

## **ЧАПАҚАЙ ЎҚУВЧИЛАРДА ЁЗУВ ҚУРОЛЛАРИ БИЛАН ИШЛАШ КЎНИКМАЛАРИНИ ШАКЛЛАНТИРИШ**

DOI: 10.53885/edinres.2021.28.27.026

**Р. А. Қўлдошев**

*Бухоро давлат университети Бошланғич таълим методикаси  
кафедраси ўқитувчиси*

***Аннотация.** Ёзув жараёнида ҳаракатларни бажаришда деярли барча ҳолатларда чап қўлдан фойдаланувчилар чапақайлар. Илмий жиҳатдан, шахсий юмушларни, асосан, чап қўлда бажарувчилар чапақай деб аталади. Ушбу мақолада чапақай ўқувчиларга ёзув қуроллари билан ишлаш кўникмаларини шакллантириши, ёзишни ўргатиши усуллари ва уни ташкил этиши методикаси, чапақай ўқувчилар билан ишлашни тўғри ташкил қилиши ва унинг қийинчиликлари ҳақида фикр юритилган.*

***Калит сўзлар:** чапақай, ёзув, ўқувчи, дафтар, синф, ҳарф, ёзув қуроллари, ручка, ёзув дафтари.*

## **РАЗВИТИЕ НАВЫКОВ РАБОТЫ С ПИШУЩИМИ ИНСТРУМЕНТАМИ У ШКОЛЬНИКОВ-ЛЕВШЕЙ**

**Р. А. Кулдашев**

*Преподаватель Бухарского государственного университета,  
кафедра методики начального образования*

***Аннотация.** Практически во всех случаях пользователи-левши хлопают в ладоши при выполнении действий в процессе записи. С научной точки зрения тех, кто выполняет личную работу, в основном левши, называют чапакаи. В статье рассматриваются вопросы формирования навыков работы с пишущими инструментами у учащихся чапакая, методы обучения письму и методы его организации, правильная организация работы с учащимися чапакая и ее трудности.*

***Ключевые слова:** аплодисменты, письмо, читатель, тетрадь, класс, письмо, письменные принадлежности, ручка, тетрадь.*

## DEVELOPMENT OF WRITING SKILLS AMONG LEFT-HANDED SCHOOLCHILDREN

**R. A. Kuldashev**

*Lecturer at Bukhara State University, Department of Primary Education Methods.*

**Abstract.** *In almost all cases, left-handed users clap their hands when performing an action while recording. Scientifically speaking, those who do personal work, mostly left-handers, are called chapakai. The article discusses the formation of skills in working with writing instruments among students of chapakay, methods of teaching writing and methods of its organization, the correct organization of work with students of chapakay and its difficulties.*

**Key words:** *applause, letter, reader, notebook, class, letter, writing materials, pen, notebook.*

**Кириш.** Таълим тизимининг дунё амалиётида ўқитиш методикасини индивидуаллаштириш ва компетенциявий ёндашув асосида замонавий ахборот-коммуникация технологияларини жорий этишга таълим сифатини таъминлашнинг етакчи омили сифатида қаралади. Айниқса, “Ўзбекистон Республикасининг халқ таълими тизимини 2030 йилгача ривожлантириш” Концепциясини қабул қилиниши мамлакатимизда таълим соҳасида катта ислохотлар эшигини очди. Хусусан, бошланғич синф чапақай ўқувчиларини ёзувга ўргатиш технологияларини тизимли тарзда ташкил этишнинг методологик асослари юзасидан олиб борилаётган илмий изланишлар чапақай ўқувчиларни ёзувга ўргатиш самарадорлигини оширишнинг, шунингдек, интерфаол таълим воситасида ташкил этишнинг дидактик таъминотини такомиллаштиришда муҳим аҳамият касб этмоқда.

Чапақайларнинг ишлаш самарадорлигини ошириш ҳамда унинг ўзига хос хусусиятларидан тўлиқ фойдаланиш учун ўнг ярим шар имкониятларига имкон қадар тез-тез муружаат қилиш керак. Нега? деган саволнинг туғилиши табиий ҳол, албатта. Агар шундай қилинса, идрок тезлиги ва ҳиссийлигини хотирада умумлаштириш, яхлитлаш, образлилик хусусиятлари ошади. Шу мақсадда ўқув жараёнига моделлар ва макетларни манипуляция қилишни мунтазам равишда киритиш фойдали бўлади. Ҳар қандай схемалардан фойдаланиб, чапақай болаларда ўнг ярим шарнинг имкониятларини моҳирлик билан фаоллаштириш мумкин.

Ёзишни ўргатиш усуллари ва уни ташкил этиш методикаси, асосан, ўнақай ўқувчилар учун мўлжалланган. Шунинг учун ота-оналар ва

ўқитувчилар чапақай ўқувчилар билан ишлашни тўғри ташкил қилишда кўп қийинчиликларга дуч келишади. Бу нарса ёзув пайтида дафтарнинг ҳолати, ҳарфларнинг қияликларини кузатиш зарурати, ёзишда иш жойини тўғри ташкил этиш каби масалаларга тааллуқли.

Чапақай ўқувчиларга ёзув қуроли билан ишлаш кўникмаларини шакллантириш катта аҳамиятга эга. Агар бу иш маромига етказилиб амалга оширилса, чапақай ўқувчилар ўқув жараёнига – ёзувни ўрганишга тайёр бўлишади.

Ўқитувчи синфда ўқувчиларнинг, айниқса, чапақай ўқувчиларнинг иш жойини тўғри ташкил этгандан сўнг уларга ёзув қуроли ва дафтардан қандай фойдаланишни ўргатиши лозим. Биринчи навбатда ўқитувчи ўз шогирдлари учун сифатли ёзув қуролини танлайди, чунки ёзувнинг чиройли бўлиши кўп жиҳатдан ёзув қуролига боғлиқ. Ҳозирги замонда ёзув қуролининг тури ниҳоятда кўп ва уларнинг ҳаммаси ҳам талабга жавоб беравермайди. Кўпгина ёзув қуроли таълим стандартлари талабларига жавоб беролмайди. Шунинг учун ўқитувчининг ўзи ўқувчиларни сифатли ёзув қуролини танлашига ёрдам бериши керак. Мазкур масалани ота-оналар мажлисида улар билан биргаликда муҳокама этиш яхши самара беради. Чапақай ўқувчиларнинг ота – оналари билан бу борада алоҳида суҳбат қилган маъқул. Чунки чапақайлар учун, айн, пайтда, уларга мос тарзда ўқув қуроли ишлаб чиқарилмоқда. Албатта Ўзбекистонда ҳали чапақайлар учун ўқув қуроли ишлаб чиқиш йўлга қўйилмаган, лекин уларни махсус магазин ва дўконлар орқали хорижий давлатлардан олиш мумкин. Бу масалага ҳозир кенг йўл очиб берилган. Фақат озгина масъулият ва жонкуярлик керак, холос.

#### Методлар

Дафтар. Дафтар асосий ёзув қуроли сифатида умумтаълим мактабларида катта аҳамиятга эга. У биринчи навбатда сифатли оқ қоғоздан, силлиқ ва чизиклари аниқ кўриниб турадиган бўлиши керак.

Талабга мувофиқ 1-синф ўқувчилари учун қия чизиклари орасидаги масофа 25 мм га, кичик ҳарфлар ёзиладиган сатр чизиғи оралиғи 5 мм га тенг бўлган икки чизикли дафтар тавсия этилади. Дафтарнинг қия чизиклари  $65^\circ$  бurchакка тенг бўлиши лозим (1-расм).

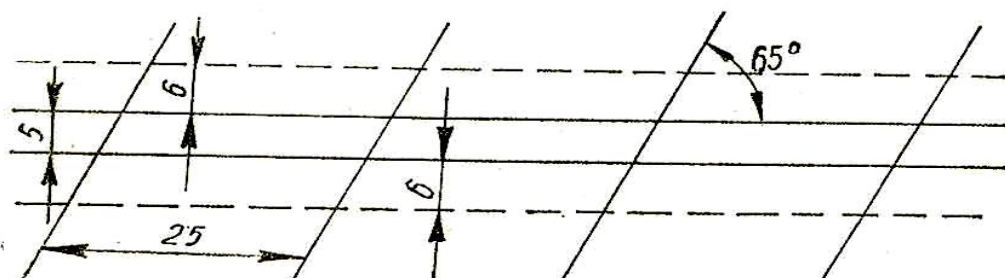

1-расм. Чапақай ўқувчилар учун ёзув дафтари

Қия чизиклари сийрак бўлган икки чизикли дафтарга ёздириб, машқ қилдириш орқали 1-синф ўқувчиларини майда ҳарфлар билан тез

ёзишга тайёрлаб борилади. Бундай дафтарда машқ қилиш ўқувчиларга ҳарфларнинг эни ва улар орасидаги масофани кўз билан чамалашга ҳамда ҳарфларнинг қиялигига риоя қилишга имкон беради.

Бошланғич синф ўқувчилари учун тавсия этилган бир чизиқли дафтарнинг параллел чизиқлари орасидаги масофа 8 мм га тенг бўлиб, ундан кам ораликдаги дафтарга (бир чизиқли дафтарлар турли-туман бўлиб, улар орасидаги масофалар ҳам ҳар хилдир) ёздириш мумкин эмас. 2-синфда бир чизиқли дафтарга кичик ҳарфларнинг бўйи 3 мм, бош ҳарфларнинг бўйи 6 мм га тенг бўлиши лозим. Дафтар ҳошияси 30 мм га тенг бўлиши керак (2-расм).



2-расм. Дафтар ҳошияси

Ўқувчилар томонидан нотўғри ёзилган ҳарф ва унинг элементлари фақат ҳошияда ёзиб кўрсатилади.

Ўқувчиларда ёзув малакасини тўғри шакллантириш учун дафтарни тўғри тутишда алоҳида эътибор бериш лозим, чунки дафтар бутун ўқиш давомида ўқувчининг зарур ёзув қуролларидан бири ҳисобланади.

Ўқувчиларнинг, хусусан, 1-синф ўқувчисининг дафтар тутишига аҳамият бермаслик, унинг зарур қоидаларини тушунтирмаслик ёзув сифатининг пасайишига олиб келади.

Ўқувчиларнинг дафтарларига қўйиладиган асосий талаблардан бири –бу дафтарнинг ташқи кўринишини бир хилда бўлишига эришиш. Дафтарнинг муқовасига ҳуснихат қоидаларига мослаб бир хилда ёзиш керак.

1-синф ўқувчиларининг дафтарлари устига ўқитувчининг ўзи ёзиб бериши керак. 2-синфдан бошлаб ўқувчиларнинг ўзлари дафтарнинг муқовасига ўқитувчи томонидан кўрсатилган намуна асосида мустақил ёза олишлари мумкин.

Ҳар бир ўқувчида ёзув учун иккита дафтар бўлиши лозим. Бирига синфда ёзади ва ўқитувчига текшириш учун топширади, иккинчисини эса ўқитувчидан қайтариб олади. Назорат ишлари учун эса алоҳида дафтар юритилади.

Ўқувчиларнинг дафтарлари ўқитувчи томонидан мунтазам равишда текшириб борилади. Дафтарни тоза тутган ва чиройли ёзган ўқувчиларни рағбатлантириб бориш керак. Ўқувчиларни рағбатлантиришда фақат “4” ва “5” баҳолар билан чегараланмай, уларнинг дафтарлари устига алоҳида ажралиб туриши учун “юлдузча”, “байроқча”, “бешбурчак”, “тўртбурчак” ва “учбурчак”лар қўйиб бериш мумкин. Қайси ўқувчининг дафтарида юлдузча, байроқча ва бешбурчак бўлса, ўша ўқувчи яхши ёзган ҳисобланади. Рағбатлантиришнинг бу туридан 1-2-синфларда

кенг фойдаланиш мумкин.

Таъкидлаганимиздек, бошланғич синфларда ҳарфларнинг қиялигини бир хилда, яъни  $65^\circ$  бурчакда сақлаш катта аҳамиятга эга. Ўқувчиларга ҳарфларнинг қиялигини тўғри сақлашга ўргатишдан олдин дафтарни парта устига қандай қўйишни тушунтириш лозим. Дафтарнинг парта устида нотўғри туриши гигиена қоидалари бузилишига сабаб бўлади, чунки ёзувнинг қиялиги дафтарнинг ҳолатига қараб белгиланади. Агар дафтар кўрсатилган қияликда турса, ёзув  $65^\circ$  бурчак қияликда ёзилади. Агар дафтарнинг ҳолати ўзгарса, ёзувнинг ҳам қиялиги ўзгаради. Шунинг учун ҳар бир дарсда ўқитувчи ўқувчилар дафтарини кузатиб бориши керак. Дафтарнинг пастки чап бурчаги кўкрак ўртасида тўғри бўлиши ёки дафтарнинг қия чизиғи парта қопқоғининг четига тик бўлиши керак (3- расм).

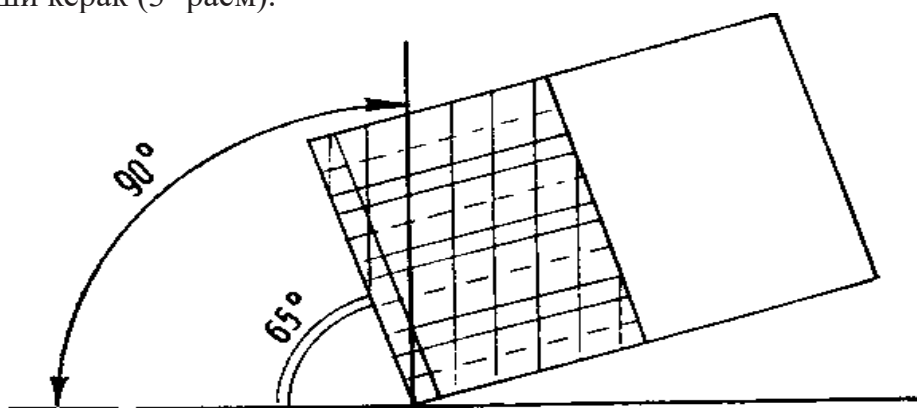

3-расм. Чапақай ўқувчилар учун ёзув дафтари

Дафтар бети ёзув билан тўлиб борган сари дафтар юқорига суриб борилади. Чап қўл билан эса дафтарнинг юқори томони босиб турилади. Ёзув дарсларида дафтарнинг парта устида тўғри туришини ташкил этиш биринчи галдаги вазифадир. Бу муҳим вазифани амалга ошириш ўқитувчидан кўп меҳнат талаб этади. Бунинг учун синф партасининг устига икки ўқувчининг ҳар бири учун ингичка қия назорат чизиқ чизилади. Бу чизиқнинг остки учи ўқувчиларнинг чап кўкраклари ўртасида тўғри бўлиб, парта қопқоғига нисбатан  $65^\circ$  бурчак қия бўлади. Натижада ҳамма ўқувчиларнинг олдида (партада) назорат чизиқлар бўлади. Ўқитувчи ўқувчиларни дафтарнинг четини ёки ўртасини шу назорат чизиққа текис қилиб қўйишларига эриша олса, бас. Сатрлар тўлиб борган сари дафтарни шу чизиқ бўйлаб юқорига кўтариб бориш лозим (4-расм).

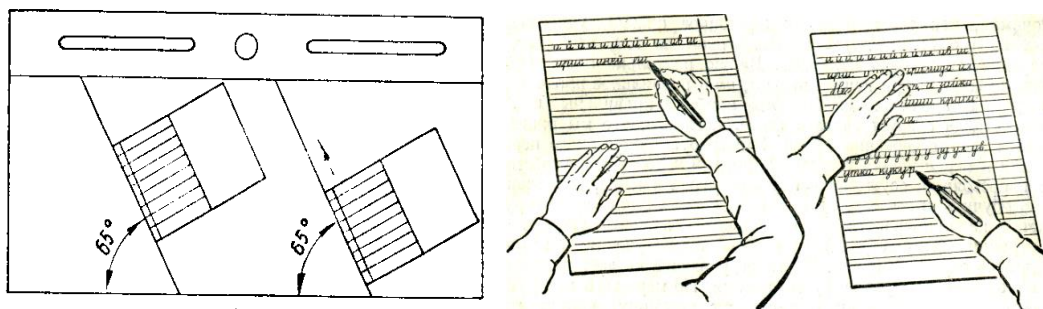

4-расм. Чапақай ўқувчилар учун ёзув дафтари

Агар дафтарнинг чап бети тўлса, дафтарнинг букланадиган томони назорат чизиққа тўғрилаб олинади ва ўнг бетига ёзишга ўтилади (5-расм).

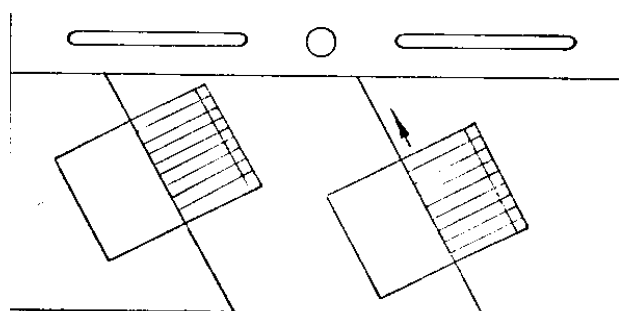

5-расм. Чапақай ўқувчилар учун ёзув дафтари

Бу усулдан бир чизиқли дафтарга ёзишда кенг фойдаланиш мумкин. Бундай назорат чизиқлар дафтарни буклашдан сақлайди. Чунки баъзи ўқувчилар ўзига қулайлик туғдириш мақсадида дафтарни буклаб ёзадилар. Дафтарнинг хошиясига ҳам эътибор бериш лозим, чунки дафтарнинг четида қолдирилган жой ёзувнинг текис чиқишига, сўзларни бўғинларга ажратишга, айрим нотўғри ёзилган ҳарф ва унинг элементларини тўғри ёзиб кўрсатишга имкон беради.

Бошланғич синф ўқувчилари дафтарни сақлашда бир оз қийинчиликларга учрайдилар. Шунинг учун уларга дафтар ўлчамидан катта бўлган ва қалин материалдан ишланган мактаб сумкасидан фойдаланишни тавсия этиш лозим.

Ўқувчиларни дафтарга ёздиратишга бошлашдан олдин уларга сана, сарлавҳа ва ёзувларни қаердан бошлаб ёзишни тушунтириш лозим.

Дафтардаги сарлавҳа ва ёзувларнинг тўғри жойланиши ёзувнинг сифатини оширади. Нотўғри қўйилган сарлавҳа хатнинг сифатига салбий таъсир этади/



## ИККИ ДЎСТ

Бир бор экан, бир...

(Тўғри)

ИККИ ДЎСТ

Бир бор экан, бир...

(Нотўғри)

1-синф ўқувчисидан кунларни рақамлар билан, ойларнинг номини эса ҳарфлар билан варақнинг ўртасидга ёзиш талаб этилади.

Ўқувчиларнинг ёзган ҳарф ва матнларини мунтазам равишда қизил сиёҳ билан текшириб, зарур кўрсатмалар бериб бориш ўқувчиларнинг келгусида бенуқсон ёзишлари учун замин ҳозирлайди.

Ўқувчиларнинг ишларини баҳолашга алоҳида эътибор қаратиб, тегишли кўрсатмалар бериб бориш лозим. Ўқувчиларнинг баҳоси бажарилган ишнинг остига қўйилиши керак.

Ўқувчиларнинг дафтарларига “Кўрилди”, “Хато” тарзида эмас, “Чизикдан ёз”, “Ҳарфлар орасидаги масофани тўғри сақла”, “Ҳарфларни боғлаб ёз”, “Қияроқ ёз” каби ёзиб кўрсатиш мақул.

Ўқувчиларнинг ҳуснихатга, дафтар тутишга қизиқишини ошириш мақсадида мактаб бўйича энг яхши тутилган дафтарларни йиғиб, кўргазма ташкил этиш керак.

Юқорида санаб ўтилган талабларнинг барчаси умумий тарзда ҳуснихатга ўргатиш дарсларига ўқитувчилар томонидан тадбиқ этиб келинади. Табиийки, бу талабларнинг аксарияти чап қўлли ўқувчилар учун ҳам тадбиқ этилиши керак. Лекин чапақай ўқувчиларнинг ўзига хос, индивидуал характерларини ҳамда айрим психологик ва физиологик жиҳатларини ҳисобга олиб, ёзув қуроллари билан ишлаш кўникмаларини шакллантириш учун дафтар тутиш талабларига баъзи бир ўзгаришлар ва қўшимчалар киритишга тўғри келади. Масалан, ёзув жараёнидаги дафтар ҳолатини кўриб чиқамиз. Пастдаги А расмда ўнг қўлда ёзадиган ўқувчининг дафтари ёзув жараёнида парта устида қандай қўйилиши кўрсатилган. Унга кўра дафтар парта устида чап томонга 300 бурчак қияликда қўйиб ёзилиши керак (6-расм).

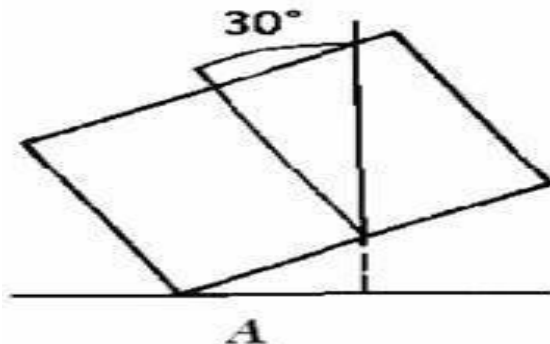

6-расм. А – ўнг қўлда ёзадиган ўқувчи учун

В расмда эса чапақай ўқувчининг дафтари парта устида қандай туриши ҳолати кўрсатилган. Унга кўра ёзув жараёнида чапақай ўқувчининг дафтари партанинг чап томонидан 15-20 см ичкарида, ўнг томондан 600бурчак қияликда қўйилиши керак. Партанинг ўнг томонидан 15-20 см жой қолдирилишининг сабаби чапақай ўқувчининг чап қўли, (ёзадиган қўли) тирсаги осилиб қолмаслиги учун парта устида туриши керак. Агар қўли партани четида осилиб қолса ёзиш жараёни янада қийинлашади. Дафтарни ўнг томонда 600бурчак қияликда қўйилишида ҳам сабаб бор. Агар шу ҳолатда чапақай ўқувчи ёзишни бошласа ёзганларини тўла тўсмайди. Уни қисман бўлса ҳам кўриб туриш имкониятига эга бўлади. Натижада чапақай ўқувчининг сатр усти ва қатор оралиғларида текис ва раён ёзиши анча осонлашади (7-расм).

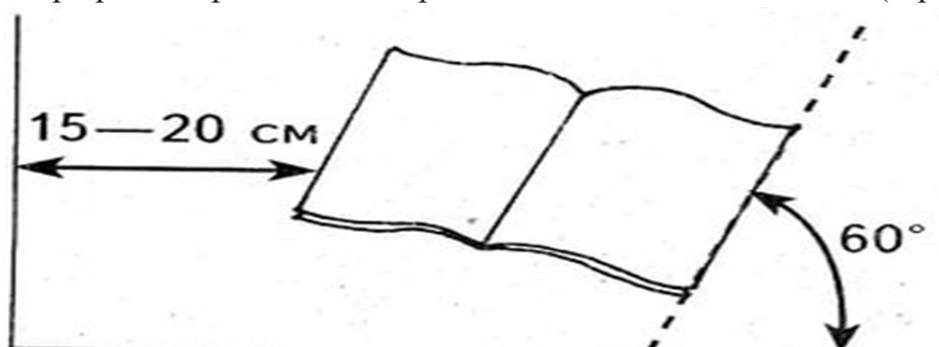

7-расм. В – чап қўлда ёзадиган ўқувчи учун.

Ручка. Ёзув қуролларининг тарихи, хусусан ручка жуда қадимга, милоддан олдинги даврларга, қадимги одамлар ғор деворларига тош билан расм чизган даврларга бориб тақалади.

Қадимдан ҳозирга қадар ёзув қуролларининг механизми турли ўзгаришларга учради. Бу ҳол одамларнинг турмуш тарзининг ўзгариши билан боғлиқ ҳолда ривожланди. Одамлар деворларда турли хилдаги расмларни чизадиган бўлдилар. Бунинг учун қиррали тошлар, суюқлардан фойдаланар эдилар. Бундан 4000 йил олдин шундай эди. Бундан 3000 йил аввал мисрликлар томонидан иероглифлар ихтиро қилинган. Иероглифларни ёзиш учун мўйқаламлар яратилди. Ана шу мўйқаламлар ҳозирги ручкаларнинг прототипига айланган. Хитойликлар мўйқаламни сичқон ва туя жунидан тайёрлар эдилар. Шу даврда бўёқ тайёрлаш рецепти ҳам пайдо бўлди. Бўёқ ихтиро қилингандан сўнг ёзув қуроллари янада мукамал бўлди (8-расм).

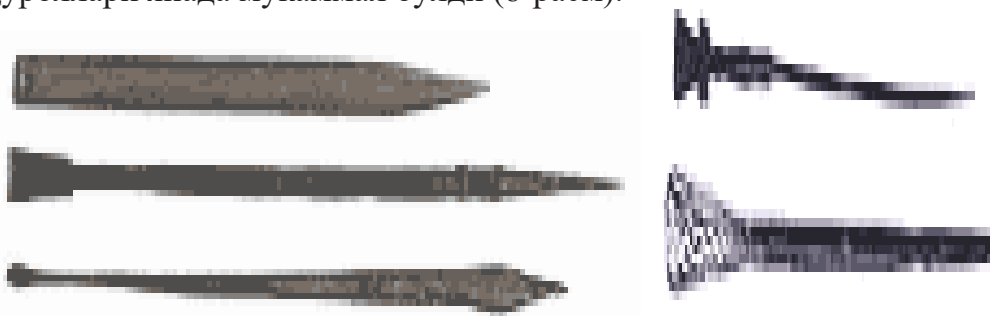

8-расм. Қадимги ёзув қуроллари



Энди ручка ўрнига бамбук, най, қамиш пояларидан фойдаланар эдилар. Бу ўсимликларнинг поялари бўёқни ўзига жуда яхши ушлар ва ёзишга қулай эди. Милодий даврнинг 600-1800- йиллари ёзиш учун турли қушлар қанотининг бир парчаси (пат)дан фойдаланилган.

Пат ўсимлик пояларидан кўпроқ ва яхшироқ хизмат қилар эди. Ёзиш учун асосан ёш ғозларнинг патидан фойдаланилар эди. Патни баҳор фасли ғозларнинг чап қанотидан олар эдилар. Ўнг қанотдан олинган патлар ёзув жараёнида хат устини ёпиб қўяр эди. Кейинчалик патни иссиқ кунда куйдириб учини ўткир қилар эдилар. XVIII асрда келиб патларга эҳтиёж яна ортди. Россия ҳар йили Англияга 27 миллион пат юборар эди.

Массачустетлик Джон Д.Лауд 1888 йилнинг октябр ойида “учи айланадиган ручка” ихтиро қилиб патент олди (9-расм).

Учида шарикчаси бор ручка бўёққа ботирилар эди. Шу ручканинг нусхаси кейинчалик бошқа ручкаларнинг ясалишига асос бўлди.



9-расм. Джон Д.Лауд

Кейинроқ ака-укалар Ладисло ва Георг Биролар ручканинг яхши нусхасини яратдилар. Улар ясаган ручка учида ҳам шарикча бор эди. Бу шарикча айланиб ўзидан из қолдирар эди. Ручка бўёғи муаммоси ҳам уларни кўп қийнаган. Улар ўз ихтироларини француз Марсело Бичга сотдилар. 1952 йилдан бошлаб бўёғи қуримайдиган ва томмайдиган ручка ихтиро қилинди (10-расм).



10-расм. Замонавий ёзув қуроллари

Қалам (карандаш – туркча карадас – “қора тош“ сўздан олинган) 1775- йил француз Н. Ж. Конте томонидан ихтиро қилинган. Графит (карбоннинг бир тури), яъни қаламнинг қора бўёғи авваллари темир найчанинг ичида солинар эди. Бошида тилло найчадан фойдаланганлар. Бу қалам тури ёзиш учун эмас, балки шон – шавкат учун олиб юрилар эди.

Марказий Осиёда хат сиёҳда қалам (қамиш қалам, савағич қалам) билан ёзилган. XIX асрнинг иккинчи ярмидан ручка билан ёзиш расм бўла бошлаган. Шу даврда ўзбек тилида “Пўлод қалам” атамаси пайдо бўлиб, ҳозирги қалам эса қариндошқалам (карандаш-қалам) деб юритилган. Бизнинг давримизда ёзувда авторучка, шарикли ручка, қалам, ёзув машинкаси ва компьютердан фойдаланилмоқда. Ёзувнинг бу каби воситаларидан ҳарфлар босим билан ёзилмайди. Шунинг учун ҳам ҳар бир ҳарфни аниқ, тоза, чиройли, айти вақтда, тез ёзиш талаб қилинади.

Ҳозирги кунда авторучкалар хилма-хил бўлиб, уларнинг ҳаммаси ҳам бошланғич синф ўқувчиларига мос келмайди. Бошланғич синф ўқувчилари учун тавсия этиладиган шарикли авторучкаларнинг йўғонлиги болаларнинг қўл бармоқларига мос бўлиши керак. Тавсия этиладиган шарикли авторучкаларнинг узунлиги 130 мм га, йўғонлиги эса 8 ммдан ошмаслиги лозим (11-расм).

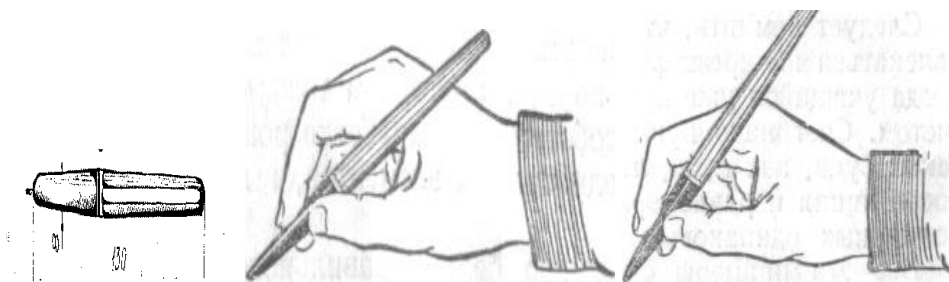

11-расм. Ручкалардан фойдаланиш қоидалари

Авторучкалардан фойдаланиш қоидалари тайёргарлик даври машғулотлари давомида ўргатилади. Ўқувчиларни шарикли авторучкада ёзишга ўргатишдан аввал, ундан қандай фойдаланиш, сиёҳли найча (стержен)ни қандай алмаштириш, уни сақлаш қоидаларини ўргатиш лозим. Айниқса, чапақай ўқувчилар учун ёзув қуроли - ручка катта аҳамиятга эга. Улар ўнақайлардан фарқли равишда ўзига хос ёзув қуролига эга бўлишлари керак.

Деярли бутун инсоният тарихида, ўнақайлар учун меҳнат қуроллари универсал деб ҳисобланган. Ҳатто инсоннинг энг қадимги аجدодлари - гомидлар (2 миллион йил олдин яшаган) ҳам меҳнат қуролларини ўнақайлар учун ясаганлар. Ва бу ҳолат ўнақайларнинг кўпчиликни ташкил этиши билан боғлиқ. Айни дамда улар дунё аҳолисининг қарийб 90% ини ташкил этишади. Худди шу сабабга кўра, минг йиллар давомида чапақайлар ўнақайларга қайта тикланган. Аммо шуни тушуниш керакки, чапақайлик - бу осонликча ўзгариши мумкин бўлган алоҳида қобилият эмас. Бу одам миясининг ўнг ярим шарига боғлиқ физиологик жараён бўлиб, генетик хусусиятдир. Чапақайларнинг ўнақайларга қайта ўқитиш соғлиғининг ёмонлашишига олиб келади. Бу XX асрнинг иккинчи ярмида аниқланган. Аниқланган фактлар чапақай мактаб ўқувчиларини ўқитиш методларини қайта кўриб чиқиш кераклигини таъкидламоқда.

Ҳамма нарса оддий ва осон бўлиб туюлиши мумкин, қаламни чап қўлингизга олиш кифоя - ва муаммолар ҳал қилинади, афсуски бу шундай эмас. Ўнг қўллар учун оддий ва оддий бўлган жараёнлар чапақайлар учун бутунлай бошқача тарзда амалга оширилади. Олимларимизнинг таъкидлашларича, шу боис қадим замонлардан буён ота-боболаримиз қуролларни фақат ўнг қўллар учун қилишни афзал кўришган. Бу ерда кичик гуруҳларнинг манфаатлари ҳисобга олинмаган. Қабиланинг кўп қисми учун тенглаштирилган.

Чапақайлар бошқа технологияларга муҳтож. Масалан, қайчининг ҳолати. Ўнақайлар учун моделлар чап қўлда камдан-кам ҳолларда

кесилади. Ва, агар улар буни қилсалар ҳам бу биз хоҳлаган тарзда эмас.

Араб мамлакатларида каби, чап қўллар учун ўнгдан чапга ёзиш қулайроқ. Лекин чапақайлар бу ишни чапдан ўнгга қилишларига тўғри келади. Шарикчалари 360 0 бурчак градусга айланмайдиган оддий ручкалар, ўтказиб юборади ва бундай шароитда ёзишдан бош тортади. Чапақайлар учун мўлжалланган ручкаларда эса шарикча кўпроқ юмалоқланади ва ҳар қандай бурчакдан ёзади. Ранги ҳам тезроқ қурийди. Бу эса жуда муҳим, чунки чап қўлингиз билан чапдан ўнгга ёзганингизда булғаниш табиий ҳол ҳисобланади. (Ажабланарлиси, ўнақайлар учун тасаввур қилиш қийин. Аммо чап қўлингиз билан чапдан ўнгга ёзганингизда, матн ўша қўлнинг орқасида яшириниб қолади). Чапақайлар ручкасидаги каучук ёстикча ҳам бошқача.

Иш юритиш материалларида, одатда ўнақайлар учун маҳсулотлар «R» ҳарфи, чапақайлар учун «L» (англ. Left – чапақай) ҳарфи билан



12-расм. Ручкаларнинг турлари

Дунёда чапақайлар учун махсус ўқув қуроллари ишлаб чиқарадиган корхоналар ҳам мавжуд.

Бу корхоналарда ўқув қуроллари билан биргаликда турли хилдаги мосламалар ҳам ишлаб чиқарилади. Бу мосламалар чапақай ўқувчиларга ручка билан ишлаш кўникмасини шакллантиришга катта ёрдам беради. Ушбу мослама – уйинчоқлар орқали чапақай ўқувчиларни ручка тутиш, унитўғри ишлатиш ва у билан самарали ёзиш малакасини шакллантиради. Биз пастда ана шундай мосламаларнинг методик аҳамияти ва чапақай ўқувчиларни ёзувга тайёрлашда қанчалик аҳамияти борлиги ҳақида фикр юритамиз (13-расм).



13-расм. Чапақай ўқувчиларни ёзувга тайёрлаш

Суратда кўрсатилгандек симулятор чапақай боланинг бармоқларига қўйилади ва ушбу мослама – “туяқуш”га ҳаракат қилиш “ўргатилади”.

Ушбу симулятор чапақай болаларни қўл мускулларини ҳамда уларни ҳаракатини мувофиқлаштиришга ёрдам беради. Ушбу мослама - туяқуш гўдак юриши, югуриши, тўсиқлардан сакраб ўтиши, футбол ўйнаши, бошини эгиши, рақсга тушиши, турли хил нарсаларни олиб юриши, шунингдек, бола хаёли таклиф қиладиган бошқа ҳаракатларни бажариши мумкин. Бола туяқушнинг узун бўйинидаги лентадан кўп рангли ҳалқаларни кийгизиши ёки шарф боғлаши мумкин.

“Туяқуш” юмшоқ, эгилувчан материалдан тайёрланган бўлиб, уни ҳар қандай боланинг қўлининг кўрсаткич ва ўрта бармоқларига осонгина қўйиш мумкин. Бармоқ симулятори билан бир неча ҳафта машқ қилгандан сўнг, боланинг қўллари қанчалик кучли бўлганлигини кўриб хайрон бўласиз. Муайян машқлардан сўнг кичик нарсаларни, шу жумладан ручка ва қалам билан қийин ишларни бажаришда бола қўллариининг чидамлилиги ва эпчиллиги ошганини сезиш мумкин.

14-расмдаги мослама эса қўлнинг нозик моторикасини ривожлантириш ва қўл ва бармоқларни мувофиқлаштириш учун бир қатор афзаликларга эга.



14-расм. Қўлнинг нозик моторикасини ривожлантириш

“Филча” – ақлли бармоқ устаси, стол усти ва йўл ўйини. Симулятор чапақай бола бармоқларига қўйилади ва «Филча топтуша» ҳаракатга ўргатилади. Чапақай бола фил юриши, югуриши, орқа оёқларида ўтириши, футбол ўйнаши, танаси билан ҳар хил нарсаларни кўтариши ва узукни танаси билан айлантириши мумкин.

Машқлар қўл ҳаракатларини мувофиқлаштиради ва ривожланишини таъминлайди, шунингдек, бу боладаги тасаввур, тафаккур ва образли нутқни ривожлантириш учун ноёб материал вазифасини ҳам бажаради.

Филча юмшоқ, эгилувчан материалдан тайёрланган бўлиб, уни ҳар қандай бола қўлининг 5 бармоғига осонгина қўйиш мумкин. Бу мослама,

асосан, 4 ёшдан 8 ёшгача бўлган чапақай болалар учун тавсия этилади.

15 - расмда “Унисум” мосламаси - чапақай қўлларини ўргатиш учун



15-расм. “Унисум” мосламаси

Чапақай ўқувчиларга осон, тез ва чиройли ёзишни ўргатиш учун, биринчидан, ручка ёки қаламни қандай тутишни яхши ўргатиш керак. Юқорида расми берилган симулятор болаларга расм чизиш ва ёзиш усулларини ўргатишда бармоқларнинг тўғри жойлашишини ривожлантириш учун осонликча ўйин услубида имкон беради – ручка (қалам) ушлаб туриш учун осон ва қулайдир.

Вояга этган ҳар бир бармоқ қандай жойлашиши кераклиги ва тутқичнинг қийшайиши қандай бўлиши лозимлигини тушунтириб бериб, доимий равишда бола устида туриши шарт эмас. Болага биринчи марта ўрганишда ёрдам бериш кифоя.

Симулятор ёзишда ручка ёки қаламнинг мутлақо тўғри эгилишини, бармоқларнинг тўғри ҳолатини ишлаб чиқишга ва учта масалани эчишга имкон беради:

хаттотлик – бола тоза ва чиройли ёзади; ёзиш тезлиги – бола тез ёзади; ёзишда қўл чарчаши – узоқ вақт ёзишда ҳам қўл чарчамайди;

“Ўз-ўзини ўргатадиган ручка (қалам)” бу ёзув қуролларини ушлаб туриш учун қулайлик эмас, балки болани ёзишни ўргатиш, болалар ва катталар учун нотўғри ёзиш техникасини тузатиш учун ноёб симулятор ҳисобланади.

16-расмдаги ручка термопластик эластомердан тайёрланган. Болаларни 3 ёшдан қаламга, ёзиш техникасини тўғрилашга – 6 ёшдан ручкага ўргатиш беқиёс ёрдам беради.



16-расм. Термопластик эластомердан тайёрланган ручка



Чапақайларни ёзув кўникмаларини шакллантиришда Германияда ишлаб чиқарилган ноёб Stabilio ручкаларидан фойдаланиш тавсия этилади. Мазкур ручкалар ёзиш пайтида максимал қулайликни таъминлайди, чунки у «чапақайлар» кўллари тузилишининг антропометрик ва физиологик хусусиятларини ва уларнинг ёзиш методларини ҳисобга олиб ясалган. Тананинг махсус шакли ва бармоқлар билан туташган каучук туташ зонаси ёзув пайтида кўл ва елкада мушакларнинг чарчашига йўл қўймаслик учун кўл ва бармоқларни тўғри ҳолатида сақлайди. Бундан ташқари, бу ручкалар чиройли ёзувга ўргатишда самарали восита ҳисобланади. Мураккаб ручка (қалам) сиёҳлари билан бир хил, аммо қаторларда фарқли ўларок юмшоқ, тезроқ, енгилроқ ёзади ва булғанмайди. Бундан ташқари:

бу ручкалар уни тўғри тутиш маҳоратини ўргатади ва шакллантиради; чиройли ёзув малакаларини шакллантиради; ранги қоғозда бир зумда қурийди ва булғанмайди; ғайриоддий дизайни билан ажралиб туради, диққатни жалб қилади ва чапақайларни ёзишга тез ўргатади;

17-расмда кўрсатилганидек, Франциядаги Mared компаниясининг чапақайлар учун махсус Висио шарикли ручкаси ҳам ёзув малакаларини шакллантиришга кўл келади.



17-расм. Visio шарикли ручкаси

Чапақай ўқувчилар учун ёзувга Visio ручкалари кўриниши яхшироқ бўлиши ва ёзув пайтида мукамал ушлаш учун махсус эгри шаклга эга. Ушбу шакл кўлнинг тўғри ҳолатини бошқаради, бу айниқса ёзишни ўрганаётган чапақай болалар учун жуда муҳимдир. Юмшоқ туташ жойи энг яхши қулайлик ва ҳатто ёзишни кафолатлайди.

Конусли пўлат учи нейлон ёки нейлон учига қараганда кўл босимига яхшироқ бардош беради. Унинг шакли ҳам чап кўлда ёзаётган ўқувчи ёзувини кўриши учун махсус ишлаб чиқилган (18-расм).



18-расм. Флаир Ангулар шарикли ручкаси

18-расмда оригинал Флаир Ангулар шарикли ручкаси тасвирланган. Улар ҳам чапақайларни ёзувга ўргатишга йўналтирилган. Ушбу ручкаларнинг ўзига хос хусусияти шундаки, учи муайян бурчак остида жойлашган. Бу уни чапақайлар учун идеал қилади, чунки у ёзилган нарсаларни кўришга имкон беради. Ручкани ушлаш жойи тишланган, шунинг учун ручка қўлда сирпанмайди ва енгил, ҳаводор ёзувга эришилади. Паст вискозителни немис сиёҳи билан тўлдирилган (19-расм).



19-расм. Саттлер Грип ёзув асбоблари

19-расмда анатомик Саттлер Грип ёзув асбоблари кўрсатилган. Уларнинг ушлагичи деярли ҳар қандай ёзув асбобларига мос келади.

Бу мосламалар ёзув предметиға кийилади ва ёзув пайтида чапақай ўқувчиларнинг бармоқларини тўғри ушлаб туришга имкон беради. Улар юмшоқ токсик бўлмаган каучукдан тайёрланган.

Юқорида кўрсатганимиз ёзув мосламалари ва ручкалар чапақай ўқувчиларда ёзувни ўрганишнинг дастлабки даврларида катта ёрдам беради. Улардан ота-оналар ва бошланғич синф ўқитувчилари ҳам фойдаланишлари мумкин.

Алифбегача бўлган даврдан бошлаб ҳарф ва унинг элементлари бир хил баландликда, қияликда ва қалинликда ёзишга ҳамда аста-секин ёзув дафтаридан тўғри фойдаланиш ўргатиб борилади. Ўқитувчининг кўрсатмасига биноан чапақай ўқувчи дафтардан зарур машқни топиши ва бажариши лозим бўлади.

Чапақай ўқувчилар учун дафтарни тўғри тутиш, ручка ушлаш малакалари муайян даражада шакллангандан кейин ёзувга ўргатиш дарслари бошланади.

“Ёзув дафтари” “Алифбе” китоби асосида тузилган бўлиб савод ўргатиш даврида ўқувчиларни ёзув малакаларини шакллантиришга мўлжалланган. “Ёзув дафтари”да ҳарфларнинг ўрни ва шакли аниқ берилган бўлиб, ўқувчилар шу намуналарга қараб ёзадилар. “Ёзув дафтари” ўқитувчи меҳнатини анча осонлаштиради, ҳар бир ўқувчига ҳарф намунасини ёзиб беришдан озод бўлади. Аммо шу билан бирга ҳарф элементи ёки ҳарфнинг шаклини синф тахтасида кўрсатиб бериши шарт.

“Ёзув дафтари”да ҳарф ёки унинг элементлари ва сўзлар билан бир қаторда бўш сатрлар ҳам берилган. Ундан ҳар бир ўқитувчи шу куннинг топшириғига мослаб фойдаланиши мумкин.

Дафтардаги баъзи бир бетлардаги нуқтачалар билан берилган ҳарфларнинг устидан ручка юргизиб чиқиш орқали ўқувчилар шу ҳарф шаклини тўғри тасаввур қилишга ўргатилади. Бу машқларни барча ўқувчиларга қўллаш шарт эмас. Уни хунук ёзадиган ва ҳарфларни ёзишда қийналаётган ўқувчиларга қўллаш мумкин.

“Ёзув дафтари”дан ўқувчилар “Алифбе” даврининг охиригача фойдаланадилар. Сўнгра икки чизиқли оддий ёзув дафтарида фойдаланиш мумкин.

Бу даврда чапақайлар учун ёзув дафтарлари методик ва дизайн жиҳатидан ўнақай ўқувчилар учун амалдаги “Ёзув дафтари” дан фарқ қилиши керак. Чапақайларнинг ёзув дафтарлари қуйидаги талабларга жавоб бериши лозим (20-расм):

ёруғлик ўнг томондан тушиши керак;

барча кўргазмали материал дафтар варағининг ўнг томонида ёзилиши ва намойиш этилиши керак. Бу чапақайларга ҳарф ва унинг элементларини кўриб туриб нусха кўчириши ёки қараб ёзишига қулайлик туғдиради;

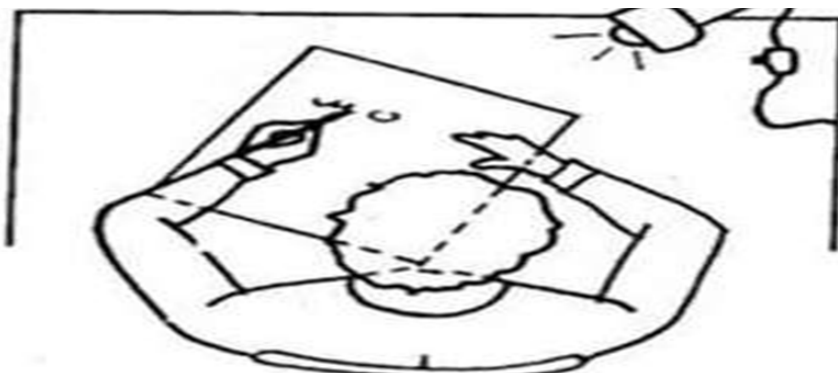

20-расм. Чапақайларнинг ёзув дафтарлари қуйиладиган талаблар

Ручкани ушлаб туриш техникасига ҳам доимий равишда эътибор қаратиш лозим. Ручка ўрта бармоққа, унинг юқори тирноқ қисмига қўйилади. Бармоқнинг тирноқ фаланкси ручкани ушлаб туради ва кўрсаткич бармоғ осонгина ёзувчи шарикчадан 1,5-2 см масофада ручка устига қўйилади ва бармоқларнинг ҳаракатини бошқаради. Ёзиш жараёнида чапдан ўнгга ҳаракат қилинади (қалам йўналиши чапга, қўл ва бармоқларнинг ҳаракати эса ўнгга).

Натижалар

Чапақай ўқувчиларнинг чап қўл билан ёзишининг бир неча усули мавжуд.

1-усул. “Ўнг қўл” позициясининг ойнали тасвири. Кўпинча у қулайроқ ва тўғри ёзиш техникаси бўйича ўқимаган болалар томонидан қўлланилади. Ушбу қўл ҳолати ўқув жараёнини жиддий равишда мураккаблаштиради, чунки амалдаги “Ёзув дафтари”да барча нусхалар чап томонда жойлашган.

2-усул. Тутқичли чап қўл чизик устида жойлашган. Ушбу усул болани намуна бўйича ёки илгари ёзилган ҳолда бошқаришга имкон беради ва ёзишда хатолар сонини камайтиради. Айнан шундай ёзиш усули ўз-ўзидан ва кўпинча чапақай ўқувчиларга қўл келади.

3-усул. Тутқичли чап қўл чизик остида. Бу ёзувнинг энг қулай усули, чунки бола қўлини буриш керак эмас, намуна аниқ кўринади, олдин ёзилгани булганган эмас. Бироқ, шу тарзда ёзишда “ўнг қўл” ҳуснихат талаблари бузилади: ҳарфларда ўнг томонга бурилиш йўқ, аксинча улар чап томонга бурилади. Аммо бу унчалик муҳим эмас. Кўплаб “ўнақайлар” кўпинча чап томонга қараб ёзадилар. Энг асосийси, болага ўзи учун қулай ёзиш имкониятини бериш, бу эса беихтиёр хатолар эҳтимолини минималлаштиради.

Дафтарнинг ҳолати. Дафтар ўнг томонга эгилиб ётади, шунда бола ёзаётган варақнинг ўнг бурчаги кўкрагининг ўртасига тўғри келади. Саҳифа тўлдирилганда, ўнг қўли дафтарни юқорига кўтаради, саҳифанинг пастки бурчаги ҳали ҳам ўқувчининг кўкрагининг ўртасига тўғри келади.

Чапақайлар масаласида хорижда, айниқса, Европа мамлакатларида жуда кўп ижодий ишлар қилинган. Чапақай ўқувчиларни ҳимоя қилиш ва ҳар томонлама педагогик ёрдам кўрсатиш борасида ҳам ибратга арзигули ишларни амалга оширганлар. Руслар бу борада анча илгарилаб кетганликларини тан олиш керак

Рус олимаси М.М. Безрукихнинг чапақай болалар учун тайёрлаган дафтари кириш қисмини қуйидаги ажойиб ҳамда чапақай болаларни илҳомлантирувчи ва қизиқишини оширувчи сўзлар билан бошлайди: “Ассалом, кичик дўстим!

Мен сени жуда қизиқарли ва доно инсон билан таништирамоқчиман. У ҳам сенга ўхшаб ҳамма ишини чап қўлида бажаради: қошиқ ва тарокни чап қўлида ушлайди, чап қўли билан тўпни отади ва теннис ўйнаётганда чап қўли билан ракеткани тутди. Энг муҳими - ҳаммадан асосийси – у чап қўли билан расм чизади ҳамда ёзади ва у буни жуда яхши урдалайди.

Агар сен ҳаракат қилсанг, у сени ҳам ўзига ўхшаб эпчиллик ва моҳирликка ўргатади”.

Хулоса

Мактаб дастлабки кунлардан бошлаб, аввалги тажрибалари билан бевосита боғлиқ бўлмаган бир қатор талабларни қўяди, бу эса 1-синф ўқувчиларида кўпга қийинчиликлар ва муаммоларни келтириб чиқаради. Шу сабабли, мактаб нафақат чапақай боланинг мактабга мослашиши, балки мактабнинг ўзи ҳам боланинг мойиллиги, қизиқиши, билимлари, кўникмалари ва кўникмаларига мослашиши учун ўзаро таъсир ўтказиш жараёнини ташкил қилиши керак.

Ўзаро таъсирнинг натижаси-унинг тажрибасини бойитиш мактаб томонидан ўқувчининг шахсий хусусиятларига ва таълим қобилиятига тезда жавоб бериш қобилиятини олиш, ўқув жараёнини етарлича ўзгартириш билан аниқланади. Мослаштириш бир-бирига томон бир ҳаракат: бир томондан, ўқувчи - мактабга, ўқув жараёнига мослашиш, таълим дастурлари талаблари, ўқитувчилар ва бошқалар, бошқа томондан, ўқитувчи қаршисидаги мактаб - ўқувчига, унинг хусусиятларига, индивидуаллигига мослашиш. Ўқитувчи чапақай ўқувчига чап қўл билан боғлиқ субъектив ва объектив қийинчиликларни енгишга ёрдам бериши керак.

Педагогик ёрдам орқали ўқувчиларга таълим ва мулоқот жараёнида юзага келадиган қийинчиликларни бартараф этишда ёрдам беришга қаратилган чора-тадбирлар тизимини тушуниш орқали биз уни махсус педагогик фаолият деб ҳисобламаймиз. Педагогик ёрдам-ўқитувчининг болага ғамхўрлик қилишида, унинг психологик фаровонлиги, соғлиғи, ўқув фаолиятида муваффақиятга эришишида намоён бўлади.

Адабиётлар

Qo'ldoshev R.A. Difficulties in learning to write and read left-handed children // European Journal of Research and Reflection in Educational Sciences. – Great Britain.– № 8., 2020.– P. 40 – 45 (13.00.00; № 3).

Безруких М.М. Проблемные дети / М.М. Безруких. - М.: Изд-во УРАО, 2000. -312 с.

Безруких М.М. Ребёнок идёт в школу / М.М. Безруких, С.П. Ефимова. - М.: Академия, 2000. - 248 с.

Безруких М.М. Если ваш ребёнок левша / М.М. Безруких, М.Г. Князева. - М.: Новая школа, 1994. - 108 с.



Безруких М.М. Возрастная физиология / М.М.Безруких, В.Д.Сонькин, Д.А. Фарбер. - М.: Академия, 2002. - 234 с

Qo'ldoshev R.A. Psychological aspects of left-handedness: concept, causes, and peculiarities // *Psychology and education* (2021) 58(1): 4981-4988 ISSN:00333077.

Қўлдошев Р.А Чапақай ўқувчиларнинг мактабга мослашуви ва унинг ўзига хос хусусиятлари? // *Pedagogik mahorat.* -Бухоро, 2021,- №2.-127-132 (13.00.00; №23).

Qo'ldoshev R.A. Chapaqay bolalarni maktabga qanday tayyorlash kerak? // *Pedagogik mahorat.*-Buxoro, 2020,- №3.-145-147 (13.00.00; №23).

Qo'ldoshev R.A. The content of pedagogical assistance in the period of adaptation of left-handed first-graders to school, adaptation to school and its features among students of the first year of study // *Pedagogik mahorat.*-Buxoro, 2020,- №5.-132-135 (13.00.00; №23).

Qo'ldoshev R.A. Birinchi sinf chapaqay o'quvchilarining maktabga moslashishi, maktabga moslashishi davridagi pedagogik yordamning mazmuni // *Pedagogik mahorat.*-Buxoro, 2020,- Maxsus son.B.32-35 (13.00.00; №23).

Qo'ldoshev R.A. Left-handed children and the learning process // *EPR International Journal of Research and Development (IJRD) Volume: 5 | Issue: 10 | October 2020 277-281.*

Qo'ldoshev R.A. Psychological aspects of left-handedness: concept, causes, and peculiarities // *ACADEMICIA: An International Multidisciplinary Research Journal Year: 2021, Volume: 11, Issue: 1 First page: (623) Last page: (631) Online ISSN: 2249-7137.*

Qo'ldoshev A. R., Yodgorova F. G. How to find out right or left // *Asian Journal of Multidimensional Research (AJMR).* – 2021. – Т. 10. – №. 1. – С. 154-163.

Azimov Y.Y, Qo'ldoshev R.A. Husnixat darslarida axborot-kommunikatsion texnologiyalardan foydalanish // *Pedagogik mahorat.*-Buxoro, 2016,- №6.-104-108 (13.00.00; №23).

Avezmurodovich Rustambek Qo'ldoshev, G'afarovna Habiba Jumayeva. (2021). Forming Writing Skills in Left-Handed Students. *Middle European Scientific Bulletin*, 10(1). <https://doi.org/10.47494/mesb.2021.10.309>.

Qo'ldoshev R.A. Left-handedness and the reasons for its occurrence // *Monografia Pokonferencyjna Science, Research, Development #32.*- Berlin 30.08.2020- 31.08.2020 B. 133-136.

Qo'ldoshev R.A. Чапақай о'қувчиларда yozuv ko'nikmalarini shakllantirish // *Бошланғич синф она тили таълимининг узвийлигини таъминлашда инновацион технологиялардан фойдаланиш* мавзусида республика миқёсидаги илмий-назарий онлайн конференция материаллари. - Бухоро, 2020.-Б. 28-30.