

## ОЛИЙ ТАЪЛИМ МУАССАСАСИДА ТАЪЛИМ СИФАТИ МОНИТОРИНГИНИ ТАКОМИЛЛАШТИРИШНИНГ АЙРИМ ЖИҲАТЛАРИ

DOI: <https://doi.org/10.53885/edinres.2022.84.66.014>

Аскарлов Аббор Давлатмирзаевич,

Педагогика фанлари бўйича фалсафа доктори (PhD), доцент. Термиз давлат  
университети таълим сифатини назорат қилиши бўлими бошлиғи

*Аннотация. Мақолада замонавий олий таълим муассасасида рақобатбардош кадрларни тайёрлашдаги узоқ ва ўрта муддатли стратегик ривожлантириши дастурини белгилашда муассаса ходимлари ҳамда профессор-ўқитувчилари фаолиятини самарали баҳолаш ва рағбатлантириши сифатининг таъкил этувчи мониторингининг параметри ва индикаторларини такомиллаштириши мазмун-моҳияти ёритиб берилган.*

*Калит сўзлар: Олий таълим, тизим, сифат, квалиметрия, стратегия, ислоҳот, меҳнат бозори, илму-ҳунар, бизнес-режа, рақобатбардош, юқори, малакали, кадр, Болония декларацияси, сифат менежменти, молиявий салоҳият, халқаро стандарт, йўналиш, билим, эҳтиёж, натижа.*

## НЕКОТОРЫЕ АСПЕКТЫ СОВЕРШЕНСТВОВАНИЯ МОНИТОРИНГА КАЧЕСТВА ОБРАЗОВАНИЯ В ВЫСШИХ ВУЗАХ ОБРАЗОВАТЕЛЬНЫХ УЧРЕЖДЕНИЯХ

Аскарлов Аббор Давлатмирзаевич

Доктор философских наук по педагогическим наукам (PhD), доцент.

Начальник отдела контроля качества образования Термезского государственного  
университета

*Аннотация. В статье раскрывается сущность совершенствования параметров и показателей организационного контроля качества эффективной оценки и стимулирования сотрудников и ППС при определении программы долгосрочного и среднесрочного стратегического развития конкурентоспособных кадров в современном высшем образовании.*

*Ключевые слова: Высшее образование, система, качество, квалиметрия, стратегия, реформа, рынок труда, наука, бизнес-план, конкурентоспособный, высокий, квалифицированный, персонал, Болонская декларация, управление качеством, финансовые возможности, международный стандарт, направление, знания, потребность, результат.*

## IMPROVING EDUCATIONAL QUALITY MONITORING IN HIGHER EDUCATION INSTITUTIONS SOME ASPECTS

Doctor of Philosophy in Pedagogical Sciences (PhD),  
associate Professor.

Head of Education Quality Control Department Termez State University

*Abstract.. The article describes the essence of improving the parameters and indicators of organizational monitoring of the quality of effective assessment and incentives for employees and professors in determining the program of long-term and medium-term strategic development of competitive personnel in modern higher education..*

*Keywords: Higher education, system, quality, qualimetry, strategy, reform, labor market, science, business plan, competitive, high, qualified, personnel, Bologna Declaration, quality management, financial capacity, international standard, direction, knowledge, need, result.*

Давлатимиз раҳбарининг ҳар бир вилоятга ташрифи доирасида ўтказилган йиғилишларда, турли учрашувларда сўзлаган маъруза ва суҳбат-ларида баркамол авлодни тарбиялаш, ёшларнинг соғлом турмуш тарзига амал қилиб яшаш масалаларига кун тартибидаги долзарб масала сифатида қаралиб келинмоқда. Президентимиз таъкидлаганидек: “Агар фарзандимизга тўғри тарбия бермасак, ҳар куни, ҳар дақиқада унинг юриш-туриши, кайфиятидан огоҳ бўлиб турмасак, уларни илму ҳунарга ўргатмасак, муносиб иш топиб бермасак, бу омонатни бой бериб қўйишимиз ҳеч гап эмас” [1].

Ёшларни ўқитиш, уларга таълим-тарбия бериш, келажак учун муносиб кадрлар қилиб тарбиялаш ҳамма вақт ҳам ҳар бир давлатнинг энг биринчи навбатдаги ишларидан бири бўлиб келган. Бизнинг мамлакатимизда ҳам бундай ишлар давлатимиз раҳбарларининг доимий равишда диққат марказида турибди, десак – айна ҳақиқатни айтган бўламиз.

Шу мақсадни кўзлаб таълим сифати ҳозирги кунда Олий таълим тизимининг стратегиясига айланди ва бу масалага рақобат устунлигининг асосий таркибий қисми сифатида қаралмоқда. Бугунги таълим тизимини ислоҳ қилиш борасидаги амалий ҳаракатлар даврида “сифат” олий таълимнинг мамлакат реал иқтисодиёти билан бевосита боғлиқлиги ва аҳамияти фонида янада муҳокамаларга сабаб бўлмоқда.

Охириги йилларда Ўзбекистонда барча соҳалар каби олий таълим тизимида ҳам йирик ислохотлар амалга оширилмоқда. Ушбу ишларни тизимлаштириш мақсадида “Ўзбекистон Республикаси олий таълим тизимини 2030 йилгача ривожлантириш концепцияси” қабул қилиниб, асосий стратегик вазифалар, жумладан, олий таълим билан камров даражасини 50 фоиздан ошириш, соҳада соғлом рақобат муҳитини яратиш, республикадаги олий таълим муассасаларини халқаро эътироф этилган ташкилотлар рейтингига киритиш, ўқув жараёнини босқичма-босқич кредит-модуль тизимига ўтказиш, олий таълимнинг илғор стандартларини жорий этиш, меҳнат бозорида ўз ўрнини топа оладиган юқори малакали кадрлар тайёрлаш тизимини йўлга қўйиш белгиланди [3].

Концепцияга мувофиқ олий таълим муассасалари олдида «Университет 3.0» концепциясини босқичма-босқич жорий этиш, хорижий инвестицияларни кенг жалб қилиш, пуллик хизматлар қўламини кенгайтириш ва бошқа бюджетдан ташқари маблағлар ҳисобига олий таълим муассасаларида технопарк, форсайт, технологиялар трансфери, стартап, акселератор марказларини ташкил этиш ҳамда уларни тегишли тармоқ, соҳа ва ҳудудларнинг ижтимоий-иқтисодий ривожланишини тадқиқ қилувчи ва прогнозлаштирувчи илмий-амалий муассасалар даражасига олиб чиқиш каби вазифалар қўйилган.

Шунингдек, олий таълимнинг инвестициявий жозибдорлигини ошириш, хорижий таълим ва илм-фан технологияларини жалб этиш, олий таълим муассасаларининг инфратузилмасивамоддий-техникбазасини, шужумладан халқаро молия институтларининг имтиёзли маблағларини кенг жалб қилиш ҳисобига яхшилаш, уларни босқичма-босқич ўзини ўзи молиялаштириш тизимига ўтказиш ва молиявий барқарорлигини таъминлаш, таълимнинг ишлаб чиқариш корхоналари ва илмий-тадқиқот институтлари билан ўзаро манфаатли ҳамкорлигини йўлга қўйиш ва бошқа бир қатор ижтимоий соҳадаги натижалар кўзда тутилган.

Бундан ташқари, 2022 йилдан бошлаб босқичма-босқич давлат олий таълим муассасаларининг академик ва ташкилий-бошқарув ҳамда молиявий мустақиллигини таъминлаш бўйича чора-тадбирлар белгиланди. Бу орқали Давлат олий таълим муассасалари ваколатлари кенгайтирилиб, аввалги фаолиятида бажармаган бир қатор функцияларни амалга ошириш имкониятига эга бўлмоқда. Жумладан, келгусида ОТМлар меҳнат бозоридаги эҳтиёждан келиб чиқиб, янги таълим йўналишлари ва мутахассисликларни очиш ёки тугатиш, ўқиш давомийлиги муддатларини белгилаш, ўқув режалари, ўқув дастурлари, малака талабларини тасдиқлаш, таълимнинг сиртки,

масофавий ва кечки шаклларини жорий этиш, халқаро ва республика олий таълим муассасалари билан академик мобилликни амалга ошириш, таълим сифатини ички назорат қилиш механизмларини белгилаш ва жорий этиш, муассасанинг ташкилий тузилмасини тасдиқлаш каби вазифаларни мустақил амалга оширади [4], [5].

Юқоридаги вазифалардан келиб чиқиб, замонавий олий таълим муассасаси узок ва ўрта муддатли стратегик ривожлантириш дастурини белгилаши, ўрта муддат учун шакллантириладиган бизнес-режаси ҳамда даромадлар ва харажатлар параметрларини ишлаб чиқиши, қўйилган вазифалар ижроси ва мақсадли кўрсаткичларга эришиш мониторингини юритиши, ички аудитни йўлга қўйиши, муассаса ходимлари ҳамда профессор-ўқитувчилари фаолиятини самарали баҳолаш ва рағбатлантириш технологияларини жорий этиши шарт.

Университетларга қўйиладиган юқоридаги талабларнинг мақсади замонавий билим ва юксак ахлоқий фазилатларга эга юқори малакали мустақил фикрловчи кадрлар тайёрлаш жараёни сифатини ошириш, олий таълимни модернизация қилиш, илғор таълим технологиялари асосида ижтимоий ва иктисодий соҳаларни ривожлантиришдир.

Бу эса олий ўқув юртлари олдида таълим сифатига таъсир этувчи юқоридаги соҳаларга алоҳида эътибор бериш, таълим сифатини бошқариш самарадорлигига эришиш заруратини туғдиради.

Ҳозирги вақтда кўплаб илғор ОТМлар таълим сифатини бошқариш учун ишлаб чиқариш соҳасида қўлланиладиган “сифат менежменти”дан фойдаланишга алоҳида эътибор қаратмоқдалар. Бу борада, Таълим сифатини бошқаришда умумий сифат менежменти (TQM) тамойиллари ва университет ичидаги сифат менежменти тизимларини (СМТ) куриш учун ИСО 9000 халқаро стандартлари талабларини қўллаш муҳим аҳамият касб этмоқда.

Бошқарувнинг жараёни ёндашувга асосланган бундай тизими юқори малакали мутахассисларни тайёрлаш босқичларини доимий равишда такомиллаштиришга, ўқув жараёни сифатини таъминлаш орқали битирувчиларнинг замонавий билим даражасини оширишга, шунингдек, таълим муассасасининг мавжуд кадрлари, моддий, техник, ахборот ва молиявий салоҳиятидан янада самарали фойдаланишга имкон беради.

Бироқ, тез ривожланаётган меҳнат бозори ва таълим хизматлари фониди бундай тизимларни яратишни тезлаштириш керак. Айни пайтда сифат менежменти тизимини жорий этишга салбий таъсир кўрсатаётган асосий муаммоларни қуйидагича келтириш мумкин:

- сифат менежменти тизимини яратишга оид намунавий-услубий ёндашув ва малакали мутахассисларнинг етишмаслиги;

- мавжуд мутахассисларда молиявий ресурсларни бошқариш;

- сифат менежменти назарияси соҳасида билимларнинг етарли эмаслиги; сифат менежменти тизимларини жорий этишнинг амалий таъсирини баҳолай олмаслик.

Олий таълим сифати билан боғлиқ муаммо дунёнинг барча мамлакатларида мавжуд. Бу муаммоларнинг энг глобал хусусиятлари қаторига таълим стандартлари ва сифати даражаси, уни бошқалар томонидан тан олинishi, интеграциялашув кабиларни киритиш мумкин.

Ушбу глобал муаммолар Европанинг бир қатор давлатлари ва олий таълим муассасаларини йиғилишига ҳамда Болонья декларациясини (19.06.1999) имзоланишига сабаб бўлди. Олий таълим тизимини ривожлантиришнинг янги босқичини белгилаб берган ушбу ҳужжатда таълим сифатига оид ўзаро мос ва солиштириш имконини берувчи мезонлар ҳамда уларнинг методологияларини ишлаб чиқишдаги ҳамкорликка алоҳида эътибор қаратилган.

Ҳозирги глобаллашув ва ахборотлашув шароитида олий таълим сифатини юқоридаги

каби халқаро мезонларга мослигини таъминлаш кўпгина давлатларда миллий аҳамият касб этган муаммога айланди, жумладан, Ўзбекистонда ҳам.

“Таълим сифати” деганда таълим жараёни субъектларининг таълим жараёни ва хизматларидан қониқиш ҳолати ҳамда таълим олдига қўйилган мақсадга эришишилганлик даражасини тушуниш мумкин. Таълим сифати тушунчасига билдирилган айрим манбааларда у жамиятдаги таълим жараёнининг ҳолати ва самарадорлиги, унинг фуқаролик, жамият эҳтиёжларига мувофиқлиги деб қаралади [12], таълим сифатининг иккита ички (шарт-шароит, жараён ва натижа) ва ташқи (давлат эҳтиёжлари, талаблар, давлат стандартлари каби) қисмларга ажратилади [13].

Албатта ниманидир баҳолаш учун уни ўлчаш керак. Ўлчаш асосида объектнинг аввалдан белгиланган мезон, нусха ёки намуна, меъёрга мос келиши ёхуд бирор субъект учун аҳамиятлилиги аниқланади ва яқунда СИФАТ даражаси маълум бўлади.

Бу борада таълим сифатини баҳолаш қандай амалга оширилади деган савол туғилиши табиий. Биринчи навбатда баҳолаш учун 1) адолатлилик; 2) мустақиллик; 3) фойдалилик; 4) натижалар зарурати таъминланиши керак [8; 13-14].

Педагогика фанида янги илмий йўналиш сифатида жадал ривожланаётган “кватиология” таркибига кирувчи “квалиметрия” сифат ва миқдор орасидаги боғлиқликни ўрганиш, ўқув жараёнларини таҳлил қилиш, рақобатбардошлик даражасини ҳамда риск ва харажатларини камайтириш йўллари аниқлаш имконини беради. Шу билан бирга, ўқув жараёнлари, лойиҳалар ва ечимлар сифатига квалиметрик усуллар ва ёндашувларни белгилаш, сифатни бошқаришнинг барча соҳаларида кўп мезонли қарорлар орасидан энг сара вариантини танлашга замин яратади.

В.И. Загвязинский таълим сифати кўрсаткичларини 1) билим, кўникма, малака; 2) шахс ривожланганлиги; 3) ўқитувчилар ва таълим раҳбарлари компетентлиги; 4) жамиятда таълим муассасасининг мавқеи; 5) ўқув жараёнининг салбий ҳолатидан иборат гуруҳларга ажратса, [9], П.Ф. Анисимов таълим сифатини асосий тузилмавий элементлари педагогик ходим сифати, таълим дастурларининг сифати, талабалар сифати, бошқарув сифатидан иборат кўпкомпонентли тизим деб қарашни таклиф қилади [7]. Э.К.Самерханова ва З.У.Имжаровалар университетнинг инновацион ривожланиши шароитидаги ўқув жараёни сифатини бошқариш асоси деганда ўқитувчиларнинг узлуксиз малакасини ошириши ва бу борада зарур шароитларни яратишни бошқаришни тушунишни таклиф этади [11].

Адабиётлар таҳлил шуни кўрсатдики, таълим сифатига шахсни шакллантиришнинг барча босқичларини, ўқув жараёнининг шартлари ва натижаларини синтез қилувчи мураккаб кўрсаткич, шунингдек, таълим муассасаси самарадорлиги, эришилган натижаларнинг меъёрий талабларга, ижтимоий ва шахсий истиқболга мувофиқлиги мезони деб қараш мумкин. ОТМда таълим сифатини баҳолаш тизимининг асосий йўналишлари комплекс кўпфакторли ёндашувлардан фойдаланишга боғлиқ, таълим сифатини баҳолаш тизимининг қуйидаги қисмларга ажратиб кўрсатиш мақсадли ҳисобланади:

- фанлар мазмунини ўзлаштирилганлиги;
- ўқув ва когнитив вазибаларни ҳал қилишда ижодий ёндашувни шакллантирилганлиги;
- келажакдаги касбий фаолиятга тайёрланганлиги.

Шу билан бирга, таълим сифати даражаси асосий буюртмачилар таълим олдига қўядиган талаблари, иш берувчилар ва бошқа субъектларнинг эҳтиёжларига ўзаро боғлиқлик касб этади. Президент Ш.Мирзиёев энг асосий мақсад – инсон манфаатларини ҳар томонлама таъминлаш масаласига долзарб вазифа сифатида қараб, «Инсон манфаатларини таъминлаш учун эса, аввало одамлар билан, халқ билан мулоқот қилиш, уларнинг дарду ташвишлари, орзу ниятлари, ҳаётини муаммо ва эҳтиёжларини яхши билиш керак» [6; 14], - деб таъкидлайди.

Бу таъкидлар эҳтиёж тушунчасининг ҳар қандай ижтимоий-иқтисодий соҳаларда

улкан салмоғи мавжудлигини яна бир бор кўрсатиб, ҳар бир фаолиятимизда эҳтиёж масаласи доимий диққат марказимизда бўлиши зарурлигини белгилаб беради. Манбаларда эҳтиёж организм ёки тизимнинг ҳолатидан келиб чиқадиган борлиқдаги нарса-ҳодисаларга бўлган муносабат [14; 363], шахснинг меъёрий ҳаётий фаолият юритиши учун тегишли талабларнинг қондирилмаганлиги туфайли мазкур салбий ҳиссиётни баргараф этишга йўналтирилган руҳий-педагогик ҳолат [10; 150] сифатида изоҳланади.

Бизнинг назаримизда ОТМ фаолияти сифати бу унинг функционал йўналишлари бўйича ҳулосанинг амалдаги ҳолати, белгиланган мақсадларнинг бажарилиш даражасидир. Кўзда тутилган йўналишларни “Сифат белгилари (Q-Mark)” деб ҳисоблаш мумкин.

Сифат белгилари таркибини университет фаолиятида мунтазам фойдаланиб келинаётган мавжуд маълумотлар ва ўтказиладиган мониторинг натижаларига боғлиқ равишда шакллантириш мумкин.

Сифат белгиларини 3 та гуруҳга ажратиш мақсадга мувофиқ;

1) ОТМ ҳар бир фаолият ва ҳаракатни асослантирувчи меъёрлар, тартиб-қоидалар моҳияти, мавжуд маълумотлар ва катталиклар, ташкилий-педагогик босқичларнинг тизимлашуви ҳолатини ифодаловчи аргументлар гуруҳи (Q-Mark-Ar);

2) ташкилий-педагогик босқичларидаги маълум жараёнларни амалга ошиш даражасини ифодаловчи процесслар гуруҳи (Q-Mark-Pr);

3) ўқув-ташкилий фаолиятга қўйилган мақсадга эришилганликнинг якуний даражасини ифодаловчи натижалар гуруҳи (Q-Mark-Na) (1-расм)

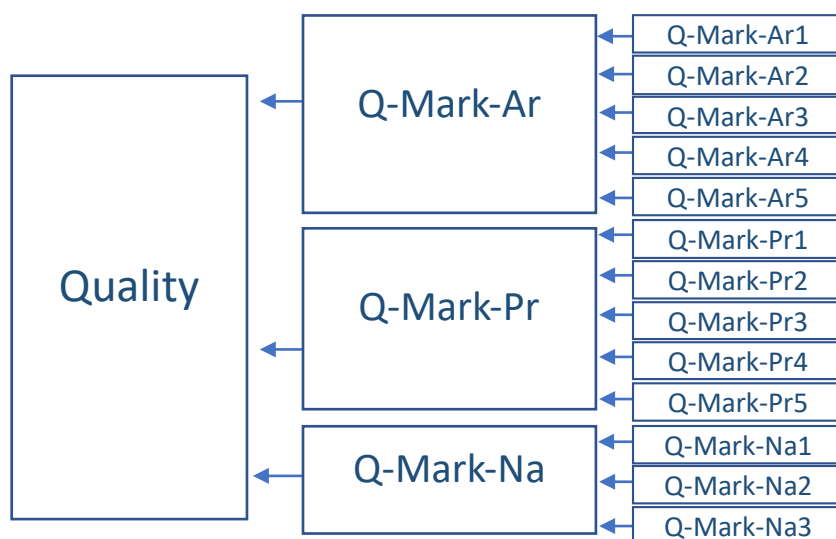

1-расм. Сифат белгилари ва уларнинг ташкил этувчилари.

Аргументлар гуруҳи таркибини 5 та йўналишдан иборат этиб белгилашимиз мумкин.

Биринчи йўналиш – Бошқарувнинг меъёрий-ҳуқуқий асослари ва функционаллик даражаси (Q-Mark-Ar1), ушбу йўналиш:

-ОТМнинг фаолиятига оид меъёрий ҳужжатлар ҳолатини (яъни устав, паспорт, тузилма, лицензия, стратегик дастур ва, чора-тадбирлар, фаолият кўрсатаётган кенгашлар, маънавий-маърифий ишлар режаси, таълим сифатини баҳолаш тизимининг мавжудлигини);

-ички тартиб қоидалар мавжудлигини (жумладан, одоб-ахлоқ қоидалари, техник ва хавфсизлик қоидалари ва бошқар тартибларнинг жорий этилганлигини);

-ўзаро шартномавий муносабатларнинг ҳолатини (жамоа шартномаси, кадрлар шартномаси, ҳамкорлик шартномалари, меморандумлар, қўшма таълим дастурлари ва қўшма факультетлар мавжудлигини);

-вазифалар тақсимотининг ҳолатини (ходимлар вазифалари, бўлимлар низоми, иш режалар мавжудлигини);

-битирувчилар билан ишлаш тизимининг мавжудлигини (битирувчиларни иш жойларига тақсимлаш бўйича тақсимот мавжудлиги, битирувчиларнинг ишга жойлашиш даражаси, собиқ битирувчилар билан алоқаларнинг йўлга қўйилганлиги, битирув малакавий ишлари ва магистрлик диссертациялари мавзулари банкининг яратилганлиги, якуний давлат аттестация комиссияларини шакллантирилганлиги, якуний давлат аттестация натижаларини ОТМ кенгашида кўриб чиқилганлигини);

-ойдаланиш майдони ҳолатини (умумий майдон, ишчи майдон, ўқув аудиториялари майдони ва бошқа турдаги фойдали майдонларнинг меъёр талабларига мослигини) аск эттиради.

Иккинчи йўналиш – Ўқув мазмунининг долзарблиги ва асослантирилганлик даражаси (Q-Mark-Ar2), бу йўналиш орқали:

-ўқув мазмуни ҳолати (Давлат таълим стандарти, малака талаблари, ўқув режа, ўқув дастурлари, ишчи ўқув режа, ишчи дастурлар, ўқув жараёни жадвали, дарс жадвалларининг мавжудлиги);

-ўқув дастурларининг долзарблиги (кадр истеъмолчилари талаб ва эҳтиёжларининг ўрганилганлиги, жамоатчилик таклифлари, вариативлик);

-талабалар билимини баҳолаш меъёри (талабалар билимини баҳолаш тизимининг мавжудлиги, қўлланиладиган назорат воситалари мослиги) аниқланади.

Учинчи йўналиш – Кадрлар малакаси ва салоҳияти даражаси (Q-Mark-Ar3), бунда:

-кадрлар маълумоти ва малакаси (мутахассислик маълумотининг фанга мувофиқлиги, илмий даражаси ва унвони, хорижда малака оширганлик, республикада малака оширганлик, профессор-ўқитувчиларнинг касбий компетенциялари даражаси);

-кадрларни ишга қабул қилиш (профессор-ўқитувчиларни ишга қабул қилиш механизми мавжудлиги, факультет деканлари ва кафедра мудирларининг лавозим талабларига мувофиқлиги);

-профессор-ўқитувчиларнинг эришган ютуқлари (давлат ва тармоқ мукофотлари, фахрий унвонлар, республика танлови ғолиблиги ва бошқалар);

профессор-ўқитувчиларнинг бажарган ўқув, илмий-услубий, илмий-тадқиқот ишлари (фундаментал, амалий ва бошқа илмий-тадқиқотларда иштирок, дарслик, ўқув қўлланма, ўқув-методик ишланмалар тайёрлаш, маҳаллий ва халқаро нашрларда, импакт-факторли (Scopus, Web of Science ёки бошқа) журналларида мақолалар эълон қилиш, илмий ва илмий-техник фаолият натижаларининг тижоратлаштирилганлиги);

-баҳолаш ва рағбатлантириш механизмлари (таркибий бўлинмалар фаолиятини баҳолаш тизимининг мавжудлиги, профессор-ўқитувчилар ва ходимлар фаолиятини баҳолаш ва рағбатлантириш механизми) назарда тутилади.

Тўртинчи йўналиш – Халқаро ҳамкорликни йўлга қўйиш даражаси (Q-Mark-Ar4), бу йўналиш:

-таълим олиш учун хорижий фуқароларни жалб этилганлиги (хорижлик талабалар, магистрантлар ва докторантлар);

-халқаро илмий тадбирларнинг ташкил этилганлиги (халқаро учрашувлар, конференциялар, семинар, симпозиумлар);

-хорижий ОТМ профессор-ўқитувчилари ва мутахассислари билан ҳамкорлик (ҳамкорликда чоп этилган монография, мақола ва ўқув адабиётлари, ўқув жараёнига жалб этилган хорижлик профессор-ўқитувчилар ва мутахассислар) ҳолатини кўрсатади.

Бешинчи йўналиш – Моддий-техника база ва инфратузилма даражаси, ўқув жараёнини технологик таъминланганлиги (Q-Mark-Ar4), бу йўналиш орқали:

-Ўқув адабиётлар билан таъминланганлик даражаси (таълим йўналишлари,

мутахассисликларнинг ўқув адабиётлари билан таъминланганлиги, электрон автоматлаштирилган ва масофадан фойдаланиш имкониятини берувчи электрон кутубхона тизими, ўқув адабиётларнинг электрон версияларининг мавжудлиги, интернет жаҳон ахборот тармоғига жойлаштирилган таълим ресурслари ҳажми, маҳаллий, халқаро ахборот ва маълумотлар базасидан фойдаланиш имкониятларининг яратилганлиги);

-ахборот алмашиш муҳити ҳолати (университет сайти, электрон хужжат алмашинуви тизими, виртуал муурожаат имконияти);

-ахборот-коммуникация технологиялари таъминоти (факультетлар ва ахборот-ресурс марказининг акт билан таъминланганлиги, интернет тизимидан эркин фойдаланиш имконияти яратилганлиги, WIFI зоналарининг ташкил этилганлиги);

-ўқиш ва дам олиш, спорт билан шуғулланиши учун шарт-шароитлар (талабалар турар жойлари ҳолати, турар жойга муҳтож талабалар эҳтиёжини қаноатлантириш даражаси, спорт зали мавжудлиги, спорт майдончаси мавжудлиги);

-ўқув лабораториялари ҳолати, амалий малака ва кўникмалар учун қўшимча жиҳозлар билан таъминланганлик (фанлар бўйича лабораторияларнинг мавжудлиги, тегишли жиҳозлар, реактивлар билан таъминланганлиги, методик кўрсатмаларнинг мавжудлиги, қўшимча асбоб-ускуна, инвентарлар, мусиқа асбоблари, техникалар, хом-ашё ва бошқалар билан таъминланганлиги) аниқланади.

Процесслар гуруҳи таркибини 5 та йўналишга ажратиш мақсадга мувофиқ.

Биринчи йўналиш – Ўқув фаолиятининг ташкилий жараёнлари даражаси (Q-Mark-Pr1), мазкур йўналишда:

-талабалар адаптацияси (абитуриентларни ўқишга қабул қилиш ва расмийлаштириш жараёнлари, талабаларни таълимнинг ташкилий-педагогик босқичлари билан таништириш жараёнлари);

-дарс машғулотларининг даражаси (замонавий педагогик технологиялар, интерфаол педагогик усуллар фойдаланиб ўтилган дарс машғулотлари салмоғи, машғулотларда ахборот-коммуникация технологиялари воситаларидан фойдаланиш салмоғи, ўқув жараёнида инновацияларни қўлланилганлиги);

-иктидорли талабалар билан ишлаш (талабаларнинг ўқув фаолиятларини кузатиш ва таҳлил қилиб бориш жараёнлари, иктидорли ёшларни танлаб олиш жараёнлари, иктидорли талабалар учун ташкил этилган қўшимча машғулот жараёнлари);

-Ўқув лаборатория ва амалиётлар даражаси (Лаборатория машғулотлари жараёнлари, ОТМ ҳудудидан ташқарида лаборатория ишларини олиб борилиши (ишлаб чиқариш корхонаси, ташкилотлар, ўқув-тажриба хўжалиги ва бошқа), малакавий ва педагогик амалиёт жараёнлари) назарда тутилади.

Иккинчи йўналиш – Жамоавий муҳокамаларни ташкил этилиши ва қарорлар қабул қилиш жараёнлари (Q-Mark-Pr2), мазкур йўналишда:

-олий таълим муассасаси кенгаши ва Кузатув кенгаши фаолияти (йиғилиш ташкилий жараёнлари, қабул қилинган қарорларини ижрога йўналтириш ва бажарилиши);

- белгиланган дастур ва режаларнинг бажарилиш даражаси (ОТМ стратегик дастури, чора-тадбирлари, маънавий-маърифий ишлар режасининг бажарилиши, таълим сифатини баҳолаш жараёнлари) ўрганилади.

Учинчи йўналиш талабаларни баҳолаш ва назорат жараёнларининг даражаси (Q-Mark-Pr3), мазкур йўналиш:

-назорат ва муҳокама жараёнлари (талабалар билимини баҳолаш ва назорат воситаларидан фойдаланиш жараёнлари, битирув малакавий ишлари ва магистрлик диссертацияларини муҳокама жараёнлари)

-мустақил таълим олиш жараёнлари (ахборот-ресурс марказидаги адабиётлардан фойдаланиш жараёнлари, талабаларнинг мустақил таълим олиш жараёнлари)

-сўровномалар ўтказиш жараёнлари (маънавий-ахлоқий муҳит, педагогларнинг ахлоқий сифатлари бўйича турли сўровномаларни ўтказиш жараёнлари, турли сўровнома натижаларини муҳокама қилиш жараёнлари) ҳолатини ўз ичига олади.

Тўртинчи йўналиш халқаро ва маҳаллий ташкилотлар ва муассасалар, шунингдек буюртмачилар билан ҳамкорлик фаолияти механизмларининг даражаси (Q-Mark-Pr4), мазкур йўналишнинг асосий ракурси:

-халқаро ва Маҳаллий ҳамкорлар билан ишлаш (илмий-тадқиқот институтлари ва ташкилотлар ОТМга жалб этиш жараёнлари, дипломатик муносабат ва мулоқот жараёнлари);

-кадр истеъмолчилари билан ўзаро ҳамкорлик ишлари (кадр истеъмолчилари билан ишлаш жараёнлари, буюртмачи билан ўзаро алоқалар, кадрлар тайёрлаш ва илмий-технологик ечимлар яратишда корхона ва ташкилотларнинг ишлаб чиқариш салоҳиятидан фойдаланиш жараёнлари) га қаратилади.

Бешинчи йўналиш профессор-ўқитувчиларнинг ўз-ўзини ривожлантириш жараёнлари даражаси (Q-Mark-Pr5), мазкур йўналиш орқали:

-малака оширишни йўлга қўйилиши (ОТМ базасида малака ошириш жараёнлари, ишлаб чиқаришда малака ошириш жараёнлари, стажировка, мустақил ўз-ўзини ривожлантириш жараёнлари)

-касбий фаолият назорати (профессор-ўқитувчиларнинг касбий компетенциялари назорати жараёнлари, машғулотларни кузатиш ва назорати олиб бориш ишлари, профессор-ўқитувчиларнинг тарбиявий иш жараёнлари) назарда тутилади.

Натижалар гуруҳи таркибига 3 та йўналиш киритиш мумкин:

Биринчи йўналиш давлат аттестацияси натижалари, илмий ва касбий тайёргарлик даражаси (Q-Mark-Na1), бу йўналиш;

-битирув малакавий ишлар, магистрлик диссертациялари даражаси (қўйилган талабларга мувофиқлиги, ўқув жараёни ва ишлаб чиқаришга жорий қилинганлиги, талабаларнинг илмий фаоллиги даражаси)ни;

-назорат синовлари ва сўровнома натижалари (талабаларнинг фанлардан билим даражаси, битирувчилар тайёргарлиги даражасининг касбий вазифаларга мослиги, касбий фаолиятга қизиқиш даражаси, талабаларнинг таълим жараёнларига билдирган муносабатлари даражаси, маънавий-маърифий фаолият даражаси, талабалар маданияти ва саломатлиги даражаси) ни ўз ичига олади;

Иккинчи йўналиш иш берувчиларнинг баҳоси, таълим олувчилар ва ота-оналар ҳамда жамоанинг эътирофи даражаси (Q-Mark-Na2), бу йўналиш;

-иш берувчилар эътирофи (иш берувчиларнинг битирувчилар билими, малакаси ва кўникмаларидан қониқиши даражаси, ОТМ билан ҳамкорлик фаолиятдан қониқиши даражаси);

-ота-оналар ва жамоатчиликнинг эътирофи (ота-оналарнинг ОТМ фаолиятдан қониқиши даражаси, жамоатчиликнинг ОТМ фаолиятдан қониқиши даражаси);

-ОТМ жамоасининг эътирофи (ОТМ жамоасининг меҳнат шарт-шароитлари ва ўқув жараёнларидан қониқиши даражаси)дан иборат;

Учинчи йўналиш халқаро ва миллий эътироф даражаси (Q-Mark-N3), бунда:

-халқаро ва миллий рейтинг натижалари (халқаро рейтинг натижалари, миллий рейтинг натижалари);

-ОТМ профессор-ўқитувчиларининг халқаро тадбирларда иштироки (хорижий мамлакатлардаги методик ва илмий семинарлар аъзолик, мунтазам хорижий илмий алоқага эга бўлиш, чет эл грантлари асосида бажарилаётган илмий-тадқиқотларда иштирок этиш) каби натижалар инobatга олинади.

Кўриниб турибдики, юқорида санаб ўтилган ҳар бир сифат белгиси ўзининг ташкил этувчиларига эга, уларни алоҳида-алоҳида баҳолаш ва умумлаштириш асосида



мазкур сифат белгисининг даражаси аниқланади. Ушбу ташкил этувчиларни сифат белгиси “параметрлари” деб аташимиз мумкин. Сифат белгисига оид амалдаги ҳолат аниқлиги бевосита унинг параметрларга максимал кўпроқ ажратилганлигига тўғри пропорционалдир.

Ўз навбатида сифат белгилари параметрлари ўзига қиймат келтирувчи тегишли “индикатор”ларга эга бўлиб, бирламчи аҳамиятга эга бўлган мазкур индикаторлар умумий сифат аниқлигини оширишга хизмат қилади. Параметрларнинг салбийдан ижобийга ёки аксинча ўзгариши айнан индикаторлар қабул қилган қийматларга қараб белгиланади. Индикаторлар қабул қилиши мумкин бўлган қийматларнинг энг юқори кўрсаткичлари (аввалдан белгиланган) тегишли параметрни баҳолаш мезони ҳисобланади, ҳар бир индикатор маълум кўрсаткич билан ўлчанади.

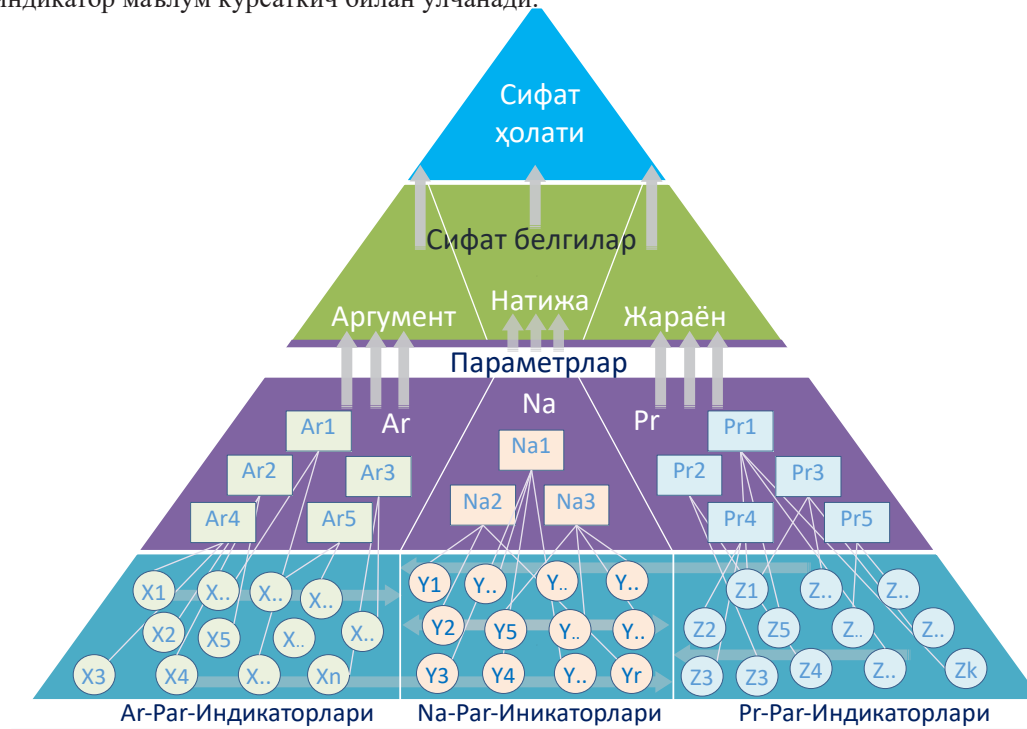

2-расм. ОТМ фаолияти сифатининг ташкил этувчилари: параметр ва индикаторлар

Хулоса қилиб айтганимизда таълим сифати параметрлари ва индикаторларининг юқоридаги каби қатъий тегишлилик асосида танлаб олинishi, уларни таълим олдига қўйиладиган мақсад ва вазифаларга мос ҳолда максимал даражада қисмларга ажратилиши таълим сифати мониторинги натижавийлигига ижобий таъсир кўрсатади. Бунда, ҳар бир индикаторни кам балл (кичик рақамли) кўринишидаги баҳолаш мезонларини ҳам рақамли ва тавсифли кўринишда белгилаб олишга аҳамият қаратилиши мақсадга мувофиқ деб, ҳисоблаймиз.

Адабиётлар:

1. Мирзиёев Ш. Ватанимиз тақдири ва келажаги йўлида янада ҳамжиҳат бўлиб, қатъият билан ҳаракат қилайлик. //“Халқ сўзи” газ., 2017 йил, 16 июнь.

2. Ўзбекистон Республикаси Президентининг Фармони. Ўзбекистон Республикасини янада ривожлантириш бўйича ҳаракатлар стратегияси тўғрисида. Тошкент шаҳри, 2017 йил 7 февраль ПФ - 4947.

3. Ўзбекистон Республикаси Президентининг 2019 йил 8 октябрдаги “Ўзбекистон Республикаси Олий таълим тизимини 2030 йилгача ривожлантириш концепциясини тасдиқлаш тўғрисида”ги ПФ-5847-сон Фармони. ҚММБ. 9.10.2019. 06/19/5847/3887.

4. Ўзбекистон Республикаси Президентининг 2021 йил 24 декабрдаги “Давлат олий таълим муассасаларининг академик ва ташкилий-бошқарув мустақиллигини таъминлаш

бўйича қўшимча чора-тадбирлар тўғрисида”ги ПҚ-60 қарори. ҚММБ. 25.12.2021. 07/21/60/1177.

5. Ўзбекистон Республикаси Президентининг 2021 йил 24 декабрдаги 61-сон “Давлат олий таълим муассасаларига молиявий мустақиллик бериш чора-тадбирлари тўғрисида”ги ПҚ-61 қарори. ҚММБ. 25.12.2021. 07/21/61/1195.

6. Мирзиёев Ш.М. Қонун устуворлиги ва инсон манфаатларини таъминлаш – юрт тараққиёти ва халқ фаровонлигининг гарови. –Т.: «Ўзбекистон», 2017. –48 б.

7. Анисимов П.Ф., Сосонко В.Е. Управление качеством среднего профессионально-го образования. – Казань: ИСПО РАО, 2001. – С. 30.

8. Байденко В.И. Болонский процесс: концептуально-методологические проблемы качества высшего образования. – М.:, 2009. – 304 с.

9. Загвязинский В.И. Глобальные проблемы развития российского образования // Образование и наука: – 2005. – № 3 (33). – С. 21-27. <https://cyberleninka.ru/article/n/globalnye-problemy-razvitiya-rossiyskogo-obrazovaniya/viewer>.

10. Педагогик атамалар луғати / Тузувчилар Джураев Р.Х. ва бошқалар. –Т.: Фан, 2008. –195 б.

11. Самарханова Э.К., Имжарова З.У. Управление качеством образовательного процесса в условиях инновационного развития вуза. «Вестник Мининского университета» 2014 – №4. <https://cyberleninka.ru/article/n/upravlenie-kachestvom-obrazovatelno-go-protsessa-v-usloviyah-innovatsionnogo-razvitiya-vuza/viewer>].

12. Селезнева Н.А. Качество высшего образования как объект системного исследования. Лекция-доклад. Изд. 4-е, стереотипное. – М.: Исследовательский центр проблем качества подготовки специалистов, 2004. – 95 с. <https://refdb.ru/look/1896928-pall.html>.

13. Селезнева Н.А., Субетто А.И. Теоретико-методологические основы качества высшего образования (научный доклад) // «Академия Тринитаризма», М., Эл № 77-6567, публ.10869, 09.12.2003. <http://www.trinitas.ru/rus/doc/0012/001a/00120115.htm>.

14. Фалсафа қисқа изоҳли луғат / муаллифлар М.Н.Абдуллаева, М.Абдурашидов, У.Абилов ва бошқ. Масъул муҳаррир: А.Жалолов. – Т.: «Шарқ», 2004. – 384 бет.

15. Фролова И.И. Качество подготовки специалиста как конкурентное преимущество вуза: монография / – Набережные Челны: Издательско-полиграфический отдел НФ ГОУ ВПО НГЛУ им. Н.А.Добролюбова, 2010. – 124 с.

16. Askarov A.D. Monitoring: Predictions of The Effectiveness of Educational Processes in Higher Educational Institutions // International Journal of Innovative Technology and Exploring Engineering (IJTEE). – India: 2019. – vol. 9, I 1. – P. 768-774. DOI: 10.35940/ijtee.A4249.119119.

17. Askarov A.D. Monitoring of Educational Processes in Higher Education Institutions. Published in International Journal of Trend in Scientific Research and Development (ijtsrd), ISSN: 2456-6470. – India: Gayatri Shaktipith Road. 2021. – vol. 6, Issue-1. – P. 1441-1448. Impact Factor: 6.410. <https://www.ijtsrd.com/papers/ijtsrd48069.pdf>.

18. Аскарлов А.Д. Научно-теоретические основы и практика мониторинга учебного процесса вуза. Наука и образование сегодня. – Москва: «Проблемы науки», 2020. -№3(54) – С.73-74