

<http://interscience.uz/>

ISSN 2181-1709 (P)
ISSN 2181-1717 (E)

ТАЪЛИМ ВА
ИННОВАЦИОН
ТАДҚИҚОТЛАР

ОБРАЗОВАНИЕ И
ИННОВАЦИОННЫЕ
ИССЛЕДОВАНИЯ

EDUCATION AND
INNOVATIVE
RESEARCH



3

2021

Халқаро илмий-методик
журнал

Международный научно-методический
журнал

International scientific and methodical
Journal

ТАЪЛИМ ВА ИННОВАЦИОН ТАДҚИҚОТЛАР



№ 3, 2021
июнь

<p>Муассис: Бухоро давлат университети Фан ва таълим МЧЖ</p> <p>Бош муҳаррир: Маъмуров Баҳодир Бахшуллаевич</p> <p><u>Жамоатчилик кенгаши раиси:</u> Ҳамидов Обиджон Ҳафизович, Бухоро давлат университети ректори.</p> <p><u>Таҳририят кенгаши раиси:</u> Махмудов Мэлс Ҳасанович</p> <p><u>Масъул котиб:</u> Ақрамова Гулбаҳор Ренатовна</p> <p><u>Таҳририят манзили:</u> Бухоро шаҳар, Қ.Муртазов кўчаси, 16-уй.</p> <p><u>Телефон:</u> +998(90)744-00-22</p> <p><u>E-mail:</u> eirjurnal2020@gmail.com</p> <p><u>Журналнинг электрон сайти:</u> www.interscience.uz</p> <p>Журнал ОАК Раёсатининг 2021 йил 4 июндаги 300/6-сон қарори билан 13.00.00 – ПЕДАГОГИКА ФАНЛАРИ бўйича бўйича фалсафа доктори (PhD) ва фан доктори (DSc) илмий даражаларига талабгорларнинг диссертация ишлари юзасидан диссертациялари асосий илмий натижаларини чоп этиш тавсия этилган миллий илмий нашрлар руйхатига киритилган.</p> <p>Босишга рухсат этилди: 07.07.2021 й. Қоғоз бичими 60x84 1/8. б/т.12,5. Буюртма рақами 12 « Бухоро вилоят босмахонаси» МЧЖда чоп этилди. Бухоро шаҳар.</p> <p>Журнал Ўзбекистон Оммавий ахборот воситаси давлат рўйхатидан 06.10.2020 8882 рақами билан рўйхатдан ўтган.</p> <p>Журнал йилда 6 мартаба (хар 2 ойда) ўзбек, рус ва инглиз тилларида чоп этилади.</p> <p>«Таълим ва инновацион тадқиқотлар» халқаро илмий-ме- тодик журналдан кўчириб босиш фақат таҳририятнинг розилиги билан амалга оширилади.</p> <p>Мақолада келтирилган фактларнинг тўғрилиги учун муаллиф масъулдир.</p>	10.00.00 – ФИЛОЛОГИЯ ФАНЛАРИ	
	Л. Р. Раупова. Аёллар нутқида гендер ўзига хосликни ифодаловчи лингвистик воситалар	6
	Ф. Р. Жумаева. Транспозиция на уровне лек- сико-грамматических разрядов внутри частей речи	15
	Ғ. Ҳ. Ҳамроев. Она тили таълимида ўқув топшириқларини такомиллаштиришнинг лингводидактик хусусиятлари	21
	Ш. Б. Гулямова. Монологик дискурс ва мат- нинг ўзига хос хусусиятлари	31
	Б. Б. Фармонов. Ўзбек тилидаги рельефоним- ларнинг тадқиқи хусусида	39
	Ш. А. Султонова. Тилшунослигида грамматик терминларнинг ўрганилиши	45
	Б. М. Саидов. Влияние подготовки педагогических кадров на прогрессивное развитие Узбекистана	52
	С. Ж. Рахимова. Полисемантик фразеологизм- ларнинг лексикографик талқини	62
	Г. К. Сафарова. Эвфемизм – миллий-ментал хосликни намоён этувчи тил бирлиги сифатида	69
	Ж. У. Сидирова. Применение игр в преподава- нии и изучении русского языка как иностран- ного	75
	Э. Х. Мусаев., Б. М. Мусаева.Использование сравнительного и сопоставительного метода в фонологическом аспекте русского и узбекского языков	90
	Г. Г. Ниязова. Насрий матнларнинг лисоний тахлилига социопрагматик ёндашув	97
Н. М. Зарипбоева. Тилшуносликда дискурс ва унинг талқини хусусида	107	
13.00.00 – ПЕДАГОГИКА ФАНЛАРИ		
О. А. Қўйсинов. Бўлажак ўқитувчиларнинг касбий-педагогик ижодкорлигини ривожлан- тириш шартлари ва босқичлари	111	
Д.У. Джураев., М.У. Жураева. Туркистон халқи саводхонлиги ҳолати борасида манбалар тахлили (XIX аср иккинчи ярми – XX аср бош- лари)	118	

О. Г. Филиппова., И. В. Спиридонова. Формирование экологических умений детей старшего дошкольного возраста в исследовательской деятельности	126
Ш. Ў. Нуруллаева. Педагогик фаолиятда ўз устида ишлаш ва меҳнатни илмий ташкил этиш – самарадорлик омили	136
Д. С. Давронова., Д. У. Худойберганова. Оилада ёшларнинг маънавий тарбияси ва глобаллашув даври	146
А. А. Хўжаев., Г. А. Хўжаева. Олий таълим муассасаларида талабалар ўқув ютуқларини баҳолаш механизмлари	154
Н. А. Тўраева., З. Субханова., Н. Бахромова., Ж. Тураев. Узлуксиз таълимда геометрия фанини ўқитиш учун методик кўрсатмалар	164
Н. О. Жўраева. Таълим жараёнида мустақил ўқув фаолиятини ташкил этиш бўйича айрим кўрсатмалар	170
Ш. О. Ибрагимова. Бўлажак бошланғич синф ўқитувчиларида методик компетентликни ривожлантиришга инновацион ёндашув	177
Н. М. Ҳамдамова. Ўқувчиларнинг ижодкорлик қобилиятларини шакллантиришда муқобил энергия манбалари қўрилмаларидан фойдаланиш	184
Д. Сулайманова. Информатика фанини ўқитишда медиатеchnологиялардан фойдаланишнинг амалиётдаги ҳолати	191
Р. А. Қўлдошев. Чапақай ўқувчиларда ёзув қуроллари билан ишлаш кўникмаларини шакллантириш	198
А. Р. Сағдиева. Таълим жараёнида педагогик тест топшириқларини ишлаб чиқиш ва улардан фойдаланиш	218
Sh. A. Vaxshulloyeva. Boshlang'ich sinf o'qituvchisining kasbiy-pedagogik faoliyatini takomillashtirish	224
L. S. Elibayeva. Boshlang'ich sinflarda bo'sh o'zlashtiruvchi o'quvchilar faolligini oshirish texnologiyasi	232
С.М.Умарова. Муҳаммад Авфийнинг шарқона тарбияга оид ҳикоят ва ривоятлари хусусида баъзи мулоҳазалар	238
S. Yu. Adizova. Mashinasozlik yo'nalishi talabalarida kasbiy kompetensiyalar va texnik qobiliyatini rivojlantirish imkoniyatlari	250
Б. У. Мингбаева. Бошланғич синф ўқувчиларида китобхонлик воситасида бадиий адабиёт намуналарига қизиқишни шакллантиришнинг ўзига хос жиҳатлари	258
Sh. R. Akobirov. Nayot faoliyati xavfsizligini takomillashtirish usullari	265
Ҳ. Сафоев. Талабаларни ҳарбий ватанпарварлик руҳида тарбиялаш – долзарб педагогик муаммо сифатида	273
K. F. Rajabova. The international association of education of the republic of uzbekistan for the first time in the republic of Uzbekistan pig 2021 international research	278
Д.К. Маматов, Б.Б. Маъмуров Ўрта умумтаълим мактаб чизмачилик дарсларида компьютер графикасидан фойдаланиш методикаси	281
Э. Х. Юсупов. Смарт-таълим - смарт шаҳарлар учун	286
Ю.Ю.Жамилов. Компетенциявий ёндашувлар асосида “таълим тизимида муқобил энергия манбалари” электив фанини ўқитиш	293
19.00.00 – ПСИХОЛОГИЯ ФАНЛАРИ	
D. S. Karimova. Oilaviy ajrimlarning oldini olish orqali bola tarbiyasiga salbiy ta'sirini bartaraf etishning pedagogik asoslari	300

ТАЪЛИМ ВА ИННОВАЦИОН ТАДҚИҚОТЛАР

Бош муҳаррир: Маъмуров Баходир Бахшуллаевич, педагогика фанлари доктори, профессор.

Масъул котиб: Акрамова Гулбахор Ренатовна, педагогика фанлари номзоди, доцент.

ЖАМОАТЧИЛИК КЕНГАШИ

Хамидов Обиджон Хафизович, Бухоро давлат университети ректори, жамоатчилик кенгаши раиси.

1. Джураев Рисбой Ҳайдарович, педагогика фанлари доктори, Ўзбекистон РФА академиги.

2. Мажидов Ином Урушевич, техника фанлари доктори, профессор.

3. Олимов Қахрамон Танзилович, педагогика фанлари доктори, профессор.

4. Таджиходжаев Зокирхўжа Абдусатторович, техника фанлари доктори, профессор.

5. Мусурмонова Ойнисо, педагогика фанлари доктори, профессор.

6. Сафарова Роҳат Ғайбуллоевна, педагогика фанлари доктори, профессор.

Ибрагимов Холбой Ибрагимович, педагогика фанлари доктори, профессор.

ТАҲРИРИЯТ КЕНГАШИ

АЪЗОЛАРИ

Таҳририят кенгаши раиси: Махмудов Мэлс Ҳасанович, педагогика фанлари доктори, профессор.

Артамонова Екатерина Иосифовна, педагогика фанлари доктори, профессор.

Емельянова Ирина Ивановна, педагогика фанлари доктори, доцент.

Кузьменко Галина Анатольевна, педагогика фанлари доктори, профессор.

Олимов Ширинбой Шарофович, педагогика фанлари доктори, профессор.

Сафаралиев Бозор Сафаралиевич, педагогика фанлари доктори, профессор.

Жўраев Хусниддин Олтинбоевич, педагогика фанлари доктори, доцент

Кулишов Владимир Васильевич, педагогика фанлари доктори, профессор

Лазаренко Ирина Рудольфовна, педагогика фанлари доктори, профессор.

Филиппова Оксана Геннадьевна, педагогика фанлари доктори, профессор.

Кумсков Михаил Иванович, физика-математика фанлари доктори, профессор

Тилавова Матлаб Мухаммадовна, педагогика фанлари номзоди, доцент.

Дилова Наргиза Ғайбуллоевна,

педагогика фанлари бўйича PhD, доцент.

Максименко Сергей Дмитриевич - академик, психология фанлари доктори, профессор.

Баротов Шариф Рамазонович, психология фанлари доктори, профессор.

Козлов Владимир, психология фанлари доктори, профессор.

Жабборов Азим Мейликулович - психология фанлари доктори, профессор

Мухамедова Дилбар Гафурджановна - психология фанлари доктори, профессор

Умаров Бахриддин Мингбаевич - психология фанлари доктори

Комилова Нодира Ғайратовна - психология фанлари доктори, профессор

Абдуллаева Шоира Хамидовна - психология фанлари доктори, профессор

Расулов Абдумумин Ибрагимович - психология фанлари доктори, доцент.

Қодиров Камолиддин Ботирович - психология фанлари доктори, доцент.

Жўраев Маматқул, филология фанлари доктори, профессор.

Менглиев Бахтиёр Ражабович, филология фанлари доктори, профессор.

Гусейн Байдемир, филология фанлари доктори, профессор.

Катермина Вероника Викторовна, филология фанлари доктори, профессор.

Худайбергенова Зилола Нарбаевна, филология фанлари доктори, профессор.

Ўраева Дармоной Саидахмедовна, филология фанлари доктори, профессор.

Ахмедова Шоира Нематовна, филология фанлари доктори, профессор.

Ражабов Дилшод Зарипович, филология фанлари доктори, профессор.

Жамилова Башорат Сатторовна, филология фанлари номзоди, доцент.

Рўзиева Мохичехра Ёкубовна, филология фанлари бўйича PhD, доцент.

Иноят Сулаймон Иноятвич, тарих фанлари доктори, профессор.

Муллоджанов Сайфулло Кучакович, тарих фанлари доктори, профессор.

Долгов Вадим Викторович, тарих фанлари доктори, профессор.

Артикова Ҳафиза Тўймуродовна, биология фанлари доктори, доцент.

ОБРАЗОВАНИЕ И ИННОВАЦИОННЫЕ ИССЛЕДОВАНИЯ

Главный редактор: Маъмуров Баходир Бахшуллаевич, доктор педагогических наук, профессор.

Ответственный секретарь: Акрамова Гулбахор Ренатовна, кандидат педагогических наук, доцент. Общественный совет

Председатель: Хамидов Обиджон Хафизович, ректор Бухарского государственного университета.

1. Джураев Рисбой Хайдарович, доктор педагогических наук, академик АНРУз.

2. Мажидов Ином Урушевич, доктор технических наук, профессор.

3. Олимов Кахрамон Танзилович, доктор педагогических наук, профессор.

4. Таджиходжаев Зокирхужа Абдусатторович, доктор технических наук, профессор.

5. Мусурмонова Ойнисо, доктор педагогических наук, профессор.

6. Сафарова Рохат Гайбуллоевна, доктор педагогических наук, профессор.

7. Ибрагимов Холбой Ибрагимович, доктор педагогических наук, профессор.

Редакционно-издательский совет

Председатель редакционно-издательского совета: Махмудов Мэлс Хасанович, доктор педагогических наук, профессор.

Артамонова Екатерина Иосифовна, доктор педагогических наук, профессор

Емельянова Ирина Ивановна, доктор педагогических наук, доцент.

Кузьменко Галина Анатольевна, доктор педагогических наук, профессор.

Олимов Ширинбой Шарофович, доктор педагогических наук, профессор.

Сафаралиев Бозор Сафаралиевич, доктор педагогических наук, профессор.

Джураев Хусниддин Олтинбоевич, доктор педагогических наук, доцент

Кулишов Владимир Васильевич, доктор педагогических наук, профессор

Лазаренко Ирина Рудольфовна, доктор педагогических наук, профессор.

Филиппова Оксана Геннадьевна, доктор педагогических наук, профессор.

Кумсков Михаил Иванович, доктор физико-математических наук, профессор

Тилавова Матлаб Мухаммадовна, кандидат педагогических наук, доцент.

Дилова Наргиза Гайбуллаевна, PhD педагогических наук, доцент.

Максименко Сергей Дмитриевич, академик, доктор психологических наук, профессор.

Баротов Шариф Рамазонович, доктор психологических наук, профессор.

Козлов Владимир, доктор психологических наук, профессор.

Джабборов Азим Мейликулович, доктор психологических наук, профессор

Мухамедова Дильбар Гафурджановна, доктор психологических наук, профессор

Умаров Бахриддин Мингбаевич, доктор психологических наук.

Комилова Нодида Гайратовна, доктор психологических наук, профессор и др.

Абдуллаева Шоира Хамидовна, доктор психологических наук, профессор и др.

Расулов Абдумумин Ибрагимович, доктор психологических наук, доцент.

Кадыров Камолиддин Ботирович, доктор психологических наук, доцент.

Джураев Маматкул, доктор филологических наук, профессор.

Менглиев Бахтиёр Раджабович, доктор филологических наук, профессор.

Хусейн Байдемир, доктор филологических наук, профессор.

Катермина Вероника Викторовна, доктор филологических наук, профессор.

Худайбергенова Зилола Нарбаевна, доктор филологических наук, профессор.

Ураева Дармоной Саидахмедовна, доктор филологических наук, профессор.

Ахмедова Шоира Нематовна, доктор филологических наук, профессор.

Раджабов Дильшод Зарипович, доктор филологических наук, профессор.

Джамилова Башорат Сатторовна, кандидат филологических наук, доцент.

Рузиева Мохичехра Якубовна, PhD филологических наук, доцент.

Иноятв Сулаймон Иноятв, доктор исторических наук, профессор.

Муллоджанов Сайфулло Кучакович, доктор исторических наук, профессор.

Долгов Вадим Викторович, доктор исторических наук, профессор.

Артыкова Хафиза Туймуродовна, доктор биологических наук, доцент.

EDUCATION AND INNOVATIVE RESEARCH

Chief editor: Mamurov Bahodir Bakhshullaevich, doctor of pedagogical sciences, professor.

Executive Secretary: Akramova Gulbahor Renatovna, Candidate of Pedagogical Sciences, Associate Professor.

Public council

Chairman: Khamidov Obidjon Khafizovich, Rector of Bukhara State University

1. Djuraev Risboy Khaydarovich, doctor of pedagogical sciences, academician ANRUz.

2. Majidov Inom Urushevich, Doctor of Technical Sciences, Professor.

3. Olimov Kahramon Tanzilovich, Doctor of Pedagogical Sciences, Professor.

4. Tadjikhodjaev Zokirkhodja Abdusattorovich, doctor of technical sciences, professor.

5. Musurmonova Oyniso, doctor of pedagogical sciences, professor.

6. Safarova Rokhat Gaybulloevna, doctor of pedagogical sciences, professor.

7. Ibragimov Kholboy Ibragimovich, doctor of pedagogical sciences, professor.

Editorial and Publishing Council

Chairman of the Editorial Board: Mahmudov Mels Khasanovich, Doctor of Pedagogical Sciences.

Artamonova Ekaterina Iosifovna, doctor of pedagogical sciences, professor, Emelyanova Irina Ivanovna, Doctor of Pedagogical Sciences, Associate Professor.

Kuzmenko Galina Anatolevna, Doctor of Pedagogical Sciences, Professor.

Olimov Shirinboy Sharofovich, doctor of pedagogical sciences, professor.

Safaraliev Bozor Safaralievich, doctor of pedagogical sciences, professor.

Juraev Husniddin Oltinboevich, Doctor of Pedagogical Sciences, Associate Professor

Kulishov Vladimir Vasilevich, Doctor of Pedagogical Sciences, Professor

Lazarenko Irina Rudolfvna, Doctor of Pedagogical Sciences, Professor.

Filippova Oksana Gennadevna, Doctor of Pedagogical Sciences, Professor.

Kumskov Mikhail Ivanovich, Doctor of Physical and Mathematical Sciences, Professor

Tilavova Matlab Muhammadovna, Candidate of Pedagogical Sciences,

Associate Professor.

Dilova Nargiza Gaybullaevna, PhD in Pedagogical Sciences, Associate Professor.

Maksimenko Sergey Dmitrievich, academician, doctor of psychological sciences, professor.

Barotov Sharif Ramazonovich, Doctor of Psychological Sciences, Professor.

Kozlov Vladimir, Doctor of Psychological Sciences, Professor.

Jabborov Azim Meylikulovich - Doctor of Psychological Sciences, Professor

Mukhamedova Dilbar Gafurdjanovna - Doctor of Psychological Sciences, Professor

Umarov Bakhriddin Mingbaevich - Doctor of Psychology

Komilova Nodira Gayratovna - Doctor of Psychological Sciences, Professor.

Abdullaeva Shoira Khamidovna - Doctor of Psychological Sciences, Professor.

Rasulov Abdumumin Ibragimovich - Doctor of Psychology, Associate Professor.

Kadyrov Kamoliddin Botirovich, Doctor of Psychological Sciences, Associate Professor.

Juraev Mamatkul, Doctor of Philology, Professor.

Mengliev Bakhtiyor Rajabovich, Doctor of Philology, Professor.

Hussein Baydemir, Doctor of Philology, Professor.

Katermina Veronika Viktorovna, Doctor of Philology, Professor.

Khudaibergenova Zilola Narbaevna, Doctor of Philology, Professor.

Uraeva Darmonoy Saidakhmedovna, doctor of philological sciences, professor.

Akhmedova Shoira Nematovna, doctor of philological sciences, professor.

Rajabov Dilshod Zaripovich, Doctor of Philology, Professor.

Jamilova Bashorat Sattorovna, Candidate of Philological Sciences, Associate Professor.

Ruzieva Mohichehra Yakubovna, PhD in Philology, Associate Professor.

Inoyatov Sulaymon Inoyatovich, Doctor of Historical Sciences, Professor.

Mullodjanov Sayfullo Kuchakovich, Doctor of Historical Sciences, Professor.

Dolgov Vadim Viktorovich, Doctor of Historical Sciences, Professor.

Artikova Hafiza Tuymurodovna, Doctor of Biological Sciences, Associate Professor.

10.00.00 – ФИЛОЛОГИЯ ФАНЛАРИ

АЁЛЛАР НУТҚИДА ГЕНДЕР ЎЗИГА ХОСЛИКНИ ИФОДАЛОВЧИ ЛИНГВИСТИК ВОСИТАЛАР

DOI: 10.53885/edinres.2021.93.69.001

Л. Р. Раупова

Алишер Навоий номидаги Тошкент давлат ўзбек тили ва адабиёти
университети профессори, филология фанлари доктори

Г. Г. Ниязова

Инглиз тили катта ўқитувчи, эркин изланувчи Алишер Навоий
номидаги Тошкент давлат ўзбек тили ва адабиёти университети

***Аннотация:** мақолада ўзбек детектив матнларини ўрганиш орқали асардаги аёл қаҳрамонлар нутқининг соқоопрагматик ва гендер хусусиятлари, ижтимоий ўзига хосликларини аниқлашнинг усул ва воситалари тадқиқ этилди. Хусусан, аёллар ўртасидаги мулоқотнинг ижтимоий хосланиши, шева ва ноадабий қатламга оид тил бирликларининг прагматик жиҳатдан ифода имкониятлари таҳлил қилинган.*

***Калит сўзлар:** гендер хосланиши, аёллар нутқи, соқоопрагматика, прагматика, гендер тилишунослик, нутқий вазият, бадиий матн, детектив асарлар, мулоқот, ижтимоий хосланиши*

ЯЗЫКОВЫЕ СРЕДСТВА ВЫРАЖЕНИЯ ГЕНДЕРНОЙ ИДЕНТИЧНОСТИ В РЕЧИ ЖЕНЩИН

Л. Р. Раупова

доктор филологических наук, профессор Ташкентского
государственного университета узбекского языка и литературы имени
Алишера Навои

Г. Г. Ниязова

старший преподаватель английского языка, внештатный
научный сотрудник Ташкентский государственный университет
узбекского языка и литературы имени Алишера Навои

***Аннотация:** в статье исследованы соқоопрагматические и гендерные характеристики речи героинь женского пола в произведении, методы и средства определения социальных особенностей путем*



изучения текстов узбекского детектива. В частности, были проанализированы возможности прагматического выражения диалектических и неязыковых единиц социальной самобытности, диалектических и неязыковых единиц общения между женщинами.

Ключевые слова: гендерная идентичность, женская речь, социопрагматика, прагматика, гендерная лингвистика, речевая ситуация, художественный текст, детективные произведения, коммуникация, социальная идентичность

LINGUISTIC MEANS OF EXPRESSING GENDER IDENTITY IN WOMEN'S SPEECH

L. R. Raupova

Professor of the Tashkent State University of Uzbek Language and Literature named after Alisher Navoi, Doctor of Philology

G. G. Niyazova

Tashkent State University of Uzbek Language and Literature named after Alisher Navoi, senior lecturer of English, freelance researcher:

Abstract: *the article examines the sociopragmatic and gender characteristics of the speech of female heroines in the work, methods and means of determining social characteristics by studying the texts of the Uzbek detective. In particular, the possibilities of pragmatic expression of dialectical and non-linguistic units of social identity, dialectical and non-linguistic units of communication between women were analyzed.*

Keywords: *gender identity, women's speech, sociopragmatics, pragmatics, gender linguistics, speech situation, literary text, detective works, communication, social identity*

Кириш. Ўтган асрнинг 60-70-йилларида ғарбда хотин-қизлар ҳаракати кенг тарқалиши натижасида тилшунослик кўпгина ижтимоий фанлардан ташқари гендер тадқиқотлари билан боғлиқ фанлар доирасига ҳам кира бошлади. Вақт ўтиши билан тил ва алоқа соҳасидаги гендер тадқиқотлари тобора кўпайиб бораётгани тадқиқотчилар эътиборини жалб қила бошлади. Рус тилшунослигида ҳам мустақил илмий йўналиш – гендер лингвистикаси деб ҳам аталадиган йўналиш шаклланди. Тил воситаларини танлашга жинс қандай таъсир кўрсатишини ўрганиш тилшуносликда янги тадқиқот соҳаси ҳисобланади. Шунини таъкидлаш керакки, маҳаллий ва хорижий тилшуносликда эркак ва аёл ёзма нутқининг хусусиятларини аниқлаш бўйича бир қатор ишлар мавжуд,

аммо бу тадқиқотларда бадиий матнлар ўрганилмаган.

Бадиий тилни гендер жиҳатдан ўрганиш жуда самаралидир, чунки у бадиий нутқда тилнинг ўз-ўзини ифодалаш функцияси каби вазифаси энг тўлиқ амалга оширилади: индивидуал танлов орқали ифода ва муаллифнинг ҳақиқатни англашини амалга ошириш учун лингвистик воситалар комбинацияси мавжуд. Бу омиллар, бизнингча, тадқиқотнинг долзарблигини кўрсатади ва унинг мавзусини танлашни белгилаб берди. Тадқиқотимиз объекти – замонавий ўзбек насрининг детектив йўналишдаги бадиий матнларини социопрагматик ва гендер аспектларда таҳлил қилишдир.

Мавзуга оид адабиётларнинг таҳлили (Literature review). М.Йўлдошевнинг бадиий асар тили тадқиқига бағишланган ишларида тилнинг айна «экспрессив вазифаси» атамаси билан бир қаторда «тилнинг поэтик вазифаси», «тилнинг бадиий вазифаси», «тилнинг эстетик вазифаси» каби атамаларга ҳам изоҳ берилади. Олим «тилнинг эстетик вазифаси» атамасини филологик адабиётларда нисбатан кўп ишлатилгани, бундай бўлиши ҳам табиий эканини, чунки эстетик вазифа тушунчаси экспрессивлик, бадиийлик, поэтиклик каби бир қатор тушунчаларни ҳам ўз ичига олган ҳолда уларни умумлаштира олишини, мазкур тушунчаларга қараганда эстетик вазифа тушунчасининг қамрови анча кенг эканлигини таъкидлайди. [1:11-б.]

Бадиий асар тилини ўрганган Г.О.Винокур тилшуносликда анча олдиндан тилнинг коммуникатив ва экспрессив вазифалари фарқлана бошлаганини таъкидлар экан, фикрининг далили сифатида немис тилшуноси Габеленцнинг 1891 йилда нашр этилган асарида: “Тил фикрнинг бўлакларга бўлинган ҳолдаги ифодаси, фикр эса тушунчаларнинг боғланишидир. Лекин инсон тили фақат боғланаётган тушунчалар ва уларнинг мантикий муносабатларинигина эмас, балки сўзловчининг ўз фикрига муносабатини ҳам ифодалашни истади; мен фақат ниманидир айтишнигина эмас, балки ўзимни ҳам ифодалашни хоҳлайман ва шу тарзда мантикий омилга уни ҳар жиҳатдан тўйинтирган ҳолда психологик омил қўшилади” [2:35-б.] деган ёндашувни келтиради.

Албатта, ҳар қандай бадиий асарда тилнинг коммуникатив вазифаси ҳам реаллашади, аммо эстетик вазифа биринчи планда туради, етакчилик қилади. Шунинг учун ҳам лингвистик адабиётларда бу ҳолатга мана бу тарзда алоҳида урғу берилади: “Бадиий матн ҳар қандай нобадиий матндан фарқли ўлароқ алоҳида вазифани – коммуникатив вазифа билан мураккаб ўзаро алоқадорликда намоён бўлувчи ва матннинг ўзига хос қурилишида ҳал қилувчи омил ҳисобланувчи эстетик вазифани бажаради” [3:5-б.].

Тадқиқот методологияси (Research Methodology). Биз, ўз навбатида, илгари қилинган кузатувлар асосида, шунингдек, замонавий ўзбек насрининг детектив матнларида “аёл” ва “эркак” нутқининг

лингвистик таҳлил орқали, тилининг тўрт хил: лексик, морфологик, синтаксис ва услубий даражалардаги гендер омиллар ўрганилди.

“Аёл” нутқининг ўзига хос хусусиятлари. Аёллар нутқи юкламалар ва сўроқ олмошлари тез-тез ишлатилиши билан характерланади: Дилфуза уни жилмайиб қарши оларди. Ҳозир маҳзун бир аҳволда. «У ҳам ухламаганга ўхшайди», деб ўйлади Асрор. Бош ирғаб саломлашишди. Худди уришиб қолгандай индамасдан юришди.

— Энди нима бўлади? — деди Дилфуза паст овозда.

Асрор унга бир қараб олди, аммо жавоб қайтармади.

— Қамариддин бошламагандайди...

— Қамар бошламади, нимага ўзи пичоқ чиқаради! — деди Асрор жаҳл билан. — Сен.. кеча у ерда йўқ эдинг, билдингми?

— Сиз-чи? — Дилфуза Асрорнинг билагидан ушлаб тўхтатди,

— Сиз-чи?

— Мен... билмадим...

— Сиз ҳам йўқ эдингиз. Бирга... кинода эдик. Гувоҳларим бор.

— Гувоҳ?

— Ҳа, дадамга кинода эдик, деганман. Тасдиқлашлари мумкин. (Т.Малик, Алвидо болалик.)

Детектив асарларда аёллар образи камроқ учрайди. Матнлар таҳлил қилинганда аёллар кириш ва ундов сўзлардан фойдаланишга мойиллиги маълум бўлди:

Эшикни Дилфуза очди.

— Аъзамхонова сеникидан чиқдими? — деб сўради Асрор.

— Ҳа... — шундай деб Дилфуза ерга қаради, — тез-тез келадиган бўлиб қолган.

— Тез-тез? Нимага айтмовдинг?

Дилфуза жавоб ўрнига елка қисди.

— Нимага келади?

— Билмадим... дадам... унга уйланадилар шекилли?

— А? Ўзлари айтдиларми?

— Ҳа. Бизга раҳми келаётганмиш.

— Ўша хотинда раҳм бор эканми? Сен-чи? Сен нима деддинг?

— Мендан сўрашармиди? Укаларимни ҳам болалар уйдан олиб келишади шекилли. Сени... безори болалар билан юришингни айтди дадамга. Дадамнинг жаҳллари чиқди, кўринмаганинг яхши уларга.

Таҳлил ва натижалар (Analysis and results). Ўзбек аёллари, хусусан, қизларида ибодат-ҳаё устунлиги сабабли кўп ҳолатларда камгаплик, берилган саволларга қисқа жавоб бериш, кўпроқ сўз гаплардан фойдаланиш ҳолатлари кузатилади. Қуйидаги мисолда ҳам қизнинг нутқида сўроқни, таъкидни ифодаловчи воситалар кўп қўлланган:

— Аравачага ишлатарсан. Болалар беришди.

Дилфуза пулни олди.

— Асрор, нима қилай? Қочиб кетайми ё?

— Эсинг борми? Қаёққа қочасан? Аввал келсин-чи, уйлариинга, кейин бир гап бўлар?

— Кейин дейсанми? Майли келсин-чи. (Т.Малик, Алвидо болалик.)

Аёллар нутқида олдин таъкидлангани каби ундов сўзлар ҳам кўп қўлланилади, айниқса эр-хотин муносабатларида ўзбек аёллари воқеага ёки фикрга нисбатан туйғуларини билдириш билан кифояланиб қолади баъзан:

“...сўраса... аммасиникида эди, де.

— Вой...— Манзура эрига ажабланиб қаради. — Аммаси йўқ-ку?

— Ҳе ношуд, — Асадбек шундай деб ғижинди. «Бу лалайган хотин эплаб бир баҳона тополмаса...» — аммаси бўлмаса... кўчада машина сал туртиб кетибди, де, касалхонада экан, де.. Бор... Тўхта, ким билан келдинг?

— Жамшид билан.

— Сени ташлаб, Жалилни олиб келсин. (Т.Малик. Шайтанат)

Аёл луғати ўз ҳажми жиҳатидан нисбатан кичикроқ бўлиб, аёл киши луғатнинг ўзагидан (сўз туркумининг белгиланган қатлами), яъни нутқда юзага келиш частотаси юқори бўлган лексик бирликлардан фойдаланади.

Инглиз тилидаги матнларда ҳам аёлларнинг ўзига хос ифода воситалари яққол сезилиб туради. Айниқса, мисс, мисис, мадам каби сўзлар инглиз матнларида сўзловчининг жинсини ёки ижтимоий ҳолатини дарҳол англатади:

“Yes, certainly.”

“Thank you, Miss Turner. You have been of материал assistance to me.”

“You will tell me if you have any news to-morrow. No doubt you will go to the prison to see James. Oh, if you do, Mr. Holmes, do tell him that I know him to be innocent.”

“I will, Miss Turner.”

“I must go home now, for dad is very ill, and he misses me so if I leave him. Good-bye, and God help you in your undertaking.” She hurried from the room as impulsively as she had entered, and we heard the wheels of her carriage rattle off down the street.

“I am ashamed of you, Holmes,” said Lestrade with dignity after a few minutes’ silence. “Why should you raise up hopes which you are bound to disappoint? I am not over-tender of heart, but I call it cruel.”

“I think that I see my way to clearing James McCarthy,” said Holmes. “Have you an order to see him in prison?”

“Yes, but only for you and me.”

“Then I shall reconsider my resolution about going out. We have still time to take a train to Hereford and see him to-night?”

“Ample.”

“Then let us do so. Watson, I fear that you will find it very slow, but I shall only be away a couple of hours.” (Шерлок Холмс). Матнда Турнер хонимнинг нутқ инглиз зодагон аёлларининг ўзига хос мулоқот одобини англатиб турибди. Унинг уйда қолаган отасидан қайғураётгани ҳам аёл зотига хос бўлган муҳим хусусиятлардан биридир.

Ўзбек менталитетида нотаниш эркак киши билан мулоқотга киришаётган аёл ўзини у қадар эркин тута олмайди, шунинг учун нутқида асосан, тўлиқсиз гаплар, содда гаплардан, сўроқни ифодаловчи лисоний бирликлардан унумли фойдаланади:

Дилобар орадаги синиқликни кўтариш учун гапни бошқа ёққа бурмоқчи бўлди:

— Янги шеърингизми?

— Йўқ, — Анвар бошини кўтармай жавоб берди, — Аскар Қосим деган шоирники. Тақдирим ўхшайди, аммо шеърятига етишим мушкул. Балки умрим ҳам ўхшар.

— Умрим?.. У одам тирикми?

— Йўқ... ўзини осган. Дилобар титраб кетди.

— Осган?

— Ҳа.

— Нимага?

— Буни тушунишингиз қийин. Охирги шеърини айтайми?

— Айтинг. (Т.Малик. Шайтанат 1-жилд.)

Аёл кишининг шариат қоидаларидан келиб чиқиб, ёки касбий вазифаси талабларидан келиб чиқиб бажарадиган ишлари мазкур роман матнида қисман баён қилинган. Ундан ўзбек жамиятда қиз болага жамоат жойида мулоқот қилининг қандан талаблари борлигини билиб олиш мумкин. Аммо детектив мазмундаги мазкур матнларда нутқ вазиятига кўра вазият ундай эмас:

Бошқон сахар чоғи видеобар эшиги очилиши билан пайдо бўлди. Видеобар оғаси ҳам, пештахтани артаётган хушбичим қиз ҳам унга «нима учун келдингиз?» демади. Ўн саккизи қоралаган хушбичим қиз вазифасини аниқ билади: чой, қаҳва қайнатиш, келган-кетганларга эътибор бермаслик, видеобар эгаси имо қилган одамга қараб ширин жилмайиб кўйиш. Видеобар оғаси ҳам вазифасини аниқ билади: салом-алиқни жойига кўйиш, келган одамларнинг, танишми ё нотанишми барибир, ҳаракатини синчиклаб кузатиш, ортиқча гаплашмаслик, савол бермаслик. (Т.Малик. Шайтанат 1-жилд.)

Аёллар нутқида ачиниш, раҳмдиллик, қайғуриш, ҳайратланиш туйғуларини намоён қилувчи сўзлар, ғамхўрлик маъносидаги ундовлар кўп учрайди:

Вой, бечора...

— Бечора эмас. Чорасини топди, мард экан.

— Кўйинг, бунақа гапларни. Ўзини ўлдириш... мардлик эмас. Анвар

ўрнидан турди. У аёл билан баҳслашишни истамади.

— Эрталаб яна ишга борасиз. Дамингизни олинг, — деди у. Анвар хуррак овози эшитилаётган хонасига кириб кетди. (Т.Малик. Шайтанат 1-жилд.)

Аёллар фикр ифодалашининг морфологик даражадаги хусусиятларига келадиган бўлсак, аёллар кўпроқ олмошлар ва юкламалардан фойдаланиши аниқланган. Бундан ташқари, “Ҳа” ва “Йўқ» сўзларини тез-тез ишлатиш тенденцияси ҳам мавжуд, шунингдек, бундай диалогларда аёл киши имкон қадар қисқа гапиришга ҳаракат қилади. Аслида аёллар табиатан кўп капирсалар-да тергов жараёнида ўйлаб, мулоҳаза билан жуда мухтасар жавоб беришга уринадилар:

— Эрингиз кўп ичармидилар?

— Йў-ўқ, бунақа ичмасдилар. Синаш учун бир хўплам-бир хўплам ичардилар, холос. Бунақа аҳволда ҳеч кўрмаганман. Ўзим ҳам кўрқиб кетдим.

— Соат нечада келган эдилар?

— Ўн иккиларда. Бунақа кеч юрмасдилар. Тўйга борсалар ҳам вақтли қайтардилар.

— Ўзлари юриб келдиларми?

— Билмадим, — Насиба ўйланди. — Машинада келдилар шекилли. Ҳа, аввал машина тўхтади. Кейин кўнғироқ чалинди. Чиксам, деворга суяниб ўтирибдилар. Уйга зўрға олиб кирдим.

— Булар қаердан келди? — деди Зоҳид стол устидаги халтачаларни кўрсатиб.

— Билмадим... Булар келишди. Уйни тинтишди. Мен анқайиб туравердим.

(Т.Малик. Шайтанат 1-жилд.)

Содда гап конструкцияларининг ишлатилиши аёл киши нутқида ҳам юқори частотали эканлигини таъкидлаш мумкин:

— Самандарингиз ухлаб қолди-да. Шунақанги ширин бўлганки... Олинг, чой ичинг. Энди узоққа кетманг... Одам соғинаркан... Асад «Ойи...» деди секин. Кейин овозини кўтариброқ чақирди. Онаси эшитмади, гапираверди... Ўшандан бошлаб ҳар тун шу ҳол такрорланаверди. (Т.Малик. Шайтанат 1-жилд.)

Аёлнинг нутқида модал муносабатларни ифода қилувчи лисоний бирликлар тез-тез қўлланиб туради:

— Сиз кетаверинг. Ош-пош пишгунча эрингиз уйингизга кириб боради.

— Ростми... вой...

— Э, одамларга яхши гап айтсанг ҳам ишонишмайди-я! Прокурор ёрдамчиси ҳозир буйруқ берди. Эрингиз озод. Тезроқ боринг уйингизга.

Аёл ажабланиб, Зоҳидга бир қараб олдию хонадан шошилиб чикди. (Т.Малик. Шайтанат 1-жилд.)

Бадий матнларда аёл турли даражадаги ноаниқлик, тахмин ва ноаниқликни ифодаловчи модал конструкцияларни кўп фойдаланади:

— Кеннойи, ким нима дэса сўзига учаверманг. Беш кўл баробар эмас. Ўйлаб иш қилинг.

Зоҳиднинг мулойимлашгани жувонни яна ўрнига қайтарди.

— Ахир хат олиб келишди-ку? — деди ажабланиб.

— Қанақа хат?

Насиба чўнтагида ғижимлаб турган хатни чиқариб узатди. Зоҳид шошиб олиб ўқиди.

— Дастхат эрингизникими, аниқми?

— Ўзлариники, хатларини танитайманми? (Т.Малик. Шайтанат1-жилд.)

Синтактик сатҳда аёл нутқида кўплаб кириш сўзлар, таърифлар, ҳолатлар, прономинал мавзулар ва қўшимчаларнинг мавжудлиги каби ўзига хос хусусияти билан ажралиб туради:

Хонзода кириб, уларнинг суҳбати узилди.

— Меҳмонхонага дастурхон солдим.

— Во-ей, Хонзодахон, эрингизни олиб чиқиб кетмагунингизча кўнглингиз тинчимади-я! — Рисолат кампир шундай деб фотиҳа ўқиди-да, ўрнидан турди. Икки ўғил икки қанотида, ҳовлига чиқди. (Т.Малик. Шайтанат1-жилд.)

Аёллар нутқининг синтактик тузилишини таҳлил қилганда, аёллар композицион алоқадан кўпроқ фойдаланиши аниқланди:

— Ойи, кеннайим бордилар, — деди Анвар вазиятни юмшатиш учун. — Акамни уришманг, ишлари кўп.

— Тўғри айтдинг, ишларим кўп. Лекин ишим кам бўлганида ҳам бормас эдим. Сабабини ўзинг биласан.

— Сабабини манам билай-чи, қани айт-чи, тилларинг мунча ширин!

— Менинг тилим ширин, ойи. Мана бунингизники заҳар. Шу тили етаклаган уни у ёққа.

Бунингиз касалмас. Буни миясинимас, тилини даволаш керак. (Т.Малик. Шайтанат1-жилд.)

Ёзма матнда аёллар кўпинча турли хил алоқа турларига эга бўлган мураккаб жумлалардан ҳамда айрим нутқ вазиятларида юқори частотали оддий жумлалардан фойдаланади: //— Шунақа дўхтир бўлса бирга борайлик, — деди Анвар қувлик билан, — суякли тилингизни сал юмшатиб берсин. Тилингиз «а» квадрат, «б» квадратдан бошқани айтишга ярамайди. — Ойи, мени уришишга чақиртирувдингизми? — деди Ҳабиб, бир оз аччиқланиб. — Сени уришиб туриш керак. Ҳамма айб ўзингда. «Укам ўзи хоҳлаган касбни танласин», дединг, ёнингга олмадинг. Ўзинг дўхтир бўлиб олиб гердаи-иб юрибсан. Етти ёт бегона

болаларни олим қилиб юбординг. Укангнинг бири икки бўлмай сарсон.// (Т.Малик. Шайтанат1-жилд.)

Стилистик даражада аёл модал муносабат ифодаловчи лисоний воситалардан турли вазиятларда самарали фойдаланиши билан тез-тез ажралиб туради: //— Меҳмонхонага дастурхон солдим. — Вой, Хонзодахон, эрингизни олиб чиқиб кетмагунингизча кўнглингиз тинчимади-я! — Рисолат кампир шундай деб фотиҳа ўқиди-да, ўрnidан турди. Икки ўғил икки қанотида, ҳовлига чиқди.// (Т.Малик. Шайтанат1-жилд.)

Аёллар эркакларга қараганда таъсирчанроқ бўлгани сабабли ўз нутқида ҳис-туйғуни ифодаловчи бирликлардан, жумладан, ҳис-ҳаяжон ундовларидан кўпроқ фойдаланиши билан ажралиб туради: //Рисолат кампир «бормадим»нинг маъносини англамай, тўнғичига танбеҳ бера кетди: — Вой, омон бўлгур, уканг шунча ётиб би-ир мартаям бормадингми? Сенки, бормагансан, хотининг ўзингдан беш баттар. Вой, ман билганимда санларни би-ир қовуриб ташлардим-а! Вой, сан инсофи йўқлар... — Ойи, — деди Ҳабиб норози оҳангда, — қўйинг энди.// — Нимага қўярканман? Ҳали хотининг келсин. Сен унга маслаҳат солгансан. У «қўйинг, настраенайз бузилади» деган. Сан лақма, кўнгансан. // (Т.Малик. Шайтанат1-жилд.)

Хулоса ва таклифлар (Conclusion/Recommend.) Аёллар ўз нутқида мақол, матал, ибора, тасвирий ифода ва лофлардан унумли фойдаланади. Ўзбек ва инглиз аёлларнинг менталитет нуқтаи назаридан ўзига хос сезиларли фарқлари бор. Хусусан, таъсирчанликни ифодаловчи ундов ва модал сўзлар, юкламалардан ташқари ҳурмат маъносини ифодаловчи грамматик воситаларни қўллаш ҳам муайян даражада фарқланади. Инглиз тилида сўзлашувчи хотин-қизлар, аёллар дастаб танишган эркак билан сизлашиб мулоқот қилади, кейинчалик муносабатлар синалгандан сўнг яқин олиш учун сенсирашга ўтилади. Ўзбек аёллари эса, баъзи нутқ вазиятларида танишган, бирга ўқиб ёки ишлаб юрган пайтларида ёшлари тенг бўлса, сенсираб гаплашади, турмуш қурилса ёки яқинлашса, сизланади.

Фойдаланилган адабиётлар:

Йўлдошев М. Бадиий матн ва унинг лингвопоэтик таҳлили асослари –Т.: Фан, 2006. 11-б.

Винокур Г.О. О языке художественной литературы. –М., 1991., с-35. Гореликова М.И., Магомедова Д.М. Лингвистический анализ художественного текста.-М: Русский язык, 1989, с-5.

Тоҳир Малик Шайтанат. Роман. 1-қисм. <https://forum.ziyouz.com/index>



ТРАНСПОЗИЦИЯ НА УРОВНЕ ЛЕКСИКО-ГРАММАТИЧЕСКИХ РАЗРЯДОВ ВНУТРИ ЧАСТЕЙ РЕЧИ

DOI: 10.53885/edinres.2021.35.63.002

Ф. Р. Жумаева

Заведующий кафедрой русского языка и литературы Навоийский государственный педагогический институт К.п.н., доцент.

Г. М. Мискинова

Магистрант 1 курса Русский язык и литература Навоийский государственный педагогический институт

***Аннотация.** Термин «транспозиция» в особенности последних десятилетий неуклонно движется по пути расширения своего пространства. Несмотря на дискуссии о ее границах, актуальным становится изучение взаимодействия грамматической единицы со средой, проблема языковой памяти и языковой интуиции, сопоставление языковой игры и языкового эксперимента, сознательного и бессознательного в потреблении. Высокий уровень развития грамматической теории в современной лингвистике позволил вплотную подойти к лексико-грамматическим разрядам на уровне транспозиции.*

***Ключевые слова:** транспозиция, морфология, лексика, части речи*

TRANSPOSITION AT THE LEVEL OF LEXICO-GRAMMATIC DISCHARGES INSIDE PARTS OF SPEECH

F R. Jumayeva

Associate Professor, Ph.d. Head of the Department of Russian Language and Literature, Navoi State Pedagogical Institute.

G. M. Miskinova

1st year Magistracy department of Russian Language and Literature, Navoi State Pedagogical Institute

***Abstract.** The term «transposition», especially in recent decades, has been steadily moving along the path of expanding its space. Despite the discussions about its boundaries, the study of the interaction of the grammatical unit with the environment, the problem of linguistic memory and linguistic intuition, the comparison of a linguistic game and a linguistic experiment, conscious and unconscious in consumption, becomes relevant. The high level of development of grammatical theory in modern linguistics*

made it possible to come close to the lexical and grammatical category at the level of transposition.

Key words: *transposition, morphology, vocabulary, parts of speech*

SO'Z TURKUMLAR ARO LEKSIK-GRAMMATIK TRANSPOZITSIYA HODISASI

F. R. Jumayeva

rus tili va adabiyoti kafedrası mudiri p.f.n dotsent.

G. M. Miskinova

Navoiy davlat pedagogika instituti Rus tili va adabiyoti yo'nalishi
1-bosqich magistranti,

Annotatsiya. «Transpozitsiya» atamasi, ayniqsaso'nggio'nyilliklarda, o'z makoninikengaytirishyo'lidabarqaror harakat qilmoqda. Uningchegaralar ihaqidagimuzozaralargaqaramay, grammatikbirlikningatrof-muhitbilano'za rota'sirinio'rganish, lingvistikxotiravalingvistiksezgimuammosi, lingvistiko'yinvalingvistikeksperimentniongliravishdavaqo'llanilishdaongsizravishdataqqoslashdolzarbbo'libqoladi. Zamonaviytilshunoslikdagrammatiknazariyaningyuqoridarajadarivojlanganligitranspozitsiyadarajasidaleksikvagrammatiktoifagayaqinlashishgaimkonberdi.

Kalit so'zlar: *transpozitsiya, morfologiya, so'zboyligi, nutqqismlari*

Транспози́ция (от лат. *transpositio* — перестановка) — переход слова из одной части речи в другую или использование одной языковой формы в функции другой. В современном русском языке существует 12 видов транспозиции: субстантивация, адъективация, прономинализация, нумерализация, адвербиализация, вербализация (оглаголивание), модализация, предикативация, партикуляция, конъюнкционализация, препозиционализация, интеръективация.

То, что известно как транспозиция, — это изменение порядка языковых элементов, таких как слова, фразы, предложения и предложения. Чаще всего это связано с необходимостью сохранения по сути того, что называется «функциональной перспективой предложения», а именно разделением предложения на две основные части с точки зрения коммуникации: в русском языке это разделение предложения обычно выражается посредством порядка слов: то, что уже известно или предполагается известным рецептору (обычно из предыдущего контекста), то есть «тема» помещается в начало предложения, тогда как то, что является новым, то есть сообщается впервые, и, следовательно,

то, что формирует семантически наиболее важную часть сообщения («рему»), помещается в конец. Следовательно, в русском языке порядок слов в таких случаях должен быть обратным, то есть подлежащее предложения, которое является «ремой» предложения, должно быть помещено в конце. См.: Вошёл мальчик. Но: Мальчик вошел.

Внутри сложного предложения наблюдается аналогичная тенденция: в русском языке первое место занимает та часть предложения (главное или придаточное предложение), которая логически должна предшествовать второй.

Наогромную значимость транспозиции в русском языке одним из первых обратил свое внимание Л. В. Щерба. Он писал: «надо помнить, что ясны лишь крайние случаи. Промежуточные же в самом первоисточнике — в сознании говорящих — оказываются колеблющимися, неопределенными. Однако это-то неясное и колеблющееся и должно больше всего привлекать внимание лингвиста, так как здесь именно готовятся те факты, которые потом фигурируют в исторических грамматиках, иначе говоря, так как здесь мы присутствуем при эволюции языка.»

Проблема переходности в области частей речи впервые была поставлена А. С. Бедняковым в статье «Явления переходности в грамматических категориях в современном русском языке».

Вообще говоря, мы можем выделить 3 типа грамматической транспозиции.

Первый связан с переносом определенной грамматической формы в новый синтаксический дистрибутив с результирующим эффектом контраста. Так называемое «историческое настоящее» является хорошей иллюстрацией этого типа. Достигнут эффект яркости, иллюзии «присутствия», ухода во времени в реальность читателя.

Второй тип перестановки включает в себя как лексические, так и грамматические значения. Использование формы множественного числа с существительным, лексическое значение которого несовместимо с множественным числом (абстрактные существительные, имена собственные), может служить подходящим примером. Перестановка классифицирующих грамматических значений, объединяющая ситуативно несовместимые формы - например, использование общего существительного как имени собственного.

Эффект - персонификация неодушевленных предметов или антономазия (человек становится символом качества или черты — мальчик Взнайка, мистер Истина).

Стилистическая сила существительного тесно связана с грамматическими категориями, которыми обладает эта часть речи. В

первую очередь это категории числа, лица и случая.

Использование существительного в единственном числе вместо подходящей формы множественного числа создает обобщенный, возвышенный эффект, часто граничащий с символизацией. Слабое свежее пламя молодого года переливается. От листа к цветку и от цветка к фрукту, и фрукты и листья как золото и огонь.

Многие лингвисты считают, что понятие переходности связано лишь с диахронными (эволюционными, историческими) процессами, при которых обязательно что-то во что-то переходит, а первое исчезает. Такое представление о переходности объясняется неразличением словарного и терминологического значения слов переходность и переход.

В современном русском литературном языке переходность и переход связаны с глаголом переходить, который имеет 15 значений. В этом же словаре у слова переход отмечается 7 значений, а у слова переходность — 2 значения: первое значение объясняется через четвертое значение слова переходный, которое, в свою очередь, объясняется через шестое значение слова переход. Второе значение рассматривается, как специальное слово, связанное с глагольной переходностью.

Известны попытки дать определение философского понятия «переход», связанного с категорией «изменения». В общефилософском смысле категория «изменения» понимается как процесс, тождественный движению. Однако в узком, конкретном смысле понятие «транспозиция» не тождественно понятию любого движения, оно представляет собой «процесс перехода предмета, явления из одного состояния в другое, появление у предмета, явления новых свойств, сторон, функций, качеств в результате действия внутренних причин и воздействия на него других предметов, явлений окружающей среды». «Изменение при этом охватывает как количественное увеличение или уменьшение характеристик тел, так и их качественные трансформации, а также возникновение новых явлений в мире».

Слово переход как лингвистический термин имеет 2 значения:

1) переход — диахронный (эволюционный) процесс преобразования одних речевых явлений в другие: переход *е в о* перед твёрдыми согласными; переход древнерусских причастий в прилагательные и в глаголы прошедшего времени и др.;

2) переход — отражение синхронных связей между явлениями, наличие соединительных звеньев между оппозиционно противопоставленными явлениями.

В этих 2 значениях термина «переход» отражается дифференциация диахронии и синхронии, взаимосвязь диахронных и синхронных переходов.

Для многих лингвистов второе значение затемняется первым, что поддерживается и общеречевым (словарным) значением слова.

Синхронная переходность — это такой вид переходности в современной системе языка, при котором связи и взаимодействие между оппозиционными центральными (типичными) категориями (типами), разновидностями, разрядами и т.д. создают (образуют) зону синкретизма с периферийными и промежуточными звеньями.

Наличие переходных (периферийных и промежуточных) областей, отсутствие чётких разграничительных линий между единицами деления свойственно всем явлениям, где есть оппозиции. Проиллюстрируем это явление, обратившись к цветовой гамме. Как основные цвета спектра выделяются следующие: чёрный, коричневый, красный, оранжевый, жёлтый, зелёный, синий, голубой, белый, которые выступают как центры, дополняемые многочисленными оттенками. Всё богатство цветовой гаммы не отражают выделенные цвета. Можно назвать также лиловый, сиреневый, бежевый, розовый и др. Так, кроме чёрный, в русском языке есть черноватый, чернёшенький и др. Известно большое количество оттенков красного, зелёного и др.

Сравнительный лингвистический анализ - важный метод исследовательской работы, который представляет собой анализ формы и содержания текста путем сравнения их с исходным текстом. Метод был применен в настоящей исследовательской работе. Особый интерес представляет анализ художественного текста.

Словообразование связано с лексикологией, но сущность словообразования может быть раскрыта только в текстах, в первую очередь в предложении. Аффиксы словообразования в двух языках различаются не только своей продуктивностью, но и дополнительными коннотациями. Между тем смена части речи при переводе очень часта и является одним из самых продуктивных приемов перевода.

Русский язык богат стилистическими средствами по сравнению с другими языками. Из-за этого переводчику часто приходится вводить дополнительные модальные и эмоционально выразительные слова в художественный перевод, чтобы получить адекватный перевод, реализующий добавление.

С другой стороны, русский язык обладает большим количеством выразительных суффиксов.

Анализ морфологических преобразований позволяет указать, что изменение частей речи является наиболее частым преобразованием. Изменение частей предложения важно для достижения выразительно эквивалентного перевода. Но это часто вызывает синтаксические преобразования. Можно сказать, что некоторые морфологические

преобразования почти неизбежно приводят к синтаксическим преобразованиям.

Транспозиция может быть лексическими и грамматическими в зависимости от исходных языковых единиц, которые рассматривались как материал для преобразований. Разные языки отличаются лексикой и грамматическими системами, поэтому изучение грамматических преобразований является жизненно важным для художественного перевода. Изучение грамматических преобразований помогает выявить основные препятствия и трудности для создания стилистически и эмоционально эквивалентного целевого текста.

Библиография

Лингвистический энциклопедический словарь. М., 1990, с. 519

Л. В. Щерба. НЕКОТОРЫЕ ВЫВОДЫ ИЗ МОИХ ДИАЛЕКТОЛОГИЧЕСКИХ ЛУЖИЦКИХ НАБЛЮДЕНИЙ (рус.) // Приложение к книге «Востоchnолужицкое наречие». — 1915.

Антонович В., Б. Колдовство. — Процессы. — Исследование / Владимир Бонифатьевич Антонович. — Пб.: В. Киршбаум, 1877. — 139 с.

Розенталь Д.Э., Теленкова М.А. Словарь-справочник лингвистических терминов. — м.; ООО «Издательство Астрель», ООО «Издательство АСТ», 2001. — 624 с.

Нешумаев И. В. Синтаксические трансформации при переводе английского текста на русский язык. // Лингвистические и методические проблемы русского языка как неродного: Текст: структура и анализ. - М., 1991. - с. 117-126.

Латышев Л. К. Межъязыковые трансформации как средство достижения переводческой эквивалентности. // Семантико-синтаксические проблемы теории языка и перевода. - М., 1936. - с. 90-107.

<https://knigi.studio/russkiy-yazyik-sovremennyiy/spisok-izpolzovannyih-istochnikov-173870.html>

https://studopedia.su/15_8068_The-notion-of-Grammatical-Transposition-Grammatical-metaphor.html



ОНА ТИЛИ ТАЪЛИМИДА ЎҚУВ ТОПШИРИҚЛАРИНИ ТАКОМИЛЛАШТИРИШНИНГ ЛИНГВОДИДАКТИК ХУСУСИЯТЛАРИ

DOI: 10.53885/edinres.2021.67.12.003

Ғ. Ҳ. Ҳамроев

Алишер Навоий номидаги Тошкент давлат ўзбек тили ва адабиёти
университети доценти

***Аннотация:** мақолада она тили ўқитиш тизимини такомиллаштиришда қўл келувчи янги ўқитиш методикаси ва унинг асосий омиллари ҳақида фикр юритилади. Шунингдек, баҳолашнинг халқаро стандартига мос келадиган ўқув топшириқларини тузишда прагматик ёндашувга таянишнинг афзалликлари баён қилинган. она тили машғулоти орқали ривожлантириш кўзда тутилаётган тўртта муҳим кўникма (тинглаб тушуниш, гапириш, ўқиш ва ёзиш) ни ташкил этувчи мезон ва уланing номланиши масаласига муносабат билдирилган.*

***Калит сўзлар:** прагматик ёндашув, нутқий кўникмалар, нутқ сўзлаш, англаш, фаҳлаш, ишио ёзиш, халқаро баҳолаш, ўқитиш методикаси, ўқув топшириқлари*

ЛИНГВОДИДАКТИЧЕСКИЕ ОСОБЕННОСТИ СОВЕРШЕНСТВОВАНИЯ УЧЕБНЫХ ЗАДАНИЙ В ОБУЧЕНИИ РОДНОМУ ЯЗЫКУ

Ғ. Ҳ. Ҳамроев

доцент Ташкентского государственного университета узбекского
языка и литературы имени Алишера Навои

***Аннотация:** в статье рассматривается новая методика преподавания и ее основные факторы, используемые в совершенствовании системы преподавания родного языка. В нем также описываются преимущества использования прагматического подхода при составлении учебных заданий, соответствующих международному стандарту оценки. существует отношение к вопросу о названии критерия и связи, которое состоит из четырех важных навыков (аудирование, понимание, говорение, чтение и письмо), которые планируется развивать на уроках родного языка.*

***Ключевые слова:** прагматический подход, навыки устной речи, говорение, понимание, устный перевод, написание эссе, международная*

оценка, методика преподавания, учебные задания

LINGUODIDACTIC FEATURES OF IMPROVING EDUCATIONAL TASKS IN TEACHING THE NATIVE LANGUAGE

G. H. Khamroev

Associate Professor of the Tashkent State University of Uzbek
Language and Literature named after Alisher Navoi

Abstract: *the article considers a new teaching methodology and its main factors used in improving the system of teaching the native language. It also describes the advantages of using a pragmatic approach when preparing training tasks that meet the international assessment standard. there is an attitude to the question of the name of the criterion and the connection, which consists of four important skills(listening, understanding, speaking, reading and writing) that are planned to be developed in the lessons of the native language.*

Keywords: *pragmatic approach, oral speech skills, speaking, understanding, interpretation, essay writing, international assessment, teaching methods, training tasks*

Кириш. Полшалик педагог Януш Корчак: “Она тили – бу бола учун ўйлаб топилган қоидалар эмас, нафас олаётган ҳаво каби халқининг руҳи билан тенгдир”, деган эди . Ўқувчиларга она тилини ўргатиш қуйидаги вазифаларни ҳал қилади: биринчидан, унинг туғма ақлий қобилиятни ривожлантириш, бу сўзнинг инъоми деб аталади; иккинчидан, ўқувчиларни она тили хазиналарини онгли эгаллаш билан таништириш; учинчидан, болалар бу тилнинг мантиғини ўрганишлари керак. Бу мақсад ва вазифаларга бирин-кетин эмас, балки баравар эриши, бориш лозим.

Ҳ.Неъматовнинг қуйидаги фикрлари ҳозир ҳам она тили таълими учун аҳамиятли:

“Асрлар давомида инсоният томонидан тўпланган барча тил илмини ўрта мактаб ўқувчисига ўргатишнинг иложи ва зарурати йўқ. Демак, она тилидан энг зарур билимларни танлаш асосий масалалардан биридир.

Она тилидан билимларни танлашнинг бош мезони унинг фойдалилик ва амалда қўлланила олиш даражасидир. Биз она тилидан фойдали билимлар деб болаларнинг саводли ёзиш, ижодий фикрлаш, фикр маҳсулини нутқ шароитига мос равишда оғзаки ва ёзма шаклларда тўғри, раво ифодалаш кўникмаларини шакллантириш учун хизмат қиладиган,

уни юксак инсоний фазилатлар руҳида тарбиялаш ва ривожлантиришни таъминлайдиган билимларни тушунамиз”.

Она тили, миллий сўзлар ақлий ривожланиш ҳамда дунёни англашнинг асосидир. Ўқувчи нутқининг ўз вақтида ривожланишига ғамхўрлик қилиш, саводхонлигига эътибор бериш жуда муҳимдир. Ўқувчининг нутқи қанчалик бой ва мантиқли бўлса, унинг ўз фикрларини ифодалаши шунчалик осон кечади, оламни, борликни англаш қобилияти қанчалик кенг бўлса, ўқувчилар турли нутқ вазиятларида тенгдошлар ёки катталар билан мазмунли ва тўлақонли мулоқотга кириша олади, тафаккури ҳам шунчалик фаол ривожланишда бўлади. Буларнинг барча дарс машғулотларида ўқувчини ўқув топшириқлари орқали тўғри йўналтириш, тўғри савол бериш, мазмунли ва мантиқли жавоб беришга боғлиқдир.

Ўқувчилар ўз она тилида қанчалик яхши нутқ сўзлай олсалар, ўз фикрларини оғзаки ва ёзма шаклда шунчалик ёрқинроқ, чиройли ва сермазмун ифодалай оладилар. Ўқувчи уйда, синфда ва кўчада фойдаланадиган она тили орқали атрофидаги олам ва инсон фаолияти ҳақида дастлабки маълумотларни олади. Шунинг учун ҳам мактабнинг биринчи вазифаси болаларни ўз она тилида яхши гапиришга ўргатишдир.

Бугунги куннинг энг муҳим масаласи – мактабда она тили таълимини инсонпарварлаштиришдир. Шунда она тилини ўрганишга ўқувчиларда катта қизиқиш уйғонади. Она тили орқали ўқувчи тафаккурида оламнинг лисоний манзараси, миллий маданиятлар шаклланади. Агар она тили оддий ўқув предмети эмас, қадрият сифатида ўқитилса, ўқувчиларда ўз-ўзида теран тафаккур ва миллий ғурур шаклланади. Она тили машғулотларида ўз она тили орқали ўқувчилар миллий менталитетни, ҳаётни, халқнинг маданий меросини ўрганишлари керак. Бу сўз ва матнларда акс этган, аммо улар билан қандай ишлаш керак? Албатта, прагматик характердаги ўқув топшириқлари орқали. аввал “Она тили” фани орқали ўқувчилар савол ва топшириқлар асосида тилнинг урф-одат ва қонуниятларини ўрганадилар. Кейинчалик эса ўз она тилида англаш, фаҳмлаш, нутқ сўзлаш, иншо ёзишни ўрганибгина эмас, балки топшириқлар орқали ўқув луғатларига йўналтирилса, она тилининг жонли ва табиий тилнинг эканлигига ҳам ишонч ҳосил қилишади.

Ўқув топшириқлари орқали она тилни ўқитишга инновацион ёндашувларни жорий этишга доир ишларни фаоллаштириш; она тил ўқитиш учун илмий, методик, психологик ва педагогик ёрдам тизимини ривожлантириш ишларни такомиллаштириш; этнолингвистиканинг сўнгги ютуқларини таълим жараёнига жалб қилиш мумкин.

Мактабда етарли миқдорда ўқув луғатларнинг йўқлиги, қўшимча ўқув адабиётлари, электрон ресурсларнинг, методик қўлланмаларнинг

кам ёки яроқсиз эканлиги ҳам она тили таълими сифатига катта таъсир кўрсатади. Аммо мавжуд имкониятлардан ҳам самарали фойдаланилмайди. Агар она тили машғулотида ўқув топшириқлари ўз ўрнида тўғри қўлланилса, ўқувчилар маълумотлар билан ишлаш олишга топшириқлар орқали тўғри йўналтирилса, ахборот технологиялари асрида манба муаммо бўлмайди. энди билимдон ўқувчилар тайёрлаш вақти ўтди. Бугунги даврнинг талаби билувчи, билиб олувчи ўқувчиларни тарбиялашдир. Агар ўқувчига тўғри ва мақсадли савол берилса, ҳаёт учун фойдали топшириқларни бажаришга ўргатилса, зарур нутқий малакалар машқ қилдирилса, ижодий тафаккур соҳиблари етишиб чиқиши муқаррар.

Ўқув топшириқлари фақат мактабда эмас, ҳаётда мактабдан ташқари оилада, кўча кўйда ҳам аҳамиятли. Ота-оналар ҳам маҳалладошлар ҳам ўқувчига савол берганда унинг ёши, интеллектуал имконияти ва психофизиологиясини инобатга олишлари лозим.

Куйидаги ташкилий-услубий таъминот, педагогик шарт-шароитлар ҳам она тили таълими самарадорлигига, жумладан, ўқув топшириқлар билан ишлаш сифатига салбий таъсир кўрсатиши мумкин:

- кўпгина мактабларда алоҳида компьютер билан жиҳозланган, интернет билан таъминланган она тили синф хоналари ёки бошқа инновацион воситалар ва технологиялар мавжуд эмаслиги;

- дарсликлар, ўқув луғатлар, дарсдан ташқари адабиётларнинг, жумладан, миллий халқ ертақлари (айниқса, ранг-баранг тасвирланган), санъат асарлари, ўқув материаллари ва кўرғазмали воситаларнинг кескин тақчил эканлиги;

- она тилида компьютер ўқув дастурлари, шунингдек, мултфилмларнинг амалда йўқлиги;

- аксарият ота-оналар чет тили ва математика фанларига диққат қилиб, ўз фарзандларининг она тилини ўрганишларига эътиборсиз муносабатда бўлиши;

- оила даврасида ота-она ёки оила аъзоларининг бола саволларига масъулият ва ҳафсала билан жавоб бермаслиги.

Шуни унутмаслик керакки, миллий қадриятлар, жумладан, она тилини мукамал билмасдан муваффақиятга эришиб бўлмайди. Шунинг учун ҳам она тили ўқитиш методикасида нимани, қандай ўқитиш масаласи антик даврдан то бугунги кунга қадар муаммо бўлиб келган. Бу табиий ҳол, албатта, тараққиёт методикага боғлиқ бўлганлиги боис, замон ўз талабини қўяди, методика мазкур буюртмани бажаради. Шунинг учун ҳам нимани қандай ўқитиш масаласи доимий долзарликка эгадир. Интенсив ривожланишни мақсад қилган ҳар қандай давлат таълимга таянади. Замонга мос таълим тизими жамиятни интеллектуал,

иктисодий, маънавий жиҳатдан ўсишга олиб келади. Замонавий таълимни нима ташкил этади? Муайян фан доирасида олинса, шу ўқув предмети бўйича эгалланиши лозим бўлган билим, кўникма ва малакларни шакллантирувчи янги, креатив мазмун тушунлади.

Мавзуга оид адабиётларнинг таҳлили (Literature review). Амалдаги она тили таълимида фаннинг асосий ўқув материали – грамматик маълумотлар ва уларни ўзлаштириш ҳамда мустаҳкамлаш учун берилган ўқув топшириқлар ҳисобланади. Аслида бу эскича ёндашув бўлиб, бугунги замонавий таълим – грамматик қоидаларга асосланишни инкор қилмоқда. МДХ мамлакатларида, жумладан рус тили дарсликларида ҳам узоқ муддат грамматизм ҳукмронлик қилиб келди, жумладан, ўзбек тили дарсликлари мазмунига ҳам мазкур грамматизм рус тили дарсликларидан (проф. Бархударов, доц. Досичева “Грамматика русского языка”) 1939 йилда таржима йўли билан кириб келди ва бугунги кунга қадар амал қилиб келди. Қоидалар системасидан иборат мазмун турли даврларда турлича методика асосида ўқитилди. М.Асқарова (1970-1993) ва Ҳ.Неъматов (1998-2006) лар муаллифлигида нашр қилинган Ўзбек тили (Она тили) дарсликларида анъанадан чиқиш, янгича ёндашувлар кузатилган эди. Айтиш жоизки, мазкур муаллифлар ҳам грамматик маълумотлар ҳажмини қисқартирмади, бироқ ўқув топшириқлар мазмунида сезиларли ўзгаришлар мазжуд эди. Кейинги Н.Маҳмудов бошчилигида яратилган дарсликлар мазмунида грамматик қоидалар ҳажми маълум даражада ортди, илмийлашди ва ўқув топшириқлар савияси даражаланиш ҳисобига соддалашди. Натижада нутқий кўникмалар талаб даражасида ривожланмай, кўпроқ лингвистик билим ҳосил қилишга эришилди. Дарсликнинг методика қисми – ўқув топшириқлар ҳам шунга хизмат қилиб келди.

Фан ўз-ўзидан ривожлана олмайди, унинг ҳаракатга келишини методика таъминлаб беради. Гарчи методика соҳасини ривожлантириш учун айрим ҳаракатлар амалга оширилган бўлса-да, она тили ўқитиш методикасида шу кунга қадар ўқувчи машғулотлар орқали нимани ўрганиши кераклиги, қайси ўқув материални ёддан билиши, қайси ўқув материални ёд олишга зарурат йўқ, ўқиб тушунса, етарли бўлишини, қайси бўлимларни ўқитишда, асосан, машқлардан, қайсиларида топшириқлар устида кўпроқ ишлаш, машқ, топшириқ ва саволнинг бир биридан фарқланиши, таҳлил материали учун қандай мисоллар, матнлар олиш лозимлиги, уларни танлаш ва қўллаш мезонлари аниқланмаган. Ўқувчилар эгаллаши лозим бўлган грамматик, лексик минимумлар ишлаб чиқилмаган эди. Таъкидлаш лозимки, ҳам ўзбек филологиясининг ҳам она тили таълимининг ислоҳотчиси – Б.Менглиев умумий ўрта таълим ўқувчилари учун илк бор грамматик минимумни ишлаб чиқди. Она тили

ўқитиш методикаси тарихида ортиқча грамматизмни қисқартиришга эришди.

Таъкидланган камчиликлардан энг муҳими, таълимнинг сифатини белгилаб берувчи энг муҳим индикатор, ҳам шакллантирувчи ҳам синаш жараёнида қатнашувчи воситалар – машқлар тизими, шунингдек савол ва топшириқлардир. Булар – она тили таълими мазмунини, методиканинг асосини, таълим мазмунини ташкил этади.

Илмий, илмий-методик манбаларда таълим мазмуни тушунчаси турлича талқин қилинади. Жумладан, рус педагог-олимлари И.Я.Лернер ва М.Н.Скаткинлар таълим мазмунига ўрганиш учун танланган ва ўқувчиларнинг ўзлаштиришларига мўлжалланган, методик жиҳатдан ишланган бой ижтимоий тажрибанинг бир қисми сифатида қарайдилар.

Адабиётларда “таълим мазмуни” тушунчаси билан бирга “ўқув материали” атамаси ҳам қўлланилади. Дидактикада ўқув материали тушунчаси кенг ва тор маъноларда ишлатилади. Кенг маънода у “таълим мазмуни” тушунчасига тенг бўлса, тор маънода маълум даражада ўрганилиши керак бўлган, ўқувчиларнинг ўзлаштиришларига мослаштирилган билим, кўникма ва малакалар тизими тушунилади.

Таълим мазмуни деганда 1) ўқув режалари, 2) ўқув дастурлари, 3) дарсликлар ҳамда 4) ўқув-методик қўлланмалар назарда тутилади. Она тилидан дастур ҳамда дарсликлар ўқувчиларнинг ўрганишлари учун танланган ва уларнинг ўзлаштиришларига мувофиқлаштирилган тил материалларини ўз ичига олади .

Тадқиқот методологияси (Research Methodology). Мактаб дарсликларида миллат тафаккури ва мафқурасининг энг илғор намуналари акс этиши керак , деган таъкид, фикримизча, “Она тили” дарсликларига кўпроқ тегишлидир. Аждодлардан, умуман, инсоният даҳоларидан бугунги кунгача етиб келган тафаккурнинг энг илғор маҳсули бўлган мақол, матал, ҳикматли сўзлар, тасвирий ифодалар, иборалар она тили таълимининг мазмунини ташкил этиши керак, улардан онда-сонда эмас, балки ҳар дарсда, ҳар ўқув топшириқ таркибида унумли фойдаланиш мақсадга мувофиқ. Ўз ўрнида ва ўз вақтида ўқувчилар тафаккурига сингдирилган бу каби халқона, миллий дурдоналар уларнинг фикрларини теранлаштиришга, дунёқарашларини кенгайтиришга ва ўзларида ҳосил бўлган ижодий тафаккур маҳсулини равон, аниқ ҳамда тушунарли тарзда баён эта олишларига замин яратади.

Амалдаги дастур ва дарсликлар ўқувчини она тили таълими мақсадига мувофиқ мустақил изланишга ундаши лозим. Бундай шароитда дарсликнинг энг муҳим қисмини назарий маълумотлар базаси эмас, балки ўқувчига она тилимизнинг сон-саноксиз имкониятларидан унумли ва ўринли фойдаланишни ўргатадиган ўқув топшириқлари

ташқил этмоғи лозим. Чунки мактабда она тили таълими тилшунос тайёрлаш мақсадини эмас, тил имкониятларидан кенг фойдалана оладиган ижодий тафаккур соҳибини жамиятга етказиб беришни тақозо этади. Демак, ўқув топшириқлари ўқувчини изланишга ундай олсагина, уларни талаб даражасида деб ҳисоблаш мумкин бўлади. Ҳозир амалда бўлган мактаб дарсликларига ўқув топшириқлари талаб даражасида деб бўлмайди. Чунончи, она тили дарсларида тез-тез учрайдиган “Матндан унлиларни топиб тавсифланг” каби ўқув топшириқлари ўқувчида ижодий тафаккурни шакллантирмайди ва кўникма ва малакасини ривожлантиришга хизмат қилмайди.

Машқ узлуксиз такрорга асослангандагина самара беради. Ўқув материалларининг ўқувчи томонидан самарали ўзлаштирилиши такрор билан боғлиқ.

Маълумки, психологик нуқтаи назардан инсон хотираси муайян турларга бўлинади. Маълумотларни бир марта ўқиш оддий хотирада вақтинча сақланади ва қисқа муддатда унутилади. Агар узлуксиз такрорланса, у доимий хотирага ўтади. Г.Эббингауз нинг ўқувчи эслаб қолиши мумкин бўлган маълумотлар таркиби, миқдори ва сифати ҳақида олган хулосаларини шу ўринда келтириш жоиздир. У ҳеч қандай маъно аниқламайдиган 38 та бўғинни ўқувчи 55 марта такрорлаганда эслаб қолганини; 38 – 40 та сўздан иборат материални эслаб қолиш учун эса, 6-7 марта такрорлаш кифоя қилганни аниқлаган. Ўқувчининг ижтимоий ҳаётда алоқа-аралашувни тўғри амалга оширишида хизмат қила оладиган зарурий маълумотларни унинг узоқ муддатли хотирасига ўтказиш учун ўша маълумотларни кўп марта такрорлатиш ва хотирасида қайта тиклаб туриш лозим. Шу ўринда айтиш мумкинки, тил сатҳларини ўқитишда ўқув материали мазмунида пурҳикмат матнлардан ўринли фойдаланилса, ўқувчи уларни бир-икки такрорлаш билан узоқ муддатли хотирасига “ёзиб қўяди”. Бирор жисмоний ҳаракат автоматлашиш даражасига етиши учун қанча узлуксиз машқ зарур бўлса, муайян нутқий малаканинг шаклланишига ҳам шунча машқ, ҳаракат керак бўлади.

Шунингдек, топшириқлар – ўқувчиларни мавзу устида мақсадли, самарали ишлашларини таъминлайди, шу билан бирга машғулотда эгаллаган кўникма ва малакаларни баҳолаш, синаб кўриш учун ҳам ишлатилади.

Мактаб дарсликларига миллат тафаккури ва мафкурасининг энг илғор намуналари акс этиши керак, деган таъкид, фикримизча, “Она тили” дарсликларига кўпроқ тегишлидир. Аждодлардан, умуман, инсоният даҳоларидан бугунги кунгача етиб келган тафаккурнинг энг илғор маҳсули бўлган мақол, матал, ҳикматли сўзлар, тасвирий ифодалар, иборалар она тили таълимининг мазмунини ташқил этиши

керак, улардан онда-сонда эмас, балки ҳар дарсда, ҳар ўқув топшириқ таркибида унумли фойдаланиш мақсадга мувофиқ. Ўз ўрнида ва ўз вақтида ўқувчилар тафаккурига сингдирилган бу каби халқона, миллий дурдоналар уларнинг фикрларини теранлаштиришга, дунёқарашларини кенгайтиришга ва ўзларида ҳосил бўлган ижодий тафаккур маҳсулини равон, аниқ ҳамда тушунарли тарзда баён эта олишларига замин яратади.

Таҳлил ва натижалар (Analysis and results). Амалдаги дастур ва дарсликлар ўқувчини она тили таълими мақсадига мувофиқ мустақил изланишга ундаши лозим. Бундай шароитда дарсликнинг энг муҳим қисмини назарий маълумотлар базаси эмас, балки ўқувчига она тилимизнинг сон-саноксиз имкониятларидан унумли ва ўринли фойдаланишни ўргатадиган ўқув топшириқлари ташкил этмоғи лозим. (Чунки мактабда она тили таълими тилшунос тайёрлаш мақсадини эмас, тил имкониятларидан кенг фойдалана оладиган ижодий тафаккур соҳибини жамиятга етказиб беришни тақозо этади.) Демак, ўқув топшириқлари ўқувчини изланишга ундай олсагина, уларни талаб даражасида деб ҳисоблаш мумкин бўлади. Ҳозирда республика миқёсида амалда бўлган мактаб дарсликларидаги ўқув топшириқларининг айримлари белгиланган талабларни қондира олмайди. Чунончи, она тили дарсларида тез-тез учрайдиган “Матндан унлиларни топиб тавсифланг” кабиларни ўқув топшириқлари даражасида баҳолаб бўлмайди, сабабки, улар ўқувчида ижодий тафаккурни шакллантириш ва ривожлантиришга хизмат қила оладиган етарли кўникма, малакаларни ҳосил қилиши қийин.

Дарсликни паровозга қиёс қилиб, унинг вагонлари сифатида ҳар бир мавзуга тааллуқли луғатлар, жумладан, орфография учун имло луғати, орфоэпия учун талаффуз машқлари тўплами, лексика учун изоҳли луғат, морфология учун морфем луғат ва бошқалардан самарали фойдаланилса, кўзланган натижага эришиш мумкин. Ахборот технологиялари асрида маълумотлар базаси муаммо эмас. Шунинг учун дарсликларнинг топшириқлар қисми мукамал, тизимли, пухта ишлаб чиқилса, бас.

Бугунги кун она тили таълими мактабда ўргатилиши белгиланган тил сатҳларидан қатъи назар, ҳатто фонетика ўқитишда ҳам ўқувчининг сўз бойлигини ошириш, шу орқали ўз фикрини оғзаки ва ёзма шаклларда мустақил, равон, лўнда ва жозибали ифодалай олишига эришишни талаб этади. Ушбу мақсадни амалга ошириш, албатта, ўзбек тилининг тенгсиз хазинаси ҳисобланган маҳсус лексик бойликларсиз самарали бўлиши қийин.

Нафақат фонетика ўқитишда, балки тилнинг барча сатҳларини ўқитишда матал, топишмоқ, тез айтиш, латифа, лоф, терма ва дoston намуналаридан таҳлил материали сифатида фойдаланиш она тили

таълимида самарадорликка эришишда, баркамол авлодни тарбиялашда муҳим восита бўлиб хизмат қила олади.

Грамматика масаласи бугун таълим олдига қўйилган талабларни яхши англамаслик, грамматика ҳақида бошқача тасаввурларга эга бўлиш оқибатида бир-бирига қарама-қарши фикрларни келтириб чиқармоқда.

Аввало, грамматика нима? Аслида “грамматика” сўзи ўқиш ва ёзишни ўрганмоқ деган маънони англатади. Аммо бизда тилшуносликда яратилган назариялар, қоидалар мажмуаси сифатида қаралади, грамматика деганда, асосан, морфология ва синтаксис тушунилади. Мактаб ўқувчисига 6-7-8-9-синфларда 4 йил давомида морфология ва синтаксис ўқитилади, аммо бу маълумотлар нутқий кўникмаларни ривожлантиришга деярли хизмат қилмайди. Ундан кўра дарслик тузишда кўп йиллардан бери эътибордан четда қолиб, жуда кам соатларда ўқитиб келинаётган фонетика, тўғри ёзиш, имло қоидалари (орфография), адабий талаффуз қоидалари (орфоэпия), тилнинг луғат таркиби (лексика, лексикология эмас) ва тиниш белгилари (пунктуация) каби мавзулар ўқувчида ҳақиқатан имловий саводхонлик, адабий талаффуз кўникмаларини ҳосил қилади, сўз бойлигини оширади. Дарсликларда энгил грамматик маълумотлар берилиши керак, бу – ўқувчига бирор чет тилини ўрганишда асқотади. Мактаб дарсликлари мазмунида назарий маълумотлар қачон ва қандай кўпайди? Битирувчи, ёки биринчи курс талабасининг олдига бориб мана шу жумлани грамматик таҳлил қилиб бериш сўралса, у тиббиёт йўналишида бўладими, молия йўналишида, лингвистика ихтисослигида тадқиқот олиб борадиган докторантлар даражасида таҳлил қилиб беради, аммо унга гапни мураккаб эга, от-кесим, сифатловчи, қаратқич аниқловчи, номустақил, мустақил тўлдирувчига ажратишдан ҳеч қандай наф йўқ. Бунинг ўрнига унга яхши шифокор ва банк ходимига керак бўладиган таъсирчан нутқ ва мулоқот маданияти ўргатилиши керак эди. Улар она тили машғулотида адабий талаффузи раво, имловий саводхон, таъсирли нутқ учун етарли сўз бойлигига эга бўлишилари керак эди.

Хулоса ва таклифлар (Conclusion/Recommend.) Мактабда, одатда, муайян ўқув предметиға тегишли дарслик дарс жараёнида ҳам, ҳатто дарсдан сўнг ҳам ўқувчиға ўқитувчининг шу ўқув предмети бўйича билим бериш ҳамда маълумот олишнинг асосий воситаси, таянчидир. Шундай экан, асосий диққатни дарсликдаги ўқув материалларининг таркиби, тузилиши ва, албатта, мазмуниға қаратиш керак. Биз ҳам ўқувчиларға она тилидан ҳаёт давомида ҳар қандай вазиятда, ҳар онда асқотадиган билим ва кўникмаларни беришимиз керак. Ортиқча грамматизм, она тили таълимини қийин аҳволға олиб келаётган эди. Янгича ёндашувларнинг ўз вақтида амалиётға жорий этилаётгани, муаммонинг манбаси кеч

бўлса-да аниқлангани бу жараённи соғломлаштиришга имкон беради.

Фойдаланилган адабиётлар:

<https://ru.wikipedia.org/wiki/>

Ғуломов А., Неъматов Ҳ. Она тили таълими мазмуни. Ўқитувчилар учун методик қўлланма. – Т.: Ўқитувчи. 1996. 9-б.

Лернер Я. Дидактические основы методов обучения Текст. / И. Я. Лернер.–М. : Педагогика, 1981. – 186 с.

Қаранг: Ғуломов А., Неъматов Ҳ. Она тили таълими мазмуни. Она тили ўқитувчилари учун қўлланма. –Т.: Ўқитувчи, 1995. – 128 б.

Баркамол авлод – Ўзбекистон тараққиётининг пойдевори. –Тошкент: Ўзбекистон, 1998.–4-19-б.

Ғозиев Э. Умумий педагогика. –Т., 2010. – 221-222-б.

Баркамол авлод – Ўзбекистон тараққиётининг пойдевори. –Тошкент: Ўзбекистон, 1998.–4-19-б.

МОНОЛОГИК ДИСКУРС ВА МАТНИНГ ЎЗИГА ХОС ХУСУСИЯТЛАРИ

DOI: 10.53885/edinres.2021.57.72.004

Ш. Б. Гулямова

Тошкент давлат ўзбек тили ва адабиёти университети мустақил
изланувчиси.

***Аннотация:** мақолада монологик дискурс унинг диалогик дискурсдан фарқи, шунингдек, матн ва дискурснинг ўзига хос ўхшаш ҳамда фарқли жиҳатлари ҳақида фикр юритилган. Монолог сўзининг жаҳон ва ўзбек лексикографиясидаги талқинига ҳам муайян даражада муносабат билдирилган. Дискурснинг когнитив-прагматик имкониятлари аниқ мисоллар орқали очиб берилиши лозимлиги таъкидланган.*

***Калит сўзлар:** монолог, диалог, дискурс, монологик дискурс, матн ва дискурс, матннинг дискурсдан фарқи, когнитив-прагматик ёндашув*

МОНОЛОГИЧЕСКАЯ ДИСКУРСИВНОСТЬ И ОТЛИЧИТЕЛЬНЫЕ ОСОБЕННОСТИ ТЕКСТА

Ш. Б. Гулямова

научный сотрудник Ташкентского государственного университета
Узбекского языка и литературы.

***Аннотация:** в статье дается представление об отличии монологической дискурсивной дискурсивности от ее диалогической дискурсивности, а также о сходных и различных аспектах текста и дискурсивности. В какой-то степени выражена и трактовка слова монолог в мировой и узбекской лексикографии. Отмечается, что когнитивно-прагматические возможности дискурса должны быть раскрыты на конкретных примерах.*

***Ключевые слова:** монолог, диалог, дискурс, монологический дискурс, текст и дискурс, отличие текста от дискурса, когнитивно-прагматический подход*

MONOLOGICAL DISCURSIVITY AND DISTINCTIVE FEATURES OF THE TEXT

Sh. B. Gulyamova

is an independent researcher at the Tashkent State University of Uzbek
Language and Literature.

***Abstract:** the article gives an idea of the difference between monological*

discursive discursivity and its dialogic discursivity, as well as about similar and different aspects of the text and discursivity. To some extent, the interpretation of the word monologue in the world and Uzbek lexicography is also expressed. It is noted that the cognitive-pragmatic possibilities of the discourse should be disclosed on specific examples.

Keywords: *monologue, dialogue, discourse, monological discourse, text and discourse, the difference between text and discourse, cognitive-pragmatic approach*

Кириш. Инсоннинг нутқий фаолияти хилма-хил ҳодисалар билан боғлиқ бўлиб, бу хилма-хиллик нафақат алоҳида тиллар, диалектлар ва бошқа сон-саноксиз мавжудликларда намоён бўлади. Алоҳида ижтимоий гуруҳларнинг диалектларига ва ниҳоят, алоҳида диалектларга қадар, шунингдек, маълум бир тил, диалект (ҳатто маълум бир шахснинг диалектида ҳам) мавжуд вазифаси инсон нутқи бўлган барча мураккаб омиллар билан белгиланади. Бу омилларни ҳисобга олмасдан ва уларга функционал жиҳатдан мос келадиган нутқ турларини ўрганмасдан туриб, тилни бевосита жонли ўрганишнинг имкони йўқ.

Мулоқотда монологик нутқ ва диалогик нутқ каби тушунчалар мавжуд. Монологик ва диалогик мулоқот шакллари дискурсдан фарқлаш заруратлари ҳам мавжуд. Мулоқот – инсоннинг ижтимоий, ақлий мавжудот сифатида, онг ташувчиси сифатидаги эҳтиёждир. Мулоқотга бўлган эҳтиёж барча инсон эҳтиёжлари тизимида муҳим ўрин тутди. Мулоқотда бир, икки ва ундан ортиқ киши иштирок этиши мумкин. Одатда бир киши гапиради, бошқалар тинглайди. Агар биз монолог ва диалог ҳақида гапирадиган бўлсак, мулоқот иштирокчиларини ҳисобга олишимиз керак. Агар бир киши гапирса ва бошқалар фақат тинглашса, бу монолог нутқ шаклидир.

Мавзуга оид адабиётларнинг таҳлили (Literature review). Монолог – бир кишининг батафсил айтилиши, суҳбатдошининг нутқига мазмунан ёки структурасига тўлиқ ёки деярли алоқаси бўлмаган нутқ тури. Суҳбатдошнинг айтилаётган гапларга бевосита муносабати бу ерда қабул қилинмайди, у фақат тинглайди, яъни тингловчи монологда пассив рол ўйнайди. Ҳақиқий монолог – тўғридан-тўғри реакциясиз ташқи дунёга мурожаат қилинган ёзма нутқ.

Ўзбек тилининг изоҳли луғатида монологга қуйидагича таъриф берилган: **МОНОЛОГ** [моно.. + юн. logos — сўз, нутқ]

Саҳна ёки бошқа адабий асар ишти- рокчиларининг ўз-ўзига ёки ўзгаларга қаратилган, жавоб талаб қилмайдиган нутқи. “Навоий» пьесасидаги Навоий монологи, Кеча шундай қизиқарли ва дўстона вазиятда ўтдики, студентларнинг ўқиган шеърлари, монологлари ҳаммага бирдек манзур бўлди.

Агар бир киши гапирса ва мулоҳазаси бўлса, яъни гапираётган нарсасига муносабат билдирса, диалогик нутқ шакли вужудга келади. Диалог, диалогик нутқ – оғзаки нутқ шакли, икки шахс ўртасидаги суҳбат, репликалар алмашинуви орқали юзага келадиган нутқий мулоқот. Диалог монологга қарама-қарши қўйилади; лекин бу нутқ шакллари ўртасида ҳам муносабат мавжуд: диалог жараёнида бир иштирокчи суҳбат ўтказиш ташаббусини олганда монологни ҳам кузатиш мумкин. Бундай ҳолда, бошқа иштирокчилар тингловчиларга айланади.

Шубҳасиз, монологик нутқни эгаллаш доимо сўзловчининг тил тараққиётини юқори даражада бўлишини назарда тутлади. Монологик нутқ мазмунан ҳам, тил тизимида ҳам диалогик нутқдан мураккаброқ бўлади. Академик Л. Шчерба сўзларига кўра, монологик нутқда унинг оғзаки дизайни устидан онг назорати доимий равишда ишлайди, чунки “монолог” аллақачон оғзаки шаклда яратилган фикрларнинг уюшган тизимидир .

Монологик нутқнинг энг муҳим шаклидир. Монолог нутқ мазмунини узатиш учун тил воситаларини танлашда ҳам, уни қуришда ҳам диалогга нисбатан анча катта анъанага эга. “Монолог нутқ шаклларида равонлик санъатдир”, – деб таъкидлаган В.В. Виноградов . Самимий, чуқур ҳис этилган оғзаки нутқ ҳамisha тингловчиларни забт этади, уларни энг ёрқин ёзма нутқ орқали беқиёс даражада асир этади. Инсоннинг жонли овози ўзининг табиати билан бир кишига таъсир қилишнинг кучли воситасидир. Ҳар қандай ўқитувчи ёки нотик ҳар доим ижодкор бўлиб, ўз ишининг ўзига хослиги шундаки, у тингловчиларнинг ҳузурида, уларнинг сўзловчига бевосита таъсири билан ижод қилади. Шунинг учун жонли нутқ нафақат сўзловчи учун, балки тингловчилар учун ҳам катта аҳамиятга эга, чунки тингловчиларнинг зўриқиши қийинлиги сўзловчининг зўриқишидан кам эмас. Нутқнинг мураккаблиги нафақат мазмун билан белгиланади; унинг эмоционал бўёқдорлигида нутқнинг қандай бўлиши, бу тоналлик интонацион экспрессивлик туғилган манбалардан “озикланиши”

га ҳам боғлиқ.

Ғарб тилшунослигида кенг қўлланилаётган «дискурс» (инг. discourse; фран. discours) тушунчаси дастлаб лисоннинг гапдан юқори турадиган сатҳи сифатида таҳлил қилинди. Лисоний фаолиятда «марказга интилувчи куч» нинг таъсири мавжудлигини эътироф этган В.А.Звегинцев, дискурсни «булутлар орқасига яширинган лисоний ҳудуд» деб ҳисоблаган ва бу ҳодисани лингвистик методлар воситасида таҳлил қилиш мумкинлигига тўлиқ ишона олмаган эди.

Ўзбек тилшунослиги учун диалогнинг ўзгармас табиати кўпроқ характерлидир. Бу қизиқиш сўнгги пайтларда коммуникатив тилшуносликнинг барча тармоқлари: стилистика, лингвистик прагматика, замонавий риторика ва бошқа соҳаларнинг жадал ривожланиши туфайли кучайди.

Тадқиқот методологияси (Research Methodology). Диалог ўта мураккаб ва кўп қиррали ҳодисадир. Диалогик нутқ бир қатор фанларнинг фаолият соҳаси: филология, риторика, фалсафа (антропология, социология, мантиқ), психология ва бошқалар. Бу турдаги нутқнинг аниқ антропосентриклиги жуда муҳим аҳамиятга эга. Диалогик мулоқотнинг кўпчилик вазиятларида» юзма-юз « мулоқот амалга оширилади, бу еса ўз-ўзидан алоқага киришаётган тил шахсининг ўз-ўзини ошкор қилиши учун шарт-шароит яратади. Бундан ташқари, бирламчи диалогик гап доимо жамоавий ижод маҳсули, бир неча муаллифлар томонидан яратилган нутқий асардир. Адресат доимо мулоқотнинг фаол иштирокчиси вазифасини бажаради. Шундай қилиб, мулоқот, мулоқотнинг моҳияти билиш ва ўз-ўзини билишда унинг таркибий ролига тушади: мулоқотда тайёр, илгари шаклланган ички маънолар алмашинуви эмас, балки жараён иштирокчиларини ва уларнинг ҳаёт дунёсини ўзгартирадиган янги умумий мазмунни биргаликда яратиш жараёнига жалб қилиш.

Оғзаки нутқда диалогдан ташқари монолог ҳам кенг тарқалган. Монолог – бир сўзловчи (ёзув) томонидан амалга ошириладиган нутқнинг батафсил шакли бўлиб, уни амалга ошириш давомида тингловчининг оғзаки жавоб репликациясини (ўқиш) назарда тутмайди. Монологнинг икки асосий тури мавжуд. Биринчидан, монолог нутқ мақсадга мувофиқ мулоқот, тингловчига онгли мурожаат қилиш жараёни бўлиб, китоб нутқининг оғзаки шакли:

оғзаки илмий нутқ, суд нутқи, оғзаки жамоат нутқиға хосдир. Монолог бадиий нутқда энг тўлиқ ривожланишни олди.

Иккинчидан, монолог – бу ўзи билан ёлғиз нутқ. Монолог бевосита тингловчига йўналтирилмайди ва шунга кўра суҳбатдошнинг жавоби учун мўлжалланмайди. Монолог тайёрланмаган ёки олдиндан ўйланган бўлиши мумкин.

Тарихан монолог инсон мулоқотининг шакли сифатида ижтимоий шартланган диалогдан кечроқ пайдо бўлган. Инсон дастлаб табиатидан келиб чиқиб, бошқа инсон билан, табиат, Худо, ҳақиқий ёки virtual дунё билан, ўзи билан мулоқот қилишга ёрдам бера олмайди. Ҳатто узок монолог, афтидан бевосита мулоқот вазият билан боғлиқ эмас, ҳар доим бир томондан, кимгадир муурожаат қилинади, ва бошқа томондан, у реакция, олдинги контекст, можаро, вазият бир нусха ҳисобланади. Шунинг учун монолог баъзан тўхтаб қолган диалог, яъни диалогдан чиқарилган баён дейилади.

Таҳлил ва натижалар (Analysis and results). Диалогнинг композицион соддалигидан фарқли ўлароқ, монолог муайян композицион мураккабликни ифодалайди; нутқ материалининг мураккаб жойлашуви жуда катта рол ўйнайди ва нутқ фактларини онгнинг ёрқин майдонига киритади, уларга эътибор қаратиш анча осон. Монолог ифода воситаларининг бу руҳий ҳолатга етарлилигини назарда тутибгина қолмай, балки муस्ताқил нарса сифатида айнан тартибга солишни, нутқ бирликлари таркибини илгари суради. Бу ерда нутқий муносабатлар детерминантларга, улар ҳақида онгда пайдо бўладиган тажриба манбаларига айланади. Худди шу асосда синтактик параллелизм ва симметриянинг ҳар хил ҳодисалари юзага келади, чунки мураккаблик табиий равишда қандайдир уюшишга, қурилишга сабаб бўлади.

Монолог нутқ тайёргарлик даражаси ва расмиятчилиги билан ажралиб туради. Ораторик нутқ ҳар доим расмий муҳитда олдиндан тайёрланган монологдир. Бироқ, маълум даражада монолог нутқнинг сунъий шакли бўлиб, доимо диалогга интилади. Шу муносабат билан ҳар қандай монолог унинг диалоглаштириш воситаларига ега бўлиши мумкин. Диалогдан фарқли ўлароқ, монолог нутқ тингловчиларнинг бевосита оғзаки реакцияси, репликаларнинг жонли бевосита алмашинуви учун мўлжалланмаган. Монолог нутқ бир томонлама: сўзловчидан тингловчиларгача. Бу монологнинг

хусусиятларини нутқнинг оғзаки шакли сифатида тушунтиради.

Монологдаги баёнотлар диалогнинг репликаларига нисбатан узоқроқ бўлади, чунки маърузачи учун унинг хабари барча тингловчиларга тушунарли бўлиши жуда муҳим ва уларнинг тайёргарлик даражаси одатда бошқача ва таркиби ҳетерожендир.

Тингловчилар билан алоқани сақлаб қолиш, уларнинг диққатини қаратиш учун сўзловчига рағбатлантирувчи гаплар шаклидаги сўзлар-мурожаатлар, сўроқ гаплар (жавоб учун мўлжалланмаган) ва махсус бирикмалар ёрдам беради. Юз ифодалари ва имо-ишоралар монологда кичик рол ўйнайди ва радиода гапирганда умуман ишлатилмайди. Интонация оғзаки монологда муҳим вазифаларни бажаради: баённинг ички мазмунини етказишга ва сўзловчининг хабар бераётган факт ва ҳодисаларга муносабатини билдиришга ёрдам беради. Шунинг учун монологнинг интонацияси ифодаланган фикр ва туйғуларга мос келиши керак. Интонация элементлари - темп, тембр, паузалар, мантиқий стресс-монолог мавзусига, сўзловчининг ўз олдига қўйган мақсад ва вазифаларига қараб танланиши керак.

Шундай қилиб, монолог нутқ мавзу жиҳатидан ҳам, тузилиши жиҳатидан ҳам диалогга нисбатан анча мураккабдир. Монолог-мураккаб бир бутунлик сифатида мантиқ ва грамматика қоидаларига мувофиқ ташкил етилган изчил нутқдир: монологнинг барча қисмлари маъно ва грамматик воситалар билан бирлаштирилади. Бу шуни англатадики, монолог нутқни егаллаш учун грамматикани билиш етарли эмас, сиз гаплашмоқчи бўлган нарсалар ва ҳақиқат ҳодисалари ҳақида билимга ега бўлишингиз ва бу нарсалар ва ҳодисаларни номлайдиган сўзларнинг катта захирасига ега бўлишингиз керак, шунингдек ифода воситаларини (лингвистик ва қўшимча - интонация, юз ифодалари, имо-ишоралар).

«Дискурс» атамаси замонавий тилшунослик ва риторикада кенг қўлланилади. Бироқ, унинг моҳияти тадқиқотчилар томонидан турли йўллар билан белгиланади. Термин талқинининг ноаниқлиги унинг семантик мазмунини турли илмий йўналиш ва тушунчаларни ифодаловчи асарларда таққослашда яққол кўринади. Шундай қилиб, нутқ - сўзнинг кенг маъносида матнни тушуниш учун зарур бўлган тил амалиёти ва экстралингвистик омилларнинг (ҳиссий идрокка ега бўлган шаклларда намоён бўладиган муҳим хатти-ҳаракатлар) мураккаб бирлигидир. мулоқот иштирокчилари,

уларнинг муносабати ва мақсадлари, хабарнинг ишлаб чиқариш ва идрок қилиш шартлари. Дискурс мавжуд ижтимоий-маданий анъанада ҳукмронлик қилувчи рационаллик тури билан тартибга солинадиган онг мазмунини объектлаштиришнинг оғзаки шакли сифатида ҳаракат қилади.

Хулоса ва таклифлар (Conclusion/Recommend.) Нутқ ҳар қандай матн (оғзаки ва ёзма, замонавий ва тарихий, ҳақиқий ва сунъий равишда қурилган) унинг барча тўлиқлиги ва ноаниқлиги, полифония ва полифункционаллиги, ҳақиқий ва потенциални ҳисобга олган ҳолда, ҳақиқий ва «туғалланган», қурилган. Унинг мазмун режаси, бевосита мулоқотда бўлишдан ташқари, дунё, жамият, коммуникантлар, алоқа кодекслари ва уларнинг ўзаро муносабатлари ҳақидаги билимларнинг бутун мажмуасини ўз ичига олади. Гап коммуникантларнинг онгини ва мулоқот жараёнида яратилган матнни ўз ичига олган коммуникатив вазият сифатида қаралиши мумкин.

Нутқ воқеликнинг фрагментларини акс етиради-мазмунли мавзу, мулоқот мавзуси бўлган нутққа ташқи вазият ва коммуникатив муҳит ёки вазият тил ўзаро таъсири жараёнида вақт ва маконда коммуникантларнинг субъектив муҳитини ташкил қилади, бу нутқнинг таърифи уни ўзаро мулоқотнинг Марказий интегратив бирлиги сифатида тушунишга зид келмайди. Ушбу таърифни алоқа билан шуғулладиган атроф-муҳит субъектларининг табиатини кўрсатувчи муҳим компонент билан тўлдиради. Гапнинг нутқ-фаолият майдони кўп ўлчовли бўлади. Семиотиканинг концептуал аппаратининг тилшуносликка нисбатан кўп қиррали ривожланиши нутқ фаолиятининг ўзига хос хусусиятларини, тил белгиси тавсифининг реал мулоқотда ишлашига асосий хусусиятларини ҳисобга олган ҳолда кенгайтириш имконини беради.

Фойдаланилган адабиётлар рўйхати

1. Большая советская энциклопедия. Том 20. Плата - Проб. 3-е изд. / Глав. ред. А. М. Прохоров. — М.: Сов. энциклопедия, 1975. — 608 стр.
2. Ўзбек тилининг изоҳли луғати 2-жилд. —Тошкент. Янги Ўзбекистон. 2020. 204-б.
3. Щерба Л. С. Избранные работы по русскому языку / Л. С. Щерба – М.: У1957 –186 с.

4. Виноградов В.В. Стилистика. Теория поэтической речи. Поэтика. — М.: Изд-во АН СССР, 1963. — С. 19.
5. Звегинцев, В.А. Предложение и его отношение к языку и речи./ В.А. Звегинцев.- М.: Изд-во МГУ, 1976. -306 с.
6. Сафаров Ш. Прагмалингвистика. –Жиззах. Сангзор, 2007. 226-б.



ЎЗБЕК ТИЛИДАГИ РЕЛЬЕФОНИМЛАРНИНГ ТАДҚИҚИ ХУСУСИДА

DOI: 10.53885/edinres.2021.52.67.005

Б. Б. Фармонов

Алишер Навоий номидаги Тошкент давлат ўзбек тили ва
адабиёти университети

***Аннотация.** Мазкур мақолада ўзбек тилидаги рельеф отлари ва уларнинг ўзбек тилишунослигидаги тадқиқи ва таснифи юзасидан атрофлича маълумот берилган. Ўзбек тилидаги рельефонимларнинг лингвистик тадқиқи таснифи тавсия қилинган. Шунингдек, ўзбек тили рельефонимларининг семантик структураси, тарихий-этимологик хусусиятлари, лексикографик талқини билан боғлиқ назарий-амалий масалалар тадқиқи аҳамиятига алоҳида эътибор қаратилган.*

***Калит сўзлар:** тил, лексик сатҳ, рельеф, рельефоним, умумлексик бирлик, ер сатҳи, баландлик, текислик, пастлик, филологик лугат, энциклопедик лугат, таржима лугат.*

ОБ ИССЛЕДОВАНИИ РЕЛЬЕФОНИМОВ В УЗБЕКСКОМ ЯЗЫКЕ

Б. Б. Фармонов

Ташкентский государственный университет узбекского языка и
литературы имени Алишера Навои

***Аннотация.** В данной статье дана подробная информация о производных существительных от слова рельеф в узбекском языке, об их изучении и классификации в узбекском языкознании. Предложена классификация лингвистических исследований рельефонимов в узбекском языке. Также особое внимание уделяется важности исследования семантической структуры, историко-этимологических особенностей, теоретико-практических вопросов, связанных с лексической интерпретацией рельефонимов в узбекском языке.*

***Ключевые слова:** язык, лексический пласт, рельеф, рельефоним, общелексическое единство, земной пласт, возвышенность, равнина, низменность, филологический словарь, энциклопедический словарь, словарь переводов.*

ABOUT THE STUDY OF RELIEFONYMS IN THE UZBEK LANGUAGE

B. B. Farmonov

Tashkent State University of Uzbek Language and Literature named after Alisher Navoiy

Abstract. *This article provides detailed information about the derivatives of nouns from the word relief in the Uzbek language, about their study and classification in Uzbek linguistics. A classification of linguistic studies of relief names in the Uzbek language is proposed. Also, special attention is paid to the importance of studying the semantic structure, historical and etymological features, theoretical and practical issues related to the lexical interpretation of relief names in the Uzbek language.*

Key words: *language, lexical layer, relief, reliefonyms, general lexical unity, earth layer, upland, plain, lowland, philological dictionary, encyclopedic dictionary, translation dictionary.*

Тил борлиқнинг инъикоси сифатида барча табиий-ижтимоий ҳодисаларни ўзида акс эттирувчи мураккаб ижтимоий ҳодисадир. Борлиқ ҳодисалари турли-туман. Уларнинг ҳар бири алоҳида табиий-ижтимоий хусусиятга, вазифа ва аҳамиятга эга. Шунга монанд ҳодисаларнинг ҳар бири ўзига хос номланиш, аталишни тақозо қилади. Тил лексикасидаги турли урф-одат, қадрият, маданият, рухий ҳолат, нарса-ҳодиса, илм-фан, техника, санъат, турмуш кабилар билан боғлиқ тушунчаларни ифодаловчи бирликларга хос шакл ва маънолар ҳам борлиқ нарса-ҳодисалари каби турли-туман ва ранг-барангдир. Шундай ҳодисалардан бири ер юзасининг турли шакл ва кўринишлари бўлиб, уларнинг тилдаги ифодаси сифатидаги сўзлар ер сатҳи кўринишлари каби хилма-хил шакл ва маънога эга. Ер рельефини ифодаловчи лексик бирликлар ҳар бир тилда ўзига хос тарзда шаклланган. Хусусан, ўзбек тили лексикаси таркибида ҳам ер рельефи тушунчалари билан боғлиқ сўзлар ва терминлар алоҳида ўрин эгаллайди: тоғ, адир, жар, ўр, текислик, пастлик, қир, чуқур, доvon, ёнбағир, чўкки кабилар. Бу каби лексик бирликлар ер рельефи билан боғлиқ тушунчаларни ифодаловчи сўзлар – рельефонимлар гуруҳи сифатида ўз ва ўзга тил бирликлари ҳисобига барқарорлашиб, тилнинг лексик тизимида алоҳида лексемалар гуруҳини ташкил қилиш билан бирга географик терминлар тизимининг ҳам шаклланиши ва ривожланишида муҳим манба бўлиб хизмат қилади.

Ўзбек тилининг лексикасидаги бу сингари луғавий бирликлар ва луғавий-маъновий гуруҳлар юзасидан қатор илмий изланишлар амалга оширилган бўлиб, мазкур тадқиқотлар натижасида ўзбек тили

лексикологиясида назарий-амалий ютуқлар қўлга киритилди.

Ўзбек тили лексикасининг тадқиқида А. Ғуломов, С. Иброҳимов, А. Рустамов, А. Ҳожиев, Ш. Раҳматуллаев, У. Турсунов, Х. Дониёров, З. Маърупов, Э. Бегматов, Ҳ. Неъматов, И. Қўчқортоев, Олим Усмон, Т. Алиқулов, Б. Ўринбоев, Р. Қўнғиров, Э. Умаров, Б. Бафоев, Ҳ. Дадабоев, Р. Расулов, Р. Дониёров, Н. Маҳкамов, А. Мадвалиев, А. Собиров каби тилшуносларнинг илмий изланишларини алоҳида қайд этиш лозим. Ўзбек тили лексикасининг систем-структур талқини эса Ш. Раҳматуллаев, И. Қўчқортоев, А. Нурмонов, Ҳ. Неъматов, М. Миртожиев, Н. Маҳмудов, Р. Расулов, О. Бозоров, Р. Сафарова, Ш. Исқандарова, З. Юнусова, М. Нарзиева, Ш. Орифжонова, Б. Қиличев, Г. Неъматова, Ҳ. Саидова, Нишонова сингари тилшуносларнинг тадқиқотларида амалга оширилди. Ўзбек тилининг лексик сатҳи таркиби микротизимлари сифатида тадқиқ қилинган қон-қариндошлик, ўсимлик, ҳайвон номлари, сон-миқдор, ел-ёғин, кийим-кечак, рельеф отлари, маънавият билан боғлиқ тушунчаларни ифодаловчи атов бирликлар кабилар юзасидан бажарилган лексикологик тадқиқотлар натижасида луғавий бирликларнинг маъно ва вазифалари, лексик тизимда тутган ўрни масалалари янада аниқлик касб этди. Назарий-амалий аҳамиятли бу каби тадқиқот натижа ва тавсиялари замонавий луғат намуналари, таржима луғатлари учун муҳим манба, материал сифатида хизмат қилиши билан ҳам алоҳида аҳамиятга эга саналади. Бу эса тил лексик тизимидаги ҳар бир лексик микротизимлар – луғавий-маъновий гуруҳлар юзасидан лексик-семасиологик тадқиқотларнинг амалга оширилиши долзарблигини белгилайди.

Ўзбекистоннинг ер рельефи асосан қуруқлик билан боғлиқ, шунга монанд ўзбек тилидаги рельеф отлари асосан ер сатҳининг қуруқлик қисми билан боғлиқ паст-текислик, баландлик тушунчаларини ифодалашга хизмат қилади. Шу боис ўзбек тилининг ер рельефини ифодаловчи бирликлари тизими ва унинг таркиби ҳам ўзига хос тарзда шаклланган. Демак, ер сатҳининг турли шакл ва кўринишларини ифодаловчи лексик бирликларни рельефонимлар номи билан аташни мақсадга мувофиқ деб ҳисоблаймиз.

Барча рельефонимлар асосида рельеф тушунчаси ётади. Шу ўринда рельеф отлари ва уларнинг лингвистик моҳиятини янада яққол тасаввур ҳосил қилиш мақсадида рельеф бирлигининг лексикографик талқини ва шарҳига эътибор қаратишни лозим топдик. Рельеф бирлиги ўз шаклдошига эга географик термин сифатида умумий филологик ва махсус терминологик луғатларда ўзининг лексикографик талқини ва тавсифига эга. Ўзбек тили лексикасининг ўзлашма қатламига мансуб мазкур бирлик “Ўзбек тилининг изоҳли луғати”да географик тушунча ифодаловчиси сифатида қуйидагича тавсифланди: “РЕЛЬЕФ I [фр.

relief < лот. relevo – (бироз) кўтараман] геогр. Ер сиртидаги табиий ёки сунъий равишда ҳосил бўлган ҳар хил нотекисликлар – паст-баландлик, тоғлик-нишабликлар мажмуи. Тоғли рельеф. Ўзбекистон рельефининг тузилиши хилма-хил. – Тошкент заминининг устки қиёфаси, яъни рельефи худди шу босқичда шаклланди. “Фан ва турмуш” .

Географик термин, соҳа тушунчаси ифодаловчиси сифатида рельеф бирлиги терминологик шарҳига ҳам эга: “Рельеф – (французча – кўтараман) – ер юзаси шакллари: тоғлар, текисликлар, пасттекисликлар, адирлар, ясси тоғликлар, тепаликлар, қирлар, водийлар, ботиқлар, сойликлар, жарлар ва бошқалар мажмуи. Рельеф икки хил куч – ички (эндоген) ва ташқи (экзоген) кучларнинг биргаликда ҳамда мунтазам ўзаро таъсири натижасида вужудга келади” .

Энциклопедик луғатларда ҳам бу бирлик орқали ифодаланадиган тушунча тавсифланади: “Рельеф (лат. relevo – кўтараман) географияда – ер юзаси, океан ва денгиз тубидаги нотекислик (паст-баландлик)лар йиғиндиси. Рельефнинг қуйидаги кўринишлари мавжуд:

- мегарельеф (материклардаги дўнгликлар, океанлардаги ботиқлар);
- макрорельеф (тоғли ўлкалар, текисликлар);
- мезорельеф (жарликлар, сувости канъонлари, тепаликлар);
- микрорельеф (кичик жарликлар, қум тепалар)” .

Қайд қилинган лексикографик талқинлар асосида рельеф тушунчаси ва унинг тилдаги ифодаси бўлган рельеф оти хусусидаги тасаввурлар янада ойдинлашади. Рельеф тушунчасига алоқадор лексикографик талқинлар ва тавсифларда акс этган фарқли жиҳатлар моҳиятан битта ҳодисанинг турли аспект нуқтаи назаридан тавсифланиши билан боғлиқ. Асосан рельеф ер юзасининг турли кўринишларини ифодаловчи бирлик, атама сифатида намоён бўлган. Бундан маълум бўладики, ўзбек тили учун асосан ер юзасининг, асосан, қуруқликдаги ҳар хил кўриниш ва шакллари мажмуини билдирувчи соҳавий тушунча атамаси сифатида рельеф бирлиги муҳим ўрин эгаллаб, ер сиртининг барча шакл ва кўринишларини ифодаловчи тил бирликларига нисбатан доминантлик вазифасини бажариб туради. Бу эса рельеф бирлиги барча рельеф отлари – рельефонимларни битта тизимга бирлаштирувчи гипероним мақомида эканлигини кўрсатади.

Келтирилган лексикографик шарҳлар орасида энг муҳими филологик талқин ҳисобланади, чунки тил лексикасида асосан умумистеъмол белги ҳал қилувчи аҳамият касб этади. Шу асосда энциклопедик, соҳавий талқинлар шаклланади.

Ўзбек тилида рельефонимлар бўйича амалга оширилган илмий изланишлар сифатида Қ. Хуррамов, И. Исломовнинг тадқиқот ишларини қайд қилиш мумкин. Ўтган асрнинг 80-йилларида тилшунос олим Қ. Хуррамов томонидан ер рельефи отлари умумхалқ географик

терминлари доирасида тадқиқ қилинган . Бу тадқиқот ўзбек тилидаги рельеф отлари юзасидан амалга оширилган дастлабки тадқиқот ишидир. Унда Жанубий Ўзбекистон умумхалқ географик терминлари тадқиқот манбаи сифатида танланган ва ер рельефини ифодаловчи диалектал бирликлар ер рельефининг қайси кўринишларини билдириши жиҳатидан “баландликни билдирувчи географик терминлар” ва “чуқурликни билдирувчи географик терминлар” гуруҳларига ажратиб таҳлил қилинган. Қ. Хуррамовнинг ер рельефи терминлари тадқиқига бағишланган монографияси диалектал характерга эга бўлиб, « ... лексикография талабларига етарли даражада жавоб бермайди» . Бироқ унда тўпланган, таҳлилга тортилган ер рельефини билдирувчи бирликлар ўзбек умумхалқ тили лексикаси тизимининг ўзига хос атамалар таркибининг шаклланиши ва тараққиётида алоҳида ўрин эгаллайди.

Ўзбек тили рельефонимлари юзасидан бажарилган навбатдаги иш тадқиқотчи И. Исломовга тегишли . Мазкур тадқиқотда ўзбек тилидаги умумлексик ер рельефи отлари ер сатҳи кўринишларини ифодаловчи атов бирликлари систем-структур аспектда ўрганилган. Рельеф тушунчаси билан боғланган умумадабий лексикага мансуб лексемалар тизими алоҳида луғавий-маъновий гуруҳ сифатида белгиланиб, систем тилшунослик метод ва усуллари орқали таҳлил ва талқин қилинганлиги билан ажралиб туради. Ўзбек тили рельефонимларининг семантик структурасида “ер сатҳи кўриниши” деган белги мавжудлиги, у бирлаштирувчи, интеграл сема сифатида барча рельеф отларини рельефонимлар тизимига боғловчи “халқа” вазифасини бажариши таъкидланиб , рельефни ифодаловчи лексемалар семантик структурасидаги “ер сатҳидан баланд кўриниш”, “ер сатҳидан қуйи кўриниш”, “ер сатҳига тенг кўриниш” семалари асосида таснифланади :

- баландликни ифодаловчи ЕСКИАБ гуруҳи;
- текисликни ифодаловчи ЕСКИАБ гуруҳи;
- пастликни ифодаловчи ЕСКИАБ гуруҳи.

Шунингдек, ушбу тадқиқотда лексемаларнинг лисоний табиатини ойдинлаштириш, бошқа ёндош соҳа бирликлари ўртасидаги умумийлик ва фарқлиқликни белгилаш мақсадида географик терминлар, диалектал бирликлар, топонимлар билан муносабатлари масаласи ҳам таҳлилга тортилган. Рельефонимларнинг лексик-семантик муносабатлари, рельеф отлари тизими таркиби ва тузилиши, тарихий-этимологик қатламга мансублиги, лексикографик талқини масалалари ҳам ўз аксини топган. Хусусан, “ўзбек тилидаги ЕСКИАБ тизимининг тарихий-этимологик қатламини қуйидагича тасниф қилиш мумкин:

ўзбекча сўзлар; 2) форсча сўзлар; 3) арабча сўзлар; 4) русча ва бошқа тил сўзлари.”

Мазкур тасниф доирасида ўз қатлам сўзлари сирасида тоғ, қир, қоя, бет, дўнг, тепа, чўкки, чуқурлик, ёнбағир кабилар; форсча сўзлар сифатида дара, дарбанд, домана, паст, жар, биёбон, ёвон, дашт, кўх, камар, танги, майдон кабилар; араб тилидан ўзлашган бирликлар деб сахро, сохил, ҳавза, бодия, воҳа, водий кабилар; рус тили ва у орқали ўзлашган лексемалар сифатида терраса, саванна, кратер, плато, дельта кабилар қайд қилинади .

Юқоридагиларга асосланиб, ўзбек тилидаги рельефонимларнинг лингвистик тадқиқини иккига ажратиш лозим бўлади:

рельефонимларнинг диалектал аспектда ўрганилиши;

рельефонимларнинг систем-структур аспектда ўрганилиши.

Ўзбек тилидаги рельефонимлар бўйича амалга оширилган тадқиқотлар натижасида уларнинг диалектал, терминологик, умумистеъмол маъно қирралари ажратилиб, уларнинг умумий ва фарқли жиҳатлари ойдинлашган. Шунингдек, мазкур тадқиқотлар томонидан ўрганилган, таҳлил ва тавсифи асосида рельефонимларнинг лексикографик талқинларини мукамаллаштириш имкониятлари юзага келганлиги алоҳида аҳамият касб этади.

Умуман, ўзбек тилининг умумистеъмол лексикасига мансуб рельефонимларнинг бошқа тил рельеф отлари билан қиёсий тадқиқи масаласи навбатдаги илмий изланишларни тақозо қилади. Бу эса рельефонимларнинг лисоний қиймати, турли тиллар лексикасига мансуб рельеф отларининг семантик структурасига хос умумий ва фарқли белгиларини аниқлаш, уларнинг лексикографик талқинларини мукамаллаштиришга хизмат қилади.

Фойдаланилган адабиётлар рўйхати:

Ишаев А. Ўзбек диалектал лексикографияси. -Тошкент: ФАН, 1990. – 140 б.

Исломов И. Ўзбек тилида ер сатҳи кўринишларини ифодаловчи атов бирликлари тизими: Филол. фан. бўйича фалс. докт. ... дисс. – Қарши, 2019. – 125 б.

Хуррамов К. Узбекские народные географические термины, обозначающие рельеф Южного Узбекистана: Автореф. дис... канд. филол. наук. – Ташкент, 1984. – 112 с.

Ўзбек тилининг изоҳли луғати. V жилдли. – Тошкент: Ўзбекистон миллий энциклопедияси, 2007. – 3-жилд. – 688 б.

Ўзбекистон Миллий энциклопедияси. – Тошкент: Ўзбекистон миллий энциклопедияси. – 2006. – 656 б.

Гуломов П. Жўғрофия атамалари ва тушунчалари изоҳли луғати. – Тошкент: Ўқитувчи, 1994. – 144 б.

ТИЛШУНОСЛИГИДА ГРАММАТИК ТЕРМИНЛАРНИНГ ЎРГАНИЛИШИ

DOI: 10.53885/edinres.2021.98.33.006

Ш. А. Султонова

Алишер Навоий номидаги Тошкент давлат ўзбек тили ва адабиёти
университети мустақил изланувчиси

***Аннотация:** мақолада грамматик терминларнинг ўзбек ва дунё тилшунослигида ўрганилиши, ўзбек, рус ва инглиз тилларида грамматик терминларнинг берилиши, изоҳланиши, шунингдек ўзаро фарқланиши билан боғлиқ лисоний ҳодисалар таҳлил қилинган, айниқса, инглизча грамматик терминларнинг ўзбек тилидаги муқобиллари солиштирилиб уларнинг ўхшаши ва фарқли жиҳатлари кўрсатиб берилган.*

***Калит сўзлар:** лугат, термин, терминология, грамматик терминлар, оппозиция, полисемия, омонимия, қиёслаш, муқобиллик*

ИЗУЧЕНИЕ ГРАМАТИЧЕСКИХ ТЕРМИНОВ В ЛИНГВИСТИКЕ

Ш. А. Султанова

Научный сотрудник Ташкентского государственного университета
узбекского языка и литературы имени Алишера Навои

***Аннотация:** в статье анализируются лингвистические явления, связанные с изучением грамматических терминов в узбекском и мировом языкознании, выпуском и интерпретацией грамматических терминов в узбекском, русском и английском языках, а также их взаимной дифференциацией, особенно сравнивая узбекские языковые альтернативы англизматических терминов в английском языке и показывая их сходные и разные аспекты.*

***Ключевые слова:** словарь, терминология, терминология, грамматические термины, оппозиции, полисемия, омонимия, сравнение, альтернатива*

THE STUDY OF GRAMMATICAL TERMS IN LINGUISTICS

Sh. A. Sultanova

researcher of the Tashkent State University of Uzbek Language and
Literature named after Alisher Navoi

***Abstract:** The article analyzes the linguistic phenomena associated with the study of grammatical terms in Uzbek and world linguistics, the production and interpretation of grammatical terms in Uzbek, Russian and*

English, as well as their mutual differentiation, especially comparing the Uzbek language alternatives of Inglismic terms in English and showing their similar and different aspects.

Keywords: *dictionary, terminology, terminology, grammatical terms, oppositions, polysemy, homonymy, comparison, alternative*

Кириш. Ўзбек тили ва келажак тилшуносликнинг тақдири тилнинг электрон корпуси билан боғлиқ. Бу борада мамлакатда давлат буюртмаси ва олимлар фаолиятини мувофиқлаштириш, асосий кучни босма нашрларга эмас, электрон иш юритиш, электрон таълим, электрон мулоқотнинг самарали бўлишига эришиш катта аҳамиятга эга. Шу маънода, ўзбек тилнинг миллий корпусини яратиш ишларини давлатнинг тил сиёсати ижросини таъминлашга доир муҳим амалий тадқиқот сифатида ҳар томонлама қўллаб-қувватлаш зарур.

Мавзуга оид адабиётларнинг таҳлили (Literature review). Ўзбек лексикографиясида ҳам айрим лингвистик, ўқув луғатлари яратилган, жумладан, А.Мадвалиев, Ҳ.Неъматов, Р.Сайфуллаева кабилар ўзбек тилшунослигида лексикографиянинг янги тармоқлари пайдо бўлганини эътироф этишади. Шунингдек тилшунослик атамалари ҳам шу жиҳатдан бир-биридан кескин фарқ қилмайди. Ўзбек тилшунослиги, хусусан, грамматикасига доир терминлар шаклланишида рус тилининг таъсири катта бўлгани маълум, айрим атамаларни кейинги йилларда миллийлаштиришга ҳам эришдик. Бирок, асосий грамматик терминология барибир юнон тилига мансуб экани аниқ. Ўзбек тилшунослигида грамматик терминлар бўйича санокли тадқиқотлар олиб борилган. Айниқса, Азим Ҳожиёвнинг “Лингвистик терминларнинг изоҳли луғати” бугун барча тадқиқотчилар томонидан фаол қўлланилади, бироқ мазкур луғат электрон шаклга эга эмас, бу муайян даражада тадқиқотчиларга қийинчилик туғдирмоқда. Шу маънода грамматик терминларнинг электрон луғатини яратиш, миллий тил корпусига мослаш масаласи долзарб бўлиб қолмоқда.

Ўзбек тилшунослигининг терминологик тизими парадигматик, иерархик ва синтагматик алоқаларни ўрганади, улар юқорида айтиб ўтилганидек, лингвистик ҳодисалар/объектлар/тушунчалар атамалари билан ифодаланган мавзу алоқаларига ва лексик бирликлар сифатида атамалар ўртасидаги ҳақиқий тил муносабатларига асосланади. Тил элементларини ягона ва интеграл тўпلامни ташкил этишни белгиловчи ва бу тўпلامнинг таркибий ўзгаришларини белгиловчи тизим алоқасининг етакчи тури оппозиция – тил бирликларининг умумийлиги асосида оппозиция деб эътироф этилади. Тизимнинг элементлари турли хил қарама-қаршилиқларга кириши мумкин: “приватив муҳолифат ёки қатъий қўшилиш муносабатлари.

Приватив оппозиция муносабатларига лисоний бирликлар киради, улардан бири умумий умумий тушунчани ёки ҳодисалар/тушунчалар мажмуасининг номини ифодалайди, иккинчиси эса бу умумий тушунчага нисбатан муайян шахсни ифодаловчи тушунчани ёки номланган тўпламининг элементини билдиради. Приватив оппозиция иерархик муносабатларга мос келади ва тур-тур муносабатларини ҳам, «бутун қисмлар» муносабатларини ҳам ўз ичига олади. Биринчидан, лингвистик терминлар хусусий оппозиция муносабатларига киришади, улардан бири маълум тушунчалар синфини, яъни тушунчалар синфини билдиради. Шунингдек, бу муносабатлар семантик жиҳатдан бир хил терминларни бир хил умумий тушунча билан боғлаш мумкин. Масалан, приватив оппозиция грамматик маъноларни номловчи грамматик категориялар ва терминлар номлари ўртасида ўрнатилади: сон ва бирлик – кўплик; замон ва ҳозирги – келаси замон – ўтган замон. Бу ерда сон ва замон атамалари гиперонимлар бўлиб, уларнинг гипонимлари ўз навбатида бирлик, кўплик; ҳозирги замон, келаси замон ва ўтган замон атамаларидир.

Тадқиқот методологияси (Research Methodology). Терминологияда, хусусий оппозицияда мос келадиган қуйидаги терминлар занжирларида лексик бирликлар орага киради: ундош товушлар, қаттиқ ундошлар, юмшоқ ундошлар; аффикс, префикс, инфих, суффикс; феъл, ўзлик нисбатидаги феъл, шахссиз феъл; от, аниқ от, мавхум от, якка от, жамловчи от; олмош, кишилиқ олмоши, сўроқ олмоши, ноаниқ олмош; мураккаб гап, қўшма гап, тушунча, шакл, ва бошқалар. “Бутун ва унинг қисмлари” муносабатига асосланган приватив оппозиция мураккаб лингвистик ҳодисани номловчи атама билан бу лингвистик ҳодисанинг элементлари/қисмларини аниқлашчи терминлар ўртасида ўрнатилади. Шундай қилиб, лингвистик терминологияда приватив оппозиция муносабатлари сўз, асос, префикс, қўшимча, ҳосила; гап, мавзу, предикат, тўлдирувчи, таъриф, ҳолат; боб, параграф, параграф; грамматика, синтаксис, морфология ва бошқа терминларни боғлайди.

Маъноларнинг бир хил мазмун компонентларига эга бўлган сўзлар нол оппозиция муносабатларига киради. Шунини таъкидлаш керакки, атамалар ўртасидаги синонимик муносабатлар тушунчалари анъанавий синонимларни нутқнинг бир қисми сўзлари сифатида тушунишдан маъно ва ўзаро алмашинувчанлик (тўлиқ ёки мумкин бўлган услубий ва семантик фарқлар билан) тўлиқ ёки қисман тасодиф билан фарқ қилади. Термин тушунчаси қатъий илмий тушунча сифатида дефинитивлик, бирёқламалик, монореферентлик билан характерланади ва контекстуал мустақиллик лексик бирликларнинг бу тури синоним алоқаларга эга эмаслигини тақозо этади. Бироқ, олимлар терминологик тизимларда бир хил маънога эга бўлган терминлар мавжудлигини билдиришга мажбур.

Терминологияда синонимия одатда иккиланиш ҳодисаси сифатида тушунилади, яъни мутлақ синонимия маъносига ўхшаш терминлар йўқ, терминологик вариантдошлик бор. Тилшуносликнинг терминологик тизимида, аввало, уларнинг таърифларида айнан бир хил сигнификатив компонентларга эга бўлган терминлар ўртасида нол оппозиция муносабатларини ўрнатиш мумкин. Бундай терминлар, одатда, илмий матнда деярли тўлиқ ўзаро алмашувчанликни намойён қилади. Лингвистик терминлар терминларга хос бўлмаган (уларнинг анъанавий талқинига мувофиқ) қисман синонимия ва полисемияни намойиш этади. Терминларнинг маънолари қисман бир-бирига тўғри келса ёки бир термин бир неча семантик жиҳатдан боғлиқ изоҳларга эга бўлса, терминнинг терминлари ёки лексико-семантик вариантлари ўртасида эквиполент оппозиция муносабатларини ўрнатиш мумкин. Масалан, маъноларнинг қисман тасодифийлиги асосида тилшунослик ва тилшунослик терминлари ўртасида эквивалент оппозиция ўрнатилади: тилшунослик атамаси, одатда, тил фанининг дастлабки босқичларини тавсифлашга бағишланган матнларда, тилшунослик атамаси замонавий тадқиқотларда фаол қўлланилади (шу жумладан, янги тилшунослик фанлари ва соҳалари номларида: математик тилшунослик, когнитив тилшунослик ва бошқалар.).

Терминлар орасида аниқ ва монореференциал лексемалар сифатида назарий жиҳатдан мумкин бўлмаган бу турдаги алоқанинг мавжудлигини бир қатор сабаблар билан изоҳлаш мумкин: тил ўрганишга ёндашувлардаги фарқ, турли лингвистик парадигмалар, анъаналар, тенденциялар ва мактабларнинг мавжудлиги тилшунослик методологиясининг табиий тилга максимал яқинлигига боғлиқ. Шундай қилиб, Ю.Е.Прохоров лингвистик тадқиқотларда фаол қўлланиладиган “тушунча” атамасининг бир неча ўнлаб таърифларини умумлаштириб беради: «бу (аниқ қисқа) рўйхатдан ҳам деярли ҳар бир муаллиф «тушунча» сўзи билан бошқа нарсани тушуниши аниқ кўриниб турибди» [5,52]. Лингвистик терминларнинг ноаниқлиги ва синонимияси тадқиқот матнларида унинг муаллифлари қўллаган атама билан нимани тушунишини аниқ белгилаш зарурлигига олиб келади.

Антонимик муносабатларни антонимик сўзларнинг умумий семалар мавжудлиги билан тавсифланиши, улар асосида маъноларининг зид элементлари қиёсланиши асосида эквиполент оппозицияга ҳам боғлаш мумкин. Бироқ, Й.Караулов антонимияни бир-бирининг негизи сифатида қабул қилганда, лексемалар бир-бирининг негизи сифатида ҳаракат қилганда қарама-қарши ёки қарама-қарши бўлган элементлардир « [6:16].

Дискурсив антонимик оппозиция муносабатларида лингвистик терминлар кириб, улар тавсифлайдиган атрибутнинг маълум нол

қийматидан тенг келадиган антиподларнинг бир тури бўлган тушунчаларни билдиради. Структурализм вакилларининг назарий қурилишларига бориб тақаладиган бинар антонимик оппозициялар ҳозирги замон тилшунослигининг терминологик тизимининг муҳим хусусиятидир, масалан: лабланган унли –лабланмаган унли, очик бўғин – ёпиқ бўғин, урғули бўғин – урғусиз бўғин, мукамал шакл – номукамал шакл, синоним – антонимлар, синхрон –диакрония ва бошқалар.

Лингвистик терминология соҳасида лексемалар ўрта атаманинг мавжудлиги мумкин бўлмаган тушунчаларни ифодалаганда (бирлик – кўплик, очик бўғин – ёпиқ бўғин, оддий жумла – мураккаб жумла) ва контраст антонимия муносабатларини ўрнатиш мумкин.

Таҳлил ва натижалар (Analysis and results). Грамматик терминларни бошқа тиллар терминларига қиёслаб ўрганиш ҳам тиллар ўртасидаги грамматик ўзига хосликларни яққол ифода этади. Жумладан, инглиз тилида мавжуд грамматик терминларнинг ўзбекча муқобиллари ҳар доим ҳам айнан мос келавермайди. Шу ўринда ўзбекча ва инглизча грамматик терминларнинг қиёсига эътибор қаратамиз. Аслида ўзбек ва инглиз тиллари бир оилага мансуб бўлмагани учун грамматик терминлардан ҳам муайян фарқлар сезилиб туради, бироқ асосий атамалар деярли бир хилдир.

Масалан қуйидаги грамматик терминлар айнан мос келади:

kinds of sentences — гап турлари (ифода мақсадига кўра)

declarative sentence — дарак гап

interrogative sentences — сўроқ гап

imperative sentences — буйруқ гап

exclamatory sentences — ундов гап

affirmative sentences — тасдиқ гап

negative sentences — инкор (бўлишсиз) гап

word order — сўз тартиби (гапда)

the subject — эга

the predicate — кесим

direct word order — тўғри сўз тартиби

the principal parts of the sentence — гапнинг бош бўлаклари

proper noun — шахс оти

common noun — ўрин жой оти

countable noun — аниқ от

uncountable noun — ноаниқ от

abstract noun — мавҳум от

material noun — нарса оти

collective noun — жамловчи от

pronoun — олмош

numeral — сон

adjective — сифат

Энди тиллар морфологик жиҳатдан ўзига хос фарқланишга эга бўлгани сабабли айрим фарқлар ҳам яққол кўзга ташланади:

gerund — ҳаракат номи

simple verbal predicate — содда феъл кесим

compound verbal predicate — қўшма феъл кесим

finite verb — соф феъл

phraseological unit — фразиологик бирикма

nominal predicate — от-кесим

verbal predicate — феъл кесим

link verb — ёрдамчи феъл

Сўроқнинг қуйидаги турларини англатувчи грамматик тарминлар ўзбек тилида мавжуд эмас:

general question — умумий сўроқ

special question — махсус сўроқ

alternative question — альтернатив сўроқ

disjunctive question — ажратилган сўроқ

auxiliary verb — вспомогательный глагол

indirect = inverted word order — ўзгарган сўз тартиби (инверсия)

Тиллар ўзига хос морфологик таркибга, тузилишга эга бўлгани боис ҳеч бир лисоний бирлик муайян тилгагина хос бўлмайди. Шунингдек тилшунослик атамалари ҳам шу жиҳатдан бир-биридан кескин фарқ қилмайди. Ўзбек тилшунослиги, хусусан, грамматикасига доир терминлар шаклланишида рус тилининг таъсири катта бўлгани маълум. Албатта, инглиз тилида қўлланиладиган грамматик терминлар асосан, латин тилига ёки юнон тилига мансубдир.

Терминологиянинг систематик табиати бир томондан, сўз туркумлارининг систематик табиатини англаган ҳолда, иккинчи томондан, систематик табиатини замонавий илмий билишнинг методологик тамойили сифатида акс эттирувчи лингвистик ва экстралингвистик асосларга эга.

Хулоса ва таклифлар (Conclusion/Recommend.) Лингвистик терминларининг тизимлаштирилган тавсифи лингвистик терминологияни тўрт турдаги қарама-қаршиликлар: приватив, нулл, эквиполент ва дискурсив томонидан ташкил этилган тизимли бирлашма сифатида тақдим этишга имкон беради. Лингвистик терминологиянинг ўзига хослиги – терминология назариясининг постулатларига зид бўлган ва тилшуносликнинг табиий тилга, тадқиқот объектининг метафорик ва мавҳум табиатига яқинлиги билан аниқланиши мумкин бўлган тўлиқ ва қисман синонимия, полисемия, контекстуал қарама-қаршилик, илмий



омонимия ҳодисаларига асосланишидир.

Тадқиқотнинг истиқболи миллий лингвистик атамаларнинг қиёсий тадқиқотларида олинган натижаларни қўллаш ва терминологик эквивалентларни танлаш нафақат лексема белгиларини таққослаш, балки уларнинг тизим алоқалари ва фойдаланиш контейнерларининг мослигини таҳлил қилиш билан бирга лингвистик атамаларнинг икки тилли луғатларини яратишга ҳам имконият яратади.

Фойдаланилган адабиётлар:

Лексикография. Мадвалиев А. Ўзбек терминологияси ва лексикографияси масалалари. Тўплам. – Тошкент: “Ўзбекистон миллий энциклопедияси” Давлат илмий нашриёти, 2017. – 384 бет.

Неъматов Х., Бахриддинова Б. “Бешиқдаги Алпомиш” – луғатлар гулдастаси. “Маърифат”. – Тошкент, 2007 й, №76.

Сайфуллаева Р., Эрназаров Т. Ўқув луғатлари яратиш – долзарб вазифа // “Тил ва адабиёт таълими”, 2007. № 4. – Б. 4-6.

Ҳожиёв А. Лингвистик терминларнинг изоҳли луғати. –Тошкент: Ўқитувчи. 1985. 115 б.

Прохоров, 1999 Прохоров Ю.Е. Коммуникативное пространство языковой личности в национально-культурном аспекте // Язык, сознание, коммуникация. Вып.8. - М., 1999, с. 52

Караулов Ю.Н. Русский язык и языковая личность. –М., 1987. 263 с.

ВЛИЯНИЕ ПОДГОТОВКИ ПЕДАГОГИЧЕСКИХ КАДРОВ НА ПРОГРЕССИВНОЕ РАЗВИТИЕ УЗБЕКИСТАНА

DOI: 10.53885/edinres.2021.82.80.007

Б. М. Саидов

Старший преподаватель Термезского государственного
университета

***Аннотация.** Настоящая статья посвящена актуальным вопросам подготовки высококвалифицированных педагогических кадров для Узбекистана, исходя из новых требований времени. Образование подрастающего поколения связано с подготовкой квалифицированных кадров, которые отвечают самым современным и перспективным требованиям государства. Для того чтобы превратить Узбекистан в динамично развивающуюся страну, обладающую рыночной экономикой с высокой долей интеллектуального вклада в общество. В ней раскрываются цели подготовки педагогических кадров, обозначены задачи, названы меры по реализации этих задач. В данной статье приведены изменения в ведомственных органах республики, которые непосредственно связаны с деятельностью системы непрерывного образования Узбекистана.*

***Ключевые слова:** образование, вуз, студент, преподаватель, цель, задача, результат.*

EFFECT OF PREPARATION OF PEDAGOGICAL STAFF ON PROGRESSIVE DEVELOPMENT OF UZBEKISTAN

B. M. Saidov

Senior Lecturer, Termez State University

***Abstract.** This article is devoted to topical issues of training highly qualified teaching staff for Uzbekistan, based on the new requirements of the time. The education of the younger generation is associated with the training of qualified personnel who meet the most modern and promising requirements of the state. In order to turn Uzbekistan into a dynamically developing country with a market economy with a high share of intellectual contribution to society. It reveals the goals of training pedagogical personnel, identifies the tasks, and names the measures for the implementation of these tasks. This article presents changes in the departmental bodies of the republic, which are directly related to the activities of the system of continuous education in Uzbekistan.*

***Key words:** education, university, student, teacher, goal, task, result.*

В XXI веке основным фактором, определяющим социально-экономическое развитие каждой страны, является инновационная составляющая высшей школы. Инновационный путь развития высших образовательных учреждений нашей республики позволяет создавать такую нишу в социально-экономической среде, которая может способствовать решению насущных проблем общества и отраслей экономики высокой сложности, освоить новые современные отрасли, реализовать человеческий потенциал, расширить рынок для интеллектуальной продукции, повысить результативность инновационной деятельности в области образования, технологий и культуры.

Образование подрастающего поколения связано с подготовкой квалифицированных кадров, которые отвечают самым современным и перспективным требованиям государства.

Этому вопросу посвятили свои научные труды известные ученые не только нашей страны (В.И.Андрянова [3], Р.Х.Джураев [4], Ш.К.Мардонов [5], У.К.Толипов [6], Г.Х.Ибрагимова [7], Х.Ибрагимов [8], Ш.А.Абдуллаева [9], Д.И.Рузиева [10], Н.М.Эгамбердиева [11]), но и других стран мира (Е.И.Артомонова [12], Г.П.Новикова [13], В.В.Пасечник [14] и другие).

Для того чтобы превратить Узбекистан в динамично развивающуюся страну, обладающую рыночной экономикой с высокой долей интеллектуального вклада в общество в текущем году созданы в нашей стране два министерства: Министерство дошкольного образования Республики Узбекистан и Министерство инновационного развития Республики Узбекистан.

Создание первое ведомства связано с тем, из 32 миллионов жителей республики 64% составляет молодежь до 30 лет. И именно, в детских дошкольных образовательных учреждениях ребенок получает первые навыки и знания. До настоящего времени охват дошкольным образованием в Узбекистане не превышал 30%, и это при том, что потребность в дошкольных образовательных учреждениях довольно высока. К основным задачам данного указа относятся: определение, разработка и практическая реализация единой государственной политики в области дошкольного образования. Укрепляется материально-техническая база детсадов, организована подготовка и переподготовка педагогических кадров, пересматриваются программы обучения.

Создание же второго ведомства связано с задачей непрерывного практического внедрения новшеств, которые обеспечат качественный рост во всех сферах общественного и экономического развития республики и обеспечат реализацию единой государственной политики в сфере инновационного и научно-технического развития. Новое

ведомство обеспечит мобилизацию имеющихся ресурсов и средств для реализации инновационных идей, разработок и технологий с рациональным использованием бюджетных средств.

Полноценный переход Узбекистана на инновационную модель развития обусловлен необходимостью создания в стране эффективной системы государственной поддержки инновационной деятельности и стимулирования практического внедрения инновационных идей, разработок и технологий в государственное управление, приоритетные отрасли экономики и социальную сферу, особенно, в систему непрерывного образования. При этом совершенствование системы высшего образования ориентировано на подготовку высококлассных специалистов для социальной сферы и экономики, отвечающих самым современным требованиям. Поменялось и содержание высшего образования Узбекистана.

Совершенствуется система отбора абитуриентов. Так, на основании постановления Президента Узбекистана Ш.М.Мирзиёева с 2018-2019 учебного года вступительные тестовые испытания по приему в вузы пройдут в период с 1 по 15 августа. Результаты абитуриенты будут узнавать уже на следующий день.

При этом, прием по направлениям образования в сфере культуры, искусства, дизайна, изобразительного и прикладного искусства, искусствоведения, музыкального образования, спорта и физического воспитания, требующим от абитуриентов особой одаренности, будет осуществляться по результатам творческих экзаменов, без вступительных тестовых испытаний, что открывает дорогу наиболее талантливым молодым людям.

Учреждения высшего образования сегодня открываются в регионах республики. К примеру, в Термезском государственном университете в сотрудничестве с Ташкентским исламским университетом планируется организация подготовки кадров по направлению обучения «История (источниковедение и текстология)». Также в областном центре Сурхандарьинской области г.Термезе открывается филиал нашего вуза, который также будет готовить педагогические кадры для дошкольных, общеобразовательных и средних специальных профессиональных учебных заведений республики.

Кроме того, развитие образования в современных условиях становится одним из направлений активизации внешней политики республики. К действующим в нашей стране филиалам ведущих зарубежных вузов (Филиал МГУ имени М.В.Ломоносова, Вестминстерский университет, университет Инха и др.) в 2018 году открываются филиалы университетов Вебстера (США) и “Yeoji Institute of technology” (Республика Корея).

В целях укрепления научно-технической базы высших

образовательных учреждений Республики Узбекистан ведется подготовка гармонично развитого поколения в системе «бакалавриат – магистратура – докторантура» и повышение качества обучения путём интеграции «образование – наука – производство»; создаются междисциплинарные учебно-научные лаборатории для решения ряда проблем в отраслях и сферах экономики; модернизируется вся исследовательская инфраструктура высших образовательных учреждений.

Но впереди много планов. В их числе: создание и развитие инновационно-технологических центров (технопарков); развитие технологических возможностей вузов, цифрового учебного и научного процессов – развитие компьютерных информационно-коммуникационных сетей и перехода к компьютеризованным учебным комплексам как средству решения задач по ускоренному развитию информационно-коммуникационных сетей.

Исходя из этих целей система высшего образования на настоящем этапе развития страны решает следующие задачи:

1) воспитание достойной молодежи страны как конкурентоспособных специалистов с самостоятельным мышлением и собственными взглядами;

2) повышение качества обучения и подготовки молодых педагогов;

3) углубление интеграции учебного процесса с научно-исследовательской и производственной деятельностью;

4) выполнение прикладных научных исследований, имеющих практическое значение для производственных предприятий;

5) обеспечение высококачественного обучения на основе современных образовательных программ в соответствии с государственными образовательными стандартами;

6) совершенствование подготовки кадров исходя из перспектив экономического и социального развития страны, потребностей общества, современных достижений науки, техники, технологий, экономики и культуры;

7) введение в практику новых педагогических и информационных технологий, методик и средств самообразования и индивидуализации обучения;

8) введение в практику действенных механизмов интеграции высшего образования с наукой и производством;

9) создание научно-исследовательского потенциала, выполнения научно-исследовательских работ в целях развития производственных предприятий, в том числе по освоению инноваций, разработанных на основе собственных фундаментальных и прикладных исследований;

10) повышение качества и эффективности научно-исследовательских

работ при проведении фундаментальных и прикладных исследований, выполнения перспективных инновационных разработок и проектов.

Для решения указанных первоочередных задач создаются необходимые условия и укрепляется материально-техническая база вузов.

Одним из важных направлений на пути глобализации и интеграции положительного международного опыта в модель образования является профессиональное развитие мастерства преподавателя, которое связано с:

- трансляцией накопленного опыта другим образовательным учреждениям республики;
- обобщением и распространением лучшего педагогического опыта отечественных и зарубежных учителей-новаторов;
- разработкой рекомендаций по усовершенствованию системы переподготовки и повышения квалификации преподавателей республики;
- обучением и воспитанием подрастающего поколения в соответствии с мировым опытом;
- разработкой программ обучения с привлечением ведущих отечественных и международных экспертов;
- сотрудничеством с ведущими отечественными и зарубежными организациями, связанными с обучением и развитием детей с целью обмена опытом и внедрения лучших практик;
- мониторингом профессиональной деятельности преподавателей, обладающих преподавательским мастерством;
- созданием условий для непрерывного профессионального образования преподавателей;
- созданием сетевого образовательного сообщества педагогов республики.

Качественное образование выступает ключевым фактором реализации стратегических целей, обозначенных в программных документах правительства республики. Среди них «Стратегия действий по пяти приоритетным направлениям развития Республики Узбекистан в 2017-2021 годах».

Основные положения данного нормативного документа связаны с подготовкой кадров для республики, в том числе и педагогических.

В частности, в четвертом направлении говорится о том, что качественное образование должно стать основой индустриализации и инновационного развития нашей республики. В этом контексте важным направлением государственной политики в области вузовского образования является формирование современной, открытой, гибкой

системы образования, конечной целью которой является поддержка и развитие интеллектуального и творческого потенциала подрастающего поколения.

Для достижения успехов на этом пути необходимо уже сейчас приступить к реализации программ обновления содержания образования и повышению квалификации педагогических кадров, по всем направлениям начиная от школ и педагогических колледжей до педагогических университетов. Иначе сложится такая ситуация, когда вузы и педагогические колледжи выпускают на рынок труда кадры не знакомые с обновленными программами и требующие повышения квалификации до начала трудовой деятельности. Другими словами, от системы вузовского образования требуется эффективный механизм функционирования, нацеленный на достижение поставленных государством целей перед системой непрерывного образования в целом.

Сегодня трудно представить претворение в жизнь планов по построению государства с рыночной экономикой без участия студенческой молодежи. Поэтому в целях усиления роли высших образовательных учреждений нашей страны с целью обеспечения исполнения Указа Президента Ш.М.Мирзиёева «О Стратегии действий по пяти приоритетным направлениям развития Республики Узбекистан в 2017-2021 годах» от 7 февраля 2017 года [1, с. 1] Министерством высшего и среднего специального образования Узбекистана был разработан «Комплекс мер по коренному совершенствованию системы высшего образования».

Данный указ охватывает ряд направлений:

Во-первых, запланировано внедрение эффективных форм переподготовки и повышения квалификации педагогов высших образовательных учреждений, организованы для них стажировки в зарубежных образовательных и научных учреждениях. Усовершенствована деятельность фонда Президента Республики Узбекистан «Истеъдод» по повышению квалификации перспективных молодых педагогов и научных кадров.

Во-вторых, намечено оптимизирование, перепрофилирование целевых параметров подготовки кадров с высшим образованием, направлений обучения высших образовательных учреждений в сочетании с осуществляемыми программами регионального и комплексного развития, а также созданы новые образовательные учреждения. Определены целевые параметры оптимизации по подготовке кадров с высшим образованием. Учитывая структурные изменения по региональному перепрофилированию, подготовке кадров показатели приема в высшие образовательные учреждения будут

поэтапно увеличены.

Также предусмотрена разработка концепции развития каждого вуза республики. Намечены перспективные планы по перепрофилированию существующих высших образовательных учреждений и открытию их филиалов в регионах. Отрадно отметить то, что подготовка кадров в вузах страны будет осуществляться исходя из приоритетных направлений и особенностей отраслей экономики и развития регионов.

В-третьих, на основе опыта ведущих зарубежных вузов предусматривается совершенствование учебного процесса в системе высшего образования, учебных планов и программ, внедрение современных форм организации обучения в магистратуре.

В этом направлении предусмотрено:

создание механизма разработки, утверждения и внедрения в практику учебных планов и учебных программ высшего образования на основе изучения требований реального сектора экономики и передового зарубежного опыта;

совершенствование содержания и структуры учебных планов и учебных программ по направлениям обучения в бакалавриате и специальностям магистратуры, оптимизация предметных блоков, часов учебных планов на основе передового зарубежного опыта;

внедрение практики целевой (адресной) подготовки для научно-педагогической деятельности магистров в соответствии с текущими и перспективными потребностями в научно-педагогических кадрах высших образовательных учреждений в регионах;

обеспечение соответствия дипломов бакалавриата и магистратуры зарубежным образцам;

совершенствование системы организации и обеспечения прохождения практики по специальности студентов вузов в соответствии с учебными программами.

В-четвертых, информационное обеспечение высших образовательных учреждений будет пополнено современной учебной, методической и научной литературой, в частности, зарубежной, также обновятся фонды информационно-ресурсных центров.

Кроме того, с целью удовлетворения потребности вузов республики в учебной и научной литературе предусмотрены поэтапная подготовка и внедрение учебно-методических комплексов для предметов по направлениям высшего образования на основе разработки требований к порядку формирования списка литературы, создания, приобретения и распространения учебной литературы нового поколения.

В-пятых, развитие получит научно-методическая деятельность и повысится её эффективность. Исходя из требований к преподавателям

вузов, будут проведены мероприятия по целевой подготовке научных кадров с высшим образованием по тем направлениям, где ощущается острая нехватка в них. Системная работа будет осуществлена по повышению интереса молодежи к науке, поощрению и награждению за научную и творческую деятельность молодых ученых. Кроме того, будет обеспечено широкое внедрение в практику научных разработок молодежи.

В-шестых, повысится эффективность духовно-нравственного содержания высшего образования и проводимых мероприятий среди студенческой молодежи. Ведь эффективное ведение духовно-просветительской работы среди студенческой молодежи нашей страны весьма актуально.

Будет усовершенствована деятельность центра «Маънавият ва маърифат» при Министерстве высшего и среднего специального образования Республики Узбекистан и усилена ее роль в координации и организации духовно-просветительской работы, а также культурно-массовых мероприятий.

Кроме того, утвержден комплекс дополнительных мер, направленных на укрепление и модернизацию материально-технической базы высших образовательных учреждений в 2017-2021 годах, оснащение их современными учебно-научными лабораториями, информационно-коммуникационными технологиями. Согласно ему, по адресному списку определено поэтапное строительство, реконструкция и капитальный ремонт учебных корпусов вузов, студенческих общежитий, спортивных сооружений и других объектов.

Цель и задачи, определенные в данном Комплексе мероприятий будут способствовать обеспечению подготовки востребованных кадров на современном рынке труда, что послужит основой для последовательного осуществления преобразований в рамках «Стратегии действий по пяти приоритетным направлениям развития Республики Узбекистан».

Следует особо подчеркнуть, что данный нормативный документ, несомненно, сыграет ключевую роль в совершенствовании системы подготовки квалифицированных кадров и обеспечит отрасли экономики и социальной сферы самодостаточными специалистами, а самое главное – поможет достичь сбалансированности подготовки по количеству и направлениям образования бакалавриата и магистров с реальным текущим и перспективным спросом потенциальных потребителей, улучшения трудоустройства выпускников вузов.

Фундаментальной основой и методологической базой для данного Комплекса мер стали Постановления руководителя нашей страны «О мерах по дальнейшему развитию системы высшего образования» от

20 апреля 2017 года [2, с. 1] и «О мерах по укреплению материально-технической базы высших образовательных учреждений и улучшению качества подготовки высококвалифицированных специалистов», которые содержат наиболее общие требования и рекомендации для всех специальностей бакалавриата и магистратуры. Важно то, что они направлены на обеспечение необходимых условий для кардинального пересмотра содержания подготовки вузовских кадров, обучения специалистов с высшим образованием в соответствии с международным уровнем, исходя из приоритетных задач социально-экономического развития страны. Эти нормативные документы, гармонично сочетаясь с целями Стратегии действий, стали началом нового этапа в развитии высшего образования нашей республики.

Следует заметить, что примером для других вузов нашей страны может служить Ташкентский государственный педагогический университет имени Низами, где проводится системная работа по повышению интереса учащейся молодежи к педагогической науке и проявлению творческой деятельности молодых ученых. К примеру, участие студентов и магистрантов наряду с преподавателями в ежегодно проводимых в нашем университете внутривузовских, республиканских и международных конференциях, во встречах с учёными, писателями, поэтами, представителями культуры и известными спортсменами нашей республики, в исследовательских (фундаментальных, прикладных и инновационных) проектах с возможностью обеспечения широкого внедрения в практику научных разработок студенческой молодежи являются прямым доказательством сказанного.

Значит, ключевую роль в совершенствовании системы подготовки квалифицированных кадров и обеспечении социальной сферы знающими педагогами, востребованными дошкольными образовательными учреждениями, общими средними школами, академическими лицеями и профессиональными колледжами являются педагогические вузы нашей республики, выпускники которых смогут в нынешних условиях воспитать гармонично развитое поколение – физически здоровое и духовно зрелое, интеллектуально богатое, обладающее разносторонними знаниями и креативным мышлением.

Отрадно отметить то, что руководством нашей республики почти ежедневно принимаются решения, влияющие на кардинальный поворот и в образовании, и в других социальных структурах общества.

Литература

1. Указ Президента Республики Узбекистан Ш.М.Мирзиёева «О стратегии действий по пяти приоритетным направлениям развития Республики Узбекистан в 2017-2021 годах» от 7 февраля 2017 года //



Учитель Узбекистана. Т., 2017. № 6 (2453). 10 февраля. С. 1-3.

2. Постановление Президента Республики Узбекистан Ш.М.Мирзиёева «О мерах по дальнейшему развитию системы высшего образования» от 20 апреля 2017 года // Учитель Узбекистана. Т., 2017. № 36 (2463). 21 апреля. С. 1-3.

3. Андриянова В.И. К постановке проблемы. Взаимообусловленность личности педагога и обучающегося: Учебное пособие // Формирование личности обучающегося в условиях инновационных технологий / Под общ. ред. проф. Р.Х.Джураева; отв. ред. проф. В.И.Андриянова. – Ташкент, 2009. – 488 с.

4. Джураев Р.Х. Ведущие тенденции образования в XXI веке // Uzluksiz ta'lim. – Toshkent, 2008. – № 6. – Б. 35-41.

5. Мардонов Ш.К. Педагогик таълим тизимида таълимий кадрлардан фойдаланиш // Халқ таълими. – Тошкент, 2005. – № 6. – 24-28 б.

6. Толипов У.К. Технология формирования общенационального и толерантного мировоззрения у школьников Узбекистана // Uzluksiz ta'lim. – Toshkent, 2009. – № 5. – 79-82 б.

7. Ибрагимова Г.Х. Профессионально-педагогическая подготовка инженеров педагогов средствами узбекских национальных традиций: Автореф. ... канд. пед. наук. – Ташкент, 1996. – 19 с.

8. Ибрагимов Х.И. Теоретические основы профессионального самовоспитания будущих учителей начальных классов (на примере педагогических вузов): Автореф. дис. ... д-ра пед. наук. – Ташкент, 1999. – 37 с.

9. Ибрагимов Х.И., Абдуллаева Ш.А. История педагогики и образования. Учебник для магистрантов. – Ташкент: Fan va texnologiya, 2008. – 240 с.

10. Рўзиева Д.И. Олий таълим муассасалари талабаларида миллий ифтихор туйғусини шакллантиришнинг илмий-педагогик асослари: Пед. фан. д-ри ... Автореф. – Тошкент, 2007. – 36 с.

11. Эгамбердиева Н.М. Маданий-инсонпарварлик ёндашув асосида ўқувчиларни шахсий ҳамда касбий ижтимоийлаштириш назарияси ва амалиёти: Пед. фанл. д-ри ... Дис. – Т., 2010. – 332 б.

ПОЛИСЕМАНТИК ФРАЗЕОЛОГИЗМЛАРНИНГ ЛЕКСИКОГРАФИК ТАЛҚИНИ

DOI: 10.53885/edinres.2021.66.37.008

С. Ж. Рахимова

Муҳаммад ал-Хоразмий номидаги Тошкент ахборот технологиялари университети Урганч филиали академик лицейи она тили ва адабиёти фани ўқитувчиси

Аннотация: мақолада фразеологик полисемиянинг мавжуд фразеологик лугатларда берилиши, шунингдек ўзбек тилида кўп маъноли ибораларнинг шаклланиши, маъно тараққиёти ҳақида мулоҳаза юритилган. Полисемантик фразеологизмларнинг ўзига хос хусусиятлари, янги маъно қирралари Ў. Ҳошимов ва бошқа ёзувчиларнинг асарлари асосида очиб берилган.

Калит сўзлар: лексикография, полисемия, фразеологизмлар, фразема, сема, семема, янги маъно, баънолар боғланиши, кўп маънолилиқ

ЛЕКСИКОГРАФИЧЕСКАЯ ИНТЕРПРЕТАЦИЯ МНОГОЗНАЧНЫХ ФРАЗЕОЛОГИЗМОВ

С. Дж. Рахимова

Мухаммед аль-Хорезми Ташкентский Университет
Информационных технологий Урганчский филиал Академический
лицей преподаватель родного языка и литературы

Аннотация: в статье представлен обзор фразеологической многозначности в существующих фразеологических словарях, а также формирование многих значимых словосочетаний в узбекском языке, развитие смысла. Характерные черты многозначных фразеологизмов, новые смысловые граници. Это было раскрыто на основе произведений У.Хошимова и других писателей.

Ключевые слова: лексикография, полисемия, фразеологизмы, фразеология, сема, семема, новое значение, соединительные предикаты, многозначность

LEXICOGRAPHIC INTERPRETATION OF POLYSEMOUS PHRASEOLOGICAL UNITS

S. J. Rakhimova

Muhammad al-Khorezmi Tashkent University of Information Technologies Urgench Branch Academic Lyceum teacher of native language and literature

Abstract: *the article presents an overview of phraseological ambiguity in existing phraseological dictionaries, as well as the formation of many significant word combinations in the Uzbek language, the development of meaning. Characteristic features of polysemous phraseological units, new semantic facets. This was revealed on the basis of the works of O. Khoshimov and other writers.*

Keywords: *lexicography, polysemy, phraseological units, phraseology, sema, sememe, new meaning, connective predicates, polysemy*

Кириш. Баъзан полисемантик иборанинг бир маъноси жуда кам экспрессивликка, функционал хосланганликка эга бўлса, кейинги маъноси эса юқори экспрессив бўёққа, китобий хусусиятга эга бўлиши мумкин. Ш.Раҳматуллаевнинг ЎТФЛда кўзи уйқуга кетибди ибораси ухлай бошламоқ маъносини ифодалаш ва унинг кўзи кетибди ибораси билан вариантдошлик ҳосил қилиши кўрсатилган. Мазкур луғатда пинакка кетмоқ ибораси ҳам берилган бўлиб, у кўп маъноли ибора сифатида изоҳланган. Унинг биринчи маъноси ухлай бошламоқ бўлса, иккинчи маъноси эса хаёлга чўммоқдир: Қария пинакка кетди: оқ сочли бошини қўллари билан сиқиб, кўзларини юмиб, узоқ ўйга толди. (Ойбек, Нур қидириб)

Таъкидлаш лозимки, ўзбек тилида полисемантик фразиологизмлар кам ўрганилган. Ш.Раҳматуллаев тадқиқотларини чуқур ўрганиб, унинг таҳлилларига таянган ҳолда ўзбек тилида полисемантик фразиологизмларнинг миқдори кам эканлигини таъкидлайди: “Маълумки, полисемия (кўп маънолилик) ҳодисаси сўзга ҳам, иборага ҳам хосдир, лекин бу ҳодисанинг лексикада ва фразеологияда тарқалиш даражаси бир хил эмас. Проф. Ш.Раҳматуллаевнинг ҳисоб-китобларига қараганда, «ўзбек тилидаги сўзларнинг фақат 20 фоизигина полисемантик бўлса, «Ўзбек тилининг қисқача фразеологик луғати» (1964) да талқин этилган 998 та иборанинг 156 таси кўп маъноли хусусиятга эга эканлиги таъкидланади.

«Фразеологик полисемия дейилганда иборанинг ўзи биттадан ортиқ фразеологик маъно англатиш» тушунилади. Фразеологияда

ибораларнинг асосий қисми бир маъноли, моносемантик хусусиятга эгадир. Тилимиздаги ибораларнинг тахминан бешдан бир қисми икки ва ундан ортиқ маънога эга экан. Дарслик ва қўлланмаларда ҳам полисемантик фразиологизмларга нисбатан кам намуналар келтирилади.

Мавзуга оид адабиётларнинг таҳлили (Literature review). Фразеологик бирликлар лисоний жиҳатдан тадқиқ этилганда бошқа тил бирликларидан грамматик, семантик жиҳатдан фарқлаш зарурати ҳам юзага келади. Хусусан, ўзбек тилшуносларидан Ш.Раҳматуллаев, Б.Йўлдошев, А.Маматов кабилар икки ёки ундан ортиқ сўздан таркиб топган, тузилиши жиҳатидан бирикмага, гапга тенг, мазмунан сўзга муқобил, яхлитлигича устама кўчма маъно англатадиган луғавий бирликларни фразеологик бирлик ҳисоблайдилар.

Иборалар соҳасида чуқур тадқиқотлар олиб борган Ш. Раҳматуллаев фразеологик бирликларнинг маъно табиатини биттадан ортиқ сўз яхлитлигича маълум бир образ асосида, кўчириш йўли билан семантик тараққиётни бошдан кечиради деб таъкидлаб муайян образ асосида юзага келган маънога фразеологик маъно деб қарайди.

Ўткир Ҳошимовнинг “Нур борки, соя бор” асари да иборалар турлича маънолар ифодалайди. Уларни изоҳли луғат шаклида тартиб бериш мумкин. Қўйида келтириляётган ибораларнинг аксарияти полисемантик бўлиб, бугунга қадар яратилган махсус ва изоҳли луғатларда учрамайдиган маъноларни ҳам ифодалаган.

Тадқиқот методологияси (Research Methodology). Кўзидан ўт кетди. 1. Қаттиқ ғазабланганидан гўё кўзлари чакнаб кетди. “Қаттиқ қўрққанидан гўё кўзлари чакнаб кетди” маъноларини ифодалайди. Кўзидан ўт ёнди, кўзида олов ёнди, кўзида чўғ ёнди, кўзларида ўт чакнади, кўзида ўт порлади, кўзидан учқун чакнади ва бошқалар. Масалан, кўзларида ўт сачраб кетди ибораси “кўзидан ўт чиқиб кетди” ўрнига ишлатилган. Кўзларида ўт сачраб кетди” фраземасида маъно ҳам анча кучлидир. Мисол учун: Унинг рўпарасида Шерзод, кеча ўзи пачоқлаб кетган ўша Шерзод кўзларидан ўт сачраб турарди. 416-бет. Ёзувчи кўзида ўт ёнди иборасининг феъл компонентини яъни ёнмоқни порламоқ феъли билан алмаштириб қўллайди. Йирик-йирик теран кўзларида Шерзодга таниш ўша мулойин самимий ўт порлаб кетди. 263-бет. Болкайнинг мовий кўзларида эса фақат гўдаклардагина бўладиган тиниқ бир ўт порлади (327-бет) Порламоқ 1. Ёрқин нур сочиб турмоқ, равшан ёнмоқ. 2. Кўчма Нур сочмоқ, барқ урмоқ, балқимоқ. Шунда унинг тиниқ чеҳрасида, қоп-қора кўзларида яна ўша жозибали ўт порлаб кетди (329-бет) .

Ёнмоқ . 1. Ўт олмоқ, ўтда куймоқ. 2. Нурда товланмоқ, нур қайтармоқ 3. Ортиқ даражада иссиғи, ҳарорати ошгандек сезмоқ, кизимоқ. 4. Кўчма қайғурмоқ, куймоқ, ачинмоқ. 5. Кўчма. Қизишиб,

асабийлашиб кетмоқ, тутоқмоқ, алангламоқ. 6. Кўчма. Алангламоқ, ўт олмақ. 7. кўчма. Ошиқмоқ, сабрсизлик билан кутмоқ. Унинг боши сирқиллаб оғрир, кўзининг ич-ичида олов ёнаётгандек ловиллаб ачишар эди 415-бет. Ёзувчи баъзи ўринларда кўзида ўт ёнди иборасини кўзида чўғ ёнди деб ишлатган. Бу иборада ўт компоненти чўғ компоненти билан алмашган. Рауф Абдуллаевичнинг ўйчан кўзларида бирдан тагин ўша чўғ ёниб кетди (263-бет). Ўтга нисбатан чўғда маъно қиррасида маъно оттенка кучайтирилди.

Унинг боягина мулойим йилтиллаган кўзларида энди совуқ ғазаб олови ёнар, боягина ипакдек майин товланган овози энди темирдек жаранглаб чиқарди (375-бет). Эрим йўк! – Унинг кўзларида нафратли олов ёниб кетди. Ўлган! (219-бет). Ўт → чўғ → олов. Иборанинг лексик таркибини ёзувчи ўзгартириб қўллайди. Бунда компонентлар бошқа компонентлар билан алмаштириляпти. От компоненти ва феъл компоненти алмашилди.

Бош айланди ибораси умум тилда икки маънони англатади. Бехуд бўлмақ. Мувозанатини йўқотмоқ организмнинг касалланган ҳолати, бунда гўё атрофдаги ҳамма нарса айланиб кетаётгандек туйилади. Ёзувчи асарида бу фраземадан фойдаланган. Масалан. Унинг кўзлари ачишар, борган сайин тамоғи қурир, боши айланиб кетаётганга ўхшарди (417-бет). Элмира боши айланиб кетгудек бўлиб институт ҳовлисига тушди (310-бет).

Бош айланди фраземасининг умум тилдаги иккинчи маъноси эсанкирамоқ Ў.Хошимов асарида бу иборанинг иккинчи маъносидан ҳам унумли фойдаланган. Масалан: ...димоғига урилаётган нафас атир иси бошини айлантириб қўйгандек бўлар (242-бет). Шерзод чечакларини димоғига яқин келтириши қалби ҳаяжонг атўлиб, боши айланиб кетгандек бўлди (211-бет). Умумхалқ тилида бош кўтармоқ фраземаси бор. Бу фразема уч маънони англатади. Лекин бош кўтармоқ иборасининг қарамоқ маъноси 14 жуда қўп ўринда учради. Масалан: Шерзод бир зум бошини кўтариб қоради-да, ҳаяжондан энтикиб пичирлади (236-бет). Раис кескин бош кўтарди-ю, анчагача ўзига келолмагандек, Шерзодга тикилиб қолди (316-бет).

Қуйидаги иборада эса қилиб турган ишини тўхтатиб қараш маъноси бор. Фарида ҳам худди Шерзоднинг кириб келишини кутиб тургандек бошини кўтариб қаради (242-бет). ...сигнал ҳадеб чалинаверганидан кейин бошини кўтариб қаради. (277-бет). Қиз қадам товушини эшитиб бошини кўтарди (272-бет). Шундагина Фарида бошини кутардида, қайрилма қошларини чимириб, аудиторияга бир дафта қизиқсиниб қараб қўйди (241-бет).

Умумхалқ тилида бош чайқамоқ ибораси бор. Ёзувчи асарда бу

фраземадан ҳам унумли фойдаланган. 20 ўринда турлича маъноларда ишлатган. Масалан, Врач пастки лабини тишлаганча, бош чайқади-да, “дарров ётинг”, деб имо қилди (263-бет). – Йўқ! – котиба кескин бош чайқади. – Битта ўзингизни чақиряптилар (346-бет). – Асарнинг ўзи қанақа, дурустми? – Йўқ! – Зухра оҳиста бош чайқади – Майда гап (273-бет). – Раҳмат! Шерзод бош чайқади. Каска берсангиз бўлади. Ўзим топиб оламан (362-бет).

Юқорида келтирилган мисолларда бош чайқади ибораси бошини (икки ёнга бир неча марта) буриб, йўқ жавобини бериш маъносини билдирган. Бошқа ўринларда эса бош чайқади ибораси (бошни икки елка томон бир неча марта эгиб) таассуфланганни билдирган. Масалан: С.Рустамович изтироб билан бош чайқаган эди. Ҳозир харидорлар ёмон бўб кетган! – деди бош чайқади (369-бет).

Таҳлил ва натижалар (Analysis and results). Умумхалқ тилида кўз ўнгида ибораси 2 хил маъно оттенкасига эга. Бу иборадан ёзувчи 30 дан ортиқ ўринда унумли фойдаланган. Қуйидаги кўз ўнгида ибораси “бевосита кўринган, кузатилган ҳолда” маъносига эга. Масалан: Кейинги воқеа шу қадар тез бўлиб ўтдики, Шерзод кўз ўнгида рўй берган нарсаларни яхши англаб ҳам ололмади (376-бет). Негаки, улар ҳар куни сизнинг кўз ўнгида рўй беради (355-бет). С.Соқиевич унинг кўз ўнгида ҳар куни минг хил товланиб кўринар, аммо ҳеч қачон сенсирмаган эди. (254-бет). Кўз ўнгида ибораси “тасаввурида сақланган” маъносини ҳам беради. Бу маънодаги иборалар асар қаҳрамонларининг нутқида унумли ишлатилган. Масалан: Шу ондаёқ бетон девор тагида икки букилиб ётганча лабининг қонини артаётган Сирожиддин кўз ўнгида келди. (410-бет)(254-274,276,338-бет).

Шерзоднинг кўз ўнгида Рауф Абдуллаевичнинг самимият тўла чеҳраси жонланди (326-бет). ... иш пул билан битади, деб ўргатган С.Соқиевич Шерзоднинг кўз ўнгида келди-ю, икковини ҳам омон кўриб кетди (205-бет). Умумхалқ тилида кўз олайтирмақ иборасин бор. Икки хил маънони ифодалайди. Масалан: – Нима, “нима бўлди” – деди кўзи олайиб – нега осилиб қолдинг менга? (415-бет). От унга кўзини олайтириб қаради, безовталаниб қулоқларини чимирди (305-бет). Бу иборада кўзни ўқрайтириб қараш маъноси етакчидир.

Энди ёзувчининг яна бир ишлатган иборасига мурожаат қилайлик. Масалан: Қабулхонада ўтирган котиба қизнинг тақинчоқларига кўз олайтириб ўрнидан туриб кетди. (374-бет). Юқоридаги мисолда кўз олайтириб ибораси “ўз манфаатига бўйсундириш (олиш) ниятида бўлмоқ” маъносини изоҳлапти. Сирожиддин томонга қовоғи солиб қараб кўйди-ю, кўзлари олайиб кетди. – Нима бўлди? – деди ваҳима билан.

Умумхалқ тилида жонига тегмоқ ибораси “безор қилмоқ” зерикмоқ каби маъно аттенкаларига эга. Масалан: Лекин бунақа қилиқлар одамларнинг жонига тегади (354-б). Соатлаб мажлисларда ўтириш мана бундай жонга тегди (228-б).

“Жон куйдириб” ибораси умумхалқ тилида “жон куйди ва машаққатни ўз устига олгани ҳолда, тиришиб (ишламоқ)” каби маъносига эга ёзувчи ўзининг асарида бу иборани иккинчи маъносида кўп ишлатган. Масалан: Унинг институтга киришида худди шу домла жон куйдирганини, бу одам дадасининг болаликда бирга ўсган дўсти эканини энди у биларди (223-бет). Қизиғи шундаки, бундай ходимнинг жон куйдириб ишлашга ҳеч ким парво қилмайди-ю, бир гал ишга кечикса ... (285-бет) (227-,224-,301-бетлар).

Қуйидаги мисолда “қовоғи солиқ” ибораси иккинчи маъносида қўлланган. Яъни қуюқ қора булутлар билан бурканган маъно оттенка бор.

Масалан: Тушдан буён қовоғи солиб турган осмонда бир лаҳза чакмоқ йилт этди-ю, кетидан осмон фалакни ларзага келтириб мамақалдирок гумбурлади. (244-бет). Умумхалқ тилида “юз ўғирмоқ” ибораси бор. Бу ибора бошини буриб қарамоқ қарамаслик учун бошини бошқа томонга бурмоқ маъно аттенкаларига эга. Масалан: Шерзод ғаши келиб юзғини ўгирди-да, дераза олдига борди (196-бет). Қуйидаги мисолда “алоқани узиш муомалада бўлишни истамаслик” маъноси етакчилик қилади. Масалан: Бояги кўзлари чакчайган йигит уни кўрди-ю, намоёйишкорона истеҳзо билан юзини чириллатиб ўгирди. (371-бет).

Юз ўғирмоқ ибораси ҳам кўп маъноли. 1) Бунақаларни қутуртираётган илдинини қидириб юрибман ўзи! – Шерзод Сайфиддин акадан юз ўғириб, ветеранга қаради. 199-бет, 377-бет. 2) Аммо С.Сақиевич бу садоқат остида яшириниб ётган нарсани яхши билар, эртага омади юришмай қолса бу одамларнинг ҳеч бўлмаганда ярмиси ўзидан юз ўғириб кетишга ақли етар эди. 301-бет. Биринчи гапда юзини бошқа тарафга бурмоқ, иккинчи ўринда эса, кечиб кетмоқ маъноларини ифодалаган.

Умумхалқ тилида “яхши кўрмоқ” ибораси кўп қўлланади. Бу фразама “севмоқ, ошиқ-маъшук бўлмоқ, ёқтирмоқ, иззат-ҳурмат” маъносини ифодалайди. Ў.Ҳошимов ўз асарида бу фраземадан унумли фойдаланган. Масалан: Сирожиддин уни яхши кўрармиди, йўқми, ҳали ўзиям дурустроқ билмасди (223-бет). Кейинги иборалар “ёқтирмоқ” маъносида келган. Масалан: Зухра онаси энг яхши кўрадиган таомларни тайёрлар эди. (335-бет). Фақат бу уйга меҳмонлар келганда унинг пазандалик одати ярқ этиб кўриниб қолар у меҳмон кутишни яхши кўрарди (227-бет). У тиниксой бўйидаги толзорга борганида ўтлоққа ёнбошлаб олис-олисларга-тоғларга тикилиб ётишни яхши кўрар, қизик

хаёлларни уйлар эди. (300-бет).

Яхши кўрмоқ. Маҳаллий кадр қўли синса, енгининг ичига яшириб кетаверади. Шунинг учун баъзилар шунақа кадрларни яхши кўради (319-бет). Қуйидагиларда иззат-хурмат қилиш маъноси етакчилик қилган. Масалан: Бекор гап! Лично мен ўша болаларни яхши кўраман қадимги яллама-ёримни бугунга мослаб айтади, (207-бет). Шерзод бу дилкаш, содда жувонни худди ўз синглицидек яхши кўрарди (323-бет).

Умумхалқ тилида “ишга тушмоқ” ибораси “меҳнат қилишни бошламоқ, ишлай бошламоқ” каби маъноларда ишлатилади. Масалан: Бу пайтда Шоира техникумни битириб, касалхонага ишга кирган, лекин олган маоши ўзидан ортмасди. Чамаси Абдувоҳид пол латтани юварди. – Қачон ишга тушасан, - деди у ўзига ердан туриб. – Бюллетини яна уч кунга чўзиб беришди (266-бет). – Ўзиям зерикди энди, – Жўравой мулойим жилмайиб қўйди. – Ишга кирмасам бўлмайди, деяпти. (366-бет).

Келтирилган ибораларнинг асосий қисми полисемантик хусусиятга эга. Камида иккита маъно ифодалаш имкониятига эга фразеологик бирликлар кўп маъноли, деб ҳисобланади. Таҳлил учун танланган асарлар матнида иборалар иккитадан еттитагача маъно ифодалагани аниқланди.

Хулоса ва таклифлар (Conclusion/Recommend.) Бирдан ортик, камида иккита бир-бирига боғлиқ турли маъно қирраларини ифодаловчи фразеологик бирликлар полисемантик ҳисобланади. Шунинг учун лексеманинг кўчма маънолари қанчалик кўп бўлса, иборалар ҳам шунга яқин маъноларни контекст билан боғлиқ ҳолда ифодалаш мумкин. Мавжуд луғатларда полисемантик фразиологизмларга алоҳида ўрин ажратилмайди. Бошқа маънолар билан аралаш ҳолатда келтирилади. Айниқса, ЎТИЛда. Ш.Раҳматуллаев яратган “Ўзбек тилининг қисқа фразеологик луғати”да ҳам полисемантик фразиологизмлар ибораларнинг чоракка яқин қисмини ташкил қилган.

Фойдаланилган адабиётлар:

Раҳматуллаев Ш. Ўзбек тилининг фразеологик луғати. –Тошкент: Қомуслар бош таҳририяти, 1992. 382-б.

Раҳматуллаев Ш. Ўзбек фразеологиясининг баъзи масалалари. – Тошкент: Фан, 1966. – Б. 8.

Ўзбек тилининг изоҳли луғати. – М. 1981. 598 б.

Ҳошимов Ў. Нур борки, соя бор. Роман. –Т., 2017. 396 б.

ЭВФЕМИЗМ – МИЛЛИЙ-МЕНТАЛ ХОСЛИКНИ НАМО- ЁН ЭТУВЧИ ТИЛ БИРЛИГИ СИФАТИДА

DOI: 10.53885/edinres.2021.12.88.009

Г. К. Сафарова

А.Навоий номидаги Тошкент давлат ўзбек тили ва адабиёти уни-
верситети “Амалий тилшунослик ва лингводидактика”
кафедраси ўқитувчиси

***Аннотация.** Мақолада тилнинг социал хусусиятларидан бири бўлган тил бирликларининг эвфемик қўлланиши, эвфемик ҳодисалар, улар ўртасидаги тил ва маданият муштараклиги хусусида сўз бо-
ради. Лисоний бирликларни контекст, нутқ вазияти билан боғлаб ўрганишигина уларнинг маъносини тўғри тушунишига тўлиқ имконият яратилиши, бу эса социолингвистик билимларнинг заруратини белгилаши таъкидланади. Эвфемизмлардаги маданий ўхшашликлар уларга юклан-
ган вазифаларнинг бир хиллигидан келиб чиқиши қайд этилади. Нутқда эвфемизмлардан фойдаланиши кўп ҳолларда муайян жамиятда белги-
ланган қадриятлар, этикет нормалари ва ижтимоий маданий нутқий меъёрларга боғлиқ бўлиши ҳақида хулоса берилади.*

***Калит сўзлар:** социолингвистик тадқиқот, миллий ментал омил-
лар, социопрагматик тадқиқот, этнолингвистика, этнопсихология,
когнитив психология, психолингвистика, социолингвистика ва социал
лингвистика.*

ЭВФЕМИЗМ КАК ЕДИНИЦА ЯЗЫКА, ПРОЯВЛЯЮЩАЯ НАЦИОНАЛЬНО-МЕНТАЛЬНОЕ СВОЕОБРАЗИЕ

Г. К.Сафарова

Ташкентский государственный университет имени А. Навои Уни-
верситет узбекского языка и литературы преподаватель кафедры «При-
кладная лингвистика и лингвистика»

***Аннотация.** В статье говорится об эвфемическом применении
языковых единиц, которые являются одной из социальных особен-
ностей языка, эвфемических явлений, общности языка и культуры между
ними. Отмечается, что изучение связи языковых единиц с контекстом,
ситуацией речи только дает полную возможность правильно понять
их значение, что определяет необходимость социолингвистических
знаний. Отмечается, что культурное сходство эвфемизмов происте-
кает из единообразия поставленных перед ними задач. Делается вывод
о том, что употребление эвфемизмов в речи часто зависит от ценно-
стей, сложившихся в том или ином обществе, норм этикета и социо-
культурных речевых норм.*

***Ключевые слова:** социолингвистические исследования, Националь-
ные ментальные факторы, социопрагматические исследования, этно-
лингвистика, этнопсихология, когнитивная психология*

EUPHEMISM AS A UNIT OF LANGUAGE THAT SHOWS NATIONAL AND MENTAL ORIGINALITY

G. K. Safarova

A. Tashkent State University named after Navoi
University of Uzbek Language and Literature
Lecturer of the Department of «Applied Linguistics and Linguistics»

Abstract. *The article deals with the euphemic use of language units, which are one of the social features of the language, euphemic phenomena, the commonality of language and culture between them. It is noted that the study of the connection of language units with the context, the situation of speech only gives a full opportunity to correctly understand their meaning, which determines the need for sociolinguistic knowledge. It is noted that the cultural similarity of euphemisms stems from the uniformity of the tasks assigned to them. It is concluded that the use of euphemisms in speech often depends on the values that have developed in a particular society, the norms of etiquette and socio-cultural speech norms.*

Keywords: *sociolinguistic studies, National mental factors, sociopragmatic studies, ethnolinguistics, ethnopsychology, cognitive psychology, psycholinguistics, sociolinguistics and social linguistics*

Ҳозирги глобаллашув жараёнида фан ва таълим интеграцияси, фанлараро алоқалар, улар орасидаги чегара анча нисбий характер касб этмоқда. Бинобарин, барча илмий йўналишлар қаторида тилшуносликда ҳам "...илмий ва ижодий изланишларни ҳар томонлама қўллаб-қувватлаш, улар учун зарур шарт-шароитлар яратиш вазифа" сининг белгиланиши фанлар интеграцияси бўйича чуқур изланишлар олиб бориш лозимлигини кўрсатади. Мамлакатимизда давлат тилига эътибор устувор йўналишлардан бири даражасига кўтарилди. Шу боисдан она тилимизни асраб-авайлаш, бойитиш, ундан амалий фойдаланиш самарадорлигини ошириш билан бирга, давлат тилининг мавқейини янада ошириш, дунё тилшунослигида лисоний имкониятлардан амалий фойдаланишга, тил бирликларининг нутқда қўлланиши ва маъно-вазифа хусусиятларини очиб беришга алоҳида эътибор қаратилаётганлигининг ўзиёқ бу муаммонинг заруратини кўрсатиб турибди. Тил соҳасини ўрганишнинг социологик томонини тадқиқ қилиш жиҳати тилшунос олимларда анчадан буён қизиқиш уйғотиб келмоқда. Зеро, тил тараққиёти, ундаги ўзгаришлар жамият тараққиёти билан бевосита алоқадордир. XX аср бошларигача мавжуд бўлган илмий манбааларда, тилшуносликнинг бошқа фанлар билан алоқадорлигида социолингвистикага тегишли тушунчалар баён этилган. Тилшунослик атамалари луғатида таъкидланишича: "Социолингвистика (лот. soci(etas)–жамият+лингвистика) тилшуносликнинг тилни ижтимоий яшаши ва ижтимоий тараққиёт шароитларини ўрганувчи соҳаси. Социология ва лингвистиканинг синтезидан иборат бўлган бу соҳа тил билан ижтимоий ҳаёт фактлари



алоқаси; нолисоний омиллар таъсирида тил тараққиётидаги фаол жараёнлар; радио, телевидение, кино кабиларнинг кенг тарқалиши билан тилнинг оғзаки ва ёзма шакли ўртасидаги нисбатнинг ўзгариши, тил сиёсатини юритишнинг вазифа ва шакллари; кенг халқ оммасининг нутқ маданиятини кўтариш каби муаммолар билан шуғулланади. Илмий адабиётлар таҳлилига кўра социолингвистик компетенция, ижтимоий-маданий компетенцияни ўз ичига олиб, аутентик нутқнинг миллий хусусиятларини: ўзи яшаётган мамлакатнинг урф-одатлари, қадриятлари, маросимлари ва бошқа миллий-маданий хусусиятларини билиш ҳамда тили ўрганилаётган мамлакат билан таққослаган ҳолда тақдим эта олиш қобилиятини назарда тутати. Яъни, мос коммуникатив вазиятда дискурс танлай олиш; юзага келган муаммонинг моҳиятини тушунтири олиш ва мижозга зарурият туғилганда розилик борасидаги хизматни тақдим қилувчи шахсга тушунтири билиш; тил шаклларини танлай билиш ва уларни нутқий мавзу бўйича коммуникатив вазиятлар доирасида касбий матнга мувофиқ тарзда қўллаш ва ўзгартири олиш; тил эгаларида ҳайратланиш ёки аччиқланишни уйғотмайдиган, улар учун табиий, одатий саналган муомалада мулоқот қила олиш кабиларларни ўзида мужассам этади. Юқорида таъкидланганидек, социология ва тилшунослик соҳаларининг туташ нуктасида пайдо бўлган ва тадқиқ этиладиган социолингвистика тараққиёти соҳаларнинг қай даражада ўрганилганлигига боғлиқ, албатта. Илмий манбаларда социолингвистик коммуникация шакллари қуйидагича тасниф этилади: таълим жараёнида, оила муҳитида; ижтимоий гуруҳлар ичида; турар жойларда, вақтинчалик жамоа ичида; таълим муассасалари ичида, ишлаб чиқариш жамоаси ичида; кенг халқ оммаси, жамоатчилик ичида; миллатлараро, этник гуруҳлараро; халқаро яъни умуминсоният ичида; ёш тоифаларига кўра фуқаролараро; шахслараро; кундалик маиший ҳаётда. Тилнинг ўзига хос хусусиятларидан бири тил бирликларининг эвфемик қўлланишидир. Эвфемик ҳодисалар ўзида тил ва маданият муштарақлигини акс эттиради. Улар халқларнинг миллий-маданий хусусиятлари пайдо бўлиши ва ўсиши билан узвий боғлиқдир. Тилшунослик соҳасида эвфемизм ҳодисаси кенг тадқиқ қилинган. Бу борадаги ишлар сирасига Л.А.Булаховский, А.А.Реформатский, Б.А.Ларин эвфемизмни тарихий нуқтаи назардан қадимий табу асосида ўрганган. Рус тилида эвфемизмлашувнинг восита ва мақсадларини тасвирлаш билан Л.П.Крисин, В.П.Москвин, В.З.Санников, Е.П.Сеничкина шуғулланган. А.М.Кацев, Н.Ц.Босчаева, Н.Л.Саакаян, Ю.С.Баскова ва Е.О.Милоенко диссертацияларида инглиз ва рус тилларидаги эвфемизмларнинг хусусиятлари, Г.А.Вильданованинг «Эвфемия и принцип вежливости в современном английском языке: гендерный аспект» номли диссертациясида инглиз тили эвфемизмларининг гендер жиҳатлари атрофида ёритилган. Н.Баскаков эса олтой халқлари тилларидаги эвфемистик номинацияларнинг муаммоларини очиқ берган. Ўзбек тилшунослигида Н.Исматуллаев ва А.Омонтурдиевнинг илмий ишларида эвфемизм ҳодисаси, уларнинг услубий хусусиятлари, чорвадор нутқида

қўлланувчи эвфемизмларнинг лингвистик ўзига хосликлари махсус тадқиқ қилинган. А.Омонтурдиев эвфемизмни услубшуносликнинг тадқиқот объекти сифатида кенг доирада ўрганиб, «Ўзбек нутқининг эвфемик асослари», «Профессионал нутқ эвфемикаси» номли монографияларида, «Бир сўз луғати», «Сўз қўллаш санъати», «Ўзбек тилининг қисқача эвфемик луғати» каби ишларида ўзбек нутқининг эвфемик асосларини тадқиқ қилади⁸. А.Маматов, Л.Раупова, З.Холманова, Х.Қодирова ва Д.Рустамоваларнинг илмий ишларида эса фразеологизмларнинг шаклланишига эвфемик ва дисфемик birlikларнинг таъсири, эвфемизмларнинг гендер хусусиятлари, «Бобурнома» асарида қўлланган эвфемизмлар, муаллифлик эвфемизмлари ҳамда эвфемизмларнинг метафорик хусусиятлари таҳлил этилган. Шунингдек, мавзуга алоқадор қўлланмаларнинг нутқ услубиятига бағишланган ўринларида эвфемизм ҳодисаси изоҳланган. «Нутқ маданияти ва услубият асослари» дарслигида ва 1983 йилда нашр этилган «Ўзбек тили стилистикаси» ўқув қўлланмаси да эвфемизм ҳамда кокофемизм (дисфемизм) хусусида айрим умумий маълумот берилган эди. Эвфемик birlikларни ўрганиш, уларни тасниф этган мутахассисларнинг ишлари билан танишиш аспектида таснифларнинг салмоқлиси мавзуй тасниф эканлиги кўрилади. Хусусан, Р.Холдер томонидан қилинган тасниф эътиборга молик. У лексик-семантик жиҳатдан эвфемизмларни 60 та кичик синфга ажратади. Бу тасниф эвфемизмларнинг денотатив мазмунни хилма-хиллигидан далолат беради. Бундан ташқари, А.М.Кацев эвфемизмларни 10 та мавзувий гуруҳга ажратади. Унда яна эвфемик воситанинг онтологик характерида кўра таснифи ҳам мавжуд. Ижтимоий тасниф эвфемизмлар моҳиятини очишда ўзига хос ўрин тутди. У сўзнинг маълум ижтимоий гуруҳга тегишлилиги асосида амалга оширилади. Жумладан, Б.А.Ларин таснифини келтириш мумкин. Айрим тадқиқотчилар томонидан эвфемизмларнинг лингвистик таснифи ҳам амалга оширилган. Ўзбек тилшуносларидан Н.Исматуллаев эвфемизмларни 5 йirik гуруҳга ажратади. Булар – табу билан боғлиқ эвфемизмлар, бидъат, ирим қилиш билан боғлиқ эвфемизмлар, маъноси кўпол, айтиш ноқулай бўлган сўз ва иборалар ўрнида қўлланадиган эвфемизмлар, кўтаринкилик ва диний мақсадлар учун қўлланадиган жаргон эвфемизмлар, стилистик эвфемизмлардир. Бундай гуруҳларга ажратилган ифодалар таснифи эса А.Омонтурдиев томонидан тадқиқ қилинган илмий ишда ўз аксини топган. Дисфемизмлар таснифи тилшунослик соҳасида санокли тадқиқот ишларидагина амалга оширилган. Масалан, инглиз тилида дисфемизм лексик-семантик жиҳатдан қуйидагича тасниф қилинади: ўлим, касаллик, жисмоний ва маънавий нуқсонларни билдириб келувчи дисфемизмлар; кенг доирадаги жиноий гуруҳлар билан боғлиқ дисфемизмлар; инсон нуқсонлари билан боғлиқ дисфемизмлар; миллатга мансуб дисфемик номлар; худо, иблис (шайтон), черков маросимлари билан боғлиқ дисфемизмлар. Турли халқлар эвфемизмларидаги маданий ўхшашликлар уларга юкланган вазифаларнинг бир хиллигидан келиб чиқади. Эвфемизмлар-

ни вазифаларига кўра: табу – тақик ифодаловчи эвфемизмлар ва хушму-омалалик ифодаловчи эвфемизмларга ажратиш мумкин. Мавжуд сўзга эвфемистик маъно юкланар экан, бу маъно сўзнинг

қўлланмай қолган маъноси бўлади. Яъни у лексик сатҳга мансуб ҳисобланади. Уни асосан табу билан боғлайдилар. Табуга учраган сўз ёки ибора ўрнида тўғридан-тўғри эвфемизм қўлланади, яъни муайян сўзга табуга учраган луғавий бирликнинг маъноси юкланади, у эвфемистик маъно бўлиб қолади. “Ибтидой жамоа тузуми даврида ижтимоий ишлаб чиқариш даражаси паст бўлгани сабабли, кишиларда илмий ва маданий билимлар етишмаган. Шунинг учун ҳам улар турли ирим-сиримларга ишонишган, тўғридан-тўғри Худодан ёки руҳлардан сўраш бахтсизлик келтиради, деб ўйлашган. Натижада Худо ва руҳларнинг исми табуга айланган ва улар бошқа ном билан атала бошланган. Масалан, Ғарб мамлакатларида насронийлик ривожланган даврларда Худонинг “Иегова” исми энг катта табу ҳисоблангани учун унинг ўрнига “Қудратли”, “Яратувчи”, “Қутқарувчи”, “Бизнинг Отамиз” каби эвфемизмлар қўлланилган. Ёки қадимги Хитойда императорларнинг исми билан аташ тақикланган. Эвфемизм филология соҳасининг муҳим қисми бўлиб, нутқда эвфемизмлардан моҳирона фойдалана билиш нутқ қобилятига эга бўлишнинг асосий белгисидир. Шунинг учун эвфемизмларни ўрганишга катта эътибор қаратилади. Бинобарин эвфемизмлар юзасидан олиб борилган филологик тадқиқотларда қатор ютуқларга эришилган. Лекин шунга қарамай эвфемизмлар тилнинг мураккаб ҳодисасидир. “Энг аввало, эвфемизмлар бу тил ва нутқдаги универсал ҳодисадир. Тарих нуктаи назардан қараганда, эвфемизмлар инсоният цивилизациясининг бошланғич даврларида пайдо булган, шунинг учун уни узоқ ўтмишга эга деб айтиш мумкин”. Жаҳон тилшунослигида эвфемизмларнинг социолингвистик аспекти М.Бауман, Б.Купер, Ж.Хьюз, Х.Росон, Ф.Беквит; рус тилшунослигида С.Г.Тер-Минасова, В.И.Жельвис, А.А.Реформатский, Л.Г.Лузина, Л.П.Крисинлар томонидан тадқиқ этилган. Эвфемизм – миллий-ментал хосликни намоён этувчи тил бирлиги. Тилларнинг эвфемизм фаол ҳосил қилинадиган лексик-семантик майдонларини қиёслаш табу тизимидаги фарқни, одоб ва одобсизлик ҳақидаги тасаввурларни, миллатнинг лисоний манзарасида лингвокультурологик хосликни кўрсатади. Ҳар бир тил ўзига хос ифода тарзига эга. Ўзбек тилида эвфемалашувни талаб қилган тил бирлиги бошқа тилда, айтишлик, рус тилида бундай ифодага эҳтиёж сезмаслиги мумкин. Ўзбек тилида миллий ўзига хосликни акс эттирувчи бирликлар орасида шундай бирликлар борки, ҳатто таржима луғатларида ҳам муқобилини топиб бўлмайди. Улар лингвокультурологик аҳамиятга эгаллиги билан ажралиб туради. Нутқий ҳосилаларда дунёга келтирмоқ ибора-эвфема вариантнинг туғмоқ ўрнида қўлланиши, бўйида бўлмоқ ибора-эвфема кўриниши ҳомиладор бўлмоқ сўзини алмаштириши, воёга етмоқ ўрнида етилмоқ сўзининг ишлатилиши ўзбек тили лингвомаданий табиатини намоён этади. Зеро, ўзбек жамиятига хос маданият ва одоб-ахлоқ меъёрлари эвфемик маъно орқали, қандай шаклланган

(сўз ёки бирикма) бўлишига қарамай, рўёбга чиққан. Хулоса қилиб айтганда, нутқда эвфемизмлардан фойдаланиш кўп ҳолларда муайян жамиятда белгиланган қадриятлар, этикет нормалари ва ижтимоий маданий нутқий меъёрларга боғлиқ бўлади. Эвфемизмлар келиб чиқиши жихатидан узоқ тарихга эга бўлган лисоний ва ижтимоий-маданий ҳодисадир. Эвфемизмларни ўрганиш маданиятлараро мулоқот жараёнида юзага келадиган қийинчиликларни, тушунмовчиликларни барта- раф этиб, мулоқотнинг муваффақиятли ва самарали бўлишини таъмин- лайди.

Фойдаланилаган адабиётлар рўйхати

1. Мирзиёев Ш.М. Эркин ва фаровон, демократик Ўзбекистон давлатини биргаликда барпо этамиз. Ўзбекистон Республикаси Пре- зиденти лавозимига киришиш тантанали маросимига бағишланган Олий Мажлис палаталарининг қўшма мажлисидаги нутқ. – Тошкент: Ўзбекистон, 2016. – Б.13.

2. Ларин Б.А. Об эвфемизмах // Учен. зап. Ленингр. ун-та, № 301: Сер. филол. наук: Вып.№ 60 – Л.: ЛГУ, 1961. – С. 110-124.

3. Крысин Л.П. Эвфемизмы в современной русской речи // www/Philology.ru; Москвин В.П. Эвфемизмы в лексической системе совре- менного русского языка // Василий Павлович Москвин. 2е изд. – М.: Ленинград, 2007. – 264 с.; Сенчикова, Е.П. Эвфемизмы русского языка. – Москва: Высшая школа, 2006. – 151 с.

4. Кацев А.М. Эвфемизмы в современном английском языке. – Ле- нинград: Наука, 1977. – 65 с. // Босчаева Н.Ц. Контекстуальная эвфемия в современном английском языке. – Ленинград: Наука, Ленинградское отд., 1989. – 130 с.

5. Вильданова Г.А. Эвфемия и принцип вежливости в современном английском языке: гендерный аспект. – Москва-Берлин: Директ-Медиа, 2015. –162 с.

6. Баскаков Н.А. Пережитки табу и тотемизма в языках народов Ал- тая // Советская тюркология. – Баку. 1975. № 2. – С. 3–7.

7. Исматуллаев Н. Эвфемизмы в современном узбекском языке: ав- тореф. дисс. ...канд. филол. наук. – Ташкент, 1963. – 24 с. // Омонтурди- ев А. Эвфемик воситаларнинг функционал-услугий

8. Маматов А. Ўзбек тили фразеологияси шаклланиши масалалари: филол. фанлари д-ри... дисс. автореф. – Тошкент, 1999. – 56 б.

9. Қўнгулов Р., Бегматов Э., Тожиев Э. Нутқ маданияти ва услубият асослари. – Т.: Ўқитувчи, 1992. – 160 б.; Содиков А., Абдуазизов А., Ирискулов М. Тилшуносликка кириш. –Т.: Ўқитувчи, 1981. – 266 б.; Mirtojiev M. O‘zbek tili semasiologiyasi. – Toshkent: Mumtoz so‘z, 2010. – 127 б.



ПРИМЕНЕНИЕ ИГР В ПРЕПОДАВАНИИ И ИЗУЧЕНИИ РУССКОГО ЯЗЫКА КАК ИНОСТРАННОГО

DOI: 10.53885/edinres.2021.32.91.010

Ж. У. Сидирова

Преподаватель кафедры русского языка и литературы Навоийский государственный педагогический институт

***Аннотация.** В преподавании русского как иностранного происходит постоянное развитие от традиционных методов до современных новаций, основанное на действия или коммуникативное изучение языка. Это развитие возникло в результате потребностей студентов инновации и технологиях. Особенно в последнее десятилетие наблюдается рост интереса к преподаванию иностранных языков. В этом исследовании было подчеркнуто, что русский язык как иностранный следует преподавать студентам и школьникам с помощью игр, находясь в классном помещении.*

***Ключевые слова:** игра, обучение иностранному языку, русский язык как иностранный, методика, деятельность.*

THE USAGE OF GAMES IN TEACHING AND LEARNING RUSSIAN AS A FOREIGN LANGUAGE

J. U. Sidirova

Lecturer at the Department of Russian Language and Literature, Navoi State Pedagogical Institute

***Abstract.** Teaching Russian as a foreign language is constantly evolving from traditional methods to modern innovations based on action or communicative language learning. This development has arisen as a result of students' needs for innovation and technology. Especially in the last decade, there has been an increase in interest in teaching foreign languages. This study emphasized that Russian as a foreign language should be taught to students and schoolchildren through games in the classroom.*

***Key words:** game, teaching a foreign language, Russian as a foreign language, methodology, activity.*

RUS TILINI CHET TI LSIFATIDA O'RGATISH VA O'RGANISHDA O'YINLARDAN FOYDALANISH

J. U. Sidirova

Navoiy davlat pedagogika instituti rus tili va adabiyoti kafedrası o'qituvchisi

***Annotatsiya.** Chet tilsifatidarustilinio 'qitishan 'anaviyusullardan zamona viyharakatlarga yokikommunikativtilnio 'rganishga asoslangan zamonaviyyan*

gilliklarga qarabrivojlanib bormoqda. Ushburivojlanishtalabalarning innovat siyavate xnologiyalargabo'lganehtiyojlarinatijasidapaydobo'ldi. Ayniqsa, so'nggio'nyilichidachettillarinio'qitishgabo'lganqiziqishortdi. Ushbutadqiqot darustilinchettilisifatidatalabalarvamaktabo'quvchilarigasinfmiqiyosidao'yinlarorqalio'rgatishkerakligita'kidlangan.

Kalitso'zlar: o'yin, chettilinio'qitish, rustilichettilisifatida, metodika, faoliyat.

«Значительная часть игр ребенка рассчитана на то, чтобы освежать и возбуждать в уме, процессы воспроизведения чтобы неугасимо поддерживать искры мысли...»

И. А. Сикорский

Изучение языка — это тяжелая работа. Необходимо прилагать усилия, чтобы понимать, точно повторять, манипулировать вновь понятым языком и использовать весь диапазон известного языка в разговоре или письменном сочинении. Усилия требуются на каждом этапе и должны поддерживаться в течение длительного периода времени. Игры помогают многим учащимся и побуждают их поддерживать интерес и мотивацию.

В преподавание даже на этапе планирования и подготовки к занятиям в идеальном виде включены деятельность учеников, достигнутый ими уровень развития. Поскольку деятельность педагога и учебная деятельность обучающихся всегда предметны, направлены на овладение конкретным содержанием изучаемых предметов, нетрудно выделить и третий элемент процесса — содержание изучаемого. Очевиден также динамический характер обучения, подвижность и изменчивость его элементов и связей между ними. Изложенные факты — это, однако, лишь регистрация явлений. Задача же науки — за внешним, видимым, являющимся вскрыть действительное, внутреннее движение, т. е. сущность изучаемого.

Игры также помогают учителю создавать контексты, в которых язык будет полезным и значимым. Учащиеся хотят принять участие и для этого должны понимать, что говорят или пишут другие, и они должны говорить или писать, чтобы выразить свою точку зрения или предоставить информацию.

Многие игры предлагают такую же плотность практики, как и более обычные упражнения; некоторые нет. Однако важно качество практики.

Вклад тренировки заключается в концентрации на языковой форме и частом ее использовании в течение ограниченного периода времени. Многие игры предусматривают повторное использование языковой формы. Заставляя язык передавать информацию и мнения, игры обеспечивают ключевую особенность «тренировки» с возможностью ощутить работу языка как живое общение.

По мнению А. В. Кульневича, сложно классифицировать уроки игровой формы. Игровые технологии обучения отличаются исключительным разнообразием. Основной мотив игры — не результат, а процесс. Это усиливает их развивающее значение, но делает менее очевидным образова-

тельный эффект. Несомненно, у игровых уроков есть и образовательные возможности, если их рассматривать не разрозненно, а в системе. Можно, например, передвигаться от усвоения и использования фактов к их связям (от решения кроссвордов к их составлению), от описаний (уроки-путешествия) к объяснению.

Использование игр в обучении русскому языку само по себе не является новой идеей. Практически все учителя и преподаватели интегрируют игры в учебный процесс.

Чтобы эффективно использовать игры в классе, учитель должен придерживаться следующих правил. Игра должна иметь четкую обучающую цель и мотив. Например, для определения словарного запаса студенты могут нарисовать или разыграть слово. Эти игры имеют четкую цель и их формат может повторяться в разных разделах или темах.

Учитель должен распределять учеников по командам. Группировка может зависеть от многого, но в конечном итоге это должно зависеть от задачи, которую будут выполнять студенты. Обязательно объясните все необходимые процедуры и правила четко и медленно. Будьте уверены, что все слушают и понимают. При необходимости попросите студентов перефразировать их. В играх, в которые играли раньше, попросите учащихся изложить правила и процедуры перед началом игры.

Будьте последовательны. При необходимости используйте таймер, чтобы убедиться, что у всех есть столько же времени на ответ. Не начинайте следующий раунд, если все команды не будут иметь возможность пойти до окончания урока. Решите, будет ли принят только первый ответ, потому что иногда ученики говорят что-то неправильно, осознают это после того, как они это говорят, а затем исправляют это.

Будьте готовы. Убедитесь, что есть достаточно материалов, времени, вопросов и т. д. Как педагог, прогнозируйте, что всегда случается непредвиденное: собрание, отсутствие учеников, обилие или не хватило времени. Знание того, как работает игра, помогает принимать эти решения.

Важно установить границы или требования к играм, чтобы учащиеся могли сузить фокус своего творчества. Игры позволяют ученикам немного показать

их истинные личности, строят отношения с другими и практикуют различные навыки. Они также позволяют учителю видеть, кто знает информацию, а кто нет. Также становится более очевидным, что студентам нужно дополнительное обучение, или какие концепции могут или не могут быть реализованы адекватно.

Дети отличаются любопытством. Поэтому они проявляют особенное внимание к новым и неизвестным обстоятельствам. Внимание падает, когда обучаемым преподносятся известные им знания. Если учебный материал содержит мало или почти не содержит новой информации, то быстро достигается «психологическое насыщение». Учащиеся отвлекаются от того, что происходит на занятиях, проявляют так называемое «двигательное беспокойство». Поэтому педагогам следует помнить об этом «эффекте любопытства».

Прежде всего, важно указать четкую и значимую цель использования

языка, которая использует желание молодых учащихся общаться, например, действия, связанные с игрой, разгадыванием чего-либо или получением недостающей информации от другого человека. Все это имеет смысл и имеет значение для молодых учащихся.

Следующий важный критерий - бросить вызов учащимся и заставить их думать так, чтобы они были более вовлечены и, таким образом, глубже обрабатывали язык. Иногда существует опасность, что занятия используются потому, что они хорошо работают или потому, что учащимся они нравятся. Что важно и должно иметь наибольшее значение, так это ценность занятия для изучения языка.

Еще одним очень важным моментом является предоставление занятий, которые будут приятными и интересными и которые заставят детей захотеть продолжать их, чтобы они могли больше практиковаться, например, создание монстров, угадывание и игры с победителем или призом. Однако важно, чтобы все они имели четкую цель изучения языка, чтобы дети практиковались, а не для того, чтобы развлечь учеников.

Кроме того, следует выбирать занятия, которые вызывают у детей потребность или давление, заставляющее их использовать русский язык, поскольку, когда игра очень увлекательная, ученики, как правило, используют родной язык. Из-за естественного стремления к победе они могут обмануть и использовать свой первый язык. Следовательно, задание должно быть спланировано таким образом, чтобы на некоторых этапах от детей требовалось использовать русский язык, например, записывая свои ответы или заставляя их отчитываться перед классом на русском языке. Это увеличивает доступность и использование языка.

Наконец, имеет смысл предложить занятия, которые позволят детям проявить творческий подход к языку и дать им возможность экспериментировать с ним. Это поможет студентам проверить свои гипотезы о языке и будет способствовать развитию их внутренней языковой системы.

Существуют миллионы игр для преподавания иностранных языков, которые подходят для обучения и русского языка в классе. Вот несколько эффективных, интересных и всеми любимых игр:

1. Последний выживший

Это игра, которая дает студентам время подумать и поощряет взаимное обучение. Когда они слышат, как говорят другие студенты, они уловят некоторые слова. Попросите всех учеников сформировать круг и встать в центре с мячом. Все, что вам нужно сделать, это назвать категорию (еда, места, хобби и т. Д.) И передать мяч одному ученику. Пусть они передадут его другому ученику, пока они назовут слово, относящееся к теме. Если они повторяют слово или не могут сказать больше слов, им нужно сесть. Последний оставшийся человек / студент побеждает в игре.

2. Шарады

Это популярная игра, похожая на Иллюстрирование. Это отличная игра, которая заставит ваших учеников двигаться. Для начала нужно записать на бумаге пару слов. Убедитесь, что их знает большинство учеников. Разделите класс на две команды, и по одному человеку от каждой команды выберет лист бумаги и разыграет слово. За каждое правильно угаданное

слово команда получает очко.

3. Иллюстрирование

Он похож на шараду, но ваши ученики будут рисовать, а не разыгрывать слова. Вы можете использовать карты из настоящей настольной игры для этого задания или сделать свои собственные!

Как и в шарадах, вам также нужно разделить класс на две команды. Один человек из Команды А выходит вперед и вытягивает карту / слово. Студент должен передать слово своей команде, используя только рисунки. Существуют определенные правила, например, ученики не могут использовать слова, символы или жесты рук. Каждому ученику должно быть отведено 3 минуты. Команда, первой набравшая 10 очков, становится победителем.

4. Настольная гонка

Это очень забавная игра, которая используется для обновления словарного запаса. Вот что нужно делать:

Разделите класс на две команды и дайте каждой команде цветной маркер. Проведите линию посередине доски и напишите тему вверху. Затем ученики должны написать столько слов, связанных с темой, в эстафете. Первый человек напишет первое слово и передаст цветной маркер следующему в строке. Оценивайте каждую команду по одному очку за каждое правильное слово. Нечитаемые или неправильно написанные слова не учитываются.

5. Запрещенные слова

Ищите игру, которая поможет вашим ученикам попрактиковаться в синонимах и описаниях? Попробуйте Запрещенные слова - подходит для более продвинутых учеников. Разделите класс на две части и попросите две команды сесть по разные стороны комнаты, лицом друг к другу. Выберите одного человека, который сядет перед своей командой, встанет за учениками и возьмет лист бумаги с надписью на нем.

У команды есть три минуты, чтобы заставить того, кто впереди, произнести слово на бумаге. Они не могут сказать ни слова; они могут упоминать только синонимы и описания того слова, которое вы держите в руках.

6. Палач

Любимая игра учителей, «Палач», можно использовать в начале урока, чтобы разогреть учеников и сделать их более активными. Это особенно хорошо для молодых студентов.

Сначала придумайте слово и напишите количество букв на доске, используя тире, чтобы отобразить там много букв. Затем попросите студентов предложить письмо. Если он присутствует в слове, напишите его во всех правильных местах. Если буквы нет в слове, отложите ее в сторону и начните рисовать изображение повешенного.

Вы должны продолжать это до тех пор, пока ученики не угадают слово правильно, ваши ученики выиграют. Если вы заполните диаграмму, вы выиграете.

7. Акроним классной доски

Во-первых, вы должны написать слово на доске вертикально. Каждый

ученик должен придумать слово, начинающееся с каждой буквы вертикального слова. Вы можете изменить правило и потребовать, чтобы слова были связаны с аббревиатурой.

Необходимо помнить, что ни одна деятельность не может одновременно удовлетворять всем критериям. Поэтому всегда важно решить, каковы приоритеты, прежде чем выбирать вид деятельности. Процесс адаптации заданий, описанных в учебниках, - хороший способ начать создавать собственные материалы для учителей. Есть много способов приспособить язык или задачу к уровню учеников и учебной ситуации. Например, мы можем упростить язык или задачу или сделать их более трудными и сложными. Кроме того, мы можем использовать дидактические материалы из учебника или подготовить свои собственные. Кроме того, мы можем сделать занятие более интересным для детей, предоставив им пространство для собственного творчества.

Помимо удовлетворения потребностей студентов, процесс адаптации деятельности — это полезный способ получить свежий взгляд на наше обучение. Более того, это также помогает отойти от нашего учения и посмотреть на него, чтобы выяснить, что работает, а что нет. Также полезно узнать мнение учеников, чтобы проверить наше собственное восприятие.

Подводя итог, можно сказать, что главный аргумент в пользу адаптации материалов заключается не только в том, чтобы обеспечить лучшее соответствие между нашим обучением и потребностями наших студентов, но и с тем, чтобы отойти от рутины нашего повседневного обучения и рассмотреть его с другой точки зрения.

Результаты исследований показывают, что практика преподавания реализованные через игру, оказывают значительно большее влияние на повышение уровня обучения, чем на практикетрадиционными методами. Этот результат еще раз подтверждает важность игры в обязательном процессе. Активное использование тренерами игры в своих классах гарантирует, что дети успешно выучат иностранный язык через развлечения. Вопреки мнению взрослых, игра — это не просто развлечение для ребенка; это «работа», ведь через игры ребенок познает мир взрослых, и он / она готовится к жизни. Он / она также узнает о командной работе, управлении стресса и социальных норм.

Библиография

Загвязинский В.И. Методология и методика дидактического исследования. — М., 1982.

Кульневич С.В., Лакоценина Т.П. Не совсем обычный урок. — Ростов-на-Дону, 2001.

Подласый И.П. Педагогика. — М.: ВЛАДОС, 2001. — Кн.1: Общие основы обучения.

Avedon, M.E. and Brian, B.S. (1971) Learning through Games. The Study of Games. New York: John Wiley & Sons, Inc: pp 315-321.

Hadfield, J. (1990). A Collection of Games and Activities for Low to MidIntermediate students of English. Intermediate Communication Games. Hong Kong: Thomus and Nelson and Nelson and Sons Ltd.

<https://www.opportunity-china.com/blog/10-classroom-games-esl/>

ИСПОЛЬЗОВАНИЕ СРАВНИТЕЛЬНОГО И СОПОСТАВИТЕЛЬНОГО МЕТОДА В ФОНОЛОГИЧЕСКОМ АСПЕКТЕ РУССКОГО И УЗБЕКСКОГО ЯЗЫКОВ

DOI: 10.53885/edinres.2021.16.71.012

Э. Х. Мусаев

Навоийский государственный педагогический институт. Старший преподаватель кафедры русского языка и литературы.

Б. М. Мусаева

Навоийский государственный педагогический институт.
Преподаватель кафедры русского языка и литературы

***Аннотация.** История лингвистических учений уходит вглубь истории человечества. Каждый новый этап развития науки о языке имеет свои особенности: появляются новые отрасли, аспекты и методы изучения языка, возникают новые лингвистические школы и направления. Одним из таких направлений языкознания является лингвистическая типология, которая в настоящее время получила широкое распространение и завоевала общее признание среди языковедов различных стран и направлений. Данная статья посвящается различиям и сходствам русского и узбекского языках в фонологическом аспекте.*

***Ключевые слова:** сопоставительная лингвистика, фонология, классификация, сравнительная типология, языковой союз*

THE USE OF THE COMPARATIVE AND CONTRASTIVE METHOD IN THE PHONOLOGICAL ASPECT OF THE RUSSIAN AND UZBEK LANGUAGES

E. Kh. Musaev

Navoi State Pedagogical Institute. Senior Lecturer at the Department of Russian Language and Literature.

B. M. Musaeva

Navoi State Pedagogical Institute. Lecturer at the Department of Russian Language and Literature.

***Abstract.** The history of linguistic teachings goes deep into the history of mankind. Each new stage in the development of the science of language has its own characteristics: new branches, aspects and methods of language learning appear, new linguistic schools and directions appear. One of these*

areas of linguistics is linguistic typology, which is now widespread and has won general recognition among linguists from different countries and directions. This article is devoted to the differences and similarities of the Russian and Uzbek languages in the phonological aspect.

Key words: comparative linguistics, phonology, classification, contrastive typology, linguistic union

RUS VA O'ZBEK TILLARINING FONOLOGIYASINI QIYOSIY VA CHOG'ISHTIRMA USULIDA TAQQOSLASH

E. X. Musaev

Navoi davlat pedagogika instituti. Rus tili va adabiyoti kafedrası katta o'qituvchisi.

B. M. Musaeva

Navoi davlat pedagogika instituti. Rus tili va adabiyoti kafedrası o'qituvchisi.

Annotatsiya. *Lingvistika 'limotlartarixiinsoniyattarixigachuqurkiribboradi. Tilshunoslikfaniningrivojlanishidagi har biryangibosqicho 'zigaxosxusu siyatlargaega: tilnio 'rganishningyangitarmoqlari, jihatlarivausullaripaydo bo 'ladi, yangilingvistikmaktablarvayo 'nalishlarpaydobo 'ladi. Tilshunoslikningushbu yo 'nalishlaridanbiribulingvistiktipologiyabo 'lib, u hozirgikundake ngtarqalganvaturlimamlakatlarvayo 'nalishlartilshunoslariorasidaumumiye 'tirofgasazovorbo 'ldi. Ushbumaqolarusvao 'zbektillariningfonologikjihatidana farqlarivao 'xshashliklarigabag 'ishlangan.*

Tayanchso'zlar: *qiyosiylingvistika, fonologiya, tasnif, chog'ishtirmatipologiya, lingvistikbirlashma*

Тишина была бы одиноким миром. Слушать, отвечать, делиться своими мыслями и идеями посредством речи и слушания — это одна из самых захватывающих сторон человеческого бытия. Язык — это знаковая система произвольной природы, посредством которой осуществляется человеческое общение на различных уровнях коммуникации и трансляции, включая операции мышления, приобретение, хранение, преобразование и передачу сообщений (сигналов, информации, знаний) и связанные процессы.

С увеличением количества сравниваемых языков возникла необходимость в разработке такого метода исследования, который, выходя за рамки прямой культурно-исторической преемственности языков и этносов, позволил бы учитывать все разнообразие языкового строя

безотносительно к этнической истории народов. Обоснование новому методу дал В. фон Гумбольдт вместе с зарождением в компаративистике новой дисциплины — лингвистической типологии. Именуют его по-разному: сопоставительный, сравнительно-сопоставительный, или типологический метод. Изначально он предназначался для исследования грамматического строя неродственных языков (Фридрих и Август Шлегель, В. фон Гумбольдт, А. Шлейхер, Ш. Балли, Е.Д. Поливанов и др.), позже сфера его применения расширяется: возникают типологические фонология, лексикология, дериватология и т.п. Применительно к разным областям языка данный метод подвергается, естественно, некоторым модификациям. Однако незыблемым остается главное: сравнительно-сопоставительный метод — это система приемов исследования как родственных, так и разноструктурных языков с целью выявления в них общих и отличительных свойств и признаков. В результате обнаружения общего в сопоставляемых языках были открыты так называемые языковые союзы — особые типы ареально-исторической общности языков, характеризующиеся определенным количеством сходных структурных и материальных признаков, приобретенных в результате длительного и интенсивного контактного и конвергентного развития в пределах единого географического пространства. По определению Н.С. Трубецкого, впервые предложившего науке это понятие (и термин), языковой союз — это группа языков, обнаруживающих существенное сходство в синтаксисе, морфологии, иногда — внешнее сходство в фонетике и обладающих общим фондом культурных слов, но не связанных (как в языковой семье) системой звуковых соответствий и исконной элементарной лексикой, например, балканский, поволжский (волго-камский), центрально-азиатский (гималайский).

Типология как особый раздел науки характерна для всех отраслей знаний, ибо таксономическое описание, классификация и сравнение различных объектов, состоящих из совокупности неопределенного множества, применяется как в лингвистических, так и в нелингвистических науках. Это свидетельствует об универсальности типологии как метода науки. Поэтому проникновение и распространение термина «типология» в системах различных наук можно считать вполне закономерным явлением.

Сравнительные исследования в лингвистике различаются по используемым методам и преследуемым целям. Одно из направлений возникло в XIX веке и традиционно называется сравнительным языкознанием. Исторически это касалось сравнения. Его целью было установить генетическое родство языков. Это также предназначалось для реконструкции праязыка, который должен был быть общим

лингвистическим предком для родственных языков. Сравнительная лингвистика классифицирует языки в соответствии с их происхождением и родством. Благодаря этой тенденции образовалось очень много языковых семей и групп, но языки также можно сравнивать, не обращая внимания на их историю и родство. Такой подход называется сравнительно-типологическими исследованиями. Он также возник в XIX веке. Сравнительная типология — это раздел лингвистики, в котором языки сравниваются с целью установления их сходства и различий. Его объектом являются не единичные и индивидуальные случаи сходства и различия, а те, которые являются общими для больших групп языковых элементов. Сравнительная типология классифицирует языки в соответствии с их структурой. Хотя языки могут различаться по своему материалу (то есть не иметь слов с одинаковым корнем или общих морфем), их структура (то есть отношения между элементами, функции элементов) может быть похожей.

Фонология - это та часть языка, которая включает в себя систематические и функциональные свойства звука в языке. Термин «фонология» также используется с неоднозначностью, обнаруживаемой с другими терминами, используемыми для описания языков, для изучения этих систематических характеристик звука в языке. В этом смысле он относится к одной из дисциплин лингвистики. Это была первая подобная дисциплина, в которой успешно развился взгляд на язык как на объект с особыми структурными свойствами. Фонология стремится обнаружить эти систематические свойства в области звуковой структуры и найти закономерности и принципы, лежащие в основе этого как для отдельных языков, так и для языка в целом. В последнее время фонология стала значительно разнообразнее и нашла ряд приложений.

В лингвистической литературе фонема определяется как мельчайшая отличительная единица. В отличие от других более крупных единиц языка, таких как морфема и слово, он не имеет своего значения, но помогает нам различать значения слов и морфем.

Целью сравнительного метода является выявление и интерпретация систематических фонологических и семантических соответствий между двумя или более аттестованными языками. Если эти соответствия не могут быть рационально объяснены как результат языкового контакта (заимствования, ареальное влияние и т. Д.), И если они достаточно многочисленны и систематичны, чтобы их нельзя было отбросить как случайные сходства, то следует предположить, что они происходят от единого праязыка.

Фонологическая типология занимается сравнением единиц, фонологический уровень языка. Он занимается выделением фонологических отличительных признаков, определяющих их
<http://interscience.uz>

универсальность, изучение фонологической структуры языков, классификация языков на основе их фонологических характеристик (например, тонические и атонические языки), определяющие фонематическую структуру мировых языков и многих другие. Долгое время пражская лингвистическая школа была центром фонологической типологии. Определенный вклад в развитие фонологической типологии был внесен.

Сделано Н.С. Трубецким, который считается основоположником Типологии Фонологической системы. В частности, известный русский и польский лингвист И.А. Водуенде Куртенэ в его «Отношение русской письменности к русскому языку» два речевых упражнения в книге тип - типы, основанные на произношении и слухе, а также на письме и взгляде говорит, что она существует, но не считает эти две формы равными друг другу. По его мнению, форма речи, основанная на произношении и слушании, — это форма письма. может происходить самостоятельно, вне зависимости от типа форма речи, основанная на зрении, предназначена только для произношения и слуха основанный на речи.

Фонологическая типология предполагает сравнение языков в соответствии с количеством или типом звука, который они содержат. Хотя неизбежны проблемы в разделении звуков любого языка на отдельные абстрактные единицы (фонемы), лингвисты обычно сравнивают языки по количеству различных групп, которые участвуют в значимых звуковых контрастах (то есть фонемах), а не в общем количестве реальных звуков речи. У каждого языка довольно небольшой инвентарь этих наборов или фонем.

Второй аспект фонологической типологии классифицирует языки в соответствии с типом звуков, присутствующих или отсутствующих на каждом языке. Некоторые звуки только редко встречаются в языках.

Гласные обычно произносятся воздушным потоком, который не встречает непроходимости во рту, глотке и носовой полости. Нужно отметить, что в узбекском и русском языке отличается состав гласных звуков и их произношение не совпадает в русском и узбекском языке.

На узбекском и русском языках они описаны:

1. по положению губ
2. по вертикальному движению языка
3. по горизонтальному движению языка

В узбекском языке 6 гласных фонем [и], [э], [а], [у], [ў], [о] и буквы і, е, а, и, о, о'. В русском языке также есть 6 гласных фонем [и], [ы], [у], [э], [о], [а] и 10 гласных букв а, о, э, и, у, ы, е, ё, ю, я.

Стоит отметить, что в фонологическом аспекте существуют лакуны,

звуки которые не встречаются в других языках. Лакуна — национально-специфический элемент культуры, нашедший соответствующее отражение в языке и речи носителей этой культуры, который либо полностью не понимается, либо недопонимается носителями иной лингвокультуры в процессе коммуникации. В Русском языке есть только одна узбекская лакунная гласная. Это [ў]. И одна Русская гласная лакуны для узбекского языка. Это [ы].

Перечень фонем является отправной точкой для сравнительно-типологического анализа. Типологический анализ направлен на описание структурных единиц, то есть фонемы, которые функционируют как формальные элементы при идентификации и различении слов и морфем.

В инвентаре узбекских согласных 25 фонем.

[б], [в], [г], [д], [ж1], [ж2], [(dj)], [з], [й], [к], [л], [м], [н], [п], [р], [с], [т], [ф], [х], [ч], [ш], [қ], [ғ], [х], [ц].

В инвентаре русских согласных 36 фонем.

[б], [б´] [в], [в´] [г], [г´] [д], [д´] [ж] [з], [з´] [й´] [к], [к´] [л], [л´] [м], [м´] [н], [н´] [п], [п´] [р], [р´] [с], [с´] [т], [т´] [ф], [ф´] [х], [х´] [ц] [ч´] [ш] [ш´].

Система согласных всех сравниваемых языков классифицируется по артикуляционным и акустическим особенностям. В русском языке имеется несколько узбекских лакунных согласных [х, ж, ғ, қ]. Также в узбекской системе фонем не существует русских согласных: [ц], [ш], [щ] и произносятся не всегда с легкостью.

Е.Д. Поливанов пишет, что в произношении русских звуков в речи учащимися наблюдаются отклонения от русской произносительной нормы, вызванные влиянием узбекской фонетической системы. Характер русского ударения и его фонологическая подвижность в словоформах создают большие трудности в обучении произношению. Редукция, происходящая в безударных слогах, приводит к нечетности произношения звуков, ослаблению их артикуляционно-акустических признаков и в русских и в узбекских языках.

Проанализировав два языка, мы сделали вывод, что языковые явления, которые присутствуют в двух языковых системах, например, мы можем увидеть в фонетике. Языковые явления, которые частично совпадают в двух языках.

В русском языке гласный звук [о] в безударных позициях произносится как гласный звук а или произносится в более краткой форме, которая обозначается в транскрипции знаком [ъ]. Особенно в таких случаях заметно ощущается влияние фонетической интерференции русского языка. Межъязыковая интерференция может стать причиной

возникновения множества ошибок, латинская графика, вполне освоенная молодым поколением узбеков, создаёт дополнительные трудности при чтении и письме по-русски на начальном этапе. Например, часторусское «р» узбекские студенты читают как [п], рукописное «т» как [м] и т.п. Такие ошибки устраняются, как правило, в ходе многочисленных тренировок, упражнений в чтении.

Языковые явления, которые есть в родном языке и отсутствуют в иностранном языке, например, [ш], [щ], [ж]. [ы], [ц] еще мягкий знак [ь] тоже создает проблему. Учитель должен объяснять основные случаи его использования в середине слова, на конце существительных и глаголов, а также перечислять грамматические формы, где он отсутствует. Йотированные буквы русского алфавита е, ё, ю, я. вызывает трудности у узбекских студентов и школьников. Потому что они путают вместо них пишут сочетания с й, что соответствует узбекским традициям письма, а вместо е часто используют э и наоборот (в этом году).

Изучение использования сравнительного и сопоставительного метода в фонологическом аспекте русского и узбекского языков показало что фонетика каждого языка своеобразно и имеет свои специфические особенности. Чтобы всецело выучит язык нужно окунуться в глубь и рассмотреть всё до ниточек начиная с фонем и заканчивая до сложных предложений и контекстов в целом.

Библиография

М. И. Расулова, З. И. Шукурова Сравнительная типология Английского, русского и узбекского языков Т. 2017

Аракин В.Д. Сравнительная типология английского и русского языков. Ленинград, 1979

Оливериус, З. Фонетика русского языка. Praha : SPN, 1978

Бодуэн де Куртанэ И.А. Избранные труды по общему языкознанию. — М.: 1963. т. II. с. 219.

Yusupov U.K. Contrastive linguistics of the English and Uzbek languages. Tashkent, 2013

Буранов Ж. Сравнительная типология английского и тюркских языков. — М., 1983.

Трубецкой Н. С. Основы фонологии. — М., 1960.

Халилов Ф. Опыт создания учебного пособия по РКИ, ориентированного на носителей узбекского языка \ Выпускная квалификационная работа юургу—45.04.01.2018-187. ВКР

https://ru.xcv.wiki/wiki/Comparative_method

<https://gtmarket.ru/concepts/7076>



НАСРИЙ МАТНЛАРНИНГ ЛИСОНИЙ ТАҲЛИЛИГА СОЦИОПРАГМАТИК ЁНДАШУВ

DOI: 10.53885/edinres.2021.11.34.013

Г. Г. Ниязова

Алишер Навоий номидаги Тошкент давлат ўзбек тили ва адабиёти
университети мустақил тадқиқотчиси

***Аннотация:** мақолада ўзбек детектив матнларини ўрганиш орқали асардаги қаҳрамонлар нутқининг соціопрагматик хусусиятлари, ижтимоий ўзига хосликларини аниқлашнинг усул ва воситалари тадқиқ этилди. Хусусан, шахслар ўртасидаги мулоқотнинг ижтимоий хослигини, шева ва ноадабий қатламга оид тил бирликларининг прагматик жиҳатдан ифода имкониятлари таҳлил қилинган.*

***Калим сўзлар:** соціопрагматика, прагматика, гендер тилишунослик, эркактар нутқи, нутқий вазият, бадиий матн, детектив асарлар, мулоқот, ижтимоий хослигини*

СОЦИОПРАГМАТИЧЕСКИЙ ПОДХОД К ЛИНГВИСТИЧЕСКОМУ АНАЛИЗУ ПРОЗАИЧЕСКИХ ТЕКСТОВ

Г. Г. Ниязова

Ташкентский государственный университет узбекского языка и
литературы имени Алишера Навои, научный сотрудник

***Аннотация:** в статье исследованы соціопрагматические особенности речи героев произведения, методы и средства определения их социальных особенностей путем изучения текстов узбекского детектива. В частности, были проанализированы возможности прагматического выражения диалектических и неязыковых единиц социальной самобытности, диалектических и неязыковых единиц коммуникации между индивидами.*

***Ключевые слова:** соціопрагматика, прагматика, гендерная лингвистика, мужская речь, речевая ситуация, художественный текст, детективные произведения, коммуникация, социальная оригинальность*

SOCIOPRAGMATIC APPROACH TO THE LINGUISTIC ANALYSIS OF PROSE TEXTS

G. G. Niyazova

Alisher Navoi Tashkent State University of Uzbek Language and Literature, researcher.

Abstract: *the article examines the sociopragmatic features of the speech of the heroes of the work, methods and means of determining their social characteristics by studying the texts of the Uzbek detective. In particular, the possibilities of pragmatic expression of dialectical and non-linguistic units of social identity, dialectical and non-linguistic units of communication between individuals were analyzed.*

Keywords: *sociopragmatics, pragmatics, gender linguistics, male speech, speech situation, literary text, detective works, communication, social originality*

Кириш. Тилшуносликда олимлар тилнинг эстетик вазифасини керагидан ортиқ мутлақлаштириб талқин этган ҳолатлар учрайди. Аслида матнни таҳлил қилганда унинг сопиопрагматик хусусиятларига алоҳида эътибор бериш лозим. Жонли сўзлашув, кундалик мулоқот жараёнидаги кўплаб ўткир ҳазиллар, латифанамо кулгилар, чуқур маъноли сўз ўйинлари, кимларгадир тақлид қилишлар ва ҳоказо ҳолатларда ҳам тил белгиси, унинг бадий-ифода имкониятларига шундай диққат қилинадик, бунда тилнинг эстетик вазифаси яққол намоён бўлади. Тилнинг эстетик таъсирчанлигини таъминловчи воситаларни ўрганиш бу борада анча қўл келади. Жумладан, Д.Н.Шмелев куйидагиларни баён қилади: “Тилнинг эстетик вазифаси, албатта, сўзлашув нутқида ҳам доимий равишда намоён бўлади. Лекин барибир бу вазифани сўзлашув нутқида етакчи деб бўлмайди, бадий матнларда эса тил ҳамиша айна шу алоҳида вазифаси билан иштирок этади (бу вазифа, албатта, тилга, унинг барча кўринишларига ҳамиша хос бўлган коммуникатив вазифасини чекламайди, балки уни ўзига хос бир шаклда трансформация қилади)». Демак, тилнинг эстетик вазифаси бутун ўзига хослиги ва мураккаблиги билан, албатта, коммуникатив вазифани ҳам трансформация қилган, бадийят манфаатларига тўласича хизмат қилдирган ҳолда бевосита бадий нутқда намоён бўлади. Умумхалқ тилидаги барча бирликлар бадий тилда у ёки бу даражада эстетик қиммат касб этади.

Бу борада немис филологи Карл Фосслер эса сўз ва гапнинг эстетик бўёғи бетакрорлигига ва айна шу бўёқнинг тилда етакчи вазифани бажаришига ишонган. Албатта, тил вазифалари орасида эстетик вазифани асосий, етакчи вазифа деб қараш, яъни тилни тамомила эстетик моҳият сифатида талқин этиш тўғри эмас. Аммо бу олимларни

ана шундай мутлақ фикрга олиб келган нарса тилдаги эстетик вазифа ҳам ўзини ҳар қадамда, айниқса, бадиий матнда намоён этиб туриши билан боғлиқ эканлиги тайин.

Мавзуга оид адабиётларнинг таҳлили (Literature review). Прага лингвистик тўғараги аъзолари томонидан тилни вазифаларига кўра фарқлаш концепцияси ишлаб чиқилган. “Прага лингвистик тўғараги тезислари”да биринчи марта тил вазифалари билан уларнинг реаллашиш шакллари ўртасидаги алоқа ҳақидаги қоидалар аниқ таърифлаб берилган. Улар: “Тилни ўрганиш ҳар бир хусусий ҳолатда тилнинг вазифалари ва бу вазифаларнинг реаллашиш шакллари хилма-хиллигини қатъий тарзда ҳисобга олишни тақозо этади. Акс ҳолда ҳар қандай тилнинг, хоҳ синхрон, хоҳ диахрон бўлсин, тавсифи муқаррар равишда янглиш ва маълум даражада сохта бўлиб қолаверади”, деб ҳисоблайди. Бу фикр шу ўринда яна қуйидагича давом эттирилган: “Нутқий фаолият ижтимоий роль бажарар экан, у ғайрилисоний борлик билан алоқасига кўра фарқланади. Бунда нутқий фаолият ё алоқа-аралашув вазифасига эга бўлади, яъни ифодаланмишга йўналтирилган бўлади, ёки поэтик вазифага эга бўлади, яъни белгининг ўзига йўналтирилган бўлади”[1:25-б.]

Албатта, ҳар қандай бадиий асарда тилнинг коммуникатив вазифаси ҳам реаллашади, аммо эстетик вазифа биринчи планда туради, етакчилик қилади. Шунинг учун ҳам лингвистик адабиётларда бу ҳолатга мана бу тарзда алоҳида урғу берилади: “Бадиий матн ҳар қандай нобадиий матндан фарқли ўлароқ алоҳида вазифани – коммуникатив вазифа билан мураккаб ўзаро алоқадорликда намоён бўлувчи ва матннинг ўзига хос қурилишида ҳал қилувчи омил ҳисобланувчи эстетик вазифани бажаради”[2:5-б.]. Бу ўринда шуни ҳам алоҳида таъкидлаш лозимки, тилнинг бу ўзига хос эстетик вазифаси намоён бўладиган соҳа фақат бадиий асар матнидир, ундан бошқа бирон бир нутқ кўринишида тил ўзининг бу вазифасини реаллаштира олмайди, дейиш аниқ асосга эга эмас.

Шу нуқтаи назардан, Д. Н. Шмелевнинг мана бу фикрлари диққатга сазовордир: “Тилнинг эстетик вазифаси фақат бадиий асардагина намоён бўлмайди. Бизнинг диққатимиз жумланинг шаклига, фикр қай тарзда ифодаланганлигига қаратилган ҳар онда биз айнан шу вазифанинг ҳаракати доирасига кирамиз”[3:35-б.]. Олимнинг алоҳида таъкидлашига кўра, сўзловчи ўз нутқининг ташқи шаклига эътибор бера бошлаши, лисоний ифода имкониятларини баҳолашга ўтиши билан тилнинг эстетик вазифаси ўзининг бошланғич кўринишида намоён бўлади, яъни сўзловчи нимани ифодалашнигина эмас, балки айни шу «нима»ни қандай ифодалашни ҳам муҳим деб ҳисоблашидан бошлаб тилнинг бу вазифаси ишга тушади.

Тадқиқот методологияси (Research Methodology). Бадиий асар тилини ўрганишдаги иккинчи, яъни «стилистик» йўналиш тилнинг худди шу эстетик вазифасини тадқиқ этишга қаратилган. Айтиш лозимки, тилнинг эстетик вазифасининг асосий намоён бўлиш ўрни бадиий асар матни экан, бу вазифанинг ўзига хос хусусиятларини фақат тилшунослик ёки фақат адабиётшунослик доирасида ўрганиш қийин. Бунинг учун адабиёт назарияси, адабиёт тарихи, поэтика каби адабиётшунослик йўналишлари ва лингвистик стилистика, тил тарихи, лексикология, сэмасиология, этимология, грамматика каби тилшунослик йўналишлари бир-бири билан ҳамкорликда иш кўриши лозим. Тилнинг эстетик вазифаси масаласи бу икки йирик фан оралиғидаги мураккаб муаммодир. Ҳатто асримиз бошида бир қатор тилшунос ва адабиётшунослар бу муаммони илмий асосда ўрганадиган алоҳида фан тури шаклланиши лозимлиги ҳақидаги қарашни илгари сурганлар. Масалан, Б. А. Ларин 20-йилларнинг бошларида мана бундай деб ёзган эди: «Эртами - кечми, менимча, жуда тез орада тил эстетикаси алоҳида фан сифатида тан олинади».8

Адабий матнни идрок этишни ўрганиш керак. Шу мақсадда нутқнинг бу тури учун мавжуд бўлган мазмун ифодасининг умумий қонуниятлари билан танишиш лозим. Шунини унутмаслик керакки, адабий матн мазмунининг уч турига маълум даражада мос келадиган матнни идрок этишнинг уч даражаси мавжуд. Биринчи даражада аниқ мазмун идрок қилинади (бевосита ифодаланади), иккинчисида – имплицит (чуқур, бевосита ифодаланмайди; субтекст), учинчисида – эстетик (барча санъат асарларига хос бўлиб, инсонда гўзаллик туйғусига таъсир қилади).

Матннинг бу идрокини ўрганиш учун матнни ташкил этадиган барча бирликларга эътибор қаратадиган лингвистик таҳлил алоҳида аҳамиятга эга, бу шубҳасиз эстетик мазмунни етказишга ёрдам беради. Имплицит ва эстетик мазмунни ифодалашга ёрдам берувчи барча тил воситалари тасодифий эмас, балки тизимлидир. Уларни икки гуруҳга бўлиш мумкин: тил бирликларининг сифат хусусиятларига оид ва матндаги уларнинг миқдорий муносабатлари билан боғлиқ.

Сифат хусусиятларига кўра, бир бирликни бир қатор бир хиллардан танлаш, яъни тил тизимининг парадигматик муносабатларидан фойдаланишни назарда тутадиганларни эътиборга олиш лозим. Бу хусусиятлар уч ҳолатда содир бўлади. Биринчидан, бир бирлик нейтрал тил меъёрига нисбатан бирор жиҳатдан белгиланиши мумкин, яъни функционал-стилистик ёки эмоционал-экспрессив рангга эга бўлиши, фойдаланиш доираси билан чекланиши ёки пассив фондга мансуб бўлиши ва ҳоказо. Иккинчидан, бирлик тил тизимида йўқ бўлиши мумкин ва муаллиф томонидан яратилади (тил тизимининг қонунларини мажбурий ҳисобга олган ҳолда) – бу неологизмлар ёки тасодифий иборалар бўлиб, улар нафақат лексик, балки фонетик, морфологик ва

синтактик ҳам бўлиши мумкин. Учинчидан, бирлик янги, мажозий маънога эга бўлиши ва бу ҳодиса тилнинг барча даражаларига ҳам тегишли бўлиши мумкин.

Миқдорий хусусиятлар тилда синтагматик муносабатлардан фойдаланишни назарда тутати; биз уларни энг умумий маънода матндаги бирор нарсанинг такрорланиши билан боғлиқ бўлгани учун шундай атаймиз – бу бирликларнинг ўзлари такрорланиши ва уларнинг маънолари — лексик ва грамматик бўлиши мумкин. Улар тилнинг барча даражаларини ҳам қамраб олади: фонетикада бу аллитерация ва ассонанс, сўз бирикмаларида-синонимлар, антонимлар ва омонимлардан фойдаланиш, морфологияда-нутқнинг бир қисмини устун қўйиш ёки бир хил шакллар ёки морфемаларнинг кенг тарқалиши, синтаксисда – баъзи ўхшаш сўзлар, иборалар ёки жумлаларнинг бевосита такрорланиши билан боғлиқдир.

Бадий матнда фонетик сатҳ унчалик асосий эмас, лекин у кўпинча мазмунни ифодалашда турли услубий, прагматик маъноларнинг юзага чиқишида ёрдам беради. Унинг роли матннинг муҳим хусусиятларига қараб кўпроқ ёки камроқ аҳамиятга эга бўлиши мумкин. Табиийки, бу назмда насрдан кўра муҳимроқ. Айрим адабий-бадий йўналишдаги шоирлар – аввало, рамзлар билан ифодаловчилар ўз асарларининг товуш кўринишига, баъзан мазмун зарарига ҳам алоҳида аҳамият берганлар. Тилнинг фонетик хусусиятларидан кенг фойдаланиш ёки уларга бетараф муносабат индивидуал муаллифнинг услуб хусусиятларини характерлайди. Асар шаклининг мазмуни ва хусусиятлари ҳам улардан фойдаланиш учун кўпроқ ёки камроқ имконият беради. Бироқ, ҳар қандай чинакам бадий матн ҳаммаша тил қонунларига мувофиқ фонетик жиҳатдан ташкил этилади: унда қарама-қарши бирикмалар йўқ, ритмик ва интонацион мазмунга мос келади.

Таҳлил ва натижалар (Analysis and results). Агар таҳлилдаги фонетик даражани кенг маънода – товушли нутқнинг умумий хусусиятлари сифатида тушунсак, унда матннинг интонацияси ва ритмини кузатишларни ҳам унга боғлашимиз мумкин. Ўзбек нутқининг интонацион имкониятлари жуда хилма-хил. Интонация монотон ёки оҳангдор бўлиши мумкин – кейин матнни ўқиётганда тегишли кайфиятни яратади: соғинч, тушкунлик ёки хотиржамлик ҳолати. Бу турли-туман бўлиши мумкин, кейин эса ўқувчида интонация характернинг нутқий хусусиятларини яратиш, услублаштириш ва бошқалар воситасида бўлиши мумкин. Матннинг интонацион қолипи унинг синтактик қурилиши билан чамбарчас боғлиқ бўлганлиги учун синтактик сатҳни тасвирлашда батафсилроқ кўриб чиқилади ва фонетикани таҳлил қилишда матннинг бошқа фонетик хусусиятларини аниқлаш учун зарур бўлган интонациянинг фақат энг умумий тавсифи берилади.

Ушбу сатҳни таҳлил қилишда таъкидлаш керак бўлган ҳақиқий фонетик хусусиятлар орасида муаллиф томонидан махсус яратилган товуш эффектлари мавжуд. Улар икки хил бўлиши мумкин. Биринчидан, ифода яратишга қаратилган. Айниқса, бу ерда сиз амфатик стрессни таъкидлашингиз мумкин, яъни унли ёки қўш ундошлар узунлигининг ошиши билан боғлиқ. Ўзбек тилидаги айрим фонетик хусусиятлар бошқа тилда бўлмаслиги мумкин. Одатда, бундай мисоллар белгилар нутқида, муаллиф нутқ объектига махсус ҳолатини ёки махсус муносабатларини етказишга ҳаракат қилганда керак бўлади. Жумладан, Тоҳир Маликнинг “Шайтанат” асарида қаҳрамонларнинг ўзаро суҳбатида уларнинг бири йўқ инкор сўзини чўзиброқ талаффуз қилади ва ўзининг ички муносабатини билдириб қўяди “ — Ҳамма тузалиб кетса сиз ишсиз қоласиз. Одамларга ҳам қийин бўлади. Ким соғ, ким жинни — ажратолмай эзилиб кетади.

— Гапларингиз қизиқ.

— Жинничами?

— Йў-ўқ. Ҳечам унақамас. Сизни нимага чиқариб юборишмаяпти, хайронман. Сизга яна янги дорилар буюришибди.

— Кучлироқми? Яширмай айтаверинг. Кучлироқ дори буюрган. Кеча бошлигингизга қараб туриб: «Сизни сўйса етмиш кило гўшт чиқса керак», дедим. Кўрққанидан кўзи олайиб кетди [4:29-б.]. Яъни аста-секин ва ортиб бораётган артикуляция билан тўртта товуш ҳикоя қаҳрамони айни пайтда бошдан кечираётган кичик ҳиссий жараённи ниҳоятда жонли тарзда етказди.

Ифодали фонетик воситаларга аллитерация ва ассонанс киради. Муаллиф тил учун одатий ҳолларга нисбатан битта товуш ёки яқин товушлар гуруҳи (кўпинча сибилант, сибилант, жарангли унлилар, лабиаллашган унлилар) дан кўчириб фойдаланишни мақсадга мувофиқ қўллаши мумкин. Матн, шунингдек, кўплаб унли ёки ундош товушларни ўз ичига оладиган тарзда қурилиши мумкин. Кўпинча бундай методлар тавсифнинг предмети бўлган нарсаларнинг товуш образини яратишга хизмат қилади: табиат товушларини, ҳайвон овозларини, технология орқали яратилган шовқинларни ва бошқаларни етказди.

Сўз туркумларининг услубий бўёғи деганда сўзнинг функционал-стилистик ва экспрессив-эмоционал белгилари тушунилади. Биз фақат функционал ва стилистик бўёқнинг тавсифига эътибор қаратамиз, чунки сўзларнинг ифодали бўёғи одатда сўзнинг ҳар қандай нуқтаи назардан бетараф бўлган умумий фонда(мажозий маъно, чекланган фойдаланиш доираси ва ҳоказо) функционал бўёқдорликнинг ўзи одатда сўзда махсус ифодалилиқни қўллашга олиб келади.

Сўз туркумларининг функционал ёки жанр жиҳатидан турли таснифлари мавжуд. Аммо адабий матндаги бўёқдор сўзлар учун ҳар доим ҳам ранг турини аниқ белгилаш мумкин эмас, шунинг учун биз



сўзнинг ҳар қандай тил услубига тегишли бўлмаганлигини эмас, балки муаллифнинг нутқи учун нейтрал бўлган нарсаларга нисбатан сўзнинг муайян ранги мавжудлигини аниқлашимиз керак. Шу билан бирга изоҳли луғатлар ҳар доим ҳам бу рангни аниқлаш учун қўлланма бўлиб хизмат қила олмайди, у ранг вақт ўтиши билан ўзгариши мумкин эмас, бадиий матн билан бир вақтнинг ўзида яратилган изоҳли луғат ҳам бўлиши керак. Масалан, луғатларда фақат тилда муқимликка эга бўлган сўзнинг аниқ ранги қайд этилиши билан ҳам мураккаблашади. Матнни таҳлил қилишда унинг таркибий бирликларини бир-бири билан ва онгимизда мавжуд бўлган бир хил мазмунни ифодалашнинг бетараф усули ғояси билан таққослашга ҳаракат қилишимиз керак.

Энг умумий атамаларда услуб бўёқдорлигининг характеристикасини “ошган” ва “қисқарган” бўёқдорлик терминлари ёрдамида аниқлаш мумкин. Юқори бўёқдорлик – бу илмий ёки расмий иш матнларига хос бўлган ёки шеърят учун анъанавий бўлган ё бўлмаса, одатда тантанали, риторик ёки эҳтимол журналистик асарлар билан боғлиқ бўлган сўздаги китобийликнинг умумий соясидир.

Қисқарган стилистик бўёқдорлик сўзнинг асосан сўзлашув нутқида ишлатилишини кўрсатади. Бу атама сўзлашув ва сўзлашув нутқини англатади. Бу икки гуруҳ сўзлар ўртасидаги чегара, гарчи назарияда аниқ белгиланган бўлса-да, амалда тушуниш қийин. Кўпинча сўзлашув сўзини бетараф сўздан ажратиш осон кечмайди. Шундай қилиб, айрим ҳолларда сўзнинг қисқартирилган стилистик колоритини аниқлаш бирмунча шартлидир. Унинг объектив кўрсаткичлари алоҳида кўшимчалар, шунингдек, сўз семантикасида умумий баҳо даражаси бўлиши мумкин.

Балки, халқчил – поэтик бўёққа эга сўзлар алоҳида ўрин тутади. Улар юқори ёки паст сўз бойлигига боғлиқ эмас, чунки бир томондан, улар баъзи сўзма-сўз маънога эга ва оғзаки нутққа тегишли, аммо бошқа томондан, улар жуда шеърый ва одатда китоб матни билан боғлиқ турли хил ҳиссиётларни ифодалайди.

Матнни таҳлил қилишда сўзнинг функционал бўёққа эгалигини аниқлаш етарли бўлмайди. Бундай сўзнинг асар яратилиш вақтидаги адабий тил фонида ишлатилишини баҳолаш (табиий, архаик ёки инновацион бўлсин), ундан фойдаланиш мақсадини аниқлашга ҳаракат қилиш (қахрамоннинг нутқ хусусиятлари, муаллифнинг ҳодисани баҳолаш башорати, жанр қонунларига бўйсунуш ва бошқалар) билан боғлиқдир. Қундалик ҳаёт таассурот, салбий ёки “қундалик” ҳистуйғулар ифодаси – бу ёзувчи ҳар доим тили/юқори сўз билан белгиланган қоидаларга мувофиқ услубий бўёқдор сўздан фойдаланиш матнда тантанавор, миллий ҳиссини яратади деб эмас, аслида реаллик ҳақида ҳам ўйлаш зарур. Услубий бўёқдорлик контекстда махсус сояларни, баъзан эса тилнинг тескари маъносини англатиши ҳам мумкин.

Тоҳир Маликнинг «Шайтанат» асаридан олинган парчада функционал услуб бўёқлардан қандай фойдаланилганига гувоҳ бўлиш мумкин:

“Ўғлининг пешвоз чиқмаганидан дадаси ҳам ажабланиб, «Тойчоқ, уйдаман?» деб қўйди. Эшикни очиб, танчали уй ичкарасига бир одим ташлади-ю, хайратланиб тўхтади.

— Сиз қамоққа олиндингиз, — деди паст бўйли одам, унинг орқасига ўтиб.

— Халқ душмани сифатида, — деди новча одам, унинг рўпарасига туриб олиб.

Дадаси индамади. У: «Дадам иккаласини уриб-уриб кўчага отворсалар эди», деб жуда-жуда истаган эди. «Нимага урмаяптилар, кучлари етмайдими? Мен борман-ку!»

— Дадамга тегманг! Тегманг дадамга! — дафъатан келган хайкирикни тўхтата олмади. Ирғиб туриб узун бўйлининг елкасига тирмашди.

— Жим бўл, илонвачча! — у шундай деб итариб юборди.

— Болага тегманг! — деб бақирди дадаси.

— Бўлди, томоша тамом, юр, — деди паст бўйли одам.

— Биродарлар, — бу сафар дадасининг овози титраб чиқди, — ахир бугун янги йил, ўғлим ёлғиз. Эртага тонг сахар айтган ерингизга ўзим етиб бораман.”[4, 45-б.]

Ажратиб кўрсатилган сўзлар услубий бўёқдор маъно ифодаламоқда. Ўзбек тилида “тойчоқ” сўзи асли отнинг боласи маъносини англатади. От инсоннинг энг яқин жонворларидан бири, яъни ўз даврида йигит кишининг ҳамроҳи, йўлдоши, ёрдамчиси, дўсти бўлган. Шунинг учун ҳам отнинг боласи ўғил болаларни эркалаш учун қўлланилади. Гендер тушунча нуқтаи назаридан ҳам бу ўзига хосликка эга, чунки тойчоқ қиз болаларга нисбатан қўлланмайди.

Ёки салбий маънода “илонвачча” сўзининг ушбу матнда қўлланилиши бежизга эмас, отани халқ душмани илон, хоин сифатида тасвирлаш учун унинг боласини “илонвачча” деб атамоқда. Албатта, матнда бўёқдор сўз бирикмаларидан фойдаланишнинг барча хусусиятларини иложи борица аниқроқ тушуниш учун асар мазмунини билиш лозим. Шунинг учун ҳам таҳлилга асосан детектив асарлардан парчалар асос қилиб олинган.

Ишлатилиш доираси чегараланган сўз бирикмалари остида одатда диалектизмлар, профессионализмлар, жаргонизмлар тушунилади. Бу сўзларнинг барчаси адабий тил доирасидан ташқарида, яъни улар ҳозирги замон тилининг адабий меъёрий луғатига киритилмаган ва шунинг учун ҳам ўқувчи учун тушунарсиз бўлиши мумкин. Шу муносабат билан, бундай сўз деярли ҳар доим ҳам, агар у жуда аниқ бўлса ҳам, ўқувчи томонидан умумий нейтрал тушунилади.

Бу сўз бирикмаларидан фойдаланиш имконияти ва хусусиятлари масаласи филолог ва ёзувчиларнинг ўзлари томонидан бир неча

бор муҳокама қилинган. Сўзнинг ҳақиқий санъаткорлари матнни идрок етишни мураккаблаштирмаслиги учун ундан усталик билан фойдаланадилар, аксинча, уни тўғри тушунишга кўмаклашади ва эстетик қимматини оширади. Қўлланилиш доираси чегараланган сўзлар сони матнда мўтадил бўлиши, уларга ҳар бир мурожаат муҳим сабабларга кўра келиб чиқиши лозим. Буни биз адабий бўлмаса-да, сўз етарли даражада кенг тарқалган ва кўпчилик ўқувчиларга маълум бўлган ёки муаллиф сўзнинг маъносини тўлиқ тушунишни кутмаган, лекин ундан бирор услубий таъсир яратиш учун фойдаланган ҳолларда ҳам кузатамиз.

Диалектизмлар одатда ёзувчилар томонидан икки мақсадда ишлатилади. Адабий тилда синонимлари бўлмаган ва маҳаллий объектлар (этнографизмлар) деб ном олган сўзлар тегишли воқеликни ифодалаш учун хизмат қилади. Улар, одатда, кам ифодали ва улардан фойдаланишнинг услубий самараси шундаки, муайян маҳаллий кайфият яратилади, ўқувчи қишлоқ ҳаёти муҳитига сингиб кетади ва содир бўлаётган воқеалар иштирокчисига ўхшаб қолади. Адабиётшуносларга синоним бўлган сўзлар одатда характерлар нутқида топилади, улар жонли образлар яратишга ёрдам беради, характерларнинг маълум бир муҳитга мансублигини ва адабий нутқ ҳақида етарли билимга эга эмаслигини кўрсатади.

Аммо диалектизмлардан фойдаланиш имкониятлари бу билан чекланмайди. Улар ёзувчининг тасвирлашга ўз муносабатини билдиришига хизмат қилиши, муаллифнинг турли ҳиссиётлари ва характерларини (киноя, ижобий ёки салбий муносабат ва бошқаларни) етказиши мумкин.), ва услубий воситаси бўлиши мумкин. Тоҳир Маликнинг “Шайтанат” асаридан бир мисолни кўриб чиқайлик: “Бир-бировларига битта гап кам, иккитаси ортиқча даражага етишгач, барчаси унутилди. Акасининг қайси гапи жўрабошига ёқмади — у эслолмади. Зиёфат тугаб, кўчага чиқишди. Ана шунда жўрабоши:

— Ҳали нима девдинг, курук! — деб ёқасига ёпишди.

Акаси ҳам хайрон. Нима дегани эсида йўқ. Уларни ажратиб қўйишди. Ака-ука тинчгина кетишаётган эди. Йўл яримлаганда орқадан тўртталаси қувиб келди...”[4:56-б.].

Бу ерда диалектизмларни муайян ҳудудга тегишли сўзларни қўллаш, деб ҳисоблаш мумкин, энди унинг маъноси ички шакл билан тўлиқ белгиланади матндаги « Ҳали « сўзи адабий тилда / «бироз олдин»/, адабиётда, кўпинча умумий сўзлашувда “боя” маъноси беради. Охирги сўз, эҳтимол, сўзнинг тўлиқ маъносида диалектал эмасдир, балки бу оддий ва тушунарли тарзда оғзаки услубга мос келадиган тилда махсус номга эга бўлмаган маънони ифодалаш учун керак бўлиши мумкин, гарчи бу жонли нутқда ёзувчи томонидан вақти-вақти билан ишлатилиши мумкин. Мунтазам ва вақти-вақти билан ишлатиладиган шева сўзлари

ўртасидаги чегара \ тасодифий \ ҳосилалар баъзан аниқланиб турганлиги учун бу жуда қизиқарли ва таъсирчан сўзни диалектизм деб ҳисоблаш мумкин.

Ушбу парчадаги учта сўз муаллиф нутқида ишлатилади, улар экзотик эмас ва назарий жиҳатдан ёзувчи адабий бирликлар ёрдамида бир хил мазмунни яхши етказиши мумкин эди, аммо кейин оғзаки ҳикоянинг таассуротлари, қулай ва айни пайтда жуда моҳир ва ифодали, ҳикоядан йўқолади. “Қурук” Тошкент худудида фаол қўлланиладиган сўздир. Ёки асарда куйидаги эпизодга диққат қилининг: – Окахон, ўтирибмиза-де чақчақлаши-иб... Чойдан олинг. Бугун оддих бўлса, шошиб қаёққаям борасиз. Ҳозир Шерни қўйиб бераман. Бир мазза қилинг, — у шундай деб хушбичим қизга қаради. Телеэкран пирпираб ўчди. Дам ўтмай пирпираб ёришиб, торини қўлтиқлаб олиб қўшиқ айтаётган Шерали кўринди. Шерали учинчи ашулани айтаётганда Асадбек келди. Саломга алик олдию ҳол-аҳвол сўрашмасдан, индамай ўтиб кетди [4:37-б.]. Бу ўрнида шевага хос сўзларнинг қўлланилиши асар қаҳрамонининг қайси худудга мансублиги ва унинг ўзига хос характерини кўрсатиш билан бевосита боғлиқдир.

Хулоса ва таклифлар (Conclusion/Recommend.) Хуллас, детектив асарлар матнида лисоний воситалар турли ижтимоий хосланишларни ифода қилади. Айниқса, жамиятнинг турли соҳа ва ижтимоий қатламига тегишли бўлган ҳар хил дунёқарашдаги кишилар нутқида қўлланилаётган тил бирликларининг социопрагматик аспектда тадқиқ этилиши тилшунослик учун зарур хулосалар бериши мумкин. Шунингдек, қаҳрамонлар нутқида учраётган шевага хос сўз ва иборалар, ноадабий қатламга оид бирликлар услубий маънодан ташқари ўзига хос социал хосланишларни ҳам намоён қилади. Детектив мазмундаги матнлар бошқа насрий матнлардан ўзига яраша ижтимоий хосланган тил бирликлари фаоллиги билан ажралиб туради.

Фойдаланилган адабиётлар

Пражский лингвистический кружок. – М., 1967., с-24.

Гореликова М.И., Магомедова Д.М. Лингвистический анализ художественного текста.-М: Русский язык, 1989, с-5.

Шмелов Д.Н. Русский язык в его функциональных разновидностях.-М: Наука, 1977, с-35.

Тоҳир Малик Шайтанат. Роман. 1-қисм. <https://forum.ziyouz.com/index.php>

ТИЛШУНОСЛИКДА ДИСКУРС ВА УНИНГ ТАЛҚИНИ ХУСУСИДА

DOI: 10.53885/edinres.2021.68.23.014

Н. М. Зарипбоева

Алишер Навоий номидаги Тошкент давлат ўзбек тили ва адабиёти университети, “Таржима назарияси ва амалиёти факультети” талабаси

***Аннотация.** Мақолада дискурс тушунчасининг лингвистик тадқиқи, унинг шаклланиши, бадий асарларда дискурсининг ифодаланиши усуллари, жаҳон ва ўзбек тилишунослигида дискурсга алоқадор тадқиқотлар ва уларнинг тавсифи хусусида сўз юритилади. Муаллиф мақолада берилган талқин ва изоҳларнинг хилма-хиллиги дискурс тушунчасининг кўп қиррали ва кенг қамровли эканлигини намоён этишини қайд этади.*

***Калим сўзлар:** дискурс, прагматика, когнитив тилишунослик, лингвистик метод, лисоний (лингвистик) ва нолисоний омил, вербал, новербал, иллокутив, формал-функционал, структур тилишунослик, монологик, диалогик дискурс*

ДИСКУРС В ЛИНГВИСТИКЕ И ЕЕ ИНТЕРПРЕТАЦИИ

Н. М. Зарипбоева

Ташкентский государственный университет узбекского языка и литературы имени Алишера Навои. Студент факультета теории и практики перевода

***Аннотация.** Статья посвящена изучению речи, ее формированию, методам диссоциации выражения в литературных произведениях, исследованиям, связанным с диссонансами в мировой и узбекский лингвистике, и их описанию в лингвистике лингвистики. Разнообразие приведенных интерпретаций и изолятов свидетельствует о том, что концепция речи — это многократный и широкий резюмировал автор.*

***Ключевые слова:** речь, прагматика, когнитивная лингвистика, лингвистический метод, язык (лингвистика) и фактор нолизонии, вербальный, вербальный, илосутивный, формально-функциональный, структурная лингвистика, монолог, диалогическая речь*

DISCOURSE IN LINGUISTICS AND ITS INTERPRETATION

N. M. Zaripboeva

Tashkent State University of Uzbek Language and Literature named after Alisher Navoi Student of the Faculty of Theory and Practice of Translation

***Abstract.** The article is devoted to the study of speech, its formation, methods of dissociation of expression in literary works, research related to dissonances in the linguistics of world and Uzbek, and their description in linguistics. The variety of the given interpretations and isolates indicates that the concept of speech is a the author summarized.*

Keywords: *speech, pragmatics, cognitive linguistics, linguistic method, language (linguistics) and the nolizonia factor, verbal, verbal, illosutive, formal-functional, structural linguistics, monologue, diological speech*

Замонавий тилшуносликда янги йўналишлар сифатида тан олинган прагматик ва когнитив тилшуносликнинг асосий муаммоларидан бири дискурс масаласидир. Кундалик ҳаётда дискурс атамасига кўп бор дуч келинади. Аксарият инсонлар унинг асл моҳиятини англашмайди. Соҳада дискурсни турлича талқин этишади. Жуда кўп тилшунослар дискурсни (французча *discourse*, inglizcha *discourse*, lotincha *discursus* – ҳаракат, узлуксиз алмашилиш, суҳбат, сўзлашиш) нутқий фаолият жараёни ҳамда сўзлашиш услуби каби мазмунларда талқин этишади. Жумладан, 1960-йиллар бошларида антраполог Dell Humes илк бор бўлиб дискурс тушунчаси ва унинг аҳамияти билан шуғуллана бошлаган. У кузатишлари асосида дискурс тушунчасини лингвистик атама сифатида ўтган асрнинг ўрталарида тилшуносликка соҳасига олиб кирган. Dell Humes мулоҳазасига кўра дискурс кишиларнинг оғзаки нутқда бир- бирилари билан мулоқотга киришишидир. Делл фикрига кўра дискурс бу фақатгина мулоқотдир, аммо дискурс нафақат мулоқотни балки матн билан ҳам ўзаро уйғунликда содир бўладиган ҳолат эканлигини унутмаслик керак. Тилшунос олим А.Пардаев талқинича, дискурс бу сўзловчи ва тингловчининг ўзаро фикр алмашиш, бир-бирига таъсир кўрсатиш мақсадида лисоний ва нолисоний воситалардан ўзлари энг самарали деб ҳисоблаган шакл ва турда амалий фойдаланиш жараёни. Дискурс бу – жараён, инсоний фаолият тури. У лисоний ва юзлаб нолисоний омилларнинг муштарак шаклда бир мақсад йўлида воқеланишидир. Бошқа бир манбада дискурс лотинча “*discursus*” - муҳокама сўзидан олинган бўлиб, ҳиссий, бевосита, интуитив, яъни муҳокама талаб билимдан фарқли ўлароқ, муҳокама орқали восита билан ҳосил қилинадиган мантиқий далил - исботли билим демакдир. Соддароқ қилиб айтганда, бу таърифда дискурснинг муҳокама қилиш, суҳбат қилиш маъноси илгари сурилади. Тилшунос олим Звегинцев ғарб тилшунослигида кенг қўлланилаётган “дискурс” (инглизча *discourse*; французча *discourse*) тушунчасини дастлаб лисоннинг гапдан юқори турадиган сатҳи сифатида эътироф этади. Лисоний фаолиятда “марказга интилувчи куч” нинг таъсири мавжудлигини эътироф этган В.А.Звегинцев, дискурсни “булутлар орқасига яширинган лисоний ҳудуд” деб таърифлаган ва бу ҳодисани лингвистик методлар воситасида таҳлил қилиш мумкинлигига шубҳа қилган. Бу муаммо хусусида бошқа бир манбаларда “дискурс–нолисоний омиллар (прагматик, ижтимоий маданий, руҳий) билан биргаликдаги матн; воқеа кечиши нуқтаи назаридан қаралаётган матн; мақсадли ижтимоий ҳаракат сифатида қараладиган нутқ” эканлиги ҳақидаги фикрлар илгари сурилади. Кўриниб турибдики, мазкур таърифда дискурс ҳодисаси “матн” ва “нутқий фаолият” тушунчаларига муштарак ҳолда ёндош ҳодиса сифатида талқин этилган. Айтиш мумкинки, дискурс бу мулоқот ва инсоннинг бир-бири билан фикр алмашиши, коммуникативлиги ва информативлигидир. Мавзуга алоқадор олимларнинг изланишларида дискурс ва унинг хусусиятларининг бошқача илмий талқинлари мавжудлигини ҳам кузатиш мумкин. Хусусан, тилшунос Т. А. Ван Дейк дискурс атамаси ва унинг моҳиятини



бир неча босқичда тушуниш, таҳлил қилиш лозимлигини таклиф этади. Олимнинг эътирофига, кенг маънода дискурсга комплексли коммуникатив воқеа, тор маънода эса коммуникатив ҳаракатнинг ёзма ёки нутқий вербал маҳсулоти сифатида қараш лозим. Шунингдек, Т.А. Ван Дейк дискурс ва матн ўртасидаги фарқни қуйидагича белгилайди: дискурс – асъял аутилган матн, яъни фаол нутқи ҳаракат, матн эса тил тизимида ёки шакли лисонию билимларга тегишли фикрларнинг маъхум грамматик тузилишидир. Дискурс - аниқ суҳбат, аниқлик эса дискурс тушунчаси қўлланадиган вазиятга, матнга ва объектга ҳам бирдай тааллуқлидир. Дискурс - суҳбат тури . Дейк томонидан берилган таъриф аниқ ва тушунарли баён этилган. Ўзбек тилшунослигида дискурс махсус тадқиқотлар тилшунос Ш.Сафаров томонидан амалга оширилган. Тилшунос матн ва дискурс муаммолари тўғрисида қуйидагиларни қайд этади: “агарда матн ва дискурснинг ҳар иккаласи ҳам инсон лисоний фаолиятининг натижаси бўлса, уларни фақатгина зоҳирий – формал кўрсаткичга асосан “оғзаки” ва “ёзма” сифатлари билан фарқлаш имконига гумоним бор. Худди шунингдек, уларнинг бирини моддий кўринишли ҳодиса, иккинчисини бу хусусиятдан холи кўринишда тасаввур қилиш қийин масала. Ахир буларнинг иккаласи ҳам натижали фаолият маҳсули бўладиган бўлса, эришилган натижа моддий кўриниш олиши керакми? Юқоридаги тилшунос олимларнинг фикрларидан хулоса қилиб айтиш мумкинки, “дискурс – бир пайтнинг ўзида ҳам лисоний фаолият жараёни, ҳам унинг (фаолиятнинг) маҳсулидир”. Шундай қилиб, дискурс бу инсонларнинг ўзаро фикр алмашилиши, мулоқот қилиши, бир- бирига турли маълумотларни етказиши, маълумотларни етказиш учун турли воситалардан фойдаланиши, иккала суҳбатдошга ҳам тушунарли бўлган жараён дискурс ҳисобланади. Дискурс диалогик ҳамда монологик шаклда учраши мумкин. Прагматик талқинларга кўра дискурс атамасининг саккиз хил маънода учраши қайд этилади:

- 1) сўз муқобили;
- 2) фразалардан ўлчами бўйича ортадиган бирлик;
- 3) нутқ вазияти ҳисобга олинган ҳолда фикрнинг адресатга таъсири;
- 4) суҳбат;
- 5) нутқда сўзловчи позицияси;
- 6) лисоний бирликлардан фойдаланиш;
- 7) фикрнинг ижтимоий ёки мафкуравий чекланган тури;
- 8) матн ҳосил бўлиш шартларини тадқиқ этишга мўлжалланган назарий қурилмалар .

Бошқа маълумотларда дискурснинг жанр каби эканлиги, нутқий жанр - типик тузилиши, лисоний воситалардан фойдаланишнинг ўзига хослиги, аниқ адресат, маълум коммуникатив мақсад ва информативлик, императивлик, этикетлик каби жиҳатлари билан ажралиб турувчи нутқ тури эканлиги ёритилади . Махсус олиб борилган тадқиқотларда дискурснинг ижтимоий табиати орқали дискурснинг публицистик дискурс, сиёсий дискурс, илмий дискурс бадий дискурс, баҳоловчи дискурс каби янги тушунчаларнинг юзага келганлиги қайд этилади. Кўринадики, талқин ва изоҳларининг хилма-хиллиги дискурс тушунчасининг кўп қиррали ва кенг қамровли эканлигини намоён этади. Нутқни жараён сифатида ўрганиш фақат мулоқот – сўзловчи ва тингловчи орасида ўзаро дискурс (фикр алмашиш), саволга яраша жавоб бериш - ҳолатидагина тадқиқ этилиши мум-

кин. Шу боис XX асрнинг охирларида тилшуносликнинг янги бир тармоғи - дискурсология нутқий мулоқотни тадқиқ этувчи фан сифатида шаклланди. Тадқиқотчилар нутқ сатҳининг максимал бирлиги масаласида абзаци алоҳида бирлик сифатида ажратишга шубҳа билдиришади. Чунки абзацининг шаклланиши, кўпинча, субъективдир, муаллифнинг услуби, график қоидалар билан боғлиқ. Бизнингча, бундай бирлик даражасига фақатгина дискурс кўтарилиши мумкин. Дискурс бажараётган коммуникатив вазифаси жиҳатдан тизимлашган ва мулоқот вазиятига мослашган нутқий курилмадир. Шакл ва вазифа жиҳатидан мувофиқлашув дискурсни бошқа бирликлардан фарқлаш имконини беради. Бироқ дискурс назарияси эндигина шаклланиб бормоқда, шу сабабли ушбу таҳлил йўналишида умумлингвистик методларни қўллаш имкониятларини излаб топиш эҳтиёжи мавжуд. Дарҳақиқат, тилшуноснинг мазкур мулоҳазалари ўринли. Фанда дискурс атамасига алоқадор дастлабки эътирофлар XX асрнинг 50-йилларида шаклланди. Мавжуд манбаларда дастлаб муаммога бирдан ортик гаплардан ташкил топган ва “мураккаб синтактик моҳиятли бирлик” сифатида қарашган. Бу ҳодиса тилшуносликда мантикий грамматика ҳамда сўзлашув нутқи алоқадорлиги сифатида баҳоланган. Шунингдек, ўтган асрнинг 20-йилларида тилшуносликда дискурс ҳодисаси оғзаки нутққа алоқадор эканлиги, уларнинг нутқ жараёнида ундалма, кириш сўз, кириш бирикмалар билан ҳам ифодаланиш ҳолатларининг мавжуд эканлиги, бу эса уларнинг “мураккаб синтактик курилма” сифатида баҳоланишига асос бўла олиши ҳақидаги фикрлар ҳам илгари сурилган. Хорижий тилшуносликда синтактик дискурс муаммоси ўтган асрнинг 50-йилларида З.Харрис томонидан кўтарилди. XX асрнинг 70-йилларига келиб, мазкур масалага тааллуқли ишларнинг салмоғи бирмунча ошди. Ўрганилган тадқиқотларда дискурс сўзлашув нутқининг монопредикатив бирлиги сифатида талқин этилди. Бу вақтга келиб, илмий манбаларда матн тилшунослиги, матн тадқиқининг нутқ назарияси билан алоқадорлиги, амалий стилистика, мулоқот назарияси, тил ўргатиш, автоматик таржима каби атамалар қўллана бошланди. Ўтган асрнинг 70-йиллари синтаксисидagi энг катта ютуқлардан бири грамматик дискурснинг сўзлашув нутқидаги мавқеи тилшуносликнинг алоҳида бўлими ҳамда муаммонинг алоҳида тадқиқот манбаи сифатида шаклланишидир. Баъзи манбаларда эса, дискурс атамасининг тилшуносликдаги мавқеи ва унинг қўлланилишига эътирозлар ҳам билдирилган. Чунончи, 1966 йилда тилшунос Р.Годельнинг дискурс атамасининг тилшуносликка оид тадқиқотларда қўлланилиши тил ва нутқ ҳодисалари ҳақида аниқ хулоса чиқаришга шубҳа туғдириши мумкинлиги” ҳақидаги эътирофини Н.А.Слюсарев ўз изланишларида қайд этди ва Р.Годель эътирозига қарши асосли, илмий жавоб берди. Илмий манбаларда мазкур муаммо ечимига бағишлаб махсус илмий конференциялар ўтказилганлиги ҳам қайд этилади.

Бу каби илмий изланишлар ва муаммога нисбатан билдирилган турлича қарашлар диалогик дискурс масаласининг тилшуносликда ҳал қилиниш лозим бўлган, тадқиққа муҳтож қирралари мавжуд эканлигидан далолат беради.

13.00.00 – ПЕДАГОГИКА ФАНЛАРИ

БЎЛАЖАК ЎҚИТУВЧИЛАРНИНГ КАСБИЙ- ПЕДАГОГИК ИЖОДКОРЛИГИНИ РИВОЖЛАНТИРИШ ШАРТЛАРИ ВА БОСҚИЧЛАРИ

DOI: 10.53885/edinres.2021.40.33.015

О. А. Қўйсинов

Ўзбекистон Республикаси Вазирлар Маҳкамаси ҳузуридаги Таълим сифатини назорат қилиш давлат инспекцияси бошлиғи ўринбосари, педагогика фанлари доктори (DSc), доцент

***Анотация:** Мақолада бўлажак ўқитувчиларнинг касбий-педагогик ижодкорлигини ривожлантиришининг педагогик ва психологик шарт-шароитлари ҳамда босқичлари мазмун моҳияти очиб берилган. Бўлажак ўқитувчининг ўз касбий фаолиятини самарали амалга ошириши учун шахсий сифатлар талқини ҳамда психологик ҳолатлар ёритилган. Шунингдек, бўлажак ўқитувчининг касбий тайёргарлиги жараёнида касбий-педагогик ижодкорлик компетентлигини ривожлантиришининг шартлари ҳамда ижодкорлик кўникмаларини ривожлантиришининг репродуктив, продуктив, қисман изланувчан ва креатив даражаларда ижодкорлик кўникмаларини шакллантириши масалалари ёритилган.*

***Калит сўзлар:** касбий-педагогик ижодкорлик, компетенция, педагогик ва психологик шартлар, дидактик босқичлар, техник фикр юритиши, ўз кучига ишониши, ўз касб маҳоратини тинмай ошириб бориши, жараёнларни эмоционал-қатъийлик билан бошқара билиши, кўникмалар ва малакалар.*

УСЛОВИЯ И ЭТАПЫ РАЗВИТИЯ ПРОФЕССИОНАЛЬНО-ПЕДАГОГИЧЕСКОГО ТВОРЧЕСТВА БУДУЩИХ УЧИТЕЛЕЙ

О. А. Куйсинов

Заместитель начальника Государственной инспекции по контролю качества образования при Кабинете Министров Республики
Узбекистан, доктор педагогических наук, доцент

***Аннотация:** В статье раскрыта сущность содержания педагогических и психологических условий и этапов развития профессионально-педагогического творчества будущих учителей. Освещается трактовка личностных качеств и психологических условий,*

позволяющих будущему учителю эффективно осуществлять свою профессиональную деятельность. Также охвачены условия развития профессионально-педагогической творческой компетентности в процессе профессиональной подготовки будущих учителей и формирования творческих навыков на репродуктивном, продуктивном, частично исследовательском и творческом уровнях творческих способностей.

Ключевые слова: профессионально-педагогическое творчество, компетентность, педагогические и психологические условия, дидактические этапы, техническое мышление, уверенность в себе, постоянное совершенствование профессиональных навыков, умение управлять процессами с эмоциональной устойчивостью, навыки и способности.

CONDITIONS AND STAGES OF DEVELOPMENT OF PROFESSIONAL AND PEDAGOGICAL CREATIVITY OF FUTURE TEACHERS

O. A. Kuysinov

Deputy Head of the State Inspection for Quality Control of Education under the Cabinet of Ministers of the Republic of Uzbekistan, Doctor of Pedagogy, Associate Professor

Abstract: The article reveals the essence of the content of pedagogical and psychological conditions and stages of development of professional and pedagogical creativity of future teachers. The article covers the interpretation of personal qualities and psychological conditions that allow a future teacher to effectively carry out his professional activities. It also covers the conditions for the development of professional and pedagogical creative competence in the process of professional training of future teachers and the formation of creative skills at the reproductive, productive, partly research and creative levels of creative abilities.

Key words: professional and pedagogical creativity, competence, pedagogical and psychological conditions, didactic stages, technical thinking, self-confidence, the ability to constantly improve their professional skills.

Жамиятда амалга оширилаётган ислохотлар талабларига тўла жавоб берувчи, ишлаб чиқариш соҳасида юзага келган рақобатга бардошли, кескин ўзгаришларга мослаша олувчи, шунингдек, меҳнат

бозорида ўқитувчилар малакасига қўйилаётган талаблар даражасида самарали фаолият юритувчи шахсни шакллантириш жуда муҳим жараён ҳисобланади. Бу борада Давлат таълим стандартларида касб таълими ўқитувчиларига қўйиладиган талаблар билан бир қаторда бўлажак касб таълими ўқитувчиларининг касбий компетентлигини шакллантиришнинг педагогик шарт-шароитлари, механизми, методлари ҳамда технологияларини ишлаб чиқишга ҳам алоҳида эътибор қаратилмоқда.

Бўлажак касб таълими ўқитувчилари педагогик ва муҳандислик билимларига эга бўлишлари кераклиги малака талаблари ва давлат таълим стандартларида белгилаб қўйилган.

Бўлажак ўқитувчининг ўз касбий фаолиятини амалга ошириши учун қуйидаги шахсий сифатлар зарур: ижодкорлик, техник фикр юритиш, ўз кучига ишониш, ўз касб маҳоратини тинмай ошириб бориш, жараёнларни эмоционал-қатъийлик билан бошқара билиш, касбий компетенциянинг юзага чиқиши натижалари шулар жумласидандир.

Ижодий фаолият узоқ вақт тайёргарлик кўришни, эрудицияни, қобилиятларни талаб қилувчи ижодий жараён ҳисобланади. Ижодий фаолият – инсоннинг узоқ фаолияти асоси, барча моддий ва маънавий бойликлари манбаидир.

Бўлажак касб таълими ўқитувчиларининг касбий компетентлигини ривожлантиришда инсоннинг ижодкорлик фаолияти, ижодий фикрлашининг асосий унсурлари шаклланиши даражаси катта таъсир кўрсатади ва ўқитувчилик фаолиятининг сермахсуллигини оширади.

Таълим жараёнини лойиҳалаш педагогнинг касбий фаолияти сифатида талабалар – бўлажак касб таълими ўқитувчилари томонидан уларнинг касбий-педагогик тайёргарлик жараёнида ўзлаштирилиши мумкин.

Касбий-педагогик ижодкорлик компетентлигини амалга ошириш учун, психологик-педагогик шарт-шароитлар яратилиши лозим. Касбий-педагогик ижодкорлик фаолияти педагогик шарт-шароитлар яратишни таснифлаш негизида шахс фаолиятининг таркибий компонентлари: билиш, ижодий, коммуникатив, бадиий фаолиятлар ётиши мумкин. Шунга кўра, беш хил психологик ҳолатни ажратиш мумкин:

1. Педагогик фаолиятнинг ўзига хос услубини ва касбий-педагогик ижодкорликни ривожлантириш жараёнини лойиҳалашнинг моҳиятини, тамойилларини ва жараёнларини билиш.

2. Касбий педагогик фаолиятга ҳиссий ва қадриятли муносабат, олий таълим муассасаларида ўқув жараёнини самарали ташкил этиш зарурлигига ишонч ҳосил қилиш.

3. Олий таълим муассасаларида ўқув жараёнини касбий-педагогик ижодкорликни ривожлантиришга қаратилган креатив даражада амалга

ошириш қобилияти.

4. Жамоавий фаолият жараёнида бошқа одамлар билан ўзаро коммуникатив компетенцияга йўналтирилган алоқаларни йўлга қўйиш.

5. Касбий-педагогик ижодкорликни ривожлантиришга йўналтирилган таълим жараёни лойиҳасини мантикий ва уйғунлаштиришга бўлган эҳтиёж ва қобилият.

Бўлажак касб таълими ўқитувчилари касбий-педагогик ижодкорликларини ривожлантиришнинг биринчи шarti бошқа олий таълим муассасалари сингари педагогик йўналишдаги таълим тизимида ҳам илғор, инновацион ва етакчи бўлган билим олиш технологияларини яратиш жараёни билан боғлиқ. Талабаларнинг билим олишида касбий-педагогик ижодкорликни ривожлантириш жараёнини такомиллаштириш шартли равишда икки йўналишга ажратилади. Биринчи йўналиш ташқи омиллар ва таъсирларга қаратилган. Бўлажак касб таълими ўқитувчисининг касбий-педагогик ижодкорлик фаолияти мазмуни, уни ташкил этиш тамойиллари, босқичлари, таркибий қисмлари, ўқув жараёни лойиҳалаш даражалари ҳақида билимларни ишлаб чиқиш, ўқувчиларнинг олий таълим муассасаларида касбий мустақил фаолиятларини бошқариш учун ахборот базасини шакллантиришидир.

Касбий-педагогик ижодкорлик компетенциясини ривожлантиришнинг иккинчи йўналиши талабанинг шахсига йўналтирилган. Бу рефлексив фаолият: уларнинг шахсий хусусиятларини ўрганиш, педагогик ижодий фаолиятнинг индивидуал услубини онгли шакллантириш, шунингдек, олий таълим муассасаларида ўқув жараёнини шакллантиришнинг индивидуал услуби ҳисобланади.

Бўлажак касб таълими ўқитувчиларининг касбий-педагогик ижодкорликларини ривожлантиришнинг иккинчи шarti – педагогик қадриятлар тизимини шакллантириш билан боғлиқ лойиҳалаш фаолиятидир.

Касбий-педагогик ижодкорликларини ривожлантиришда ўқитувчининг ўз-ўзини такомиллаштириш ва ўзини намоён қилиш билан боғлиқ қадриятлари, яъни келажакдаги ўқитувчининг репродуктив фаолиятига эътибор қаратилади.

Учинчи шarti технологик-фаолият турига киради, чунки у ўқув жараёнини ишлаб чиқиш ва бажариш операциялари ва амалиётларни ўзлаштириши билан боғлиқ бўлиб, ушбу тадбирларни бажариш учун кўникмалар шакллантирилади. Касбий-педагогик ижодкорлик кўникмаларини ривожлантириш доимий равишда амалга оширилади: биринчи навбатда репродуктив, продуктив, қисман изланувчан ва креатив даражаларда ижодкорлик кўникмаларини шакллантириш вазифаси муҳим ҳисобланади.

Тўртинчи шарт ўқитувчининг коммуникатив қобилиятлари билан боғлиқ. Ўқув жараёнида касбий-педагогик ижодкорликни ривожлантириш усулларини ўзлаштириш жараёнида ўқувчиларни мустақил мулоқотчанлик фаолиятига жалб қилиш мумкин. Контекстли таълим ва ўқув амалиёти асосида амалга ошириладиган таълим касбий-педагогик ижодкорлик орқали амалга оширилиши мумкин. Таълим технологияларининг турли хил вариантларини муҳокама қилиш, уларнинг афзалликлари ва камчиликлари, муайян таълим технологияларини ишлаб чиқишда биргаликдаги тадбирлар, таълим жараёнини тақлид қилиш – буларнинг ҳаммаси коммуникатив қобилиятни талаб қилади.

Ўқитувчининг касбий-педагогик ижодкорлик фаолиятини ривожлантиришнинг бешинчи шarti бўлажак ўқитувчининг малакаси, интуицияси ва шахсий имтиёзларига асосланган эстетик хусусиятга эгаллиги. Ушбу тадбирларнинг натижаси педагогик жараённинг нозик, чиройли ва уйғун лойиҳасини амалга оширади. Бўлажак касб таълими ўқитувчиларининг эстетик дидини ривожлантириш, жумладан, лойиҳалаш фаолияти ривожланишига таъсир қилади.

Касбий-педагогик ижодкорлик фаолиятини бошқаришнинг педагогик шартлари педагогик жараёнлар тузилишига асосланган ҳолда ажратилиши мумкин: мақсад, мазмун, услуб ва воситалар, ташкилий шакллар, натижалар. Қуйида педагогик шартларни кўришимиз мумкин:

1. Бўлажак касб таълими ўқитувчиларининг касбий-педагогик ижодкорлик кўникмаларини ривожлантиришга қаратилган мақсадларни белгилаш.

2. Педагогик таълим мазмунига ўқув жараёнини ишлаб чиқишнинг тамойиллари ва тартиби ҳақида маълумот киритиш.

3. Ўқитувчининг касбий-педагогик ижодкорлик кўникмаларини ривожлантириш ишларига йўналтирилган технологик таълимни танлаш.

4. Касбий-педагогик ижодкорлик компетентлигини ривожлантиришнинг ноанъанавий шакллари.

5. Натижаларни мониторинг қилиш – касбий-педагогик ижодкорлик компетентлиги даражаларини аниқлаш.

Педагогик шартлар ва босқичлар жуда ҳам шаффоф; уларга қисқача изоҳ берсак. Биринчидан, бўлажак касб таълими ўқитувчиларининг касбий-педагогик ижодкорлигини ривожлантириш фаолияти учун билим, кўникма ва малакаларини ошириш учун педагогик фаолиятни педагогик таълимнинг мақсад ва вазифалари тизимига киритиш зарур. Иккинчидан, мақсадга мувофиқ, «касбий-педагогик ижодкорлик» тушунчаси умумий касбий тайёргарлик мазмунига киритилган. Ўқитувчининг касбий-педагогик ижодкорлик компетентлигини ривожлантириш фаолияти мазмуни, тамойиллари, стратегияси ва

жараёнлари ҳақида маълумотни ўз ичига олади.

Учинчидан, касбий-педагогик ижодкорлик компетентлигини ривожлантиришни ўқитиш усуллари ва воситаларини тушунтиришлар, мунозаралар, мустақил иш, машқ қилиш, таҳлил қилиш, моделлаш, лойиҳалаш ва бошқалар. Тўртинчидан, касбий-педагогик ижодкорлик компетентлигини ривожлантиришдаги машғулотларни ташкил этиш шакллари усуллар бўйича аниқланади. Ҳар қандай фаолиятнинг ривожланиши ушбу фаолиятга қўшилиш йўли билан содир бўлгандан сўнг, асосий шакллар фаол шакллар – дидактик ўйинлар ва малакавий педагогик амалиёт шаклида бўлиб ўтади. Бешинчидан, таълим натижаси – ўқув жараёнини ишлаб чиқиш қобилияти – аниқлаш ва баҳолаш жараёни ҳисобланади. Бунинг учун талабаларнинг касбий-педагогик ижодкорлик компетентлигини ривожлантириш мезонлари ва даражаларини аниқлаш ва уни қандай ташхис қилиш кераклиги аниқланади. Шундай қилиб, бўлажак ўқитувчининг касбий тайёргарлиги жараёнида касбий-педагогик ижодкорлик компетентлигини ривожлантириш учун қуйидаги шартлар бажарилади:

1. Касбий-педагогик ижодкорлик компетентлигини ривожлантиришнинг моҳияти, мазмуни, педагогик фаолиятнинг индивидуал услубларини билиш, хусусан, уларнинг ҳаракатларининг босқичма-босқич амалга оширилишига эришиш.

2. Олий таълим муассасаларида ўқув жараёнини ташкил этишда касбий-педагогик фаолиятга экологик нуқтаи назар.

3. Репродуктив, изланувчи ёки ижодий даражада олий таълим муассасаларида ўқув жараёнини самарали ташкил этишга йўналтирилган имкониятлардан фойдаланиш.

4. Жамоавий фаолият жараёнида ижтимоий малакани ривожлантириш (касбий фаолиятни моделлаштириш моделлари).

5. Таълим жараёни лойиҳасини мантиқий жиҳатдан чиройли тарзда яратишга бўлган эҳтиёж ва қобилият.

6. Олий таълим муассасаларида педагогик жараёни бўлажак касб таълими ўқитувчисининг касбий-педагогик ижодкорлик компетентлигини ривожлантириш фаолиятини эгаллашга қаратилган мақсади.

7. Педагогик таълим мазмунига оид (умумий касбий бўлинма) таълим жараёни касбий-педагогик ижодкорлик компетентлигининг табиати, тамойиллари ва тартиби ҳақида маълумот.

8. Бўлажак касб таълими ўқитувчиларининг касбий-педагогик ижодкорлик компетентлигини ривожлантиришга йўналтирилган талабаларни ўқитиш технологияси.

9. Бўлажак касб таълими ўқитувчиларининг касбий-педагогик



ижодкорлик компетентлигини ривожлантириш жараёнини ташкил этишнинг ноанъанавий шакли.

10. Натижаларнинг назорати – бўлажак касб таълими ўқитувчилари томонидан ўқув жараёнида касбий-педагогик ижодкорлик компетентлигини ривожлантириш қобилиятини аниқлаш ва баҳолаш.

Бўлажак касб таълими ўқитувчиси томонидан касбий-педагогик ижодкорлик компетентликларини ривожлантириш фаолияти муваффақиятли амалга оширилиши учун психологик ва педагогик шартлар асосида дидактик жараён ташкил этилиши бўлажак мутахассисларнинг етук, жаҳон талабларига жавоб берадиган тарзда тайёрланишига замин тайёрлайди.

Адабиётлар:

1. Қўйсинов О.А., Муслимов Н.А. Касб таълими ўқитувчиларини тайёрлашда мустақил таълимни ташкил этишнинг назарияси ва методикаси. Монография. Т.:“Фан”, 2009. - 92б.

2. Исмаилова З.К. Талабаларнинг касбий педагогик малакаларини шакллантириш: Дисс. ... пед. фан. ном. – Т.: 2000. – 186 б.

3. Kuysinov O.A. Developing Professional-Pedagogical Creativity of Future Professional Education Teachers based on Competencial Approach // Eastern European Scientific Journal. - Germany, 2018. №4. – P.257-263. (13.00.00; №3).

4. Муслимов Н.А. Бўлажак ўқитувчининг лойиҳалаш фаолияти. 2012. Ўқув қўлланма. 6,1 б.т.

ТУРКИСТОН ХАЛҚИ САВОДХОНЛИГИ ҲОЛАТИ БОРАСИДА МАНБАЛАР ТАҲЛИЛИ (XIX АСР ИККИНЧИ ЯРМИ – XX АСР БОШЛАРИ)

DOI: 10.53885/edinres.2021.11.90.016

Д.У. Джураевпедагогика фанлари доктори, Ўзбекистон давлат жаҳон тиллари
университети, Педагогика ва психология кафедраси мудири**М.У. Жураева**Тошкент ирригация ва кишлоқ хўжалик механизациялаш
мухандислари институти доценти

Аннотация: Мақолада XIX аср охири – XX аср бошларида кўп миллатли маҳаллий Туркистон халқи саводхонлиги масаласига доир манбалар таҳлили амалга оширилади. Жумладан, бугунда ўта баҳсли бўлган мазкур масалага оид тарихий манбалар, олимлар фикрлари ва далиллари келтирилади. Минтақа аҳолисининг саводхонлигини ошириш аҳамиятини акс эттирувчи тарихий жиҳатлар ўрганилади.

Таянч сўзлар: таълим, интеграция, маҳаллий, ёндашув, таълим даражаси, саводхонлик даражаси, қизиқишлар.

АНАЛИЗ ИСТОЧНИКОВ О СОСТОЯНИИ ГРАМОТНОСТИ ТУРКЕСТАНСКОГО НАРОДА (ВТОРАЯ ПОЛОВИНА XIX - НАЧАЛО XX ВЕКА)

Д. У. ДжураевДоктор педагогических наук, заведующий кафедрой педагогики и
психологии Узбекского государственного университета мировых
языков.**М. У. Джураева**Доцент Ташкентского института инженеров ирригации и механизации
сельского хозяйства

Аннотация: В статье рассматриваются актуальные аспекты состояния образованности многонационального местного населения Туркестанского края, конца XIX – начала XX века. С помощью исторических и архивных материалов, высказываний и исследований учёных анализируется состояние образованности местного населения того периода. В статье делается анализ исторических аспектов становления образованности, отражаются его цели, задачи, функции,

компоненты, принципы, значение для повышения грамотности населения края.

Ключевые слова: образование, интеграция, местное, компетентностный подход, уровень образования, уровень грамотности, интересы.

ANALYSIS OF SOURCES ON THE STATE OF LITERACY OF THE TURKESTAN PEOPLE (SECOND HALF OF THE XIX - EARLY XX CENTURIES)

D. U. Djuraev

Doctor of Pedagogy, Head of the Department of Pedagogy and Psychology of the Uzbek State University of World Languages.

M. U. Djuraeva

Associate Professor of the Tashkent Institute of Irrigation and Agricultural Mechanization Engineers

Abstract. *The article examines the current aspects of the state of education of the multinational local population of the Turkestan Territory, late XIX - early XX centuries. With the help of historical and archival materials, statements and research of scientists, the state of education of the local population of that period is analyzed. The article analyzes the historical aspects of the formation of education, reflects its goals, objectives, functions, components, principles, significance for increasing the literacy of the population of the region.*

Key words: *education, integration, local, competence-based approach, educational level, literacy level, interests.*

Жамият пайдо бўлибдики, инсонлар турмуш тарзини яхшилашга, янгиликка интилиб яшайди. Мазкур фаровонликларга эса халқ саводхонлигини ошириш орқалигина эришиш мумкин. Экспертларнинг фикрича инвестиция киритиладиган йўналишлар ичида айнан таълим катта самарадорлик келтиради, шунинг учун у қашшоқлик кўламини қисқартиришда муҳим аҳамият касб этади. Кўриниб турибдики, инсон капиталига сармоя киритишдан жамият катта манфаат кўради. Узлуксиз таълим тизимига киритиладиган сармоялар жамиятда ижтимоий тенгсизликни камайтириш билан бирга турли жинойтлар содир этилиши эҳтимолини ҳам камайтиради.

Ижтимоий тармоқларда юртимизнинг чор Россияси ҳамда собиқ Иттифоқ мустамлакасига айлантирилгунга қадар улкан Туркистон

ўлкасида оммавий саводсизлик ҳукм сурган – деган асоссиз фикрларга дуч келмоқдамиз. Бизга маълумки, тарих аниқ фактларни ва рақамларни талаб қилади.

Тарихчи олим Л.Г. Кимнинг фикрича: “Туркистон тарихига доир манбаларда, аниқроғи, совет даврида яратилган кўлланмаларда инқилобгача Туркистон халқининг атиги 2 фоизи саводхон бўлган, дейилади. Бу рақам кенг тарқалган бўлиб, китоблардан китобларга кўчиб келаётир. Афсус билан эътироф этиш жоизки, Ўрта Осиё халқлари тарихини бўяб-бежаб кўрсатишда ўлкамиздан чиққан айрим олимлар ҳам жонбозлик кўрсатганлар. Уларнинг “катта хизмат”лари, айниқса, Туркистон маҳаллий аҳолисининг саводхонлигини ўта бир ёқлама ёритганликларида кўринади” [1].

Саводсизлик ҳар доим маданиятсизлик, жоҳиллик, маънавий кашшоқлик билан узвий боғлиқ тушунчадир. Шу сабабдан ҳам Чор ҳукмронлиги ва инқилобгача Туркистон аҳолисининг саводхонлиги ҳақида ҳақиқатни айтишнинг муҳим принципиал аҳамияти бор. Бу масалани тўғри ҳал этиш орқалигина Туркистон халқларининг маданий тараққиёти тарихини ҳолисона ёритиш имконига эга бўламиз. Халқларнинг саводхонлиги даражасини асоссиз равишда пасайтириб кўрсатиш уларнинг тарихий ўтмишини камситади, миллий ғурурига зиён етказиши ва келажакка бўлган ишончини сўндиради.

Таниқли шарқшунос олим, Фарғона маҳаллий аҳолисига таълим бериш қандай ташкил этилганини бир неча ой мобайнида ўрганган академик Александр Федорович Миддендорфнинг (1815-1894 йй.) Туркистон маҳаллий аҳолисининг саводхонлиги нисбатан юқори даражадалигини таъкидлаб айтган қуйидаги фикрлари диққатга сазовордир: “Фарғонада ҳамма ўқиш ва ёзишни билишини назарда тутсак, туб-жой аҳоли учун зарур кўлланмалар нашр этилиши биланок тараққиёт жуда тезлашиб кетади” [2].

Туркистон халқлари маданияти ҳақида Туркистон генерал-губернатори С.М. Духовскойнинг рус подшосига садоқатини изҳор этиб ёзган докладида (1899 йил) қуйидаги қизиқарли фикрларни учратамиз: “Узоқ вақтлар мобайнида Бухоро бутун мусулмонлар (суннийлар) оламида мусулмон ҳуқуқшунослиги ва илмининг мўътабар маркази сифатида тан олиб келинган, боз устига, бу обрў-эътиборни ҳануз йўқотмай келаётир. Бир вақтлар Ўрта Осиёлик руҳонийлар, қонуншуносу араб тили билимдонлари фаолиятининг аҳамияти нақадар улуғ бўлганлигини бугунги кунда бутун дунёдаги мусулмон – суннийлар кўллаётган машҳур ва мўътабар шариат мажмуаларининг айримлари Ўрта Осиёда битилганини эслашнинг ўзигина кифоя. “Ҳидояи-Шариф” Марғилонда, “Ақоид” Бухорода, “Ҳикмат-ул-Айн” Самарқандда

яратилди. Мусулмон оламига шариатнинг сўнгги талқинини Урта Осиё тақдим этди. Булардан ташқари, бу ўлка оламга Навоий, Аҳмад Яссавий, Машраб, Сўфи Оллоёр каби шоир-сўфийларни берди. Айни пайтда ёшларга таълим бераётган кўплаб мусулмон мактабларини рус мактабларидаги “тўғри умумий таълим” билан алмаштиришга зўр бериб, узоқ вақт мобайнида, устакорлик ва қатъият билан ҳаракат қилиш туфайли эришмоқ мумкин” [3].

Туркистоннинг бошқа бир генерал-губернатори П.И. Мищенконинг 1909 йил 19 мартда Россия халқ маорифи вазирига йўллаган ушбу ёзувларини эса маҳаллий аҳолини таърифлаётган ёки ўлкадаги халқ таълими ишини тушунмай айтилган фикрлар, деб бўлмайди: “Биз мутлақо маданиятсиз ва саводсиз қабилалар орасида халқ таълимини жорий этишни кўзда тутмаганмиз, балки мусулмонлар орасида қадимдан мавжуд бўлиб, ғоят кенг ёйилган таълимни ислоҳ қилмоқчимиз... Туркистон ўлкаси маҳаллий аҳолиси орасида хат саводни тарқатиш масаласи, айниқса, Сирдарё, Самарқанд ва Фарғона вилоятларида, Россиянинг Ғарбий Европа қисми аҳолисига нисбатан яхши уюштирилган. Ўлканинг бутун кенг ҳудудини кўпдан-кўп бошланғич билим юртлари – мактаблар, ўрта ва олий ўқув юртлари бўлган мадрасалар қоплаб олган. Мактаблар махсус қурилган бинолардан ташқари масжидларда, хаттоки улкан чинор ва қайрағочларнинг қавакларида жойлашган. Бу ҳолатда минг йиллар давомида маданий ҳаёт кечирган халқнинг қадимий маданиятининг таъсири кўриниб турибди” [4].

Л.Г. Кимнинг фикрича олимлар ва амалдорлар инқилобгача Туркистонда саводхонлик ва таълим беришнинг аҳволи ҳақида гапираётиб, 1897 йили амалга оширилган Россия империясининг биринчи аҳоли рўйхатидаги маълумотларга мурожаат этмаганлар. Ўзбекистон тарихига оид бир неча китобдан парчалар:

“1897 йилги аҳоли рўйхатига кўра, мактабгача ёшдаги болаларни ҳисобга олмаганда, саводлилар атиги 2,9 фоизни ташкил этган” (“Народное образование в Узбекистане”, Ташкент, 1941);

“Туркистон аҳолиси деярли буткул саводсиз бўлиб, ўқишни биладиган кишилар 2 фоиздан ошмаган” (И.Қ. Қодиров, “Народное образование Советского Узбекистана”, Ташкент, 1964);

1897 йилги аҳоли рўйхатига кўра, ўлкада саводли ўзбеклар – 1,6 фоизни ташкил этган. Аҳолининг саводхонлиги шундан кейинги йилларда ҳам ошмаган (Ш. Абдуллаев, “Ўзбекистондаги халқлар маданияти тараққиёти тарихидан”, 1921-1932 йиллар);

“Чор ҳукумати миллий маданиятни ривожлантиришга, мактаблар ва маърифат ўчоқларини кенгайтиришга йўл қўймади. Ўзбекистонда ҳар 100 кишининг 98 таси саводсиз эди” (“Ўзбекистон ССР тарихи”,

ЎзССРдаги Ўрта мактабларнинг 9 – 10 - синфлари учун ўқув қўлланма, Тошкент, 1974);

“Ўрта Осиё халқлари инқилобгача деярли ёппасига саводсиз эди. 1897 йили ўзбекларнинг атиги 1,9 фоизи ўқиш ва имзо чекишни биларди” (Узбекская ССР, Москва, 1956);

“1897 йилги Бутунроссия аҳоли рўйхатига кўра, саводлилар ўлкада 1,8 фоизни ташкил этган, яъни инқилобгача Туркистон деярли саводсиз ўлка эди” (Т.Н. Қори-Ниёзий, “Совет Ўзбекистони маданияти тарихидан очерклар”, Тошкент, 1955) [1].

Маҳаллий олимларнинг юқоридаги фикрларидан келиб чиқиб хулоса қилиш мумкинки, авторитар тузум ҳукмрон бўлган, маъмурий-буйруқбозлик усулидаги раҳбарлик ижтимоий ҳаётнинг барча жабҳаларига томир ёйган шароитда бирон-бир оддий олим фан ва маъмуриятни ўз қўлида ушлаб турган юқори лавозимли амалдорларга расмий қарши чиқиши мумкинми? Йўқ, албатта. Шунинг учун ҳам, маҳаллий халқнинг “саводсиз”лиги ҳақидаги маълумотлар тадқиқ этилмай, ижодий ўрганилмай, шунчаки китоблардан китобларга кўчиб келаётир. Иккинчидан, муаллифлар маҳаллий халқларни ёппасига, ёки деярли саводсиз, дея чиқарган хулосаларини Россия империяси аҳолисининг 1897 йилги биринчи рўйхати материаллари билан асослайдилар. Бу рўйхат материаллари қанчалик ҳақиқатга яқин?! Умуман, бу фактларни инқилобгача Туркистон халқлари саводхонлигини илмий тадқиқ этишда тарихий манба сифатида ишлатиб бўладими?

Туркистоннинг барча худудлари каби Фарғона вилоятида ҳам аҳолининг саводхонлигини ҳисобга олиш масаласи руслаштириш сиёсати манфаатидан келиб чиқиб ҳал этилган. Фарғона вилоят ҳарбий губернаторининг шахсий ташаббуси билан рўйхат варақасидаги 13-бандга “Саводли”, деган қўшимча киритилади. Маҳаллий халқнинг саводхонлигини рўйхатга олиш учун губернатор яна бир – “Рус тилида гапира оладими?” деган саволни ҳам қўшади. 13-бандга киритилган ўзгаришларни губернатор шундай тушунтиради: “Бу форманинг икки бўлимдан (“а” ва “б”) иборат 13-бандига яна бир бўлимни қўшиш фойдадан ҳоли бўлмайди, деб ўйлайман. Менимча, “Рус тилида гапира оладими?” – деган савол ғоят муҳим аҳамиятга эга. Бу саволга берилган жавоб Туркистонда ҳоким миллат тилининг (рус) маҳаллий омма орасида тарқалиш меъёрига ижобий хизмат қилади”. Кўриниб турибдики, Фарғона вилоятидаги маҳаллий аҳолининг саводхонлиги фақат рус тилида ўқий олишига эмас, шунингдек русча гапира олишига қараб аниқланган... [1].

Самарқанд вилоятида рўйхатга олиш чоғида ғоятда қўпол хатоликларга йўл қўйилади. Вилоят аҳолисини рўйхатга олувчи комиссия

ҳисоботиға кўра, рўйхатга олиш жараёнида 6 - 14, шунингдек, “саводи”ни қайд этадиган банд тўлғазилмаган. Ваҳоланки, 1896 йил 21 июндаги “Низом”га кўра 12 – (“она тили”) ва 13 – (“саводи”) бандларни тўлғазилмаган. Хўжанд, Жиззах, Ўш уездлари комиссияларининг ҳисоботлари ҳам 13-банд тўлғазилмаганлигидан гувоҳлик беради. Уездлардаги рўйхатга олувчи комиссиялар аъзоларининг маҳаллий ташкилотларга жўнатган ёзма равишдаги докладларида шу ҳақда сўз юритилади. Генерал-губернатор А. Б. Вревский Туркистон шлкасида 1895 - 1897 йиллар мобайнида амалга оширилган ишлар юзасидан Россия императорига йўллаган ҳисоботида, аҳоли рўйхатида келтирилган маълумотлар, жумладан, халқнинг саводхонлигига доир кўрсаткичлар асоссиз эканлигини тан олишга мажбур бўлади.

Юқоридаги мулоҳазалардан келиб чиқиб айтиш керакки, Туркистонда ўтказилган 1897 йилги аҳолининг умумий рўйхати маълумотларидан Чор ҳукмдорлиги ва инқилобгача Туркистон халқларининг саводхонлигини аниқ белгилашда ишонarli манба сифатида фойдаланиб бўлмайди.

Брокгауз Ф.А. ва И.А. Эфроннинг Энциклопедик луғатида (9-жилд, СПб, 1898) ўқиймиз: “Саводхонлик — “саводхон” деган сўз замирида ўқиш ва ёзишни биладиган ёки фақат бирор-бир тилда ўқий оладиган одам назарда тутилади”. В. Далнинг “Изоҳли луғати”да (1-жилд. Москва 1955 й.) ҳам мазмунан шунга ўхшаш шарҳ берилган: “Саводхонлик — ўқиш ва ёзишни билиш, айрим ҳолларда фақат биринчиси, ўқий олиш”. Бу ўринда В. Далнинг изоҳли луғати XIX асрнинг иккинчи ярмида яратилганлигини таъкидлаб ўтиш лозим. Маданият, фан ва техника тараққиёти туфайли саводхонлик тушунчаси ҳам ўзгарди. 1926 йилги аҳоли рўйхатида саводхонлик ўқиш ва ёзишни билишга қараб аниқланган, 1989 йили аҳолини рўйхатга олиш варақасида саводхонликни аниқлаш учун қуйидаги саволлар қайд этилган: “маълумоти” (10-банд), “касб-ҳунар билим юртини тугатганлиги” (11-банд), “таълим олаётган билим масканининг тури”. ЮНЕСКО Бош конференциясининг (1958 йил декабрь ойи) Парижда ўтган X сессияси барча мамлакатларга аҳолини рўйхатга олишда саводхонлик тушунчасини аниқлаш учун кишиларнинг ўқий олишлари, ўқиганларни тушуна билишлари ҳамда ўзларининг кундалик ҳаёти ҳақида қисқача баён ёзишга қобилликларини ҳисобга олишни тавсия этади [5].

Энди савол туғилади, 1897 йилги аҳоли рўйхатида қайд этилган маълумотлар ҳақиқатдан йироқ экан, у ҳолда инқилобгача Туркистон халқларининг саводхонлигини қандай қилиб аниқлаш мумкин? Бу мураккаб масалага аниқлик киритиш учун тарихий манбаларни тарихий-сиёсий таҳлил усулида тадқиқ этишга уриниб кўрайлик. Қуйида инқилобгача Туркистон, Россия ва Белоруссиядаги таълим

бериш ва саводхонликнинг тарихий аҳволини қиёслаймиз. Нега қиёслаш учун атай... Россия ва Белоруссия танланган, деган савол туғилиши мумкин. Бунинг сабаби шундаки, совет олимлари ҳозиргача Россия ва Белоруссияда инқилобгача саводхонликнинг аҳволини, ҳамда 1897 йилги аҳоли рўйхатида қайд этилган Россия империяси халқлари саводхонлигига доир маълумотларни чуқур ўрганганлар.

Россияда аҳолининг умумий сони - 126 368 800, мактаблар сони - 33 401, ўқувчилар сони - 2 318 100, аҳолининг умумий сонига нисбатан ўқувчилар - 1,8 фоизни ташкил этган ҳолда аҳолининг саводхонлиги - 21 фоиз;

Белоруссияда аҳолининг умумий сони 6 492 857, мактаблар сони – 2 263, ўқувчилар сони – 1 254 108, аҳолининг умумий сонига нисбатан ўқувчилар - 1,9 фоизни ташкил этган ҳолда, аҳолининг саводхонлиги – 24,7 фоиз;

Туркистонда аҳолининг умумий сони – 3 792 774, мактаблар сони – 6027, ўқувчилар сони – 64 015, аҳолининг умумий сонига нисбатан ўқувчилар – 1,7 фоизни ташкил этган ҳолда аҳолининг саводхонлиги – 19,55 фоиз бўлган [1].

Архив ҳужжатларидан маълум бўлишича чор ҳукумати Туркистон ўлкасидаги халқ маорифи ишларига 1 084 082 сўм, яъни ўлканинг 44 570 399 сўмлик умумий бюджетидан атига 2,4 фоиз миқдорда пул ажратди. Демак, хулоса қилиш мумкинки, ўлкада маорифни ташкиллаштиришга бир йилда бир жонга ўрта ҳисобда 22 тийин ажратилди [6]. Бу маблағнинг ҳам асосий қисми ўлкада истиқомат қилувчи айнан рус миллатига мансуб аҳоли фарзандлари саводини чиқаришга йўналтирилди. Мазкур маблағнинг ҳам эҳтиёжлардан ва маҳаллий амалдорларнинг “чангалидан” ортган қисмигина маҳаллий аҳолининг таълимини ташкил этишга “етиб келди”.

1910 йилнинг кузида чор Россияси давлат думасида мажбурий умумтаълим ҳақида лойиҳа кўриб чиқилди. Туркистон илғор зиёлилари ва педагоглари бу масалага алоҳида эътибор билан ёндошдилар, чунки улар ушбу лойиҳа диний таълим ва она тилида дарс беришни ман қилиб қўйишидан хавотирда эдилар.

Олим Ж.Ғ. Йўлдошевнинг таъкидлашича, ўлка чоризм томонидан истило қилинганидан сўнг, илм-маърифатнинг нурафшон машъали бўлган мактаб ва мадрасалардаги ўқув-ўқитув ишлари таназзулга юз тутди. Чор амалдорлари Туркистон худудида яшовчи маҳаллий халқ таълим тизими билан жиддий шуғулланмасдан, асосан аҳолини руслаштириш сиёсатини олиб бордилар. Мактаб ўқувчилари ва мадраса талабаларига билим бериш ўрнига, махсус ёлланган баъзи айғокчилар таниқли илоҳиётшунос олимлар ва мударрисларни тафтиш

қилиб, уларнинг фаолиятини нотўғри талқин қилдилар. Чор ҳукумати маъмурияти ўлкадаги маҳаллий мактаб ва мадрасаларга нисбатан тазйик ўтқазиб мақсадида турли хил кураш усулларини қўлладилар. Мактаб ва мадрасаларда ташкил этилган дарс жараёнлари ҳам бу сиёсатдан четда қолмади [7].

Саводхонлик ҳақида гапирганда албатта мазкур ҳолатга нисбий тушунча сифатида ёндошиш тўғри бўлади. Чунки, юқорида қайд этганимиздек, саводхонликни баҳолашда бир қанча мезонларга амал қилиш талаб этилади. Алқисса, саводхонлик тушунчаси давр талабидан келиб чиқиб доимий ўзгариб, такомиллашиб боради. Бу ҳолатлар албатта бугунги кунда давр талабидан келиб чиқиб саводли инсонларга қўйиладиган талабларнинг ошиб бораётганлигидан далолатдир. Масалан бугунги кунда, саводхонлик тушунчасининг ўзини бир неча гуруҳларга бўлиб ўрганиш мумкин. Иқтисодий саводхонлик, сиёсий саводхонлик ва б. Бугунда олий маълумотли кишидан бир қанча тилларни билиш талаб қилинмоқда. Ҳаттоки, илмий иш билан шуғулланаётган тадқиқотчиларга чет тилларни билиш даражасини аниқлаш бўйича талаблар жорий қилинган. Бирор жойга ишга жойлашмоқчи бўлсангиз албатта, қанақа тилларни билишингиз сўралади ва кўп тилларни билиш имтиёз сифатида қабул қилинади.

Фойдаланилган адабиётлар

1. Ким Л.Г. Уйдирма ва ҳақиқат // “Ўзбекистон адабиёти ва санъати”, 1989 йил 29 октябрь.
2. Миддендорф А. “Очерки Ферганской долины”, СПб. 1882.
3. Ўз.Р. МДА, 47-ф. 1-р., 2191-иш, доклад Духовского царю.
4. Ўз.Р. МДА, 1-ф., 31-р., 540-иш, 162-б.
5. Богданов И.М. “Грамотность и образование в дореволюционной России и в СССР”, Москва, 1964.
6. Зиёев Ҳ. Ўзбекистон мустамлака ва зулм исканжасида (XIX аср охири – XX асрнинг бошлари) // Т.: “Шарқ”, 2006. – Б. 18.
7. Йўлдошев Ж.Ф. “Таълимимиз истиклоли йўлида” // Т: Шарқ 1996. – Б. 27.

ФОРМИРОВАНИЕ ЭКОЛОГИЧЕСКИХ УМЕНИЙ ДЕТЕЙ СТАРШЕГО ДОШКОЛЬНОГО ВОЗРАСТА В ИССЛЕДОВАТЕЛЬСКОЙ ДЕЯТЕЛЬНОСТИ

DOI: 10.53885/edinres.2021.49.87.017

О. Г. Филиппова

доктор педагогических наук, доцент, заведующий кафедрой педагогике и психологии детства Южно-Уральского государственного педагогического университета, г. Челябинск, Россия

И. В. Спиридонова

воспитатель муниципальной дошкольной образовательной организации детского сада №51 города Копейск, Челябинская область, Россия

Аннотация: Исследована проблема формирования экологических умений детей старшего дошкольного возраста в исследовательской деятельности и описана эффективность разработанной программы «Узнай и защити» в практике работы дошкольной образовательной организации. Изучены научно-методическая литература и программы, по экологическому воспитанию детей дошкольного возраста. Разработаны и реализованы психолого-педагогические условия формирования экологических умений в исследовательской деятельности дошкольников в практике ДОО.

Ключевые слова: экологическое воспитание, экологические умения, исследовательская деятельность, принцип природосообразности, мотивационный, когнитивно-деятельностный, рефлексивный критерии, психолого-педагогические условия, организация совместной деятельности, навыки бережного отношения к природе, экологическая ответственность.

FORMATION OF ENVIRONMENTAL SKILLS OLDER PRESCHOOL CHILDREN IN RESEARCH ACTIVITIES

O. G. Filippova

Doctor of Pedagogical Sciences, Associate Professor, Head of the Department of Pedagogy and Psychology of Childhood of the South Ural State Pedagogical University, Chelyabinsk, Russia

I. V. Spiridonova

Educator of the Municipal Preschool Educational Organization of kindergarten No. 51 of the city of Kopeysk, Chelyabinsk region, Russia

Abstract: The problem of the formation of environmental skills of older preschool children in research activities is investigated and the effectiveness

of the developed program «Learn and protect» in the practice of preschool educational organizations is described. The scientific and methodological literature and programs on environmental education of preschool children were studied. Psychological and pedagogical conditions for the formation of environmental skills in the research activities of preschoolers in the practice of preschool educational institutions have been developed and implemented.

Keywords: *ecological education, ecological skills, research activity, the principle of nature conformity, motivational, cognitive-activity, reflexive criteria, psychological and pedagogical conditions, organization of joint activities, skills of careful attitude to nature, environmental responsibility.*

Введение (Introduction). На современном этапе развития образования проблема формирования экологических умений у детей дошкольного возраста представляет собой процесс единства и взаимосвязи составляющих экологической культуры. Взаимоотношения человека с природой – актуальный вопрос современности. Природа – наш дом и мы должны научиться жить в нём, не разрушая, не уничтожая. Экологическое воспитание дошкольников – это познание элементарных взаимосвязей живой и неживой природы и выработка на этой основе правильных форм взаимодействия с окружающим миром [2].

Методология исследования (Research methodology). В основу решения поставленных задач использовался комплекс научных методов: изучение и анализ психолого-педагогической, научно-методической, справочно-энциклопедической литературы и нормативных документов, обобщение опыта, проведение исследований, а также методы математической статистики, включающие наблюдение, тестирование, анализ результатов, обработка данных.

В Законе Российской Федерации «Об образовании в РФ» и других нормативных документах Российской Федерации сформулированы общие положения в системе образования:

- познавательное развитие предполагает формирование познавательных интересов детей, любознательности и познавательной мотивации;

- формирование познавательных действий, становление сознания;

- развитие воображения и творческой активности;

- формирование первичных представлений о себе, других людях, объектах окружающего мира, о свойствах и отношениях объектов окружающего мира (форме, цвете, размере, материале, звучании, ритме, темпе, количестве, числе, части и целом, пространстве и времени, движении и покое, причинах и следствиях и др.). О малой Родине и Отечестве, представлений о социокультурных ценностях нашего народа, об отечественных традициях и праздниках, о планете Земля как

в общем доме людей, об особенностях её природы, многообразии стран и народов мира.

Во ФГОС дошкольного образования устанавливаются следующие целевые ориентиры на этапе завершения дошкольного образования:

- ребенок проявляет инициативу и самостоятельность в исследовательской деятельности;
- проявляет любознательность, интересуется причинно-следственными связями, пытается самостоятельно придумывать объяснения явлениям природы;
- склонен наблюдать, экспериментировать;
- обладает элементарными представлениями из области живой природы, естествознания, математики, истории и тому подобное.

Следует отметить, что именно в старшем дошкольном возрасте создаются важные предпосылки для целенаправленного развития исследовательской активности детей: развивающиеся возможности мышления (А. Н. Поддьяков, И. С. Фрейдкин, О. М. Дьяченко). Становление познавательных интересов (Л. М. Маневцова, Н. К. Постникова, Е. В. Боякова, М. Л. Семенова). Развитие продуктивной (Т. С. Комарова, Н. П. Саккулина, Н. А. Ветлугина) и творческой деятельности (Д. Б. Богоявленская, А. М. Матюшкин, Н. Б. Шумакова). Расширение взаимодействия старших дошкольников с окружающим миром (Л. С. Римашевская, О. В. Афанасьева). Становление элементарного планирования и прогнозирования (Л. А. Редуш, Г. И. Вергелес).

В связи с тем, что тема исследования посвящена формированию экологических умений детей старшего дошкольного возраста, стоит уделить внимание рассмотрению различных точек зрения на понятие «экологическое воспитание». В литературе не сложилось единого подхода к определению понятия экологического воспитания. Первая группа исследователей (М. Коджаспирова, Г. Н. Казарчик, Т. Б. Казарцева, Е. В. Дубова, Т. А. Серебрякова), раскрывает его как процесс формирования экологической культуры [5]. Вторая группа исследователей (В. А. Ясвин, Е. А. Борисова, С. Н. Николаева) определяет экологическое воспитание как процесс формирования системы экологических знаний, умений, навыков, взглядов, убеждений, нравственных качеств [10]. Третья группа исследователей (Н. А. Рыжова, И. И. Скибицкая, Н. Н. Сорокина, Л. В. Мисякова, Р. М. Кадырова) под экологическим воспитанием понимает процесс формирования бережного отношения к природе. Обобщая все вышеизложенные подходы, под экологическим воспитанием мы будем понимать целенаправленный, организованный, систематичный, последовательный, планомерный образовательный процесс, направленный на развитие экологической культуры [8].

Таким образом, подводя итог проведенного анализа различных точек зрения (исследования Г. Н. Казарчик, Т. Б. Казарцевой, Е. В. Дудовой, Е. А. Борисовой, И. И. Скибицкой, Н. Н. Сорокиной, Л.В. Месяковой, А. Д. Шатовой, И. А. Сасовой, А. С. Прутченковой, Л. Н. Галкиной и др.) на понятия «экологическое воспитание» мы пришли к выводу, что в рамках нашего исследования под экологическим воспитанием будем понимать целенаправленный и систематический процесс формирования у детей старшего дошкольного возраста экономически обусловленного бережного отношения к природе [3].

По мнению Л. А. Венгера, А. В. Запорожец, М. И. Лисиной, Л. Ф. Обуховой, Е. О. Смирновой и Д. Б. Эльконина работу по экологическому воспитанию следует начинать с шести лет. Это обусловлено тем, что этот возрастной период важен для развития познавательной потребности ребенка, которая находит выражение в форме поисковой, исследовательской деятельности, направленной на открытие нового, которая развивает продуктивные формы мышления. При этом главным фактором выступает характер деятельности. Как подчеркивают психологи, для развития ребенка решающее значение имеет не изобилие знаний, а тип их освоения, определяемый типом деятельности, в которой знания приобретаются. В возрасте 6-7 лет у ребёнка резко расширяется сфера познавательных интересов. Он смотрит в большой мир широко открытыми глазами, многое вызывает у него интерес, он задаёт массу вопросов. Это говорит о том, что ребёнка интересует не только предметная сторона, но и связи и отношения предметов и явлений большого мира. Кроме того, формируется его отношение ко всему окружающему [9].

В контексте нашего исследования под педагогическими условиями мы понимаем совокупность необходимых мер, обеспечивающих эффективность организации образовательного процесса, направленного на формирование экологических умений детей старшего дошкольного возраста в исследовательской деятельности.

В основу исследования положена гипотеза о том, что формирование экологических умений детей дошкольного возраста будет происходить успешнее, если реализовать следующие педагогические условия:

- обогатить развивающую предметно-пространственную среду в ДОО для реализации исследовательской деятельности и экспериментирования детей дошкольного возраста;
- создать эмоционально положительное отношение детей старшего дошкольного возраста к природе на основе знаний и представлений об окружающем мире;
- реализовать метод проектов для формирования экологических

умений необходимых для правильного отношения детей к себе, людям, природе.

Анализ исследований по проблеме показал, что в педагогике и психологии рассматриваются вопросы необходимости формирования экологических умений детей старшего дошкольного возраста, в исследовательской деятельности, представлены подходы к определению понятия, компонентов, процесса его формирования у детей [6]. Таким образом, рассмотрев теоретические аспекты проблемы экологического воспитания детей старшего дошкольного возраста, мы можем приступить к оценке эффективности реализации гипотезы и апробированию педагогических условий на практике.

Анализ и результаты (Analysis and results). Цель организованного опытно-экспериментального исследования заключалась в проверке эффективности использования совокупности предложенных педагогических условий в практике дошкольной образовательной организации и включает в себя три этапа.

Первый (констатирующий) этап позволил установить начальный уровень экологической воспитанности у детей в условиях ДОО. Для определения актуального уровня экологической воспитанности, мы опирались на критерии и показатели (мотивационный, когнитивно-деятельностный, рефлексивный), разработанные в исследованиях Л.Н. Галкиной. Для выявления уровня экологической воспитанности старших дошкольников мы использовали диагностический инструментарий, основанный на методике Т. А. Федотовой «Воспитание у детей старшего дошкольного возраста культуры взаимодействия с природой».

Анализ начального исследования показал, что у 8% детей старшего дошкольного возраста отмечается высокий уровень, в то время как у 34% средний уровень, а у 58% низкий. У детей низкого уровня отсутствуют познавательные интересы к экологии. Детей этого уровня характеризует отрицательное отношение к процессу получения экологической информации. Они не стремятся к овладению нравственными экологическими качествами в процессе элементарной деятельности, с трудом осваивают элементарные экологические знания, умения и навыки, не понимают экологические понятия, связанные с безотходной технологией производства в соответствии с экологической направленностью. Дети достаточно плохо осознают и выражают свое отношения к полученным знаниям и умениям в области нравственных экологических качеств. Они неспособны получать удовольствие от деятельности, связанной с экологическими отношениями и проявлением нравственных экологических качеств. Полученные данные говорят о том, что с детьми старшего дошкольного возраста необходима целенаправленная работа по экологическому воспитанию.

Второй (формирующий) этап, цель которого проверить эффективность предложенных педагогических условий, а также результатов констатирующего эксперимента, в связи с этим спроектировать и провести работу, направленную на формирование экологических умений детей старшего дошкольного возраста.

Для реализации данной цели нами была разработана и апробирована программа «Узнай и защити».

Ведущими содержательными идеями программы, обеспечивающими формирование экологических умений в исследовательской деятельности определены:

- 1) идея формирования нового видения предметов и явлений природного мира, как жизнеобеспечивающих ценностей;
- 2) идея знакомства детей с понятием утилизация, что это экономит материалы и энергию, так как утилизация требует меньших затрат, чем изготовление материала заново;
- 3) личные возможности ребенка и способы экологически направляемых действий и поведения

Экспериментальная программа включает три тематических блока:

I блок – «Планета – наш дом»;

II блок – «Утилизация мусора»;

III блок – «Новая жизнь старым вещам», которые органически дополняют систему экологического образования в детском саду.

Все темы реализуются в тесной взаимосвязи и находят свое воплощение, как во время организованных занятий, так и в процессе совместной с воспитателем деятельности, а также в индивидуальной работе с детьми [1].

В группе мы активно пополняли развивающую предметно-пространственную среду. В уголке «Познаём мир вместе» имеется: физическая карта мира и глобус; телевизор и проектор для просмотра познавательных передач и фильмов; различные виды часов, различные виды календарей; познавательная литература по экологическому воспитанию; настольные игры с познавательным содержанием; познавательная игротека. В группе имеется уголок экспериментирования «Лаборатория Эколят-дошколят» - развивает исследовательскую деятельность. На полочках для детского исследования размещаются самые разнообразные познавательные и природные материалы: коллекции познавательных книг, иллюстрированные энциклопедии и атласы, альбомы с алгоритмами выполнения опытов, новые наглядные материалы: таблицы, макеты, дидактические игры для возраста 6-7 лет: «Найди пару», «Укажи причину», «Найди все формы воды на картинке». Новые материалы: мох, образцы стекла, образцы бумаги,

образцы тканей, пластмасс и металлов, проволока, верёвки и нитки, наждачная бумага, копировальная бумага; технические материалы: шурупы, гайки, болты, скрепки, детали для сборки, новые вещества: крахмал, новые медицинские материалы: шприцы без игл, спринцовки, зелёнка. Пополнение инструментов: мерные ложки, отвёртки; новая посуда: мерные стаканчики, колбы, весы. Новые приборы: песочные часы, микроскоп, подзорная труба. Новые познавательные книги: сборники опытов и экспериментов для детей, тематические энциклопедии; новый наглядный материал: функциональные модели (роботы, автоматизированные приборы); настольные игры: «Магнитные эксперименты», «Природное электричество», «Секреты фокусов».

При проведении занятий по программе используются следующие приемы:

1. Организация совместной деятельности педагога и ребенка.
2. Создание игровой или проблемной ситуации.
3. Использование упражнений как одного из приемов формирования практических умений.
4. Побуждение ребенка к проговариванию того, что он делает.
5. Поощрение ребенка за его успехи (позитивное стимулирование и эмоциональная поддержка, похвала ребенка, создание ситуации успеха, символические «подарки» и призы за успехи выполнения задания в конце занятия с целью закрепления успешности ребенка [7].

В рамках программы использованы основные формы работы с детьми для экологического воспитания: информирование, дидактические игры, организация детского экспериментирования, сюжетно-ролевые игры с использованием моделирования, беседы, тренинги общения, рассматривание и анализ рисунков, фоторепродукций, моделирование и анализ заданных ситуаций, свободное и тематическое рисование, лепка, чтение и прослушивание аудиозаписей художественных произведений (сказок, стихотворений, историй), просмотр видеоисторий для обсуждения, рассказ педагога и детей, сочинение историй, игры-соревнования, использование проективных методик, мастер-классы, экологические акции, экскурсии, мастерская «Чудесные превращения», свободная игра [7].

Третий (контрольный) этап практической части исследования — это срез полученных данных, характеризующие уровень экологической воспитанности по трем критериям: мотивационный, когнитивно-деятельностный, рефлексивный. Определение уровня сформированности данных критериев на контрольном срезе осуществлялось на основе того же диагностического инструментария, что и на констатирующем этапе.

Мотивационный критерий на контрольном этапе изменился, мы

увидели, что уменьшилось количество детей с низким уровнем на 41%, в то время как количество детей с высоким и средним уровнями увеличилось на 20% и 22% каждый соответственно. Это доказывает эффективность проведенной работы на формирующем этапе эксперимента.

Исходя из полученных данных, мы видим, что с низким уровнем количество детей по когнитивно-деятельностному критерию снизилось на 42%, в то время как высокий и средний уровень повысился на 16% и 25% каждый соответственно, что говорит о том, что, не смотря на сложности с детьми низкого уровня экологической воспитанности, все же общая часть детей прогрессировала.

Проанализировав полученные данные по рефлексивному критерию, стоит отметить изменения по количеству детей низкого уровня экологической воспитанности уменьшилось на 37%, в то время как на среднем и высоком уровне наблюдается повешения уровня освоенности умениями на 29% и 8% соответственно.

Таким образом, контрольный срез выявил повышение уровня экологической воспитанности детей, позволил установить позитивные изменения в их развитии. Следовательно, наблюдается наиболее значительный переход дошкольников с низкого на более высокие уровни экологической воспитанности благодаря внедрению комплекса педагогических условий.

В результате исследования нами изучены возрастные особенности формирования экологических умений детей старшего дошкольного возраста, в исследовательской деятельности. Уточнена сущность понятия экологического воспитания. Теоретически обоснованы и реализованы в практике ДОО педагогические условия процесса формирования экологических умений детей старшего дошкольного возраста, в исследовательской деятельности. Выявлены критерии экологического воспитания (мотивационный, когнитивно - деятельностный, рефлексивный) и соответствующие каждому критерию показатели уровня экологической воспитанности детей старшего дошкольного возраста. Разработана и описана программа экологического воспитания старших дошкольников в условиях дошкольной образовательной среды.

Обсуждение (Discussion). Формирование исследовательских умений на ступени дошкольного детства закладывает основу для развития у ребенка позиции исследователя, «ученого». С. Л. Рубинштейн указывал, что для детей дошкольного возраста абсолютно естественно развиваться, формироваться, становиться тем, что он есть в процессе исследовательской деятельности.

А. И. Савенков замечал, что «для ребенка естественнее и потому

гораздо легче постигать новое, проводя собственные исследования - наблюдая, ставя эксперименты, делая на их основе собственные суждения и умозаключения, чем получать уже добытые кем-то знания в “готовом виде”. В данном случае ученые подчеркивают не только важность организации исследовательской деятельности с дошкольниками, но и ее необходимость для формирования экологических умений в том числе [2].

Опираясь на идеи О. В. Солодянкиной, взаимодействие с семьями детей осуществляется в основном через:

- включение родителей в педагогический процесс;
- обогащение области участия родителей в ходе организации деятельности образовательного учреждения;
- создание необходимых условий, которые способствуют творческой самореализации детей, родителей и педагогов;
- организация выставок детских работ, оформление информационно-педагогических уголков в группе, позволяющих родителям более точно и детально ознакомиться с особенностями учреждения, созданием и обогащением образовательного процесса развивающей предметно-пространственной средой;
- согласованность действий родителей и педагогов в совместном процессе воспитания и развития ребенка.

В рамках нашего исследования мы дополнили формы работы с родителями, организовав инновационную площадку на базе ДОО. Было предложено педагогам, детям и родителям принять совместное участие в проектной деятельности, сборе батареек, сборе макулатуры, проведении опытов с бытовыми отходами, проведении экологических акций, снятии роликов социальной рекламы, изготовлении буклетов, различных поделок из бросового материала, пригласить специалиста гарболога с лекцией «Утилизация мусора». Благодаря проделанной работе, мы получили эффективный педагогический опыт.

Заключение и рекомендации (Conclusion/Recommendations). Проведённое исследование, направленное на экологическое воспитание детей старшего дошкольного возраста, вносит определенный вклад в теорию и практику системы дошкольного образования. В ходе исследования мы убедились, что результат будет более эффективным, если проводить работу систематически в специально создаваемых условиях не только в образовательной среде, но и в семье. Таким образом, результаты исследования свидетельствуют о позитивных изменениях в экологическом воспитании, детей старшего дошкольного возраста. У детей повысился уровень сформированности экологических умений в исследовательской деятельности. Следует подчеркнуть, что у

детей проявился не только интерес к экологической сфере жизни семьи и общества, но и активизировалась элементарная самостоятельная природоохранная деятельность.

Библиографический список

Бабаева Т.И. Примерная образовательная программа дошкольного образования /Т.И Бабаева, А.Г Гогоберидзе, О.В. Солнцева и др.//Спб: ООО Издательство «ДЕТСТВО-ПРЕСС», 2014– 280с.

Савенков А.И. Противодействие исследовательскому поведению ребенка в современном образовании/ А.И. Савенков // Высшее образование в России. – 2012 №8-9. С.67-73.

Филиппова, О. Г., Батенова, Ю. В., Прохорова, А. А. Теоретико-практические аспекты развития эмоционально-нравственной культуры у детей старшего дошкольного возраста [Текст] / О. Г. Филиппова, Ю. В. Батенова, А. А. Прохорова // Азимут научных исследований: педагогика и психология. – 2021. – Т. 10, № 3(34). – С. 269-273.

Кадырова, Р. М. Проблема экологического воспитания дошкольников в современной педагогической теории [Текст] / Р. М. Кадырова // Педагогическое мастерство: материалы V Междунар. науч. конф. (г. Москва, ноябрь 2014 г.). – Москва : БукиВеди, 2014. – С. 160-162.

Коджаспирова, Г. М. Педагогический словарь [Текст] / Г. М. Коджаспирова, А. Ю. Коджаспиров. – Москва : Академия, 2015. – 176 с.

Колосова, И. В. Подготовка будущих воспитателей к формированию у детей старшего дошкольного возраста исследовательских умений [Текст] / И. В. Колосова, О. Г. Филиппова // Вестник Челябинского государственного педагогического университета. — 2019. — № 5. — С. 195-213.

Психолого-педагогическое сопровождение образовательного процесса в условиях изменяющегося пространства детства: коллективная монография [Текст] / И. Е. Емельянова, О. Г. Филиппова, С. Д. Кириенко [и др.] ; под науч. ред. О. Г. Филипповой. — Челябинск : Издательский центр «Титул», 2018. — 340 с

Рыжова, Н. А. Экологическое образование в детском саду [Текст] / Н. А. Рыжова. – Москва : Карапуз, 2011. – 432 с.

Рындина А. Г. Особенности применения метода проектов в детском саду в условиях реализации ФГОС дошкольного образования / А. Г. Рындина // Детский сад от А до Я. -№ 5. - № 5 (71). - 2014.- С. 131-141.

Ясвин, В. А. Психология отношения к природе [Текст] / В. А. Ясвин. – Москва : Смысл, 2018. – 234 с.

ПЕДАГОГИК ФАОЛИЯТДА ЎЗ УСТИДА ИШЛАШ ВА МЕҲНАТНИ ИЛМИЙ ТАШКИЛ ЭТИШ – САМАРАДОРЛИК ОМИЛИ

DOI: 10.53885/edinres.2021.51.33.018

Ш. Ў. Нуруллаева

*Қарши давлат университети доценти, педагогика фанлари
номзоди*

Аннотация. Педагогик фаолият динамик характерга эга бўлиб, у доимий равишда ривожлантиришни тақозо этади. узлуксиз педагогик таълим эса ўқитувчининг ўз устида ишлаши ва фаолиятини илмий ташкил этиши асосида ташкил этилиши лозимдир. Педагогик фаолият мазмунига кўра ижодий характерга эга бўлганлиги сабабли меҳнатни илмий ташкил этиши фаолият самарадорлигини таъминловчи муҳим омил ҳисобланади. Мақолада шахс ўз устида ишлаш жараёнига доир қарашлар таҳлил қилинган. Шахснинг фаоллик, мустақиллик, жавобгарлик, масъулиятлилик, ташаббускорлик, мақсадга интилиш, ўз-ўзини бошқариш, ташаббускорлик каби психологик сифатлари ўз-ўзини ривожлантиришида муҳим омил ҳисобланади. Ушбу омиллар таҳлили асосида шахс ўз устида ишлаши динамикасини таъминловчи зиддиятлар аниқланган. Илмий таҳлиллар ва изланишларга таянган ҳолда ўқитувчиларнинг ўз устида ишлаш жараёнининг ўз-ўзини таҳлил, ўз-ўзига вазифа бериш, ўз-ўзини ривожлантириш ва ўз-ўзини баҳолаш каби босқичларда амалга ошириладиган вазифалар мазмуни ишлаб чиқилган.

Педагогик меҳнатнинг иккиёқлама характери, ўқитувчи-ўқувчининг биргаликдаги фаолияти, ягона мақсад сари ҳамкорликдаги фаолиятни ташкил этиши каби ўзига хос хусусиятлари таҳлил қилинган. Ушбу таҳлиллар асосида педагогик фаолиятни илмий ташкил этиш шартлари сифатида вақтдан унумли фойдаланиш, қулай меҳнат шароити ва дам олиш имкониятлари кўрсатилган; педагогик меҳнатни илмий ташкил этиши тамойиллари ишлаб чиқилган.

Мақолада педагогик меҳнатни илмий ташкил этиш учун ўқитувчи касбига оид сифатларни шакллантириш; ўз маҳорат элементларини хосил қилиш; объектив шарт-шароитни ҳисобга олиш ва педагогик фазилатларни таркиб топтириш каби йўналишларда амалга ошириладиган вазифалар ҳамда тавсиялар ишлаб чиқилган.

Калит сўзлар: педагог, педагогик меҳнат, меҳнатни илмий ташкил этиш, режалаштириш, кун тартиби, иш вақти, меҳнат шароити, дам олиш вақти.

САМОРАЗВИТИЕ И НАУЧНАЯ ОРГАНИЗАЦИЯ ПЕДАГОГИЧЕСКОЙ ДЕЯТЕЛЬНОСТИ - ФАКТОР ЭФФЕКТИВНОСТИ

Ш. У. Нуруллаева

Доцент Каршинского государственного университета, кандидат педагогических наук

Аннотация. Педагогическая деятельность носит динамичный характер, который требует постоянного развития. а непрерывное педагогическое образование должно быть организовано на основе самостоятельной работы преподавателя и научной организации его деятельности. Поскольку содержание педагогической деятельности носит творческий характер, научная организация труда является важным фактором, обеспечивающим эффективность деятельности. В статье анализируются взгляды на процесс самостоятельной работы индивида. Психологические качества личности, такие как активность, самостоятельность, ответственность, инициативность, стремление к цели, самоуправление, самосознание, являются важным фактором саморазвития. На основе анализа этих факторов были выявлены противоречия, которые обеспечили динамику работы индивида над собой. На основе научного анализа и исследований разработано содержание заданий, выполняемых на таких этапах, как самоанализ, самостоятельное задание, саморазвитие и самооценка процесса самообучения учителей.

Проанализированы специфические особенности педагогической работы, такие как двусторонний характер, совместная деятельность учителя и ученика, организация совместной деятельности, направленной на достижение единой цели. На основе этих анализов в качестве условий научной организации педагогической деятельности указаны продуктивное использование времени, благоприятные условия труда и возможности для отдыха; разработаны принципы научной организации педагогического труда.

В статье подробно рассматриваются задачи и рекомендации, которые необходимо для научной организации педагогической работы в таких направлениях, как вопросы формирования личных качеств; формирования педагогического мастерства; учет объектных условий и формирование педагогических качеств.

Ключевые слова: педагог, педагогический труд, научная организация труда, планирование, повестка дня, рабочее время, условия труда, время отдыха.

SELF-DEVELOPMENT AND SCIENTIFIC ORGANIZATION OF PEDAGOGICAL ACTIVITY - AN EFFICIENCY FACTOR

Sh. U. Nurullaeva

Associate Professor of Karshi State University, Candidate of Pedagogical Sciences

Abstract. *Pedagogical activity is dynamic in nature, which requires constant development. and continuous pedagogical education should be organized on the basis of the independent work of the teacher and the scientific organization of his activities. Since the content of pedagogical activity is of a creative nature, the scientific organization of work is an important factor that ensures the effectiveness of activities. The article analyzes the views on the process of independent work of an individual. Psychological qualities of a person, such as activity, independence, responsibility, initiative, striving for goals, self-management, self-awareness, are an important factor of self-development. Based on the analysis of these factors, contradictions were identified that provided the dynamics of the individual's work on himself. On the basis of scientific analysis and research, the content of tasks performed at such stages as self-analysis, independent task, self-development and self-assessment of the self-learning process of teachers is developed.*

The specific features of pedagogical work are analyzed, such as the bilateral nature, the joint activity of the teacher and the student, the organization of joint activities aimed at achieving a single goal. On the basis of these analyses, the productive use of time, favorable working conditions and opportunities for recreation are indicated as conditions for the scientific organization of pedagogical activity; the principles of the scientific organization of pedagogical work are developed.

The article considers in detail the tasks and recommendations that are necessary for the scientific organization of pedagogical work in such areas as the formation of personal qualities; the formation of pedagogical skills; taking into account object conditions and the formation of pedagogical qualities.

Keywords: *teacher, pedagogical work, scientific organization of work, planning, agenda, working hours, working conditions, rest time.*

Хар қандай меҳнатнинг муваффақияти ва самараси уни ташкил этишга, бу меҳнатни уюштиришга таъсир этадиган шарт-шароитларга, фаолиятни амалга ошириш йўллариغا боғлиқ. Демак, педагогик фаолиятнинг самараси ҳам ўқитувчи ўз ишини қандай ташкил этишига

хамда бунга таъсир этадиган шарт-шароитлар қандайлигига боғлиқ. Хар қандай меҳнатни бажарувчи шахс ўқитувчи ҳам ўз ишини ташкил этишда ўзига маъқул бўладиган, ўзи яхши эгаллаган маҳорат билан бажара оладиган услубларни танлайди. Биз илмий техника тараққиёти даврида яшамокдамиз. Демак, ўз ишимизни ташкил этишда ҳам фан-техника ютуқларига асосланишимиз керак бўлади. Хусусан, ўқитувчи ҳам ўз меҳнат фаолиятини илмий асосда ташкил этиши лозимдир.

Шахс шаклланиши ва ривожланишида таълим ва тарбиянинг ўрни қанчалик салмоқли бўлса, ўз ўрнида айнан таълим ва тарбия жараёнида шахснинг ўз устида ишлаши шунчалик самарали аҳамиятга эгадир. Демак, педагогик тадқиқотларда ўз устида ишлаш бу ташқи олам ва таълим-тарбия субъекти томонидан берилаётган тарбиявий таъсирлар самарадорлигини оширувчи муҳим омил бўлиш билан бир қаторда, алоҳида таълим-тарбия бериш шакли сифатида ҳам ўрганилади.

Ушбу таълим шакли Қадимги Греция фалсафасида ҳам чуқур таҳлил этилган. Жумладан, Сукрот қарашларида етакчилик қилувчи “ўз-ўзини англаш” ғояси инсоннинг ҳақиқат ва ижобий хислатларга эришувида асосий йўл сифатида талқин этилган. Яъни унинг фикрича фақатгина инсон ўз-ўзини англаш орқалигина инсон нимага қодир ва нимани амалга ошира олмаслигини аниқлайди ва келажақда ҳақиқатга эришиш йўлини белгилайди. Сукрот таълимотида етакчилик қилувчи “сукротча суҳбат” метод ҳам инсон ўз-ўзини англашига ва ҳақиқатни ўзи аниқлашида муҳим аҳамиятга эга эканлиги маълумдир. [1, 154].

И. Г. Песталоцци қатор Европа педагог олимлари орасида шахснинг ўз-ўзини ривожлантириш концепцияси билан ажралиб туради. Жумладан, таълимни ҳам шахснинг ўз-ўзини ривожлантириш, фаол ривожланишдаги табиий эҳтиёжнинг қондирилиши натижаси сифатида талқи этади ва шундай деб таъкидлайди: “Кўз кўришни, кулоқ эшитишни, оёқ юришни, қўл бирор нарсани ушлашни хоҳлайди. Шунингдек юрак ишониш ва севишни, ақл эса фикрлашни хоҳлайди. Инсоннинг ҳар бир ҳаётий фаолияти замирида жонсизлик ва ҳаракатсизликдан чиқиш, комилликка эришишга бўлган мойиллик мавжуддир” [2, 213].

Фаоллик, мустақиллик, жавобгарлик, масъулиятлилиқ, ташаббускорлик, мақсадга интилиш, ўз-ўзини бошқариш, ташаббускорлик каби сифатлар шахснинг ўз-ўзини ривожлантиришда муҳим омил ҳисобланади.

Ўз устида ишлашга доир назарий қарашлар шахс ҳаётий эҳтиёжларини қоплаш, психоэмоционал хотиржамлик ва шахс камолотининг муҳим омили сифатида талқин этилади. Муаммонинг педагогик аспектлари таълим жараёнида шахснинг ўз устида ишлаш ва шахсий имкониятларини намоён этиш шакллари очиқ беради. Психологик

нуқтаи назардан эса шахснинг ўз-ўзини ривожлантириш феномени тўлиқ ўрганилмаган. Аммо манбаларда “ўз-ўзини ривожлантириш” атамаси ўзаро боғлиқ бўлган, аммо бир-биридан фарқланувчи учта тушунчадан иборат эканлиги таъкидланади: ўз-ўзини ривожлантириш, шахснинг ривожланиши ва шахсий ривожланиш. Ушбу тушунчалар кўпинча синонимлар сифатида ишлатилсада, уларнинг ҳар бири ўзига хос маъноларни англатади. Ўз-ўзини ривожлантириш ижодкорликка, яратувчанликка мойиллик сифатида талқин этилади. Демак, психологияда ўз-ўзини ривожлантириш икки йўналишда : биринчиси ички имкониятлар, тurtки асосида ўз-ўзидан содир бўладиган жараён сифатида, иккинчиси эса анланган ҳамда мақсадга мувофиқ ўз-ўзини ўзгартириш жараёни сифатидаги ривожланиш.

Шахснинг ўз-ўзини ривожлантириш жараёни бир неча босқичли иерархия тарзида амалга ошади. Бунда ҳар бир босқичдаги эҳтиёжлар тўлиқ амалга ошгандагина навбатдаги босқичга ўтилади ва охир-оқибат шахс ўз имкониятларини намоён этишга ва шахсий ривожланишга эришади.

Бўлажак ўқитувчиларнинг ўз устида ишлаши мутахассис сифатида ўз шахсий имкониятларни намоён этиш томон ҳаракат, педагогик жараён талабларига адаптация, касбий компетентликни мунтазам ошириб бориш, маънвий-ахлоқий сифатларни узлуксиз ривожлантириш каби фаолиятгни амалга ошириш ҳамда шахсий ташаббускорлик, мустақиллик, масъулиятлилик ва иродавий сифатларнинг намоён бўлишидир. Психологик ва педагогик манбалар таҳлилига таянган ҳолда таъкидлашимиз мумкинки, бўлажак ўқитувчиларнинг ўз устида ишлаш жараёнини тартибга солиб турувчи ташқи омилларга педагогик муҳит, педагогик мулоқот, вақтдан унумли фойдалана билиш ва жамоани бошқариш услуги кабилар киради.

Бошланғич синф ўқитувчиларининг ўз устида ишлаш жараёни динамикасини таъминловчи суч сифатида қатор қарама-қаршиликларни келтиришимиз мумкин:

Шахсий имкониятлар ва ўз фаолият мазмунини ўзгартириш ҳамда ўз-ўзини ривожлантириш эҳтиёжи ўртасидаги қарама-қаршиликлар.

Педагогик мақсад ва мотив ўртасидаги қарама-қаршиликлар. Мотивнинг мақсад сари яқинлаштириш педагогга ўз устида ишлаш эҳтиёжини юзага келтиради.

Педагогик талаб ва вазифалар динамикаси ҳамда уларни амалга оширишдаги ички имкониятлар ўртасидаги қарама-қаршиликлар.

Педагогнинг ўз фаолияти учун танлаб олган идеал образи ҳамда шахсий натижалари ўртасидаги фарқ.

Бўлажак ўқитувчиларнинг ўз устида ишлаш жараёни ўзаро узвий

боғлиқ бўлган ва бир-бирини тўлдириб боровчи тўртта босқичда амалга ошади:

Биринчи босқич – ўз-ўзини таҳлил босқичи. Бу босқичда ички ҳаракат “Мен ва Ўзга инсон” модели асосида амалга ошади. Яъни бўлажак ўқитувчи ўз фаолиятини четдан, ўзга бир инсон сифатида таҳлил қилади, ўз фаолиятига ҳеч бир манфаатларга таянмасдан, танқидий, объектив баҳо беради. Ва бунда асосийси ўз имкониятлари, билими, эгаллаган тажрибалари доирасини аниқ белгилаб олади.

Иккинчи босқич – ўз-ўзига вазифа бериш босқичи. Бу босқич “Мен ва Мен” модели асосида амалга оширилади. Бу босқичда педагог ўз имкониятлари ва эгаллаши лозим бўлган билим ҳамда тажрибалари доирасини қиёслаши асосида, жамият талабларидан келиб чиқиб амалга ошириши лозим бўлган вазифаларни белгилаб олади, ўз-ўзини мустақил ишлаш фаолиятига тайёрлайди, мотивация яратади.

Учинчи босқич - ўз-ўзини ривожлантириш босқичи. “Мен ва МЕН” модели асосида амалга ошадиган босқичда педагог ўзини такомиллашган тажрибалар эгаси бўлган педагог даражасига кўтариш учун амалга ошадиган ҳаракатлар кетма-кетлигини бажаришга киришади. Бу асосий босқич бўлиб, айнан шу босқичда бўлажак ўқитувчи ёки педагог мустақил фаолиятни амалга оширади, иродавий сифатларни намоён этади, ташаббускорлик кўрсатади. Натижада у ўзини “МЕН” тарзида, яъни ривожланишнинг янги, юқорироқ босқичига ўтганлигини англайди.

Тўртинчи босқич – ўз-ўзини баҳолаш босқичи. Бу босқичнинг педагогик ўз устида ишлаш жараёнининг сўнгги босқич бўлиб, бу босқич “Мен ва менинг Идеалим” моделида амалга ошади. Яъни бўлажак ўқитувчи ёки педагог ўз устида ишлаш жараёни натижасини ўз идеалидаги ўқитувчи кўрсаткичлари билан қиёслайди ва ўз фаолиятига баҳо еради. Ўз-ўзига берилаётган баҳонинг объективлиги ўз устида ишлаш жараёни самарадорлигини таъминлашга хизмат қилади. Яъни ушбу баҳо талабанинг ёки педагогнинг ўз устида ишлаш жараёни давомийлиги, узлуксизлигини таъминлайди.

Ўз устида ишлашнинг ҳар бир босқичида бўлажак ўқитувчи голиб ва мағлуб бўлади, маълумотларни қабул қилади ёки рад этади, ривожланади, умумлашмалар қилади, янги маълумотларни ўз тажрибаси билан қиёслайди. Натижада педагогик фаолиятда маълум бир янги босқичга кўтарилади.

Бўлажак ўқитувчиларни педагогик тайёрлаш замонавий шароитда ахборот коммуникацион технологиялардан самарали фойдаланишни тақозо этади. Виртуал таълим муҳити ҳар бир талаба ва педагог учун ўз устида ишлаш жараёнида юзага келувчи замон ва макон муаммоларини

енгиб ўтишга ёрдам беради. Яъни виртуал таълим муҳитида ҳар бир педагог ўз устида ишлаш жараёнини иш жараёнидан ажралмаган ҳолда, масофадан туриб амалга ошириш, илғор тажрибаларни ўрганиш, кузатиш ва ўз навбатида тажрибаларини оммалаштириш имкониятига эга бўлади.

Ўқитувчининг ўз устида ишлаш жараёнини ва меҳнат фаолиятини ташкил этиши жараёни илмий асосда ташкил этиш билан чамбарчас боғлиқ. Айниқса, мустақил фаолият шахснинг бир мақсадга йўналтирилган ижтимоий-фойдали фаолияти бўлиб, у ақлий, жисмоий куч, масъулият ва ғайратни талаб этади.

Ўқитувчи меҳнати - ижодий касблар турига киради. Педагогик фаолият ўз моҳиятига кўра ижодий характерга эга. Маҳоратли педагог ўқувчи шахсини шакллантиради, қутилмаган вазиятда мустақил қарор қабул қилади, педагогик муаммолар оригинал ечимлар топа билади ва ўқув жараёнини мустақил бошқаради. Ва энг асосийси айнан бир хил педагогик вазият бўлмаганлиги каби, муаммолар ечимида стандарт усуллардан фойдаланишнинг имкони ҳам йўқ.

Педагогик меҳнатнинг моҳияти ва унинг ўзига хослиги шундаки:

- а) жараён икки ёқлама характерга эга;
- б) ўқитувчи фақат бир ўқувчи билан эмас, балки жамоа билан ишлайди;
- в) ўқувчи ва ўқитувчининг биргаликдаги фаолият юритадилар.

Меҳнатни илмий ташкил этишда, авваламбор, илм-фан ютуқларини фаолиятга жорий этиш мақсадга мувофиқ ҳисобланади. Шунингдек, илмий асосда ташкил этиладиган меҳнатнинг қуйидаги муҳим шартлари қайд этилади:

1. Вақтдан имкон қадар самарали фойдаланиш;
2. Меҳнат ва дам олиш учун яратилган қулай шарт-шароитлардан самарали фойдаланиш, уни ташкил этиш;
3. Барча имкониятларни ишга солган ҳолда меҳнат қилиш учун соғлиғи ва ҳар томонлама ғамхўрлик қилиш.

Ўқитувчи меҳнатини илмий ташкил этиш деганда педагогик жараёни бошқариш учун педагогика ва психология фанининг энг сўнгги ютуқларидан фойдаланган ҳолда ўз ишини ижодий ташкил этиб, янгиликлар яратиш тушунилади. Ўқитувчи меҳнати унинг вақт сарфи билан боғлиқ. Ишнинг муваффақияти вақтдан унумли фойдаланиш, ўзининг имкониятларини тўла ҳисобга олиш, қулай меҳнат шароити яратиш, ўқув-тарбия жараёнида ўзини намойиш этиш ва ўзининг имкониятларини тўла намоён этиши билан боғлиқ.

Ўқитувчи меҳнатини илмий ташкил этиш биринчи навбатда ўзининг ижодий имкониятларига ишониш демакдир. Ўқитувчи таълим жараёнини тўла тасаввур этиши керак, унинг механизмини, қонуниятларини, ўқувчиларнинг билиш имкониятларини яхши англаши керак.

Педагогик меҳнатни илмий асосда ташкил этишда қуйидаги тамойилларга амал қилиш талаб этилади:

1. Режалаштириш.
2. Ташкил этиш
3. Бошқариш.
4. Назорат қилиш.

Қонуният ва тамойилларнинг бажарилиши ўқитувчи меҳнатининг қуйидаги йўналишларига боғлиқ:

1-йўналиш. Ўқитувчи касбига оид сифатларни шакллантириш:

ўз ишига, касбига оид чуқур билимларни эгаллаш;
давлат томонидан қабул қилинган ҳужжатлар, қонунларни билиш;
педагогика, психология ва хусусий методикани ўрганиш;
болалар жамоаси ва шахси ҳақидаги билимларни ўрганиш;
илғор тажрибани ўрганиш ва ўз ишида тадбиқ этиш;
ўз устида ишлаш ва ўз-ўзини тарбиялаш.

2-йўналиш. Ўз маҳорат элементларини ҳосил қилиш:

ўз ишига керакли бўлган ва педагогик маҳоратини оширишдаги кўникма ва малакаларни эгаллаш;

ўз кучи ва қобилиятини тўғри ишлата олиши;
ўз вақтида керакли ва тўғри қарор қабул қилиш.

3-йўналиш: объектив шарт-шароитни ҳисобга олиш;

ишлаш шароити ва жамоадаги маънавий ҳолат;
жамоадаги психологик ҳолат;
ижодий ёндашув;
инсонпарварлик;
рағбатлантириш;
гигиена қоидаларига риоя қилиш;
кунни тўғри ташкил этиш.

4-йўналиш. Ўқитувчининг ўз меҳнатини илмий асосда ташкил этиш учун унда маълум даражада педагогик фазилатлар бўлиши керак:

ким билан ишлаётганини аниқ билиши учун улар ҳаёти ҳақида тўлиқ маълумотга эга бўлиш;

ўз хоҳиш ва мақсадини аниқ билиш;
ўз олдига вазифа қўя олиш;
керакли мазмун, шакл, методларни танлай олиш;
ҳар ишнинг ҳолатини таҳлил қила олиш;
методик қўлланмаларни ўрганиш ва уларни тўплай олиш;
вақтни тўғри тақсимлаш.

Педагогик меҳнатни илмий ташкил этишда ўқитувчининг кун тартиби ва иш жойи муҳим рол ўйнайди. Ўқитувчи ўзи учун энг оптимал, юқори унум берадиган кун тартибини топа олиши керак. Педагогик меҳнатни илмий ташкил этишга қўйиладиган талаблар қуйидагилардан иборат:

илм-фан янгиликларидан бохабар бўлиш ва ўз фаолиятига жорий этиш;

меҳнат фаолиятини объектив ва субъектив шарт-шароитларни

инобатга олган ҳолда пухта режалаштириш ҳамда ушбу режа асосида фаолият юритиш;

қулай меҳнат шароити яратиш ва техник воситалардан самарали фойдаланиш;

ҳар бир дақиқадан унумли фойдаланиш ва фаолиятни назорат қилиш;

рағбатлантириш ва ўз вақтида дам олиш, саломатлик учун қайғуриш;

Педагогик фаолият ўз мазмуни ва мақсадига кўра илм-фан ютуқларини доимий равишда ўрганиб боришни ҳамда амалиётга тадбиқ этишни тақозо этади. Меҳнатни илмий ташкил этишда ҳам ушбу шарт муҳим бўлиб, ўқитувчи фаолият мазмунини доимий равишда хорижий ва республикамиз олимлари, педагоглари ютуқлари, янгиликлари билан бойитиб бориши талаб этилади.

Ишни режалаштиришдаги асосий масала уюштириладиган барча фаолият турларини унда қатнашаётган жамоа аъзоларини умумий педагогик мақсадга бўйсундиришни кўзда тутади, бунда яқин, ўрта, узоқ мақсадларни инobatга олиш кўзда тутилади. Демак, ўқитувчининг кун тартиби унинг фаолияти ва ҳаётини тартибга солувчи асбобдир. У йўқ жойда меҳнат унуми ҳам паст бўлади, саломатлик йўқолиб боради. Натижада ўқитувчи сарф қилган кучини қайта тиклай олмайди, иш қобилияти йўқолади, оқибатда сифати касаяди, Илмий асосланган кун тартиби ўқитувчиларнинг ўз меҳнатини алмий ташкил этиш вазифасини ҳал этишга қўйилган қадам бўлади.

Педагогик меҳнатни илмий ташкил этиш шартларидан яна бири иш ўрнини тартибга солиш ва қулай меҳнат шароитини ташкил этишдир. Ўқитувчининг иш жойи иш жараёнининг бир қисми бўлиб, меҳнат унумининг юқори бўлишига таъсир этади. Ўқитувчининг иш жойи, хусусияти, педагогик меҳнатнинг мазмуни ва хусусияти билан белгаланadi.

Меҳнат шароити тушунчаси комплекс тушунча. Меҳнатни илмий ташкил этиш тажрибасида меҳнат шароити деганда инсоннинг меҳнат қилаётган жойи, конкрет вазият кўзда тутилади. Яна унга психофизиологик, ижтимоий, психологик ва гигиеник омиллар ҳам таъсир этади.

Педагогик меҳнатнинг самараси, мақсади ва фаолият вазифасига кўра билишда ва аниқлай олишдадир. Шундагина ишни илмий ташкил этиш мумкин бўлади.

Педагогик меҳнатни назорат қилиш ва ҳисобга олиш принципи ўқитувчи ишини мунтазам ва режали кузатиб бориш, ютуқ ва камчиликларни аниқлаш, муҳимларини ажратиб олиш кўзда тутилади. Ҳисобга олишнинг энг мақбул йўли статистик ҳисобга олишдир. Педагогик назорат эса объективлилик, омилкорлик, самарадорлик, мунтазамлилик ва ошкораликни талаб қилади.

Ўқитувчи меҳнатини назорат қилиш ва ҳисобга олишнинг мунтазамлиги, изчиллиги қуйидагилардан ташкил топади:

ўқув материаллари ва тарбиявий тадбирларга тайёарликда ўз-ўзини назорат қилиш;

дарсдан ташқари вақтларда таълим-тарбияни назорат қилиш ва ўз-ўзини кузатиш;

ўқитувчининг дарсдан ташқари вақтда назорат қилиш;

ота-оналар ва жамоатчилик билан бажариладиган ишларни назорат қилиш;

ўз устида ишлашни назорат қилиш.

Инсон педагогик фаолиятда ҳам энг олий қадрият ҳисобланади. ўқитувчининг саломатлиги ҳам педагогик меҳнатни илмий ташкил этишда муҳим шартлардан бири ҳисобланади. Шу сабабли ўқитувчи фаолиятини режалаштириш ва ташкил этишда дам олиш ҳамда саломатлигини таъминлашга алоҳида эътибор қаратиши лозим. Дам олиш учун кунлик амалга ошириладиган иш турлари оралиғида, кунлик иш фаолияти якунида, иш ҳафтаси якунида ва йиллик таътил давомида ўқитувчи дам олиш ва саломатлигини тиклашга алоҳида эътибор қаратиши талаб этилади.

Педагогик меҳнатнинг илмий асосда ташкил этилиши, ушбу жараён самарадорлигини, илмийлигини, мазмундорлигини ошириш билан бир қаторда таълим жараёни иштирокчиларига ўз салоҳиятларини узоқ муддат давомида намоён этиш имконини беради.

Фойдаланилган адабиётлар:

Андреев В. И. Педагогика: Учебный курс для творческого саморазвития. Казань: Центр инно- вац. технологий, 2003. 608 с.

Песталоцци И. Г. Избранные педагогические сочинения: в 2 т. М.: Педагогика, 1981. Т. 2., 416 с.

Nurullaeva Sh., Aslanova O., Yuldashev S., Boymatova M. Modeling the Professional Training of Future Teachers. PSYCHOLOGY AND EDUCATION (2021) 58(2): 1295-1305.

Нуруллаева, Ш. У. (2014). ТЕХНОЛОГИИ ФОРМИРОВАНИЯ ПРОФЕССИОНАЛЬНЫХ НАВЫКОВ У БУДУЩИХ ПРЕПОДАВАТЕЛЕЙ. In Подготовка профессиональных управленческих кадров: опыт, проблемы, инновационные образовательные технологии (pp. 60-64).

Nurullayeva, S. U. (2017). Emotional stability as one of the professional qualities of teachers. Наука и мир, 2(7), 64-65.

Nurullayeva, S. H. «Pedagogical cooperation in higher education.» Современное музыкальное образование: традиции и инновации. 2016.

Khalilovna, O. N., Lutfullayevna, B. L., Kosimovich, N. U., & Yusupovna, R. M. (2020). HISTORICAL STUDIES IN THE PEDAGOGICAL TRAINING AND WAYS TO IMPROVE VOCATIONAL TRAINING. Journal of Critical Reviews, 7(3), 274-277.

Khalilovna, O. N., Axmatjanovna, M. M., Kosimovich, N. U., & Botirovna, K. V. (2020). Main core and meaning of shaping professional faith. Journal of Critical Reviews, 7(2), 242-245.

ОИЛАДА ЁШЛАРНИНГ МАЪНАВИЙ ТАРБИЯСИ ВА ГЛОБАЛЛАШУВ ДАВРИ

DOI: 10.53885/edinres.2021.22.36.019

Д. С. Давронова

Ўзбекистон давлат жахон тиллари университети, “Педагогика ва психология” кафедраси доценти, Педагогика фанлари бўйича фалсафа доктори (Doctor of Philosophy)

Д. У. Худойберганова

Ўзбекистон давлат жахон тиллари университети 3 босқич талабаси

Аннотация. Мазкур мақолада бугунги глобаллашув ва тез суръатлар билан ўзгариб бораётган мураккаб ва шиддатли даврда мамлакатимиз ёшлари маънавиятини турли таҳдидлардан асраш, уларнинг халқаро майдонда содир бўлаётган жараёнларнинг туб моҳиятини англаб етиши, ушбу воқеликлар юзасидан ҳолис ва мустақил фикрга эга бўлиши, тўғри ва мақбул ҳулоса чиқара олиши салоҳиятини шакллантириши ҳамда ривожлантиришида оила — маҳалла — таълим муассасаси ҳамкорлигини самарали йўлга қўйиши масалалари илмий назарий жиҳатдан атрофлича ёритиб берилган.

Калит сўзлар: жамият, оила, ёшлар, глобаллашув даври, ижтимоий талаб, маънавият, тарбия, маҳалла, маънавий соғлом, маърифий етук, тизимли ёндашув

ДУХОВНОЕ ВОСПИТАНИЕ МОЛОДЕЖИ В СЕМЬЕ И ЭПОХА ГЛОБАЛИЗАЦИИ

Д. С. Давронова

Узбекский государственный университет мировых языков, доцент кафедры педагогики и психологии.

Доктор Философии

Д. У. Худойберганова

Узбекский государственный университет мировых языков, студент 3 курса

Аннотация. Данная статья посвящена защите духовности молодежи страны от различных угроз, пониманию сути процессов, происходящих на международной арене, формированию объективного и независимого мнения об этих реалиях, выработке правильных и

приемлемых выводов в сегодняшних сложных и быстро меняющихся условиях. мира. и вопросы эффективного семейно-соседско-образовательного сотрудничества в развитии научно-теоретических.

Ключевые слова: общество, семья, молодежь, эпоха глобализации, социальная потребность, духовность, воспитание, соседство, духовно здоровое, просвещенная зрелость, системный подход.

SPIRITUAL EDUCATION OF YOUTH IN THE FAMILY AND THE ERA OF GLOBALIZATION

D. S. Davronova

*Uzbek State University of World Languages, Associate Professor of the
Department of Pedagogy and Psychology. Ph.D*

D. U. Khudoyberganova

Uzbek State University of World Languages, 3rd year student

Abstract. *This article is devoted to protecting the spirituality of the country's youth from various threats, understanding the essence of the processes taking place in the international arena, forming an objective and independent opinion about these realities, developing correct and acceptable conclusions in today's complex and rapidly changing conditions. the world. and issues of effective family-neighborhood-educational cooperation in the development of scientific and theoretical.*

Key words: *society, family, youth, the era of globalization, social need, spirituality, upbringing, neighborhood, spiritually healthy, enlightened maturity, systems approach.*

Мамлакатимизда оила институти фаолиятини ривожлантириш, маънавий қадриятлар тарғиботи ва аҳамиятини ошириш, меъёрий-ҳуқуқий таъминотни такомиллаштириш ва моддий-техник шароитларни яхшилашга қаратилган ислохотлар фуқароларнинг ўзини ўзи бошқариш органларининг оилалардаги иштироки ва ўрнини мустақамлаш, таълим-тарбия жараёнлари олдига қўйилган маънавий баркамол шахсни тарбиялаш мақсадини амалга ошириш имкониятини кенгайтирди. Шунингдек, оилада глобаллашув шароитида ёшларнинг маънавий камолотини ўзаро ҳамкорлик асосида тарбиялаш тизими самарадорлигини ошириш зарурати юзага келмоқда. Ўзбекистон Республикасини янада ривожлантириш бўйича Ҳаракатлар стратегиясида “жисмонан соғлом, руҳан ва ақлан ривожланган, мустақил фикрлайдиган, Ватанга содиқ, қатъий ҳаётий нуктаи назарга

эга ёшларни тарбиялаш, демократик ислохотларни чуқурлаштириш ва фуқаролик жамиятини ривожлантириш жараёнида уларнинг ижтимоий фаоллигини ошириш” каби устувор вазифалар белгиланиб, бу борада оиладан ёшларни меҳнатга, маънавий, ғоявий, маданий бойликларга муносабатини шакллантириш муҳим аҳамият касб этади. [1;]

Дарҳақиқат, Ўзбекистонда амалга оширилаётган кенг кўламли ислохотларда ёшларни юксак маънавиятли, мустақил ва эркин фикрлайдиган, замонавий илм-фан ютуқларини пухта ўзлаштирган, ҳар томонлама соғлом ва баркамол авлодни вояга етказиш бош мақсад қилиб белгиланган. Жумладан, Ўзбекистон Республикасининг 2010 йил 29 сентябрдаги “Вояга етмаганлар ўртасида назоратсизлик ва ҳуқуқбузарликларнинг профилактикаси тўғрисида”ги Қонуни, Ўзбекистон Республикаси Президентининг 2018 йил 2 февралдаги “Хотин-қизларни кўллаб-қувватлаш ва оила институтини мустаҳкамлаш соҳасидаги фаолиятини тубдан такомиллаштириш чора-тадбирлари тўғрисида” ги Фармони , Ўзбекистон Республикаси Вазирлар Маҳкамасининг “Оила манфаатларини таъминлаш борасида 1998 йилги амалга ошириладиган тадбирлар давлат дастури тўғрисида”ги Қарорида [2;3;4;], жаҳон миқёсида глобаллашув ва ахборот технологиялари тобора кучайиб бораётган бугунги таҳликали замонда, ўсиб келаётган ёш авлодни сиёсий-ҳуқуқий маданияти даражасининг ўсиб бориши, дунёда юз бераётган туб ўзгаришларни холисона ва танқидий баҳолашда, ривожланишнинг барча босқичларида узлуксиз ва мукамал ўрганишни ташкил этишда муҳим аҳамиятга эга бўлди. Оилада вояга етмаган болалар ижтимоий онгини тарбиялаш тизимини ривожлантириш мазкур қарорларнинг амалиётдаги ижросини таъминлашга бевосита хизмат қилади.

Ҳақиқатдан ҳам, Ўзбекистонда ёшлар ўзига хос ижтимоий қатлам саналиб, Президент Ислон Каримовнинг “Ёшлар бугунги ва эртанги ҳаётимизнинг ҳал қилувчи кучидир” асарида: Эртага ёшларнинг ким бўлиши ва қандай янги марраларни эгаллашига оид ғоялари билан бир қаторда келажак авлод ҳақида қайғуриш, соғлом баркамол наслни тарбиялаш миллий хусусиятимиз эканлигига алоҳида эътибор қаратилган. [5;]

Адабиётлар таҳлили асосида айтишимиз мумкинки, глобаллашув – жаҳон цивилизацияси бугунги тараққиётининг ўта муҳим тенденцияларидан биридир Бу - тизимли характерга эга бўлган объектив жараёндир, яъни, у жамият ҳаётининг барча соҳаларига ўз таъсирини ўтказиши мумкин. Глобаллашув натижасида дунё ҳамжамиятининг барча субъектлари бир бири билан янада кўпроқ боғланиб боради. Бу жараёнда айрим мамлакатларда келиб чиқадиган муаммолар бошқа

давлатларга, албатта, ўз таъсирини ўтказди. Шу билан бир қаторда, дунёда иқтисодий ҳаётини ягона ёндашув асосида, ўзаро боғланган ҳолда ривожлантирувчи субъектлар сони кўпайиб боради.

Ёшлар тарбисига таъсир кўрсата оладиган глобаллашувни ҳаракатга келтирувчи асосий кучлардан бири интернет ва алоқа технологияларининг такомиллашуви ҳисобланиб, оиладан тўғри ташкил этилган тарбия, глобаллашув жараёни ижобий имкониятларини яъниким, замонавий коммуникация ва ахборот технологияларидан, илм-фан ютуқларидан, турли кадриятларнинг умуминсоний негизда уйғунлашуви, цивилизациялараро мулоқотнинг янги сифат касб этишига хизмат қилади.

Ўз ўрнида биз глобаллашувнинг ижобий ва салбий томонларини кўриб чиқишни лозим топдик. Глобаллашувнинг ижобий томонлари: ижтимоий ҳаёт ривожланиши суръатларини тезлаштиради; иқтисодий ҳамкорлик имкониятларини кенгайтиради; ижтимоий ҳаёт имкониятларини оширади; сиёсий ҳамкорлик; ахборот коммуникация тизими ривожланади; ОАВ таъсири ошади; турли халқлар ҳаёт тарзи, маданияти ўзаро алоқаларини бойитади; муаммоларни биргаликда ечишнинг имкониятлари пайдо бўлади.

Глобаллашувнинг салбий оқибатлари: глобал ҳаётдаги ўзгаришлар ва ютуқлардан ёвуз мақсадларда фойдаланишга бўлган уриниш ҳолатлари; маънавий таҳдидларнинг кучайиши; ахборот хуружлари; оммавий маданият ва унинг кўринишлари; миллий маданий мерос ва кадриятларни ҳисобга олмаслик, демократия моделларининг хилма-хиллигини инкор этишга уринишлар; мафкуравий курашнинг кучайиши.

Фикримизча, юқорида кўрсатилган глобаллашувнинг салбий оқибатлари юзага келмаслиги учун оилавий тарбия жараёнини ижтимоий тарбия билан узвий амалга ошириш, ота оналарга педагогик билим бериш, оилавий тарбия бўйича тажриба алмашиш, ота оналарни тарбиявий ишларга қизгин жалб қилиш учун уларни мактабга, маҳалла фуқаролар йиғинларига жалб қилиш мақсадга мувофиқдир. [8;]

Айтиш ўринлики, жамиятнинг мафкуравий хавфсизлиги деганда биринчи навбатда ёшлар, жамият, давлатни ахборот маконидаги турли таҳдидлар хавф-хатар омиллари бегона манфаатларнинг талабларидан ҳар томонлама ҳимояланганлигини билдирувчи ҳолат тушунилади. Ҳимоя омиллари сифатида биз ёшларимда мафкуравий иммунитетни бойитиш билан бир қаторда:

- демократик тамойилларга амал қилиш;
- миллий ғояга ишноч ва эътиқод;
- тарихий хотиранинг мустаҳкам бўлиши;
- она тилини билиш;

–миллий қадриятларни ҳурмат қилиш;
–умуминсоний ғояларга содиқлик;
–миллий ғоя тарғиботи ва маънавий-маърифий ишлар самарадорлигини ошириш;

–ўзига хосликни сақлаш ва дунё билан ҳамкорлик масалаларини ёшлар онгига сингдириш муҳим педагогик аҳамият касб этади.

Айтиш жоизки, оилавий тарбия деганда ота – оналарнинг ўз ҳаётлари, турмуш тарзлари асосида бола шахсида дунёқараш асослари, сиёсий, ахлоқий, эстетик ва бошқа ижтимоий омилларни шакллантириш мақсадида мунтазам, изчил, ғоявий ва маънавий таъсир кўрсатиш жараёни тушунилади. Бироқ бугунги акелерация, глобаллашув жараёни ижтимоий муҳитнинг таъсири, жамият тараққиёти муносабати билан оила, унинг барча ҳаётий босқичлари жиддий ўзгаришларга учраётганини унутмаслигимиз керак.

Юқоридаги фикрларимиз мантикий давоми ва тажриба ва кузатувларимиз давомида шу нарсага амин бўлдикки, бугун миллий тарбия жараёнини оиладан бошлаб кучайтириш лозим. Бунинг учун бизда кўплар ҳавас қиладиган кучли бир пойдевор – улкан маънавий меросимиз бор. Уларни қунт билан изчил ўрганиб бориш улкан самаралар гаровидир. Тарихийлик тамойилига таяниб айтишимиз мумкинки, барча даврларда улуғ мутафаккирларимиз таълим тарбиявий миллий мероси билан тўғри йўлни кўрсатиб берганлар. Масалан, IX-X асрларда Имом Бухорий, Мотуридий, Форобий, XI асрда Абдуҳолик Гиждувоний, Аҳмад Яссавий, Нажмиддин Кубро, XIII асрда Азизиддин Насафий, XIV асрда Амир Темур, Бурҳониддин Рабғузий, XV асрда Улуғбек, Алишер Навоий, Ҳожа Аҳрор Валий, XVI асрда Мирзо Бобур, Маҳдуми Аъзам Даҳбедий, XVII-XVIII асрларда Бобораҳим Машраб, Хўжаназар Ҳувайдо, XIX асрда Огаҳий, Дукчи Эшон, XX аср бошларида жаҳид маърифатчилари халқ маънавиятини соғлом сақлаб қолганлар. Улар халқимизни миллий ғурур асосида тарбия қилиб, онги ва қалбини сохта ғоя, қарашлардан ҳимоя қилишган. Демак, биз аждодларимизнинг фақат номини санаш билан чекланмасдан, уларнинг меросини оиладаноқ ёшлар онгига сингдиришда ҳам ўз имкониятларимиздан тўлиқ фойдаланишимиз лозим. [6;]

Оилада фарзанд тарбиясида халқимизнинг энг илғор, ҳаётда ўзини оқлаган анъаналарини ёшлар онгига сингдириш муҳим педагогик аҳамият касб этади. Бир сўз билан айтганда анъана ижтимоий ва маданий меросдир. Авлоддан–авлодга, оталардан болаларга ўтиб келаётган урф –одатлар, ахлоқ мезонлари, оилавий маросимларнинг тарбиявий таъсири она алласи билан фарзанд қалбига сингдирилган.

Айтиш ўринлики, мазкур занжирнинг биронтасида узилиш ёки тарбиявий ишларда сусткашликка йўл қўйилса жамиятда ижтимоий



химояга мухтож болаларнинг пайдо бўлиши учун мухит вужудга келади. Бундай ҳолатнинг олдини олишда юқоридаги ҳамкорлик занжири субъектларидан баркамол шахсни тарбиялашнинг қуйидаги тамойилларига амал қилиш тақозо этилади:

- зарарли мафкураларга баҳо беришда ғояга қарши ғоя, жаҳолатга қарши маърифат билан курашиш зарурлиги;
- инсонпарварлик ва демократик кадриятларнинг бир бутунлиги;
- ғоявий онг ва тафаккур, сиёсий саводхонлик асосидаги дунёқарашни шакллантириш узлуксиз жараён эканлиги;
- оилаларда миллий-маънавий кадриятларни ўрганишга бўлган эҳтиёжни ҳисобга олиш;
- ҳуқуқий соҳадаги ўзгаришларни, назарий билим ва тушунчаларни амалда қўллай олишга доир семинарлар ташкил қилиш.

Вояга етмаган болаларнинг катта ҳаётга қадам қўйиш билан боғлиқ асосий ижтимоий муаммолари, таълим олиш, оила қуриш, меҳнат фаолиятини бошлаш, касбий маҳорат ва илгарилаш, қатъий ижтимоий-сиёсий нуқтаи-назарга эга бўлишга интилишдан иборат. Юқорида қайд этилган тарбияси оғир вояга етмаган болаларнинг ижтимоийлашув ва мослашуви мазкур жамиятга, ижтимоий жамоага, гуруҳга тегишли бўлган умуминсоний ва миллий кадриятларни, қоидаларни, тартибларни, одоб-ахлоқ намуналарини индивид томонидан эгаллаши ва ўрганиши, шахснинг шаклланиш жараёнини ўзида намоён этади. Ушбу муаммолар ўз ичига зарурий равишда вояга етмаган болаларнинг жамиятга қўшилиши, уларнинг ижтимоий ва иқтисодий муносабатларга мослашуви ҳамда ижтимоий тараққиёт бунёдкорларига айланиши каби масалаларни қамраб олади. Вояга етмаган болаларнинг ижтимоийлашуви бир томондан ижтимоий муносабатларга таъсир кўрсатади, иккинчи томондан эса, вояга етмаган болалар ана шу муносабатларга кириб борар экан, уларнинг таъсири остида ўзгара боради. Ана шу икки томон оилада фарзанд камолотида ҳаётининг барча давларида муҳим ўрин эгаллайди.

Бир қатор адабиётлар таҳлили асосида айтишимиз мумкинки, оила, унинг жамиятдаги ўрни, оила ичидаги серқирра муносабатлар тизими, оилада тарбия масалалари турли аспектларда ўрганилган. Қардош тожик педагоги Эбраҳими Тагизадех Хосро Морадали [8;] оиланинг ижтимоий тарбия маскани эканлигини айтиб, ҳар қандай оиланинг асосий мақсадини юксак ривожланган, дунёвий ва диний билимларга эга бўлган руҳан соғлом ва жисмонан бақувват бола тарбиясига қаратиш зарурлигини айтади. Ота-оналар фарзанд тарбияси масаласи буюк иш эканлигини ҳис этиб, жавобгарликни ўз зиммаларига олишлари лозим дея уқтиради.

Психолог олим Ғ.Шоумаров [7;] оилани инсон маънавиятини шакллантирувчи маскан сифатида эътироф этиб, ўзбек оиласига хос ижтимоий психологик хусусиятларни кўрсатиб ўтади. Унинг том маъноси шундаки, давлат ва жамият тўлиқ оилаларнинг имкон даражасида кўп бўлишидан, унда авлодлараро ворислик, шажараларнинг бардавонлиги, ёшларнинг оила ва никоҳни қадрият сифатида эътироф этишидан юрт тинчлиги, Ватан тараққиёти ва халқ фаровонлиги таъминланишига ишончини билдиради.

Хулоса қилиб айтганда, ёшларимизнинг қалби ва онги, соғлом тафаккури учун курашмоқлик бугунги ижтимоий ҳаётимизнинг асосига айланмоқда. Бу борада жамиятимизда кенг кўламли ишлар амалга оширилмоқда. Муҳими миллий қадрият ва анъналаримиз асосида ёшларни тарбиялаш тизимини шакллантиришга алоҳида эътибор қаратилмоқда. Шунинг билан бир қаторда ёшлар тарбиясида жамиятнинг ҳар бир аъзоси ўз масъулиятини оширишга зарурият ҳам бор. Чунки, ёшларнинг қалби, онги, тафаккури соғлом ғоялар асосида шаклланиши учун ҳар бир шахс масъулдир. Ёшларнинг бўш вақтларини қандай ўтказаятганлиги ҳар бир ота-она, маҳалла аҳли, ўқитувчи-педагогнинг эътиборида бўлиши зарурлигини барчамиз яхши тушунамиз. Бунинг учун, айниқса маҳалла (қишлоқ) фуқароларининг диний маърифат ва маънавий-ахлоқий тарбия бўйича маслаҳатчилари имкониятларидан кенг фойдаланиш мақсадга мувофиқ. Аксарият ёшларнинг тарбияси оиладан, қолаверса, у туғилиб ўсган маҳалладан бошланади. Шундай экан, мазкур масалаларга ниҳоятда жиддий ва эътибор билан ёндашишни бугунги адолатли сиёсат барчадан талаб қилаётганлиги табиий.

Фойдаланилган адабиётлар рўйхати.

Ўзбекистон Республикаси Президентининг 2017-2021 йилларда Ўзбекистон Республикасини ривожлантиришнинг бешта устувор йўналишлари бўйича Ҳаракатлар стратегияси // 2017 йил 7 февралдаги ПФ-4947 сонли Фармони

Ўзбекистон Республикаси Президентининг 2018 йил 2 февралдаги “Хотин-қизларни қўллаб-қувватлаш ва оила институтини мустаҳкамлаш соҳасидаги фаолиятини тубдан такомиллаштириш чора-тадбирлари тўғрисида” ги 5325-сон Фармони [www// lex. Uz](http://www.lex.uz)

Ўзбекистон Республикаси Вазирлар Маҳкамасининг “Оила манфаатларини таъминлаш борасида 1998 йилги амалга ошириладиган тадбирлар давлат дастури тўғрисида”ги Қарори//.1998 йил 27 январ 45-сон

Ўзбекистон Республикаси Президентининг “Вояга етмаганлар ўртасида назоратсизлик ва ҳуқуқбузарликларнинг профилактикаси



тўғрисида”ги Қонуни. ЎзР Олий Мажлиси палаталарининг Ахборотномаси, 2010 й, № 39

Каримов И.А. Она юртимиз бахту иқболи ва буюк келажаги йўлида хизмат қилиш – энг олий саодатдир. – Т.: Ўзбекистон, 2015. – 14 б

Маъмуров Б.Б. Оилада соғлом бола тарбияси. Т.: “Турон Замин зиё” 2014 й -226 б

Шоумаров Ғ, Қодиров У, Хожибоев И. Оилага психологик ёрдам кўрсатиш асослари. Т.: 2014. 55 б

Эбрайими Тагизадех Хосро Морадали. Психолого–педагогические основы формирования социально-ответственного поведения личности подростков (на материале школ исламской республики Иран) автор дисс к.п.н. Душанбе-2014 -5 стр

Отамуродов С. “Глобаллашув ва миллий-маънавий хавфсизлик”(сиёсий-фалсафий таҳлил). Т.: “O’zbekiston” 2013 – 3 б

ОЛИЙ ТАЪЛИМ МУАССАСАЛАРИДА ТАЛАБАЛАР ЎҚУВ ЮТУҚЛАРИНИ БАҲОЛАШ МЕХАНИЗМЛАРИ

DOI: 10.53885/edinres.2021.67.63.020

А. А. Хўжаев

Тошкент давлат педагогика университети доценти, педагогика
фанлари фалсафа доктори (PhD).

Г. А. Хўжаева

Тошкент давлат педагогика университети ўқитувчиси

***Аннотация.** Ушбу мақолада олий таълим муассасаларида ўқитиш самарадорлиги ва таълим сифатини ошириш, масофавий таълим шароитида талабаларни баҳолаш хусусида фикр юритилади.*

***Калит сўзлар:** олий таълим тизими, таълим сифати, давлат таълим стандартлари, ўқув дастурлари, талабалар билимини баҳолаш, тест тизими.*

МЕХАНИЗМЫ ОЦЕНКИ УСПЕВАЕМОСТИ СТУДЕНТОВ В ВЫСШЕМ ОБРАЗОВАНИИ

А. А. Ходжаев

Доцент Ташкентского государственного педагогического университета,
доктор философии педагогических наук (PhD).

Г. А. Ходжаева

Преподаватель Ташкентского государственного педагогического
университета

***Аннотация.** В статье рассматриваются эффективность преподавания и качество образования в высшей школе, оценка студентов в контексте дистанционного обучения.*

***Ключевые слова:** система высшего образования, качество образования, государственные образовательные стандарты, учебные планы, оценка знаний студентов, система тестирования.*



MECHANISMS FOR ASSESSING STUDENT PERFORMANCE IN HIGHER EDUCATION

A. A. Khodjaev

Associate Professor of Tashkent State Pedagogical University, Doctor of Philosophy of Pedagogical Sciences (PhD).

G. A. Khodjaeva

Lecturer at Tashkent State Pedagogical University

Abstract. *The article examines the effectiveness of teaching and the quality of education in higher education, the assessment of students in the context of distance learning.*

Key words: *higher education system, quality of education, state educational standards, curricula, assessment of students' knowledge, testing system.*

Ўқитиш ва тарбиялаш жараёни турли тарихий даврларда вақт ҳамда ижтимоий муносабатлар даражасига мос тарзда турли шакл ўзгаришларига учраган, бироқ таълимни такомиллаштириш йўллари ҳақидаги масала ҳамма вақт долзарб бўлиб қолаверган.

Бугунги кунда кадрлар тайёрлаш масаласига давлат сиёсати даражасида алоҳида эътибор берилаётгани олий таълим соҳасидаги ислохотларнинг янги сифат босқичига кўтарилишидан далолат бермоқда.

Шу билан бирга ҳозирги замон олий таълим тизими олдида турган долзарб масалалардан бири ўқув жараёнини бошқариш, масофавий таълим шароитида талабаларнинг ўқув ютуқларини шаффоф ва холисона баҳолаш орқали таълим сифатини ошириш эканлиги эътироф этилди. Таълим сифати илмий тадқиқот объекти сифатида дунёнинг ривожланган давлатларида кенг ўрганилган ва жорий этилган. Таълим муассасаларида ўқув жараёнида таълим сифатига эътибор сусаймаган бўлсада, эдукологик тизим сифатида энди шаклланмоқда.

Юксак замонавий ривожланиш йўлига ўтиш микёсида муҳим аҳамиятга эга энг муҳим омил фақат техник ғояларни ишлаб чиқариш эмас, балки ички ва ташқи бозорларга харидоргир маҳсулотлар ишлаб чиқариш, шунингдек, уни амалга ошириш учун илмий - техник соҳа ва юксак технологияларни ишлаб чиқарувчи малакали мутахассисларини илғор таълим муассасаларида ўқитиш, ўқитишнинг замонавий технологияларини жорий этиш, халқаролашув даражасини ошириш, талабаларнинг академик мобиллигини таъминлашга қаратилиши

лозимлигидир.

Бугунги кун ўқитувчилари таълим жараёнида қўллашлари мумкин бўлган замонавий инновацион услублар, ахборотлар базасига етарли даражада эгадирлар. Бунинг учун замонавий компьютер ва бошқа ахборот коммуникацион технологияларини, электрон дарсликлар, видеоматериаллар, фотоматериалларни, интернетдан етарлича фойдалана олишга ўзини ўргатиши орқали масофавий таълим шаротида самарали ва сифатли таълим олиб бориш компетенцияларини шакллантиришлари зарурдир. Буларнинг ҳаммаси педагогик изланувчилик фаолиятини таъминлайди.

Профессор-ўқитувчилар турли хил замонавий педагогик технологияларни қўллаши мумкин. Масалан, фаол ўқитишнинг имитацион усуллари, лойиҳалар усули, ўқитишда ҳамкорлик, креатив ўқитиш, маъруза-пресс-конференция, муаммоли ва ўйинли технология, жамоавий ва гуруҳли фаолият технологияси, турли ҳолатларни таҳлил қилиш усули, маъруза-суҳбат, визуал маъруза ва бошқалар шулар жумласидандир.

Ўқув-услубий жараёнда замонавий фаолият – педагогнинг ўз касбини такомиллаштиришдаги мавжуд шакл ва воситаларни эгаллашга ижодий ёндашувини назарда тутди. Таълим менежментидаги инновациялар ва замонавий педагогик фаолият ҳақида барқарор ҳамда ҳаммага маъқул бўлган илмий тасаввурлар ва таснифларни янада такомиллаштириш зарурлигини эътироф этиш лозим. Бундай ҳолатнинг асосий сабабларидан бири таълимга йўналтирилган илмий билимлар тизимлари ўртасидаги қийинчилик билан енгиб ўтиладиган узилишлардир. Ўқитувчи замонавий фаолиятнинг субъекти ва ташкилотчиси сифатида янгиликни яратиш, қўллаш ҳамда оммалаштиришда иштирок этади. У фандаги билим, анъаналардаги ўзгаришлар мазмунини ва моҳиятини таҳлил эта билиши керак.

Таълим жараёнининг «замонавий» технологиялари талабани нафақат ижтимоий, касбий билимлар билан таъминлайди, балки унда касбига хос сифатлар шаклланишига ҳам ёрдам беради. Таълим жараёнининг технологияси қуйидаги асосий мақсадларга эришишга хизмат қилади:

- давлат манфаатларига мос ҳолда, талабани бўлажак мутахассис сифатида тайёрлайди;
- талабани жамият аъзоси сифатида шакллантириб, ижтимоий тажриба, кадриятларни, меъёрларни англаган жамият манфаатлари билан ҳамоҳанг фаолият кўрсатувчи кадрни тайёрлайди;
- талабани фаол, ташаббускор, креатив фикрлашга қодир шахс сифатида ривожлантиради.

Шуни таъкидлаб ўтиш лозимки, профессор-ўқитувчиларнинг

замонавий фаолиятга тайёрлигининг муҳим ижтимоий ва касбий сифатлари, нафақат таълим муассасасидаги иқтисодий ва молиявий вазиятга, балки бевосита бу сифатларнинг талаб этилганлиги билан ҳам боғлиқдир. Замонавий олий таълимнинг асосий реал талабларидан бири ўқитувчиларнинг касбий сифатлари ва етарлича малакага эга бўлишидир. Шу жиҳатдан кадрлар масаласи ҳозирги куннинг долзарб масалаларидан бири бўлиб қолмоқда. Чунки «Кадрлар масаласини ҳал этмас эканмиз, саъй-ҳаракатларимиз кутилган натижаларни бермайди, хаётимиз, маънавиятимиз эса ўзгариши қийин бўлади».

Олий таълим муассасалари факультетларида профессор-ўқитувчилар ёш ўқитувчиларга таълим бериш сирларини ўргатиши, ўқитиш услубларини қўллаш бўйича маслаҳатлар бериши, интерактив ўқитиш усулларини намоён қилиши зарур.

Натижада ўқитувчилар қуйидагиларга эришадилар:

- ўз фаолиятларини баҳолашнинг янги усулларини топиш, касбга бўлган қарашни ўзгартириш;

- педагогик ва ижодий қобилиятларини намоён этиш;

- ўқитувчиларда касбий масъулият ва фидойиликни равожлантиради.

Ўқув жараёни самарадорлигини мониторинг қилиш ва доимий назорат қилиш вазифалари нафақат талабаларнинг ўқув фаолияти муваффақиятларини текшириш, балки ўқитиш методларини баҳолаш, шунингдек ўқитувчининг ўз-ўзига берган баҳосини ҳам ўз ичига олиши керак. Назорат топшириқлари орасида талабаларнинг ўзи томонидан тузилган вазифаларни ҳам ажратиб кўрсатиш мумкин. Талабалар учун муҳими ўқув жараёнига масъулият билан ёндашиш ва креатив қобилиятларини намоён қила олиш имкониятлари кенгайганини назорат қилиш орқали ишонч ҳосил қилишдир.

Психологик –методологик адабиётларда билим ва кўникмаларни назорат қилиш масалалари кенг ёритилган. Назоратнинг энг муҳим функциялари орасида таълимий, диагностик, прогностик, ривожлантирувчи, йўналтирувчи ва тарбиявий турлари мавжуд [1,2,3,4].

Назорат шакли бўйича индивидуал, гуруҳли ва фронталга бўлинди. Индивидуал назоратда ҳар бир талабага алоҳида топшириқ берилди, уни ташқи ёрдамсиз бажариши керак бўлди. Ушбу назорат тури, агар талабаларнинг индивидуал билимлари ва кўникмаларини ўрганиш учун, гуруҳли назоратда кичик талабалар гуруҳига (бир неча кишидан иборат) вазифа берилди. Назорат мақсадига қараб гуруҳларга бир хил ёки дифференциал вазифалар берилиши мумкин. Назоратни ташкил этишнинг гуруҳли шакли ўқув материални умумлаштириш ва тизимлаштириш мақсадида такрорлаш учун ишлатилади. Фронтал назоратда, ўқув гуруҳига умумий вазифалар таклиф этилди.

Назорат тури бўйича ташқи (ўқитувчи томонидан бошқариладиган), талабаларнинг ўзаро назорати ва ўзи-ўзини назоратга бўлинди. Талабаларнинг ўзаро назорати ва ўзини ўзи назорат қилишни ташкил этиш бир қатор муҳим, ҳам инсонпарвар, ҳам проффесионал равишдаги (бўлажак ўқитувчилар каби) фазилатларни, масалан, масъулиятни ҳис қилиш, қабул қилинган қарорларга танқидийлик, уларнинг хатоларини таҳлил қилиш каби фазилатларни ривожлантиришга ёрдам беради. Ўз-ўзини назорат қилиш кўп ҳолларда турли хил баҳолаш тизимларининг таркибий қисми ҳисобланади. Масалан, ўқитишнинг кредит-модуль тизимида талабаларнинг ўқув ютуқларини баҳолаш, кредитларни кўчириб ўтказиш имконияти мавжуд деса булади [5]. Яъни, талабалар ўзларининг ҳар бир модул (фан)ни ўзлаштириш кўрсаткичлари, жумладан ўқув ютуқлари учун ажаритлагн кредитларни тўплаш орқали касбий фаолиятидага мажбурий ва танлов фанларни ўзлаштириш натижасидаги шакллланган компетенцияларини баҳолаш учта таркибий қисмдан иборат: баҳолаш = (ўқитувчининг баҳоси + ўз-ўзини баҳолаш + ўртача гуруҳ, гуруҳ томонидан намоёиш етилган).

Талабалар билими назорат қилишнинг ҳозирги кунда рейтинг тизимлари турлича бўлиб, назоратнинг қуйидаги турлари мавжуд: дастлабки, жорий, оралиқ ва якуний. Шунингдек, коррекция(тузатиш) назорати ҳам ажралиб туради. Ушбу назорат турларини аниқлаш учун ўқитишнинг турли босқичларидаги дидактик вазифаларнинг ўзига хослиги асос бўлди. Жорий назорат янги ўқув материални ўзлаштириш жараёнида амалга оширилади, оралиқ назорат ўрганилган материал (мавзу, бўлим)нинг муҳим даражасини ўзлаштиришни текшириш учун ишлатилади; якуний назорат ёрдамида бутун ўқув курси давомидаги мавзуларни ўзлаштириш даражаси аниқлашни тақозо қилади. Коррекция(тузатиш) назоратида талабалар томонидан жорий назорат топириқларини такроран ўтиши дейилади. Шу орқали, назоратнинг барча турлари ўқув жараёни мантиғини такрорлади. Дастлабки назорат - бу ўқув жараёнини муваффақиятли режалаштириш ва бошқариш учун зарур шарт бўлиб, талабаларнинг дастлабки билим ва кўникмаларини аниқлашга имкон берди.

Ўқитувчи ва талабалар фаолиятининг усуллари, ўқув материални ўзлаштириш давомида талабалар томонидан қабул қилинадиган билим, кўникма ва малакаларни ўзлаштиришини аниқлаш, назорат қилиш усуллари дейилади.

Назорат усуллари оғзаки сўров, ёзма назорат, стандартлаштирилган назорат ва бошқаларни ўз ичига олади.

Оғзаки сўров фронтал ва индивидуал текширув шаклида амалга оширилди. Фронтал сўровномада қисқа вақт ичида барча талабаларнинг билим даражаси маълум бир савол ёки саволлар гуруҳи бўйича

текширилди.

Индивидуал оғзаки сўров жавобининг мазмуни, кетма-кетлиги, қарорлар ва хулосаларнинг мустақиллиги, мантиқий фикрлаш даражаси, талабаларнинг нутқ маданияти жиҳатидан тўғрилигини очиб беришга имкон берди. Оғзаки тест синовлари, агар билимларни идрок этишнинг мазмунлилигини ва уларни қўллашнинг онгини очиб берса, шунингдек, бу талабаларнинг мустақиллиги ва ижодий фаоллигини рағбатлантирса, муваффақиятли деб ҳисобланиши мумкин.

Ёзма текширув қисқа вақт ичида кўплаб талабаларнинг билимларини бир вақтнинг ўзида текширишга имкон берди. Ёзма назорат билимларни ўқув амалиётида қўллаш қобилиятини ташхислаш учун ишлатилади ва ўқув интизомининг ўзига хос хусусиятларига қараб диктант, ёзма иш, мустақил иш, тестлар ва иншолар шаклида амалга оширилади.

Мустақил иш - ижодий характерга эга бўлиб, нафақат маълум билим ва кўникмаларни синаб кўриш, балки талабаларнинг ижодий қобилиятларини ривожлантиришга имкон берди. Мустақил иш муайян мавзунинг ўрганишдаги ўқув жараёнининг муҳим босқичи бўлиб, назорат ишидан олдин туради.

Мустақил иш талабалар томонидан фан мавзуси ёки бўлимни ўрганишдаги муваффақиятини аниқлаш мақсадида ўтказилади. Назорат ишларининг самарадорлиги турли хил мустақил ишларни бажаришда ошди. Ўқитувчи мавзунинг ўргатиш жараёнида талабалар томонидан материалнинг ўзлаштирилишини оралиқ назорат иши ёрдамида текширилди. Якуний назорат ишини ўтказишдан мақсад, талабаларнинг маълум бир мавзу, курс бўйича олган билим ва кўникмаларини синашдир. Уй вазифа билимларни тизимлаштиришга мўлжалланган бўлиб, материални такрорлаш ва мустақамлашга имкон берди. Уни амалга ошириш жараёнида талабалар вақт билан чекланиб қолмайдилар, улар ўқитувчининг ва бошқа шахсларнинг ҳар қандай ўқув қўлланмаларидан ва маслаҳатларидан фойдаланишлари мумкин.

Тест билим ва кўникмаларни текшириш усуллари орасида алоҳида ўрин тутди [6]. Бундай назорат тури натижаларининг объективлиги билан ажралиб туради. Жавоб стандартларининг мавжудлиги ҳар қандай текширувчига бир хил натижани кўрсатишга имкон берди. Текширишни автоматлаштириш ва талабаларнинг назорат ишларини бажариш вақтини қисқартириш қобилияти талабалар ва ўқитувчининг назорат фаолияти вақтининг пасайишига олиб келди, бу эса назоратнинг частотаси ва мунтазамлигини оширишга имкон берди. Бу эса ҳозирги даврда масофавий таълим жараёнини амалга оширишда талабаларнинг ўқув ютуқларини баҳолашда асосий услуб сифатида қўлланилмоқда.

Педагогик тестларни қўллаш мақсадларига кўра, норматив ва мезоний йўналтирилган тестларга таснифлаш мумкин.

Норматив йўналтирилган тестларнинг (norm-referenced test) вазифаси, тест топширувчилар гуруҳини белгиланган сифатлар даражасига қараб саралашни ўз ичига олади. Бундай тестлар умумий талабалар орасидан энг яхши номзодларни аниқлаш учун фойдаланилди. Айнан бир мавзу бўйича тест ўтказиш ахамиятсиздир. Ахамиятли томони, норматив йўналтирилган тестларда топшириқларни бажариш учун фарқлаш қобилиятига эга бўлиш талаб этилди. Агар тестда барча тест топширувчилар тўғри бажарган ёки ҳеч ким бажармаган топшириқлар бўлса, унда бундай топшириқлар ўчирилиши керак, чунки улар тест топширувчилар рейтингини аниқлашга йўл қўймайди.

Мезонларга йўналтирилган тест (criterion-referenced test) синов ишлари орқали ўқув материални ўзлаштириш даражасини аниқлашга қаратилган. Тест топширувчилар томонидан индивидуал топшириқни ёки бутун тестни бажариши ёки бажармаслиги (фақат битта тест топширувчига руҳсат берилади) ўқув материални ўзлаштириш ёки ўзлаштирмаслик даражасини белгилайди. Бундай ҳолда, тест (алоҳида топшириқ) ўз вазифасини бажаради. Таълим жараёни давомида жорий ва якуний назоратни ўтказиш учун бундай мезонларга йўналтирилган тестлардан фойдаланилди.

Тест сўзининг таърифида В.С. Ким «тест топшириғи» атамасидан фойдаланган [6]. Бир қатор тадқиқотчилар таъкидлашларича, тестга киритилган барча вазифаларни тест деб аташ мумкин эмас. Тест топшириғини яратиш маълум бир асосий вазифани ишлаб чиқишни ва уни кейинчалик тест топшириғига айлантиришни ўз ичига олади.

М.Б. Челишкова «тест олдидан» ва «тест топшириқлари» ни ажратиб ўтади. «Тест олдидан» топшириғи тестистик топшириқ деб номланиб, агар унинг характеристикаларини микдорий баҳолашлар белгиласа, тест топшириқларининг мазмуни, шакли сифатини текширишга ва тизимни шакллантириш хусусиятларини аниқлашга қаратилган баъзи мезонларга жавоб беради.

В.С. Аванесов [7] «тест шаклида топшириқ» ва «тест топшириғи» ни ажратиб ўтади.

Тест шаклидаги топшириқ қуйидаги талабларга жавоб берадиган педагогик воситадир:

Мақсадга эга бўлиш;

Қисқалик;

технологик қобилиятлилиқ (яъни тестларни автоматлаштириш ва натижаларни қайта ишлашга яроқлилиги);

баёнотнинг мантиқий шакли;

жавоб берадиган жойнинг аниқлиги;

жавобларни баҳолашнинг бир хиллиги;

вазифа қисмларини тўғри жойлашиши;
барча мавзулар бўйича бир хил кўрсатмалар;
кўрсатманинг топшириқ шакли ва мазмунига мувофиқлиги.

Тест топшириғи – тестни таркибий бирлиги бўлиб, маълумотлар ва статистик талабларга жавоб беради:

маълум бир қийинчилик;

дифференциал қобиляти (тест натижаларининг етарлича ўзгариши);

топшириқ балларининг бутун тест натижалари билан ўзаро боғлиқлиги, шунингдек бошқа математик ва статистик талаблар [6,7].

Стандартлаштирилган назоратда қўлланиладиган турли хил вазифалар турларига қарамай, тузилиши жиҳатидан уларни иккита асосий турга фарқлаш мумкин: танланган ва конструктив. Танланган тестлар талабанинг таниб олиш ва эслаш каби фаолиятига асосланиб, эслаб қолиш ва қўшиш асосида тузилади. Танлов тестлари талабаларни таниб олиш ва эсга олишни, конструктив тестлар эса эслаб қолиш ва тўлдириш учун асосланган. Танланган тестлар энг кўп ишлатилган. Бу уларни техник татбиқ этиш, текшириш ва компютер технологияларини синашда ишлатиш қулайлиги билан боғлиқ. Бунда топшириқнинг ҳар бир саволига бир нечта жавоб вариантлари таклиф этилди, талаба уларнинг орасидан тўғриси топиши керак бўлди. Тест топшириқлари орасида муқобил, кўп мартали ва ўзаро танловни ажратиш мумкин. Муқобил топшириқ талаба таклиф қилинган саволга «ҳа» ёки «йўқ» деб жавоб бериши керак бўлган ҳолларда қўлланилди. Жавобни тахмин қилиш эҳтимоли юқори бўлганлиги сабабли муқобил топшириқлар бошқа тест топшириқларига нисбатан камроқ қўлланилди. Кўп танлов топшириқлари бир нечта жавобларни танлашни ўз ичига олади.

Ўзаро танлов топшириқлари ёки мос келадиган топшириқлар тасодифий тартибда ёзилган бир нечта саволлар ва бир нечта жавоблар ўртасидаги ёзишмаларни ўрнатишдан иборат. Топшириқлар жавоблари қўшимчалар, формулалар, таърифлар ва ҳк қўшиш билан яқунланади. Топшириқлар матнида талабалар жавобларини расмий, рақамли шаклда ёзадиган тегишли бўшлиқлар мавжуд.

Педагогик тест, ҳар қандай ўлчов воситаси сингари, маълум бир ишончга эга бўлиши ва бир хил шароитларда ўтказилган ўлчов натижаларининг такрорланишини таъминлаши керак. Ўқитувчи олинган маълумотларнинг ишончилигига алоҳида эътибор бериши керак бўлди. Тест саволи ва унга жавоблар иложи бориша тўғри жавобни танлаш имкониятини истисно қиладиган тарзда тузилиши керак. Савол тўғри ва равшан шакллантирилиши керак. Тестда на унинг тўғри жавоби, на бошқа саволга жавоби ҳақида ҳеч қандай маълумот бўлмалиги керак. Жавоб вариантларининг сўзлари бир хил услубга мос келиши керак.

Жавоблардан бирини ҳажми, мазмуни ёки тест топширувчини диққатини жалб қилишга қодир бўлган бошқа параметрлар бўйича ажратиб кўрсатишга йўл қўйилмайди. Тестнинг ишончилигини баҳолашнинг мураккаблиги ва унинг ёрдамида олинган назорат маълумотларининг валидлигини тест усулининг камчиликлари билан боғлаш мумкин.

Тест назоратининг чекловлари борлиги сабабли, талабанинг самарали ижодий фаолиятини, унинг ривожланиш даражасини, касбий фикрлаш тафаккурини тавсифловчи батафсил семантик жавобни текширишга имкон бермайди. Шунинг учун ушбу усулни билим ва кўникмаларни оғзаки, ёзма ва амалий синовдан ўтказиш билан биргаликда қўллаш керак.

Методларни танлаш ўқитувчи томонидан назорат мақсадларининг келиб чиқишига кўра амалга оширилади. Шунинг ёрдамида тутиш керакки, ҳар бир назорат қилиш усули ўзининг афзалликлари ва камчиликларига, қўлланилиш соҳасига эга. Уларнинг ҳеч бири ўқув жараёнининг барча жиҳатларини диагностика қилишга қодир ягона деб тан олинishi мумкин эмас. Фақатгина методик жиҳатдан мақсадга мувофиқ ва барча усулларнинг асосли комбинацияси ўқув жараёни сифатини оширишга ёрдам беради.

Педагогик (методик) тизим самарадорлигини баҳолашнинг вазифаси, эришилган натижаларнинг кутилган (прогноз қилинган) мақсадлар билан ўзаро боғлиқлиги, ҳисобга олинishi керак бўлган омиллар рўйхатини аниқлаш ва шу омиллар таъсирини ҳисобга олган ҳолда бир қатор қийинчиликлар миқдорини аниқлаш билан белгиланади.

Педагогик (методик) тизим самарадорлигини баҳолашда фақат билимларни ўзлаштириш сифатини аниқлаш билан боғлаш мумкин эмас, лекин сўнгги муаммони ҳал қилиш натижаларида бу энг объектив назорат тури бўлиши мумкин (масалан, тест ёрдамида).

Тестдан фойдаланиш ушбу усулнинг хусусиятларини ҳисобга олишни талаб қилади. Кўп танловли тестларнинг камчиликларидан бири шундаки, тест топширувчи тўғри жавобни тахмин қилиши мумкин. Тестдан ўтган тўғри жавоб бошланғич билимларнинг мавжудлиги (ўқув жараёни бошланишидан олдин олинган) ёки жавоб вариантларининг нотўғри тузилганлиги туфайли танланиши мумкин. Демак, тест натижалари учун нолга тенг бўлмаган чегара қиймати мавжуд бўлиб, унга ҳар қандай ўқимаган тест топширувчиси эришиши мумкин (лекин ошиб кетмайди).

Талабаларнинг тушуниш даражаси «қадриятлар тизими», «ҳаракат қилишга тайёрлиги» ва бошқа бир қатор омиллар билан бирга талабалар билан мулоқот, уларнинг ўқув фаолиятини кузатиш, суҳбатлар, сўровлар натижасида аниқланиши мумкин. Бундай шароитда мураккаб билим

вазифалари ва машқлар тизимларининг диагностик роли нафақат билимларни ўзлаштириш сифатини, балки талабаларнинг маълум машғулотларга тайёргарлигининг бошқа жиҳатларини баҳолашга имкон берадиган усуллар сифатида ортади.

Хулоса қилиб шуни айтишимиз мумкинки методик тизимни шакллантиришнинг мақсади «компетенцияни шакллантириш» сифатида тизимнинг самарадорлигини аниқлаш компетенциясини шакллантириш кўрсаткичлари асосида амалга оширилиши керак. Компетенцияни шакллантириш даражаларини тақсимлаш (масалан, «юқори», «ўрта» ва «паст») методик тизим самарадорлигига эришилган натижаларнинг ўртача қийматлари асосида ва фақат маълум даражалар билан боғлиқ натижаларни ҳисобга олган ҳолда аниқлаш имкониятини яратди.

Фойдаланилган адабиётлар:

Бабанский, Ю.К. Педагогика : учебное пособие для студентов пед. институтов /Ю.К. Бабанский. – М. : Просвещение, 1988.

Загвязинский, В.И. Теория обучения: Современная интерпретация: учеб. посо-бие для студ. высш. пед. учеб. Заведений / В.И. Загвязинский – М. : Издатель-ский центр «Академия», 2001.

Ким, В.С. Тестирование учебных достижений: монография / В.С. Ким. – Усу-рийск : Издательство УГПИ, 2007. – 214 с. : ил.

Пидкасистый, П.И. Педагогика : учебное пособие для студентов педагогиче-ских вузов и педагогических колледжей / П.И. Пидкасистый. – М: Педагоги-ческое общество России. – 1998. – 640 с.

Б.Ходжаев, А.Хўжаев. Кредит-модул тизими: имкониятлари ва афзалликлари // НамДУ илмий ахборотномаси, 2020 йил, 5-сон, 511-521 бетлар.

Ким, В.С. Тестирование учебных достижений: монография / В.С. Ким. – Усу-рийск : Издательство УГПИ, 2007. – 214 с. : ил.

Аванесов, В.С. Форма тестовых заданий / В.С. Аванесов. – М.: Центр тестирования, 2005 – 156 с.

ЎЗЛУКСИЗ ТАЪЛИМДА ГЕОМЕТРИЯ ФАНИНИ ЎҚИТИШ УЧУН МЕТОДИК КЎРСАТМАЛАР

DOI: 10.53885/edinres.2021.14.76.021

Н.А.Тўраева

Бухоро давлат университети доценти

З. Субханова

Бухоро давлат университети магистри

Н. Бахромова

Бухоро давлат университети магистри

Ж. Тураев

Бухоро давлат университети талабаси

Аннотация. Маълумки, геометрия фанини ўзлаштиришда ўқувчилар анча қийналади. Чунки геометрия фанини яхши ўрганиш учун энг аввало ўқувчиларда тасаввур қилиш қобилияти кучли бўлиши керак, бунинг учун эса геометрия фанини ўқитишда системалиликка риоя қилиш керак. Айни пайтда аниқ фанлар тизимида математика фанини ўқитишга эътиборнинг кучайтирилиши долзарб мавзудир. Соддадан мураккабга, осондан қийинроққа ўтиш усулда мавзуларни тизимлаштириш кўпроқ самара бериши, билим ва кўникманинг чуқурроқ эгалланишига эришиш - бу оддий ҳақиқатдир. Бунга вариатив усулда мавзуларни тизимлаштиришни мисол қилиб келтириш мумкин. Бу мақоламизда геометрия фани мавзуларини тўлиқ системалаштирилиши ўрганилган .

Калит сўзлар: технология, ўқитиш, вариатив, ўқиш, таълим, педагогика, билим, тўғри чизик, эгри чизик

МЕТОДИЧЕСКИЕ УКАЗАНИЯ ПО ОБУЧЕНИЮ ГЕОМЕТРИИ В НЕПРЕРЫВНОМ ОБРАЗОВАНИИ

Н. А. Тураева

Доцент Бухарского государственного университета

З. Субханова

Магистр Бухарского государственного университета

Н. Бахромова

Магистр Бухарского государственного университета

Дж. Тураев

Студент Бухарского государственного университета

Аннотация. Известно что при изучении геометрии ученики сталкиваются с трудностями, потому что для того чтобы в

совершенстве изучить предмет геометрии необходимо иметь хорошее воображение и представление. В системе точных наук усиленное внимание к преподаванию математики является актуальной задачей современности. Переход от простого к сложному дает больше эффекта, достигается более глубокое овладение знаниями и навыками - это простое реальность. В качестве примера можно привести вариативный метод систематизации. В статье исследовано полное систематизации геометрии.

Ключевые слова: технология, обучение, учение, образование, педагогическое, знание, прямая линия, кривая линия, вариатив.

GUIDELINES FOR TEACHING GEOMETRY IN CONTINUING EDUCATION

N. A. Turaeva

Associate Professor, Bukhara State University

Z. Subkhanova

Master of Bukhara State University

N. Bakhromova

Master of Bukhara State University

J. Turaev

Bukhara State University student

Abstract. *In the system of exact Sciences, increased attention to teaching mathematics is an urgent task of our time. The transition from simple to complex gives more effect, a deeper mastery of knowledge and skills is achieved - this is a simple reality. As an example, we can give a variative method of systematization. The article deals with the complete systematization of geometry.*

Key words: *technology, learning, teaching, education, pedagogical knowledge, straight line, curve line.*

Шарқ донишмандлари айтганидек: Энг катта бойлик - бу ақл-заковат ва илмдир, энг катта мерос - бу яхши тарбия, энг катта қашшоқлик – бу билимсизликдир.

Шу сабабли ҳаммамиз замонавий билимларни ўзлаштириб, илм-маърифат ва юксак маданият эгаси бўлмоқлик узлуксиз ҳаётимиз эҳтиёжига айланиши керак.

ПЛАНИМЕТРИЯ

1-бўлим: Геометрик шакллар. Нуқта ва тўғри чизиқлар, кесма, бурчаклар ва уларнинг турлари, нур, учбурчаклар ва уларнинг турлари, аксиомалар ва теоремалар;

2-бўлим: Учбурчакни яшаш, учбурчакларнинг тенглик ва ўхшашлик аломатлари, учбурчак медианаси, баландлиги, биссектрисаси, тўғри чизикларнинг параллеллик аломати, ҳар бир тўғри чизикқа перпендикулярнинг мавжудлиги ва ягоналиги, оғма, тенг ёнли ва тўғри бурчакли учбурчаклар. Пифагор теоремаси;

3-бўлим: Айлана, доира, яшашга доир масалалар, айланага ички чизилган бурчаклар;

4-бўлим: Тўртбурчак қоидалари, параллелограмм, тўғри тўртбурчак, ромб, квадрат, Фалес теоремаси, трапеция, қавариқ кўпбурчаклар, мунтазам кўпбурчаклар;

5-бўлим: Косинус, синус, тангенс ва котангенс. Синуслар ва косинуслар теоремаси, тўғри бурчакли учбурчакда томонлар ва бурчаклар орасидаги муносабатлар, асосий тригонометрик айниятлар, 0° дан 180° гача бўлган ихтиёрий бурчаклар синус, косинус, тангенс, котангенслар қийматини аниқлаш;

6-бўлим: Текисликда координаталар системаси, кесма ўртасининг координатаси, нуқталар орасидаги масофа, айлана тенгламаси, тўғри чизик тенгламаси, тўғри чизик ва айлананинг кесишиши;

7-бўлим: Шаклларни кўчириш масалалари, ҳаракат, ҳаракат хоссалари, шаклларнинг тенглиги ва ўхшашлиги;

8-бўлим: Параллел кўчириш хоссалари, вектор тушунчаси, вектор абсолют катталиги ва йўналиши, вектор координаталари, векторлар устида амаллар, векторларнинг скаляр кўпайтмаси;

9-бўлим: Айлана узунлиги, марказий бурчак ва айлана ёйи;

10-бўлим: Юза тушунчаси, тўғри тўртбурчаклар, параллелограмм, учбурчаклар, ромб, трапеция юзалари, ўхшаш шакллар муносабатлари, доира юзи, сектор ва сегмент юзалари, ташқи ва ички чизилган кўпбурчаклар юзалари.

СТЕРЕОМЕТРИЯ

11-бўлим: Стереометрия аксиомалари ва уларнинг хулосалари, фазода параллел тўғри чизиклар, тўғри чизик ва текисликларнинг параллелиги, текисликларнинг параллелиги;

12-бўлим: Тўғри чизикларнинг перпендикулярлиги, тўғри чизик ва текисликнинг перпендикулярлиги, текисликларнинг перпендикулярлиги, айқаш тўғри чизиклар, тўғри чизиклар орасидаги масофа;

13-бўлим: Фазода Декарт координаталар системаси, фазода шаклларни яшаш, тўғри чизиклар ва текисликлар орасидаги бурчаклар, фазода векторлар;

14-бўлим: Кўпёкли бурчаклар, кўпёқлар, призма, параллеллопипед, пирамида, мунтазам кўпёқлар;

15-бўлим: Цилиндр , конус , шар , сфера тенгламалари ;

16-бўлим: Тўғри бурчакли параллелолипед ҳажми , призма ҳажми , пирамида ҳажми , цилиндр ва конус ҳажми , шар ва унинг қисмларининг ҳажми ;

17-бўлим: Цилиндр , сирти , шар ва унинг қисмларининг сирти , конус сирти.

Ўқувчилар геометрия фанини яхши тушуниши учун энг аввало, уларнинг тасаввур қилиш қобилиятини ўстириш керак. Бунинг учун эса планиметриянинг бошланғич босқичларини тўлиқ ва пухта тушунтириб, сўнгра кейинги босқичларига ўтиш лозим. Масалан, агар ўқувчи учбурчак, унинг томонларига қараб турлари, бурчагига қараб турлари ва учбурчакка боғлиқ бўлган барча теорема, формулаларини тўлиқ билмаса, кейинги геометрик масалаларни тўлиқ еча олмайди.

Бугунги кунда геометрияни ўқитиш методикаси бўйича бой тажриба тўпланган. Ҳар бир метод ўз ютуқлари ва камчиликларига эга бўлиб , маълум ҳолатларда ўқув жараёнида намоён бўлади. Замонавий ўқитиш технологиялари ўзида ҳар хил метод ва усулларни жамлаган ҳолдагина натижали бўлиши мумкин.

Ватан равнақи, унинг эртанги келажаги ана шундай камолот чўққисини забт этаётган ёшларимиз истиқболида кўринади. Бугун олиб борилаётган таълим ислохотларининг самараси ўлароқ, ёш иқтидорли ўқувчилар ўз салоҳиятларини кенгроқ намоёйиш этиш имкониятига эгалар. Уларнинг халқаро фан олимпиадаларидаги совринли ўринлари, турли фестивал ва анжуманларда кўпчиликнинг олқишига, эътиборига сазовор бўлаётган изланишлари кишига ўзгача ғурур ва ифтихор бахш этади.

Математика ўқитиш жараёни, ўқитувчи ва ўқувчиларнинг ўзаро боғлиқ бўлган тизимли фаолиятлари мажмуаси бўлиб, бунда ўқувчиларни билимли, онгли, математик тушунчаларни пухта эгаллаган ва амалиётга тадбиқ этиш кўникмаларига эга қилиб тарбиялаш назарда тутилган.

Бу жараён таълим мақсади ва унинг асосий компонентлари бўлган таълим мазмуни, ўқитиш, таълим бериш, таълим воситалари билан ўзаро боғлиқ равишда амалга оширилади.

Математика ўқитишнинг муҳим омилларидан бири – унинг мазмуни, ўқитиш мазмуни эса таълим мазмунидан келиб чиқади. Математика дарсликларидан ва ўқув дастурларидан акс эттирилган ўқув предмети мазмуни таълим бериш ва ўзлаштириш принципларига қаратилган.

Педагогик жараённинг ижобий тарзда амалга оширилиши фақатгина ўқув предметининг мазмунига эмас балки, таълим жараёни амалга оширилаётган муҳитдаги шарт шароитга ҳам боғлиқдир.

Ўқитиш жараёни ўқувчининг хусусий ўрганувчанлик фаолияти ва ўқитувчининг ўргатувчанлик фаолиятидан иборат.

Геометрик билимларни яхши ўзлаштиришнинг хусусиятлари куйидагиларда намоён бўлади :

Ўқувчини дарс давомида фаол бўлишга, мустақил фикрлаш, ижод этиш ва изланишга йўллаш;

Ўқувчиларнинг ўқув жараёнида билимга бўлган қизиқишларининг доимий равишда ўсиб бориши;

Ўқувчининг янгиликка интилувчанлигини мустақил равишда ҳар бир масалага ижодий ёндашган ҳолда кучайтириш;

Педагог ва ўқувчининг ҳаммаша ҳамкорликдаги фаолиятининг ташкил этилиши.

Ҳар қандай геометрик тушунча ёки назарий мавзу ўқувчиларга маълум бир методлар асосида тушунтирилади. Ана шундай методлар икки йўналишда бўлиб, улардан бири ўқитувчининг тушунтириш методлари, иккинчиси эса ўқувчиларнинг қабул қилиш методларидир.

Вариатив усулда ёндашувда куйидаги хусусиятларни ҳар бир педагог ўз фаолияти давомида амалга ошириши мақсадга мувофиқ бўларди:

-ўқитувчининг ўз фани математика илмини чуқур ва пухта билиши, ўқувчилар олдида чинакам обрў -эътибор қозониши;

-геометрия дунёсининг аксиома , теорема ва бир-биридан қизик масалаларининг ҳаётий тадбиғига мисоллар билан мустаҳкамланиши;

-ҳар бир ўқувчи шахсига катта қизиқиш билан қараш ва барча жамоавий мулоқотни ташкил қилиш;

-ўқувчиларнинг ўз ишларига бугунги кун талаби билан эмас, балки келажакни ўйлаб иш юритиши;

-ўқувчиларга бўлган муносабатлари, уларнинг тақдири ҳақида ғамхўрлик қилиш, ўз тарбияланувчиларнинг келажаги билан қизиқиш;

-ўқувчи шахсига ҳар томонлама ижобий ва ибратли таъсир кўрсатиш;

- илғор педагогик тажрибани ҳамда таълим-тарбиянинг назариясини чуқур ўрганиш янгиликларни тушуниб олиш уларни ўз тажрибалари билан солиштириб кўриш баъзиларини ўз фаолиятида тадбиқ қилиш.

Ўқитувчининг ўз ишига ижодий ёндашиши иқтидорли ўқувчининг ижодкорлигини оширади. Ўқитувчилар ўқувчиларига билим бериш билан бирга ватанга садоқат руҳида тарбиялаш ва олийжаноблик фазилатларини шакллантириши керак.

Геометрия чуқур ўқитиладиган синфлар ва ихтисослаштирилган мактаблари ўқувчиларида геометрия фанларини ўқитишда



умумматематик фаолият усулларидан бўлган тушунча ва тасдиқлар билан амаллар бажаришни мақсадли шакллантириш мақсадга мувофиқ бўларди.

Вариатив усулда тизимлаштириш методи юқори синф ўқувчиларининг олий таълим муассасаларида ўқишини мувофақиятли давом эттиришга ёрдам беради. Ўрта мактаб- олий таълим тизимида геометрия фани курсларини ўқитишда узвийликни таъминлайди.

Ўрта мактаб-олий таълим тизимида математика фанларини ўқитишда узвийлик модели геометрия курсларини ўқитиш мисолида очиб берилди.

Ўрта мактаб-олий таълим тизимида математика фанларини ўқитишдаги узвийлик- бу таълим тизими узлуксизлигини, таълим жараёнининг яхлитлигини, истиқболлилигини, таълимнинг талаб этилган сифати ва натижаларини таъминловчи психологик ва педагогик шароитлар яратишга имкон берадиган омилдир.

Адабиётлар

С. Алихонов. Математика ўқитиш методикаси. Чўлпон номидаги нашриёт матбаа ижодий уйи. Тошкент, 2011.

М.Н.Перова. Методика преподавания математики в коррекционной школе. Москва. “Владост”, 1999.

В.С.Крамор. Повторяем и систематизируем школьный курс геометрии. Москва. “Просвещение”, 1990.

ТАЪЛИМ ЖАРАЁНИДА МУСТАҚИЛ ЎҚУВ ФАОЛИЯТИНИ ТАШКИЛ ЭТИШ БЎЙИЧА АЙРИМ КЎРСАТМАЛАР

DOI: 10.53885/edinres.2021.35.32.022

Н.О.Жўраева

Бухоро давлат университети

***Аннотация.** Бугунги фан ва техника ривожланган даврда талабалар билимини мустаҳкамлашда мустақил таълимнинг ўрни алоҳида аҳамият касб этади. Шу нуқтаи назардан мустақил таълимни бажаришда талабаларда ўзига бўлган ишончни ошириш, мустақил билим олиш, мустақил ишланиш ва мустақил ўз устида ишлашга ўргатиш бугунги кунда жуда муҳимдир. Бу ишимизда талабалар мустақил таълимини ташкил этишда эътибор қаратилиши лозим бўлган жиҳатлар, талабаларга берилиши керак бўлган кўрсатмалар ҳақида қисқача тўхталиб ўтилган.*

***Калит сўзлар.** талаба, ўқитувчи, мустақил таълим, аудитория, билим, кўникма, малака.*

НЕКОТОРЫЕ РЕКОМЕНДАЦИИ ПО ОРГАНИЗАЦИИ САМОСТОЯТЕЛЬНОЙ УЧЕБНОЙ ДЕЯТЕЛЬНОСТИ В УЧЕБНОМ ПРОЦЕССЕ

Н. О. Джураева

Бухарский Государственный Университет

***Аннотация.** В современном мире науки и технологий роль самостоятельного образования в укреплении знаний учащихся приобретает особую важность. В связи с этим сегодня очень важно повысить уверенность студентов в себе, при выполнении самостоятельной работы, при самостоятельном развитии и самостоятельном обучении. В настоящей работе мы кратко обсудим аспекты, которые необходимо учитывать при организации самостоятельной работы студентов, инструкции, которые следует дать студентам.*

***Ключевые слова:** студент, преподаватель, самостоятельное образование, аудитория, знания, навыки, квалификация.*

SOME RECOMMENDATIONS FOR ORGANIZING INDEPENDENT EDUCATIONAL ACTIVITIES IN THE EDUCATIONAL PROCESS

N.O.Djuraeva
Bukhara State University

Abstract. *In the modern world of science and technology, the role of independent education in strengthening student knowledge is of particular importance. In this regard, today it is very important to increase students' self-confidence, when doing independent work, with independent development and self-study. In this paper, we will briefly discuss the aspects that need to be taken into account when organizing students' independent work, instructions that should be given to students.*

Key words: *student, teacher, independent education, audience, knowledge, skills, qualifications.*

Ўқув материалларининг талабалар томонидан мустақил ўзлаштирилишини такомиллаштиришмасдан замонавий таълим олдига қўйилган вазифаларни талаб даражасида бажаришнинг умуман имкони йўқ.

Мустақил билим олиш назарияси ва технологияда ҳам педагогик тамойиллар асосий ролни ўйнайди. Мустақил билим олаётган субъектни таълим жараёнида ҳеч ким ўқишга мажбур этмаслиги муҳимдир. Зеро “Юзта ўқитувчи ёлла, лекин ўзинг ўзингни мажбурлай олмасанг, ўзингдан ўзинг талаб қила билмасанг, уларнинг ҳеч бири сенга ёрдам бера олмайди”-деган эди украин педагоги Василий Сухомлинский.

Мустақил билим олиш сабабларининг ривожланиши субъектни ижодий фаолиятини ташкил этишга ундайди ва шу билан унинг олдига - мустақил билим олиш қандай бўлиши керак деган саволни қўяди.

Мустақил билим олиш технологияси ва мустақил билим олиш сабаблари бир-бири билан боғлиқдир: аниқ натижага эриша олишига ишонмаслик таълим олувчини мустақил билим олишдан ҳар қандай бошқа сабаблардан кўра кўпроқ чўчитади ва мустақил ишланишига тўсқинлик қилади.

Мустақил билим олиш технологиясини яратиш бир неча алоҳида муаммоларни ҳал этишни кўзда тутаяди. Улар орасида мунтазам билим олишнинг мақсадини қўйиш муаммоси алоҳида ажралиб туради. Агарда таълим олиш умумий ривожланишни таъминлашга хизмат қилса, мустақил билим олишнинг мақсади эса касбий шаклланиш ёки касбий маҳоратни ўстиришга хизмат қилиш бўлиб ҳисобланади.

Мустақил билим олишни таъминлашга имкон берадиган топшириқлар тушунча, сабаб ва қадриятли йуналишларни ўзлаштириши паст даражали ва қоникарсиз бўлган талабалар учун қулай шароитни яратишни кўзда тутди. Биргина муваффақиятни ҳис этиш ҳам талабани мустақил билим олишга ундовчи психологик ҳолатни юзага келтиради.

Талабанинг мустақил иши унинг аудиторияда ва ундан ташқарида, ўқитувчи раҳбарлигида ёки ўқитувчи иштирокисиз амалга ошириладиган мустақил иш мажмуини англатади. Лекин, ҳамма талабалар ҳам ўқитувчи иштирокисиз мустақил изланади деб айта олмаймиз.

Чунки талабаларнинг аксариятида ўзига бўлган ишончнинг йўқлиги уларнинг мустақил билим олишларига тўсқинлик қилади. Шундай экан, талабаларнинг ўзига бўлган ишончини, ошириш учун мустақил таълимни бажаришда мустақил ишни бажарувчини дастлаб фан бўйича билимларини бойитиш, ҳар бир фан ҳаётнинг ҳар бир жабҳасида кераклигини аниқ мисоллар ёрдамида изланувчига етказиш зарур.

Мустақил таълимни ташкил қилиш ҳозирда талабалар орасида мустақил таълимни ташкил этишдаги мавжуд муаммоларни ҳал қилишга ёрдам беради. Ҳозирда таълим олувчилар орасида мустақил таълимни ташкил этишдаги муаммолар қуйидагилар:

- вазифаларни ҳамма талабаларнинг бажармаслиги;
- талабаларда ўзига бўлган ишончнинг йўқлиги;
- талабалар нутқ маданиятининг яхши ривожланмагани;
- талабаларни баҳолашда вақтнинг етишмаслиги;

Мустақиллик-шахснинг алоҳида хусусияти, лаёқати, фаоллиги диққатини жамлаш қобилияти, қўйилган мақсадга эришиш йўлида бор кучини сарф этиш каби хусусиятлар бирлигидир.

Шу нуқтаи назардан айтганда, мамлакатимизда ўтган давр мобайнида таълим тизимини ривожлантиришга давлат сиёсати даражасида эътибор қаратилиб, ўғил-қизларимизнинг жаҳон андозаларига мос шароитларда билим олиши, жисмоний ва маънавий жиҳатдан етук инсонлар бўлиб улғайишини таъминлаш, қобилияти ҳамда иқтидор, интеллектуал салоҳиятини юзага чиқариш борасида кенг кўламли ишлар амалга оширилди. Юқори малакали мутахассислар тайёрлаш бугунги куннинг долзарб вазифаларидан бири ҳисобланади. Талабаларга юқори даражадаги билимни ўқув аудиториясидаги машғулотлар тўлиқ бера олмайди. Буни амалга оширишда мустақил ўқув фаолияти тўлдирувчи ривожлантирувчи вазифасини бажаради.

Шу ўринда мустақил таълим тушунчасига изоҳ бериб ўтсак.

Мустақил таълим-олинган билим, кўникма ва малакаларни мустаҳкамлаш, қўшимча маълумот ёки материални мустақил ўрганиш мақсадидаги ўқув шакли.

Талабалар ўқитувчининг бевосита иштирокисиз ёки билвосита бошқарувида, у берган вазифа, дарслик асосида индивидуал бажарадиган

иши мустақил иш ҳисобланади. Талабаларнинг мустақил иши ўқув жараёнининг ажралмас қисмидир.

Мустақил фаолият муайян фандан ўқув дастурида белгиланган ҳамда талаба томонидан ўзлаштирилиши лозим бўлган билим, кўникма ва малакаларни шакллантиришни амалга оширишга хизмат қилади, ўқитувчи маслаҳати ва тавсиялари асосида аудитория ёки аудиториядан ташқарида бажарилади. Фаннинг хусусиятидан келиб чиқиб, мустақил иш турлари бўйича топшириқлар ишлаб чиқилади.

Ўзбекистон Республикасида Кадрлар тайёрлаш миллий дастури талабига мувофиқ талабаларнинг мустақил ишини ташкил этишга катта эътибор бериб келинмоқда. Бу борада Ўзбекистон Республикаси Олий ва ўрта махсус таълим вазирлигининг 2005 йил 21 февралдаги «Талабалар мустақил ишини ташкил этиш тўғрисида»ги 34-сонли буйруғи билан тасдиқланган «Талабалар мустақил ишини ташкил этиш, назорат қилиш ва баҳолаш тартиби тўғрисида»ги Намунавий низомда қуйидагилар аниқ белгиланган:

- талабалар мустақил ишининг мақсад ва вазифалари;
- талаба мустақил ишининг ташкилий шакллари;
- талаба мустақил ишининг ахборот таъминоти;
- талаба мустақил ишини назорат қилиш ва баҳолаш.

Мазкур низомда талабалар мустақил ишининг мақсад ва вазифалари, шакллари, ахборот таъминоти, назорат қилиш турлари ва баҳолаш мезонлари кўрсатиб берилган.

Ўзбекистон Республикаси Олий ва ўрта махсус таълим вазирлигининг 2009 йил 14 августдаги 286-сонли буйруғининг 1-иловасида «Талабалар мустақил ишини ташкил этиш ва назорат қилиш бўйича йўриқнома»да талабалар мустақил ишини самарали олиб бориш учун янада кенгрок ва чуқуррок маълумот берилган.

Талабаларнинг мустақил таълимидан асосий мақсадлар қуйидагилардан иборатдир:

- янги билим олиш усуллари эгаллаш, жараёнларни мустақил таҳлил қила олиш;
- аудиториядаги машғулотларда олган билимларини мустаҳкамлаш, чуқурлаштириш, кенгайтириш ва тартибга солиш;
- меъёрий-ҳуқуқий актлар, маълумотлар ва махсус адабиётлар билан ишлашни ўрганиш;
- ўқув материалларини мустақил ўрганиш;
- фаоллиги, билим орттириши, ижодий ташаббуси, масъулияти ва тартиблигини ривожлантириш;
- олган билимларини амалиётда қўллай олишни шакллантириш;
- мустақил фикр юритиш, ўз-ўзини ўстириш, ўзининг режасини амалга оширишни шакллантириш;

- тадқиқот қила олиш қобилиятини ривожлантириш

Талабалар мустақил таълимнинг асосий вазифаси мустақил равишда маълумотлар топиш усули билан билим олишни ривожлантириш, ўқув жараёнига ижодий ёндашишга фаол қизиқишни шакллантиришдан иборат.

Талабалар мустақил равишда курс ишлари, курс лойиҳаси, битирув малакавий иши ва магистрлик диссертацияларини тайёрлаётганларида қўйилган муаммоларни чуқур таҳлил қилиб, ўзларининг мустақил асосланган фикр ва хулосаларини чиқаришлари керак.

Замонавий педагогик технологияга кўра, таълим олувчилар ўқиш жараёнида иложи борича мустақил ўрганишлари керак, педагог эса бу мустақил меҳнатни бошқариш, талабаларга керакли материалларни бериб бориши лозим.

Мустақил таълимни тўғри ташкил этиш билим бериш ва тарбияда жуда катта аҳамиятга эга. Педагогнинг асосий вазифаси ҳар бир талабанинг ҳаётда ўз ўрнини топишга ёрдам беришидир. Бунга эришиш учун мустақил таълимни ривожлантириш зарур. Мустақил таълимга топшириқ берилаётганда қуйидагиларга катта эътибор бериш керак:

- талаба олдида аниқ мақсад қўйиш;

- бажариладиган ишнинг алгоритмининг таклиф қилиш;

- адабиётларни тавсия қилиш; ишни ба-жариш шакли ва муддатлари белгиланиши;

- ишни ташкил қилишда бериладиган маслаҳат;

- муддатлари белгиланиши ва баҳолаш мезонларини аниқлаш.

Ўқиш жараёнида мустақил таълимни қуйидаги икки гуруҳга бўлиш мумкин: аудиториядаги мустақил таълим ва аудиториядан ташқарида бажариладиган мустақил таълим.

Аудиториядан ташқарида бажариладиган мустақил таълимда талабалар педагоглар томонидан берилган топшириқларни ўқитувчининг иштирокисиз бажарадилар.

Педагог биринчи дарснинг ўзидаёқ талабаларга фан учун ажратилган соат, мустақил ишнинг турлари, назоратнинг усул ва шакллари ҳамда муддати, натижаларни баҳолаш мезонлари, мустақил ишнинг аҳамияти ва зарурлигини тушунтиради.

Мустақил таълим аудиторияда педагог раҳбарлигида олиб борилганда, мустақил фаолиятни олиб бориш учун талаба бевосита педагогдан топшириқлар ва тавсиялар олади.

Педагог эса назорат қилади ва нотўғри бажарилган вазифаларни тўғрилаб, бошқарув функциясини бажаради. Аудиторияда олиб бориладиган турли хил машғулотларда талаба бевосита педагогнинг раҳбарлиги ёки унинг иштирокида мустақил ишни бажаради.

Мустақил таълимда талаба фақатгина педагогдан билим олмай, ўзаро бир-биридан ҳам ўрганади.

Аудиториядан ташқарида бажариладиган мустақил ишлар қуйидаги турларда амалга оширилади:

- маъруза, амалий машғулотлар, семинар ва лабораторияларга тайёргарлик;

- ўқув режадаги фанларнинг маъруза машғулотларида ўрганилмайдиган мавзуларини мустақил ўрганиш;

- интернетдан керакли маълумотларни излаб топиш;

- курс ишлари, курс лойиҳалари, битирув малакавий ишлар ва магистрлик диссертацияларни тайёрлаш;

- ахборот-ресурс маркази каталоги орқали мустақил равишда адабиётларни излаш;

- ўқув аудиоёзувларини эшитиш, видео-материалларни кўриш;

- ўрганилаётган мавзу бўйича дарслик, ўқув қўлланмаларни ўрганиш;

- назорат ишларини бажариш;

- мавзулар бўйича докладлар, рефератлар ва эсселар ёзиш;

- семинар ва конференцияларда маъруза қилишга тайёргарлик қилиш;

- амалий машғулотларда берилган масала ва мисолларни ечиш;

- ўқув материалларини тизимли ўрганиш мақсадида альбом, жадвал, схема, ребус, тестлар ва кроссворд тузиш;

- ўрганилаётган мавзулар бўйича алоҳида талаба ёки бир гуруҳ талабалар қўргазмаларни қўлланмалар тайёрлаш;

- мустақил ўрганилаётган саволларни консектлаш;

- маърузада олинган билимларни мустаҳкамлаш мақсадида тестлар ечиш;

- ижодий ва илмий ишларни бажариш;

- талабаларнинг илмий жамиятлар ва тўғаракларда иштирок этиши;

- танловлар ва олимпиадаларда қатнашиш;

- ўтган амалиёт бўйича ҳисоботлар, талабалар конференцияларига илмий докладлар тайёрлаш;

- ҳисоб-китоб ва график ишларни бажариш;

- жорий, оралик ва якуний назоратларга тайёргарлик кўриш;

- монографияларни консектлаш.

Бизнинг фикримизча, мустақил таълим самарадорлигини ошириш учун авваламбор мустақил таълимга ажратилган соат улушини қўпайтириш керак. Педагог талабаларни мустақил ишларни бажаришга йўналтириши учун малакасини ошириш лозим, педагоглар мустақил таълимни самарали ташкил этиши ва талабаларни мустақил ишларни бажаришга психологик тайёрлаши керак.

Маълумки, илғор хорижий давлатлар тажрибасида таълим кредит соатлар асосида олиб борилади. Талабаларнинг мустақил иши расмий равишда кредит соатларга киритилмайди ва назорат қилинмайди, чунки техник жиҳатдан назоратни амалга ошириш жуда мураккабдир. Лекин

ҳар бир кредит соатига 2 соатдан мустақил иш режалаштирилади ва талабалар томонидан бажарилади.

Бизнинг тадқиқот ишимиз олий таълим тизимидаги барча йўналишлардаги талабаларнинг таълим жараёнида мустақил ўқув фаолиятини ташкил этишга оид бўлиб, талабалар томонидан мустақил равишда жавоб ёзишни (реферат ёки ҳисобот шаклида) талаб этувчи саволлар, талабаларнинг ижодий қобилиятларини ривожлантиришга йўналтирилган топшириқлар ишлаб чиқилиши ва уларни ўрганишда замонавий коммуникацион воситалардан самарали фойдаланиш ҳақида.

Биз шартли равишда тажрибамиздан келиб чиқиб, мустақил ишларни уч турга ажратишни лозим деб топдик:

1. Ёзма мустақил топшириқларга қуйидагилар киради: ҳисоблаш учун берилган вазифаларни бажариш, умумлаштирувчи ва такрорланувчи жадвалларни тўлдириш, технологик хариталарни ишлаб чиқиш, лаборатория, амалий ишлар тўғрисида ҳисоботлар тузиш, турли органайзерлар асосида талабалар фаолиятини ташкил этиш ва бошқалар.

2. График мустақил топшириқларга қуйидагиларни киритиш мумкин: турли лойиҳаларни тайёрлаш, чизмачилик ишларини эскизлаштириш, кесмалар ва кесишмаларни тасвирлаш (айрим детал ва тугунларни чизиб кўрсатиш ва ҳоказо), схемалар, графиклар, диаграммаларни тузиш, кузатиш натижаларини тасвирлаш ва шунга ўхшаш вазифаларни ўз ичига олади.

3. Амалий характердаги мустақил топшириқларга қуйидаги вазифаларни киритиш мумкин: талабалар ўқитувчининг топшириғи асосида мустақил ишни бажариш жараёнида буюм ва маҳсулотларни тайёрлаш, жиҳоз ва асбоб-ускуналарни таъмирлаш, маҳсулотга ишлов бериш, ҳисоблаш, янги мосламаларни лойиҳалаш, макет ва моделлар, намуналар тайёрлаш каби ишларни амалга оширадилар.

Ўзбекистон Республикаси Президентининг 2015 йил 12 июндаги «Олий таълим муассасаларининг раҳбар ва педагог кадрларини қайта тайёрлаш ва малакасини ошириш тизимини янада такомиллаштириш чора-тадбирлари тўғрисида»ги ПФ-4732-сонли фармони. // Ўзбекистон Республикаси қонун ҳужжатлари тўплами, 2015 й., 24-сон, 312-модда.

Ўзбекистон Республикаси Олий ва ўрта махсус таълим вазирлигининг 2005 йил 21 февралдаги «Талабалар мустақил ишини ташкил этиш тўғрисида»ги 34-сонли буйруғи.

Ўзбекистон Республикаси Олий ва ўрта махсус таълим вазирлигининг 2009 йил 14 августдаги «Талабалар мустақил ишини ташкил этиш ва назорат қилиш бўйича йўриқнома тўғрисида»ги 286-сонли буйруғи.

Ҳасонбоев Ж., Тўрақулов Х. ва бошқалар. Педагогика фанидан изоҳли луғат. – Т.: «Фан ва технологиялар», 2009. -355-б.



БЎЛАЖАК БОШЛАНҒИЧ СИНФ ЎҚИТУВЧИЛАРИДА МЕТОДИК КОМПЕТЕНТЛИКНИ РИВОЖЛАНТИРИШГА ИННОВАЦИОН ЁНДАШУВ

DOI: 10.53885/edinres.2021.72.14.023

Ш. О. Ибрагимова

Фарғона давлат университети, педагогика кафедраси ўқитувчиси

Аннотация. Ушбу мақолада, методик компетентлик, бўлажак бошланғич таълим ўқитувчиси методик компетентлигининг ўзига хос хусусиятлари, методик тафаккурни шакллантириши, мактабда методик ишларни ташкил этишига янги ёндашувлар ёритиб берилган.

Калит сўзлар: методик компетентлик, ўқитиш методикаси, методик тафаккур, бошланғич таълим.

ИННОВАЦИОННЫЙ ПОДХОД К РАЗВИТИЮ МЕТОДИЧЕСКОЙ КОМПЕТЕНТНОСТИ БУДУЩИХ УЧИТЕЛЕЙ НАЧАЛЬНЫХ КЛАССОВ

Ш. А. Ибрагимова

преподаватель кафедры педагогики, Ферганского государственного университета

Аннотация. В данной статье освещаются новые подходы к организации методической работы в школе, формированию методического мышления, методической компетентности, методической компетентности будущего учителя начального образования.

Ключевые слова: методическая компетентность, методика преподавания, методическое мышление, начальное образование.

INNOVATIVE APPROACH TO THE DEVELOPMENT OF METHODOLOGICAL COMPETENCE IN FUTURE PRIMARY SCHOOL TEACHERS

Sh. A. Ibragimova

is a teacher of the Department of pedagogy at Fergana State University

Abstract. In this article, new approaches to the organization of methodological work in the school, forming methodological thinking, methodological competence, methodological competence of the future teacher of primary education are highlighted.

Keywords: *methodical competence, teaching methodology, methodical thinking, primary education.*

Introduction. Таълим ислохотларини амалга оширишнинг устувор субъекти ўқитувчи омили бўлар экан, унинг шахси ва касбий – методик компетентлик даражаси таълим тизими олдига қўйилаётган вазифаларнинг самарали бажарилиши ва кутилган натижаларга эришишни ифода этади. Бу ҳақда янги таҳрирдаги “Таълим тўғрисида” ги Қонун (2020 йил 23 сентябр) таълим соҳасида амалга ошириладиган ишларнинг мақсади, вазифалари ва йўналишларини белгилаб берди. “Таълим тўғрисидаги” Қонуннинг 5-боб 44 - моддасида белгилаб берилгандек, “Педагогик фаолият билан шуғулланиш ҳуқуқи – тегишли маълумоти, касбий тайёргарлиги бўлган ва маънавий ахлоқий фазилатларга эга шахсларга берилади.

Янги давлат таълим стандартларининг жорий этилиши яна бир бор ўқитувчига касбий фаолиятни сезиларли ўзгартирувчи ва янги мазмун билан тўлдирувчи талабларни қўймоқда. Чунки мазкур стандартлар компетентли-фаолиятли ёндашувга асосланган бўлиб, уларажодларидан билим, кўникма ва малакаларни шакллантириш эмас, балки узлуксиз таълим олиш, эҳтиёжлари ва қобилиятларини ривожлантиришга лаёқатли шахсни таркиб топтиришга йўналтирилганлиги билан фарқ қилади.

Шундай экан, ўқитувчи касбий масъулиятининг ошиши ва жамиятдаги ролининг ўзгариши уларни таълим жараёнидаги жадал ўзгаришларга тез мослашиш, ўта фаоллик, доимий ўзини ривожлантириш ва мустақил билим олишга тайёр бўлиш, ўқитишнинг замонавий ёндашувлари ва технологияларидан бохабар бўлиш ҳамда уларни самарали қўллай олиш сифатларига эга бўлишларини тақозо қилади.

Materials and methods. Методик компетентлик – педагогик жараённи методик жиҳатдан оқилона ташкил этиш, таълим ёки тарбиявий фаолият шакллари тўғри белгилаш, метод ва воситаларни мақсадга мувофиқ танлай олиш, методларни самарали қўллай олиш, воситаларни муваффақиятли қўллашни аниқлатади. Бундан ташқари, В. А. Адольф ва В. А. Сластениннинг фикрига кўра, методик компетентлик аниқ ифодаланган амалий хусусиятга эга ва ўз моҳиятига кўра у ёки бу фанни ўқитишнинг аниқ қуриш масалалари бўйича кенгайтирилган билимлар тизимини акс эттиради [5.78].

Муаллиф, ўқитиш методикасини яхши эгаллаган, турли методик тизимларга ўзининг муносабатини аниқ белгилайдиган ва методикада ўзининг индивидуал услубига эга бўлган ўқитувчини компетентли деб аташ мумкин, деб ҳисоблайди. Бўлажак бошланғич таълим

Ўқитувчисининг касбий компетентлиги структурасида методик компетентлик каби компонентни алоҳида ажратиш мумкин.

У қуйидаги билимлар мажмуини акс эттиради:

- кичик мактаб ёшидаги ўқувчиларни ўқитиш методикасининг назарий асослари;

- миллий ўқитиш назариясининг ривожланиш тенденциялари;

- яхлит педагогик жараёнда бошланғич таълимнинг моҳияти ва роли;

- бошланғич таълимда махсус фанларни ўқитишнинг дидактик ва методик асослари;

- фанда интеграцион жараёнларнинг методологик асослари (моддий оламнинг яхлитлиги, табиат, жамият ва билиш ҳодисаларининг ўзаро боғлиқлиги ва умумий алоқаси тўғрисидаги таълимот);

- илмий билимларнинг дифференциацияси ва интеграцияси диалектикаси уларнинг бошланғич таълим ўқув-тарбия жараёнидаги роли тўғрисида;

- бошланғич таълимнинг амалдаги ўқув дастурларининг фанлараро алоқадорлигини амалга оширишнинг моҳияти, аҳамияти, кўринишлари ва йўллари тўғрисида;

- кичик мактаб ёшидаги ўқувчи шахсининг индивидуал хусусиятлари ва унинг ўз-ўзини амалга ошириш қобилиятларининг педагогик диагностикаси методлари;

- умумлашган касбий кўникмалари:

- педагогик фикрлаш ва ҳаракат қилиш кўникмаси;

- ҳақиқий педагогик ҳодисалар ва далилларни ўрганиш, ифодалаш, тушунтириш;

- касбий асосланган қарорлар қабул қилиш, педагогик вазифаларни ечиш;

- ихтиёрий ўқув-тарбиявий жараённи ташкил этиш;

- шахсий фаолиятли ёндашув технологияларини қўллаш;

- фаол тинглаш, эмпатияли қабул қилиш ва адекват ўзини ифодалашни кўзда тутувчи қадриятли-мазмунли даражада педагогик мулоқот кўникмалари ва малакалари;

- касбий хулқ ва мулоқотнинг демократик услуби малакалари; алоқали ўзаро муносабат техникасини эгаллаш;

- мустақил билим фаолияти кўникма ва малакалари тизимини; ўз-ўзини ривожлантириш ва касбий компетентликнинг шаклланишини таъминловчи кўникмаларни қўллаш олиш.

Бундан ташқари, А.К.Маркова бошланғич таълим ўқитувчиси касбий фаолиятининг ўзига хослигини таъкидлайди, у бошланғич таълим ўқитувчиси ўқувчида ўқиш кўникмалари ва ўқув фаолияти асосларини ҳосил қилиши, мактабдаги хулқ-атвор намуналарини

шакллантиришидан иборатдир (ўқувчиларнинг мактабдаги кейинги йиллардаги ўқишлари муваффақияти бунга боғлиқдир).

Шу сабабли, муаллиф бўлажак бошланғич таълим ўқитувчиси куйидагиларни амалга ошириши лозим деб ҳисоблайди:

– ўқувчиларда ўқув вазифасини тушуниш ва қисмларга ажратиш, ўқув фаолиятида усуллар ва натижаларни қисмларга ажратиш, бир неча ечиш усуллари солиштириш, ўз ўзини назорат қилишнинг бир неча турларини бажариш қобилиятларини шакллантириш;

– ўқув-билиш мотивларини ҳосил қилиш (иш усулларига, ўз-ўзини баҳолашга қизиқиш)[3.126].

Демак, методик компетентликнинг куйидаги асосий хусусиятларини айтиш мумкин: бошланғич таълимда таълим ва тарбиянинг анъанавий ва замонавий методлари, шакллари, воситалари, усуллари, технологияларини билиш, уларни қўллай олиш, ижодий қайта ўзгартириш кўникмаларига эгалик.

Results and discussion. Методик ишлар маълум маънода, уни индивидуализация ва дифференциацияси шароитларида илмий-методик жиҳатдан такомиллаштириш бўйича ўқитувчилар талабларини қондириши мумкин. Методик ишларни ташкил этиш дифференциаллашган асосда қатор объектив ва субъектив омилларга асосланган, энг аввало, ҳаётий ва профессионал установкалар, қадриятли йўналганлик, тажриба ва ўқитувчиларнинг профессионализмни илмий-методик тайёргарлигини такомиллаштириш ишлари бўйича ҳаётий заруратлар ҳисобга олинади. Шунингдек, мактабларда ижобий тажрибаларни, унинг методик хизматлари анъанавий фаолияти сақлаш ва ривожлантириш муҳим аҳамиятга эга. Буларнинг барчаси мактабда ўқув тарбиявий ишлар бўйича директор ўринбосари учун бошқарув объекти бўлиб ҳисобланади.

Мактабда методик ишлар бошқаруви, агар унинг вазифалари, мазмуни, ташкилий асоси аниқ ва тушунарли намоён этилса, нафақат мактаб директори, илмий ишлар мудирини, балки ўқитувчилар учун ҳам самарали кечади. Мактабда методик ишлар вазифалари умумий кўринишда куйидаги тарзда шаклланиши мумкин:

1) мактаб жамоасининг педагогик фаолиятининг инновацион йўналганлигини шакллантириш, тизимли ўқиш педагогик тажрибаларни умумлаштириш ва тарқатишни, шунингдек, педагогик фанлар ютуқларини жорий этишига мувофиқ намоён этиш; ўқитувчиларнинг назарий(фанга оид) ва психологик-педагогик тайёргарлигини ошириш;

2) янги таълим дастурлари, ўқув режа, давлат таълим стандартлари бўйича ташкил этиш; янги педагогик технологиялар, формами и таълим ва тарбиянинг шакл ва методлари билан бойитиш; янги

меъёрий(норматив) хужжатлар, инструктив-методик материалларни ўрганиш бўйича ишларни ташкил этиш;

3) диагностика индивидуаллаштирилган ва дифференциаллаштирилган асосда ўқитувчиларга илмий-методик ёрдам кўрсатиш: педагогик иш фаолиятида айрим қийинчиликларни бошдан кечирадиган ёш ўқитувчиларга; фан ўқитувчиларига; синф раҳбарлари ва тарбиячиларга; ўқитувчиларга, илмий-методик ёрдам кўрсатиш; кичик педагогик тажриба стажига эга ўқитувчиларга; педагогик тажриба стажига эга бўлмаган ўқитувчиларга ва бошқаларга илмий-методик ёрдам кўрсатиш; педагогик мустақил таълимни ташкил этишда ўқитувчиларга маслаҳатли-консультатив ёрдам кўрсатиш; профессионал педагогик маданиятнинг умумий даражасини ошириш.

Ўқитувчилар методик ишлар мазмунини ўқитувчилар фаолиятининг энг умумлаштирилган тавсифи сифатида профессионал-педагогик маданиятнинг таркибий қисми: ўқитувчиларни умумий маданий тайёргарлиги; методологик маданият; тадқиқот маданияти; профессионал-ахлоқий маданият; тарбиявий маданият; диагностика маданият; бошқарув маданияти орқали мақсадга мувофиқ белгилаш.

Ҳар бир йўналишда профессионал-педагогик маданиятни шакллантириш ҳақидаги методик ишлар мазмуни аниқлаштирилади ва узоқ вақт мобайнида ўрганиш предмети бўлиши мумкин. Ўқитувчиларнинг методик, инновацион фаолиятдаги иштироки охириги натижада педагогик тизим шаклланишига, индивидуал педагогик фаолият усулининг ва салоҳиятнинг шаклланишига ёрдам беради. Методик ишларни ташкил этиш мактаб тури ва унинг жойлашуви ва бошқаларга мувофиқ кескин фарқланиши мумкин.

Бўлажак бошланғич синф ўқитувчиларида методик компетентликни ривожлантиришдаги мавжуд ҳолат, муаммолар ва қарама-қаршиликлар бошланғич синф ўқитувчиларини методик тайёрлашнинг ўзига хосликларини аниқлашга имкон берди. Бўлажак бошланғич синф ўқитувчиларида касбга тайёрлашнинг ўзига хос хусусиятлари қуйидагилардан иборат:

1. Турли фан соҳаларидан илмий тушунчаларни шакллантириш учун ягона асоснинг белгиланиши (ўқитувчиларни касбга тайёрлашда интегратив ёндашувнинг амалга оширилиши).

2. Бўлажак бошланғич синф ўқитувчини касбга тайёрлаш асосида компетентликка йўналтирилган ёндашиш.

3. Болалар ўсиши ва ривожланишига хос психологик-физиологик хусусиятларни билиш (таълимнинг ворисийлик тамойили асосида шахсга йўналтирилган ёндашув доирасида амалга оширилиши).

4. Билимларни ўзлаштириш жараёнининг психологик

қонуниятларини, бошланғич синф ўқувчилари ўқитишда дидактик ва методик тамойилларни билиш.

5. Таълим жараёнида турли педагогик технологиялар, масалан, АКТ (ахборот -коммуникацион технологиялари)дан фойдаланиш.

6. Талабанинг мустақил билим олишга, ўзини ривожлантиришга ва такомиллаштиришга мунтазам интилиши.

7. Илмий-тадқиқот фаолияти амалга оширилиши ва бошқалар.

Conclusion. Хулоса қилиб шуни айтишимиз мумкинки, бўлажак бошланғич синф ўқитувчиларида методик компетентликни шакллантиришнинг мақсади -касбий ва шахсий ривожланиш жараёнида талабанинг ўз-ўзини англаш, баҳолаш ва бошқаришни ривожлантиришдир.

Бўлажак бошланғич синф ўқитувчисининг методик компетентлигини ривожлантириш - таълимни тараққий эттиришнинг юзага келадиган педагогик ҳамда муаммоли вазиятларни муваффақиятли ҳал этилишини таъминловчи, мотивацион хислатлар, интелектуал салоҳият, иродавий сифатлар, амалий кўникмалар, ҳиссий сифатлар, ўз - ўзини бошқара олиш сифатларини таърифловчи ҳамда касб эгасининг мустақил билим олиши ва ўз - ўзини ривожлантиришда муҳим ҳисобланади.

Фойдаланилган адабиётлар:

“Таълим тўғрисида”ги Қонун. ЎРҚ-637-сон. 2020-йил 23-сентябрь. <https://lex.uz/>

Ўзбекистон Республикаси Президентининг 2019 йил 8 октябрдаги «Ўзбекистон Республикаси олий таълим тизимини 2030 йилгача ривожлантириш концепциясини тўғрисида»ги ПФ-5847-сон Фармони. Қонун ҳужжатлари тўплами миллий базаси <https://lex.uz/>

Маркова А.К. Психология профессионализма. - М.: Международный гуманитарный фонд «Знание», 1996. -С. 312.

Кузьмина Н.В. Профессионализм личности преподавателя и мастера производственного обучения. – Москва, 1990.

Сластенин, В.А. Введение в педагогическую аксиологию. – М.: Издательский центр «Академия», 2003. – 192 с.

Siddikov B. S. The importance of sports and recreation activities for a harmoniously developed generation // Психологическое здоровье населения как важный фактор обеспечения процветания общества. – 2020. – С. 107-111. URL: <https://www.elibrary.ru/item.asp?id=44005450>

Sobirjon A. Socio-pedagogical factors of formation of activities of society and social involvement in students who have an active life position // European Journal of Research and Reflection in Educational Sciences Vol. – 2020. – Т. 8. – №. 12.

Urinova N. M. Developing and Promoting Students' Social Activity // Eastern European Scientific Journal. – 2018. – №. 6. URL: <http://journale.auris-verlag.de/index.php/EESJ/article/viewFile/786/859>

Ахмедов Бекзод Ахмадиллаевич, Сиддиков Бахтиёр Саидкулович,

Джалалов Бахромжон Бегмурзаевич. Модернизация образования - основной фактор в формировании инновационной компетенции будущих учителей // Academy. 2020. №9 (60). URL: <https://cyberleninka.ru/article/n/modernizatsiya-obrazovaniya-osnovnoy-faktor-v-formirovanii-innovatsionnoy-kompetentsii-buduschih-uchiteley> (дата обращения: 09.04.2021).

Джалалов Б. Б. Важные аспекты формирования инновационных компетенций у будущих учителей // *European research: innovation in science, education and technology*. – 2019. – С. 43-44. URL: <https://www.elibrary.ru/item.asp?id=35363013&pff=1>

Джалалов Б. Б. Ёшлар ижтимоий фаоллигини оширишнинг назарий методологик асослари // Педагогика ва психологияда инновациялар. – 2020. – Т. 10. – №. 3. URL: <https://pedagogy.tadqiqot.uz/index.php/pedagogy/article/download/180/173>

Джалалов Б. Б. Развитие профессиональной компетентности педагогических кадров в условиях глобализации как педагогическая проблема // *International scientific review of the problems and prospects of modern science and education*. – 2018. – С. 53-55. URL: <https://www.elibrary.ru/item.asp?id=35363013>

Джалалов Б. Б., Хатамов Х. А., Насайдинова Ф. У. Преимущества коллективного обучения // *Ученый XXI века*. – 2016. – С. 40. URL: http://www.uch21vek.com/assets/uch21vek_6_2_2016.pdf#page=41

Ибрагимова Ш. О. Роль семьи в формировании ценностных представлений у молодежи о браке и семье // *European research: innovation in science, education and technology*. – 2019. – С. 84-86. URL: <https://www.elibrary.ru/item.asp?id=38465482>

Сиддиков Б. С. Физическое воспитание как фактор развития личности // *International scientific review*. 2019. №LXIV. URL: <https://cyberleninka.ru/article/n/fizicheskoe-voospitanie-kak-faktor-razvitiya-lichnosti> (дата обращения: 09.04.2021).

Сиддиков Б. С., Джалалов Б. Б. Задачи развития активности молодёжи с помощью педагогических тренингов // *Ученый XXI века*. – 2016. – №. 6-2. URL: http://uch21vek.com/assets/uch21vek_6_2_2016.pdf

Уринова Н. М., Байджанов Б. Х. Социально-педагогические особенности подготовки будущих учителей к воспитательной работе // *Ученый XXI века*. – 2016. – С. 21. URL: http://www.uch21vek.com/assets/uch21vek_4_2_2016.pdf#page=21

Уринова Н. М., Таджибоева Х. М. Педагогические основы развития социальной активности учащейся молодежи // *International scientific review of the problems of philosophy, sociology, history and political science*. – 2018. – С. 29-33. URL: <https://www.elibrary.ru/item.asp?id=35363577>

Уринова Н. М., Хусеинова С. Б. Теоретико-практическая подготовка будущих учителей гуманитарного профиля к социально ориентированной воспитательной работе // *Бюллетень науки и практики*. 2021. Т. 7. №5. С. 434-440. <https://doi.org/10.33619/2414-2948/66/4>

ЎҚУВЧИЛАРНИНГ ИЖОДКОРЛИК ҚОБИЛИЯТЛАРИНИ ШАКЛЛАНТИРИШДА МУҚОБИЛ ЭНЕРГИЯ МАНБАЛАРИ ҚУРИЛМАЛАРИДАН Фойдаланиш

DOI: 10.53885/edinres.2021.44.47.024

Н. М. Ҳамдамова

Бухоро давлат университети, “Физика” кафедраси таянч докторанти

Аннотация. Мазкур мақолада шахс ижодкорлик қобилиятларини ривождантириши муаммоси, ўқувчиларнинг амалий, ижодий фаолиятларини ташкил этиши тоифалари, ўқувчиларнинг ижодкорлик қобилиятларини шакллантиришда муқобил энергия манбаларидан фойдаланиш йўналишлари тўғрисида маълумотлар баён қилинган.

Таянч тушунчалар: шахс ижодкорлик қобилияти, ўқувчиларнинг ижодкорлик фаолияти, техник тафаккур, муқобил энергия, қуёш

ИСПОЛЬЗОВАНИЕ УСТРОЙСТВ С АЛЬТЕРНАТИВНЫМИ ИСТОЧНИКАМИ ЭНЕРГИИ В ФОРМИРОВАНИИ ТВОРЧЕСКИХ СПОСОБНОСТЕЙ УЧАЩИХСЯ

Н. М. Ҳамдамова

докторант кафедры «Физика», Бухарского государственного университета

Аннотация. В настоящей статье изложены сведения о проблемах развития творческой способности личности; способах организации практической, творческой деятельности учеников; направлениях использования источников альтернативной энергии в формировании творческих способностей учеников.

Ключевые слова: творческая способность личности, техническое мышление, творческая деятельность учеников, альтернативная энергия, солнце

USING ALTERNATIVE ENERGY DEVICES TO SHAPE STUDENTS' CREATIVITY

N. M. Khamdamova

doctoral student of the Department of Physics, Bukhara State University

Abstract. This article provides information on the problems of the development of the creative ability of the individual; ways of organizing practical, creative activities of students; directions of using alternative

energy sources in the formation of students' creative abilities.

Key words: *creative ability of a person, technical thinking, creative activity of students, alternative energy, sun*

Шахс ижодкорлик қобилиятларини ривожлантириш муаммоси, уларнинг сифатларини ривожлантириш муаммоси, уларни тарбиялаш ва ривожлантириш масалалари, у барча даврларда тадқиқотчилар, педагоглар ва бошқа турли йўналиш вакилларининг қизиқтириб келаётган масалалардан бири ҳисобланади. Ўқувчиларнинг ижодкорлик фаолияти билан боғлиқ масалалар бугунги кунда энг кам ўрганилган масалалардан биридир.

Ўқувчиларнинг ижодий фаолиятини ташкил этиш педагогик ва психологик томондан болалар учун жуда мураккаб бўлган жараёнدير. Чунки бунда бирор турдаги янги буюмни яшашда ўқувчи техник тафаккур қила олиш қобилиятига эга бўлиши, яъни масала ёки топшириқнинг моҳиятини англаш, фикрлаш, буюм шаклини тасаввур этиш ва уни амалда тайёрлай олиш каби ақлий ва жисмоний ишларни бажариш қобилияти талаб этилади. Сир эмаски, кўпчилик ўқувчиларда бу учта қобилият яхлит ҳолда мужассамлашмаган бўлади.

Ўқитувчилар дарс ва дарсдан ташқари машғулотларда амалий ижодий ишларни бажариш жараёнида ўқувчиларнинг қобилиятларини ривожлантириши мумкин. Бу эса уларнинг келажакда касб танлашларида муҳим ўрин тутди.

Дарсларда ўқувчиларнинг амалий, ижодий ишларини ташкил қилишда улар томонидан тайёрланадиган буюмларни тузилиши, уларнинг қисмларини бириктириш усуллари, уларни тайёрлашда ишлатиладиган материалларнинг, иш асбоблари ва иш усулларининг турлари ҳамда сонига қараб куйидаги 5 та тоифага ёки даражага бўлиб олиш мақсадига мувофиқдир:

1. Бир деталли энг оддий буюмлар. Буларга кўрсаткич таёқча, чизғич, зулпин каби буюмларни киритиш мумкин.

2. Бир-икки хил материалдан қилинадиган кўп деталли оддий бирикмали буюмлар. Буларга куракча, қутича, замбил, нутромер, кронциркуль каби буюм ва асбобларни кўрсатиш мумкин.

3. Бир ёки бир неча хил материаллардан қилинган кўп деталли, мураккаб бирикмали буюмлар. Буларга сурат ромчалари, ром, эшик, дарвоза, курси, сандиқ, сандал каби буюмларни мисол қилиб кўрсатиш мумкин.

4. Оддий механизмли буюмлар. Буларга дастаки – қўл тискилари, винтли қотиргичлар, коловорот кабилар мисол бўлади.

5. Ҳаракатланувчи буюмлар ва радиоқурилмалар. Бу тоифага

механик ёки электр қурилма ёрдамида ҳаракатланадиган, радио орқали бошқариладиган автомобиль, трактор, кема, самолёт, ракета моделлари, турли хил ўйинчоқлар, роботлар, радио сигналларни тарқатувчи, қабул қилувчи, овоз ва тасвирларни ёзиб олувчи ва қайта эшиттирувчи ҳамда кўрсатувчи қурилмалар ва шу қабиларни киритиш мумкин [3, б. 94].

Айнан бир хил номдаги буюм ёки қурилма ўзининг тузилиши ва бадиий ишланишига кўра мураккаброқ кўринишларда бўлиши ҳам мумкин. Шу сабабли бу даражаланишни умумий ҳолда тузилган деб қараш ўринлидир. Бинобарин, ўқувчилар томонидан тайёрланадиган буюмларни бундай оддийдан мураккабга қараб борувчи хусусият асосида даражаларга бўлиб олиниши уларнинг ўсмирлик давридаги ақлий ва жисмоний ривожланиш жараёнидаги ўзгаришларга мос ҳолда беш хил йўналиш бўйича амалий, ижодий машғулотларни ташкил этиш имконини беради. Бу эса ўқувчиларнинг зерикмай, толиқмай, ўз имкониятлари даражасида мустақил ва ижодий ишларига катта ёрдам беради. Амалий, ижодий машғулотларни ташкил этишда ўқувчиларга фан-техника технологияларнинг энг сўнги ютуқлари тўғрисида ахборотлар бериш билан бир қаторда, турли энергетик қурилмаларни лойиҳалаш ва ясашга доир билимлар бериш бугунги кундаги долзарб масалалардан ҳисобланади.

Ҳозирги вақтда фан-техниканинг жадал суръатларда тараққий этиб бориши, Ер юзида аҳоли сонининг кун сайин кўпайиши натижасида озиқ-овқат, энергетик, экологик, иқтисодий ва ижтимоий муаммоларни вужудга келишига сабаб бўлишини турли мисоллар ёрдамида тушунтириш мумкин.

Бутун дунёда энергетика муаммолари кескинлашиб бораётганлиги, у билан боғлиқ ҳолда атроф-муҳитни асраш муаммосининг ҳам долзарб масалага айланиб бораётганлиги, қайта тикланувчан энергия манбаларидан фойдаланиш муаммосини кўпроқ кун тартибига кўймоқда [1, б. 4]. Ер юзида энергия танқислигининг олдини олиш мақсадида ҳамда атроф муҳит мусоффолигини сақлаш мақсадида энергиянинг бошқа манбалари: ер ости иссиқлик энергияси, шамол ва қуёш энергиясидан фойдаланилмоқда.

Умуман, табиатда фойдаланадиган энергия манбаларини икки гуруҳга ажратилади. Қайта тикланадиган (муқобил) ва қайта тикланмайдиган энергия манбалари. Қайта тикланадиган энергия манбаларига қуёш, шамол, сув манбалари, тупроқ, биогаз энергия манбаларини киритиш мумкин.

Муқобил энергия манбалари ичида қуёш энергиясидан фойдаланиш бошқа тур энергия манбаларига қараганда анча қулай ҳисобланади. Мамалакатимизда бу турдаги энергия манбасидан фойдаланиш

имкониятлари катта. Жумладан, ёзда бир суткада 16 соат давомида куёш нур сочиб турса, қиш кунларида ўртача 6-7 соат бўлади. Куёш энергиясининг йиллик ўртача қиймати 1 м² майдонга тушадиган энергияси 5,46 10⁹ Ж ни ташкил қилади, бу тахминан 300 кг кўмирни ёққандаги ажралиб чиқадиган энергияга тенг [6, б. 18].

Таълим тизимида ўқувчиларга куёш энергиясидан фойдаланишга оид тадқиқотларни ривожланиш тарихи ва тараққиёти, Республикамиздаги Тошкент, Бухоро, Қарши, Фарғона муқобил энергия манбалари (гелиотехника) мактабларининг вужудга келиши ва бу мактабларда олиб борилган илмий-тадқиқот йўналишлари ҳамда халқ хўжалигининг турли соҳаларида фойдаланишга доир маълумотлар беришга эътибор қаратиш мумкин. Муқобил энергия манбаларидан ҳисобланган куёш энергетик қурилмаларидан халқ хўжалигида фойдаланиш бўйича Республикамизда етарлича тажрибалар мавжуд. Паст ҳароратли куёш қурилмалари: Куёш сув чучутгичлари, Куёш сув иситгичлари, Куёш қуритгичлари, Куёш иссиқхоналари, Куёш музлатгичлари, Куёш уйларида турли соҳаларда фойдаланиш йўлга қўйилган [4, б. 7].

Бундай қурилмаларни ясашда ўқувчилар технологик харита чизиб, фанера, ёғоч, пластмассадан қилинган макет ва моделларни ясашлари мумкин. Ана шундай қурилмалардан бири мини мева-сабзавот қуритгич-иссиқхона қурилмаси бўлиб, уй шароитида куёш энергиясидан фойдаланиб, бутун мавсум давомида оилага етарли миқдорда мева-сабзавотларни тез ва сифатли қуритиш ҳамда қиш ва эрта баҳорда кўкат ва кўчатлар етиштиришга мўлжалланган .

Қурилманинг ҳар иккала томонида шиша ромли эшиклар ва табиий вентилляцияни таъминловчи турли дарчалар мавжуд. Қурилма камерасида уч қатор силжувчан турли стеллажлар ўрнатилган. Ҳар бир қатор стеллажнинг юзаси 1 м. кв. дан бўлиб (иккита 0,5 м. кв. дан), икки қатор пасткисида қуритиладиган маҳсулот жойлаштирилади. Юқоридаги стеллаж куёш нурларини маҳсулотга туғридан-туғри тушишидан сақловчи соябон вазифасини бажаради, баъзи ҳолларда унда ҳам мева-сабзавотларни қуритиш мумкин. Қурилма енгил (15 кг атрофида) ва ихчам бўлиб уни ҳовлининг куёш нури тушадиган ихтиёрий жойида ўрнатиш мумкин [5, б. 57].

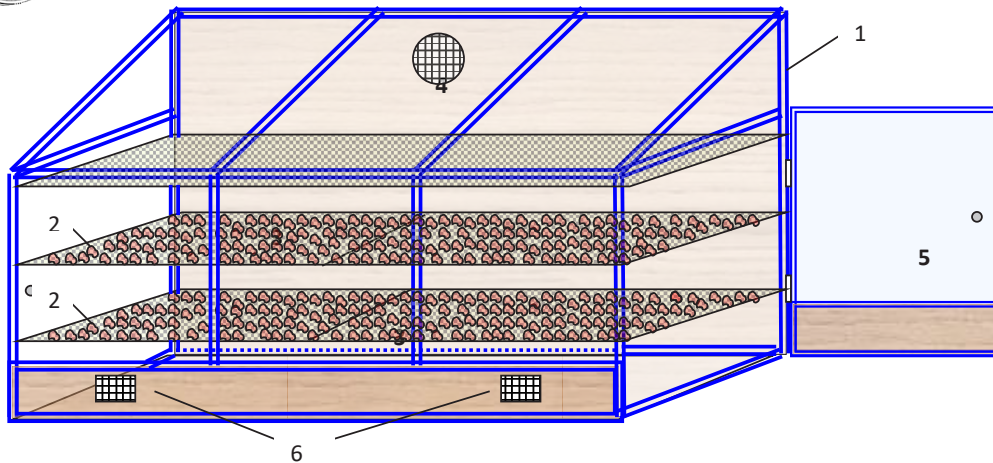

1-расм. Қуёш мини мева-сабзавот қуритгич-иссиқхона қурилмасининг схемаси 1 - шиша билан қопланган ёғоч каркас; 2 - қуритиладиган мева-сабзавотлар ёйилиши учун тўр тагликлар; 3 - тўр соябон; 4, 6 - табиий ҳаво алмашинувини таъминловчи дарчалар; 5 - қурилманинг шишаланган эшиги.

Қурилмани маҳаллий шароитда ўсадиган турли дарахтлардан олинган ёғочлардан тайёрлаш мумкин. Қурилма олдинги девори ва усти тиниқ шиша билан қопланган, узунлиги 1500 мм, эни 720 мм, олд қисми 600 мм, орқа деворининг баландлиги 900 мм булган “иссиқ қутидан” иборат (1-расм).

Ана шундай қурилмалардан яна бири бу қуёш энергияси ҳисобига хлорелла етиштириш қурилмаси ҳисобланади. Қурилмани яшашга оид маълумотлар беришдан олдин бир хужайрали яшил сув ўтлари, уларнинг турлари, уларнинг қўлланилиш соҳалари тўғрисида маълумотга эга бўлиш лозим бўлади. Хлорелла қуёш энергиясини жадал равишда ўзлаштиради. Унинг биомассаси таркибида (40 – 50) % оқсил, (30 – 37) % углевод, (5 – 10) % ёғ, витаминлар ва бошқа моддалар мавжуд. Бир га сув ҳавзаси юзасидан (апрель–ноябрь ойларида) хлорелладан (30–70) т гача биомасса олиш мумкин. Хлорелланинг нисбатан юқори (38°C), ўртача (25–30°C) ва паст (15°C) ҳароратларда ўсадиган турлари бор. Нисбатан юқори ва ўртача ҳароратни сезувчи турлари кўпроқ устирилади ва ҳосилдор ҳисобланади. Хлорелла аралаштириладиган (суспензияси) махсус; механизациялаштирилган ҳовузларда кўп микдорда ўстирилади [2 б. 112].

Хлорелла ўстирувчи қурилмалар асосан доиравий ҳавза ва тўғри бурчак шаклидаги узун бетон лотоклардан иборат (2-расм). Хлорелла яхши ўсиши учун тегишли озуқа моддалари ва карбонат ангидрид гази билан таъминлаб туришдан ташқари, ҳар бир хужайра қуёш нуридан баҳраманд бўлиши керак. Бунинг учун хлорелла суспензияси доимо

трубелент оқим тарзида ҳаракат қилиб туриши керак. Суспензия насослар ёрдами билан берк контур бўйича кун бўйи ҳаракатга келтириб турилади.

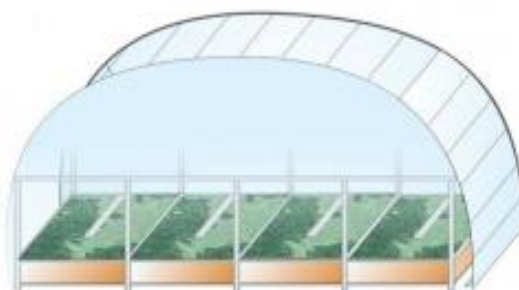

2-расм. Қуёш энергияси ёрдамида хлорелла ўстирувчи қурилма

Хлорелладан озиқ-овқат саноатида, фармацевтикада, чорвачиликда, ифлос сувларни биологик тозалашда ёпиқ экологик системалардаги ҳавони регенерация қилишда фойдаланиш мумкин. Турли моддаларга бой бўлган-лиги сабабли хлорелладан кондитер маҳсулотларига, айрим ичимлик таркибига қўшиб истеъмол қилиш мумкин. Ҳар хил дорилар таркибига қўшилади. Хлорелла қўшиб тайёрланган маз ва шамчаларнинг даволаш хусусияти хлорелла қўшилмаганларидан яхшироқ. Қорамол, қўй, ечки ва бошқалар рационига суткасига (2–10) л хлорелла суспензияси қўшиб берилганда, уларнинг тирик вазни (15–20) %, сут маҳсулдорлиги эса (13–18) % га кўпаяди. Хлорелла суспензиясини тут баргига пурқаб бериш натижасида ипак қуртларининг вазни (15–25) % гача, пилланинг салмоғи эса (14–18) % гача ортади. Хлорелланинг қишлоқ хўжалигидаги бошқа экинлардан фарқи шундаки, унинг ўсаётган муҳити ўзгариши билан таркибидаги оқсил, ёғ ва бошқа озиқ моддалар миқдори ўзгариши мумкин. Бу эса келажакда хлореллани ўстириш негизида оқсил, ёғлар, витаминлар, антибиотиклар ва бошқа моддалар олиш имкониятини беради.

Ўқувчиларнинг ижодкорлик қобилиятларини шакллантиришда муқобил энергия манбаларидан фойдаланиш йўналишлари тўғрисида маълумотлар бериш уларда турли қурилмаларни лойиҳалаш ва яшашга доир кўникмаларини ривожлантиради. Шунингдек, бу каби маълумотлар ўқувчиларда турли қурилмаларни такомиллаштиришга, янги қурилмаларни излаб топиш ва яратишга бўлган ижодкорлик қобилиятларини ривожлантиришга хизмат қилади.

Фойдаланилган адабиётлар рўйхати

1. Германович В., Турилин А. Альтернативные источники энергии. Практические конструкции по использованию энергии ветра, солнца,

воды, земли, биомассы. – Санк-Петербург: Наука и техника, 2011. – 320 с.

2. Жўраев Ҳ.О. Муқобил энергия манбаларига оид маълумотларни ўқитишда мектеб таълим воситаларидан фойдаланиш. Монография. – Бухоро: 2017. – 160 б.

3. Каримов И. Меҳнат таълими ўқитиш технологиялари. – Тошкент. Фан ва технология, 2013. – 228 б.

4. Клычев Ш.И., Мухаммадиев М.М., Авезов Р.Р., Потаенко К.Д. Нетрадиционные и возобновляемые источники энергии. – Ташкент. Фан и технологии, 2010. – 192 с.

5. Каххоров С.К., Жураев Х.О. Альтернативной источники энергии. – Ташкент. Нисополиграф, 2016. – 214 с.

6. Мухитдинов М., Эргашев С.Ф., Исакулов Ж.И. Қуёш энергиясидан фойдаланиш. – Т.: ДТМ. 1999. –107 б.



**ИНФОРМАТИКА ФАНИНИ ЎҚИТИШДА
МЕДИАТЕХНОЛОГИЯЛАРДАН ФОЙДАЛАНИШНИНГ
АМАЛИЁТДАГИ ХОЛАТИ**

DOI: 10.53885/edinres.2021.89.59.025

Д. Сулайманова

Ислом Каримов номидаги Тошкент давлат техника университети
Олмалик филиали Математик ва табиий-илмий фанлар кафедраси
катта ўқитувчиси

**ИСПОЛЬЗОВАНИЕ МЕДИА-ТЕХНОЛОГИЙ В
ПРЕПОДАВАНИИ КОМПЬЮТЕРНЫХ НАУК В ПРАКТИКЕ**

Д. Сулайманова

Старший преподаватель кафедры математики и естествознания
Алмалыкского филиала Ташкентского государственного технического
университета имени Ислама Каримова

**USING OF MEDIA TECHNOLOGIES IN TEACHING
INFORMATICS IN PRACTICE**

D. Sulaymanova

Almalyk branch of Tashkent State Technical University named after
Islam Karimov, senior lecturer of the Department of Mathematics and
Natural Sciences

Abstract: Background. This article examines the concept of «cognitive independence», as well as «cognitive activity» and analyzes the main ways and means of forming these abilities in the educational process. To study the individual psychological characteristics of a student as a subject of activity by identifying the dependence of mental independence on the parameters of the cognitive style, which is the basis for success in educational activities and further implementation of self-education.

Methods. In this article were used methods an objective study of the subject of research; study in development, considering the conditions and influencing factors; study in activity, as one of the main conditions for development; systemic - structural approach; the concept of individuality.

Results. The technologies successfully used in the practice of teaching a foreign language are analyzed as modern personality-oriented technologies that ensure the formation of linguistic and professional competence, readiness for self-education.

Conclusion. Only a combination of all types of tasks represents the optimal organization of independent activity, contributes to the best assimilation of the material and forms students' independence in the learning process.

Keywords: independence, mental independence, students, cognitive activity, cognitive independence.

Introduction. The country is taking a number of measures to improve the efficiency and quality of the educational process, including the use of media technologies in teaching. In accordance with the Decree of the President of the Republic of Uzbekistan dated February 7, 2017, DP-4947 «On the Strategy for the Further Development of the Republic of Uzbekistan», in order to «further improve the system of continuous education, increase access to quality education» [1], paragraph 4 of Article 3 of the Resolution of the Cabinet of Ministers of the Republic of Uzbekistan dated April 6, 2017 No. 187 «On approval of state educational standards of general secondary and secondary specialized, vocational education» [3], in the Republic of Uzbekistan, based on the priority of continuity, education, personality and interests of students, several basic competencies are formed in accordance with their age characteristics. One of them is the ability to work with information.

Competence in working with information is defined as the ability to search, sort, process, store, effectively use the necessary information from media sources, ensure their safety, and form the ability to have a media culture. The use of media technologies in teaching computer science is directly related to the acquisition of almost all competencies defined in the State Educational Standards. Education and upbringing of a modern person who knows how to work with information, search for the necessary information from media sources, effectively sort it, process, store, use, ensure their safety, form the ability to acquire media culture is the main content in fulfilling the tasks specified in the Educational Standards.

Materials and methods. The research is based on the following concepts and principles of its organization:

- 1) an objective study of the subject of research;
- 2) study in development, considering the conditions and influencing factors;
- 3) study in activity, as one of the main conditions for development;
- 4) systemic - structural approach;
- 5) the concept of individuality.

Results and discussion. According to F.A.Khamroeva, media technologies can become an innovative source of information when creating the necessary

scientific and methodological support for effective work in the educational process. The use of the media, that is, the Internet, television, radio, film, video and other means of communication, proves to be effective in improving the quality of education using modern information and communication technologies and achieving the desired goal [7]. The emergence of mass media in education contributes to the enrichment of the continuous learning process with visual materials, improving the quality of lessons and increasing the effectiveness of the assimilation of knowledge by students. The researcher defines the features of didactic complexes that provide students with scientific methods of teaching natural science based on media technologies:

- multimedia is a set of education in natural geographic sciences based on audio, video, text, graphics and animation tools using software and hardware;
- Media technology is the programming of an interactive educational process through the preparation of visual and sound effects under a single control.

This technology is a way of communication, a product of human activity. Consequently, their use increases the quality of teaching and students' interest in science, saves time on reading, in-depth study of the material, the introduction of distance and e-learning due to the simultaneous impact on several senses. By the nature of media technologies, audiovisual technologies, multimedia technologies, hypertext technologies, holographic technologies form integrated technological structures. The object of the researcher's research work is the geographical sciences taught at the stage of higher education, and the technology and model developed by him are difficult for students of general education schools.

The need for media technology. At the same time, as a result of the development of science and technology, a modern lesson cannot be imagined without demonstration of principles, demonstration. A. Asmolov also noted this: "... it is necessary to expand programs, various teaching aids. In this sense, e-learning (EE) resources in various fields can help expand the range of options available. What does it mean? This is an opportunity for development according to your individual program, the «path» of development. ETM, like textbooks, is one of the unique cultural tools for learning the truth in certain areas of education [5]. « Electronic resources provide:

- reduces the time of development;
- optimizes learning activities due to the content of the lesson, the accuracy of the tasks;
- prevents students not participating in the lesson from assimilating the topic;
- provides additional materials to improve the level of development of

volunteers;

- individual adaptation increases motivation due to different types of emotional perception of information;
- Creation of information culture, creation of opportunities for management and adjustment of the educational process.

However, despite the fact that every teacher has a large number of free e-learning resources in their practice, there are situations when the finished resource does not always reflect the intended information. For example, a teacher may have a personal understanding of a topic to be covered and may not have the hardware, software, or resources previously developed to implement it. In such cases, of course, it will be necessary to create such an electronic learning resource independently, and the teacher will need skills to create it.

Today, the most common program for creating presentations and slides using computer technology is Power Point. This program creates great opportunities for the presentation of text documents, tables, graphics, illustrations in the desired form. The main features of the program are the display of available data and developed documents.

The main purpose of using presentations and slide films is to achieve the desired effect when presenting theoretical material with illustrations, diagrams, tables. They allow the teacher to do this as accurately and reliably as possible when explaining new material in the lesson, to more actively conduct the lesson and save time for the teacher and student. That is why teachers widely use Power Point to create e-books, slideshows, and their demonstrations are accompanied by explanations of new material [4]. These e-guides allow the teacher to work without tools like traditional chalkboards and chalk. It is also very convenient for students to have diagrams, formulas, tables, illustrations, etc. On the screen right in front of their eyes. More Power Point also allows for easier lesson management. The hyperlinks returned from the slide to the corresponding slides and again to the content of the e-manual provide the teacher with a framework not only for explaining such a manual, but also for students who can use it in practical work.

However, Power Point is a convenient topic for students to learn. The software environment not only strengthens the skills acquired in the process of studying the Microsoft Word text editor, but also allows students to open up new horizons, new wonderful opportunities, knowledge that will surprise them, surprise and attract them. This activates and facilitates the fulfillment of all the factors that the teacher needs to do on a regular basis in order to stimulate interest.

The advantages of the program are that students can develop individual

projects on topics of interest to them, use them in their work to expand interdisciplinary relationships.

Using Power Point and built-in iSpring software allows students to:

- develop skills of independent work in search of necessary materials;
- development of creative abilities;
- Demonstrate a new and effective way of working.

Working in Power Point is closely related to the study of topics and text editors. In doing so, students will have the opportunity to see the results of their work in this program as they explore topics throughout the lesson [6]. Therefore, work in the Power Point iSpring Suite immediately begins with hands-on exercises and labs. Then it will be possible to implement creative, creative projects on the chosen topic for creating a presentation.

The iSpring Power Point program is most convenient for teachers of general education schools in terms of compliance with the qualification requirements for computer science and information technology in general education, secondary and secondary specialized, vocational educational institutions, established by state educational standards, as well as the stages of studying computer science.

Stages of studying the subject of computer science and information technology in general secondary and secondary specialized, professional educational institutions [1]

Stage of education	Graduates	Standard level	Name of level
General secondary education Stage of training	Graduates of 5th grade of secondary schools	A1	Basic level of study of computer science and information technology
	In-depth study of computer science and information technology in secondary schools and graduates of 5th grade of specialized schools.	A1+	An enhanced elementary level of study of computer science and information technology

Qualification requirements for graduates of general secondary and secondary special, vocational education institutions [1]

Stage of education	Graduates	Competence content
Competence to search for information and collect it in electronic media	A1	Knows the science of computer science and the history of its development; can start and shut down the computer properly; follow safety rules and hygiene requirements when working on a computer; knows the basic devices of the computer and their functions, can use them; searches and collects various types of information from information sources; can use elements of the operating system. Knows a simple graphics editor and its capabilities; stores and uses searched graphical information; knows the difference between a text editor and a processor, their capabilities, stores and uses the searched textual information; knows the concepts of word processor such as character, word, line, paragraph, text, block, page number, can apply in practice.
	A1+	Can give simple examples of information coding, perform practical exercises; knows the basic and additional devices of the computer and their functions, can use them; can use the capabilities of the word processor, such as columns, hyperlinks, footers, screen capture on the page.

Involving a 5th grade student in education through media technology is therefore one of the main tasks for a computer science teacher. Especially in today's pandemic and globalization, it is impossible not to acknowledge that the role and opportunities of media technologies in the information environment of society have increased several times. Of course, the requirements of the time show that this is also important from a pedagogical point of view.

Conclusion. Despite the recent large-scale reforms in the field of informatization of society and education, the provision of quality educational services, the development of science and technology, as well as the significant scientific work of our scientists on the use of information technology in

education, output and implementation issues are very topical.

Issues of informatization of the educational process are related to the launch of the Ministry of Innovation Development of the Republic of Uzbekistan on November 29, 2017 in accordance with the Decree of the President of the Republic of Uzbekistan dated November 29, 2017 No PF-5264 «On the establishment of the Ministry of Innovation Development» [2]. The launch of the Science and Technology Center under the Ministry in December 2019 has also accelerated the ongoing reforms.

Independent work with a computer in a 5th grade student, searching, analyzing, sorting and systematizing information according to the level of content and complexity - the formation of competence to obtain information is a task that should be formed by a computer science teacher.

REFERENCES

Resolution of the Cabinet of Ministers of the Republic of Uzbekistan dated April 6, 2017 No 187 «On approval of state educational standards of general secondary and secondary special, vocational education» Collection of Legislation of the Republic of Uzbekistan, 2017, No 14, Article 230.

Decree of the President of the Republic of Uzbekistan «On the establishment of the Ministry of Innovative Development of the Republic of Uzbekistan» dated November 29, 2017 No PF-5264. National Database of Legislation, 01.12.2017, No.06/17/5264/0339; 28.09.2020, 06/20/6075/1330; 02.04.2021, 06/21/6198/0269. <https://lex.uz/docs/3431985>.

Decree of the President of the Republic of Uzbekistan dated February 7, 2017 No PF-4947 «On the Action Strategy for further development of the Republic of Uzbekistan.» Collection of Legislation of the Republic of Uzbekistan, 2017, No. 6, Article 70.

Balakina V.P. Using the Power Point program in the work of a computer science teacher. Materials of the XIX international conference «Application of new technologies in education» June 26-27, 2008.

Maria Agranovich. Personality on the Web: Electronic educational resources help students find themselves. Rossiyskaya Gazeta - Special Issue No. 223 (5599). <https://rg.ru/2011/10/06/asmolov.html>.

Okulov S.M. «Informatics: Development of the Intellect of Schoolchildren» - M.: Binom, 2005.

Khamroeva F.A. Improving the methods of teaching natural geography in higher education institutions on the basis of media technologies. Author's abstract of the dissertation of the doctor of philosophy (PHD) on pedagogical sciences. Tashkent, 2020, 43 p.

ЧАПАҚАЙ ЎҚУВЧИЛАРДА ЁЗУВ ҚУРОЛЛАРИ БИЛАН ИШЛАШ КЎНИКМАЛАРИНИ ШАКЛЛАНТИРИШ

DOI: 10.53885/edinres.2021.28.27.026

Р. А. Қўлдошев

*Бухоро давлат университети Бошланғич таълим методикаси
кафедраси ўқитувчиси*

***Аннотация.** Ёзув жараёнида ҳаракатларни бажаришда деярли барча ҳолатларда чап қўлдан фойдаланувчилар чапақайлар. Илмий жиҳатдан, шахсий юмушларни, асосан, чап қўлда бажарувчилар чапақай деб аталади. Ушбу мақолада чапақай ўқувчиларга ёзув қуроллари билан ишлаш кўникмаларини шакллантириши, ёзишни ўргатиши усуллари ва уни ташкил этиши методикаси, чапақай ўқувчилар билан ишлашни тўғри ташкил қилиши ва унинг қийинчиликлари ҳақида фикр юритилган.*

***Калит сўзлар:** чапақай, ёзув, ўқувчи, дафтар, синф, ҳарф, ёзув қуроллари, ручка, ёзув дафтари.*

РАЗВИТИЕ НАВЫКОВ РАБОТЫ С ПИШУЩИМИ ИНСТРУМЕНТАМИ У ШКОЛЬНИКОВ-ЛЕВШЕЙ

Р. А. Кулдашев

*Преподаватель Бухарского государственного университета,
кафедра методики начального образования*

***Аннотация.** Практически во всех случаях пользователи-левши хлопают в ладоши при выполнении действий в процессе записи. С научной точки зрения тех, кто выполняет личную работу, в основном левши, называют чапакаи. В статье рассматриваются вопросы формирования навыков работы с пишущими инструментами у учащихся чапакаия, методы обучения письму и методы его организации, правильная организация работы с учащимися чапакаия и ее трудности.*

***Ключевые слова:** аплодисменты, письмо, читатель, тетрадь, класс, письмо, письменные принадлежности, ручка, тетрадь.*

DEVELOPMENT OF WRITING SKILLS AMONG LEFT-HANDED SCHOOLCHILDREN

R. A. Kuldashev

Lecturer at Bukhara State University, Department of Primary Education Methods.

Abstract. *In almost all cases, left-handed users clap their hands when performing an action while recording. Scientifically speaking, those who do personal work, mostly left-handers, are called chapakai. The article discusses the formation of skills in working with writing instruments among students of chapakay, methods of teaching writing and methods of its organization, the correct organization of work with students of chapakay and its difficulties.*

Key words: *applause, letter, reader, notebook, class, letter, writing materials, pen, notebook.*

Кириш. Таълим тизимининг дунё амалиётида ўқитиш методикасини индивидуаллаштириш ва компетенциявий ёндашув асосида замонавий ахборот-коммуникация технологияларини жорий этишга таълим сифатини таъминлашнинг етакчи омили сифатида қаралади. Айниқса, “Ўзбекистон Республикасининг халқ таълими тизимини 2030 йилгача ривожлантириш” Концепциясини қабул қилиниши мамлакатимизда таълим соҳасида катта ислохотлар эшигини очди. Хусусан, бошланғич синф чапақай ўқувчиларини ёзувга ўргатиш технологияларини тизимли тарзда ташкил этишнинг методологик асослари юзасидан олиб борилаётган илмий изланишлар чапақай ўқувчиларни ёзувга ўргатиш самарадорлигини оширишнинг, шунингдек, интерфаол таълим воситасида ташкил этишнинг дидактик таъминотини такомиллаштиришда муҳим аҳамият касб этмоқда.

Чапақайларнинг ишлаш самарадорлигини ошириш ҳамда унинг ўзига хос хусусиятларидан тўлиқ фойдаланиш учун ўнг ярим шар имкониятларига имкон қадар тез-тез муружаат қилиш керак. Нега? деган саволнинг туғилиши табиий ҳол, албатта. Агар шундай қилинса, идрок тезлиги ва ҳиссийлигини хотирада умумлаштириш, яхлитлаш, образлилик хусусиятлари ошади. Шу мақсадда ўқув жараёнига моделлар ва макетларни манипуляция қилишни мунтазам равишда киритиш фойдали бўлади. Ҳар қандай схемалардан фойдаланиб, чапақай болаларда ўнг ярим шарнинг имкониятларини моҳирлик билан фаоллаштириш мумкин.

Ёзишни ўргатиш усуллари ва уни ташкил этиш методикаси, асосан, ўнақай ўқувчилар учун мўлжалланган. Шунинг учун ота-оналар ва

ўқитувчилар чапақай ўқувчилар билан ишлашни тўғри ташкил қилишда кўп қийинчиликларга дуч келишади. Бу нарса ёзув пайтида дафтарнинг ҳолати, ҳарфларнинг қияликларини кузатиш зарурати, ёзишда иш жойини тўғри ташкил этиш каби масалаларга тааллуқли.

Чапақай ўқувчиларга ёзув қуроли билан ишлаш кўникмаларини шакллантириш катта аҳамиятга эга. Агар бу иш маромига етказилиб амалга оширилса, чапақай ўқувчилар ўқув жараёнига – ёзувни ўрганишга тайёр бўлишади.

Ўқитувчи синфда ўқувчиларнинг, айниқса, чапақай ўқувчиларнинг иш жойини тўғри ташкил этгандан сўнг уларга ёзув қуроли ва дафтардан қандай фойдаланишни ўргатиши лозим. Биринчи навбатда ўқитувчи ўз шогирдлари учун сифатли ёзув қуролини танлайди, чунки ёзувнинг чиройли бўлиши кўп жиҳатдан ёзув қуролига боғлиқ. Ҳозирги замонда ёзув қуролининг тури ниҳоятда кўп ва уларнинг ҳаммаси ҳам талабга жавоб беравермайди. Кўпгина ёзув қуроли таълим стандартлари талабларига жавоб беролмайди. Шунинг учун ўқитувчининг ўзи ўқувчиларни сифатли ёзув қуролини танлашига ёрдам бериши керак. Мазкур масалани ота-оналар мажлисида улар билан биргаликда муҳокама этиш яхши самара беради. Чапақай ўқувчиларнинг ота – оналари билан бу борада алоҳида суҳбат қилган маъқул. Чунки чапақайлар учун, айн, пайтда, уларга мос тарзда ўқув қуроли ишлаб чиқарилмоқда. Албатта Ўзбекистонда ҳали чапақайлар учун ўқув қуроли ишлаб чиқиш йўлга қўйилмаган, лекин уларни махсус магазин ва дўконлар орқали хорижий давлатлардан олиш мумкин. Бу масалага ҳозир кенг йўл очиб берилган. Фақат озгина масъулият ва жонкуярлик керак, холос.

Методлар

Дафтар. Дафтар асосий ёзув қуроли сифатида умумтаълим мактабларида катта аҳамиятга эга. У биринчи навбатда сифатли оқ қоғоздан, силлиқ ва чизиклари аниқ кўриниб турадиган бўлиши керак.

Талабга мувофиқ 1-синф ўқувчилари учун қия чизиклари орасидаги масофа 25 мм га, кичик ҳарфлар ёзиладиган сатр чизиғи оралиғи 5 мм га тенг бўлган икки чизикли дафтар тавсия этилади. Дафтарнинг қия чизиклари 65° бurchакка тенг бўлиши лозим (1-расм).

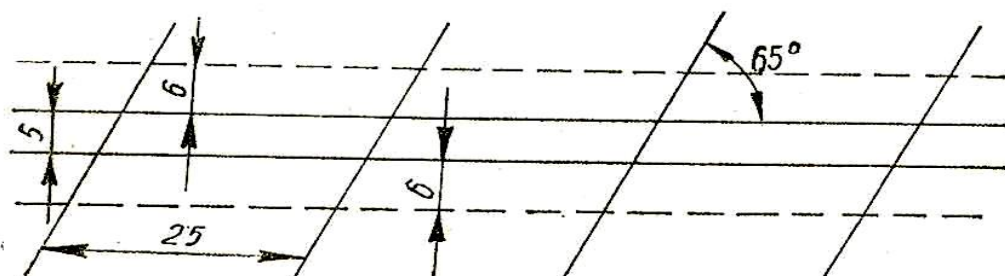

1-расм. Чапақай ўқувчилар учун ёзув дафтари

Қия чизиклари сийрак бўлган икки чизикли дафтарга ёздириб, машқ қилдириш орқали 1-синф ўқувчиларини майда ҳарфлар билан тез

ёзишга тайёрлаб борилади. Бундай дафтарда машқ қилиш ўқувчиларга ҳарфларнинг эни ва улар орасидаги масофани кўз билан чамалашга ҳамда ҳарфларнинг қиялигига риоя қилишга имкон беради.

Бошланғич синф ўқувчилари учун тавсия этилган бир чизиқли дафтарнинг параллел чизиқлари орасидаги масофа 8 мм га тенг бўлиб, ундан кам ораликдаги дафтарга (бир чизиқли дафтарлар турли-туман бўлиб, улар орасидаги масофалар ҳам ҳар хилдир) ёздириш мумкин эмас. 2-синфда бир чизиқли дафтарга кичик ҳарфларнинг бўйи 3 мм, бош ҳарфларнинг бўйи 6 мм га тенг бўлиши лозим. Дафтар ҳошияси 30 мм га тенг бўлиши керак (2-расм).



2-расм. Дафтар ҳошияси

Ўқувчилар томонидан нотўғри ёзилган ҳарф ва унинг элементлари фақат ҳошияда ёзиб кўрсатилади.

Ўқувчиларда ёзув малакасини тўғри шакллантириш учун дафтарни тўғри тутишда алоҳида эътибор бериш лозим, чунки дафтар бутун ўқиш давомида ўқувчининг зарур ёзув қуролларидан бири ҳисобланади.

Ўқувчиларнинг, хусусан, 1-синф ўқувчисининг дафтар тутишига аҳамият бермаслик, унинг зарур қоидаларини тушунтирмаслик ёзув сифатининг пасайишига олиб келади.

Ўқувчиларнинг дафтарларига қўйиладиган асосий талаблардан бири –бу дафтарнинг ташқи кўринишини бир хилда бўлишига эришиш. Дафтарнинг муқовасига ҳуснихат қоидаларига мослаб бир хилда ёзиш керак.

1-синф ўқувчиларининг дафтарлари устига ўқитувчининг ўзи ёзиб бериши керак. 2-синфдан бошлаб ўқувчиларнинг ўзлари дафтарнинг муқовасига ўқитувчи томонидан кўрсатилган намуна асосида мустақил ёза олишлари мумкин.

Ҳар бир ўқувчида ёзув учун иккита дафтар бўлиши лозим. Бирига синфда ёзади ва ўқитувчига текшириш учун топширади, иккинчисини эса ўқитувчидан қайтариб олади. Назорат ишлари учун эса алоҳида дафтар юритилади.

Ўқувчиларнинг дафтарлари ўқитувчи томонидан мунтазам равишда текшириб борилади. Дафтарни тоза тутган ва чиройли ёзган ўқувчиларни рағбатлантириб бориш керак. Ўқувчиларни рағбатлантиришда фақат “4” ва “5” баҳолар билан чегараланмай, уларнинг дафтарлари устига алоҳида ажралиб туриши учун “юлдузча”, “байроқча”, “бешбурчак”, “тўртбурчак” ва “учбурчак”лар қўйиб бериш мумкин. Қайси ўқувчининг дафтарида юлдузча, байроқча ва бешбурчак бўлса, ўша ўқувчи яхши ёзган ҳисобланади. Рағбатлантиришнинг бу туридан 1-2-синфларда

кенг фойдаланиш мумкин.

Таъкидлаганимиздек, бошланғич синфларда ҳарфларнинг қиялигини бир хилда, яъни 65° бурчакда сақлаш катта аҳамиятга эга. Ўқувчиларга ҳарфларнинг қиялигини тўғри сақлашга ўргатишдан олдин дафтарни парта устига қандай қўйишни тушунтириш лозим. Дафтарнинг парта устида нотўғри туриши гигиена қоидалари бузилишига сабаб бўлади, чунки ёзувнинг қиялиги дафтарнинг ҳолатига қараб белгиланади. Агар дафтар кўрсатилган қияликда турса, ёзув 65° бурчак қияликда ёзилади. Агар дафтарнинг ҳолати ўзгарса, ёзувнинг ҳам қиялиги ўзгаради. Шунинг учун ҳар бир дарсда ўқитувчи ўқувчилар дафтарини кузатиб бориши керак. Дафтарнинг пастки чап бурчаги кўкрак ўртасида тўғри бўлиши ёки дафтарнинг қия чизиғи парта қопқоғининг четига тик бўлиши керак (3- расм).

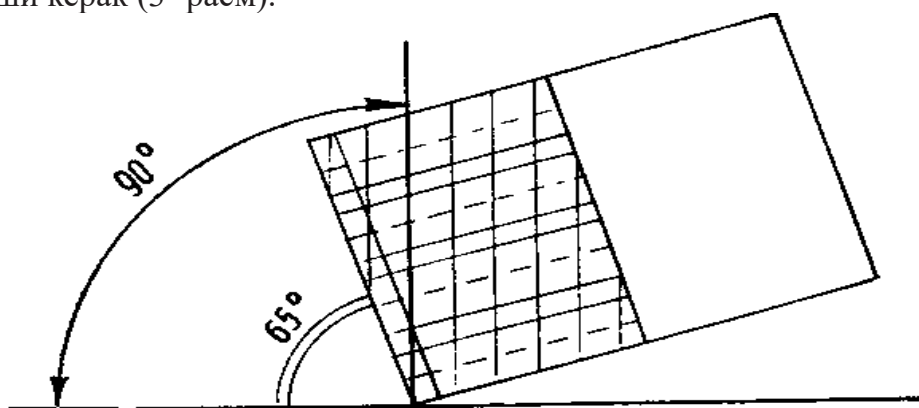

3-расм. Чапақай ўқувчилар учун ёзув дафтари

Дафтар бети ёзув билан тўлиб борган сари дафтар юқорига суриб борилади. Чап қўл билан эса дафтарнинг юқори томони босиб турилади. Ёзув дарсларида дафтарнинг парта устида тўғри туришини ташкил этиш биринчи галдаги вазифадир. Бу муҳим вазифани амалга ошириш ўқитувчидан кўп меҳнат талаб этади. Бунинг учун синф партасининг устига икки ўқувчининг ҳар бири учун ингичка қия назорат чизиқ чизилади. Бу чизиқнинг остки учи ўқувчиларнинг чап кўкраклари ўртасида тўғри бўлиб, парта қопқоғига нисбатан 65° бурчак қия бўлади. Натижада ҳамма ўқувчиларнинг олдида (партада) назорат чизиқлар бўлади. Ўқитувчи ўқувчиларни дафтарнинг четини ёки ўртасини шу назорат чизиққа текис қилиб қўйишларига эриша олса, бас. Сатрлар тўлиб борган сари дафтарни шу чизиқ бўйлаб юқорига кўтариб бориш лозим (4-расм).

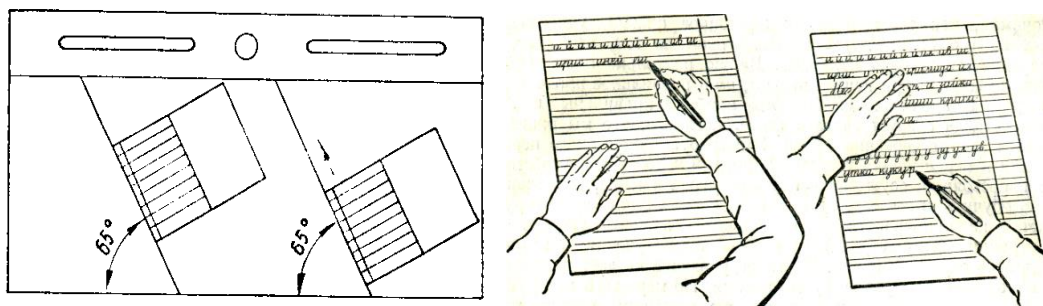

4-расм. Чапақай ўқувчилар учун ёзув дафтари

Агар дафтарнинг чап бети тўлса, дафтарнинг букланадиган томони назорат чизиққа тўғрилаб олинади ва ўнг бетига ёзишга ўтилади (5-расм).

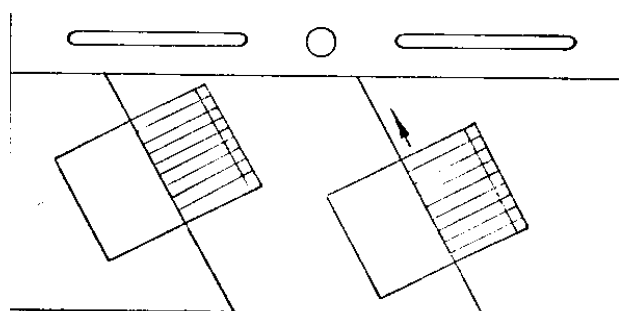

5-расм. Чапақай ўқувчилар учун ёзув дафтари

Бу усулдан бир чизиқли дафтарга ёзишда кенг фойдаланиш мумкин. Бундай назорат чизиқлар дафтарни буклашдан сақлайди. Чунки баъзи ўқувчилар ўзига қулайлик туғдириш мақсадида дафтарни буклаб ёзадилар. Дафтарнинг хошиясига ҳам эътибор бериш лозим, чунки дафтарнинг четида қолдирилган жой ёзувнинг текис чиқишига, сўзларни бўғинларга ажратишга, айрим нотўғри ёзилган ҳарф ва унинг элементларини тўғри ёзиб кўрсатишга имкон беради.

Бошланғич синф ўқувчилари дафтарни сақлашда бир оз қийинчиликларга учрайдилар. Шунинг учун уларга дафтар ўлчамадан катта бўлган ва қалин материалдан ишланган мактаб сумкасида фойдаланишни тавсия этиш лозим.

Ўқувчиларни дафтарга ёздирishга бошлашдан олдин уларга сана, сарлавҳа ва ёзувларни қаердан бошлаб ёзишни тушунтириш лозим.

Дафтардаги сарлавҳа ва ёзувларнинг тўғри жойланиши ёзувнинг сифатини оширади. Нотўғри қўйилган сарлавҳа хатнинг сифатига салбий таъсир этади/

ИККИ ДЎСТ

Бир бор экан, бир...

(Тўғри)

ИККИ ДЎСТ

Бир бор экан, бир...

(Нотўғри)

1-синф ўқувчисидан кунларни рақамлар билан, ойларнинг номини эса ҳарфлар билан варақнинг ўртасидга ёзиш талаб этилади.

Ўқувчиларнинг ёзган ҳарф ва матнларини мунтазам равишда қизил сиёҳ билан текшириб, зарур кўрсатмалар бериб бориш ўқувчиларнинг келгусида бенуксон ёзишлари учун замин ҳозирлайди.

Ўқувчиларнинг ишларини баҳолашга алоҳида эътибор қаратиб, тегишли кўрсатмалар бериб бориш лозим. Ўқувчиларнинг баҳоси бажарилган ишнинг остига қўйилиши керак.

Ўқувчиларнинг дафтарларига “Кўрилди”, “Хато” тарзида эмас, “Чизикдан ёз”, “Ҳарфлар орасидаги масофани тўғри сақла”, “Ҳарфларни боғлаб ёз”, “Қияроқ ёз” каби ёзиб кўрсатиш мақул.

Ўқувчиларнинг ҳуснихатга, дафтар тутишга қизиқишини ошириш мақсадида мактаб бўйича энг яхши тутилган дафтарларни йиғиб, кўргазма ташкил этиш керак.

Юқорида санаб ўтилган талабларнинг барчаси умумий тарзда ҳуснихатга ўргатиш дарсларига ўқитувчилар томонидан тадбиқ этиб келинади. Табиийки, бу талабларнинг аксарияти чап қўлли ўқувчилар учун ҳам тадбиқ этишлиши керак. Лекин чапақай ўқувчиларнинг ўзига хос, индивидуал характерларини ҳамда айрим психологик ва физиологик жиҳатларини ҳисобга олиб, ёзув қуроллари билан ишлаш кўникмаларини шакллантириш учун дафтар тутиш талабларига баъзи бир ўзгаришлар ва қўшимчалар киритишга тўғри келади. Масалан, ёзув жараёнидаги дафтар ҳолатини кўриб чиқамиз. Пастдаги А расмда ўнг қўлда ёзадиган ўқувчининг дафтари ёзув жараёнида парта устида қандай қўйилиши кўрсатилган. Унга кўра дафтар парта устида чап томонга 300 бурчак қияликда қўйиб ёзилиши керак (6-расм).

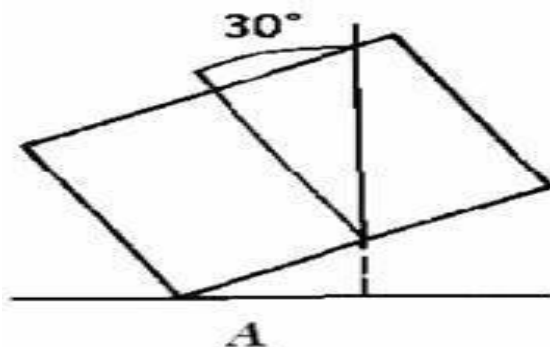

6-расм. А – ўнг қўлда ёзадиган ўқувчи учун

В расмда эса чапақай ўқувчининг дафтари парта устида қандай туриши ҳолати кўрсатилган. Унга кўра ёзув жараёнида чапақай ўқувчининг дафтари партанинг чап томонидан 15-20 см ичкарида, ўнг томондан 600бурчак қияликда қўйилиши керак. Партанинг ўнг томонидан 15-20 см жой қолдирилишининг сабаби чапақай ўқувчининг чап қўли, (ёзадиган қўли) тирсаги осилиб қолмаслиги учун парта устида туриши керак. Агар қўли партани четида осилиб қолса ёзиш жараёни янада қийинлашади. Дафтарни ўнг томонда 600бурчак қияликда қўйилишида ҳам сабаб бор. Агар шу ҳолатда чапақай ўқувчи ёзишни бошласа ёзганларини тўла тўсмайди. Уни қисман бўлса ҳам кўриб туриш имкониятига эга бўлади. Натижада чапақай ўқувчининг сатр усти ва қатор оралиғларида текис ва раён ёзиши анча осонлашади (7-расм).

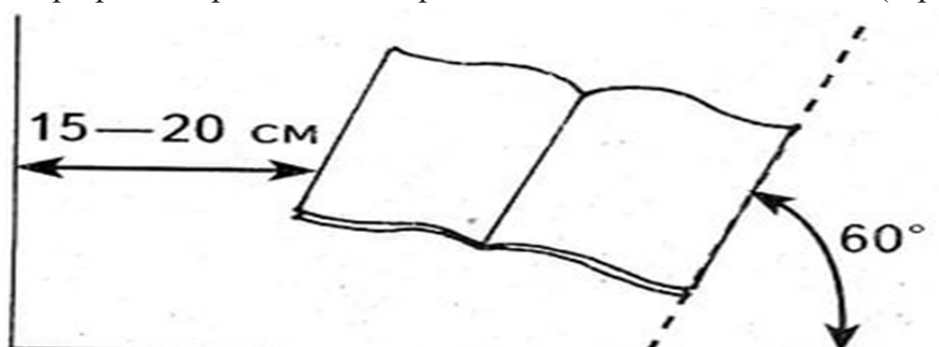

7-расм. В – чап қўлда ёзадиган ўқувчи учун.

Ручка. Ёзув қуролларининг тарихи, хусусан ручка жуда қадимга, милоддан олдинги даврларга, қадимги одамлар ғор деворларига тош билан расм чизган даврларга бориб тақалади.

Қадимдан ҳозирга қадар ёзув қуролларининг механизми турли ўзгаришларга учради. Бу ҳол одамларнинг турмуш тарзининг ўзгариши билан боғлиқ ҳолда ривожланди. Одамлар деворларда турли хилдаги расмларни чизадиган бўлдилар. Бунинг учун қиррали тошлар, суяклардан фойдаланар эдилар. Бундан 4000 йил олдин шундай эди. Бундан 3000 йил аввал мисрликлар томонидан иероглифлар ихтиро қилинган. Иероглифларни ёзиш учун мўйқаламлар яратилди. Ана шу мўйқаламлар ҳозирги ручкаларнинг прототипига айланган. Хитойликлар мўйқаламни сичқон ва туя жунидан тайёрлар эдилар. Шу даврда бўёқ тайёрлаш рецепти ҳам пайдо бўлди. Бўёқ ихтиро қилингандан сўнг ёзув қуроллари янада мукамал бўлди (8-расм).

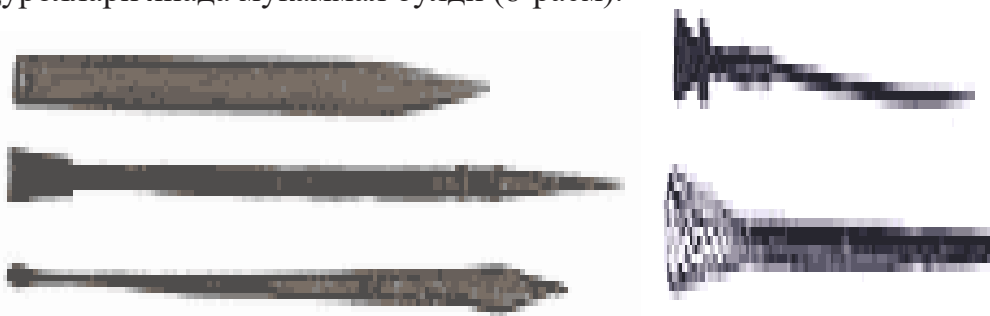

8-расм. Қадимги ёзув қуроллари

Энди ручка ўрнига бамбук, най, қамиш пояларидан фойдаланар эдилар. Бу ўсимликларнинг поялари бўёқни ўзига жуда яхши ушлар ва ёзишга қулай эди. Милодий даврнинг 600-1800- йиллари ёзиш учун турли қушлар қанотининг бир парчаси (пат)дан фойдаланилган.

Пат ўсимлик пояларидан кўпроқ ва яхшироқ хизмат қилар эди. Ёзиш учун асосан ёш ғозларнинг патидан фойдаланилар эди. Патни баҳор фасли ғозларнинг чап қанотидан олар эдилар. Ўнг қанотдан олинган патлар ёзув жараёнида хат устини ёпиб қўяр эди. Кейинчалик патни иссиқ кунда куйдириб учини ўткир қилар эдилар. XVIII асрда келиб патларга эҳтиёж яна ортди. Россия ҳар йили Англияга 27 миллион пат юборар эди.

Массачустетлик Джон Д.Лауд 1888 йилнинг октябр ойида “учи айланадиган ручка” ихтиро қилиб патент олди (9-расм).

Учида шарикчаси бор ручка бўёққа ботирилар эди. Шу ручканинг нусхаси кейинчалик бошқа ручкаларнинг ясалишига асос бўлди.



9-расм. Джон Д.Лауд

Кейинроқ ака-укалар Ладисло ва Георг Биролар ручканинг яхши нусхасини яратдилар. Улар ясаган ручка учида ҳам шарикча бор эди. Бу шарикча айланиб ўзидан из қолдирар эди. Ручка бўёғи муаммоси ҳам уларни кўп қийнаган. Улар ўз ихтироларини француз Марсело Бичга сотдилар. 1952 йилдан бошлаб бўёғи қуримайдиган ва томмайдиган ручка ихтиро қилинди (10-расм).



10-расм. Замонавий ёзув қуроллари

Қалам (карандаш – туркча карадас – “қора тош“ сўздан олинган) 1775- йил француз Н. Ж. Конте томонидан ихтиро қилинган. Графит (карбоннинг бир тури), яъни қаламнинг қора бўёғи авваллари темир найчанинг ичида солинар эди. Бошида тилло найчадан фойдаланганлар. Бу қалам тури ёзиш учун эмас, балки шон – шавкат учун олиб юрилар эди.

Марказий Осиёда хат сиёҳда қалам (қамиш қалам, савағич қалам) билан ёзилган. XIX асрнинг иккинчи ярмидан ручка билан ёзиш расм бўла бошлаган. Шу даврда ўзбек тилида “Пўлод қалам” атамаси пайдо бўлиб, ҳозирги қалам эса қариндошқалам (карандаш-қалам) деб юритилган. Бизнинг давримизда ёзувда авторучка, шарикли ручка, қалам, ёзув машинкаси ва компьютердан фойдаланилмоқда. Ёзувнинг бу каби воситаларидан ҳарфлар босим билан ёзилмайди. Шунинг учун ҳам ҳар бир ҳарфни аниқ, тоза, чиройли, айти вақтда, тез ёзиш талаб қилинади.

Ҳозирги кунда авторучкалар хилма-хил бўлиб, уларнинг ҳаммаси ҳам бошланғич синф ўқувчиларига мос келмайди. Бошланғич синф ўқувчилари учун тавсия этиладиган шарикли авторучкаларнинг йўғонлиги болаларнинг қўл бармоқларига мос бўлиши керак. Тавсия этиладиган шарикли авторучкаларнинг узунлиги 130 мм га, йўғонлиги эса 8 ммдан ошмаслиги лозим (11-расм).

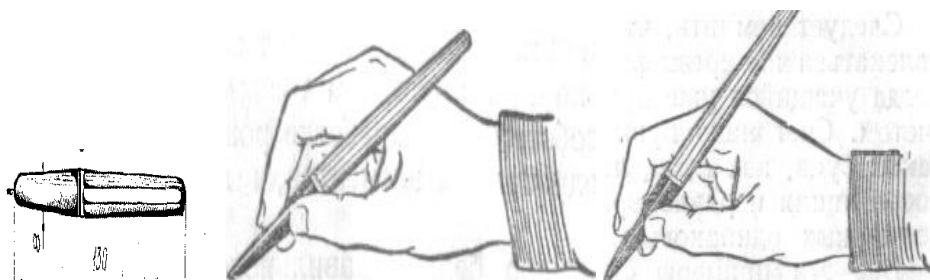

11-расм. Ручкалардан фойдаланиш қоидалари

Авторучкалардан фойдаланиш қоидалари тайёргарлик даври машғулотлари давомида ўргатилади. Ўқувчиларни шарикли авторучкада ёзишга ўргатишдан аввал, ундан қандай фойдаланиш, сиёхли найча (стержен)ни қандай алмаштириш, уни сақлаш қоидаларини ўргатиш лозим. Айниқса, чапақай ўқувчилар учун ёзув қуроли - ручка катта аҳамиятга эга. Улар ўнақайлардан фарқли равишда ўзига хос ёзув қуролига эга бўлишлари керак.

Деярли бутун инсоният тарихида, ўнақайлар учун меҳнат қуроллари универсал деб ҳисобланган. Ҳатто инсоннинг энг қадимги аجدодлари - гомидлар (2 миллион йил олдин яшаган) ҳам меҳнат қуролларини ўнақайлар учун ясаганлар. Ва бу ҳолат ўнақайларнинг кўпчиликни ташкил этиши билан боғлиқ. Айни дамда улар дунё аҳолисининг қарийб 90% ини ташкил этишади. Худди шу сабабга кўра, минг йиллар давомида чапақайлар ўнақайларга қайта тикланган. Аммо шуни тушуниш керакки, чапақайлик - бу осонликча ўзгариши мумкин бўлган алоҳида қобилият эмас. Бу одам миясининг ўнг ярим шарига боғлиқ физиологик жараён бўлиб, генетик хусусиятдир. Чапақайларнинг ўнақайларга қайта ўқитиш соғлиғининг ёмонлашишига олиб келади. Бу XX асрнинг иккинчи ярмида аниқланган. Аниқланган фактлар чапақай мактаб ўқувчиларини ўқитиш методларини қайта кўриб чиқиш кераклигини таъкидламоқда.

Ҳамма нарса оддий ва осон бўлиб туюлиши мумкин, қаламни чап қўлингизга олиш кифоя - ва муаммолар ҳал қилинади, афсуски бу шундай эмас. Ўнг қўллар учун оддий ва оддий бўлган жараёнлар чапақайлар учун бутунлай бошқача тарзда амалга оширилади. Олимларимизнинг таъкидлашларича, шу боис қадим замонлардан буён ота-боболаримиз қуролларни фақат ўнг қўллар учун қилишни афзал кўришган. Бу ерда кичик гуруҳларнинг манфаатлари ҳисобга олинмаган. Қабиланинг кўп қисми учун тенглаштирилган.

Чапақайлар бошқа технологияларга муҳтож. Масалан, қайчининг ҳолати. Ўнақайлар учун моделлар чап қўлда камдан-кам ҳолларда

кесилади. Ва, агар улар буни қилсалар ҳам бу биз хоҳлаган тарзда эмас.

Араб мамлакатларида каби, чап қўллар учун ўнгдан чапга ёзиш қулайроқ. Лекин чапақайлар бу ишни чапдан ўнгга қилишларига тўғри келади. Шарикчалари 360 0 бурчак градусга айланмайдиган оддий ручкалар, ўтказиб юборади ва бундай шароитда ёзишдан бош тортади. Чапақайлар учун мўлжалланган ручкаларда эса шарикча кўпроқ юмалоқланади ва ҳар қандай бурчакдан ёзади. Ранги ҳам тезроқ қурийди. Бу эса жуда муҳим, чунки чап қўлингиз билан чапдан ўнгга ёзганингизда булғаниш табиий ҳол ҳисобланади. (Ажабланарлиси, ўнақайлар учун тасаввур қилиш қийин. Аммо чап қўлингиз билан чапдан ўнгга ёзганингизда, матн ўша қўлнинг орқасида яшириниб қолади). Чапақайлар ручкасидаги каучук ёстикча ҳам бошқача.

Иш юритиш материалларида, одатда ўнақайлар учун маҳсулотлар «R» ҳарфи, чапақайлар учун «L» (англ. Left – чапақай) ҳарфи билан

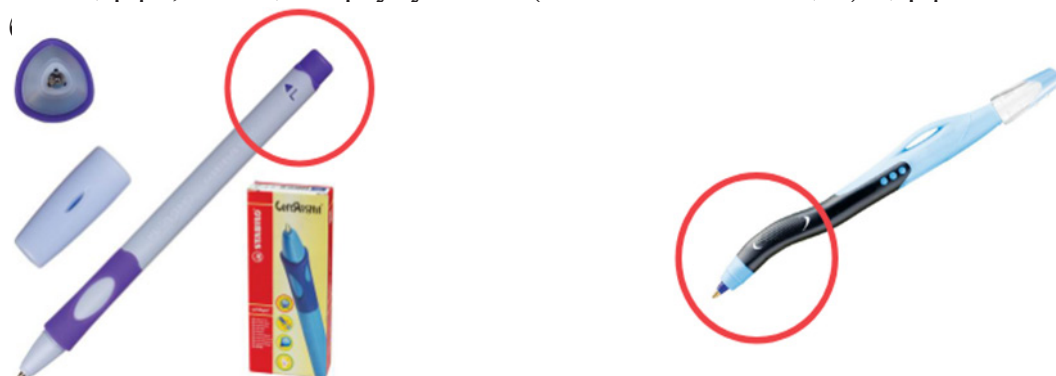

12-расм. Ручкаларнинг турлари

Дунёда чапақайлар учун махсус ўқув қуроллари ишлаб чиқарадиган корхоналар ҳам мавжуд.

Бу корхоналарда ўқув қуроллари билан биргаликда турли хилдаги мосламалар ҳам ишлаб чиқарилади. Бу мосламалар чапақай ўқувчиларга ручка билан ишлаш кўникмасини шакллантиришга катта ёрдам беради. Ушбу мослама – уйинчоқлар орқали чапақай ўқувчиларни ручка тутиш, унитўғри ишлатиш ва у билан самарали ёзиш малакасини шакллантиради. Биз пастда ана шундай мосламаларнинг методик аҳамияти ва чапақай ўқувчиларни ёзувга тайёрлашда қанчалик аҳамияти борлиги ҳақида фикр юритамиз (13-расм).



13-расм. Чапақай ўқувчиларни ёзувга тайёрлаш

Суратда кўрсатилгандек симулятор чапақай боланинг бармоқларига қўйилади ва ушбу мослама – “туяқуш”га ҳаракат қилиш “ўргатилади”.

Ушбу симулятор чапақай болаларни қўл мускулларини ҳамда уларни ҳаракатини мувофиқлаштиришга ёрдам беради. Ушбу мослама - туяқуш гўдак юриши, югуриши, тўсиқлардан сакраб ўтиши, футбол ўйнаши, бошини эгиши, рақсга тушиши, турли хил нарсаларни олиб юриши, шунингдек, бола хаёли таклиф қиладиган бошқа ҳаракатларни бажариши мумкин. Бола туяқушнинг узун бўйинидаги лентадан кўп рангли халқаларни кийгизиши ёки шарф боғлаши мумкин.

“Туяқуш” юмшоқ, эгилувчан материалдан тайёрланган бўлиб, уни ҳар қандай боланинг қўлининг кўрсаткич ва ўрта бармоқларига осонгина қўйиш мумкин. Бармоқ симулятори билан бир неча ҳафта машқ қилгандан сўнг, боланинг қўллари қанчалик кучли бўлганлигини кўриб хайрон бўласиз. Муайян машқлардан сўнг кичик нарсаларни, шу жумладан ручка ва қалам билан қийин ишларни бажаришда бола қўлларининг чидамлилиги ва эпчиллиги ошганини сезиш мумкин.

14-расмдаги мослама эса қўлнинг нозик моторикасини ривожлантириш ва қўл ва бармоқларни мувофиқлаштириш учун бир қатор афзаликларга эга.



14-расм. Қўлнинг нозик моторикасини ривожлантириш

“Филча” – ақлли бармоқ устаси, стол усти ва йўл ўйини. Симулятор чапақай бола бармоқларига қўйилади ва «Филча топтуша» ҳаракатга ўргатилади. Чапақай бола фил юриши, югуриши, орқа оёқларида ўтириши, футбол ўйнаши, танаси билан ҳар хил нарсаларни кўтариши ва узукни танаси билан айлантириши мумкин.

Машқлар қўл ҳаракатларини мувофиқлаштиради ва ривожланишини таъминлайди, шунингдек, бу боладаги тасаввур, тафаккур ва образли нутқни ривожлантириш учун ноёб материал вазифасини ҳам бажаради.

Филча юмшоқ, эгилувчан материалдан тайёрланган бўлиб, уни ҳар қандай бола қўлининг 5 бармоғига осонгина қўйиш мумкин. Бу мослама,

асосан, 4 ёшдан 8 ёшгача бўлган чапақай болалар учун тавсия этилади.
15 - расмда “Унисум” мосламаси - чапақай қўлларини ўргатиш учун



15-расм. “Унисум” мосламаси

Чапақай ўқувчиларга осон, тез ва чиройли ёзишни ўргатиш учун, биринчидан, ручка ёки қаламни қандай тутишни яхши ўргатиш керак. Юқорида расми берилган симулятор болаларга расм чизиш ва ёзиш усулларини ўргатишда бармоқларнинг тўғри жойлашишини ривожлантириш учун осонликча ўйин услубида имкон беради – ручка (қалам) ушлаб туриш учун осон ва қулайдир.

Вояга этган ҳар бир бармоқ қандай жойлашиши кераклиги ва тутқичнинг қийшайиши қандай бўлиши лозимлигини тушунтириб бериб, доимий равишда бола устида туриши шарт эмас. Болага биринчи марта ўрганишда ёрдам бериш кифоя.

Симулятор ёзишда ручка ёки қаламнинг мутлақо тўғри эгилишини, бармоқларнинг тўғри ҳолатини ишлаб чиқишга ва учта масалани эчишга имкон беради:

хаттотлик – бола тоза ва чиройли ёзади; ёзиш тезлиги – бола тез ёзади; ёзишда қўл чарчаши – узоқ вақт ёзишда ҳам қўл чарчамайди;

“Ўз-ўзини ўргатадиган ручка (қалам)” бу ёзув қуролларини ушлаб туриш учун қулайлик эмас, балки болани ёзишни ўргатиш, болалар ва катталар учун нотўғри ёзиш техникасини тузатиш учун ноёб симулятор ҳисобланади.

16-расмдаги ручка термопластик эластомердан тайёрланган. Болаларни 3 ёшдан қаламга, ёзиш техникасини тўғрилашга – 6 ёшдан ручкага ўргатиш бекиёс ёрдам беради.



16-расм. Термопластик эластомердан тайёрланган ручка

Чапақайларни ёзув кўникмаларини шакллантиришда Германияда ишлаб чиқарилган ноёб Stabilio ручкаларидан фойдаланиш тавсия этилади. Мазкур ручкалар ёзиш пайтида максимал қулайликни таъминлайди, чунки у «чапақайлар» кўллари тузилишининг антропометрик ва физиологик хусусиятларини ва уларнинг ёзиш методларини ҳисобга олиб ясалган. Тананинг махсус шакли ва бармоқлар билан туташган каучук туташ зонаси ёзув пайтида кўл ва елкада мушакларнинг чарчашига йўл қўймаслик учун кўл ва бармоқларни тўғри ҳолатида сақлайди. Бундан ташқари, бу ручкалар чиройли ёзувга ўргатишда самарали восита ҳисобланади. Мураккаб ручка (қалам) сиёҳлари билан бир хил, аммо қаторларда фарқли ўларок юмшоқ, тезроқ, енгилроқ ёзади ва булғанмайди. Бундан ташқари:

бу ручкалар уни тўғри тутиш маҳоратини ўргатади ва шакллантиради; чиройли ёзув малакаларини шакллантиради; ранги қоғозда бир зумда қурийди ва булғанмайди; ғайриоддий дизайни билан ажралиб туради, диққатни жалб қилади ва чапақайларни ёзишга тез ўргатади;

17-расмда кўрсатилганидек, Франциядаги Mared компаниясининг чапақайлар учун махсус Висио шарикли ручкаси ҳам ёзув малакаларини шакллантиришга кўл келади.



17-расм. Visio шарикли ручкаси

Чапақай ўқувчилар учун ёзувга Visio ручкалари кўриниши яхшироқ бўлиши ва ёзув пайтида мукамал ушлаш учун махсус эгри шаклга эга. Ушбу шакл кўлнинг тўғри ҳолатини бошқаради, бу айниқса ёзишни ўрганаётган чапақай болалар учун жуда муҳимдир. Юмшоқ туташ жойи энг яхши қулайлик ва ҳатто ёзишни кафолатлайди.

Конусли пўлат учи нейлон ёки нейлон учига қараганда кўл босимига яхшироқ бардош беради. Унинг шакли ҳам чап кўлда ёзаётган ўқувчи ёзувини кўриши учун махсус ишлаб чиқилган (18-расм).



18-расм. Флаир Ангулар шарикли ручкаси

18-расмда оригинал Флаир Ангулар шарикли ручкаси тасвирланган. Улар ҳам чапақайларни ёзувга ўргатишга йўналтирилган. Ушбу ручкаларнинг ўзига хос хусусияти шундаки, учи муайян бурчак остида жойлашган. Бу уни чапақайлар учун идеал қилади, чунки у ёзилган нарсаларни кўришга имкон беради. Ручкани ушлаш жойи тишланган, шунинг учун ручка қўлда сирпанмайди ва енгил, ҳаводор ёзувга эришилади. Паст вискозителни немис сиёҳи билан тўлдирилган (19-расм).



19-расм. Саттлер Грип ёзув асбоблари

19-расмда анатомик Саттлер Грип ёзув асбоблари кўрсатилган. Уларнинг ушлагичи деярли ҳар қандай ёзув асбобларига мос келади.

Бу мосламалар ёзув предметиға кийилади ва ёзув пайтида чапақай ўқувчиларнинг бармоқларини тўғри ушлаб туришга имкон беради. Улар юмшоқ токсик бўлмаган каучукдан тайёрланган.

Юқорида кўрсатганимиз ёзув мосламалари ва ручкалар чапақай ўқувчиларда ёзувни ўрганишнинг дастлабки даврларида катта ёрдам беради. Улардан ота-оналар ва бошланғич синф ўқитувчилари ҳам фойдаланишлари мумкин.

Алифбегача бўлган даврдан бошлаб ҳарф ва унинг элементлари бир хил баландликда, қияликда ва қалинликда ёзишга ҳамда аста-секин ёзув дафтаридан тўғри фойдаланиш ўргатиб борилади. Ўқитувчининг кўрсатмасига биноан чапақай ўқувчи дафтардан зарур машқни топиши ва бажариши лозим бўлади.

Чапақай ўқувчилар учун дафтарни тўғри тутиш, ручка ушлаш малакалари муайян даражада шакллангандан кейин ёзувга ўргатиш дарслари бошланади.

“Ёзув дафтари” “Алифбе” китоби асосида тузилган бўлиб савод ўргатиш даврида ўқувчиларни ёзув малакаларини шакллантиришга мўлжалланган. “Ёзув дафтари”да ҳарфларнинг ўрни ва шакли аниқ берилган бўлиб, ўқувчилар шу намуналарга қараб ёзадилар. “Ёзув дафтари” ўқитувчи меҳнатини анча осонлаштиради, ҳар бир ўқувчига ҳарф намунасини ёзиб беришдан озод бўлади. Аммо шу билан бирга ҳарф элементи ёки ҳарфнинг шаклини синф тахтасида кўрсатиб бериши шарт.

“Ёзув дафтари”да ҳарф ёки унинг элементлари ва сўзлар билан бир қаторда бўш сатрлар ҳам берилган. Ундан ҳар бир ўқитувчи шу куннинг топшириғига мослаб фойдаланиши мумкин.

Дафтардаги баъзи бир бетлардаги нуқтачалар билан берилган ҳарфларнинг устидан ручка юргизиб чиқиш орқали ўқувчилар шу ҳарф шаклини тўғри тасаввур қилишга ўргатилади. Бу машқларни барча ўқувчиларга қўллаш шарт эмас. Уни хунук ёзадиган ва ҳарфларни ёзишда қийналаётган ўқувчиларга қўллаш мумкин.

“Ёзув дафтари”дан ўқувчилар “Алифбе” даврининг охиригача фойдаланадилар. Сўнгра икки чизиқли оддий ёзув дафтаридан фойдаланиш мумкин.

Бу даврда чапақайлар учун ёзув дафтарлари методик ва дизайн жиҳатидан ўнақай ўқувчилар учун амалдаги “Ёзув дафтари” дан фарқ қилиши керак. Чапақайларнинг ёзув дафтарлари қуйидаги талабларга жавоб бериши лозим (20-расм):

ёруғлик ўнг томондан тушиши керак;

барча кўргазмали материал дафтар варағининг ўнг томонида ёзилиши ва намойиш этилиши керак. Бу чапақайларга ҳарф ва унинг элементларини кўриб туриб нусха кўчириши ёки қараб ёзишига қулайлик туғдиради;

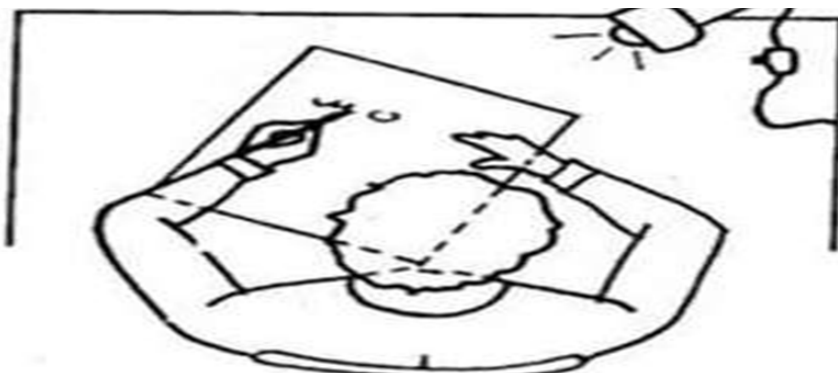

20-расм. Чапақайларнинг ёзув дафтарлари қуйиладиган талаблар

Ручкани ушлаб туриш техникасига ҳам доимий равишда эътибор қаратиш лозим. Ручка ўрта бармоққа, унинг юқори тирноқ қисмига қўйилади. Бармоқнинг тирноқ фаланкси ручкани ушлаб туради ва кўрсаткич бармоғ осонгина ёзувчи шарикчадан 1,5-2 см масофада ручка устига қўйилади ва бармоқларнинг ҳаракатини бошқаради. Ёзиш жараёнида чапдан ўнгга ҳаракат қилинади (қалам йўналиши чапга, қўл ва бармоқларнинг ҳаракати эса ўнгга).

Натижалар

Чапақай ўқувчиларнинг чап қўл билан ёзишининг бир неча усули мавжуд.

1-усул. “Ўнг қўл” позициясининг ойнали тасвири. Кўпинча у қулайроқ ва тўғри ёзиш техникаси бўйича ўқимаган болалар томонидан қўлланилади. Ушбу қўл ҳолати ўқув жараёнини жиддий равишда мураккаблаштиради, чунки амалдаги “Ёзув дафтари”да барча нусхалар чап томонда жойлашган.

2-усул. Тутқичли чап қўл чизик устида жойлашган. Ушбу усул болани намуна бўйича ёки илгари ёзилган ҳолда бошқаришга имкон беради ва ёзишда хатолар сонини камайтиради. Айнан шундай ёзиш усули ўз-ўзидан ва кўпинча чапақай ўқувчиларга қўл келади.

3-усул. Тутқичли чап қўл чизик остида. Бу ёзувнинг энг қулай усули, чунки бола қўлини буриш керак эмас, намуна аниқ кўринади, олдин ёзилгани булганган эмас. Бироқ, шу тарзда ёзишда “ўнг қўл” ҳуснихат талаблари бузилади: ҳарфларда ўнг томонга бурилиш йўқ, аксинча улар чап томонга бурилади. Аммо бу унчалик муҳим эмас. Кўплаб “ўнақайлар” кўпинча чап томонга қараб ёзадилар. Энг асосийси, болага ўзи учун қулай ёзиш имкониятини бериш, бу эса беихтиёр хатолар эҳтимолини минималлаштиради.

Дафтарнинг ҳолати. Дафтар ўнг томонга эгилиб ётади, шунда бола ёзаётган варақнинг ўнг бурчаги кўкрагининг ўртасига тўғри келади. Саҳифа тўлдирилганда, ўнг қўли дафтарни юқорига кўтаради, саҳифанинг пастки бурчаги ҳали ҳам ўқувчининг кўкрагининг ўртасига тўғри келади.

Чапақайлар масаласида хорижда, айниқса, Европа мамлакатларида жуда кўп ижодий ишлар қилинган. Чапақай ўқувчиларни ҳимоя қилиш ва ҳар томонлама педагогик ёрдам кўрсатиш борасида ҳам ибратга арзигули ишларни амалга оширганлар. Руслар бу борада анча илгарилаб кетганликларини тан олиш керак

Рус олимаси М.М. Безрукихнинг чапақай болалар учун тайёрлаган дафтари кириш қисмини қуйидаги ажойиб ҳамда чапақай болаларни илҳомлантирувчи ва қизиқишини оширувчи сўзлар билан бошлайди: “Ассалом, кичик дўстим!

Мен сени жуда қизиқарли ва доно инсон билан таништирмоқчиман. У ҳам сенга ўхшаб ҳамма ишини чап қўлида бажаради: қошиқ ва тарокни чап қўлида ушлайди, чап қўли билан тўпни отади ва теннис ўйнаётганда чап қўли билан ракеткани тутди. Энг муҳими - ҳаммадан асосийси – у чап қўли билан расм чизади ҳамда ёзади ва у буни жуда яхши удалайди.

Агар сен ҳаракат қилсанг, у сени ҳам ўзига ўхшаб эпчиллик ва моҳирликка ўргатади”.

Хулоса

Мактаб дастлабки кунлардан бошлаб, аввалги тажрибалари билан бевосита боғлиқ бўлмаган бир қатор талабларни қўяди, бу эса 1-синф ўқувчиларида кўпга қийинчиликлар ва муаммоларни келтириб чиқаради. Шу сабабли, мактаб нафақат чапақай боланинг мактабга мослашиши, балки мактабнинг ўзи ҳам боланинг мойиллиги, қизиқиши, билимлари, кўникмалари ва кўникмаларига мослашиши учун ўзаро таъсир ўтказиш жараёнини ташкил қилиши керак.

Ўзаро таъсирнинг натижаси-унинг тажрибасини бойитиш мактаб томонидан ўқувчининг шахсий хусусиятларига ва таълим қобилиятига тезда жавоб бериш қобилиятини олиш, ўқув жараёнини етарлича ўзгартириш билан аниқланади. Мослаштириш бир-бирига томон бир ҳаракат: бир томондан, ўқувчи - мактабга, ўқув жараёнига мослашиш, таълим дастурлари талаблари, ўқитувчилар ва бошқалар, бошқа томондан, ўқитувчи қаршисидаги мактаб - ўқувчига, унинг хусусиятларига, индивидуаллигига мослашиш. Ўқитувчи чапақай ўқувчига чап қўл билан боғлиқ субъектив ва объектив қийинчиликларни енгишга ёрдам бериши керак.

Педагогик ёрдам орқали ўқувчиларга таълим ва мулоқот жараёнида юзага келадиган қийинчиликларни бартараф этишда ёрдам беришга қаратилган чора-тадбирлар тизимини тушуниш орқали биз уни махсус педагогик фаолият деб ҳисобламаймиз. Педагогик ёрдам-ўқитувчининг болага ғамхўрлик қилишида, унинг психологик фаровонлиги, соғлиғи, ўқув фаолиятида муваффақиятга эришишида намоён бўлади.

Адабиётлар

Qo'ldoshev R.A. Difficulties in learning to write and read left-handed children // European Journal of Research and Reflection in Educational Sciences. – Great Britain.– № 8., 2020.– P. 40 – 45 (13.00.00; № 3).

Безруких М.М. Проблемные дети / М.М. Безруких. - М.: Изд-во УРАО, 2000. -312 с.

Безруких М.М. Ребёнок идёт в школу / М.М. Безруких, С.П. Ефимова. - М.: Академия, 2000. - 248 с.

Безруких М.М. Если ваш ребёнок левша / М.М. Безруких, М.Г. Князева. - М.: Новая школа, 1994. - 108 с.

Безруких М.М. Возрастная физиология / М.М.Безруких, В.Д.Сонькин, Д.А. Фарбер. - М.: Академия, 2002. - 234 с

Qo'ldoshev R.A. Psychological aspects of left-handedness: concept, causes, and peculiarities // *Psychology and education* (2021) 58(1): 4981-4988 ISSN:00333077.

Қўлдошев Р.А Чапақай ўқувчиларнинг мактабга мослашуви ва унинг ўзига хос хусусиятлари? // *Pedagogik mahorat.* -Бухоро, 2021,- №2.-127-132 (13.00.00; №23).

Qo'ldoshev R.A. Chapaqay bolalarni maktabga qanday tayyorlash kerak? // *Pedagogik mahorat.*-Buxoro, 2020,- №3.-145-147 (13.00.00; №23).

Qo'ldoshev R.A. The content of pedagogical assistance in the period of adaptation of left-handed first-graders to school, adaptation to school and its features among students of the first year of study // *Pedagogik mahorat.*-Buxoro, 2020,- №5.-132-135 (13.00.00; №23).

Qo'ldoshev R.A. Birinchi sinf chapaqay o'quvchilarining maktabga moslashishi, maktabga moslashishi davridagi pedagogik yordamning mazmuni // *Pedagogik mahorat.*-Buxoro, 2020,- Maxsus son.B.32-35 (13.00.00; №23).

Qo'ldoshev R.A. Left-handed children and the learning process // *EPRA International Journal of Research and Development (IJRD) Volume: 5 | Issue: 10 | October 2020 277-281.*

Qo'ldoshev R.A. Psychological aspects of left-handedness: concept, causes, and peculiarities // *ACADEMICIA: An International Multidisciplinary Research Journal Year: 2021, Volume: 11, Issue: 1 First page: (623) Last page: (631) Online ISSN: 2249-7137.*

Qo'ldoshev A. R., Yodgorova F. G. How to find out right or left // *Asian Journal of Multidimensional Research (AJMR).* – 2021. – Т. 10. – №. 1. – С. 154-163.

Azimov Y.Y, Qo'ldoshev R.A. Husnixat darslarida axborot-kommunikatsion texnologiyalardan foydalanish // *Pedagogik mahorat.*-Buxoro, 2016,- №6.-104-108 (13.00.00; №23).

Avezmurodovich Rustambek Qo'ldoshev, G'afarovna Habiba Jumayeva. (2021). Forming Writing Skills in Left-Handed Students. *Middle European Scientific Bulletin*, 10(1). <https://doi.org/10.47494/mesb.2021.10.309>.

Qo'ldoshev R.A. Left-handedness and the reasons for its occurrence // *Monografia Pokonferencyjna Science, Research, Development #32.*- Berlin 30.08.2020- 31.08.2020 B. 133-136.

Qo'ldoshev R.A. Чапақай о'қувчиларда yozuv ko'nikmalarini shakllantirish // *Бошланғич синф она тили таълимининг узвийлигини таъминлашда инновацион технологиялардан фойдаланиш* мавзусида республика миқёсидаги илмий-назарий онлайн конференция материаллари. - Бухоро, 2020.-Б. 28-30.

ТАЪЛИМ ЖАРАЁНИДА ПЕДАГОГИК ТЕСТ ТОПШИРИҚЛАРИНИ ИШЛАБ ЧИҚИШ ВА УЛАРДАН ФЙДАЛАНИШ

DOI: 10.53885/edinres.2021.20.49.027

А.Р. Саттиева

Ўзбекистон Республикаси Вазирлар Маҳкамаси ҳузуридаги Давлат
тест маркази

Д.М. Алимова

Ўзбекистон Республикаси Вазирлар Маҳкамаси ҳузуридаги Давлат
тест маркази

Р.А. Бегматова

Тошкент шаҳри, Олмазор тумани, 46- сонли мактаб

М.К.Ерматов

Тошкент шаҳри, 4- сонли сколиозга ихтисослаштирилган мактаб
интернати

Аннотация: ушбу мақолада таълим жараёнларида фойдаланиладиган тест топшириқларини яратишда педагогик ўлчовлар назарияси, тестология қоидалари асосида ишлаб чиқиш ва ушбу тест топшириқлари ўқитиладиган мавзулар ва дарсликлар асосида тузиш кераклиги тақлиф этилган. Бундан ташқари тестология қоидалари асосида тузилган тест топшириқлари ёрдамида ўқувчилар ва талабаларини билим даражасини баҳолаш учун жорий ва якуний синовларда фойдаланиш тавсия этилган.

Калит сўзлар: педагогик тест материаллари, тест топшириқлари, тестология, тест турлари.

РАЗРАБОТКА И ИСПОЛЬЗОВАНИЕ ПЕДАГОГИЧЕСКИХ ТЕСТОВЫХ ЗАДАНИЙ В УЧЕБНОМ ПРОЦЕССЕ

А. Р. Саттиева

Государственный испытательный центр при Кабинете
Министров Республики Узбекистан

Д. М. Алимова

Государственный испытательный центр при Кабинете
Министров Республики Узбекистан

Р. А. Бегматова

Город Ташкент, Алмазарский район, школа №46

М. К. Ерматов

Ташкент, школа-интернат при сколиозе №4

Аннотация: В статье предложено, что разработка тестовых

заданий, используемых в учебном процессе, должна основываться на теории педагогических измерений, правилах тестологии, на учебниках и изученных темах. Также рекомендуется использовать тестовые задания, созданные в соответствии с правилами тестологии, в текущих и итоговых испытаниях для оценивания уровня знаний учащихся и студентов.

Ключевые слова: педагогические тестовые материалы, тестовые задания, тестология, виды тестов.

DEVELOPMENT AND USE OF PEDAGOGICAL TEST ITEMS IN THE EDUCATIONAL PROCESS

A. R. Sattieva

State Testing Center under the Cabinet of Ministers of the Republic of Uzbekistan

D. M. Alimova

State Testing Center under the Cabinet of Ministers of the Republic of Uzbekistan

R. A. Begmatova

Tashkent city, Almazar district, school No46

M. K. Ermatov

Tashkent, boarding school for scoliosis No. 4

Abstract: *The article proposes that the development of test items used in the educational process should be based on the theory of pedagogical measurements, the rules of educational assessment, on textbooks and topics studied. It is also recommended to use test items created in accordance with the rules of educational assessment in the current and final tests to assess the level of knowledge of pupils and students.*

Key words: *pedagogical test materials, test tasks, educational assessment, types of tests.*

Сўнги йилларда мамлакатимизни ҳар томонлама тараққий эттириш мақсадида барча соҳалар қатори таълим тизимида ҳам қатор ижобий ишлар амалга оширилмоқда. Хусусан, таълим тизимини модернизация қилиш, илм-фанни ривожлантириш, ўқитишнинг замонавий шакл ва технологияларини жорий этиш бўйича кенг қўламли ишлар олиб бориш, шу билан бирга, юрт равнақи йўлида муносиб ҳисса қўшувчи малакали кадрларни тайёрлаш, таълим ва фан соҳасида меҳнат фаолиятини олиб бораётган ҳар бир педагог-ўқитувчиларнинг бурчидир.

Ўқув жараёнини модернизация қилиш жараёнида талабалар ёки ўқувчилар билимини баҳолаш усулларида бири сифатида тест тизими ва тест технологияларини ривожлантириш кенг аҳамият касб этмоқда.

Бугунги кунда тест тизимини илмий-методик манбалар билан таъминлаш энг долзарб муаммолардан бири саналади. Ушбу муаммо, биринчи навбатда, педагог-ўқитувчилар учун педагогик тест топшириқларини (ПТТ) ишлаб чиқишидир. Тест топшириқларини ишлаб чиқиш учун, энг аввало, тестологиянинг ўзи нима эканлигини ўзлаштириш жуда муҳим ҳисобланади [1]. Педагогик тест – муайян билим соҳаси бўлимлари бўйича синалувчиларнинг тайёргарлик даражасини ҳолисона аниқлаш имконини берувчи тест топшириқлари тўпламидир [2]. Педагогик тест материалларини ишлаб чиқишда уларни оддий топшириқдан, яъни савол ва жавобларни тақдим этиш шаклида эмас, балки уни яратиш ва қўллаш жараёнида педагогик ўлчовлар назарияси, тестология қоидалари асосида ишлаб чиқишдир [3]. Тестология қонун-қоидалари асосида тузилган тест топшириқларини ўқув жараёнига жорий қилиш таълим жараёнидаги муаммоларни объектив баҳолашга имкон беради. Тест синовлари муаммоларига бағишланган илмий ва услубий адабиётларда педагогик тестларнинг турли хил таснифлари таклиф қилиниши билан бирга тест топшириқларининг асосий шакллари, тест топшириқларини лойиҳалашга қўйиладиган умумий талаблар баён қилинган.

Педагогик тестларнинг энг кенг тарқалган тури битта тўғри жавобдан иборат бўлган тест топшириқлари бўлиб, уларда ўрганилаётган фаннинг асосий бўлимлари ёки мавзуларига биноан тест топшириқлари тузилади. Тузилган тест ёрдамида талаба ёки ўқувчиларнинг ўқув материални ўзлаштириш даражаси синов пайтида текширилади ва уларнинг билим ва кўникмалари қай даражада эканлиги аниқланади. Синов учун режалаштирилган билим ва кўникмалар рўйхатига ўрганилаётган фаннинг концептуал аппаратини ўзлаштириш, аниқ фактларни билиш, ўрганилаётган материални тушунтириш, умумлаштириш, тизимлаштириш қобилияти ва шу каби бошқа талаблар киритилиши мумкин. Педагогик адабиётларда ўқув мазмуни ва мутахассисликларни режалаштиришда эътиборга олиниши лозим бўлган ўқув мақсадлари таснифини ишлаб чиқишга ҳаракатлар қилинмоқда. Адабиётларда педагогик тест топшириқларини тузиш услубига қараб, тўртта шаклга ажратилади [2]: ёпиқ тест топшириғи; очиқ тест топшириғи; мувофиқликни таъминлаш топшириғи ва тўғри кетма-кетликни тузиш топшириғи кабилардир. Биз буни қуйидаги жадвал орқали батафсил ёритиб берамиз.

Тест вариантини яратишда тест топшириқларининг барча кўрсатилган шаклларидан фойдаланиш мумкин, аммо билимни баҳолаш учун ўтказиладиган якуний синов учун тест вариантини яратишда бир хил шаклни танлаб олиш тавсия этилади.

Ҳозирги вақтда энг кенг тарқалган тест топшириқлари ёпиқ шаклда бўлиб, улар бир нечта таклиф қилинган жавоблар орасидан тўғри жавобни танлашни ўз ичига олади. Синалувчилар билимини баҳолаш учун тестларни тузишда тест топшириқларининг ушбу туридан фойдаланишни тавсия этилади. Шу билан бирга, тест топшириқлари шакли ва уларнинг форматларини танлашдан бошлаб тестнинг ишончилиги, яроқлилиги (валидлиги) каби сифатларини баҳолаш орқали тест топшириқларини ишлаб чиқиш қоидаларига амал қилиниши керак.

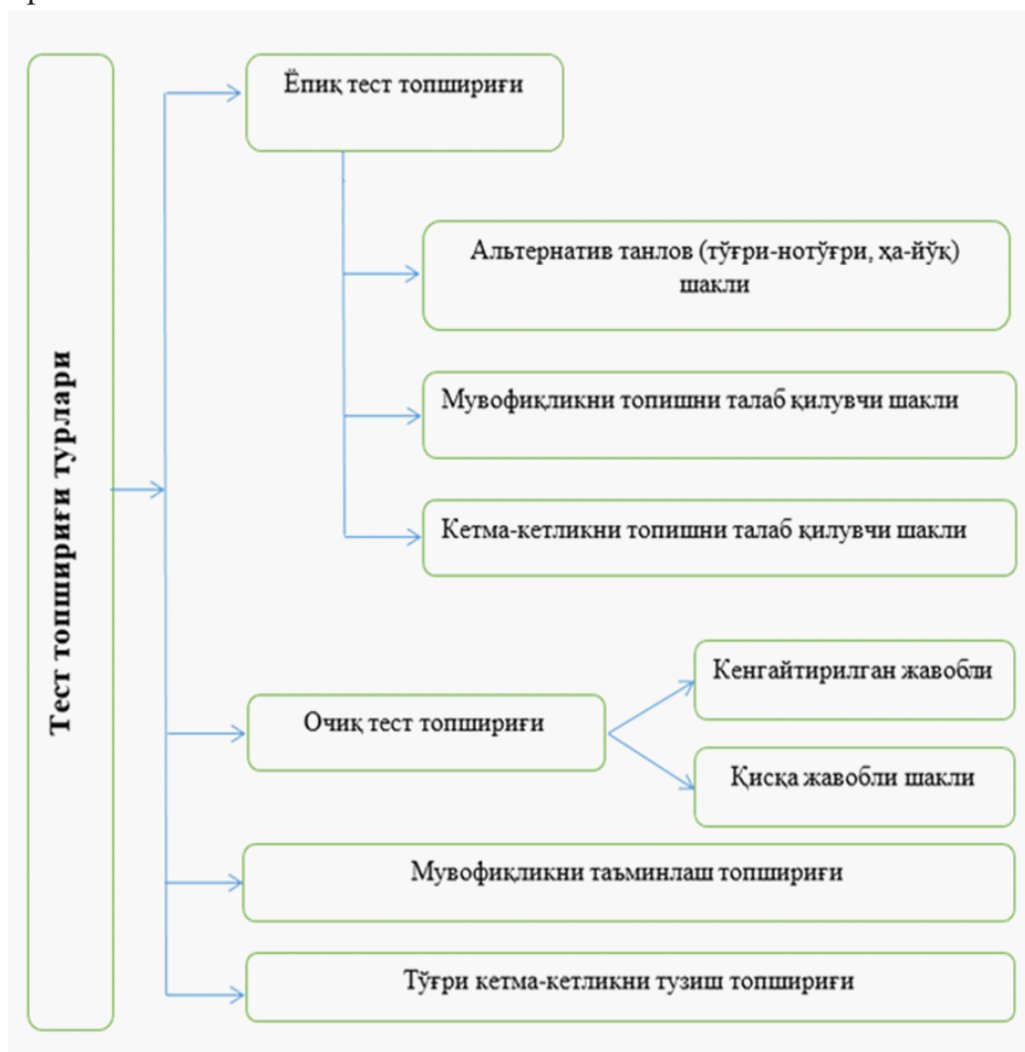

ёпиқ тест топшириғи ёки танлов усули билан берилган тест топшириғи - синалувчи тўғри жавобни келтирилган жавоб вариантлари ичидан танлайди;

очиқ тест топшириғи - синалувчидан топшириққа жавоб вариантини ўзи шакллантириши, яъни ёзиши талаб қилинади;

мувофиқликни таъминлаш топшириғи – синалувчидан икки тўпلام

элементларининг ўзаро мослигини аниқлаш талаб этилади;

тўғри тартибни аниқлаш топшириғида - тест топширувчидан элементларни тўғри кетма-кетлигини аниқлаш талаб этилади.

Адабиётларда тестларни тузишда билиш ва бажариш керак бўлган бошқа муҳим талаблар ҳам берилган [4,5]. Таъкидлаш керакки, тестология бўйича илмий мақола ва адабиётлар, ўқув қўлланмаларда, қоида тариқасида, битта тўғри жавобни танлаш билан топшириқларга устунлик бериш таклиф этилади, яъни битта тест топшириғидаги битта тўғри жавобга жуда яқин бўлган жавобларни келтириш тавсия этилади. Бироқ, бундай комбинация амалиётда шуни кўрсатадики, чалғитувчи жавобларнинг яхши танланганлиги синалувчиларга бундай тест топшириқларини бажаришда сезиларли даражада қийинчилик туғдиради. Бундай тест топшириқлари синалувчиларнинг эгаллаган билимлари қай даражада эканлигини аниқлаш имконини беради. Шунинг учун тест топшириқларидан синалувчиларнинг билимини баҳолаш учун ўтказиладиган якуний синов вақтида фойдаланиш мақсадга мувофиқ бўлади.

Тестологлар тест топшириқлари тест тузиш қоидаларига мос ҳолда тузилганлигини тест материалларининг сифати билан боғлайдилар ва ўқувжараёнларидаги синовларда ва айниқса, якуний назорат синовларида мана шундай тест топшириқларидан фойдаланишни тавсия этадилар. Бироқ тест материалларининг сифати, тест тузувчилар томонидан ишлаб чиқилган тест топшириқлари текширилиши, сигналиши, муҳокамалардан ўтказилиши ва мутахассис экспертлар тавсияси каби бир неча босқичлардан ўтиши талаб этилади. Ушбу талабларга жавоб берадиган тест топшириқлари бир хил шароитда апробациядан ўтказилади ва унинг натижалари тестологияда фойдаланиладиган статистик усуллар орқали статистик таҳлили билан баҳоланади.

Олий таълим шароитида талабалар гуруҳлари 30 кишини ташкил қилганда ва семинар дарси давомида барча талабалар билан савол жавоб қилиш вақт нуқтаи назаридан имконият бўлмаганда, семинар дарси охирида тестдан фойдаланиш мақсадга мувофиқдир. Бундай ҳолда, таклиф қилинган тест вариантлари ўрганилаётган мавзу бўйича 10 дан ортиқ бўлмаган саволларни ўз ичига олиши керак ва шунга мувофиқ уларни амалга ошириш учун 7-10 дақиқа вақт ажратилади. Семинарларда ишлатиладиган тестларда жуда кўп сонли саволлар бўлмаслиги керак. Бу ерда вақт омилини ҳисобга олиш жуда муҳимдир. Шу муносабат билан ҳар бир тест топшириғини бажариш учун синалувчига, қоида тариқасида, 1 дақиқадан 2 дақиқагача вақт (вақт вазифанинг мураккаблигига қараб) кераклигини эслатиб ўтиш ўринлидир. Семинар давомида тест синовларини қўллашни режалаштиришда юқорида айтиб

ўтилган масалаларни эътиборга олиш керак.

Тест ёрдамида талаба ёки ўқувчиларнинг мустақил олган таълимини қай даражада ўрганганлигини аниқлаш ҳамда олган билимларини баҳолашда ҳам фойдаланиш мумкин. Бунда тест топшириқлари ўрганилаётган фаннинг ўқув дастурида белгиланган мавзуларни қамраб олган ҳолда ишлаб чиқилади ва маъруза курси учун фойдаланиш тавсия этилган ўқув адабиётларнинг мазмунини ҳам акс эттириши керак. Бу эса талабанинг эътиборини ўрганилаётган мавзунинг ёки бўлимнинг энг муҳим жиҳатларига қаратишга имкон беради.

Хулоса ўрнида айтишимиз мумкинки, педагог-ўқитувчиларнинг педагогик тестларни ишлаб чиқиш бўйича ўз қарашлари ва мулоҳазалари мавжуддир. Шунинг учун тест топшириқларини ишлаб чиқиш бўйича алоҳида дарсликлар, илмий мақола муаллифлари томонидан таклиф қилинаётган ёндашувлар, талаб ва таклифларни ҳам эътиборга олиш керак. Бу эса тест синовларида олинган натижаларни таҳлил қилиш, тест топшириқларини ишлаб чиқишдаги ютуқ ва камчиликларни аниқлашга ёрдам беради.

ФОЙДАЛАНИЛГАН АДАБИЁТЛАР

Аванесов В. С. Основы научной организации педагогического контроля в высшей школе: Учеб. пособие. М., 1987 г.

Аванесов В. С. Теоретические основы разработки заданий в тестовой форме: Пособие для профессорско-преподавательского состава высшей школы. М.: МГТА 1995. – 95 с.

Баратов А.А. Таълим сифатини баҳолашда асосий педагогик ўлчов воситаси бўлган тест топшириқларининг назарий асослари ҳақида. Ўзбекистон Республикаси Вазирлар Маҳкамаси ҳузуридаги Давлат тест маркази, “Ахборотнома” илмий-услубий журнали, Тошкент ш., 2018 й. №3, 4-9 бет.

М.Ш. Закирова, Н.Н. Ерматова Тест тузиш методикаси ва экспертизаси. Услубий қўлланма., Тошкент ш., 2018 й., -41бет.

M. Yu. Tashmetov, F. K. Khallokov, N. B. Ismatov, I. I. Yuldashova, I. Nuritdinov, S. Kh. Umarov. Study of the influence of electronic radiation on the surface, structure and Raman spectrum of a TlInS₂ single crystal // Physica B: Condensed Matter. Volume 613, 2021, 412879

Чельшкова М. Б. Теория и практика конструирования педагогических тестов: Учеб. пособие. М., 2002. – 432 с.

BOSHLANG‘ICH SINIF O‘QITUVCHISINING KASBIY- PEDAGOGIK FAOLIYATINI TAKOMILLASHTIRISH

DOI: 10.53885/edinres.2021.25.35.028

Sh. A. Baxshulloyeva

Buxoro davlat universiteti magistranti

***Annotatsiya.** Maqolada boshlang‘ich sinf o‘qituvchilarini tayyorlashda ularning kasbiy-pedagogik faoliyatini mazmunli va sifatli tashkil etish, o‘quvchilarning bilimini oshirishga yo‘naltirilgan zamonaviy texnologiyalardan samarali foydalanishga o‘rgatishning zaruriy jihatlari yoritilgan. Bo‘lajak boshlang‘ich sinf o‘qituvchilarini intellektual va ma‘naviy salohiyati yuksak yangi avlod kadrlarini tayyorlash, ta‘lim tashkilotlari bitiruvchilari zamonaviy kasb egalari bo‘lishlari uchun ularda zarur ko‘nikma va bilimlarni shakllantirishning zaruriy jihatlari ochib berilgan. Boshlang‘ich sinf o‘qituvchilariga qo‘yiladigan talablar pedagogik, psixologik va sotsiologik xarakterga egaligi bilan ahamiyatli hisoblanadi.*

***Kalit so‘zlar:** boshlang‘ich sinf o‘qituvchisi, oliy ta‘lim muassasasi, kompetensiya, o‘quvchi bilimi, zamonaviy texnologiya, intellekt, ma‘naviy salohiyat.*

ПОВЫШЕНИЕ ПРОФЕССИОНАЛЬНО- ПЕДАГОГИЧЕСКОЙ ДЕЯТЕЛЬНОСТИ УЧИТЕЛЕЙ НАЧАЛЬНЫХ КЛАССОВ.

Ш. А. Бахшуллоева

Магистр Бухарского государственного университета

***Аннотация.** В статье описаны необходимые аспекты содержательной и качественной организации профессионально-педагогической деятельности при подготовке учителей начальных классов, эффективного использования современных технологий, направленных на повышение уровня знаний учащихся. Необходимо подготовить новое поколение будущих учителей начальных классов с высоким интеллектуальным и духовным потенциалом, сформировать у выпускников учебных заведений необходимые навыки и знания, чтобы они стали современными профессионалами. Требования к учителям начальной школы значительны по своему педагогическому, психологическому и социологическому характеру.*

***Ключевые слова:** учитель начальных классов, вуз, компетентность, знания учащихся, современные технологии, интеллект, духовный потенциал.*

IMPROVING THE PROFESSIONAL AND PEDAGOGICAL ACTIVITY OF PRIMARY SCHOOL TEACHERS.

Sh. A. Bakhshulloeva

Master of Bukhara State University

Abstract. *The article describes the necessary aspects of the content and quality organization of professional and pedagogical activities in the preparation of primary school teachers, the effective use of modern technologies aimed at increasing the level of knowledge of students. It is necessary to prepare a new generation of future primary school teachers with high intellectual and spiritual potential, to form the necessary skills and knowledge among graduates of educational institutions so that they become modern professionals. The requirements for primary school teachers are significant in their pedagogical, psychological and sociological nature.*

Key words: *primary school teacher, university, competence, students' knowledge, modern technologies, intelligence, spiritual potential.*

Kirish. “O’qituvchi o‘z bilim malakasini oshirish usullarini puxta egallamog‘i, mustaqil ishlashini o‘rganmog‘i lozim” – degan edi A. Jomiy.

Mamlakatimizda ilg‘or xorijiy tajribalar asosida uzluksiz ta‘lim tizimi uchun pedagog kadrlar tayyorlashni nazarda tutuvchi oliy ta‘lim tizimida zamonaviy yondashuvlarni ishlab chiqishni ta‘minlashga qaratilgan islohotlar natijasida bo‘lajak o‘qituvchilarni tayyorlashning zamonaviy ta‘lim mazmunini modernizatsiyalash, talabalar ichki imkoniyatlarini ro‘yobga chiqarishga imkon beruvchi zarur shart-sharoitlar yaratishga yo‘naltirilgan ta‘lim muhitini yaratish bo‘yicha tadqiqotlar olib borilmoqda.

O‘zbekiston Respublikasi Prezidentining 2017 yil 7 fevraldagi “O‘zbekiston Respublikasini yanada rivojlantirish bo‘yicha Harakatlar strategiyasi to‘g‘risida”gi PF-4947-sonli farmoni, 2017 yil 20 apreldagi “Oliy ta‘lim tizimini yanada rivojlantirish chora-tadbirlari to‘g‘risida”gi PQ-2909-sonli, 2017 yil 29 noyabrdagi “O‘zbekiston Respublikasi Innovatsion rivojlanish vazirligini tashkil etish to‘g‘risida”gi PF-5264-sonli qarorlari, 2018 yil 25 yanvardagi “Umumiy o‘rta, o‘rta maxsus va kasb-hunar ta‘limi tizimini tubdan takomillashtirish chora-tadbirlari to‘g‘risida”gi PF-5313-sonli Farmoni va boshqa ushbu sohaga tegishli me‘yoriy-huquqiy hujjatlarda belgilab berilgan vazifalarni amalga oshirishda boshlang‘ich sinf o‘qituvchisining o‘rni alohida hisoblanadi. Chunki boshlang‘ich sinf o‘qituvchisi maktabga ilk qadam qo‘ygan o‘quvchilarning savodini chiqarishda, ularni shaxs sifatida shakllanishida muhim o‘rin egallaydi.

Adabiyotlar tahlili. O'qituvchining kasbiy tayyorgarligiga qo'yiladigan talablar, ularning ulug'lanishi Sharq mutafakkirlari Ismoilal-Buxoriy, Yusuf Xos Hojib, Abu Nasr Forobiy, Abu Rayhon Beruniy, Abu Ali ibn Sino, Abduraxmon Jomiy, Alisher Navoiy, Jaloliddin Davoniy, Abdulla Avloniylarning asarlarida o'z ifodasini topgan. Oliy ta'lim muassasalarida o'qituvchilarni tayyorlash muammolari respublikamiz va chet ellik mutaxassislar tomonidan bir qator adabiyotlarda yoritilgan. Oliy ta'lim jarayonida bo'lajak o'qituvchi shaxsini shakllantirish, o'z-o'zini boshqarish asosida o'qituvchilarning ijtimoiy faolligini oshirish va kasbiy shakllanganlikni tashxislash masalalari M.A.Abdullajonova, O.A.Abdulina, A.A.Akbarov, X.A.Abduraxmanova, S.V.Safonovlarning tadqiqotlarida o'rganilgan. O'qituvchining kasbiy mahoratini tadqiq qilgan pedagog olimlar H.Abdukarimov, N.Azizxo'jayeva, A.Aliyev, Yu.A.Axrorov, A.A.Verbitskiy, R.H.Jo'rayev, B.R.Jo'rayeva, J.G'.Yo'ldoshev, S.M.Markova, G.M.Maxmutova, L.M.Mitina, A.G.Morozov, U.N.Nishonaliyev, M.Ochilov, B.Raximov, N.Saidahmedov, V.A.Slastyonin, O'.Tolipov, A.R.Xodjaboyev, A.A.Xoliqov, N.Shodiyev, O.Haydarova, A.A.Hamidov, F.R.Yuzlikayevlarning ishlarida bo'lajak o'qituvchilarning pedagogik mahorati, ta'lim texnologiyalaridan foydalanish imkoniyatlari, talabalarning dunyoqarashlari, kasbiy va muloqot madaniyatini rivojlantirish yo'llari va usullari, shuningdek, o'qituvchilarni kasbiy tarbiyalash va tayyorlash muammolari tadqiq etilgan.

O'qituvchi shaxsini kasbiy tarbiyalashning psixologik va psixofiziologik jihatlari A.A.Bodalev, Ye.M.Ivanova, E.G'oziyev, M.G.Davletshin va boshqalarning tadqiqotlarida o'z aksini topgan. O'qituvchining kasbiy kompetentligini shakllantirish muammosi V.Adolf, I.Zimnyaya, A.Karabayeva, N.Kuzmina, N.Muslimov, Sh.Sharipov kabi qator olimlar tomonidan o'rganilgan. Adabiyotlar tahlili shundan dalolat beradiki, kompetentlik va kompetent yondashuvning mazmuni va ta'riflari, shuningdek, zamonaviy o'qituvchining kasbiy sifatleri keng tadqiq etilgan. Lekin oliy ta'lim muassasalarida bo'lajak kollej o'qituvchilarini tayyorlash jarayonini tashxis qilish tizimi, bo'lajak o'qituvchilarni innovatsion tayyorlash mazmuni, shakl, metod va vositalarining kasbiy kompetentlikni shakllantirishdagi imkoniyatlari yetarli darajada o'rganilmagan.

O'qituvchining kasbiy tavsifnomasini tuzish, unga bo'lgan talablarni aniqlash, shaxsni shakllantirishda tarbiyaning maqsad va vazifalari, qoidalari, ta'lim va tarbiya metodlari, uning qadimiy ildizlari (genezisi)ni aniqlashda Sharqning taniqli qomusiy olim va mutafakkirlarining hissalarini kattadir. Buyuk Sharq mutafakkirlari AlXorazmiy, Al-Kindiy, Al-Forobiy, Al-Beruniy, Abu Ali ibn Sino, Umar Hayyom, Sa'diy Sheroziy, Mirzo Ulug'bek, Abduraxmon Jomiy, Alisher Navoiy, Zahiriddin Muhammad Boburlar birinchilardan bo'lib ta'lim metodlarini ilmiy asoslab berishdi. Anglash faoliyatini jadallashtirish,

bilimlarni amaliyotda qo'llash, bilimlarning tizimliliği, ketma-ketligi, mantiqiyliğı, induksiya, tajriba, taqqoslash, kuzatish metodlari shular jumlasidandir.

Pedagogika tarixiga oid tadqiqotlarda ta'lim-tarbiya va pedagogik fikrlarning taraqqiyoti quyidagi davrlarga bo'lib o'rganilgan: 1) Eng qadimgi davrlardan 1917 yilgacha ta'lim-tarbiya va pedagogik fikrlar taraqqiyoti; 2) 1917-1990 yillarda pedagogik fikrlar rivojlanishi; 3) Mustaqillik yillarida O'zbekistonda ilm-fan va ta'lim-tarbiya sohasidagi tadqiqotlar. Bu davrlashtirishni bo'lajak o'qituvchilarni innovatsion tayyorlash davrlari genezisi sifatida ham qabul qilish o'rindir. Bu davrlar uchun o'qitishning quyidagi usullari xarakterlidir: 1) Savtiya usuli; 2) Jamoa usuli; 3) Jadid usuli; 4) Sinf-dars usuli; 5) Loyihalashtirishga asoslangan, natijalarga kafolatli erishishga yo'naltirilgan texnologik yondashuv. Mazkur ta'lim texnologiyalari bir-biridan progressivligi bilan farq qilib, bir-biriga nisbatan yangi, innovatsion texnologiya hisoblanadi, xususan, savtiya usuliga nisbatan jamoa usuli, jamoa usuliga nisbatan jadid usuli innovatsion va h.k. O'qituvchilarni tayyorlash sohasida olib borilgan ilmiy tadqiqotlarda ilgari surilgan o'qituvchi kasbiy professiogrammalarining tahlili hamda jamiyatning o'qituvchilik kasbiga qo'yayotgan talablari asosida pedagogik oliy ta'lim muassasalari bitiruvchisining sifatleri ishlab chiqildi.

Pedagogik oliy ta'lim muassasalari boshlang'ich ta'lim yo'nalishi bitiruvchisining sifatleri quyidagicha guruhlandi:

1-guruh. Boshlang'ich sinf o'quvchilariga DTSda belgilangan bilim, ko'nikm, malaka, kompetensiyalarni shakllantirishga psixologik tayyorgarlik: jamiyat hayoti, yosh avlod tarbiyasida o'zining alohida rolini anglab yetish. Hozirgi zamon o'qituvchisi oldiga qo'yiladigan talablarni bilish, pedagogik faoliyatga qobiliyatning mavjudligi, o'qituvchilik kasbiga qiziqish, nerv sistemasining egiluvchanligi, chuqurligi va kuchliligi, undagi psixik jarayon (his qilish va idrok, diqqat, tasavvur, fikrlash, xotira, nutq, iroda)larning optimal holatdaligi. Pedagogik kasbiga va o'quvchilar bilan muloqotga kirishishga bo'lgan ehtiyojini anglash.

2-guruh. Shaxs sifatleri: insonparvarlik, ma'lumotlilik, ma'naviy dunyosining mazmuni, madaniyati, eruditsiyasi (iqtidori), o'z bilimni doimo oshirib borish, pedagogik odobga egalik, talabchanlik va adolatlilik, axloqiy qiyofasi, o'z o'quvchilariga o'qish, ishlash va yashashda namuna bo'la olish, umuminsoniy va milliy qadriyatlarni hurmat qilish.

3-guruh. Kasbiy sifatler: o'quvchi-yoshlarning o'ziga xos va yosh xususiyatlarini bilish, har bir o'quvchi shaxsini loyihalashtira olish; didaktik bilimlarning mavjudligi; o'z o'quv predmetini va unga doir so'nggi yangiliklarni bilish, o'quv reja, dastur, o'quv qo'llanmalar, darslik va qo'shimcha adabiyotlarni bilish; ta'lim vazifalari, funksiyalari va tashkil

etish tamoyillarini bilish; o'quv dasturiga tuzatishlar kiritishni bilish, eskirgan ma'lumotlarni olib tashlash, o'rniga yangi, zamon talablariga mos, jonajon o'lka tarixi, madaniyati, xalq an'analari xususiyatlariga mos keladigan materiallarni qo'ya olish; o'quv ishlarini rejalashtirishni bilish (kalendar va dars rejalari); o'quvchilarning ta'limi, tarbiyasi va rivojlanishini ta'minlovchi, ta'limning eng ta'sirchan, noan'anaviy shakl va metodlarini tanlay olish va ijodiy qo'llay olish ko'nikmasi; xalqaro aloqalar imkoniyatlaridan foydalana bilish ko'nikmasi; ta'lim jarayonida, auditoriya va auditoriyadan tashqari ishlar jarayonida tarbiyaviy ishlarni tashkil eta bilishga doir bilim va ko'nikmalarning mavjudligi; o'quv-tarbiyaviy ishlarni samarali olib borishda erishgan yutuqlarida to'xtab qolmaslik, faol ijodiy izlanishda davom etish.

Bizning yondashuvimizga ko'ra, bo'lajak boshlang'ich sinf o'qituvchisi qiyofasida quyidagilar bo'rtib turishi kerak: - bolaparvarlik; - o'z kasbini sevishi; - pedagogik faol bo'lish; - o'zi ustida doimiy ishlashi. Bunday yondashuv asosida oliy pedagogik ta'lim jarayonida bo'lajak boshlang'ich sinf o'qituvchilarini tayyorlash maqsadga muvofiq bo'ladi. Shu jihatdan xalqaro pedagogik tajribalarida qabul qilingan quyidagi konseptual yo'nalishlarga e'tibor berish lozim: a) bo'lajak boshlang'ich sinf o'qituvchilariga kasbiy, psixologik va pedagogik bilim berish; b) bo'lajak boshlang'ich sinf o'qituvchilarini pedagogik ko'nikma bilan qurollantirish;

g) bola bilan ishlash psixologiyasini shakllantirish. Ushbu yondashuv asosida bo'lajak boshlang'ich sinf o'qituvchilarini tayyorlash kutilgan samarani berishi shubhasizdir. Ayni paytda, har bir o'qituvchi faoliyati davomida o'zining kasbiy qiyofasini takomillashtirib borishini unutib bo'lmaydi. Bizning yondashuvimizga binoan bugungi kunda boshlang'ich sinf o'qituvchilari zamonaviy yondashuvlardan xabardor bo'lishi kerak. Shu jihatdan bo'lajak boshlang'ich sinf o'qituvchilari qiyofasida pedagogik, psixologik va estetik malakalik bo'rtib turishi kerak. Bu borada quyidagi pedagogik malakalarni egallash maqsadga muvofiq bo'ladi: - bo'lajak boshlang'ich sinf o'qituvchilari pedagogik vazifani qo'ya olishi, o'quv-tarbiyaviy ishlarni samarali tashkil eta olishi kerak; - imkon qadar har bir o'quvchi bilan individual ishlash uslubiga ega bo'lishi shart; - o'quv materiallari bilan ishlash ko'nikmasini egallash bo'lajak o'qituvchilar uchun muhim ahamiyatga ega.

Bo'lajak boshlang'ich sinf o'qituvchisini kasbiy tayyorlash. O'zbekistonda barpo etilayotgan Uchinchi Renessans jarayonida bo'lajak boshlang'ich sinf o'qituvchilarini kasbiy tayyorlash muhim vazifa hisoblanadi.

Buning uchun quyidagilarga ahamiyat berish maqsadga muvofiq bo'ladi:

- bo'lajak boshlang'ich sinf o'qituvchilarini pedagogik qonuniyatlar va texnologiyalar bilan chuqur tanishtirish;

- bo'lajak boshlang'ich sinf o'qituvchilarini intellektual va ma'naviy

salohiyati yuksak yangi avlod kadrlarini tayyorlash, ta'lim tashkilotlari bitiruvchilari zamonaviy kasb egalari bo'lishlari uchun ularda zarur ko'nikma va bilimlarni shakllantirish;

- dunyo miqyosidagi bugungi keskin raqobatga bardosh bera oladigan milliy ta'lim tizimini yo'lga qo'yish, darslik va o'quv qo'llanmalarini zamon talablari asosida takomillashtirish, ularning yangi avlodini yaratish, o'quv dasturlari va standartlarini optimallashtirish;

- ta'lim-tarbiya muassasalarining rahbar xodimlari, pedagog va murabbiylari, professor-o'qituvchilari va ilm-fan sohalari vakillarining jamiyatimizdagi o'rni va maqomini oshirish, ularning mashaqqatli mehnatini munosib qadrlash va faoliyat samaradorligiga qarab moddiy rag'batlantirish;

- pedagog xodimlarning kasbiy mahorati va faoliyat samaradorligini muntazam oshirib borish uchun zarur shart-sharoitlarni yaratish, malaka oshirish tizimini «hayot davomida o'qish» tamoyili asosida takomillashtirib borish;

- ilmiy-tadqiqot va ta'lim xizmatlarini ko'rsatish bo'yicha xususiy sektorning salmog'ini kengaytirish, hududlarda nodavlat ta'lim tashkilotlarini tashkil etish orqali raqobat muhitini shakllantirish, ta'lim sohasida davlat-xususiy sheriklikni rivojlantirish;

- zamonaviy axborot-kommunikatsiya texnologiyalarini qo'llagan xolda ta'limni boshqarishni avtomatlashtirish va har tomonlama tahlil qilib borish tizimini yaratish, elektron resurslar va masofaviy ta'limni yanada rivojlantirish, ta'lim oluvchilar o'rtasida IT-sohasidagi kasblarni ommalashtirish;

- ilm-fanni iqtisodiyotning asosiy harakatlantiruvchi kuchiga aylantirish, ilmiy tadqiqotlar ko'lamini kengaytirish, iqtidorli yosh olimlarning innovatsion faoliyatini rag'batlantirish, mavjud ilmiy tashkilotlar salohiyatini yanada mustahkamlash va rivojlantirish.

Pedagogik olimlarning fikricha, bo'lajak boshlang'ich sinf o'qituvchilari quyidagi funksional komponentlarni bilishi kerak:

1. o'quv materiallarini tayyorlash va taqdim etish;
2. o'quvchilarni bilim va tarbiya olishga qiziqтира olishi;
3. o'quvchilar shaxsida uchraydigan kamchiliklarni bartaraf etish;
4. muntazam ravishda o'quvchilarni kuzatib borishi.

Mazkur yondashuv asosida bo'lajak boshlang'ich sinf o'qituvchilarini kasbiy tayyorlashda muhim ahamiyatga ega.

Tajribali pedagog olimlardan A.K.Markovo yondashuviga ko'ra bo'lajak boshlang'ich sinf o'qituvchilari faoliyati to'rt yo'nalishdan iborat:

1. kasbiy psixologik va pedagogik bilimlarni egallash;
2. kasbiy pedagogik malakani egallash;
3. kasbiy psixologik ko'nikmalarni egallash;
4. shaxsiy fazilatlar egasi bo'lish.

Biznincha, ushbu tavsiyalar nazariy va amaliy jihatdan asoslarga ega. Shu sababli oliy pedagogik ta'lim jarayonini tashkil etishda bo'lajak o'qituvchilarni kasbiy, psixologik va estetik jihatdan tayyorlashga e'tibol berish maqsadga muvofiq bo'ladi.

Hozirgi zamon rivojlanish jarayonida bo'lajak boshlang'ich sinf o'qituvchilarini kasbiy tayyorlashda modellashtirish masalasiga ahamiyat berish dolzarb bo'lib turibdi. Unga ko'ra, oliy pedagogik ta'lim jarayoni o'ziga xos model ko'rinishiga ega bo'lishi kerak. Chungi modellashtirish to'rt jihatga ega bo'ladi:

- model bu o'quv materiallarini tizimli taqdim etish;
- model muammolarni o'z vaqtida aniqlash va bartaraf etib borish;
- model ta'lim oluvchini hamisha ob'ekt sifatida bilish;
- model yangi ma'lumotlarni o'z vaqtida o'quv jarayoniga kiritib borish.

Shu jihatdan bo'lajak boshlang'ich sinf o'qituvchilarini kasbiy tayyorlash ishlarini modellashtirib olish maqsadga muvofiq bo'ladi.

O'zbekiston Respublikasining yangi tahrirdagi "Ta'lim to'g'risida"gi Qonuni (2020 yil 23 sentabr) 5-bobida o'qituvchilarning huquqiy maqomi belgilangan. Mazkur huquqiy maqomga ko'ra, bo'lajak boshlang'ich sinf o'qituvchilari faoliyatga quyidagi asoslarga binoan yo'naltirilishi kerak:

- chuqur kasbiy tayyorgarlik va ma'naviy-axloqiy fazilatlarga ega bo'lish;
- ta'lim oluvchilar huquqlariga rioya qilish;
- kafolatlangan ish sharoitidan foydalanish;
- o'quv dasturlarini tuzishda mualliflik dasturlarini ishlab chiqishni bilish;
- zamonaviy pedagogik shakllarni, o'qitish va tarbiya vositalarini erkin tanlash;

- innovatsiyalar ishlab chiqish va amaliyotga joriy qilish; - sog'liqni saqlash muassasalarida bepul tibbiy ko'rikdan o'tish; - ta'lim oluvchilarning huquqlari va qonuniy manfaatlarini himoya qilishda ishtirok etish.

Oliy pedagogik ta'lim jarayonida bo'lajak boshlang'ich sinf o'qituvchilari ana shu huquqlar asosida faoliyatga yo'naltirilishi kerak. Ayni paytda, mazkur Qonunda o'qituvchilarning quyidagi majburiyatlari ham belgilab qo'yilgan:

- ta'lim-tarbiya jarayoni ishtirokchilarining sha'ni, qadr-qimmatini va ishchanlik obro'sini hurmat qilish;
- o'quv mashg'ulotlarini sifatli o'tkazishi;
- axborot-kommunikatsiya texnologiyalaridan o'qitish va tarbiyaning ilg'or hamda innovatsion shakllari va usullaridan foydalanishi;
- voyaga yetmagan ta'lim oluvchilar bilan ta'lim-tarbiya ishlarini ularning ota-onasi bilan birgalikda olib borishi;
- o'z malakasini muntazam ravishda oshirib borishi;
- tibbiy ko'rikdan o'z vaqtida o'tishi.

Mazkur majburiyatlar bo'lajak boshlang'ich sinf o'qituvchilarini kasbiy

faoliyatga yo‘naltirishning asoslari bo‘lib xizmat qiladi.

Bo‘lajak boshlang‘ich sinf o‘qituvchilari kasbiy faoliyatga quyidagi mexanizmlar asosida yo‘naltirilishi kerak:

- a) mutaxassslik fanlarini o‘qitish jarayonida;
- b) maxsus kurslar vositasida;
- v) mustaqil ta‘lim vositasida;
- g) ustoz-shogird an‘anasi vositasida.

Bu mexanizmlarga amal qilish bo‘lajak boshlang‘ich sinf o‘qituvchilarini kasbiy faoliyatga yo‘naltirish jarayonini aniq tashkil etish imkonini beradi. Misol uchun, mustaqil ta‘lim vositasini olaylik. Pandemiya kabi murakkab sharoitlar shuni ko‘rsatdiki, oliy pedagogik ta‘lim jarayoni hamisha va har qanday vaziyatda mustaqil ta‘limga tayyor turishi kerak.

Shunday qilib boshlang‘ich sinf o‘qituvchilariga qo‘yiladigan talablar pedagogik, psixologik va sotsiologik xarakterga egaligi bilan ahamiyatli hisoblanadi.

Foydalanilgan adabiyotlar ro‘yxati

1. O‘roqov Sh. Ta‘lim muassasalarida o‘quv-tarbiya jarayonini samarali tashkil etishning o‘ziga xos xususiyatlari//Xalq ta‘limi. – Toshkent: 2016, №5. –B.55-60. (13.00.00; №2).

2. O‘roqov Sh. Bo‘lajak kollej o‘qituvchilarida kasbiy-pedagogik kompetentlikni shakllantirishning ilmiy-metodik jihatlari//SamDU ilmiy tadqiqotlar axborotnomasi. – Samarqand: 2015. 4-son. –B.132-135. (13.00.00; №6).

3. O‘roqov Sh. Pedagogikani o‘qitishda fanlararo aloqadorlik muammolari// Uzluksiz ta‘lim sifat va samaradorligini oshirishning nazariy uslubiy muammolari. Respublika ilmiy konferensiyasi materiallari (27-28 may). -Samarqand: SamDU, 2010. –B.50-52

4. O‘roqov Sh. Oliy ta‘lim muassasalarida mutaxassisni innovatsion tayyorlashning didaktik xususiyatlari// Ta‘limda innovatsiyalar: strategiya, nazariya va amaliyot. Xalqaro ilmiy maqolalar to‘plami. – Samarqand: 2018. I qism. – B.48-52.

BOSHLANG'ICH SINFLARDA BO'SH O'ZLASHTIRUVCHI O'QUVCHILAR FAOLLIGINI OSHIRISH TEXNOLOGIYASI

DOI: 10.53885/edinres.2021.13.24.029

L. S. Elibayeva

Buxoro davlat universiteti, Pedagogika kafedrası katta o'qituvchisi

***Annotatsiya.** Maqolada boshlang'ich ta'lim jarayonida bo'sh o'zlashtiruvchi o'quvchilarning faolligini oshirish, ularning o'z tengdoshlari qatoriga yetib olishiga imkon yaratish, o'quvchida bilim, ko'nikma, malaka va kompetensiyalarni shakllantirish, rivojlantirishga xizmat qiladigan ta'lim texnologiyalarini amaliyotga qo'llash tajribalari keltirilgan.*

***Kalit so'zlar:** boshlang'ich ta'lim, bo'sh o'zlashtiruvchi o'quvchi, faollikni oshirish, bilim, ko'nikma, malaka, texnologiya, kompetensiya.*

ТЕХНОЛОГИЯ ПОВЫШЕНИЯ АКТИВНОСТИ СЛАБОУСПЕВАЕМЫХ УЧЕНИКОВ В НАЧАЛЬНОЙ ШКОЛЕ

Л. С. Элибаева

Старший преподаватель кафедры педагогики Бухарского государственного университета

***Аннотация.** В статье представлен опыт практического применения образовательных технологий, повышающих активность слабо успевающих учащихся в начальном образовании, позволяющих им достиг своих сверстников, сформировать у учащегося знания, умения, компетенции.*

***Ключевые слова:** начальное образование, слабо успевающих, повышенная активность, знания, умение, квалификация, технология, компетенция.*

TECHNOLOGY FOR INCREASING THE ACTIVITY OF POORLY PERFORMING PRIMARY SCHOOL STUDENTS

L. S. Elibaeva

Senior Lecturer, Department of Pedagogy, Bukhara State University

***Abstract.** The article presents the experience of the practical application of educational technologies that increase the activity of poorly performing students in primary education, allowing them to reach their peers, to form the*



student's knowledge, skills, competence.

Key words: *primary education, poorly performing, increased activity, knowledge, skill, qualifications, technology, competence.*

Zamonaviy ta'limning eng muhim unsurlari qadimdan shakllanib kelgan. Ta'lim maqsadi, mazmuni, shakl, uslub va vositalari ta'lim jarayonlari mazmunini tahlil qilish uchun qo'llaniladigan an'anaviy kategoriyalar bo'lib hisoblanadi. Aynan shu kategoriyalar ma'lum predmet, mutaxassislik yoki ixtisoslik bo'yicha o'quv-tarbiyaviy jarayonni tashkil qiluvchi pedagog faoliyatining predmeti sifatida yuzaga chiqadi.

Qayd etilgan pedagogik kategoriyalarni maqsadga muvofiq ravishda yo'naltirilgan pedagogik faoliyatning qonuniyat va mezonlarini tizimlashtiruvchi omil vazifasini bajaradi. Zamonaviy o'qituvchi dars jarayonida «aktyor» emas, aksincha «rejissyor» bo'lishi kerakligini anglashi lozim. Buning uchun esa u bir necha yangicha ta'lim usullarini yaxshi bilishi kerak.

Shu yerda Prezidentimiz Shavkat Mirziyoyev "Mustaqil o'ylay oladigan tafakkur yuritib to'g'ri ma'qul va maqbul ish tuta oladigan vatanparvar shaxslarni shakllantirish va tarbiyalash kerak deb ta'kidlaydi hurmatli yurtboshimiz o'z nutqlarida.

Darhaqiqat yoshlarni zamonaviy fan-texnikaning, umuman, ilm-fanning yutuqlaridan bahramand qilmasdan turib, ularga yuqori malakali ixtisos egalari bo'lib yetishishiga zamin yarata olmaymiz. Eng avvalo, boshlang'ich ta'lim jarayonida o'quvchilarga to'g'ri va maqsadga muvofiq bilim berish muhim ahamiyat kasb etadi.

Kuzatishlar asosida ayta olamizki, boshlang'ich ta'lim davrida o'quvchida o'yin faoliyatining o'rnini o'qish faoliyati egallaydi. O'qib-o'rganish bolaning vazifasi, ijtimoiy burchi bo'lib qoladi. O'qish jarayonida u darsliklarini va o'quv qurollarini saranjom saqlash, o'z vaqtida o'rnidan turish, maktabga belgilangan vaqtda borish, uyga berilgan vazifalarni bajarish yuzasidan ko'nikmalarni o'zlashtiradi. O'quvchi tobora mas'uliyatli bo'lib boradi. Bilimlar bolaning saviyasini o'stiradi, aqliy rivojlanishini ta'minlaydi, sezgilari va irodasining o'sishiga ta'sir ko'rsatadi. Biroq, bu davrda ham bolaning diqqati hali beqaror bo'ladi. Boshlang'ich sinfda o'quvchi xotirasida ham o'zgarishlar ro'y beradi. O'quvchi birinchi sinfdan boshlab, ta'lim jarayonida o'quv materialining ko'p qismini ixtiyoriy ravishda eslab qoladi. Shu bilan birga o'z-o'zini doimo nazorat qilib borishi lozim. Buning natijasida o'quvchining xotirasi takomillashadi, tafakkuri o'sadi. 7-8 yoshli bolalarda ham tafakkur hali konkret xarakterda bo'ladi. Ular o'zlari idrok etgan yoki tasavvur qilgan narsalar haqidagina fikr yuritadilar. Mantiqiy tafakkurning dastlabki ko'rinishlari shakllana boshlaydi. Uchinchi

va to'rtinchi sinflarda o'quvchilar ilmiy bilimlarga oid ayrim tushunchalarni ham o'zlashtirib oladilar. Bu davrda o'quvchilarning ruhiyatida hissiy kechinmalar yuz beradi.

Boshlang'ich sinf o'quvchilarida biror fanga, darsga nisbatan qiziqish yuzaga keladi. Ular ta'lim olishni burch ekanligini anglab yetadilar. Dars vaqtida o'quvchi faoliyatiga qo'yilgan yuqori baho o'quvchilarda ruhiy tetiklik, shodlik, iftixor kabi hissiy kechinmalarni tug'diradi. Ammo o'quvchilar orasida fanlardan orqada qolish, o'zlashtirishi past baholanadiganlari ham uchrab turadi. Ushbu o'quvchilar bilan har bir boshlang'ich sinf o'qituvchisi alohida ishlarni olib borishi va ulardagi kamchiliklarni o'z vaqtida aniqlab, imkon qadar bunga yechim topishi zarur. Shunday ekan boshlang'ich ta'lim o'qituvchisi har tomonlama yetuk, o'tkir diplomat, o'z kasbini ustasi, intellektual salohiyatga ega shaxs bo'lishi shart.

Boshlang'ich sinflarda o'quvchilarni zo'riqish va turli psixologik ta'sirlardan asrash, qiziqarli o'yinlar orqali bilimlarini mustahkamlash muhim ahamiyat kasb etadi. O'qituvchi o'quvchilarni ziyraklik va chaqqonlikka hamda fikrini to'g'ri va aniq ifoda etishga undovchi o'yinlardan foydalanishi samarali natija beradi. Masalan, "G'oyib bo'lganini top" o'yinida turli geometrik shakllar yozuv taxtasi yoki magnitli doskaga tartibsiz joylashtiriladi.

O'quvchilar shakllarni ko'rib bo'lgach, o'qituvchi "Tun", deydi. Bolalar ko'zini yumadi. O'qituvchi shakllardan bir nechtasini olib, yashiradi va "Kun", deydi. O'quvchilar ko'zini ochib, qaysi shakllar g'oyib bo'lganini aytishi kerak.

Bo'sh o'zlashtiruvchi o'quvchilarni aniqlash va ular bilan ishlash o'qituvchidan alohida sabot va mas'uliyatni talab etadi. Shu bois bu toifa bolalar bilan shug'ullanish uchun, avvalo, yakkama-yakka suhbat o'tkazib, ularning qiziqishlarini aniqlash lozim. Maxsus jurnal tutilib, bolalarning o'zlashtirishini muntazam monitoring qilib borilishi, o'quvchilarga qiynalayotgan fanidan alohida mashg'ulotlar daftari tuttirish kabi usullar ham samarali hisoblanadi. Shuningdek o'quvchilardagi ijobiy o'zgarishlar rag'batlantirilishi muhim.

Bo'sh o'zlashtiruvchilarning faolligini oshirish uchun ularning mustaqil fikrlash qobiliyatini hamda nutqini rivojlantirish kerak. Bunda turli ertaklardan foydalanish mumkin.

Masalan: Bir daryoda uch baliq ahil-inoq yashar ekan. Ular har doim birga suzar, topganlarini birga baham ko'rarkan, — deya hikoyasini boshlaydi pedagog. — Bir kuni daryoga baliqchilar kelibdi. To'r va qarmoqlarini hozirlab, baliqlarni qanday ovlash haqida maslahatlasha boshlabdi. Shu yaqin atrofda suzib yurgan baliqlar bu suhbatni eshitibdi. Shunda ulardan eng aqllisi...

Boshlang'ich sinf o'qituvchisi ertak shu yerga yetganda tin olib, bolalarga

yuzlanadi:

- Xo'sh, baliq nima debdi, bolalar? Qani kim aytadi?

O'quvchilar o'z fikr-mulohazalarini bildiradi. O'qituvchi imkon qadar diqqati tez chalg'iydigan o'quvchilarning e'tiborini tortishga harakat qiladi. Javoblarni eshitgach, "Qani, eshitaylik-chi, aqlli baliq do'stlariga nima maslahat beribdi", deb ertakning davomini aytadi:

- Darhol dengiz tomon yo'lga chiqaylik, endi bu yerda qolish xavfli, — debdi aqlli baliq.

Do'stlari uning gapiga e'tibor bermay:

- Daryoda bizdan boshqa baliqlar ham bor. Baliqchilar ular orasidan bizni qanday ham tutardi, — debdi bepisandlik bilan.

Aqlli baliq do'stlarini o'zi bilan birga ketishga harchand chorlamasin, ular qaysarlik bilan o'z gapida turib olibdi. Noiloj yolg'iz o'zi uzoq safarga chiqibdi va eson-omon dengizga yetib olibdi...

O'qituvchi yana to'xtab, o'quvchilarga savol beradi:

— Xo'sh bolajonlar, qolgan ikki baliqning taqdiri nima bo'libdi?

Pedagog o'quvchilarning fikrini diqqat bilan tinglaydi. Qanday javob aytilmasin, bolalarning shaxsiy nuqtai nazarini to'g'ri yoki noto'g'riga ajratmaydi. Aksincha, har bir javobdan so'ng "Rahmat, bu sening fikring", "Fikringni aytganing uchun minnatdorman", deb bolalarni rag'batlantirib turadi. Hammaga o'z mulohazasini bildirishi uchun teng imkoniyat yaratishga intiladi. Javoblardan so'ng:

- Ertakning davomini tinglaylik-chi, qolgan ikki baliq taqdiri qanday kechibdi, — deb matnni davom ettiradi:

- Ikkovlon baliqchilardan himoyalaniish uchun o'zini boshqa baliqlar orasiga uribdi. Biroq baliqchilarning keng-mo'l to'ri hamma baliqlarni birvarakayiga ushlab olibdi. Shunda ikki baliq do'stining aytganiga quloq solmagani uchun qattiq pushaymon bo'libdi. Qissadan hissa shuki, bolajonlar, odam doimo o'zidan aqlli, tajribali kishilarning so'ziga, xolis maslahatiga amal qilishi lozim. Shunda to'rga ilingan ikki baliq kabi afsuslanmaydi.

O'qituvchi dars o'tishda boshqa ko'plab usullardan ham foydalanishi lozim. Eng muhimi, ular samara berishi.

Bugungi jadal o'zgarishlar va yangilanishlar ta'lim-tarbiya sifatiga e'tiborni yanayam kuchaytirishni taqozo etmoqda. Avvalo Vatani, xalqi, qolaversa, bola manfaatlarini uchun xizmat qilayotgan o'qituvchi mutaxassis sifatida o'z sohasini yaxshi bilishi, ijodkor bo'lishi talab qilinyapti. Nafaqat darslarda, mashg'ulotlardan keyingi vaqtlarni ham to'g'ri rejalashtirgan holda faoliyat yuritish orqaligina orzu-maqsadimizga yetamiz.

Ta'lim-tarbiya jarayoni markazida o'quvchi shaxsi turar ekan, o'qituvchi bolaning aqliy imkoniyati, qobiliyati va qiziqishlarini hisobga olishi zarur.

- 40-45 daqiqalik dars faqat faol o'quvchilarni qondira oladi. Har bir

o'quvchining individual-psixik taraqqiyot yo'llarini chuqur bilish, bola qalbiga yo'l topa olish uchun boshlang'ich sinf fanlariga fanga oid qo'shimcha darslar tashkil qilish samarali natija beradi.

Fanga oid qo'shimcha dars o'quvchilar uchun quyidagicha tashkil qilinadi:

1. O'quvchining qiziqishiga qarab.
2. Bo'shliqlarni to'ldirish maqsadida.
3. Bo'sh o'zlashtiruvchi bolalar uchun.
4. Iqtidorli o'quvchilar bilan ishlash maqsadida.

O'quvchining qiziqishiga qarab qo'shimcha dars tashkil etish, bu - fan to'garaklariga a'zo qilish bo'lib, bunda ular bilimlarini mustahkamlab, o'zlarini qiziqtirgan savollarga javob oladi.

Bo'shliqlarni to'ldirish maqsadida tashkil qilingan qo'shimcha darslarda test natijalaridan kelib chiqqan holda ish olib boriladi.

Bo'sh o'zlashtiruvchi o'quvchilar uchun qo'shimcha darslar tashkil qilishdan oldin, bo'sh o'zlashtirish sababi o'rganiladi. Dars qoldirish, ma'lumotlarni qabul qilishni istamasligi, o'yinqaroqligi, oilaviy ahvoli kabilar.

Bunday o'quvchilar bilan haftada 2 kun 1 soatdan vaqt ajratib, boshdan boshlamoq kerak.

Iqtidorli o'quvchilar uchun qo'shimcha darslar tashkillash maxsus reja va mukammal dastur talab qiladi. Iqtidorli o'quvchilarni ijodiy ishlarga yo'naltirish, ijod namunalari ko'rgazmasini tashkil qilish, ularni monitoring natijalari asosida rag'batlantirib borish zarur.

Boshlang'ich ta'lim jarayonida bo'sh o'zlashtirishni vujudga keltiruvchi omillar, o'zlashtirmovchi o'quvchilarning psixologik xususiyatlarini o'rganish ta'lim jarayonida o'quvchi o'zlashtirmasligining oldini olishga yo'naltirilgan chora – tadbirlar tizimini ishlab chiqish imkonini beradi. bo'sh o'zlashtirishning oldini olish bo'yicha tadbirlar tizimi har bir o'quvchi real o'quv imkoniyatlarining barcha asosiy tarkibiy qismlarini kompleks rivojlantirishga, ya'ni shaxsning intellektual, irodaviy, hissiy sohalarini bir vaqtda rivojlantirishga, uning ta'lim va tarbiyasini ta'minlash, o'qishga va jamoaga ijobiy munosabatini rivojlantirish, uning ishga qobiliyatini shakllantirishga yo'naltirilgan bo'lishi kerak. O'quvchi real o'quv imkoniyatlaridan birining shakllanishi muhimligini yetarlicha baholamaslik, bu tizimning yaxlitligiga salbiy ta'sir ko'rsatadi. Natijada bo'sh o'zlashtirishning muvafaqqiyatli oldini olishga olib kelmaydi.

Bunday kompleks yondashuv maktabda, sinfda, guruhiy va tarbiyaviy tadbirlar birgalikda olib borilgandagina amalga oshirilishi mumkin.

Yuqoridagi fikrlardan kelib chiqib quyidagi xulosaga keldik:

1. Bo'sh o'zlashtiruvchi o'quvchiga qo'yiladigan baho uning shaxsi

shakllanishiga ta'sir qiladi.

2. Bo'sh o'zlashtiruvchi o'quvchining kichik muvaffaqiyatini ham hammaning oldida maqtash, ozgina yuqori baholash, uni yangi muvaffaqiyatlarga undaydi.

3. Ko'pchilik o'qituvchilar bo'sh o'zlashtirishning vujudga kelishida ko'proq ota – ona aybdor deb o'ylashadi. Demak ota – onaning farzandlari bilan uyda shug'ullanmasliklari, nazorat qilmasliklari, o'tilgan mavzularning uy vazifalarida mustahkamlanmasligi o'zlashtirmovchilikni keltirib chiqaruvchi yetarli omildir.

4. Boshlang'ich sinflarda bo'sh o'zlashtirishning vujudga kelishi bolaning psixik jarayonlarining yetarlicha rivojlanmaganligi bilan bog'liq.

5. Bo'sh o'zlashtirish o'quvchilar narsa va hodisalar orasidagi muhim belgini ajratish, predmetlarni, bir umumiy guruhga umumlashtirishga qiynalishadi.

6. Bo'sh o'zlashtirish o'quvchilarda diqqat, xotira, tafakkur qiyin rivojlangan bo'lib, bunday o'quvchilar individual shug'ullanishga ehtiyoj sezadilar.

7. Bo'sh o'zlashtirishni keltirib chiqaruvchi omillardan yana biri bolaning maktabda o'qishga psixologik jihatdan tayyor bo'lmay kelishidir.

8. Bo'sh o'zlashtirish o'quvchilarda ijobiy o'quv motivatsiyasi shakllanmagan. Ma'lumki, psixologik jihatdan tayyorgarlikning asosiy tarkibiy qismi motivatsion tayyorgarlikdir.

9. Maxsus tashkil etilgan mashg'ulotlarda bo'sh o'zlashtiruvchi o'quvchilarni bilim jarayonlarini rivojlantirish orqali bo'sh o'zlashtirishni bartaraf etish mumkin.

10. Bo'sh o'zlashtirishni bartaraf etishda o'quvchi, psixolog va ota – onalar hamkorlikda ish olib borishlari muhim omil hisoblanadi.

Foydalanilgan adabiyotlar

1. Mirziyoyev Sh.M. Tanqidiy tahlil, qat'iy tartib-intizom va shaxsiy javobgarlik – har bir rahbar faoliyatining kundalik qoidasi bo'lishi kerak. – T.: O'zbekiston, 2017. – 104 b.

2. O'zbekiston Respublikasi Vazirlar Mahkamasining 2017 yil 6 apreldagi 187-son "Umumiy o'rta va o'rta maxsus, kasb-hunar ta'limining davlat ta'lim standartlarini tasdiqlash to'g'risida" GI Qarori.

3. Musurmonov A. "Ta'lim-tarbiyada xalq og'zaki ijodidan foydalanish". T.: O'qituvchi, 1993.

4. Suvonov O.va boshqalar. «Pedagogik texnologiyalarni qo'llash davr taqozosi». «Xalq ta'limi», 2004 yil, № 5.

МУҲАММАД АВФИЙНИНГ ШАРҚОНА ТАРБИЯГА ОИД ҲИКОЯТ ВА РИВОЯТЛАРИ ХУСУСИДА БАЪЗИ МУЛОҲАЗАЛАР

DOI: 10.53885/edinres.2021.20.18.030

С.М.Умарова

Бухоро давлат университети таянч докторанти

Аннотация. *Муҳаммад Авфий Бухорий – XII-XIII асрларда Мавороуннаҳрда илм-маърифат ривожланган давр намояндаси. Унинг «Жавомеъ ул-ҳикоёт ва лавомеъ ул-ривоёт» асарида келтирилган нодир ҳикоят ҳамда ривоятлари шахснинг маънавий олами, ахлоқий тарбиясига етарлича таъсир кўрсата олади. Файласуф ижодкорнинг ҳикоятларида нафснинг чегараси, илму одоб, ахлоқ, инсонпарварлик, диёнат, донишмандлик, фаросат, зеҳн ва ақл каби инсоннинг инсонлигини белгилаб берувчи мезонлар батафсил изоҳланган.*

Мазкур мақолада Муҳаммад Авфийнинг маънавий-ахлоқий тарбияга оид айрим ҳикоятлари таснифланган, ҳикоятларда ёритилган тарбия турларига педагогик мазмун-моҳият нуқтаи назаридан ёндашилган.

Калит сўзлар: *маънавият, ахлоқий тарбия, хулқ, одоб, нафс, тўғрилиқ, инсонпарварлик, адолат, мардлик, ибрат, тарбия турлари*

НЕКОТОРЫЕ РАЗМЫШЛЕНИЯ О РАССКАЗАХ И ПОВЕСТВОВАНИЯХ МУХАММАДА АВФИЙ ПОСВЯЩЁННЫХ ВОСТОЧНОМУ ВОСПИТАНИЮ

С. М. Умарова

докторант, Бухарского государственного университета

Аннотация. *Мухаммад Авфий Бухари является ярким представителем периода, когда в Мавороуннахре в XII-XIII веках развивалась наука и образование. Его редкие рассказы и повествования, представленные в произведении «Джавоме-ул-хикаят» и «Лавоме ул-риваят», способны значительно повлиять на духовный мир и нравственное воспитание личности. В рассказах творца-философа приведено подробное разъяснение критериев, определяющих человечность личности, такие как предел сладострастия, этикет знаний, мораль, гуманизм, верность, мудрость, изобретательность, ум и интеллект.*

В данной статье классифицированы некоторые рассказы Мухаммада Авфий о духовно-нравственном воспитании, а также с точки зрения педагогического содержания и сущности рассмотрены виды воспитания, описанные в пословицах.

Ключевые слова: *духовность, нравственное воспитание, поведение, манеры, честность, человечность, справедливость, мужество, виды воспитания, образцовость.*

SOME REFLECTIONS ON THE STORIES AND WRITINGS OF MUHAMMAD AVFI DEDICATED TO EASTERN EDUCATION

S. M. Umarova

Ph.D. student, Bukhara State University

Abstract. *Muhammad Avfi Bukhari is an outstanding representative of the XII-XIII centuries when science and education were progressing in Mavorounnahr. His unique stories and narratives, outlined in his “Javome-ul-hikayat” and “Lavome-ul-rivayat”, can significantly influence the spiritual world and moral education of an individual. The stories of the writer-philosopher provide a detailed explanation of the criteria that determine the humanity of a person, such as the limit of voluptuousness, etiquette of knowledge, morality, humanism, loyalty, wisdom, ingenuity, brightness, and intelligence.*

In this article, some of the stories of Muhammad Avfi about spiritual and moral education are classified, as well as the types of education described in proverbs are considered based upon the pedagogical content and essence.

Key words: *spirituality, moral education, behavior, manners, honesty, humanity, justice, courage, types of education, exemplariness.*

Муҳаммад Авфий ҳикоят ва ривоятлар ининг мавзу қамрови кенг ва ранг-баранг. У ўзи шоҳид бўлган, билган ва эшитган воқеа-ҳодисаларни “Жавомеъ ул-ҳикоёт” асарига жамладики, ундаги ҳар бир ифодада шахсинг шаклланиши, ривожланиши ва камолотига қаратилган таълимий-тарбиявий уйғунликни кузатиш мумкин. Жумладан, асарда шахс шаклланишига таъсир этувчи омиллар сифатида – (биологик) насл омили, (ижтимоий) муҳит омили ҳамда таълим-тарбия омили ҳикоят ва ривоятларининг аксариятида ибрат, ўзи яшаган давр ва жамиятидаги муаммоларни аччиқ танқид остига олиш орқали, баъзи ўринларда эса енгилгина кулгу, “коса тагида нимкоса” шаклларида изоҳланган. Унинг мезонлари сифатида – инсонпарварлик, ватанпарварлик, меҳнатсеварлик, ҳақсеварлик, илмлиликка эътибор қаратилса, шу мезонларнинг объекти сифатида тан, ақл, рух, мулоқотнинг ўрни ва аҳамияти асосланади. Фикримизча, мазмун-моҳиятига кўра Авфийнинг жамият учун фойдали инсон ахлокига оид ҳикоят ва ривоятларини қуйидагича таснифлаш ўринли:

Хулқ, одоб, тўғрилиқ, диёнат, нафс тарбиясига доир ҳикоятлар.

Ақлу дониш, илм ва илмсизлик, ҳозиржавоблик зикридаги ҳикоятлар.

Тарихий шахслар ибратига оид ҳикоят ва ривоятлар.

Саргузашт ҳикоятлар.

Табииyki, мазкур бўлинишларнинг ҳар бири ҳам ўз ичида кичик мавзуй гуруҳлардан ташкил топади: ақл, заковат, одоб, илм, илмсизлик,

хунар, донишмандлик, ҳозиржавоблик, тўғрилиқ (қалб поклиги), нафс, диёнат ва вафо, саҳоват, қарамли бўлиш, ҳиммат ва ҳ. Уларда, асосан, киши маънавий олами ва ахлоқи, таълим-тарбияси объект сифатида намоён бўлади. Маънавият – қалб софлигида акс этса, ахлоқ – маънавиятнинг амалда намоён бўлиши. Яъни, биринчиси – ботин бўлса, иккинчиси – унинг восита (кўз, тил, кулоқ, қўл, оёқ поклиги ва ҳ.к)лар орқали зоҳирда акс этиши. Агар бири адашса, иккинчиси айниди – воситанинг бирор чегараси бузилса, ор-номус масаласига дахл қилинади. Бу: маънавият ~ ахлоқ ~ маънавият каби бир тизимда жойлашади, бири иккинчисини тақозо этаверади. Ахлоқ муқаммаллигига эса тарбия орқали эришамиз. Айнан маънавий-ахлоқий тарбиянинг вазифаси аввало, ўқувчида маънавий-ахлоқий онгни шакллантиришдан бошланади. Турли замон ва маконда ижтимоий тарбия моҳияти турлича бўлиб, унинг мазмуни ижтимоий мақсадлардан келиб чиқиб асосланган. Тарбия ғояси турлича ифодаланган бўлса-да, унинг йўналтирувчанлик хусусияти ҳамда объектига кўра муносабати яқдилликни ифода этади. Тарбия яхлит жараёнда амалга оширилиб, унинг таркибий қисмлари айни бир вақтда фаолиятнинг бирор тури асосида намоён бўлади.

Шарқда тарбия тушунчаси мутафаккирлар ва халқ педагогикасининг тарбия тўғрисидаги неча асрлик бой тажрибаларига таянишини биламиз. Тарбия назарияси – фалсафий, психологик, социологик, этика ва эстетикага оид, физиологик билимлардан фойдаланилган ҳолда асосланади. Тарбиянинг натижаси юксак маънавий ва ахлоқий талабларга жавоб берувчи юқори малакали соҳа мутахассисларини тарбиялашдир. Зеро, шахс таълим-тарбиянинг натижаси сифатида шаклланидиган ижтимоий мавжудот саналади.

Муҳаммад Авфий ҳикоят ва ривоятларида ҳам ҳар томонлама етук шахсни тарбиялаш унга изчил равишда ақлий, ғоявий-сиёсий, иқтисодий, ахлоқий, меҳнат, эстетик, жисмоний, экологик, жинсий, ҳамда ҳуқуқий тарбия беришга урғу берилади. Объект сифатида тарбияланувчи-китобхоннинг онги, ҳулқ-атвори ва фаолиятининг ижодий бирлиги инobatга олинади. Шунингдек, ҳикоятларни таснифлашда тарбия жараёнини ташкил этишнинг яқка (гуруҳли, оммавий) шакли, яъни педагогик мазмунни таснифлашда индивидуал ёндашувга таянилади. Бу ўқувчида ўқиётган ҳар бир ҳикоят ва ривоятда баён этилган педагогик мазмунни англай олишни, мустақил ҳулоса қилишни ўргатадиган педагогик тизимларни вужудга келтириш, тизим ғояларига амал қилишни тақозо этади.

Куйидаги ҳикоятда Муҳаммад Авфий Анушервон орқали вазири Бузургмеҳрнинг илму донишда мумтозлиги, ақлий тарбиянинг қандай намоён бўлишини кўрсатади: “Адолатли шох Анушервон вазири Бузургмеҳрга, дунёда энг яхши нарса нималар эканлигини сўрайди. Бузургмеҳр бунга жавобан 3 та нарсани айтади: ўлим, аёл, эҳтиёж. Бунинг тавсифи шундай. “Аёл бўлмаганда сенга ўхшаган зот қаердан туғиларди?”, яъни аёлни бутун олам аҳли инсоният ибтидоси ва мавжудлигининг сабаби сифатида айтиб ўтган. “У бўлмаганда

отангнинг салтанати сенга тегармиди?”, деб ўлимни изоҳлайди. Дарҳақиқат, ўлимни эса одамизод интиҳоси деб кўрсатиш мумкин. Чунки ўлим бўлмаганда, салтанат ва мерос отадан-ўғилга, авлоддан-авлодга ўтмайди, ҳаёт давом этмайди, дунё қариб боради.

Эҳтиёж тушунчасига келганда, “Эҳтиёж бўлмаганда менга ўхшаган одам сенинг саройингда турармиди”, деб жавобини изоҳлайди Бузургмехр. Буни бировни яна бировга олиб борувчи сабаб, у ёки тубанликка, ёки юксакликка олиб борувчи омил деб тушунтирсак ўринли бўлади. Айнан ана шу жараёнда маънавият ва тарбиянинг ўрни, унинг намоён бўлиш шарт-шароитлари маълум бўлади. Демак, Авфий ҳикоятда биринчидан, аёл, ўлим ва эҳтиёжни дунёдаги энг ўткир нарсалар деб талқин қилади; иккинчидан, савол орқали Бузургмехрнинг ақлу-фаросатда камолотга эришганлигига ишора беради; учинчидан, вазирнинг жавоби яна мушоҳадага олиб боради.

Ҳикоятда келтирилган дунёда энг ўткир нарсалар моҳияти қуйида таснифланади (Қаранг: 1-жадвал).

Моҳият	Мазмун	Таъриф	Хулоса
Ўлим	Интиҳо	Организм ҳаёт фаолиятининг бутунлай тўхташи, тугаши; ортга қайтмас физиологик жараён	Ҳаёт интиҳоси, агар ўлим бўлмаганда ажод ва авлодлар давом этмайди, дунё қариб боради. Ўлим ҳақ ва ана шу ҳақиқат ҳаёт давоми этишини, туғилишни тақозо этади.
Аёл	Ибтидо	Эркакка қарама-қарши жинсдаги шахс; ар.-оила; хотин.	Бутун олам аҳли инсоният ибтидоси ва мавжудлигининг сабаби
Эҳтиёж	Сабаб	Бирор нарсага бўлган талаб, ҳожат, зарурат, зарурият, муҳтожлик.	Камолотга ёки заволотга эришишга олиб борувчи йўл. Унга эса маънавият ва тарбия орқали эришилади.

М.Авфийнинг худди шундай бошқа бир ҳикоятида Анушервон тилидан инсон учун энг зарур саналган нарсаларни аниқлайди. Ушбу таҳлил ҳам юксак маънавият ва илм соҳиби Бузургмехр тилидан келтирилади.

Адолатли шоҳ Хусрав I вазиридан инсон учун энг зарур нарсалар нималар эканлигини сўрайди.

Биринчидан, туғма зехн, деб жавоб берибди Бузургмехр.

Иккинчидан, агар туғма зехн бўлмаса, одоб ва илм ўргансин.

Учинчидан, одобу илм ўрганолмаса, мол-давлат, зару зевар орттирсин.

Тўртинчидан, мол-мулк орттиришни эплолмаса, сертавозеъ ва серилтифот бўлсин.

Бешинчидан, бу ҳам қўлидан келмаса, унда бунақа тирикликдан ўлган афзалроқ, ҳам одамлар ундан қутулади, ҳам ўзи - ўзидан қутилади.

2-жадвал. Инсон учун энг зарур нарсалар моҳияти

№	Моҳият	Мазмун
1	Туғма зехнли бўлиш	Идрок, фаҳм, хотира, тушуниш қобилияти. (Зехн худди ақлга ўхшаб ҳам туғма, ҳам орттирилган бўлиши мумкин.)
Туғма зехн бўлмаса агар,		
2	Одоб ва илм ўрганиш лозим.	Ўқиш, ўрганиш, тадқиқ қилиш, таҳлил этиш билан эришиладиган маълумот, билим, кўникма бу илм. Одоб эса киши ахлоқининг ижобий кўринишда намоён бўлиши, яъни ахлоқга оид қисм.
Одоб ва илм ўрганолмаса,		
3	Молу-давлат, зару-зевар орттириш лозим.	Мол-давлат орттириш, зару-зеварли бўлиш ҳам кўп айбларни беркитади (қўлида бошқа илму одоби, хунари бўлмаган ҳолатида)
Давлатманд бўлишни эплолмаса,		
4	Серилтифот ва сертавозели бўлиш керак.	Илтифот ва тавозеъ инсоннинг зийнати бўлиб, тавозеъ - ўзини камтар тута олиш, илтифот эса атрофдагиларга нисбатан марҳаматли, ҳимматли бўла олиш қобилиятидир.
Тавозеъли ва илтифотли бўлиш қўлидан келмаса, бунақа тирикликдан ўлган афзалроқ – ҳам одамлар ундан қутулади, ҳам ўзи ўзидан қутулади.		

Демак, Авфий шу иккала ҳикоят орқали дунёдаги энг ўткир ҳамда энг зарур нарсалар нима ва унинг моҳияти қандай эканлигини ўқувчига етказмоқда. Бун, аввало, кишида ибрат, ватанпарварлик туйғуларини уйғотади. Яъни, ҳикоятда келтирилган қаҳрамонлар Анушервон (Хусрав I) ҳамда Бузургмеҳр ким эканлиги, улар қандай маънавият ва илм, дониш соҳиби бўлганликларини билиш – ўз тарихини ўрганишга; аждодлари билан фахрланиш, ғурурланиш туйғуларини уйғотишга; юксак маънавиятли бўлишга интилишга, дунёқарашни кенгайтиришда мотив бериш вазифаларини бажаради. Қолаверса, ҳикоятларда тилга олинган – ўлим, аёл, эҳтиёж, зехн, илм ва одоб, зару зевар тўплашга интилиш, илтифот ва тавозеъли бўлишнинг моҳияти нималарда эканлигини англашга ўргатади.

Бунда қуйидагича тўхтамларга келиш, бизнингча, тўғри бўлади:

1. “Ўлим ҳақ” дейилади азалдан, туғилиш – ўлим – туғилиш – ўлим

ва ҳаётнинг ана шу занжир тарзида давом этиши, умрнинг ўткирчилиги, абадий эмаслигимиз, демак, дунёда бунданда ўткирроқ нарса йўқлиги.

2. Аёл – нафс эмас, у она бўлиши мумкин бўлган зот, яъни Яратгувчидан кейин турадиган одамизодни ярата олишга қодир ягона зот, унинг муқаддаслиги ҳам шунда, ўткирлиги ҳам шунда.

3. Эҳтиёж – ҳар қандай кишиларни ҳар нарсаларга тириклик юзидан хоҳ маънавий, хоҳи иқтисодий зарурат туфайли кимнингдир хузурида, кимнингдир эшигида туришга мажбур қилади. Эҳтиёж туфайли инсон ёки баркамолликка эришади, ёки тубанликка ботади. Табиийки, баркамолликка эришиш маънавий ва ахлоқий тарбия орқалигина амалга ошади.

Зеҳн - бу фаҳм-фаросат, идрок дегани, агар у туғма бўлса, унданда аълороғи йўқ, чунки ҳар ерда сенинг обрўйингга хизмат қилади. Туғма зеҳн бўлмаса, унда ақлий тарбия бериш орқали орттирилган ақлни юзага келтириш мумкин. Шунингдек, Кайковус ўзининг “Қобуснома” асарида ақлни икки турга ажратади, туғма ва орттирилган. Шунга кўра, зеҳнни ҳам худди шундай шакллантириш мумкин деган фикрга келсак, ноўрин бўлмас.

Илм ва одоб – ҳар қандай замонда ва жамиятда билим олиш, маълумотли бўлишга интилиш, одоб ўрганиш қадрланган. Бу ахлоқий, ақлий тарбиянинг хизмати туфайли намоён бўлади.

Зару-зевар орттириш – кишининг илму одоб олишга рағбати бўлмаса, мол ва давлат соҳиби бўлсин, бу ҳам унинг кўп айбларини беркитади. Мол-давлат орттириш учун ҳам инсонда ақлий ва меҳнат тарбиясини шакллантириш керак.

Серилтифот ва тавозеъли бўлиш – кишида бағрикенгликни, олийҳимматликни, камтаринлик каби фазилатларни шакллантириш орқали намоён бўлади. Бу ҳам инсонга зийнат.

Тарбияга оид ушбу категорияларни Авфийнинг қатор ҳикоят ва ривоятлари орқали мукамалроқ таснифлаш мумкин. Юқорида келтирилган биргина ҳикоятда мазмун тарбия ва унинг категорияларига тақалади. Тарбия – шахсни мақсадга мувофиқ такомиллаштиришда уюштирилган педагогик жараён бўлиб, тарбияланувчининг шахсига мунтазам ва тизимли таъсир этиш имконини берувчи жараён сифатида тавсифланади педагогик адабиётларда . Тарбия жараёнида тарбияланувчининг онги шаклланади, ҳис-туйғулари ривожланади, ижтимоий алоқага киришиш учун хулқий одатлар ҳосил бўлади. Демак, ушбу мураккаб жараён жамиятнинг шахсга қўядиган ахлоқий талабларига мувофиқ келадиган хулқий малака ва одатларни ҳосил қилади. Бунга эришиш учун тарбияланувчининг онги, ҳиссиёти ва иродасига таъсир этиб борилади.

“Жавомеъ ул-ҳикоёт”да келтирилган қуйидаги ҳикоятда юнон файласуфи Арастуниги ўлими олдида ўғлига қилган насиҳати таҳлили орқали илмнинг кароматларини таснифлаш мумкин (Қаранг: 3-жадвал).

3-жадвал

Илмнинг хосияти нималарда

№	Моҳият	Хулоса
1.	Ўлимдан бошқа барча сирларнинг ечими бор, дардларнинг давоси бор.	Илмсиз инсоннинг китоблар юкланган эшакдан фарқи йўқ.
2.	Молу-давлат орқали орттирилган шон-шарафда бақо йўқ, аксинча, илмдан келган шарафу-шон фанони ва заволни билмайди.	Изат-эҳтиромга лойиқ бўлай, номим абадий қолсин десанг илм орттир.
3.	Шоҳлар олдида фақат илм туфайлигина азиз бўлмоқ мумкин. Зеро, шоҳлар тобелигидаги одамлар шоҳларга таъзим қилишади ва сиғинишади.	Обидлар ва маъбудалар орасида ер билан осмонча фарқ бор.

Арасту тилидан айтилган биринчи фикр Ибн Сино таълимотида ҳам учрайди. Яъни,

Қаро ер қаъридан то авжи зуҳал,
 Коинот сирларин барин қилдим ҳал.
 Кўп мушкул тугунни англадим, ечдим,
 Ечилмай қолгани биргина ажал!!!

Кўринадики, у олим, файласуф сифатида ўз умрини илму ҳикмат сирларидан воқиф бўлишга сарфлаган. Илму дониш нури билан кўп тугунларни еча олган, аммо фақатгина ўлимга келганда чора топа олмаган икки Шарқу Ғарб даҳоларининг фикри, айтиб бир хил хулосаларни беради. Иккинчи хулосада – илмсиз инсоннинг китоблар ортилган эшакка қиёсланиши Унсур ул-маолий Кайковуснинг “Қобуснома” асарида илм борасида айтилган мукамал фикрлар сирасида учрайди. Унинг яна бир нафс ҳақидаги ҳикоятида Юноннинг машҳур ҳақими Буқрот тилидан қуйидагиларни ўқишимиз мумкин. Ҳақим беморнинг томирини ушлаб:

–Мен, сен ва касаллик уч тарафмиз, учаламиз ҳам бир-биримизга муҳолифмиз. Агар сен менга ёр бўлсангу айтганимни қулоғингда тутсанг, яъни, емагин, ичмагин деган нарсамдан нафсингни тийсанг биз икки тан, икки жон бўламиз, касаллик танҳо қолади. Биз уни енгамиз. Икки жон, икки тан бирлашса, ҳаминиша бир кишини мағлуб қилиши

муқаррардир.

Ҳикоятда келтирилган ҳаким Ибн Сино бўлиши мумкинлигини бугунги кунда чоп этилаётган айрим нашрлар кўрсатади. Фикр айнан кимнинг тилидан айтилгани эмас, унда қандай фикр айтилгани ва ундан қандай хулосалар олиш мумкинлиги аҳамиятли. Демак, Авфий асарида худди ўзи айтганидек, юздан ортиқ бошқа китоблардан истифода этган. Ҳикоят ва ривоятларга оид хулоса ҳамда маълумотларни кетма-кет бериб бориши орқали у илм, таълим-тарбия тўғрисида шарқу ғарбнинг мумтоз алломалари томонидан айтилган фикрлар бир-бирини тўлдиришини кўрсатган.

Ҳикоятларнинг аксариятида тарихий шахслар ва қаҳрамонлар, ҳукмдорлар, амирлар образи билан боғлиқ дидактик мазмунли ифодалар киритилган. Масалан, Чин шоҳи ва Искандар ҳақидаги ривоятда мардлик, олийжаноблик, нафс, ҳукмдорлар ибрати, қадимда бўлган дипломатик келишувлар, қолаверса, иккала ҳукмдор ҳукмронлик қилаётган халқларнинг аҳволидан хабар беради.

Искандар жаҳонни забт қилмоқ қасдида Чин мамлакатига кириб борди ва шоҳ саройи рўпарасида ўз қароргоҳини қурди. Бир куни Искандарнинг хос ҳожиби унга Чин шоҳи элчиси келганини ва у Искандар билан кўришмоқчилигини айтди. Искандар қабул қилди, элчи ёлғиз гаплашмоқчи бўлганини айтди. Улар ҳоли қолишгач, элчи аслида Чин шоҳи эканлигини маълум қилди. Искандар ундан бундай журъатнинг сабабини сўради. Чин шоҳи жавоб қилди.

–Билгинки, мен сени оқил ва одил подшоҳ деб биламан. Қадимдан ҳозиргача ўртамизда ҳеч бир кина ва адоват бўлмаган. Сенга қасд қилмадим, шунингдек, сен ҳам бу ерга келиб қароргоҳ қуриб ўрнашганинг сабаби юртни озод қилиш эмас. Мабодо мени ўлдирсанг ҳам, ўрнимга бошқасини ўтқазадилар, сен эса бадном бўлиб қоласан.

Искандар Чин шоҳининг сўзларидан унинг оқиллигига тан берди. Ва: “Мамлакатнинг уч йиллик хирожини хоҳлайман”, деди. Чин подшоҳи розилик билдирди. Бундай тез розилик қароридан хайратда қолиб Искандар сўради:

Хирожни тўлаб адо қилгач аҳволинг нима кечади?

Шундай бўладики, ким мамлакатимга ҳужум қилса, албатта ҳалок қилади.

Агар икки йиллик хирожингга қаноат қилсам-чи?

У ҳолда, аввалги аҳволдан биров яхшироқ бўлади.

Агар бир йиллик хирожингга қаноат қилсам-чи?

У ҳолда мамлакатимга ҳалал етмайди. Агарчи бу мол билан

хазинам бўшаб қолса-да, аммо хушбахтлигим йўқолмайди.

–Мен ярим йиллик хирожингга розидурман.

“Фалон куни дийдор кўришсак, ўз аркони давлатингиз билан бизнинг дастурхонимизга марҳамат қилиб, танавулдан кейин хирожни олиб кейин қайтсангиз”, деди Чин шоҳи шукрона айтиб. Тайинланган куни Искандар лашкарлари билан Чин шоҳининг хузурига борди ва қарасаки, чинлик аскарлар гўё дарё, унинг лашкари эса шу дарёдан томчидек.

–Сен мени макр-хийла қилиб чақирдингми?

–Кучлилар хийла қилмайдилар. Маккоралик ожизлар ишидир.

–У ҳолда ҳисобсиз аскарни йиғишнинг боиси нима?

–Бу ҳали ҳамма аскарим эмас, фақат ўрта (қалб) қисми, холос. Қолгани– маймана ва майсара қисмлари етиб келишмади. Мен ожизлигим туфайли сенга итоат қилаётганим йўқ. Сенга шунинг учун ўз аскарларимни кўрсатмоқдаман. Бироқ шунга аминманки, сенга осмон давлати ёрдир. Кимки сен билан беллашса, у, албатта, йиқилажагини сездим. Шунинг учун ҳам сенга фармонбардор бўлдим.

Искандар бу жавобдан ундирмоқчи бўлган молларининг баҳридан ўтди. Чин шоҳи уни меҳмоннавозлик ила лаъл ва жавоҳирлар билан тўлдирилган олтин косалар, идишлар қўйилган дастурхонга таклиф этди. Искандар бу ҳолдан ҳайратда, ундан егулик – ҳеч бўлмаганда нон сўради.

–Во ажаб Румда нон топиш шунчалик мушкулмиди, шунча машаққат чекиб бу ерларга келибсан?..

–Менинг бу сафаримдан ҳеч қандай фойда бўлмаса-да, сенинг бу ҳикмату пандинг барча мақсад ва талабимга жавоб бўлди, деди Искандар йиғлаб. Сўнгра Искандар ўз аскарларига орқага қайтишга фармон берди.

Искандар ва Чин шоҳи орасидаги диалог, ҳарбий юриш мақсадида бошланган муносабат дипломатик келишув билан якун топади. Бунда – ақлий, фуқаролик, ахлоқий, ҳуқуқий тарбиянинг баъзи кўринишлари ифодаланган (Қаранг: 4-жадвал).

4-жадвал. Искандар ва Чин шоҳи муносабатларининг тарбиявий таснифи

№	Искандар	Чин шоҳи
1.	Нафс Мамлакатнинг уч йиллик хирожини хоҳлайман!	Донишмандлик Мен сени оқил ва одил подшоҳ деб биламан. Қадимдан хозиргача ўртамизда ҳеч бир кина ва адоват бўлмаган. Сенга қасд қилмадим, шунингдек сен ҳам бу ерга келиб қароргоҳ куриб ўрнашганинг сабаби юртни озод қилиш эмас. Мабодо мени ўлдирсанг ҳам, ўрнимга бошқасини ўтқазадилар, сен эса бадном бўлиб қоласан.
2.	Мардлик - Хирожни тўлаб адо қилгач аҳволинг нима кечади? - Мен ярим йиллик хирожингга розидурман.	Олийжаноблик - Ким мамлакатимга ҳужум қилса, албатта ҳалок қилади.
3.	Ҳукмдорлар ибрати Искандар бу жавобдан ундирмоқчи бўлган молларнинг баҳридан ўтди.	Ҳукмдорлар ибрати Кучлилар хийла қилмайдилар. Маккоралик ожизлар ишидир.
4.	Дипломатик келишувлар - Менинг бу сафаримдан ҳеч қандай фойда бўлмасада, сенинг бу ҳикмату пандинг барча мақсад ва талабимга жавоб бўлди.	Дипломатик келишувлар - Во ажаб Румда нон топиш шунчалик мушкулмиди, шунча машаққат чекиб бу ерларга келибсан?..

Кейинги ҳикоятда нафснинг ҳашаротлар тимсолида қандай ифодаланиши келтирилган.

Битта донни минг машаққат билан уйига судраб бораётган чумолини кўрган қовоқ ари шундай дебди:

Ҳой, чумоли, шўринг қурсин, битта донни деб шунча заҳмат чекасанми. Кел, менинг емишим, ичишимни томоша қил, қандай лаззатли таом бўлмасин, одамлар мендан ортганини ейишади. Агар қанотимни ёйиб бир осмону фалакка учсам, истаган жойимга бориб қўнаман!

Кейин қовоқ ари учиб қассобнинг дўконига борибди ва қанорадаги

гўштга кўнибди. Қассоб кўлидаги пичоғи билан қовоқ арини бир урган экан, иккига бўлиниб кетибди.

Чумоли келиб арининг оёғини тортибди.

Қовоқ ари:

Мени қаёққа судраб кетяпсан, - деб сўрабди.

Кимки бирор ерга ҳасад кўзи билан кўнса, уни ўзи истамаган бошқа ерга судраб кетишади, - дебди чумоли.

Ҳикоят ҳашаротлар тилидан мажозий мазмунни ифодаласа-да, унинг моҳияти ҳар қачон, яъни узоқ ва яқин ўтмишда ҳам, бугунги кунда ҳам ўз аҳамиятига эга. Нафс, кибр, манманликни ўзига фазилат қилган кишиларнинг илллати оқибати, шундай: ўз бошига етиши билан якун топади. Буни қуйидагича ифолаш мумкин (Қаранг: 5-жадвал).

5-жадвал

Баднафслик ва кибрнинг оқибати таснифи

№	Тимсол	Моҳият-сабаб	Оқибат
1	Қовоқ ари	Нафс, кибр ва ҳасад	Ақлий ва ахлоқий тарбия-нинг саёзлиги
2	Чумоли	Ҳалоллик, қаноат, меҳнатсеварлик	Меҳнат тарбияси самараси – меҳнатнинг таги роҳат.
3	Қассоб (сабабчи персонаж)	Нарса ва ходиса	Кимки бирор ерга ҳасад кўзи билан кўнса, уни ўзи истамаган бошқа ерга судраб кетишади.

Кушлар тилидан баён этилган мажозий китоб “Латоиф ул-ишорот”да бу ҳикоя худди шундай келтирилган. Жониворлар, кушлар тилидан келтирилган ҳикоятларга дуч келганда, ушбу йўналишда тамал тошини қўйган ижодкорлар - Ғарбда Эзоп масаллари, В.А.Жуковский, И.А.Крыловнинг масал ва ҳикоялари, Шарқда Гулханийнинг “Зарбулмасал”ига албатта мурожаат қилиш лозим. Ўзининг дидактик характердаги асарларида тарбия компонентларини объект сифатида қамраб олган алломалар Абулҳасан Рудакий, Шохид Балхий, Абулқосим Фирдавсий, Ибн Сино, Умар Ҳайём, Абдурахмон Жомий, Алишер Навоий, Абдуқодир Бедил, Фахриддин Али Сафий, Шайх Саъдий, Ҳофиз Шерозий, Убайд Зоқоний каби олимларни келтириш ўринли. Улар ўзларининг дидактик асарларида кулги, кичик сўз ўйинлари ҳамда сатирик, мажозий ҳикоятларнинг асосий ғоясини бериш ўрнида улардан усталик билан истифода этишгани маълум. Масалан, Мирзо Абдуқодир Бедилдан шундай кичик ҳикояни келтириш мумкин.

Мумсик бой олдида ўлим нақд бўлди,



Заридан бир табиб сиқими тўлди.
Олтини сарф бўлиб кетганидан бой,
Сиҳат топган чоғда қайтадан ўлди .

Хулоса шуки, Муҳаммад Авфийнинг «Жавомеъ ул-ҳикоёт» тўплами халқнинг доно кишилари томонидан айтилган ҳикматли сўзлар, ҳикоят ва ривоятлар, кишиларнинг фазилатларини мақтаб, иллатлари, илмсизлиги ва бадахлоқлиги устидан чиройли кулги орқали танқид остига олинган латифалари билан қимматли. Чунки муаллиф шахс маънавий-ахлоқий тарбияси, дунёқарашига таъсир этишда дидактик мазмунга эга бўлган панд-насихатни лўнда ва мазмунли қилиб етказишнинг қулай воситалари – ҳикоят, ривоят, кичик ҳикоят, латифа мисолида ифодалаган. Авфий тилининг ўқимишлилиги берилаётган ғоя ва фикрларнинг шахс онгига таъсирини кучайтиради, мустақил хулосага келиш жараёнини тезлаштиради.

Фойдаланилган адабиётлар

1. Ўзбекистон миллий энциклопедияси. 11-жилд. –Тошкент, 2005.–331 б.
2. Ўзбекистон миллий энциклопедияси. 7-жилд. –Тошкент, 2004.–323 б.
3. Убайд Зоконий, Муҳаммад Авфий, Фахриддин Али Сафий, Абул Фароҳ. Ҳикоят ва ривоятлар. –Тошкент, 1987.–128 б.
4. Олимов Ш. Маънавий-ахлоқий тарбия асослари. – Т.: Fan va texnologiya, 2015.–228 б.
5. Ма'муров В.В. Umumiy pedagogika. Darslik.– Buxoro: Durdona, 2020.–118 б.
6. Тўхтаўжаева М., Нишонова С., Ҳасанбоев Ж., Усмонбоева М., Мадиярова С., Қолдибекова А., Нишонова Н., Сайидахмедов Н. Педагогика. 1-қисм. Дарслик. – Тошкент: Ўзбекистон файласуфлари миллий жамияти, 2010. – 400 б.
7. Yuldasheva Dilorom Nigmatovna. O`zbek tilini o`qitish metodikasi. –Buxoro: Durdona, 2021.–428 б. <http://yuldasheva.buxdu.uz/index.php/kutubxona/2021-02-23-13-28-46/45-o-zbek-tilini-o-qitish-metodikasi>

MASHINASOZLIK YOʻNALISHI TALABALARIDA KASBIY KOMPETENSIYALAR VA TEXNIK QOBILIYATINI RIVOJLANTIRISH IMKONIYATLARI

DOI: 10.53885/edinres.2021.79.67.031

S. Yu. Adizova

Annotatsiya. *Maqolada mashinasozlik yoʻnalishi talabalarida kasbiy kompetensiyalar va texnik qobiliyatini rivojlantirish imkoniyatlari haqida fikr yuritilgan.*

Kalit soʻzlar: *kompetensiya, texnik qobiliyat, kasbiy kompetentlik, kompetentli yondashuv, taʼlim moduli.*

Аннотация. *В статье рассматриваются возможности развития профессиональных компетенций и технических способностей студентов-механиков.*

Ключевые слова: *компетентность, технические возможности, профессиональная компетентность, компетентный подход, учебный модуль.*

Abstract. *The article discusses the possibilities of developing professional competencies and technical abilities of mechanical students.*

Key words: *competence, technical capabilities, professional competence, competent approach, training module.*

Oʻzbekiston Respublikasi Prezidentining 2019 yil 8 oktabrdagi “Oʻzbekiston Respublikasi oliy taʼlimi tizimini 2030 yilgacha rivojlantirish Konsepsiyasini tasdiqlash toʻgʻrisida” gi PF-5847-sonli Farmonida oliy taʼlim mazmunini sifat jihatidan yangi bosqichga koʻtarish, ijtimoiy soha va iqtisodiyot tarmoqlarining barqaror rivojlanishiga munosib hissa qoʻshadigan, mehnat bozorida oʻz oʻrnini topa oladigan yuqori malakali kadrlar tayyorlash tizimini yoʻlga qoʻyish vazifalarini belgilab berdi .

Ilgʻor pedagogik va axborot texnologiyalarning keng oʻzlashtirilishi, talaba - yoshlarning qobiliyatlari va imkoniyatlariga muvofiq ravishda taʼlimga tabaqalashtirilgan yondashuvning joriy etilishi hamda taʼlim berishning ilgʻor pedagogik texnologiyalarini, zamonaviy oʻquv – uslubiy majmualarning yaratilishi, taʼlim - tarbiya jarayonining didaktik jihatdan taʼminlanishi taʼlimni boshqarish tizimini takomillashtirishga asos boʻlmoqda. Bu oʻz navbatida taʼlim muassasasi rahbarlari zimmasiga taʼlim, fan, texnika va texnologiyalarning jahon miqyosidagi yutuqlarini, yangiliklarni tatbiq etgan holda pedagogik jarayonni ilmiy asosda tashkil etish va uni loyihalash yoʻnalishlari, shuningdek, boshqaruv faoliyatlarida

vujudga kelayotgan noan'anaviy muammolarni ijobiy hal etish borasida turli yangi vazifalarni yuklaydi. Bozor munosabatlari sharoitida mehnat bozorida ustuvor o'rin egallagan kuchli raqobatga bardoshli bo'lish har bir mutaxassisdan kasbiy kompetensiya va texnik qobiliyatga ega bo'lish, uni izchil ravishda oshirib borishni va shu bilan birga yo'nalish talabalarining bilish faoliyatini rivojlantirishning amaliy ko'nikmalarini shakllantirishga yo'naltirilgan pedagogik tizim va ta'lim jarayonlarini raqamli texnologiyalar asosida individuallashtirish, modulli ta'lim texnologiyalarini amaliyotga keng joriy etish mexanizmlarini takomillashtirish davr taqozo etmoqda.

“Kompetensiya” tushunchasi ta'lim sohasiga psixologik ilmiy izlanishlar natijasida kirib kelgan. Psixologik nuqtai nazardan kompetensiya “noan'anaviy vaziyatlar, kutilmagan hollarda mutaxassisning o'zini qanday tutishi, muloqotga kirishishi, raqiblar bilan o'zaro munosabatlarda yangi yo'l tutishi, noaniq vazifalarni bajarishda, ziddiyatlarga to'la ma'lumotlardan foydalanishda, izchil rivojlanib boruvchi va murakkab jarayonlarda harakatlanish rejasiga egalik” ni anglatadi .

Kasbiy kompetentlik - mutaxassis tomonidan kasbiy faoliyatni amalga oshirish uchun zarur bo'lgan bilim ko'nikma va malakalarning egallanishi va ularni amalga yuqori darajada qo'llay olinishidir.

Kasbiy kompetentlik mutaxassis tomonidan alohida bilim, malakalarning egallanishini emas, balki har bir mustaqil yo'nalish bo'yicha integrativ bilimlar va harakatlarning o'zlashtirilishini nazarda tutadi.

Shuningdek, kompetensiya mutaxassislik bilimlarini doimo boyitib borishni, yangi axborotlarni o'rganishni, muhim ijtimoiy talablarni anglay olishni, yangi ma'lumotlarni izlab topish, ularni qayta ishlash va o'z faoliyatida qo'llay bilishni taqozo etadi.

Kasbiy kompetentlik quyidagi holatlarda namoyon bo'ladi: - murakkab jarayonlarda, - noaniq vazifalarni bajarishda, - bir-biriga zid ma'lumotlardan foydalanishda, - kutilmagan vaziyatda harakat rejasiga ega bo'la olishda.

Kasbiy kompetentlik negizida turli sifatlar shakllanadi. Quyida kasbiy kompetentlik negizida aks etuvchi sifatning mohiyati qisqacha yoritiladi.

- Ijtimoiy kompetentlik – ijtimoiy munosabatlarda faollik ko'rsatish ko'nikma, malakalariga egalik, kasbiy faoliyatda sub'ektlar bilan muloqotga kirisha olish.

- Maxsus kompetentlik – kasbiy-pedagogik faoliyatni tashkil etishga tayyorlanish, kasbiy-pedagogik vazifalarni oqilona hal qilish, faoliyati natijalarini real baholash, bilim, ko'nikma va malakalarni izchil rivojlantirib borish bo'lib, ushbu kompetentlik negizida psixologik, metodik, informatsion, kreativ, innovatsion va kommunikativ kompetentlik ko'zga tashlanadi.

Zamonaviy yuqori malakali mutaxassisga ijtimoiy buyurtma ko'p hollarda shaxs va faoliyatning sifatli tavsifnomalariga qo'yilgan ob'ektiv

talablar bilan belgilanadi. Aynan ta'lim sifatini takomillashtirish davlatning ijtimoiy va iqtisodiy siyosatini amalga oshirish sur'ati, sifati va usullariga ahamiyatli ta'sir ko'rsatmoqda.

Ta'lim - jamiyatni isloh qilish va uni tashqi dunyo uchun yanada ochiq hamda yangi texnologiya va bilimlarga yo'naltirilgan jamiyatga aylantirishning asosiy omilidir. U nafaqat jamiyatning rivojlanish istiqbolini, balki har bir insonning alohida faoliyatini oldindan aniqlaydi va belgilaydi.

Kompetentli yondashuv oliy ta'lim jarayonini rivojlantirishning muhim omillaridan biri xisoblanadi. Bugungi kunda ta'lim sifatini bo'lajak mutaxassislarning kompetentligini shakllantirish va texnik qobiliyatlarini oshirish bilan ta'minlash mumkin, bunga ta'lim jarayoniga zamonaviy texnologiyalarni joriy etish orqali erishish mumkin. Shunday texnologiyalardan biri modulli ta'lim texnologiyasidir. Oliy ta'limga modulli kompetentli yondashuv ta'lim jarayonida shakllantirilishi va rivojlantirilishi zarur bo'lgan tayanch, kasbiy va maxsus kompetensiyalar kompleksini loyixalashtirish imkonini beradi.

Oliy ta'limda modulli kompetentli yondashuv asosida ta'lim dasturlari mazmunini loyixalashtirish texnologiyasi quyidagi ko'rinishga ega bo'ladi:

1) ish beruvchilar bilan hamkorlikda muayyan ta'lim yo'nalishi bo'yicha tayyorlanadigan mutaxassisning asosiy funksiyalari ro'yxati belgilab olinadi;

2) belgilangan funksiyalarni amalga oshirish uchun zarur va yetarli bo'lgan maxsus kasbiy kompetensiyalarning to'plami aniqlanadi;

3) nazariy bilimlariga tayangan holda talaba hal qila olishi kerak bo'lgan amaliy harakatlar va bajariladigan ishlarning namunaviy asosi sifatidagi tipik kasbiy vazifalar, muammolar va vaziyatlar to'plami loyihalashtiriladi;

4) ta'limning maqsadlari, mazmuni, o'zlashtirish usullari va o'zlashtirilganlik darajasini aniqlash yo'llarini o'z ichiga olgan ta'lim modullari tizimi ishlab chiqiladi;

5) ta'lim modullarining muayyan to'plamidan asosiy ta'lim dasturlari loyihalashtiriladi;

6) maxsus kasbiy kompetensiyalarning shakllanganlik darajasini aniqlash mezonlari va ularni baholash usullari ishlab chiqiladi.

Ta'lim moduli - ta'lim maqsadlari va mazmunini belgilashning avtonom birligi bo'lib, ularni o'zlashtirish va nazorat qilish bo'yicha tavsiyalarni o'z ichiga oladi hamda bir yoki bir nechta kompetensiyani yoki biror murakkab kompetensiyaning bir qismini shakllantirishni ta'minlaydi.

Kompetentlik sifatlarini o'zida shakllantirgan mutaxassis o'z kasbining yetuk ustasi bo'ladi, barcha vaziyatlarda ham o'z faoliyatini muvaffaqiyatli olib borishi uchun doimiy ravishda o'z bilim va mahoratini oshirib, zamonaviy pedagogik va axborot texnologiyalarni, ilg'or pedagogik tajribalarni, metod va usullarni muntazam o'rganib, pedagogik kasbiy kompetensiyalarini



rivojlantirib boradi. Shunday shaxsiy sifatlarga ega bo'lgan mutaxassisning kasbiy faoliyati davomida zarur kompetensiyalari shakllanadi. Mehnat qilish madaniyatigagina emas, balki yuksak umumiy-soniy madaniyatlar: odob-axloq, qadriyatlar va obru-e'tibor egasi bo'lishi o'z-o'zidan ayon bo'ladi. Har qanday tadqiqotni amalga oshirishning metodologik asosi sifatida tanlab olinadigan g'oyalar, holatlar, nazariya va yondashuvlar asosida o'rganiladigan hodisa mohiyati talqin qilinadigan nazariy g'oya aks ettiriladi, ob'ekt to'g'risidagi tasavvurlar modellashtiriladi, uni samarali rivojlantirishning mexanizmlari, vosita va pedagogik shart-sharoitlari aniqlanadi.

Malakali mutaxassisni tayyorlashda, ya'ni tayanch, umumkasbiy (kasbiy-pedagogik) va kasbiy (maxsus) kompetensiyalarni shakllantirishda va rivojlantirishda ta'lim mazmuni (davlat ta'lim standartlari va o'quv reja, dasturlar), shakli, metod, vositalari (darsliklar, elektron axborot ta'lim resurslari va boshqa didaktik materiallar, o'quv va metodik qo'llanmalar, laboratoriya jihozlari va hokazolar) va ta'lim texnologiyalari (ta'lim metodlari, tashkiliy shakllari va boshqalar) dan foydalanib o'quv-tarbiya jarayoni tashkil etiladi, hamda kasbiy-pedagogik faoliyatni amalga oshirish va auditoriyada ideal sharoitda olingan nazariy bilimlar hamda amaliy ko'nikmalarni real sharoitda tajribadan o'tkazish maqsadida malakaviy amaliyot tashkil etiladi.

Bunda ta'lim japayonida egallangan tayanch, umumkasbiy (kasbiy-pedagogik) va kasbiy (maxsus) bilim, ko'nikma, malakalarini mehnat faoliyati amaliyotiga tatbiq etadilar. Kasbiy - pedagogik faoliyat natijasida - boy dunyoqarashga, mustaqil, faol, tashkilotchi, qobiliyatli, ijodkorlik (kreativlik) ruxida, o'zini – o'zi nazorat qila olish tartibida faoliyat olib boradigan, ma'lum kompetentlik darajasiga ega, etuk malakali kadrlarning tayyorlanganligini tekshirish va tahlil qilib borish uchun faoliyat monitoringini olib boriladi. Hatijada etuk, malakali kadrlarning mustaqil va rejali asosda o'z ustida ishlashi, kasbiy bilim, ko'nikma va malakalarini izchil rivojlantirib borishini ta'minlanishi kuzatiladi. Yuqorida sanab o'tilgan kasbiy - pedagogik faoliyatlar tizim ichida kechadi, lekin bu tizim faoliyatini samarali bo'lishi uchun uni o'rab turgan muhit, ya'ni ijtimoiy, madaniy, pedagogik muhit talab darajasida bo'lishi zarur.

Kasbiy faoliyat monitoringi - etuk, malakali kadrlarning mustaqil va rejali asosda o'z ustida ishlashi, kasbiy kompetentlikni izchil rivojlantirib borishini kuzatishdan iborat. Bunda ta'lim oluvchilarning o'qitilish darajasini bilish uchun testlar, yozma ish og'zaki nazoratlar, audit, portfolio, o'z - o'zini baholash, imitatsion va muammoli - vaziyatli topshiriqlar asosida ma'lumotlarni yig'ish usuli, ta'lim natijalarining darajasini taqqoslash uchun kerak bo'ladigan ma'lumotlar majmuidan iboratdir [3].

Texnik oliy ta'lim bitiruvchilarining kasbiy kompetentligini zamonaviy ilmiy-texnik bilimlar negizida shakllangan psixopedagogik va umum

- muhandislik hamda maxsus tayyorgarligi belgilaydi. Bitiruvchilarni muhandis - texnolog sifatida tayyorlashdan ko'zlangan maqsad - oliy pedagogik ta'lim tizimida ushbu mutaxassislarning psixopedagogik va texnik texnologik tayyorgarligini ta'minlashdan iboratdir. Oliy malakali kadrlar tayyorlash klassifikatoridagi barcha sohalari bo'yicha oliy ta'lim muassasalarida o'qitilishi yo'lga qo'yilgan va pedagogik nuqtai nazaridan moslashtirilgan fanlar bo'yicha ta'lim olgan bo'lib, o'sib kelayotgan avlodni ta'lim va tarbiya masalalarini hal etish kabi vazifalarni bajarishi zarur.

Mashinasozlik yo'nalishi talabalarida kasbiy kompetensiyalar va texnik qobiliyatini rivojlantirish hamda shakllantirishning yakuniy maqsadi sifatida quyidagilarga e'tibor qaratiladi:

- mutaxassis kadrlarni kasbiy-pedagogik kompetentligini va texnik qobiliyatini shakllantirishda asosiy e'tibor o'quv fani vositalari, pedagogik faoliyat mazmuni va talabning shaxsiy imkoniyatlari asosida shakllantirishga qapatiladi;

- kasbiy-pedagogik faoliyatning mazmuni, vazifalari, ushbu jayayonda hal etiluvchi muammolar va yuzaga kelish ehtimoli bo'lgan qiyinchiliklar xususida yaxlit tasavvurga ega bo'lgan holda shaxsiy faollikka erisha olishiga acoclanadi;

- mutaxassis kadrlarni psixopedagogik nuqtai nazardan tayyorlash aniq maqsad, ya'ni pedagogik va psixologik bilimlarning ta'lim muassasasida tashkil etiluvchi kasbiy ta'limning o'ziga xosligi bilan belgilanadigan tuzilmasi va mazmuniga yo'naltirilgan;

- mutaxassis kadrlarning kasbiy - pedagogik faoliyatidan kutiladigan va erishish mumkin bo'lgan natijalar talaba shaxsi, uning yo'nalganligi (talablari, qiziqishi, qadriyatli yo'nalishi, ishi, ongi, sabablari); ma'lumot darajasi (bilim, malaka, ko'nikmalari, bilimlarini doimiy ravishda boyitishga intilishi va mahorati); tarbiyalanganlik holati (ma'naviy, estetik, jismoniy, mexnat va hokazolar jihatdan); ijtimoiylashuvi (faol kasbiy va ijtimoiy faoliyatni tashkil etishga tayyorligi, bilim olishni davom ettirishi, ijtimoiy va qadriyatli qoidalarni qabul qilishi); madaniyatligi (ijtimoiy-madaniy qadriyatlarini qabul qila olishi, intellektual, iqtisodiy, ekologik, madaniyat, aqliy va jismoniy mehnat madaniyati, munosabatlari mazmuni va xulq) kabi holat bilan belgilanadi. Kutilayotgan natijalarning eng yuqori darajasi bo'lajak mutaxassislarning kasbiy kompetentligi hisoblanadi.

Yo'nalish talabalarining kasbiy - pedagogik kompetentligi mazmunini loyihalashtirish jarayonining asosiy, yakuniy maqsadini aniqlashdan uning yakuniy natijasini loyihalashtirishgacha bo'lgan davrni o'z ichiga oluvchi o'zaro mantiqiy bosqichlar o'z ifodasini topadi.

Talabalarning kasbiy faoliyatini modellashtirish mazkur loyiha doirasidagi tadqiqot muammosining ijobiy echimini ta'minlashga xizmat qiluvchi



omillardan biri sanaladi. Shu bois talabalarning kasbiy-pedagogik faoliyatini modellashtirish, uning mohiyati va shartlari xususida ma'lumotlarga ega bo'lish talab etiladi.

Mutaxassis kadrlarni tayyorlash jarayoni murakkab xususiyatga ega bo'lib, bu jarayonda maqsadning aniq belgilanishi, mutaxassis modelining tarkibiy asoslarini aniqlashtirish muhim ahamiyatga ega.

Yuqorida keltirilgan faoliyat asoslari ma'lum mutaxassis uchungina emas, balki barcha mutaxassisliklar vakillari uchun ham zarur bo'lgan kompetentlikni o'z ichiga oladi. Masalan, bilim olishga moyillik, tashkilotchilik, jamoani boshqara olish, ijtimoiy faoliyatni tashkil etishga tayyorlik. Mutaxassis modelining ikkinchi va uchinchi tarkibiy asoslari hisoblanadigan faoliyat turlari ma'lum kasb uchun qo'yiluvchi aniq talablar darajasini belgilaydi.

Mutaxassis kadrlar avvalo ta'lim mazmunini loyixalashtirish bilan bog'liq quyidagi mahoratlar tizimini egallab olishi kerak: o'qitish maqsadlarini (ta'limiy, tarbiyaviy va rivojlantirish) konstruktiv tasvirlash; ta'lim oluvchilarda ma'lum kasb faoliyati bo'yicha bilim, ko'nikmalarning shakllanganlik darajasini aks ettiruvchi ko'rsatkichlarni aniqlash; ushbu ko'rsatkichlarning aks etishiga imkon beruvchi chizmalar, sxemalar, loyixalar, texnik-texnologik hamda tashkiliy-iqtisodiy mashqlar va ta'lim metodlari, shaklini to'g'ri tanlash; ularning ketma-ketligini aniqlash; ta'lim oluvchilar tomonidan nazariy va amaliy bilim va ko'nikmalarning shakllantirilishi va hokozalar borasidagi zarur ma'lumotlarga ega bo'lishni ta'minlovchi ko'rsatkichlarni aniqlash.

Kasbiy kompetentlikni shakllanishi jarayonida bo'lajak mutaxassislarning individual xususiyatlarini o'rganish, kompetensiyalarni o'zlashtirish jarayonini tashkil etish hamda uning natijalarini baholash muhimdir. O'quv faoliyatining zarur tarbiyaviy natijasini aniqlashga xizmat qiluvchi kompetensiyalar alohida tizimni tashkil etadi. Ma'naviy dunyoqarash va uning mohiyati hamda umumiy madaniyatlilik darajasiga qo'yiluvchi talablarni ham o'z ichiga oladi.

Tuzilishi nuqtai nazaridan mutaxassis modeli uni o'zgartirish va tuzatish imkonini beruvchi, faoliyat samaradorligiga ta'sir ko'rsatuvchi va oson tashxis qilinadigan tarkibiy qismlarni o'z ichiga olishi zarur. Ikki qisimli tuzilmaga ega bo'lgan mutaxassis modeli eng ko'p tarqalgan model hisoblanadi.

Mutaxassis modeli - bu ishlab chiqarish sohasida yuzaga keladigan muammoli vaziyatlarni muvaffaqiyatli hal etilishini ta'minlovchi, ma'lum sifatlarni ta'riflovchi hamda kasb egasining mustaqil bilim olishi va o'zini rivojlantirishini aks ettiruvchi andoza hisoblanadi.

Mutaxassis modelini yaratishda kasbiy faoliyatning ma'lum turi uchun muvofiq keladigan shaxsiy sifatlarni to'plam tartibga solinadi. Mutaxassis

modelining turlaridan biri malakaviy tavsifnoma hisoblanadi. Uning mazmunida quyidagi holatlar aks etadi: turli lavozim va turli ish joylari uchun xos bo'lgan kasbiy faoliyat turlari, vazifa va majburiyatlar, shaxsiy sifatlar, bilim va ko'nikmalar. Bunday modellar kadrlarni tanlash va joy-joyiga qo'yish, ularni attestatsiyadan o'tkazish, shuningdek mutaxassislarni tayyorlash va qayta tayyorlash dasturlarini tuzishda muhim ahamiyat kasb etadi.

Mutaxassis modeliga ko'ra pedagogik - psixologik, kasbiy hamda ixtisoslik fanlarni o'qitishda ta'lim mazmuni, shakli, metod, vosita va texnologiyalarini samarali qo'llanishi orqali kasbiy kompetentli mutaxassisning kasbiy pedagogik tayyorgarligi ta'minlanadi.

Kompetentli yondashuv asosidagi modulli ta'lim, muammoli ta'lim texnologiyalari, keysstadi metodi va pedagogik, texnik-texnologik muammoli vaziyatli topshiriqlar bo'lajak mutaxassislarni tayyorlashda kasbiy, ixtisoslik, pedagogik-psixologik turkumi fanlari va kasbiy faoliyat uyg'unligini ta'minlab, kasbiy kompetentli mutaxassis tayyorgarligini yuqori sifat darajasiga ko'taradi.

Mutaxassis kadrlarning kasbiy kompetentligini shakllanishi muayyan individual va shaxsiy sifatlarning o'zaro bog'liqligi va shaxsning ijtimoiy-madaniy faollik darajasiga bog'liq bo'ladi. Ushbu sifatlar motivatsion, tashkilotchilik, mustaqillik, qobiliyat, hissiy-irodaviy, predmetli faoliyatli, kreativlik, o'z-o'zini boshqara olish layoqati kabi-lardan tarkib topadi.

Kasbiy kompetentli mutaxassisning faoliyatli modelida ta'lim mazmuni uch darajada: tayanch kompetentlik (o'quv rejasidagi barcha blok fanlari uchun); umumkasbiy kompetentlik (o'quv rejasidagi pedagogik-psixologik hamda umummuhandislik fanlari to'plami uchun); maxsus kompetentlik (o'quv rejasidagi kasbiy va ixtisoslik fanlari uchun) shaklida keltirilgan.

Shunday qilib, tayanch kompetentlik oliy pedagogik ta'limning har bir bosqichi uchun ta'lim bloklari va o'quv fanlari darajasida aniqlanadi. Tayanch kompetentlik tartibini belgilashda kasbiy pedagogik ta'limning asosiy maqsadlariga muvofiq ijtimoiy va shaxsiy tajribaning mohiyati, ijtimoiy jamiyatda kasbiy faoliyatni tashkil etish jarayonida hayotiy ko'nikmalarni egallashga imkon beruvchi asosiy turlar muhim ahamiyat kasb etadi .

Kasbiy kompetentlik sifatlariga ega kadrlarni shakllantirish modeli - ta'lim va ishlab chiqarish jarayonida yuzaga keladigan pedagogik hamda texnik-texnologik muammoli vaziyatlarni muvaffaqiyatli hal etilishini ta'minlovchi, motivatsion xislatlar, intellektual salohiyat, hissiy-irodaviy sifatlar, predmetli-faoliyatli ko'nikmalar hamda o'z-o'zini boshqara olish sifatlarini ta'riflovchi, tashkilotchilik qobiliyatiga ega hamda kreativ fikrlovchi, kasb egasining mustaqil bilim olishi va o'zini rivojlantirishini aks ettiruvchi andoza hisoblanadi.



Auditoriyadagi ta'lim, malakaviy amaliyotlar hamda mustaqil ta'lim jarayonida bilim, ko'nikma va malakalar, faoliyat tajribasini o'zlashtirish hamda shaxsiy, kasbiy va individual sifatlarga ega bo'lishlik bitiruvchilarning tayanch, umumkasbiy va maxsus kompetentliklarining shakllanishini ta'minlaydi.

Xulosa. Mutaxassis kadrlarda kasbiy kompetentlikni shakllantirishning maqsadi kasbiy va shaxsiy rivojlanish jarayonida ta'lim oluvchining o'z-o'zini anglash, baholash va boshqarish kabi tarkibiy qismlarni rivojlantirish hamda ta'lim muassasalarida ishlashga tayyorlash hisoblansada, shu bilan birgalikda ularning umumkasbiy va ixtisoslik fanlari asoslarini o'rganish vazifalari quyidagilardan iborat bo'lishi kerak:

- yo'nalish mutaxassisining kasbiy faoliyatida pedagogik, umumkasbiy va ixtisoslikka oid bilimlarni o'zlashtirishga nisbatan ijobiy munosabatda bo'lishga erishish;

- ta'lim va ishlab chiqarish jarayonlariga xos bo'lgan muammoli vaziyatlarda masalalarni ajratib olish hamda ularni hal qilish usuli sifatida pedagogik va texnik-texnologik tafakkurni rivojlantirish;

- yo'nalish mutaxassisining kasbiy faoliyatida individual ta'lim metodini qo'llay olish, o'quv-pedagogik va ishlab chiqarish harakatlarining reproduktiv hamda ijodiy usullarini shakllantirish;

- kasbiy faoliyatida muhim kasbiy - pedagogik sifatlarini, ya'ni hamdardlik, bolalarni sevish va boshqalarni rivojlantirish, kasbiy va shaxsiy o'z - o'zini rivojlantirish ehtiyojini yuzaga keltirish.

Kasbiy kompetensiya va texnik qobiliyatga ega mutaxassis quyidagilarga erisha oladi: - o'z bilim va malakalarini izchil boyitib boradi, - yangi axborotlar, ma'lumotlarni o'zlashtiradi, - davr talablarini chuqur anglaydi, - yangi g'oyalar va bilimlarni izlab topadi, ularni qayta ishlaydi va o'z kasbiy amaliy faoliyatida samarali qo'llaydi.

БОШЛАНГИЧ СИНФ ЎҚУВЧИЛАРИДА КИТОБХОНЛИК ВОСИТАСИДА БАДИИЙ АДАБИЁТ НАМУНАЛАРИГА ҚИЗИҚИШНИ ШАКЛЛАНТИРИШНИНГ ЎЗИГА ХОС ЖИҲАТЛАРИ

DOI: 10.53885/edinres.2021.40.32.032

Б. У. Мингбаева

Тошкент давлат педагогика университети ўқитувчиси

Аннотация. Ушбу мақолада бошлангич синф ўқувчиларида китобхонлик воситасида бадий адабиёт намуналарига қизиқишни шакллантиришнинг ўзига хос жиҳатлари ёритилган. Шунингдек, мақолада билишга асосланган қизиқишлар шахс фаоллигини таъминловчи мотив бўлиб, у билиш фаолияти ривожланишига кўмаклашиши ҳақида фикр юритилган.

Калит сўзлар: кичик ёшдаги ўқувчилар, китобхонлик, бадий адабиёт намуналари, қизиқиш, ўқув предметлари, ҳаётий вазиятлар, динамик ривожланиш, интеллектуал ривожланиш, эмоционал фаоллик, ўқиш мотивлари, эҳтиёж.

Аннотация. В данной статье рассматриваются особенности формирования интереса к образцам художественной литературы через чтение у учащихся начальной школы. Также в статье интерес, основанный на знаниях, является мотивацией, обеспечивающей активность человека, и считается, что познание способствует развитию активности.

Ключевые слова: младшие школьники, чтение, примеры художественной литературы, интерес, учебные предметы, жизненные ситуации, динамическое развитие, интеллектуальное развитие, эмоциональная активность, мотивация чтения, потребность.

Abstract. This article discusses the features of the formation of interest in the samples of fiction through reading among primary school students. Also in the article, knowledge-based interest is the motivation that ensures human activity, and it is believed that knowledge contributes to the development of activity

Key words: and phrases: primary school students, reading, examples of fiction, interest, academic subjects, life situations, dynamic development, intellectual development, emotional activity, reading motivation, need.

Бугунги кунда шахс имкониятларини кенгайтиришнинг кўплаб йўналишлари ва воситалари мавжуд. Бундай воситалар биринчи



навбатда ҳар бир инсоннинг билиш имкониятларини кенгайтиришга хизмат қилади. Китоб ва китобхонликка бўлган қизиқиш шахс фаолиятининг самарали кечишини таъминлайди. Шунинг учун ҳам китобхонлик воситасида ўқувчиларда бадиий адабиётга нисбатан қизиқишни шакллантириш алоҳида аҳамиятга эга.

Педагогика энциклопедиясида “Қизиқиш - 1) объект ёки ҳодисани англаш ва бирор фаолият турини ўзлаштиришга мойиллик; 2) ўқувчи ёки талабанинг ўзи учун қимматли ва ёқимли бўлган муайян нарса ва ҳодисага муносабати” [1; 391-б.] сифатида таъриф берилган.

Қизиқишларда шахснинг ўзига хос хусусиятлари мужассамлашган бўлади. Қизиқиш билимларни онгли, пухта, барқарор, англаган ҳолда ўзлаштиришга кўмаклашади. Қизиқиш инсонда интилиш, фаоллик, ички туртки, эҳтиёжни шакллантиришга хизмат қилади. Қизиқиш шахснинг борлиққа танлаб муносабатда бўлиши, ўзига хос қарор қабул қилиши, ўзини ўзи назорат эта билиши, мақсадга интилувчанлигида, юзага келган тўсиқларни енгишида намоён бўлади. Шунинг учун ҳам ўқувчиларда бошланғич синфлардан бошлаб у ёки бу ҳодисага нисбатан қизиқиш уйғотиш алоҳида аҳамиятга эга. Қизиқиш туфайли ўқувчилар муайян объектни чуқурроқ ўзлаштиришга интиладилар. У ҳақидаги билимларни алоҳида интилиш билан ўзлаштиришга киришадилар.

Бошланғич синф ўқувчиларида бадиий адабиётга қизиқиш уйғотиш орқали инсоният ақл-идрокининг нодир намуналарида ифодаланган билимлар ва ҳаётий тажрибаларни ўрганишларига кенгроқ шароит яратилади. Ўқувчиларда бадиий адабиётга нисбатан қизиқиш уйғотишда китобхонлик асосий восита сифатида хизмат қилади.

Р.Г.Сафарова[2]нинг фикрича, ўқувчиларда бадиий адабиётга қизиқиш уйғотишда таълим жараёни асосий ўрин эгаллайди. Таълим жараёни олдида шахсни ҳар томонлама уйғун ривожлантириш вазифаси қўйилган бугунги кунда ўқувчиларда китоблар ёрдамида бадиий адабиётга қизиқиш уйғотиш ижтимоий-педагогик заруриятга айланмоқда. Китоб ўқиш орқали ўқувчилар ўз билимларини мунтазам такомиллаштиришга муваффақ бўладилар. Ахборот технологиялари ва ахборот олиш манбаларининг кўпайганлиги туфайли ўқувчилар китобга тобора камроқ мурожаат қилмоқдалар. Ўқувчилар билан ўзаро муносабатга киришишнинг дастлабки кунларидан бошлаб ўқитувчилар уларда бадиий адабиётга нисбатан қизиқиш уйғотишлари лозим. Айнан бошланғич синфларда бадиий адабиётга нисбатан ўқувчиларда шаклланган қизиқишлар барқарор бўлиб, бутун ҳаёти давомида мустаҳкамланиб боради.

Ўқувчиларда бадиий адабиётга қизиқиш уйғотиш ғоясининг асосчиси буюк чех педагоги Я.А.Коменский[3] ҳисобланади. У ўзининг

“Буюк дидактика” асарида ўқувчиларда у ёки бу машғулотга нисбатан қизиқиш уйғотиш ҳақида фикр юритган.

Қизиқиш билиш эҳтиёжларининг намоён бўлиш шаклидир. У шахсни ўз фаолияти мақсадини англашга йўналтиради. Обьектив борликни ифодаладиган далилларнинг моҳиятини чуқурроқ англашга ундайди. Қизиқиш шахснинг ўрганилаётган объектни ўзлаштиришга бўлган интилишини ифодалайди. Ўқувчининг айна бир қизиқишини қондириш иккинчи қизиқишнинг вужудга келишига асос бўлиб, билиш фаолиятининг ривожланишига шароит яратади.

Л.С.Выготский[4]нинг таъбирича, қизиқишлар бола ҳулқ-атворининг ҳаракатлантирувчи кучи ҳисобланади. У ўқувчи интилишларининг ёрқин ифодасидир. Қизиқишлар ёрдамида ўқувчиларнинг фаолияти уларнинг эҳтиёжларига мувофиқ келади. Шунинг учун ҳам таълим-тарбия жараёни ўқувчиларнинг қизиқишларига асосланган ҳолда ташкил этилиши керак. Бу ўқув жараёнининг ўқувчиларни қизиқтирган ўқув предметларига устиворлик бериш асосида ташкил этишини англатади. Ўқувчига босим ўтказиш, пўписа қилиш, қўрқитиш орқали уни муайян ҳодисани ўрганишга жалб этиш мумкин эмас. Ўқувчиларда қизиқиш уйғотиш билан бир қаторда уни муайян мақсадга йўналтириш ҳам муҳим аҳамиятга эга.

Муҳим жиҳатлардан яна бири ўқувчиларнинг қизиқишларини ҳисобга олган ҳолда ўқув жараёнларини ҳаётий вазиятларга яқинлаштиришдан иборат. Ўқув жараёнини ҳаётий вазиятларга яқинлаштиришда бадиий адабиёт намуналари муҳим ўрин эгаллайди. Ўқув жараёнини ҳаётий вазиятларга яқинлаштириш ўқувчиларда муайян ходисаларга нисбатан қизиқиш уйғотади. Педагоглар ўқувчиларда қизиқиш уйғотиш орқали уларни аниқ бир фаолиятга кенгроқ жалб этиш мумкинлигини англаб этишлари лозим.

Ҳар бир шахс ўзини ўраб турган борлиққа нисбатан шахсий муносабат тажрибасига эга. Худди мана шу муносабат уни муайян вазиятларга олиб киради ва маълум нарсаларни ўрганишга нисбатан қизиқиш, эҳтиёж ва истакни вужудга келтиради.

Билишга оид қизиқишлар ўқув жараёнининг динамик ривожланишини таъминлашга кўмаклашади. У ўқувчиларнинг фаол тарзда ўқув-билув фаолиятини ўзлаштиришларига ёрдам беради. Билишга оид қизиқишлар ўқувчиларда ташаббускорликни таркиб топтиради. Бу жараёнда ўқувчининг ўзи янги билимларни ўзлаштириш усуллари излаб топади. Натижада таълим, тарбия ва ривожланишнинг самарадорлиги ортади. Фаол бўлмаган ва ҳеч нарсага қизиқмайдиган ўқувчиларга ўқитувчилар кучли таъсир ўтказиб, уларнинг билишга оид қизиқишларини муайян мақсадга йўналтиришлари керак.

Қизиқишлар ўқувчиларда ёрқин ҳис-туйғуларни вужудга келтириш имкониятига эга. Ўқувчилар ўз қизиқишларини қондириш учун объектив борлиқни чуқурроқ ўрганишлари, унинг ўзига хос жиҳатларини англаб етишлари талаб қилинади. Ўқувчиларнинг қизиқишлари қондирилиши натижасида уларда қувонч ҳисси, кўпроқ билишга интилиш майллари кучаяди. Агар ўқувчилар ўзлари қизиққан муайян нарсани ўргана олмасалар уларда салбий ҳис-туйғулар, ўз кучларига ишонмаслик вужудга келади. Билишга оид қизиқишлар ўқишнинг асосий мотивларидан бири ҳисобланади. Буни ўқувчилар бошқалардан кўра кўпроқ ҳис этадилар. Бу ўқувчилар ўзлари учун нима қизиқарлию, нима қизиқарли эмаслигини аниқлаб олган вақтларидан бошланади. Бундай нарсалар сирасига дарс, ўқув предмети ёки муайян китобларни киритиш мумкин.

Ўқувчилар учун билишга оид қизиқишлар ўқиш мотивлари сифатида уларни мазкур объектларни билишга ундайди. Мазкур ўринда ўқитувчилар уларга тўсқинлик қила олмайдилар, чунки бу ўқувчиларнинг шахсий қизиқишлари билан боғлиқ. Бу ўқувчилар фаолиятининг асосий мақсадини ифодалаб, ўқув жараёнининг осон, самарали, ёрқин, ҳис-туйғуларга бой бўлишини таъминлаб уларнинг дарсларда толиқмасликларига асос яратади. Билишга оид қизиқишлар ўқув фаолиятининг турли майллари билан ўзаро алоқадор бўлиб, ўқувчи дунёқарашини ҳар томонлама бойитишга кўмаклашади. Ушбу қизиқишлар бир-бирига мос келмаса, ўқувчиларнинг ривожланиш жараёнлари секин кечади. Ўқувчиларда муайян ходисаларга нисбатан қизиқишнинг шаклланиши натижасида уларда ўқув жараёнига нисбатан онгли муносабат ҳосил бўлади. Бу эса ўз навбатида ўқувчиларнинг ўз шахсий ўқув-билув фаолиятларини бошқаришлари, қўйилган мақсадга эришиш йўллари ва мақсадларини аниқ англаб олишларига кўмаклашади. Шу билан бир қаторда ўзлари қизиққан соҳадаги билим, кўникма, малакаларининг мунтазам бойишини таъминлайди.

О.А.Тўрақулова[5]нинг фикрича, ўқувчиларда билишга оид қизиқишларни шакллантириш ўқитувчи зиммасидаги мураккаб вазифалардан ҳисобланади. Бунинг учун педагог ўқув жараёнини ўқувчиларда билиш қизиқишларини шакллантиришга йўналтирган ҳолда ташкил этиши лозим. Бу жараёнда ўқувчи мунтазам тарзда ўқув материалларига қизиқиши, ўз-ўзини ривожлантириши, ўзлаштирган билимларининг йўналиши ва соҳаларини кенгайтириши мақсадга мувофиқ. Ўқувчилар ўқув жараёнида туғилган муаммоларни ечишга ўз шахсий ҳиссаларини қўшишлари ҳам муҳим аҳамиятга эга.

Ушбу мақсадга эришиш учун ўқитувчи педагогик жараёнда вужудга келадиган кўплаб муаммоларни бартараф этиши, дарсни ташкил

этишнинг энг яхши усуллари танлаши талаб этилади. Бунинг учун ўқитувчи зарур ўқув материалларини танлайди, ўқувчиларда мустақилликни шакллантиришга оид турли ёндашувларни таҳлил қилади, таълим мақсадига эришилганлик натижасини аниқлайди.

Ўқувчиларнинг қизиқишларини қондириш нафақат уларнинг интеллектуал соҳаларини бойитиш, балки, уларни келажакдаги фаолиятга йўналтириш имкониятига ҳам эга.

Ўқувчиларнинг билишга оид қизиқишларини ривожлантириш соҳасида қуйидаги даражаларни ажратиш мумкин:

- синчковлик
- қизиқувчанлик
- шахсий билишга асосланган қизиқиш
- ижодий қизиқиш.

Улар ўқувчиларнинг у ёки бу ўқув предметида нисбатан турли-туман қизиқишларини ифодалайди. Хали ўрганилмаган билимларни ўрганишга интилиш, янги ахборотларни ўзлаштириш кабилар шулар жумласидандир.

Синчковлик – билишга асосланган қизиқишнинг дастлабки босқичи ҳисобланади. Бунда ўқувчининг эътибори билан боғлиқ тарзда унинг муайян нарсаларни ўрганишга, билишга бўлган интилиши ифодаланади. Қизиқишнинг ушбу босқичида муайян объект ёки ходиса чуқур ўрганилмайди, балки унга синчковлик билан назар ташланади. Бунда шахс ўзини ўраб турган воқеликда қандай ўзгаришлар рўй берганлигини синчковлик билан ўрганишга киришади ва унга муносиб жавоб қайтаради.

Бу босқичдаги қизиқишлар мунтазам эмас балки, элементар характерга эга бўлиб, асосланмаган вазиятга боғлиқ ҳолда вужудга келади. Бу ҳолат айниқса ўқувчилар мактабга келган дастлабки кунларда кузатилади. Ўқувчилардаги бундай кузатишлар атрофдаги айрим нарсаларга боғлиқ бўлиб, юзаки характер касб этади. 3-4-синф ўқувчилари эса атрофдаги нарсаларга қизиқувчанлик билан муносабатга киришадилар.

Қизиқишнинг қизиқувчанликка асосланган босқичи янгича моҳият касб этиб, уни қизиқтирган ходисалар ва нарсаларнинг барча ўзига хос жиҳатларини аниқлашга бўлган интилиш кучаяди. Ушбу жараёнда билиш мақсадга йўналтирилганлик характерига эга бўлиб, ўқувчиларнинг интилишларига ташқи омиллар таъсир кўрсатади. Қизиқувчанлик босқичида ўқувчиларда бевосита қизиқишга бўлган интилишнинг шаклланганлигини кузатиш мумкин. Бунда ўқувчи билиш жараёнига тўлиқ жалб этилади. Унинг ёрдамида эса ўзининг билиш эҳтиёжларини қондиради. Бундай фаолиятнинг натижаси ўқувчи учун алоҳида аҳамият

касб этади. Натижада ўқувчи ўзи қизиққан соҳани чуқурроқ ўрганишга киришади, бир нуқтада тўхтаб қолмайди. Қизиқувчанлик эса шахсий қизиқишга айланади.

Билишга асосланган қизиқиш сабаб-оқибат боғланишларини шакллантириш заруриятини келтириб чиқаради. Натижада ўқувчилар мазкур боғланишнинг ўзига хос хусусиятларини аниқлашга ҳаракат қила бошлайдилар. Ушбу босқичда ўқувчилар олдига муайян муаммолар қўйилади. Ўқувчилар эса ушбу муаммоларга онгли тарзда ечим топишга интиладилар. Билишга асосланган қизиқишлар ўқувчиларни билмасликдан узоқлаштиради. Объектив борлиқнинг янги жиҳатларини англаш, интеллектуал ривожланишнинг янги босқичларига кўтарилишларини таъминлайди. Натижада ўқувчиларнинг фаол ҳаракатлари таъминланади: ўз-ўзини назорат қилиш, ирода кучига ишониш, иш жараёнида ташаббускорлик ва некбинлик, ўз-ўзини такомиллаштириш ва ривожлантиш истагига эгаликнинг намоён бўлиши.

Ижодий қизиқишларнинг намоён бўлиш босқичи қуйидагиларни ўз ичига олади: мустақиллик, ўқувчининг қайта шаклланган фаолияти, ўз олдидарида турган муаммоларнинг янги ечимларини таъминловчи усулларни қўллаш, ўз ижодий лаёқатларини намоён қилиш кабилар.

Китобхонликка бўлган қизиқиш – ўқувчиларнинг китобларда ифодаланган аждодлар тажрибасини ўрганиш ва ўз фаолиятида қўллашга бўлган интилишини ифодаловчи қизиқишдир. Бунинг учун ўқувчиларда ақлий ҳамда эмоционал фаоллик шаклланиши лозим. Ақлий ҳамда эмоционал фаоллик китобларда мақсадга йўналтирилган асосий компонент сифатида намоён бўлиб, ўқувчиларга ижтимоий тажрибани тақдим этишга хизмат қилади. Чунки китобларда ушбу тажриба сақланиб, аждодлардан авлодларга тақдим этилади. Шунга кўра, билишга асосланган қизиқишлар танловга асосланган қизиқиш бўлиб, биринчи навбатда ўқувчиларнинг интеллектуал соҳасини ривожлантиришга кўмаклашади. Қизиқиш ёрдамида ўқувчилар муайян соҳадаги билимларни ўзлаштиришга фаол киришадилар. Бунда уларга китоб яқиндан ёрдам беради.

Шахснинг ривожланиши учун билишга оид қизиқишларнинг аҳамияти шундаки, унда муайян соҳадаги фаолият қизиқиш таъсирида ўқувчининг рухий жараёнларини фаоллаштиради. Ўқувчиларда интеллектуал қониқиш ва ҳиссий кўтаринкилик бағишлайди. Билишга оид қизиқишлар шахс фаоллигини таъминловчи мотив бўлиб, унинг билиш фаолияти ривожланишига кўмаклашади.

Бошланғич таълимнинг асосий вазифаларидан бири ўқувчиларда китобхонликвоситасидабадий адабиётга қизиқишни шакллантиришдан

иборат. Бу муҳим масалалардан бири бўлиб, китоблар ва китобхонлик ўқувчиларга таълим-тарбия бериш ва уларни ривожлантиришда катта аҳамият касб этади.

Фойдаланилган манбалар:

Педагогика энциклопедия. III жилд. жамоа // Тошкент: «Ўзбекистон миллий энциклопедияси» Давлат илмий нашриёти, 2017. – 424 б.

Сафарова Р.Г. ва б. Ўқувчи-ёшларда “оммавий маданият”га қарши курашчанлик кўникмаларини шакллантиришнинг педагогик-психологик механизмлари.// Монография. – Т.: “Tafakkur qanoti” нашриёти, 2018 йил, 192 бет.

Коменский Я.А. https://ru.wikipedia.org/wiki/Коменский,_Ян_Амос

Выготский Л.С. [https://ru.wikipedia.org/wiki/ Выготский_Лев_Семёнович](https://ru.wikipedia.org/wiki/Выготский_Лев_Семёнович)

Тўрақулова О.А. Адабий таълим жараёнида академик лицей ўқувчиларида мутолаа маданиятини ривожлантириш технологияси: педагогика фанлари бўйича фалсафа доктори (Doctor of Philosophy). ...дисс. – Тошкент, 2020. – 174 б.

HAYOT FAOLIYATI XAVFSIZLIGINI TAKOMILLASHTIRISH USULLARI

DOI: 10.53885/edinres.2021.71.87.033

Sh. R. Akobirov

Navoiy Davlat Pedagogika Instituti, Fakultetlararo jismoniy madaniyat kafedrası o'qituvchisi

***Annotatsiya.** Ushbu maqolada Hayot faoliyati xavfsizligi mazmuni, inson hayoti hamda faoliyati mobaynida xavfsizlik choralarining ahamiyati tushuntirilgan. Shu bilan birga, hayot faoliyati xavfsizligi fan sifatida o'qitilishi, uning vazifasi, maqsadi hamda oldiga qo'yilgan xavfsizlik chora-tadbirlari bilan ta'minlash haqida so'z boradi. Xavfsizlik, faoliyat, hayot faoliyati xavfsizligini taminlash usullari va ularni rivojlanish kabi atamalar aniq tariflangan. Mamlakatimiz O'zbekistonda xavfsizlik chora-tadbirlarining barcha texnogen, iqtisodiy, siyosiy va axborot turlari bo'yicha qabul qilingan qarorlar hamda amalga oshirilgan islohotlar maqolada o'z aksini topgan. Inson hayotida xavfsizlik tushunchasini bugungi kunda yoshlarga tushuntirish, tashqi ta'sir etuvchilarning ijobiy va salbiy tomonlarini yoshlar tarbiya jarayonida yosh avlodga singdirish, xavf-xatardan holi muhitni tashkil etish yo'llari, usullari hamda mavjud sharoitlarni rivojlantirish usullari keng ko'lamda tahlil qilingan. Umumiy tahlil etilgan ma'lumotlardan foydalanib xulosa sifatida qo'shimcha takliflar bildirilgan.*

***Kalit so'zlar:** Hayot faoliyati xavfsizligi, xavf, faoliyat, texnogen xavf, xavfsizlik, hayotiy faoliyat, hayotiy faoliyat modeli, Faoliyat xavfsizligini ta'minlash tamoyillari, gomosfera*

***Аннотации.** В этой статье разъясняется содержание безопасности жизнедеятельности, важность мер безопасности в жизни и деятельности человека. Четко определены такие термины, как безопасность, деятельность, методы обеспечения безопасности жизнедеятельности и их развитие. В статье отражены принятые решения и реформы по всем видам техногенных, экономических, политических и информационных мер безопасности в Узбекистане. Концепция безопасности в жизни человека сегодня широко разъясняется молодежи, положительные и отрицательные аспекты внешних воздействий передаются молодому поколению в процессе обучения молодых людей, способов и средств создания безопасной среды и способов развития. существующие условия широко анализируются. Дополнительные предложения были внесены в результате общего анализа.*

***Ключевые слова:** безопасность жизнедеятельности, опасность, деятельность, техногенная опасность, безопасность*

жизнедеятельность, модель жизнедеятельности, Принципы эксплуатационной безопасности, гомосфера.

Abstract. This article explains the content of life safety, the importance of safety measures in human life and activity. Terms such as safety, activities, methods of ensuring the safety of life activities and their development are clearly defined. The article reflects the decisions taken and reforms in all types of man-made, economic, political and information security measures in Uzbekistan. The concept of security in human life is widely explained to young people today, the positive and negative aspects of external influences are passed on to the younger generation in the process of educating young people, ways and means of creating a safe environment and ways to develop existing conditions. Additional suggestions were given as a result of the overall analysis about our concept.

Key words: Life safety, hazard, activity, man-made hazard, safety, safe activity, activity model, occupational safety principles, homosphere

Kirish. Insonning faol harakatlari yig'indisi - faoliyat tushunchasini bildiradi. Aynan mana shu faoliyat insonlarni boshqa tirik mavjudotlardan farqlantiradi. Demak, faoliyat - insonning bor bo'lib turishi uchun zaruriy ko'rsatkich hisoblanadi. Mehnat esa inson faoliyatining eng oliy shaklidir. Shuning uchun faoliyat ham, mehnat ham bo'lmasa, kishilik jamiyati ham bo'lmaydi. Quyida aslida hayotiy faoliyat, xavf va xavfsizlik tushunchalariga oydinlik kiritamiz:

Faoliyat – ma'lum darajada xo'jalik samarasiga erishish maqsadida inson bilan tabiat hamda antropogen muhitning maqsadga yo'naltirilgan o'zaro ta'sir jarayonidir.

Xavf – tirik yoki o'lik materiyaning insoniyat sog'ligiga, tabiatga va material boyliklarga zarar etkazuvchi, baxtsiz va ko'ngilsiz hodisalarga olib keluvchi salbiy xususiyatlaridir¹.

Xavfsizlik – ob'ektga ta'sir etuvchi turli xil moddalar, materiallar, energiya va ma'lumotlar oqimini maksimal ruxsat etilgan miqdordan oshmaydigan holatidir. Har qanday xavf aniq bir ob'ektga ta'sir etgandagina real xavf hisoblanadi. Turli xil xavflar oqimidan himoyalangan ob'ekt deganda, atrof –muhitning har qanday komponentini tushunish mumkin, ya'ni: inson, jamiyat, davlat, tashkilot (korxonalar, muassasa), tabiat, dunyo, kosmos[6]

Hayotiy faoliyat - bu odamning kundalik faoliyati, dam olishi, turmush tarzidir.

Xavfsizlik - bu faoliyatning holati bo'lib, ma'lum ehtimollikda xavflarning kelib chiqishini bartaraf qilishdir.[3]

Faoliyat xavfsizligi qadim zamonlardan to hozirgi kunimizga qadar



insoniyatni ilmiy va amaliy qiziqishlarining eng muhim bir tomonidir. Odamzot har doim o'zining xavfsizligini ta'minlashga intiladi. Ishlab chiqarishning rivojlanishi bilan bu masalalar maxsus bilimlarni talab qiladi. Bizning davrimizda xavfsizlik muammolari yanada keskinlashdi. Ma'lumki baxtsiz hodisalar, yong'inlar, avariya va talofatlardan katta miqdorda zarar ko'riladi.

Shuning uchun xavflardan himoyalash masalalarida odamlarni tarbiyalash muhim ahamiyatga ega. Jamiyatimizni barqarorlashtirishda bu fan muhim ijtimoiy rol o'ynaydi va xalq xo'jaligi faoliyatining xavfsizligi darajasini oshirishga ulkan hissa qo'shadi. Bunda, maxsus shu sohaga oid qarorlar bilan olib borilgan dasturiy vositalar alohida o'rin egallaydi.

Asosiy qism. Faoliyat jarayonining modeli ikki elementdan: inson va muhitdan tashkil topgan deyish mumkin, chunki faol faoliyat bilan faqat insonlar shug'ullanadi va ular o'zlarini o'rab turgan atrof muhit bilan yaqin munosabatda bo'ladi. Shuningdek, «Inson - muhit» tizimini ham ikki maqsadli deb qarash mumkin: «birinchi maqsadi - inson o'zining mehnat faoliyati jarayonida muayyan yutuqlarga, samaradorlikka erishishga harakat qilsa, ikkinchi maqsadi - mehnati jarayonida yuzaga keladigan ko'ngilsiz oqibatlarini bartaraf qilishdan iborat bo'ladi.[6]

Hozirgi davrda ishlab chiqarish xavflaridan, tabiiy ofatlardan, falokat va halokatlardan insonlarning hayot faoliyatini saqlash eng dolzarb muammolardan hisoblanadi.

Turli falokatlar, halokatlar va ofatlardan insonlar hayot faoliyatini saqlash «Hayot faoliyati xavfsizligi» fanining maqsadlaridan biridir.

Aynan mana shu muammolar echimini «Hayot faoliyati xavfsizligi» fani o'rganadi.[5]

«Hayot faoliyati xavfsizligi» fanining markaziy e'tiborida «inson- tabiat-jamiyat» rivojlanishining maqsadlari yotadi. Hayot faoliyati xavfsizligi fani - ilmiy metodologik fanlar qatoriga kirib, uning asosiy maqsadi, inson hayot faoliyatida yuzaga keladigan xavflarning kelib chiqish sabablarini, oqibatlarini va ularni yo'qotish uslublarini, xavfsiz ish sharoitlarini yaratish, tabiiy, texnogen va ekologik favqulodda vaziyatlardan fuqarolarni muhofaza qilish, ularni ham nazariy, ham amaliy jihatdan himoyalashga tayyorlash hamda jarohatlanganlarga tibbiy yordam ko'rsatish qoidalarini o'rgatishdan iborat.

Hayot faoliyati xavfsizligi fanining asosiy vazifalari :

1. Xavflarning identifikatsiyasini o'rganish. Bunda inson faoliyati jarayonida yuzaga keladigan xavflarning kelib chiqish sabablarini, uning xususiyatlarini va ko'ngilsiz oqibatlarini o'rganish.

2. Ishlab chiqarish jarayonlarida va xizmat ko'rsatish sohalarida xavfsiz mehnat sharoitlarini yaratishga qaratilgan chora-tadbirlarni o'rganish.

3. Ishlab chiqarish jarayonlarida kasb kasalliklarini kamaytiradigan uslubiyatlarni ishlab chiqish.

4. Fuqarolarni turli xavflardan, tabiiy ofat, avariya va halokatlardan himoyalash usullariga o'rgatish.

5. Mehnat jarayonlarida baxtsiz hodisalarning oldini olish chora-tadbirlarini o'rganish.

6. Tabiiy, texnolog va ekologik shikastlanish o'choqlaridagi fuqarolarni qutqarish va tiklash ishlarini o'tkazish.

7. Jarohatlangan insonlarga birinchi tibbiy yordam ko'rsatishni o'rgatish.

[2] Faoliyat xavfsizligini ta'minlash tamoyillari

Xavfsizlikni ta'minlash tamoyillari (prinsiplari) ularni amalga oshirish belgilariga qarab shartli ravishda 4 ta sinfga bo'linadi:

1. Yo'naltiruvchi (taxminiy) tamoyil
2. Texnik tamoyil
3. Tashkiliy tamoyil
4. Boshqaruv tamoyili

Taxminiy tamoyillar o'zida xavfsiz echimlarni topuvchi yo'nalishni aniqlovchi metodologik va ma'lumot bazasi bo'lib, xizmat qiluvchi, asos soluvchi g'oyalarni taqdim etadi. Bunga quyidagi tamoyillar kiradi: operatorning aktivligi, faoliyatni gumanlashtirish, strukturani o'zgartirish, operatorni almashtirish, sinflashtirish, xavfni bartaraf qilish va kamaytirish, tizimlilik va boshqalar.

Texnik tamoyil xavfli omillarning ta'sirini bevosita oldini olishga yo'naltirilgan. Texnik tamoyillar fizik qonunlarni ishlatishga asoslangan. Bunga quyidagilar kiradi: masofadan himoyalash, ekranlashtirish, qattiqiligini oshirish, blokirovkalash (yakkalash), vakuumlashtirish, havo kirmaydigan qilish, passiv zveno kiritish, zichlashtirish, flegmatizatsiyalash va eta olmaslik tamoyillari.

Boshqaruv tamoyillari deb, xavfsizlikni ta'minlash jarayonining alohida bosqich va etaplari orasida o'zaro bog'lanish va munosabatlarni aniqlovchi tamoyillarga aytiladi. Ularga rejali, nazoratli, boshqarmali, majburiy, qayta aloqali, samarali, javobgarlik, rag'batlantirish, ierarxik, bir ma'noli, adekvatli tamoyillar kiradi.

Tashkiliy tamoyillarga xavfsizlik maqsadida mehnatni ilmiy tashkil qilish qoidalarini amalga oshiruvchi tamoyillar kiradi. Ularga vaqt bo'yicha himoyalash, ma'lumot berish, rezervlashtirish, normallashtirish, kadrlarni tanlash, ketma-ketlik, ergonomik. mehnatni ratsional tashkil qilish va zidlik tamoyillari kiradi.

Bir vaqtda ayrim tamoyillar bir nechta sinflarga kiradi. Xavfsizlikni ta'minlash tamoyillari tizimlarni xosil qiladi va bir vaqtning o'zida har bir

tamoyil nisbatan mustaqillik kashf qiladi.

Xavfsizlikni ta'minlash usullari 3 xil turga bo'linadi:

A - metodi, gomosfera bilan noksosferani bir-biridan joy yoki vaqt jihatidan ajratish usuli. Bu usul ishlab chiqarish jarayonlarini mexanizatsiyalashtirish va avtomatlashtirish, jihozlarni masofadan boshqarish, manipulyator va robotlarni qo'llash bilan amalga oshiriladi.

B - metodi xavfsizlik prinsiplarini qo'llab, xavflarni yo'q qilish va noksosferani (ishlab chiqarish muhitini) normallashtirish, hamda noksosfera tavsiflarini inson tavsiflariga moslashtirishga asoslanadi. Bu usul insonlarni shovqin, chang, gaz, jarohatlanish va hokazo xavfli omillardan himoya qilishga qaratilgan tadbirlar majmuasi hamda qisman xavfsiz texnikani yaratish bilan amalga oshiriladi.

Agar A va B metodlarni qo'llash bilan talab qilingan xavfsizlik darajasiga erishish ta'minlanmaganda, C - metod qo'llaniladi.

C - metodi tegishlicha himoya vositalari yordamida insonlarning himoyalani xususiyatlarini oshirishga hamda insonni noksosferaga moslashtirishga asoslangan.

Bu usul kasbiy tanlash, o'qitish, instruksiyalar berish, psixologik ta'sir qilish va shaxsiy himoya vositalarini qo'llash bilan amalga oshiriladi. C-metodni amalga oshirishda noksosfera tavsiflarini o'zgartirish uchun har xil vositalar qo'llaniladi.

Real sharoitlarda yuqorida keltirilgan usullarning bittasi yordamida zarur xavfsizlik darajasini har doim ta'minlash mumkin bo'lmaydi. Bunday holatlarda yuqorida keltirilgan usullar majmuasini qo'llash maqsadga muvofiq bo'ladi.[3]

Xavfsizlikni ta'minlashda psixologiyaning ahamiyati

Mehnatni muhofaza qilishda psixologiya ham muhim o'rinni egallaydi. Zamonaviy ishlab chiqarishda avariya, shikastlanishlar muammosi faqat muhandislik usullari bilan echilmaydi. Tajribalardan ma'lumki, avariya va shikastlanishlar muhandis-konstruktorlik ishlaridagi kamchiliklar asosida yuzaga keladi. Shuningdek tashkiliy-psixologik sabablar, masalan kasb bo'yicha xavfsizlik talablariga past darajada tayyorgarlik ko'rilishi, etarli bo'lmagan tarbiya, mutaxassisning xavfsizlik choralariga e'tiborsizligi, xavfli ishlarga etarli malakaga ega bo'lmagan shaxslarni jalb qilish, ishda odamlarni toliqqan va psixologik holatda bo'lishi ham sabab bo'ladi. Bular mutaxassisning faoliyatiga ishonchsizlikni (xavfsizlikni) pasaytiradi. Xalqaro tajriba, izlanishlarning ko'rsatishicha maishiy ishlab chiqarishdagi shikastlanishlarning 60-90 %i zarar ko'rgan kishilarning aybi bilan sodir bo'ladi. Xavfsizlik psixologiyasi faoliyat xavfsizligini ta'minlashda psixologik bilimlarni tadbir qilishni ifodalaydi. Bu yerda mehnat faoliyati jarayonida ko'rinadigan psixologik holatlar turlari to'liq tekshiriladi, psixologik

jarayonlar, psixik xususiyatlar ko'rib chiqiladi.[6] Inson psixikasida sodir bo'ladigan salbiy jarayonlar samarali ijobiy usullarda maxsus mutahassis yordamida treninglarda bartaraf etiladi. Psixologik xavf ham ta'sir jihatidan juda kuchli ta'sirga ega chunki u boshqaruvchilik xususiyatiga egadir.

O'zbekistonda Aholi va hududlarni tabiiy va texnogen tusdagi favqulodda vaziyatlardan muhofaza qilish tizimini takomillashtirish maqsadida Vazirlar Mahkamasi qarori bugungi kunda ro'y berishi mumkin bo'lgan texnogen va favqulodda xavf xatarlarni oldini olish maqsadida aholini ushbu vaziyatlarda amalda harakatlanish bilimlari bilan ta'minlovchi hamda himoya tadbirlarini olib borilgan asosiy choralardan biridir.[1]

Ushbu qarorda hayot xavfsizligiga daxl qiluvchi barcha ta'sirlar keltirilgan. Bundan tashqari, O'zbekiston respublikasi favqulodda vaziyatlarning oldini olish va bunday vaziyatlarda harakat qilish davlat tizimini yanada takomillashtirish to'g'risida, Favqulotda vaziyatlar vazirligiga yangi vazifalar topshirilishi, Favqulodda vaziyatlarning oldini olish va bunday vaziyatlarda va harakat qilish davlat tizimi to'g'risidagi nizom ishlab chiqilishi mamlakatimizda barcha turdagi sodir bo'lishi mumkin bo'lgan xavf –xatarlarni oldini olishga qaratilgan. Mahalliy davlat hokimiyati organlarining Favqulodda vaziyatlarda ularning oldini olish va harakat qilish davlat tizimi hududiy quyi tizimida aholini va hududlarni favqulodda vaziyatlardan muhofaza qilish bo'yicha belgilangan funksiyalar aholi yashash tarzi hamda hayot faoliyatini xavfsiz shaklda olib borishga qaratilgan bo'lin, bunda aholining ozuq –ovqat, texnik mehnat jarayonida xizmat ko'rsatishi, gidrometeorologik tasirlarni, salomatlik borasidagi keng ko'lamli xavflarni oldini olishga aholi hayot tarzini xavfsizligini ta'minlashga qaratilgan vazifalarni o'z ichiga oladi. Ishonch bilan ayta olamizki, mamlakatimizda olib borilayotgan ushbu chora- tadbirlar hukumatimiz hamda prezidentimiz tomonidan uzoqni ko'zlab yurtimizda xatarlardan holi jannatmakon sharoitlarni yaratishni maqsad qilgan. Buni biz prezidentimizning SH.Mirziyoyev “Tanimizda kuchimiz, shijoatimiz bor ekan –xalqimizga zarur eng yaxshi sharoitlarni yaratamiz, bizning xalqimiz doim bundanam ortig'iga loyiq va munosib bo'lgan “degan fikrida yuqoridagi qarorlarni, islohotlarni isbotini ko'rishimiz mumkin.

Xavfsizlikni taminlash choralari haqida so'z borganda , x avfsizlikni taminlash choralari bu – usullarni va asoslarni amaliy, tashkiliy, moddiy gavalantirib amalga oshirishdir.

Usullar va asoslar o'zaro bog'liqdir.Asoslar, usullar, choralar xavfsizlikni ta'min etishdagi mantiqiy pog'onadir. Ularni tanlab olish faoliyatning aniq sharoitlariga, xavfning darajasiga va boshqa mezonlarga bog'liq.Xavfsizlikni taminlash yo'llari ko'p.

Ularni belgilariga qarab bir necha sinfga ajratish mumkin.[3]

yo'naltiruvchi, tashkiliy, boshqaruv texnik,

Inson mehnat faoliyati jarayonida bo'ladigan fazo – ish joyi (gomosfera), doim mavjud yoki vaqti-vaqti bilan xavf paydo bo'ladigan fazoni noksosfera deyiladi.

Xavfsizlikni taminlashga quyidagi usullar orqali erishiladi:

HFX uslubiy va boshqaruv masalalarining xavfsizlik darajasi va «T(tavakkal)»ga ob'ektiv ta'siri katta. HFX boshqarilishida inson-muhit tizimi tushuniladi. HFXni boshqarish ob'ektiv xavfli holatdan kam xavfli holatga o'tkazishdir. Bunga iqtisodiy va texnik maqsadga muvofiqlik shartlariga amal qilinadi. «Inson-muhit», «inson-ishlab chiqarish» va boshqa tizimlar murakkab ko'p tarkibli uyushmalardan (tizimlardan) hisoblanadi. Xavflarni o'rganish va tahlil jarayonida tarkiblarga ajratiladi.

Faoliyat modeli: 1-inson; 2-muhit; 3-aks ta'sir qiluvchi aloqalar.

Aniq faoliyat sharoitida bu turkumlar (elementlar) yanada ravshanlashadi. Shuning uchun faoliyatni loyihalashda uning turkumlarini (elementlarini) yetarli darajada aniqlab, to'g'ri keladigan axborot manbalaridan foydalanib, ularning xavfli xususiyatlari topiladi.

Faoliyatni turkumlarga ajratish:

1-inson; 2-mehnat quroli; 3-mehnat vositalari; 4-quvvat (energiya); 5-mehnat mahsulotlari; 6-texnologiya; 7-flora; 8-fauna; 9-ma'lumot; 10-tabiiy iqlim; 11-mehnatni tashkil etish; 12-jamoa[5]

Ko'rib turganimizdek faoliyat qanchalik murakkab jarayon bo'lsa, xavfsizlikni takomillashtirish ham shunchalik katta masuliyatni talab etadi. Har bir faoliyat turiga ko'ra ongli ravishda xolisona xavfsizlik usullaridan foydalaniladi. Agar xatarlarsiz muhit yaratishga harakat qilsak, har faoliyat turi bilan mashg'ul bo'lishda biz soha mazmunida yondashuv va alohida bilimni talab etadi, bu esa yetarli bilim ko'nikmalarni taqozo etadi.

Xulosa. Xulosa sifatida shuni ta'kidlash mumkinki, xavfsizlikni ta'minlash faqatgina biryoqlama jarayon emas, balki bahamjihat birgalikda olib boriladigan umumiy vazifadir. Avvalo, aholi yoshu- qari hayot faoliyati xavfsizligi nima ekanligini ongli ravishda anglamog'i va shu xavfsizlik choralariга doimo amal qilmog'I zarur. Bu borada nafaqat mehnat faoliyati, tabiat, atrof muhit bilan o'zaro bog'liq zanjirga ham zarar yetkazmaslik eng asosiy masalalardan hisblanadi. Inson tabiat o'zaro bog'liq ekanmi inson faoliyati xox iqtisodiy, siyosiy, texnogen yoki gidrometeorologik jihatdan ta'sirda bo'ladi. Mustaqil bilimli shaxs sifatida hayot faoliyati xavfsizligini ta'minlashni rivojlantirish sohasida aholiga keng ko'lamda tushuntirish hamda profilaktika ishlarini amalga oshirishni taklif etgan bo'lardim. Zero, bu yetishib elayotgan yosh avlod uchun asosiy tayanch vazifasini ham o'taydi deb umid qilaman.

Foydalanilgan adabiyotlar

1. Texnogen, tabiiy va ekologik tUSDagi favqulodda vaziyatlarning tasnifi to'g'risida Toshkent sh., 1998-yil 27-oktabr 455-son
2. Yormatov G'.Y. va boshqalar. Hayot faoliyati xavfsizligi. –T.: “Aloqachi”, 2009
3. Yormatov G'. Y. va boshqalar. Hayot faoliyati xavfsizligi. O'quv qo'llanma. -T.: 2005.
4. O'. Yo'ldoshev va boshqalar. Mehnatni muxofaza qilish. -T.: Mehnat, 2005.
5. Nigmatov I., Tojiyev M. X. «Favqulodda vaziyatlar va fuqaro muhofazasi» Darslik.-T.: Iqtisod-moliya. 2011.
6. A. QUDRATOV, T. G'ANIYEV, O'.YO'LDOSHEV, G'.YO. YORMATOV, N. XABIBULLAYEV, A. D. XUDOYOROV Hayot faoliyati xavfsizligi fanidan ma'ruza kursi. Aloqachi-2005
7. . Bezopasnost jiznedeyatelnosti. /Pod.red. Mixaylova L.A. Kiev – Xarkov – Minsk, 2007.
8. Mikryukov V.Y. Bezopasnost jiznedeyatelnosti. Uch.posobie. RostovDon.2006
9. Norxo'jaev A.Q., Yunusov M.Y. Favqulodda vaziyatlar va muhofaza tadbirlari. –T.: „Universitet“, 2001. 10. Tojiev M.X., Nigmatov I va b. «Favqulodda vaziyatlar va fuqaro muhofazasi». O'quv qo'llanma. –T.: MCHJ., Ta'lim manbai, 2002.
11. Belov S.V. i dr. «Bezopasnost' jiznedeyatel'nosti», «Vshaya shkola», - M.: 1999.

Internet saytlari:

1. www.mintrud.uz,
2. www.minzdrav.uz,
3. www.mchs.gov.uz,
4. www.uznature.uz,

ТАЛАБАЛАРНИ ҲАРБИЙ ВАТАНПАРВАРЛИК РУҲИДА ТАРБИЯЛАШ – ДОЛЗАРБ ПЕДАГОГИК МУАММО СИФАТИДА

DOI: 10.53885/edinres.2021.14.64.034

Ҳ. Сафоев

Бухоро давлат университети мустақил изланувчиси

Аннотация: Ушбу мақолада олий таълим муассасалари талабаларини ҳарбий-ватанпарварлик руҳида тарбиялаш борасидаги ишларни янада кучайтириши ва сифат жиҳатидан янги босқичга кўтариши, нодавлат нотижорат ташиқлотлари ва фуқаролик жамиятининг бошқа институтларини бу соҳага кенг жалб этиши, Ўзбекистон фуқароларининг ижтимоий-сиёсий онги ва дунёқараши, фуқаролик позицияларини ватанпарварлик асосида камол топтириши муаммолари очиб берилган. Шунингдек, мақолада талабаларни ҳарбий ватанпарварлик руҳида тарбиялаш соҳасида амалга оширилган ишлар таҳлил қилинган.

Калит сўзлар: талабалар, ўқувчилар, ҳарбий ватанпарварлик, Ватанпарварлик туйғуси, ҳарбий таълим, ижтимоий-сиёсий онг, фуқаролик жамияти, таълим, тарбия, ривожланиши, тарихий тажрибалар, илмий тавсиялар.

ВОЕННО-ПАТРИОТИЧЕСКОЕ ВОСПИТАНИЕ СТУДЕНТОВ – КАК АКТУАЛЬНАЯ ПЕДАГОГИЧЕСКАЯ ПРОБЛЕМА

Аннотация: Данная статья направлена на дальнейшее усиление и качественное повышение работы по воспитанию студентов высших учебных заведений в духе военного патриотизма, широкого вовлечения в эту сферу общественных организаций и других институтов гражданского общества, проблемы совершенствования на основе общественно-политического сознания и мировоззрения граждан Узбекистана. В статье также анализируется проделанная работа в области воспитания школьников в духе военного патриотизма.

Ключевые слова: студенты, школьники, военный патриотизм, патриотизм, военное образование, социально-политическое сознание, гражданское общество, образование, воспитание, развитие, исторический опыт, научные советы.

MILITARY-PATRIOTIC EDUCATION OF STUDENTS - AS AN ACTUAL PEDAGOGICAL PROBLEM

Abstract: *This article is aimed at further strengthening and improving the quality of work on the education of students of higher educational institutions in the spirit of military patriotism, the broad involvement of public organizations and other civil society institutions in this sphere, the problems of improvement based on the socio-political consciousness and worldview of citizens of Uzbekistan. The article also analyzes the work done in the field of educating schoolchildren in the spirit of military patriotism.*

Keywords: *students, pupils, military patriotism, sense of patriotism, military education, socio-political consciousness, civil society, education, upbringing, development, historical experiences, scientific advice.*

Бугунги кунда талаба-ёшларни ҳарбий ватанпарварлик руҳида тарбиялаш бўйича олий таълим тизимидаги маънавий-маърифий ишлар самарадорлигини ошириш бўйича қабул қилинган концепцияларни амалга ошириш доирасида ҳар томонлама ривожланган, билимдон, халқига, шунингдек, ватанга хизмат қилиш ишига содиқ ёшларни тарбиялашга оид кенг миқёсли ишлар амалга оширилмоқда.

Ўзбекистон Республикаси Президенти Ш.Мирзиёев таъкидлаганидек, “Барчамизга яхши маълумки, ватанпарварлик ҳар бир давлат ҳаётининг маънавий асоси ҳисобланади ва жамиятни ҳар томонлама ривожлантириш борасида энг муҳим сафарбар этувчи куч сифатида намоён бўлади”.

Ҳар қандай ишда ватанпарварлик ҳисси намоён бўлиши керак. Чунончи, давлатимиз рамзлари, миллий қадрият ва анъаналаримиз, тарихий обидалар ва қадамжоларимиз шулар жумласидандир. Демак, ватанпарварлик – ўз Ватани ва она ерига муҳаббат; унинг тарихи, маданияти, миллий ва умуминсоний қадриятларини ҳурмат қилиш; ҳар бир инсоннинг ўз кучига ишончи ва бутун жамиятнинг бирдамлиги; ўз мамлакати тарихига алоқадорлиги ва келажаги учун масъулиятни ҳис этиши; бир сўз билан айтганда ўз она Ватани учун жонбозлик кўрсатишидир. Бундай жонбозлик эса ёшларда таълим жараёнида сингдирилади.

Дарҳақиқат, бугунги кунга қадар ёшлар орасида ватанпарварлик ҳиссини шакллантириш кейинги ўринларга тушиб кетган эди.

«2017–2021 йилларда Ўзбекистон Республикасини ривожлантиришнинг бешта устувор йўналиши бўйича Ҳаракатлар стратегияси»да ҳам бу масала алоҳида ўз аксини топди. Жумладан, ёшларнинг ҳуқуқларини ҳимоя қилишга қаратилган қуйидаги устувор

вазифалар белгиланди:

биринчидан, жисмонан соғлом, руҳан ва ақлан ривожланган, мустақил фикрлайдиган, Ватанга содиқ, қатъий ҳаётий нуқтаи назарга эга ёшларни тарбиялаш, демократик ислоҳотларни чуқурлаштириш ва фуқаролик жамиятини ривожлантириш жараёнида уларнинг ижтимоий фаоллигини ошириш;

иккинчидан, ўрта махсус, касб-хунар ва олий таълим муассасалари битирувчиларини ишга жойлаштириш ҳамда хусусий тадбиркорлик соҳасига жалб этиш;

учинчидан, ёш авлоднинг ижодий ва интеллектуал салоҳиятини қўллаб-қувватлаш ва рўёбга чиқариш, болалар ва ёшлар ўртасида соғлом турмуш тарзини шакллантириш, уларни жисмоний тарбия ва спортга кенг жалб этиш.

Шундай экан, ёшларда ватанпарварлик ҳиссини шакллантириш давр талаби. Ёшларни ватанпарварлик руҳида тарбиялай олмасак, уларда ҳарбий ватанпарварлик ҳиссини шакллантириб бўлмайди.

Шу нуқтаи назардан бугунги кунда ёшларнинг таълим олиши, касб-хунар эгаллаши, етук инсонлар бўлиб улғайиши йўлида замонавий, илғор-инновацион шарт-шароитларни яратиб бериш учун барча имкониятлар яратилмоқда. Чунки ёш авлодни ҳар томонлама қўллаб-қувватлаш, маънавий етук, жисмонан соғлом, ватанпарвар ва фидойи этиб тарбиялаш, ҳуқуқ ҳамда манфаатларини ҳимоя қилишга эътибор қанча кучайтирилса, унинг самараси ҳам шунча юқори бўлади.

Олий таълим муассасаларида талаба-ёшларни ҳарбий ватанпарварлик руҳида тарбиялашда Ўзбекистон Республикаси Вазирлар Маҳкамасининг 2018 йил 23 февралдаги “Ёшларни ҳарбий-ватанпарварлик руҳида тарбиялаш концепциясини тасдиқлаш тўғрисида” 140-сон қарори, Ўзбекистон Республикаси Президентининг 2019 йил 28 июндаги “Ўсмирларни ҳарбий-ватанпарварлик руҳида тарбиялаш ҳамда ўзбекистон республикаси куролли кучлари ва давлат хизмати учун кадрлар захирасини тайёрлаш тизимини такомиллаштиришга оид қўшимча чора-тадбирлар тўғрисида” ПҚ-4375-сон қарори муҳим аҳамиятга эга.

Шу билан бирга, миллий қадриятларга, халқларнинг маданиятига ва ўзлигига бўлган таҳдидлар, ёд ғояларни сингдиришга бўлаётган уринишлар кучайиб бораётган глобализация жараёнлари жадал ривожланаётган шароитда ёшлар энг заиф қатлам бўлиб қолаётганлиги сабабли бу йўналишда қўшимча комплекс чора-тадбирлар қабул қилиниши долзарб вазифалардан бири бўлиб қолмоқда.

Ёшларни ҳарбий-ватанпарварлик руҳида тарбиялаш Концепцияси (ЎЗР ВМ 23.02.2018 й. 140-сон қарорига 1-илова)да ёшларни ҳарбий-

ватанпарварлик руҳида тарбиялаш концепцияси мамлакатимизда амалга оширилаётган ёшларга оид давлат сиёсатининг устувор йўналишлари ва асосий принциплари асосида ишлаб чиқилган бўлиб, ҳозирги мураккаб глобаллашув даврида, ахборот-коммуникация технологиялари шиддат билан ривожланиб бораётган шароитда ёшларни ҳарбий-ватанпарварлик руҳида тарбиялаш билан боғлиқ долзарб вазифалар ва уларни ҳал этиш йўллари, давлат ва нодавлат ноtijорат ташкилотлари, оила, маҳалла, таълим-тарбия институтларининг бу борадаги роли ва аҳамиятини, ўзаро ҳамкорлигини миллий ва халқаро ҳуқуқий нормаларни ҳисобга олган ҳолда белгилаб беради, деб таъкидланган.

Ҳарбий ватанпарварлик тушунчасининг мазмун-моҳиятини билиш учун авваламбор, ватанпарварлик ўзи нима, у қанақа тушунча ёки қанақа фазилат эканлигини аниқлаштириб олишимиз керак.

Ватанпарварлик – қадимий тушунча бўлиб, унинг асоси юнон тилидан («pater») олинган, яъни ватан сўзидан олинган. Ватанпарварлик деганда, Ватанга муҳаббат, унинг ўтмиши ва ҳозирги куни учун ғурурланиш мазмунидаги маънавий ва сиёсий тамойил, ижтимоий ҳиссиёт тушунилади. Ёшларда ватанпарварлик ҳисси авваламбор оиладан, мактабгача таълим ёшидан сингдирила бошланади. Кейинчалик умумий ўрта таълим муассасаларида, шакллантирилиб, бу жараён олий таълим муассасаларида ривожлантирилади. Умумий ўрта таълим муассасаларида асосан Ватанни табиий ва маънавий муҳит сифатида акс эттирувчи кадриятлар интериоризацияси, яъни ватанпарварликнинг ҳиссий компонентлари ташкил топади.

Ватанпарварлик — кишиларнинг она юртига, ўз ошёнига муҳаббати ва садоқатини ифодаладиган тушунча. Ватанпарварлик барча кишилар, халқ, миллатлар учун умумий бўлган, асрлар давомида сайқалланиб келган умуминсоний туйғу, маънавий кадриятлардан бири. Тарихий жиҳатдан Ватанпарварлик кишиларнинг ўз ватанлари тақдири билан боғлиқ ижтимоий ривожланиш, халқларнинг ўзлари яшаётган ҳудуднинг дахлсизлиги ва мустақиллиги йўлидаги кураши жараёнида такомиллашиб келган ҳис-туйғулар жамланмаси ҳамдир. Бу ватаннинг ўтмиши ва ҳозирги билан фахрланишда, унинг манфаатларини ҳимоя қилишда намоён бўлади. Ватанни севиш иймондандир деб ҳам бежизга айтишмаган.

Ҳарбий ватанпарварлик тарбияси - «Ватан» тушунчасини шакллантириш, жонажон ўлкага, Ватанга, халқига, миллий анъаналари ва одатларига, бошқа миллатларга ҳурмат ва муҳаббатни тарбиялаш; миллати, Ватанига ғурурнитарбиялаш; мустақил Ўзбекистон давлатидаги барча ер усти ва ер ости моддий бойликларини асраб-авайлаш; давлат рамзлари: гимн, герб, байроқ тўғрисидаги тушунчаларни кенгайтириш, ҳар қандай ҳолатда ҳам уларни кўз қорачиғидай асраш демақдир.

Талабаларда ҳарбий ватанпарварликни тарбиялаш эса – мустақиллик, эркин ва фаровон ҳаёт масаласи ҳисобланади. Шундай экан, бугунги кунда ёшларимизни ҳарбий ватанпарварлик руҳида тарбиялаш, ҳарбий ватанпарварликнинг компонентларини улар онгига сингдириш таълим

тизими олдида турган муҳим масалалардандир.

Ҳарбий ватанпарварлик тарбиясининг методологияси ва илмий асослари инсоният омилига нисбатан қўлланилади. Бу тушунчага инсоннинг ғоявий, сиёсий, маънавий жисмоний ва бошқа фазилатлари йиғиндиси киради. Ҳарбий ватанпарварлик тарбиясининг назарий ва амалий асосларида Ўзбекистон Конституцияси, Ўзбекистон Республикаси Президентининг Ватанпарварлик ва мустақил Ватан ҳимояси ҳақида ғоялари, Олий Мажлис қонун ва қарорлари, Олий ва ўрта махсус таълим вазирлиги, Халқ таълими вазирлиги, Мудофаа вазирлигининг буйруқ ва кўрсатмалари, ҳарбий педагогика ва психология, ҳарбий фанлар ва бошқа қоида ҳамда меъёрий ҳужжатлар ўрин олган.

Хулоса қилиб айтганда, талаба-ёшларни ҳарбий-ватанпарварлик руҳида тарбиялаш - бу миллати, тили ва касбидан қатъи назар, уларда Ватанга садоқат туйғусини шакллантириш, уларни ўз фуқаролик бурчи ва конституцион мажбуриятларини бажаришга, жамият ва давлат манфаатларини ҳимоя қилишга қодир шахслар этиб тарбиялашга йўналтирилган давлат органлари, жамоат бирлашмалари ва бошқа ташкилотларининг кўп босқичли, тизимли, мақсадли ва мувофиқлаштирилган фаолияти ҳисобланади.

Талабаларда давлат ва жамият олдидаги ўзларининг масъулиятини англаб ҳиссини тарбиялаш, бунинг учун “ўқув-тарбиявий жараёнга ёшларни маънавий-ахлоқий тарбиялаш самарали шакллари ва методларини татбиқ этиш, илғор педагогик технологиялардан фойдаланиш, самарали методик ҳамда моддий-техник базаси зарур.

Фойдаланиладиган адабиётлар рўйхати.

1. Ўзбекистон Республикасининг Конституцияси –Тошкент, Ўзбекистон, 1992-йил

2. Мирзиёев Ш.М. Конституция – эркин ва фаровон ҳаётимиз, мамлакатимизни янада тараққий эттиришнинг мустаҳкам пойдеворидир // Халқ сўзи. 247 (6741)-сони. – 2017-йил

3. Ўзбекистон Республикасини янада ривожлантириш бўйича ҳаракатлар стратегияси тўғрисида ПФ-4947-сон 07.02.2017

4. Ўзбекистон Республикаси Вазирлар Маҳкамасининг 2018 йил 23 февраль куни тасдиқланган 140-сон қарори “Ёшларни ҳарбий-ватанпарварлик руҳида тарбиялаш концепцияси”.

4. Фролов Б.А. Военно-патриотическое воспитание учащихся школ Узбекистана в годы Великой Отечественной войны. – 1941-1945 г.г.: Автореф. дисс. ... канд.пед.наук. – Ташкент, 1991. – 18 с.

5. Маматов О. Ватанпарварлик - миллий истиқлол мафкурасининг муҳим таркибий қисми. Тошкент-2001й.

THE INTERNATIONAL ASSOCIATION OF EDUCATION
OF THE REPUBLIC OF UZBEKISTAN FOR THE FIRST
TIME IN THE REPUBLIC OF UZBEKISTAN PIG 2021
INTERNATIONAL RESEARCH

DOI: 10.53885/edinres.2021.42.35.035

K. F. Rajabova

Bukhara Regional Department of Public Education
Methodist of the department of methodic service

Abstract. *This article states that the international research on graduates of primary schools in the national educational institutions of the Republic of Uzbekistan (Grade 4) has passed the evaluation monitoring.*

Keywords: *Republic of Uzbekistan, Research Materials, April 5-14, 2021, Russia, Transparent, Reform, Monitoring of Russia Coordinators.*

Pirls (Progress In International Reading Literacy Study) is the quality of text reading and understanding, which allows reading and understanding of text by primary school graduates, as well as identifying the differences in the national education system.

Studies are carried out periodically - every five years, five times and now: 2001 (1), 2006 (2), 2011, 2011 and 2016 (4). In 2021 (5), Uzbekistan was scheduled for the first time in the international Pirls program, and was carried out on the basis of relevant contracts with the Association of Education Research.

Experience of Pirls International Research in Pirls 2021 Along the April 2020 in 280 countries in 280 regions: in 11 seconds due to the Karonavirus pandemy: November 28, 38 in the Republic of Karakalpakstan district School No. 38 in Koktepa district, Tashkent city No. 41 No. 41 No. 38 of Tashkent region, Fergana Region 3 No. 3, Fergana Non-secondary school in Buvayda district of Province, school No. 34 in Kuvalak district No. 11 in Quvasoy district, Jizzakh region, No. 11 in Quvasoy district, Jizzakh region Secondary education school, Non-secondary school No. 28 in Jizzakh, 10 in Arnasay district Negot National Education School No. 63 in Naryn district, Naryn district, Naryn region No. 6 No. 8 in Naryn region, Naryn region School No. 6 No. 8 in Naryn region, Naryn region, Naryn region School No. 6 No. 8 in Naryn region, Naryn region, Naryn region School No. 6 Naryn district School No. 6, Nighth secondary school No. 1 in Urgut district of Samarkand, Non-secondary school No. 16 in Boyavut district of Syrdarya region, 32 in Boiler district of Tashkent region, 32 - 54 - No. 32 in Akkurgan district, No.

7 in Akkurgan district, School No. 23 in Chorzi Region 23 in Shovot district of Khorezm region, General Secondary School No. 2 in Chazarasp District held in educational schools.

A total of 1,400 students took place in Uzbek, Russian and Karakalpak languages to prepare for key research to the main research in 2021.

In 2021, 5,982 participated in 626,646 students took part in the study of 0.01% of the total number of students. At the republic took part in a total of 1,088 schools (0.018 percent), of which 221 classes are covered.

Cabinet of Ministers of the Republic of Uzbekistan dated December 8, 2018 on the work of the Association of Cabinet for the organization of international research in the field of quality assessment in the field of public education. The State Inspectorate for the Cabinet of Ministers of the Republic of Uzbekistan and the Ministry of Public Education in accordance with international requirements and high levels on December 7, 2020 Dedications of Pirls 2021 Republic of Uzbekistan is the current year A joint decision of March 31 was made.

International Assessment of Education Inspectorate in the field of education (The State International Educational Association (IEA) in the field of education (The progress in the International Educational Association and the State Inspectorate of the Republic of Uzbekistan with the Evaluation Cabinet - IEA) - Student recreational literacy an agreement was signed on March 19, 2019 on the main research of the program.

According to the schedule with IEA, the study is planned to be transferred between 1-30 April 2021.

182 total secondary schools from Uzbekistan to participate in the study, of which the 4th classes in the total language of 4th school No. 60 in Oltoza region is not in accordance with the language of research, the language of students, Khorezm region in Urgench Since the 4th grade at the total year of the 2020-2021 academic year, the total secondary schools are expected to be excluded from the 2020-2021 academic year in the 2020-2021 academic year.

Of the 41 seconds of 180 secondary secondary schools, 4th grade, 4th grade, and a total of 221 grades IEA were presented at 41 seconds. The «Tender Instructions within the School» was selected by the National Center for International Research on Assessment of the Quality of Education.

The relevant school leaders are accepted by the list of students in the selected classes, received a total of 5948 students and their parents (guardians), 221 teachers and 180 secondary school principles (or deputies) attended from the school.

The research process aims to assess the reading literacy between the selected 4-grade students (2), Parental Payers of Replacers (3), Teacher

Survey (4) and included the Memorial School of Educational School of Education (5).

Research materials (assessment notebooks, surveys, research results, etc.) The IEA belongs to the copyright and confidential.

The research process was followed by the IAE organization by international quality assemblers.

The research processes were held in 180 secondary schools in randomly selected April 5-14, 2021.

As per April 3rd 2021, the

In the security of the research materials, the Republican Project Development was provided on the basis of general secondary schools through the State Parademic Service.

Research Procedure Test, administrators have been organized to introduce the role and duties of school coordinators and national quality control.

A study in the selected schools was adapted to the teaching schedule of participating students as an exception.

A high level and fair in the selected schools of the research were assisted in comprehensive ways to ensure that responsible staff will be held in an appointed time.

The observance of quarantine rules in the selected schools was strictly controlled.

Maintaining the attendance of students involved in the study and to participate in the study in the study and the organization of preparation activities on the importance of this research.

Experts of the Association of Educational Research Association will be provided with the necessary database in the national education system, and based on the conclusion, extensive reforms are carried out in the primary education system.

ЎРТА УМУМТАЪЛИМ МАКТАБ ЧИЗМАЧИЛИК ДАРСЛАРИДА КОМПЬЮТЕР ГРАФИКАСИДАН Фойдаланиш методикаси

Д.К. Маматов – Бух ДУ мустақил тадқиқотчиси
Б.Б. Маъмуров – Бух ДУ профессори, п.ф.д. (DSc)

Аннотация. Мақолада мактабда компьютер графикасини ўқитишдан асосий мақсад, ўқувчиларга чизмачилик ва муҳандислик графикаси фанларидан бажариладиган график ахборотларни чизма, диаграмма ва схемалар каби тасвирларни компьютер ёрдамида бажариш тартиби ва қоидаларини ўргатишдан иборат. «Компьютер графикаси»нинг асосий масаласи амалий ва операцион дастурлар ҳамда тайёр буйруқлар пакетидан фойдаланиб, лойиҳалаш ва технологик жараёнларнинг моделларини яратиш ишларини ўқувчилар томонидан компьютерда эркин бажаришлари учун зарур бўлган билим ва малакаларга эга бўлишдан иборат.

Калит сўзлар: мактаб, компьютер графика, ўқитиш, ўқувчи, чизмачилик, муҳандислик графикаси, фан, чизма, диаграмма ва схемалар, операцион дастур.

Аннотация. Основная цель обучения компьютерной графике в школе в статье - научить школьников порядку и правилам компьютерного графической информации, такой как схемы и выполняемых по дисциплинам черчение и инженерная графика. Основная задача «Компьютерной графики» - предоставить студентам знания и навыки, необходимые для свободного выполнения на компьютере проектирования и создания моделей технологических процессов с использованием практических и операционных программ и готовых пакетов.

Ключевые слова: школа, компьютерная графика, обучение, студент, рисунок, инженерная графика, наука, рисунок, схемы и схемы, действующая программа.

Annotation. The main purpose of teaching computer graphics in school in the article is to teach students the order and rules of computer-aided drawing of graphic information, such as drawings, diagrams and schemes, performed in the disciplines of drawing and engineering graphics. The main task of «Computer Graphics» is to provide students with the knowledge and skills necessary for the free performance on the computer of design and creation of models of technological processes using practical and operational programs and ready-made packages.

Keywords: school. computer graphics, teaching, student, drawing, engineering graphics, science, drawing, diagrams and schemes, operating program.

Ёш авлодни ҳозирги замон талабларига мос равишда тарбиялашдек вазифа педагоглар олдида туради. 2021 йилда янада хайрлироқ меҳнат қилиб, ёшларимиз онгига Мустақил Ўзбекистон, Ватан деган тушунчаларни сингдириб дунё билан ҳамнафас бўлишини таъминлашимиз керак.

Чизмачилик таълими ривожланиб бораётган мустақил давлатимизнинг барча тармоқларида янги технологиянинг яратилиши ва жорий қилинишида инсон амалий фаолиятида тутган ўрни билан белгиланади. Жаҳонда информатика ва ахборот технологияллари жадал суръатлар билан ривожланиб, такомиллашиб бораётган соҳадир.

Баъзи бир мактабларда замонавий компьютерларнинг етишмаслиги; - чизмачилик фани ўқитувчиларининг компьютер воситаларидан фойдаланишни билмасликлари; баъзи бир мактабларда замонавий компьютерлар бор, бироқ керак бўлган дастур (программалар) нинг бўлмаслиги. (булар “AutoCAD”, “3D MAX”, “Компас”, “CorelDRAW” ва “Photoshop”) мисол бўла олади.

Мактабда компьютер графикасини ўқитишдан асосий мақсад, ўқувчиларга чизмачилик ва муҳандислик графикаси фанларидан бажариладиган график ахборотларни чизма, диаграмма ва схемалар каби тасвирларни компьютер ёрдамида бажариш тартиби ва қоидаларини ўргатишдан иборат. «Компьютер графикаси»нинг асосий масаласи амалий ва операцион дастурлар ҳамда тайёр буйруқлар пакетидан фойдаланиб, лойиҳалаш ва технологик жараёнларнинг моделларини яратиш ишларини ўқувчилар томонидан компьютерда эркин бажаришлари учун зарур бўлган билим ва малакаларга эга бўлишдан иборат.

Чизмачилик таълими бўйича Давлат таълим стандартида ўрта умум таълим мактабининг 9-синфида тақвимий-мавзуий режасида 4 соатлик дарс ажратилган. “Paint”, “AutoCAD” дастурлар системасида график тасвирларни яшаш, чизма шрифтлари, текис ва ҳажмли шакллар тасвирларини яшаш бўйича мавзулар ажратилган. Замонавий дарсга жуда катта талаблар қўйимокда. Дарс жараёнида инфорацион технологиядан фойдаланишнинг методикасини ўрганиб чиқишга ҳаракат қилдик.

XXI-аср компьютер техникаси асри деб бежиз айтилмаган. Ҳозирги вақтда замонавий техникалар ривожлангани сари, барча ўқув даргоҳларида ҳам дарслар замонавий ахборот технологиялардан фойдаланиб ўтиляпти. Узлуксиз таълим тизимининг барча турларида фундаментал билимлардан иборат бўлган. Умумтаълим фанлар бўйича

ўқув адабиётлари асосан анъанавий босма шаклда тайёрланади. Ҳозирги замонавий ўқув дарсликлари уларнинг электрон вариантлари ҳамда зарур бўлган дастурларнинг дисклари, дискеталари билан биргаликда илова қилинмода. Бу эса ўз навбатида машғулотларни замонавий электрон техник воситалардан фойдаланиб ташкил қилишга қулай бўлмоқда. Чизмачилик фанини ўқитишда компьютер технологияларидан фойдаланиш, компьютерлаштириш муаммолари юзасидан бир қанча кузатиш ишлари олиб борилган.

Агар ишлаб чиқилган ўқитиш методикаси мантиқан тўғри ва услубий нуқтаи назаридан мукамал бўрлса, назарий ва амалий билимларни осон ва қулай ўзлаштириш ҳамда ўқув жараёнида вақтни тежаш мумкин бўлади. Бунда ҳар бир педагог - ўқитувчидан бу фанни назарий асосларини чуқур билиши қуйидаги амалий малакаларга эга бўлиши талаб қилинади:

1. Ҳар бир машғулотни муаммоли ва инноватцион технологиялардан фойдаланиб ташкил қилиш.

2. Ўқувчиларни замонавий компьютер графикаси имконияллари билан таништириб бориб, уларни компьютер билан ишлашга руҳан тайёрлаш.

3. Чизмачилик ва компьютер графикасининг ўзаро боғлиқлиги, унинг жамиятда тутган ўрнинг асосли тушунтириш орқали ўқувчиларни касбий йўналтириш.

4. Ўқувчиларда чизмачилиқдан олган билим ва кўникмаларини компюерда қўллай олиш малакасини шакллантириш.

5. Компьютер графикаси имкониятларидан фойдаланиб, ўқувчиларнинг фазовий тасаввури ва ижодой фикрлаш қобилиятларини ўстириб бориш.

Чизмачилиқда компьютер учун ажратилган машғулот мавзуларни танлашда ўқувчиларни “AutoCAD” дастурининг қуйидаги: кесма чизиш, уни бўйаш, унга тур бериш, чизиқларни турларга ажратиш, айлана чизиш ва унинг асосида туташма яшаш, ортикча чизиқларни ўчириш, тасвирни сақаш, матн ёзиш, чизилган чизмани ва ёзилган матнни таҳрир қилиш, ўлчам қўйиш каби буйруқлардан амалий фойдаланишга ўргатиш. Компьютерда чизма бажариш малакаларини ошириш каби кетма-кетликларни бажариш мақсад қилиб қўйилган. Бу буйруқлардан фойдаланиб бажариладиган чизмалар чизмачилиқни «Геометрик чизмачилиқ» бўлимидаги «Туташма» мавзусида кўп учраганлиги сабабли, компьютер графикасидан 1- график ишига вазифа вариантлари сифатида текис контур чизмаларни олиш услубий жиҳатдан тўғри бўлади.

1-график лаборатория иши А4 (210x297 мм) форматда бажарилиб.

туташмага оид вазифа бажарилади.

Шу нуқтаи назардан келиб чиқиб, ўқувчилар учун осон ва ўрта мураккабликдаги туташмаларни танлаб ишлаб чиқилди. Улар ҳар бир ўқувчига машғулот ўтказувчи ўқитувчи томонидан шахсий вазифа қилиб берилади.

«Текис контур» чизмасини қуйидаги кетма-кетликда бажариш тавсия этилади.

1. Текис контурнинг ўлчамларидан келиб чиққан ҳолда А4 формат танлаб олинади. Сўнгра бу форматда туташманинг симметрия ўқлари ва марказ чизиқлари «Отрезок»—»Кесма» марказ буйруғидан фойдаланиб ўтказилади. Марказ чизиқларини ўтказишда улар орасидаги масофани «Суриш»-»Сдвик» буйруқидан ёки кесма узунлигини тескор киритиш усулидан фойдаланиб киритилади.

2. Текис контур чизмасида берилган чизиқлар, яъни тўғри чизиқ ва айланалар чизиб олинади. Бунда «Отрезок»-»Кесма» ва «Круг»-»Айлана» буйруқларидан фойдаланилади.

3. Текис контур чизмасидаги туташма элементи-айлана ёйи ўтказилади. Компьютерда бундай айлана ёйи тўлиқ айлана кўринишда чизиш панелидаги ёки «Рисование» менюсидаги «Круг»-»Айлана» буйруғидан фойдаланиб чизиб олинади. Бунинг учун уларнинг бирортасига кириб, ундаги «Кас/Кас/Радиус» буйруғи юкланади ва тахминий уруниш нуқталари «Сичқонча» ёрдарнида, мулоқотлар қаторидаги сўровга туташма радиуси киритилади ва «Энтер»ни юклаш билан туташма ёйи тўлиқ айлана бўлиб тасвирланиб қолади.

Шундай амалларни бажариш асосида чизмадаги барча туташмалар бажарилади. Улардаги ортиқча айлана ёйларини чизмадан йўқотиш учун, «Обрезат»-»Кесиш» буйруғидан фойдаланилади.

Юқоридаги босқичларда бажарилган «текис контур» чизмаси тахт қилинади. Яъни 1-график ишни қоғозга чиқариб олишдан аввал, унинг чизиқлари керакли турларда ва йўғонликларда бажариб чиқилади. Ўқ ва марказ чизиқлари иккинчи «Бйлайер» буйруғидан фойдаланиб бажарилади. Асосий чизиқлар йўғонлигини, экраннинг энг пастки «Режим»-»Ҳолат» қаторидаги «Веслинг» буйруғига кириб кўрилади ва текширилади. Агар чизмада бирор йўғонлаштирилмаган чизиқ қолиб кетган бўлса, уни ажратиб учинчи «Бйлайер» буйруғидан фойдаланиб йўғонлаштирилади. Агар чизмадаги чизиқларга ранг бериш лозим бўлса биринчи «Бйлайер» буйруғидан фойдаланилади.

«Текис контур» вазифасида берилган ўлчамлар, экранда бажарилган чизмага қўйиб чиқилади. Ўлчам чизиқларини, стрелкаларини ва ўлчам рақамларини кўрсаткичлари «Формат» менюсидаги «Размерный стили...» буйруғига кириб, «Мениджер стилиа измеринейе» дарчасидан

фойдаланиб танлаб олинади.

Тайёр бўлган «Текис контур» чизмаси қоғозга чиқариш учун тайёр ҳолда хотирада сақланади ва чоп этилади. Ўқувчилар компьютер графикасидан олган билим ва кўникмаларини биринчи график лаборатория ишини бажариб мустақкамлайдилар ва амалий малакаларини оширадилар.

Юқорида «Текис контур» мавзусига оид «Туташма» топшириғини бажариш батафсил тушунтирилди. Чизмачилик фани учун яратиладиган адабиётларда мавзуни ёритиш кетма-кетлиги кўрсатилиши компьютер графикасида топшириқларни бажаришни анча енгиллаштиради. Шунингдек, чизмаларни компьютерда бажаришнинг кетма-кетлиги, алгоритминини бериш зарур деб ўйлаймиз. Бунинг бир нечта сабабини кўрсатиб ўтамиз.

—Мақтаб чизмачилик дастурида компьютер графикаси учун ажралилган соатлар миқдори ниҳоятда оз;

—Дастурда кўрсатилган чизиш дастурларидан фойдаланувчи сифатида ишлаб билиш учун вақт етарли эмас;

—Чизмачилик ўқитувчилари “AutoCAD”, “3D MAX”, “Компас”, “CorelDRAW” ва “Photoshop” дастурлари билан тўлиқ таниш эмас;

Хулоса қилиб айтиш мумкинки, юқорида кўрсатилган тартибда мавзуларни ёритиш ўқувчи ва ўқитувчиларнинг чизмаларни компьютерда бажаришини таъминлайди ва енгиллаштиради.

Фойдаланилган адабиётлар

1. Н.Ж.Ёдгоров. Ахборот-kommunikatsiya texnologiyalari chizmachilik ta'limida. <http://uz.infocom.uz/2010/01/15/axborot-kommunikatsiya-texnologiyalari-chizmachilik-talimida/>

2. Маматов Д.К., Собирова Ш.У Особенности организации самостоятельной работы студентов Педагогические науки <http://wwenews.esrae.ru/pdf/2015/1/62.pdf>

3. Маматов Д.К. Организация самостоятельной работы студентов первая международная научно-методическая конференция междисциплинарные исследования в науке и образовании <http://man-ua.edukit.kiev.ua/Files/downloads/%D0%9F%D0%9D-%D0%A1%D0%B1%D0%A2-14-09-2012.pdf#page=183>

4. Маматов Д. К. Роль компьютерной графики в развитии космического воображения студентов //Вестник науки и образования. – 2020. – №. 21-2 (99).

5. Маматов Д. К. Индивидуально-психологические детерминанты эффективной управленческой деятельности// Наука. Мысль: электронный периодический журнал. – 2016. – №. 9.

СМАРТ-ТАЪЛИМ – СМАРТ ШАҲАРЛАР УЧУН

DOI: 10.53885/edinres.2021.48.34.038

Э. Х. Юсупов

Тадбиркорлик ва педагогика институти “Табиий фанлар” кафедраси
ўқитувчиси

УМНОЕ ОБРАЗОВАНИЕ - ДЛЯ УМНЫХ ГОРОДОВ

Э. Х. Юсупов

Преподаватель кафедры «Естественные науки» Института
предпринимательства и педагогики

SMART EDUCATION - FOR SMART CITIES

E. Kh. Yusupov

Lecturer at the Department of Natural Sciences, Institute of
Entrepreneurship and Pedagogy

Abstract: *Background. In the twentieth century, various technologies were introduced in education, but not all technologies were successful in the educational process. Typically, all past technologies were teacher-centered, they were tools designed to work in conjunction with traditional teaching methods, and did not attract new generations of learners rapidly moving up the digital adoption curve. And now, in the 21st century, the development of an intelligent educational system presupposes a more successful application of digital technologies. To do this, educators must turn to innovation based on student-teacher collaboration. The article is written about the need to use smart technologies in the educational process.*

Methods. The methods of pedagogical observation, comparative analysis, study of documents, stratification was used in the preparation of the article.

Results. The article discusses the use of smart technology tools as smart boards, sensor tables and others.

Conclusion. In conclusion, thoughts are given about the need to change the educational environment itself, not just to increase the volume of education of labor resources, to qualitatively change the content of education itself, its methods, tools and environments, as well as a general transition to SMART education.

Keywords: *smart city, smart education, smart technologies, smart board, tools.*

Introduction. In the twentieth century, various technologies were introduced in education, but not all technologies were successful in the



educational process. Typically, all past technologies were teacher-centered, they were tools designed to work in conjunction with traditional teaching methods, and did not attract new generations of learners rapidly moving up the digital adoption curve. And now, in the 21st century, the development of an intelligent educational system presupposes a more successful application of digital technologies. To do this, educators must turn to innovation based on student-teacher collaboration.

Today, “smart cities” are being built in Uzbekistan (SMART CITY, Tashkent CITY). These cities need smart education. This education is a key component in the development of smart cities. The strengths of basic education, continuing education and certification, schools and community colleges, e-learning infrastructure, lifelong learning and educational technology innovation are all part of what defines a smart city. “For smart city residents to thrive, we must first put education in the spotlight,” said Dr. I-Chang Tsai, vice president and CEO of digital education at the Taiwan Information Industry Institute. Smart cities recognize the need for “educational programs that provide graduates with up-to-date knowledge, practical skills and attitudes towards cooperation».[1].

Literature review. A.V.Zavrajin, V.V.Aleskovskiy, A.V.Nesterov, V.P.Tikhomirov, N.V.Komleva, G.A.Pollak, S.L.Eremina, P.N.Melnikov, S.V.Golovkova, A. M.Karmanov, N.V.Tikhomirova, AVShiryay, Yu.F.Tel'nov, A.A.Aletdinova contributed to the introduction of SMART technologies in the educational process and the development of SMART education. N.V.Dneprovskaya, E.A.Yankovskaya, I.V.Shevtsova conducted research on such elements as smart-education, smart-school, smart-textbook, which are included in the concept of SMART education. Scientists such as Uskov, V.L., Bakken, J.P., Howlett, R.J., Jain, L.C., Vytautas Stui'kys, Burlea, A.S, Burdescu, D.D, Gerval, J.P, Yann Le Ru developed the concept and technology of smart school.

Research Methodology. The methods of pedagogical observation, comparative analysis, study of documents, stratification were used in the preparation of the article.

Analysis and results. Smart education is a “learning model adapted to the new generations of digital natives”. Compared to traditional classroom learning models, Intelligent Education is an interactive, collaborative and visual model designed to increase student engagement and allow teachers to adapt to learners' skills, interests and preferences.

In the past, “what students could see, hear and feel was confined to the classroom,” says Professor Byung Guk Koo, a South Korean teacher and intellectual education pioneer who developed an interactive learning model with social media and the cloud. based on capabilities. Professor Ku believes

that "one of the greatest opportunities offered by innovation in education is that students can communicate with the real world through new technologies."

Unfortunately, the adoption and effectiveness of educational technologies lagged behind other social trends, such as the rapid adoption by consumers of digital products and services. Now "increasingly digital and technology-oriented behavior of learners, teachers and parents expands learning opportunities" [1].

The influence of human capital is no longer sufficient for the development of modern education. It is necessary to change the educational environment itself, not just to increase the volume of education of labor resources, the content of education itself, its methods, tools and environments must change qualitatively, a universal transition to SMART education is necessary [2].

It is already becoming the norm to conduct training sessions with students using multimedia presentations made in software packages such as Microsoft Power Point or Macromedia Flash. However, along with the usual presentation technologies, new, so-called interactive technologies are penetrating into the field of education, which make it possible to get away from the presentation in the form of a slide show. A new form of presentation using interactive equipment (interactive whiteboards SMART Boards, interactive displays Sympodium) is a presentation created by the speaker during his speech - a presentation created here and now. On SMART Boards interactive whiteboards, you can write with a special marker, demonstrate educational material, and make written comments over the image on the screen. At the same time, everything written on the SMART Board interactive whiteboard is transferred to students, saved on magnetic media, printed, and sent by e-mail to students who are absent from class. Educational material created during a lecture on a SMART Board interactive whiteboard is recorded by a built-in video recorder and can be played back many times [2].

Existing classroom technologies in schools and other educational settings are often outdated and do not offer the functionality that modern digital and multimedia education should include to improve student engagement and learning outcomes. Smart cities need educational institutions and school systems that enable learners to acquire 21st century skills, including "digital literacy, inventive thinking, effective communication, teamwork, and the ability to create high-quality projects. To achieve this noble goal, educators need to focus. technology on key building blocks of student achievement." A US Department of Education report states that "there is still a digital divide between students who use technology in active, creative ways to support their learning and those who predominantly use technology to support their learning. passive content consumption".

"Despite day-to-day use, there is room for growth in technology adoption

in schools: 40% of teachers say their school is 'lagging behind' when it comes to technology adoption and adoption." The advantage of smart education is that it must enable teachers to meet the needs of learners with specific types of learning, such as those who are mostly visual learners. "Research shows that visual learners make up about 65% of the population, and 90% of information is conveyed visually. It is important to teach students strengths, especially when the content may not be memorable or exciting" [1]. Smart classroom technology supports the professionalization of the teaching process, helping teachers better prepare and enrich their lectures and respond flexibly to student needs and classroom conditions, resulting in more effective and efficient teaching. " In this student-centered context, "the teacher is no longer an authoritarian figure, but a guide, a teaching assistant in what is essentially a bi-directional process.

There are several technologies available to make your whiteboard interactive. One technology is resistive sensor technology, the other is DVIT technology from SMART Technologies. It uses special digital video cameras located at the corners of the screen. In addition, with the help of a special attachment, you can turn any plasma panel into an interactive whiteboard. Of course, special software (SMART Notebook, Bridgit, SynhronEyes) has been created to maximize all the properties of SMART Boards. Each of these programs has its own characteristics. SMART Notebook lets you work with text and objects, save information, and turn written text into typed text. The Bridgit program makes it easy and quick to give presentations to partners around the world, get feedback on your document. As soon as you highlight the key positions of your speech on the common desktop, the program immediately displays all your notes in real time on the screens of the rest of the conference participants. With the help of the SynhronEyes software package, the teacher can keep track of what the students are doing, display all their working monitors on the blackboard, block their monitors, send educational material from the interactive whiteboard, for example, a test, to all computers [2, 3].

While working on interactive whiteboards, students improve their concentration, learn the learning material faster, and, as a result, improve the performance of each student. The introduction of new technologies in the field of education leads to a transition from the old scheme of the reproductive transfer of knowledge to a new, creative form of education. One of the main tasks of modern education is to create a stable motivation for students to acquire knowledge, the other is to search for new forms and tools for mastering this knowledge with the help of creative solutions.

The SMART society sets a new global task for schools: training personnel with creative potential, able to think and work in a new world. To do this,

they need to be taught new practical skills: communicate in social networks, select useful information, work with electronic sources, compile personal knowledge bases, which requires a change in the nature of the educational process [4]. The content of the concept of smart schools in each country is interpreted differently, but in all cases, it boils down to a number of new effects that meet the needs of stakeholders in a new type of society.

SMART school assumes:

- flexibility of learning in an interactive educational environment;
- personalization and adaptation of training;
- free access to content around the world.

SMART training is implemented using technological innovations and the Internet, which provides students with the opportunity to acquire professional competencies based on a systemic multidimensional vision and study of disciplines, considering their multidimensionality and continuous updating of the content. Education in a SMART school should be as much as possible included in the life of the student, be informal, and also be based on technologies that are familiar to everyone today. To keep pace with the ongoing changes and the growing demands of SMART students, schools need to meet the following requirements: flexibility, adaptability, quality indicators, innovation [4].

Smart technologies are gaining great importance in education, on the one hand, they allow the school to optimize the costs of material and technical support, on the other hand, to bring the quality of educational services and products to a new level.

Smart Campus - a project supported by the European Commission, aimed at improving the efficiency of the equipment and energy resources used by the school through interaction with the main users (students, teachers, researchers).

Smart technologies are used in the implementation of educational programs, which consist not only in instrumental technologies for conducting the educational process (smart board, etc.), but in innovative curricula and disciplines. It is Smart technologies that make it possible to develop revolutionary educational and methodological materials, as well as to form individual learning paths for students.

The concept of SMART education includes:

1. Creation of an intellectual environment for the continuous development of the competencies of participants in the educational process, including activities of the formal and informal learning process, the result of which is changes in demonstrated behavior through the use of acquired new competencies.

The technical basis for the implementation of such education is the

entire available park of devices both belonging to students and educational institutions: ordinary stationary computers, laptops, tablets, smartphones, etc.

2. The goal is to provide the skills necessary for successful activities in a digital society and smart economy [6].

Conclusion/Recommendations. I.V.Shubina defines the main characteristics of SMART education as:

- Seamlessness - ensuring compatibility between software developed for different operating systems. Seamlessness allows you to provide equal opportunities for learning, regardless of the devices used, ensuring the possibility of realizing the continuity of the educational process and the integrity of educational information.

- Independence from time and place, mobility, ubiquity, continuity and ease of access to educational information.

- Autonomy of the teacher and the student through the use of mobile devices to access educational information.

- Identification of various motivational models.

- The relationship between the individual and organizational goals of employers and the institution.

- Evaluation of the demonstrated changes in competencies - the effectiveness of the educational process is measured not so much by the knowledge gained as by the ability to apply it in practice.

- Flexible teaching in terms of the preferences and individual capabilities of the student (the ability to customize training for the individual student's parameters, including such as: initial knowledge, experience and skills; learning style; up to the physiological and psychological state at each specific moment of learning) [2].

References:

- Jon Glasco. SMART EDUCATION FOR SMART CITIES: VISUAL, COLLABORATIVE & INTERACTIVE. 2019, <https://hub.beesmart.city/en/solutions/smart-people/smart-education/viewsonic-smart-education-for-smart-cities>

- Shubina Irina Vladimirovna Smart and the development of modern education // Statistics and Economics. 2015. No. 3. URL: <https://cyberleninka.ru/article/n/smart-i-razvitie-sovremennogo-obrazovaniya>.

- Tikhomirov V.P. The world is on the way to Smart education. New opportunities for development // Open education. Scientific and practical journal. Special issue - "Smart Technologies in Education". - 2011.

- Humanitarian aspects of education, creativity and personal freedom: Collection of articles / M.E. Kudryavtseva. - M.: Direct-Media, 2014.

- Bekturova Zlikha Kaparovna. INTERACTIVE SMART TECHNOLOGIES IN LEARNING. Republican scientific and practical

conference "Smart technologies in the system of advanced training: international experience and domestic practice" in the framework of the celebration of the 25th anniversary of the Independence of the Republic of Kazakhstan. 2016, <https://zkoipk.kz/ru/2016smart3/2224-conf.html>

- About tendencies in the field of education. Electronic resource: <http://ntihomirova.livejournal.com/44526.html>

КОМПЕТЕНЦИЯВИЙ ЁНДАШУВЛАР АСОСИДА “ТАЪЛИМ ТИЗИМИДА МУҚОБИЛ ЭНЕРГИЯ МАНБАЛАРИ” ЭЛЕКТИВ ФАНИНИ ЎҚИТИШ

DOI: 10.53885/edinres.2021.10.46.037

Ю.Ю.Жамилов

Бухоро давлат университети “Физика” кафедраси таянч докторанти

Аннотация: Мақолада компетенциявий ёндашувлар асосида “Таълим тизимида муқобил энергия манбалари” электив фанини ўқитиш имкониятлари, таълимнинг шакл ва воситалари, талабаларнинг муқобил энергияга оид компетенцияларини ривожлантиришнинг педагогик асослари мазмунида дастурий таълим воситалари, шу жумладан электрон ўқув-методик мажмуалардан фойдаланиш, ўқув машғулотларини ўтказишда электрон дарсликлар, виртуал лаборатория стендлари, мултимедиа воситалари, ўқув тренажорлари ва талабалар билимини назорат қилувчи ва баҳоловчи воситалардан фойдаланишнинг дидактик имкониятлари таҳлили келтирилган.

Таянч сўзлар: таълим тизимида муқобил энергия манбалари, электив фан, электрон ўқув адабиётлари, электрон дарслик, виртуал лаборатория стендлари, 3D анимация, мултимедиа, баҳоловчи воситалар, дастурий таълим воситалари.

ОБУЧЕНИЕ ВЫБОРНЫЙ ПРЕДМЕТУ «ИСТОЧНИКИ АЛЬТЕРНАТИВНОЙ ЭНЕРГИИ В СИСТЕМЕ ОБРАЗОВАНИЯ» НА ОСНОВЕ КОМПЕТЕНТНЫХ ПОДХОДОВ

Ю.Ю.Жамилов

докторант кафедры физики, БухГУ

Аннотация: В статье рассматриваются возможности преподавания предмета «Альтернативные источники энергии в системе образования», формы и средства обучения, программные средства обучения в контексте педагогических основ развития у студентов альтернативных энергетических компетенций, включая электронные учебники. Электронные учебники, виртуальный анализ дидактических возможностей использования лабораторных стендов, мультимедийные инструменты, тренажеры и инструменты для контроля и оценки знаний студентов.

Ключевые слова: альтернативные источники энергии в системе образования, элективные науки, литература для электронного

обучения, электронные учебники, виртуальные лабораторные стенды, 3D-анимация, мультимедиа, инструменты оценки, программные средства обучения.

COMPETENCY-BASED APPROACHES TO TEACHING ELECTIVE SCIENCE "ALTERNATIVE ENERGY SOURCES IN THE EDUCATION SYSTEM"

Y.Y.Jamilov

Basic doctoral student (PhD) of the Department of "Physics"
Bukhara State University

Abstract: The article is based on competency-based approaches to teaching elective science "Alternative energy sources in the education system", forms and means of education, software-based teaching aids in the context of pedagogical bases of developing students' alternative energy competencies, including e-textbooks, e-textbooks, an analysis of the didactic possibilities of using virtual laboratory stands, multimedia tools, training simulators and tools for monitoring and evaluating student knowledge.

Keyword: alternative energy sources in the education system, elective science, e-learning literature, e-textbooks, virtual laboratory stands, 3D animation, multimedia, assessment tools, software learning tools.

Жаҳонда таълим жараёнини инновацион талаблар асосида такомиллаштириш, иқтисодиётни ривожлантиришда тежамкорлик ва атроф-муҳит муҳофазасига асосланган, муқобил энергияга оид билимларни фанларга интеграциялаш билан боғлиқ ўқув материалларидан кенг фойдаланишга алоҳида эътибор қаратилмоқда. Ривожланган давлатлар таълим тизимида илғор тажрибалар ва дастурий таълим воситаларидан самарали фойдаланиш, таълим олувчиларда энергия манбаларини ҳосил қилишнинг техник-технологик хусусиятлари, қурилмалардан фойдаланиш имкониятлари, энергия ҳосил қилишнинг мураккаб жараёнлари билан боғлиқ компетенцияларни ривожлантириш ишлари амалга оширилмоқда.

Жаҳон олий таълим муассасаларида талабаларнинг муқобил энергияга оид билимлар трансформацияси, педагогик хусусиятлари, энергия тежамкор технологиялар билан боғлиқ кўникмаларни шакллантиришнинг дидактик ёндашувлари, физик ҳодисаларни моделлаштириш, таълимда ахборот-коммуникация технологияларидан фойдаланишга қаратилган илмий тадқиқотлар олиб борилмоқда. Ушбу илмий изланишлар таълим олувчиларда инновацион энергия

турларини ҳосил қилишнинг физик жараёнларига оид хусусий ва таянч компетенцияларни ривожлантириш, муқобил энергия манбаларидан самарали, оқилона ҳамда тежамкорлик билан фойдаланиш маданиятини оширишга хизмат қилмоқда.

Мамлакатимизда олий таълим тизимини ислоҳ қилиш, олий таълим муассасаларининг моддий-техник базасини модернизациялаш, ўқув жараёнининг мазмунини халқаро таълим стандартлари асосида такомиллаштириш, кадрлар тайёрлаш тизимини такомиллаштириш асосида талабаларнинг муқобил энергияга оид компетенцияларини ривожлантиришда дастурий таълим воситаларидан фойдаланиб, ўқитиш самарадорлигини ошириш имконияти юзага келди. 2021 - 2023 йилларда физика фанлари бўйича таълим сифатини ошириш ва физика соҳасидаги илмий тадқиқотларнинг натижадорлигини таъминлаш бўйича комплекс чора-тадбирлар дастурида, "...таълим жараёнига замонавий ўқитиш услубларини, шу жумладан ахборот-коммуникация технологияларини кенг жорий қилиш; таълим жараёнига "виртуал лаборатория"ларни жорий қилиш; қуёш энергияси ва муқобил энергия манбаларидан фойдаланишга оид таълим дастурлари бўйича талабалар учун махсус маъруза ва амалий машғулотларни ўтказиш; яримўтказгичлар физикаси, микроэлектроника, материалшунослик ва муқобил энергия манбалари соҳасида илмий-тадқиқот ишларини ривожлантириш" вазифалари белгилаб қўйилган . Бу борада таълим тизимида муқобил энергия манбалари ҳамда энергия тежамкор технологияларга доир инновацион билим, кўникма ва малакаларни ривожлантириш бўйича методик таклиф ва тавсиялар ишлаб чиқиш, дастурий таълим воситалари асосида ўқитиш методикасини такомиллаштириш муҳим аҳамият касб этади.

"Таълим тизимида муқобил энергия манбалари" электив (танлов) фанини ўқитиш юзасидан олиб борилган тадқиқот давомида муқобил энергия манбаларига оид таълим жараёнини ташкил этишга доир илмий-тадқиқод ишлари мазмуни тизимли таҳлил қилинди. Таҳлил қилинган ишлар асосан халқ хўжалигида фойдаланиладиган муқобил энергия манбалари қурилмалари, уларнинг самарадорлигини ошириш, қурилмаларнинг янги турларини яратиш муамосига бағишланган бўлиб, таълим жараёнини муқобил энергияга оид тушунчалар билан интеграциялаш, талабаларнинг муқобил энергияга оид компетенцияларини ривожлантиришда дастурий таълим воситаларидан фойдаланиш методикасини такомиллаштиришга қаратилган илмий-тадқиқод ишлари санокли эканлиги аниқланди.

Бу эса таълим жараёнида муқобил энергияга оид ўқув адабиётларининг янги авлодларини яратиш, бу борада дастурий таълим воситаларидан кенг фойдаланишни тақозо этади.

Тадқиқотда қайта тикланадиган (муқобил) энергия манбалари яъни, қуёш энергияси, шамол энергияси, оқар сув энергияси, биогаз, геотермал энергия ва бошқа муқобил энергия турларидан унумли фойдаланиш зарурати, имкониятлари ва қайта тикланмайдиган энергия манбалари, нефт, тошқўмир, табиий газ ҳамда атом электр станциялари ёқилғилари захиралари тизимли таҳлил қилинди (1-расм).

Муқобил энергия манбаларига оид тушунчалар талабаларнинг компетенциявий тафаккурини ривожлантиришга асос бўлади. Талабаларнинг муқобил энергияга оид компетенцияларини ривожлантириш, бўлажак мутахассисларнинг инновацион касбий фаолиятга тайёрлашда, уларнинг компетенцияларини ривожлантириш муҳим аҳамият касб этади.

Талабаларнинг муқобил энергияга оид мотивацияларини инobatга олиб, уларнинг педагогик-психологик ва физиологик хусусиятларига мос равишда (ижтимоийлик, коммуникативлик, интеллектуаллик, ахборотлилик) компетенциялари белгилаб олинди.



1-расм. Табиатдаги энергия манбалари.

Ижтимоийлик компетенцияси - жамиятда бўлаётган воқеа, ҳодиса ва жараёнларга дахлдорликни ҳис этиш ва уларда фаол иштирок этиш, ўзининг фуқаролик бурч ва ҳуқуқларини билиш, унга риоя қилиш, меҳнат ва фуқаролик муносабатларида муомала ва ҳуқуқий маданиятга эга бўлиш лаёатларини шакллантиришни назарда тутати.

Коммуникативлик компетенцияси – ижтимоий вазиятларда мулоқотга кириша олишни, мулоқотда муомала маданиятига амал қилишни, ижтимоий мослашувчанликни, ҳамкорликда жамоада самарали ишлай

олиш лаёқатларини шакллантиришни назарда тутади.

Интеллектуаллик компетенцияси - доимий равишда ўз-ўзини жисмоний, маънавий, рухий, интеллектуал ва креатив ривожлантириш, камолотга интилиш, ҳаёт давомида мустақил ўқиб-ўрганиш, когнитивлик кўникмаларини ва ҳаётий тажрибани мустақил равишда мунтазам ошириб бориш, ўз хатти-ҳаракатини муқобил баҳолаш ва мустақил қарор қабул қила олиш кўникмаларини эгаллашни назарда тутади.

Ахборотлилик компетенцияси-медиаманбалардан зарур маълумотларни излаб топа олишни, саралашни, қайта ишлашни, сақлашни, улардан самарали фойдалана олишни, уларнинг хавфсизлигини таъминлашни, медиа маданиятга эга бўлиш лаёқатларини шакллантиришни назарда тутади.

Шунингдек, фаннинг мазмунидан келиб чиққан ҳолда талабаларда фанга оид умумий компетенциялар ҳам ривожтирилади.

“Таълим тизимида муқобил энергия манбалари” фанини ўқитишда дастурий таълим воситалари, яъни электрон дарслик, электрон ўқув қўлланма, электрон журнал, электрон энциклопедия, электрон кутубхоналар, виртуал кутубхоналар, виртуал лаборатория стендлари, электрон каталоглар, электрон ўқув-услубий мажмуалар, электрон масалалар тўплами,

3D анимациялар, электрон ўқув тренажорлари ва билимларни назорат қилишнинг компьютерли тизимлари, уларни ишлаб чиқишга қўйиладиган талаблар ўрганилиб, талабаларнинг муқобил энергияга оид компетенцияларини ривожлантириш имкониятлари тадқиқ қилинди.

Дастурий таълим воситаларига: инсонлар аро коммуникация воситалари (электрон почта, телефон алоқаси, чатлар, форумлар, видео конференциялар ва бошқалар), ташқи ва ички ахборот ресурсларига уланиш, шунингдек, талабаларга тақдим этиладиган ахборот ресурсларининг ўзи киради. Олий таълим муассасалари асосий ахборот ресурсларини турли фанларни ўрганишга оид электрон дарслик, қўлланма, ўқув-методик мажмуалар ташкил этади. Электрон ўқув-методик мажмуалар деярли барча ахборотли материалларни ягона ахборот мажмуасига жамлаш имконини беради. Бундан ташқари, унда ҳозирги кунда талаб этиладиган зарур интерактивлик, кўргазмалилик, мобиллик, ихчамлик ва уларни кўпайтиришда кам харажат сарфлаш, кўп вариантлилик ҳамда текшириш учун топшириқлар ва тестлар ҳажмининг кўп бўлишини таъминлайди.

Таълим жараёнига “Таълим тизимида муқобил энергия манбалари” фанининг электрон ўқув-методик мажмуаларини жорий этиш талабаларга фан бўйича ахборотнинг тўлиқ манзарасини намойиш этиш, ўқув материални мустақил ўзлаштиришини таъминлаш,

назорат ва ўз-ўзини назоратни такомиллаштириш, ўқув жараёнини натижавийлигини оширишга ёрдам беради. Замонавий электрон ўқув-методик мажмуаларнинг афзаллиги дарс жараёнининг янада қизиқарли ўтишини таъминлаш хусусиятидир.

Бунда ўқитувчи талабаларни фақат қўллаб-қувватлайди, ўқув ахборотлари оқимидан самарали фойдаланиш ҳамда юзага келадиган муаммоларни ҳал этишга ёрдам беради.

Дарсларнинг дастурий таълим воситалари имкониятларидан фойдаланиб ўтилиши ўқитувчига бир қанча қулайликлар бериши, фанга оид мавзулаштирилган овозли дастурлар, расмли ишланмалар, ҳаракатли ёзувлар (презентациялар), мультипликация кўринишида яратилган фильмлар,

3D анимациялар талабалар қизиқиши ва таълим олишга бўлган иштиёқини ошириши, диққатни жалб қилиши ҳамда таълим самарадорлигини ошириши тадқиқот натижалари асосида тасдиқланди.

Масалан, қуёш энергияси асосида ишлайдиган фотоэлементлар, уларнинг ишлаш принципи тўғрисидаги “Яримўтказгичлар. Яримўтказгичларда аралашмали ўтказувчанлик” мавзусини ўқитишда назарий маълумотлар билан биргаликда яримўтказгичлик қурилмаларнинг “Вольт-Ампер” характеристикасини аниқлашда виртуал лаборатория стендлари, яримўтказгичларнинг амалиётда қўлланилиши мисолида фотоэлементлар, уларнинг тузилиши ва ишлаш принципи акс этган

3D анимациялардан фойдаланиш таълим олувчиларнинг мавзу юзасидан чуқур билим олишини таъминлайди (2-расм).

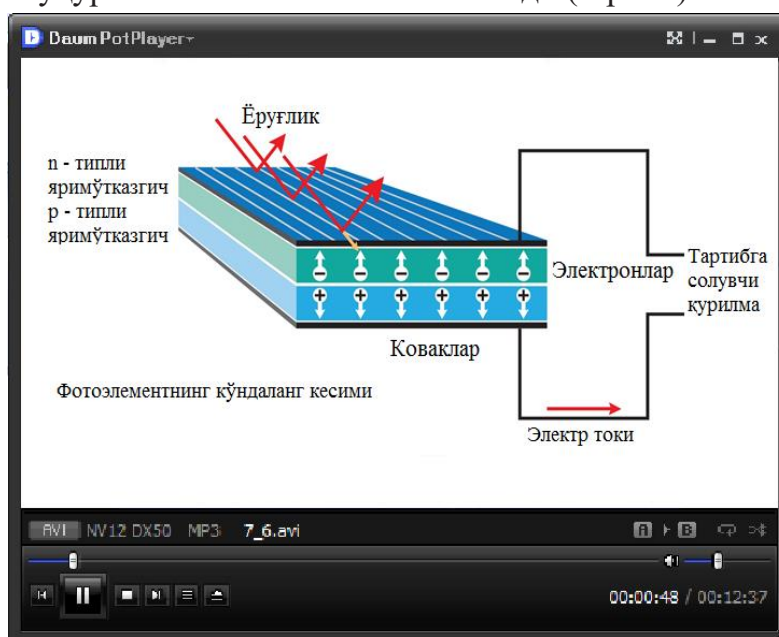

2-расм. Фотоэлемент тузилиши, ишлаш принципи.

Дастурий таълим воситаларининг юқорида санаб ўтилган афзалликлари ва ижобий хусусиятларидан ташқари яна кўпгина имкониятлари мавжуд бўлиб, таълим жараёнида талабарнинг муқобил энергия манбалари ва қурилмалари, улардан халқ хўжалигида фойдаланиш, муқобил энергия манбаларидан фойдаланишнинг экология ва атроф муҳит софлигини сақлашдаги аҳамиятига оид чуқур билим олишида, талабаларнинг мотивацияси оширишда муҳим аҳамият касб этади.

Юқоридаги таҳлилларни инобатга олган ҳолда муқобил энергияга оид таълим жараёнида электрон адабиётлар ва мультимедиали дастурий воситалари яъни электрон дарсликлар, электрон масалалар тўплами, электрон ўқув-услугий мажмуалар, виртуал лаборатория стендлари, 3D анимациялар, электрон ўқув тренажорлари ва билимларни назорат қилишнинг компьютерли тизимларидан фойдаланиш, таълим олувчиларнинг мотивацияси ҳамда таълим сифати самарадорлигини сезиларли даражада оширишга хизмат қилади.

Адабиётлар

1. А.Р.Жўраев, “Бўлажак технология фани ўқитувчиларини касбий тайёрлашда дастурлаштирилган таълим воситаларидан фойдаланишнинг дидактик имкониятлари”. Замонавий фан, таълим ва тарбиянинг долзарб муаммолари. Электрон журнал. – Урганч. 2019-1.

2. S.K.Kakharov, Yu.Yu.Zhamilov “Formation of competencies in the field of alternative energy using software for teaching physical education” The role of physics in modern education. Materials of the Republican Scientific and Practical Conference. Samarkand. 2019. – P. 41-42.

3. S.K.Kakharov, Yu.Yu.Zhamilov “Opportunities of the formation of students' competence on alternative energy using training software devices” European science 2020. № 2 (51). Part II. –P. 61-64.

4. Узлуксиз таълим тизими учун ўқув адабиётларининг янги авлодини яратиш концепцияси. Тошкент. «Шарқ». 2002 йил, 2012 йил.

5. В.Н.Агеев Электронная книга: Новое средство социальной коммуникации. М. 1997.

6. www.lex.uz

7. www.ziyonet.uz

19.00.00 – ПСИХОЛОГИЯ ФАНЛАРИ

OILAVIY AJRIMLARNING OLDINI OLISH ORQALI BOLA TARBIYASIGA SALBIY TA'SIRINI BARTARAF ETISHNING PEDAGOGIK ASOSLARI

DOI: 10.53885/edinres.2021.82.12.036

D. S. Karimova

Navoi davlat peyagogika instituti, Umumiy pedagogika va psixologiya kafedrası o'qituvchisi.

***Annotatsiya.** Maqolada Oilaviy ajrimlarning oldini olish orqali bola tarbiyasiga salbiy ta'sirini bartaraf etishning pedagogik asoslari keltirilgan. Ota-onaning birgalikda farovon hayot kechirishi barkamol shaxs tarbiyasida muhim omil ekanligi o'tmish mutafakkirlarining fikrlari bilan asoslangan. Shuningdek, statistik ma'lumotlar, bolalarni tarbiyalashda ota-onaning burchi, vazifasi bayon etilgan.*

***Kalit so'zlar:** oilaviy munosabat, ajrim, bola tarbiyasi, pedagogik asos, statistika.*

ПЕДАГОГИЧЕСКИЕ ОСНОВЫ ПРЕОДОЛЕНИЯ НЕГАТИВНОГО ВЛИЯНИЯ НА ВОСПИТАНИЕ ДЕТЕЙ ЧЕРЕЗ ПРЕДУПРЕЖДЕНИЕ СЕМЕЙНЫХ РАЗВОДОВ

Д. С. Каримова

Преподаватель кафедры общей педагогики и психологии Навоийского государственного педагогического института.

***Аннотация.** В статье представлены педагогические основы преодоления негативного влияния на воспитание детей путем предотвращения семейных разводов. То, что совместное благополучие родителей является важным фактором воспитания гармонично развитого человека, основано на взглядах мыслителей прошлого. Также описана статистика, роль родителей в воспитании детей.*

***Ключевые слова:** семейные отношения, развод, воспитание детей, педагогические основы, статистика.*

PEDAGOGICAL FOUNDATIONS OF OVERCOMING THE NEGATIVE IMPACT ON THE UPBRINGING OF CHILDREN THROUGH THE PREVENTION OF FAMILY DIVORCE

D. S. Karimova

Lecturer at the Department of General Pedagogy and Psychology at the Navoi State Pedagogical Institute.

***Abstract.** The article presents the pedagogical foundations of overcoming the negative impact on the upbringing of children by preventing family divorce. The fact that the joint well-being of parents is an important factor in the upbringing of a harmoniously developed person is based on the views of thinkers of the past. It also describes statistics, the role of parents in the upbringing of children.*

***Key words:** family relations, divorce, raising children, pedagogical foundations, statistics.*

Oila — jamiyatning asosiy bo‘g‘ini, muqaddas maskan. Mamlakat taraqqiyotini harakatga keltiruvchi asosiy hujjat — Bosh Qomusimizda oila masalasiga alohida urg‘u berilgani ham bejiz emas, albatta.

Konstitutsiyamizda oila jamiyatning asosiy bo‘g‘ini ekanligi hamda jamiyat va davlat muhofazasida bo‘lish huquqiga ega ekanligi belgilab qo‘yilgan. Har qaysi millatning o‘ziga xos ma’naviyatini shakllantirish va yuksaltirishda, hech shubhasiz, oilaning o‘rni va ta’siri beqiyos. Chunki insonning eng sof va pokiza tuyg‘ulari, ilk hissiy tushuncha va tasavvurlari birinchi galda oila bag‘rida shakllanadi. Ya’ni oila ma’naviy jihatdan butun bo‘lsagina, mustahkam bo‘ladi. Mustahkam oilalardan tashkil topgan mamlakat esa, albatta, qudratli bo‘ladi.

O‘zbekiston Prezidenti Shavkat Mirziyoyev 2019 yil 27 dekabr kuni Muhammad al-Xorazmiy nomidagi maktabda yoshlar bilan uchrashuvda so‘zga chiqar ekan, mamlakatda ajrimlar darajasi yuqori ekaniga izoh berdi. Davlat rahbari yosh oilalar o‘rtasida ajrimlar unga tinchlik bermasligini ta’kidlab o‘tdi.

2019 yilning 11 oyi davomida mamlakatda 277 ming 420 ta nikoh qayd etilgan. Biroq 28 ming 755 ta oila, asosan yoshlar o‘rtasida ajrimlar yuz bergan. Prezident bu holatni «juda achinarli» deb atadi.

Uch yil ichida institutsional muammolarni hal etishga qaratilgan ko‘plab hujjatlar qabul qilindi, biroq ajrimlar darajasi o‘shishda davom etmoqda, dedi u.

Statistik ma’lumotlarga e’tibor qaratadigan bo‘lgan, ajrimlar sonining

oshishi, albatta achinarli holat. Bu holat nafaqat jamiyatda noto'liq oilalarni vujudga kelishida, balki bolalarning tarbiyasiga ham salbiy ta'sir ko'rsatadi.

Oilada er-xotinning huquq va majburiyatlari yuzasidan tug'ilayotgan bahslar, turmushning darz ketishi va u bilan bog'liq mojarolar, ayrim xonadonlardagi mavjud notinch ma'naviy-ruhiy muhit natijasida sodir bo'layotgan nikohdan ajralishlar bugungi kunda jamiyatimizda jiddiy e'tibor qaratilishi lozim bo'lgan masaladir.

Arzimagan vajlar sabab oilani barbod etish, albatta, bolalar tarbiyasiga salbiy ta'sir etadi. «Bolaning uvoli tutadi», degan gaplar ham o'z-o'zidan paydo bo'lmagan. Afsuski, uvol-savobni bilmaydigan, norasidalarining yetim qolishini uylamaydigan ota-onalar ham oramizda yo'q emas.

Xo'sh, nima uchun bunday holatning vujudga kelyapti? Asl sababi nimada? Tahlillarga ko'ra, bu muammoning bosh omili — ularning huquqiy bilimiga yetarli darajada ega emasliklari, huquqiy savodxonlik darajasining pastligidan dalolat beradi. Shuning uchun ular ajralish holati qanday oqibatlariga olib kelishini tushunib yetmaydilar.

E'tibor qiling, ajralish tufayli noto'liq oila vujudga keladi. Ayni kunda aksariyat ijtimoiy xavfli jinoyatlar sodir etayotgan ayollar va voyaga yetmagan bolalar noto'liq oilalardan ekanligi kuzatilyapti. Yoki bo'lmasa, boshqa huquqbuzarliklar, odam savdosi qurbonlari, noqonuniy yo'l bilan chet davlatlarga chiqib ketayotgan yoshlar, ayollar, albatta, bularning barchasi asosan ajralish oqibatida yuzaga kelgan hamda noto'liq oilalarda bo'layotgani achinarli.

Oilalarning buzilish sabablari o'rganib chiqilganda, quyidagilar aniqlandi: farzandsizlik; xiyonat; uzoq vaqt birga yashamaslik; oilaviy kelishmovchiliklar; yoshlarning oila qurishga tayyor emasligi; sog'lig'iga e'tiborsizlik; yigitlarning oilani boshqarishni, ro'zg'orni moddiy ta'minlash, farzandlarni ma'nun hamda jismonan sog'lom qilib tarbiyalashni o'z burchlari, deb bilmasliklari; qizlarning esa uy bekasi, onalik vazifasini tushunmasligi; aksariyat hollarda qaynona va kelin o'rtasidagi mojarolar tufayli yuzaga kelayotganligi.

Qolaversa, ajrashish holatlari oilalardagi kelishmovchiliklar, o'zaro muhabbatning yo'qligi, fe'l-atvorning to'g'ri kelmasligi, er yoki xotinning kasalligi, achinarlisi, ayrim yigitlarning ichkilikbozlik, giyohvandlikka berilib ketishi yoki boshqa ayollar bilan hayot kechirishi natijasida ham kelib chiqqan.

Bilamizki, oilalar tinchligi va mustahkamligida oila boshlig'i — erkaklarning o'rni hamda mas'uliyati juda katta. Chunki hayotning qiyinchiliklarini ular o'z yelkalariga oladilar. Afsuski, amaliyotda ko'rib turibmizki, erkaklarning oilaviy munosabatlarda o'z o'rnini yo'qotib qo'yayotgani, ya'ni ikkinchi darajaga tushib qolayotgan holatlar ham yo'q

emas. Bularning brchasi oilada voyaga yetayotgan bolalarning tarbiyasiga o'z ta'sirini ko'rsatadi. Albatta salbiy ta'sir. Chunki ajdodlarimiz "Qush uyasida ko'rganini qiladi", degan naql bejizga aytilmagan.

Xo'sh, muammolarning oldini qanday olish zarur? Avvalo, yoshlarni oilaviy hayotga tayyorlab borish zarur. Bu juda muhim ahamiyatga ega. Unda bir qator omillarga e'tibor qaratish lozim bo'ladi, ya'ni oiladagi ajrimlarni oldini olishda, asosan, yoshlarni oila ilmiga o'rgatish maqsadga muvofiqdir. Ularda oila muqaddas qo'rg'on ekanligi to'g'risidagi targ'ibot-tushuntirish ishlarini butunlay yangi bosqichda, ya'ni noodatiy usul va yondashuvlar asosida olib borish kerak.

Yoshlar oila atalmish muqaddas dargoh ostonasiga qadam qo'yar ekan, «Men oila qurishga tayyormanmi? Oilam mustahkam bo'lishi uchun nimalar qilishim kerak?» degan savollarni o'ziga bersa, mustaqil hayotga yuzaki emas, o'ta jiddiy masala deb qarasa, oilalarda paydo bo'ladigan ba'zi bir noxush holatlarning oldi olinadi.

Oilaturmush munosabatlari doirasida xuquqbuzarlik sodir etganligi uchun profilaktik xisobga olingan notinch oilalar, farzand tarbiyasiga salbiy ta'sir ko'rsatuvchi noqobil oilalarni aniqlash va tizimli tushuntirish-profilaktik ishlarni amalga oshirish maqsadida har bir shahar tuman bosh otinoyilarning rejasi ishlab chiqilgan bo'lib, mazkur yo'nalish bo'yicha shahar va tumanlarda faoliyat ko'rsatib kelayotgan otinoyilarning hududlari bo'yicha notinch oilalar o'rganib chiqilgan bo'lib, ular bilan alohida profilaktik ishlar muntazam ravishda olib borilmoqda.

Shu o'rinda bir masala e'tibor qaratish lozim. Oilalarning ajralishini oldini olishda notinch oilalarni aniqlash, ajralganlarning sonini aniqlash orqlai emas, balki yoshlarni oilaga tayyorlash orqali amalga oshiriladi. Yoshlarimizni oila, ro'zg'or tutish, bola tarbiyasi borasidagi bilim, malaka, ko'nikmalarini muntazam oshirib, ivojlantirib borishimiz zarur. Ularning jamiyat, oila, bola tarbiyasidagi mas'uliyat, vazifa va burchlarini anglashlariga ko'mak berish muhim ahamiyat kasb etadi.

Baxt qasrining poydevori chidam hamda mehnatdan bunyod bo'lishini yoshlarimiz yurakdan his etishlari zarur. Zero, o'z uyida baxtli bo'lgan insongina chinakam baxtiyordir.

Har bir ota-ona bola tarbiyasi oldidagi majburiyatlari, huquqlari, muhim ijtimoiy vazifalarini bilishi muhimdir. Bular:

Birinchidan, u jamiyatning demokratik hujayrasini tashkil etib, odamlar shu muqaddas maskanda tug'ilib, o'sib, jamiyat tarkibini tashkil etadi.

Ikkinchidan, oila muhim bo'g'in bo'lib, unda biz mehnat jarayonida sarf qilgan kuchlarimizni tiklash imkoniyatiga ega bo'lamiz.

Uchinchidan, oila muhim tarbiya o'chog'i.

Va nihoyat, to'rtinchidan, oila nodir ruhiy muhitdir.

Oila a'zolari o'rtasidagi munosabatlar ahloq-odob va huquqiy qoidalar bilan birga tartibga solinadi. SHuning uchun ham oila huquqi huquqning mustaqil sohasi bo'lib, nikoh, qon-qarindoshlik, bolalarning nasl-nasabini belgilash, ota-ona qaramog'idan mahrum bo'lgan bolalarni joylashtirish shakllaridan kelib chiqadigan munosabatlarni huquqiy tartibga soladi.

Agar oila huquqi tushunchasiga muhtasar ta'rif berib aytadigan bo'lsak, bu er-hotinlar, qarindoshlar, ota-onalar (farzandlikka oluvchilar) va bolalar o'rtasidagi shahsiy nomulkiy va ular bilan bog'liq mulkiy munosabatlarni tartibga soluvchi huquq tarmog'i hisoblanadi. Shu ta'rifdan ham ko'rinib turibdiki, oila huquqi fuqarolik huquqi bilan chambarchas bog'liq bo'lish bilan birga, farq qiluvchi xususiyatlarga ham ega. Ya'ni: birinchidan, oilaviy munosabatlar fuqarolik huquqiga hos bo'lmagan yuridik faktlar (nikoh, qarindoshlik, onalik, otalik, farzandlikka olish va hokazolar) asosida vujudga keladi, ikkinchidan, oilaviy munosabatlar fuqarolik huquqidan farq qilib, ko'rroq shahsiy-huquqiy mohiyatga ega bo'ladi, uchinchidan, oilaviy huquq sub'ektlarining huquq va majburiyatlari ularning o'zlarigagina tegishli huquq va majburiyatlar sanaladi.

Oiladagi nosog'lom muhitda tarbiyalanayotgan boladan "ma'naviy kasal" insonlar shakllanadi. Ular jamiyat ma'naviyatiga ham salbiy ta'sir ko'rsatadi. Jamiyat rivoji uchun esa ma'nau sog'lom insonlar kerak. Ajdodlarimizdan meros bo'lib kelgan an'anaviy sharqona tarbiya asosida insonni sog'lom va baquvvat, jismonan tetik hamda ma'nau yuksak qilib tarbiyalashga katta urg'u berilgan. Sog'lom va barkamol inson siyratini yaratish va tarbiyalash uchun donishmandlar tomonidan aytilgan sifatlar har qaysi davr uchun dolzarbdir. Bola tarbiyasi uchun mas'ul bo'lgan shaxslarning o'zlari ana shunday fazilatlariga ega bo'lishlari esa farzandlarda shu xususiyatlar kamol topishiga zamin yaratadi.

Koshifiy "Futuvvatnomai sultoniyy" asarida farzand tarbiyasi borasida: "Imkoni boricha (bolaga) yaxshi ta'lim-tarbiya berishga intilish lozim, toki u ijobiy xususiyatlarni o'zlashtirsin va yaramas xatti-harakatlardan o'zini muhofaza qila olsin", deb qayd etadi⁶⁰. Xususan, u murabbiy odobi to'g'risida shunday deydi: "Murabbiy (bolaga) nasihat va ta'lim berishda lutf va odob qoidalariga rioya qilishi darkor. Jamoat joylarida unga pand berish yaramaydi, balki xilvat joyda bolaga gapirish zarur. Agar (murabbiy) nasihat berishning fursati kelganini bilsa, unga muloyimlik bilan murojaat qilishi lozim, chunki bizning zamonamizda muloyim va xushfe'l bo'lish maqsadga muvofiqdir".

Abdulla Alvoni tarbiya haqida: "Tarbiya biz uchun yo hayot yo mamot...", deganlar. Farzandning yaxshi tarbiya topib voyaga yetishi oila va jamiyatda e'tiborga molik muhim narsalardan biri hisoblanadi.

Bu haqda Payg'ambarimiz Muhammad sallolohu alayhi vasallam: "Ota-

ona farzandiga go‘zal odobdan ko‘ra yaxshiroq narsa bera olmaydi”, deb aytganlar. Chunki e‘tiqodi va dunyoqarashi sog‘lom farzand ota-ona xizmatini qilib, vataniga sadoqatli, komil inson bo‘lib voyaga yetadi. Pedagogik tarbiya turlarini amalga oshirishda keksalarni jalb etish orqali kitob o‘qish, rivoyat, ibratli hikoyatlar, ertak va dostonlar so‘zlab berish yoki didaktik o‘yinlar, mashg‘ulotlarni o‘tkazish ya‘ni aqliy tarbiyani rivojlantirish; yaxshilik va yomonlik, axloq va odob kabi boqiy mavzularda sodda, bola ruhiyatiga mos suhbat va tushuntirish olib borish orqali ruhiy tarbiyasini yaxshilash; jismoniy tarbiyada esa jismoniy mehnat orqali uni biror foydali mehnatga jalb qilish, birgalikda sayr qilish orqali ona tabiatga mexr va muruvvatni shakllantirish mumkin.

Zero, Payg‘ambarimiz Muhammad alayhissalom ham: “Farzandlaringizga suvda suzishni, kamonda otishni, nayza uloqtirishni va otda chopishni o‘rgatinglar”, deyдилar. Darhaqiqat, har bir yigit-qiz zamonning talabidagi ilmlarni mukammal egallamog‘i lozim. Avlodlararo murosasizlikda, dunyoqarash tavofutida katta avlod eng avvalo yoshlar va kelajak manfaatini ustivor qo‘yishi va ular bilan murosasozlik, bag‘rikenglik tamoyili asosida munosabatda bo‘lishlari maqsadga muvofiq. Buning ustiga davr, zamon orasidagi farqni ham unutmazlik kerak: zamon hech qachon bir joyda qotib turmaydi. U o‘zgarib, taraqqiy etib turadi. Kechagina ardoqlangan narsa bugun e‘tibordan qolishi, yoki aksincha kecha qadri bo‘lmagan bir qadriyat bugun eng qiymatli narsaga aylanishi mumkin. Kaykovus yozadi: “Xotin talab qilsang, xotinning molini talab qilmagil... Xotin pok nihol (toza tabiat) va pokdil bo‘lsin: kadbonu (uy bekasi, ishchan xotin) eriga do‘st bo‘lg‘ay. Qallig‘ taqvodor, tili qisqa, molni yaxshi saqlag‘uvchi bo‘lsin. Debduurlarki, yaxshi xotin erning va umrning rohati bo‘lur”.

Sohibqiron Amir Temur: “O‘g‘illarim, nabiralarim va yaqinlarimni uylantirmoq tashvishida kelin izlamoqqa e‘tibor berdim. Bu ishni davlat yumushlari bilan teng ko‘rdim. Kelin bo‘lmishning nasl-nasabini, yetti pushtini surishtirdim. Kelin bo‘lmish nasl-nasabi, odob-axloqi, sog‘liq va baquvvatligi bilan barcha qusurlardan holi bo‘lsagina el-yurtga katta to‘yu tomosha berib, kelin tushurdim”, degan. Rizouddin ibn Faxruddin “Oila millat sharafini yuqori martabaga ko‘taradigan madaniyat o‘chog‘idir”, deb ta‘rif beradi .

Abdurauf Fitrat: “Vaqt o‘tishi bilan odamlar jamoa bo‘lib yashash lozimligini tushundilar. Ularning birinchi jamoalari “oila” ya‘ni “ahli bayt” bo‘lgan... ahli bayt jamoasi, boshqacha aytganda, oila boshqarishga asos solish, bani odam madaniyatining asosidir”, deb ko‘rsatadi. U fikrini davom ettirib yozadi: “Qaerda oila munosabati kuchli intizom va tartibga tayansa, mamlakat va millat ham shuncha kuchli va tartibli bo‘ladi. Agarda bir mamlakatning axolisi axloqsizlik va johillik bilan oilaviy munosabatlarini



zaiflashtirib yuborsa va intizomsizlikka yo‘l qo‘ysa, shunda bu millatning saodati va hayoti shubha ostida qoladi”⁶³. Ma’lumki, o‘zbek oilasida ta’lim-tarbiya jarayonida oilaning kattalari – bobolar, momolar, yaqin qarindosh-urug‘lar ham bevosita va bilvosita ishtirok etadi. Jumladan, keksalarning pand-nasihati, shaxsiy ibrati, jamoaning hamjihatligi misolida yoshlar ongiga ezgulik g‘oyalari singdirib boriladi. Mazkur jarayonda kuchli ta’sirga ega bo‘lgan jamoatchilik fikri mahalla ahlining xulq-atvori, o‘zaro munosabatlarini adolat va ma’naviy mezonlar asosida tartibga solib turadi.

Xulosa o‘rnida shuni aytish lozimki, jamiyatimizning kelajagi oilalarning mustahkamligiga bog‘liqdir. Bu borada har birimiz bir yoqadan bosh chiqarib, oilalarning mustahkamligi, jamiyatimizning sog‘lomligi hamda farzandlarimizning porloq kelajagi yo‘lida o‘stirayotgan o‘g‘il-qizlarimizga to‘g‘ri tarbiya berib bormog‘imiz lozim.

Foydalanilgan adabiyotlar

Kaykovus. Qobusnoma. – T.: O‘qituvchi, 2018. – 205 b.

Rizouddin ibn Faxruddin. Oila. – T.: Cho‘lpon, 1995, – 7 b.

Abdurauf F. Oila. -T.: Ma’naviyat, 1998. – 112 b.

ISSN 2181-1717 (E)



9 772181 171701

ISSN 2181-1709 (E)



9 772181 170902