

<http://interscience.uz/>

ISSN 2181-1709 (P)  
ISSN 2181-1717 (E)

ТАЪЛИМ ВА  
ИННОВАЦИОН  
ТАДҚИҚОТЛАР

ОБРАЗОВАНИЕ И  
ИННОВАЦИОННЫЕ  
ИССЛЕДОВАНИЯ

EDUCATION AND  
INNOVATIVE  
RESEARCH



2021  
Махсус сон

Халқаро илмий-методик  
журнал

Международный научно-методический  
журнал

International scientific and methodical  
Journal

**ТАЪЛИМ ВА ИННОВАЦИОН ТАДҚИҚОТЛАР**  
**ОБРАЗОВАНИЕ И ИННОВАЦИОННЫЕ ИССЛЕДОВАНИЯ**  
**EDUCATION AND INNOVATIVE RESEARCH**



**2021**  
**Махсус сон**

<p>Муассис: Бухоро давлат университети Фан ва таълим МЧЖ</p> <p>Бош муҳаррир: Маъмуров Баходир Бахшуллаевич</p> <p>Жамоатчилик кенгаши раиси: Хамидов Обиджон Хафизович, Бухоро давлат университети ректори.</p> <p>Тахририят кенгаши раиси: Махмудов Мэлс Ҳасанович</p> <p>Масъул котиб: Акрамова Гулбахор Ренатовна</p> <p>Тахририят манзили: Бухоро шаҳар, Қ.Муртазов кўчаси, 16-уй</p> <p>Телефон: +998(90)744-00-22</p> <p>E-mail: eirjurnal2020@gmail.com</p> <p>Журналнинг электрон сайти: www.interscience.uz</p> <p>Журнал ОАК Раёсатининг 2021 йил 30 сентябрдаги 306/6-сон Қарори билан ПЕДАГОГИКА, ПСИХОЛОГИЯ, ФИЛОЛОГИЯ, ТАРИХ ФАНЛАРИ бўйича фалсафа доктори (PhD) ва фан доктори (DSc) илмий даражасига талабгорларнинг диссертация ишлари юзасидан асосий илмий натижаларини чоп этиш тавсия этилган илмий нашрлар руйхатига киритилган</p> <p>Босишга рухсат этилди: 07.10.2021 й. Қоғоз бичими 60x84 1/8. б/т.12,5. Буюртма рақами 12 « Бухоро вилоят босмахонаси» МЧЖда чоп этилди. Бухоро шаҳар</p> <p>Журнал 28.07.2021 йилда 9305 рақами билан Ўзбекистон Омма- вий ахборот воситалари давлат руйхатидан ўтган.</p> <p>Журнал йилда 6 мартаба (хар 2 ойда) ўзбек, рус ва инглиз тилларида чоп этилади</p> <p>«Таълим ва инновацион тадқиқотлар» халқаро илмий-ме- тодик журналдан кўчириб босиш тахририятнинг розилиги билан амалга оширилади</p>	<p><b>БЕЛАРУСЬ-ЎЗБЕКИСТОН ҚЎШМА ТАРМОҚЛАРАРО АМАЛИЙ ТЕХНИК КВАЛИФИКАЦИЯЛАР ИНСТИТУТИ</b></p>	<p>Юзликбаев Ф. Р., Кочкарова Д. А. Качество педагогического образования в контексте организаторской культуры</p> <p>Насриддинов К. Юсупов Х. Т. Майдон тушунчасига янгича ёндашув</p> <p>Махмудова Х., Толегенова М. Ахборот-таълим технологияларининг таркибий элементлари, физика ўқитувчисининг касбий тайёргарлигининг мақсади ва мазмуни сифатида</p> <p>Махмудова Х. Физика ўқитувчисини дизайн предмети сифатида тайёрлаш</p> <p>Ачилова Д. А. Дисперсион таҳлил асосида ўқув жараёнини моделлаштириш</p> <p>Begatov J. M., Jalilova M. M. Past haroratli nitrotsementlanishda 4XМФС, 4X5МФ1С po'latlarning toblash va bo'shatishning struktura shakllanishiga ta'siri.</p> <p>Valiyev S., Djalilova M. Zamonaviy ko'rinishga ega vanderpau usuli asosidagi avtomatlashirilgan electron qurilma</p> <p>Raxmatullayeva N. B. Didactical diagnostics of the process teaching english language for students of technical universities</p> <p>Makhmudova O. Social aspects of english borrowings in the russian and uzbek languages</p> <p>Muradov S. J. Talabalarda ijodkorlik faoliyatida axborot va pedagogik texnologiyalari va innovatsion texnologiyalarni joriy etish va qo'llash imkoniyatlari</p> <p>Hamdamov E. E. Kasbiy - gnostik kompetensiya va uning klassifikatsiyasi (Bo'ajak ingliz tili o'qituvchisining tayyorlash misolida)</p> <p>Karimov A. A. Ta'lim muassasalarda sport o'yinlari valeybol bo'yicha musobaqalarni tashkil etishning o'ziga xos xususiyatlari</p> <p>Мадалиев Ш. Б. Танк тўпларининг яшовчанлиги ва мустаҳкамлиги</p> <p>Якубова М. У. Инженерлик йўналиши талабаларида график фикрлашни такомиллаштириш</p> <p>Махамедова Д. Д. Инновацион ёндашувлар асосида ўқитувчиларнинг касбий компетентлигини ривожлантиришнинг самарали йўллари</p> <p>Исмадияров Я. К вопросу подготовки менеджеров образования для системы высшего образования на основе инновационного подхода</p> <p>Абдухаиров Р. А. Межпредметная деятельность учителя трудового обучения</p> <p>Менгнарар Х. Э. Об экологии образовательных систем: методология педагогики</p> <p>Мирзаев Ф. Р. Некоторые Проблемы повышения качества грузовых автомобильных перевозок в Республике Узбекистан</p>	<p>7</p> <p>13</p> <p>21</p> <p>26</p> <p>30</p> <p>37</p> <p>46</p> <p>50</p> <p>55</p> <p>60</p> <p>66</p> <p>73</p> <p>78</p> <p>85</p> <p>89</p> <p>95</p> <p>102</p> <p>106</p> <p>114</p>
---	--	--	---

Мақолада келтирилган фактларнинг  
 тўғрилиги учун муаллиф масъулдир

Mirzaev F. R. Ways to increase the efficiency of motor vehicle services	122
Камилла Набиулина. Анализ развития it образования в узбекистане	129
Камилла Набиулина Умумий таълим мактабларида «Python» дастурлаш тилини электрон таълим воситаси асосида ўқитиш	134
Парпиева М. М. Бўлажак технологик таълим ўқитувчисининг аутопедагогик компетентлигини шакллантиришнинг педагогик шарт-шароитлари	139
Rustamov F. N. Didactical upbringing in the foreign language course at technical universities	143
Хусаинов Р. Ш. Макроэкономическое регулирование рынка государственных ценных бумаг	148
Хусаинов Р. Ш. Зарубежный опыт цифровизации рынка ценных бумаг: возможности использования в Узбекистане	153
Таджиева Ф. М. Масофавий таълимда дастурлаштирилган модул усуллари	158
Umaraliyeva M. A., Gulmonova D. B. Ta'limda sohasida ilg'or mamlaktlar tajribalarini qo'llash orqali o'zbekistonda boshlang'ich ta'limiga o'zgartirish kiritish (mumkinmi?)	164
Хакимова Б. Роль паралингвистики в профессии педагога	170
<b>ЖИЗЗАХ ДАВЛАТ ПЕДАГОГИКА ИНСТИТУТИ</b>	
Туракулов Лазиз Тиркашович Мехрибонлик уйи тарбияланувчилари ижтимоийлашувининг психологик хусусиятлари	175
Рахматова Ф. А., Тўракулова М. А. Ўқувчиларни креатив фикрлашга ўргатишнинг алгоритмик босқичлари	181
Назарқосимов Қ., Ҳақбердиев Ж. А. Мактабгача ёшдаги кичик гуруҳларда тарбияланувчи болалар нутқини ривожланишини ўзига хос хусусиятлари	186
Абдукодирова Н. Х. Мактабгача таълим муассаса ташкилотларида манавият сабоқлари машғулотларини ташкил этишнинг ўзига хос жиҳатлари	191
Усманов А. Н. Термин ясовчи -ма аффиксининг маъно ва вазифаси ҳақида	195
Камолова Ш. Н. Баркамол авлодни тарбиялаш педагогик муаммо сифатида	200
Камолова Ш. У., Норкулов М. Талабалар илмий дунёқарашини ривожлантиришнинг асосий хусусиятлари	206
Мўминова З. А. Гендер таълим – самарадорлик омили сифатида	212
Жуманова Н. Ш. Бўлажак бошланғич синф ўқитувчиларда коммуникатив қобилиятларини шакллантиришнинг баъзи жиҳатлари	216
Haydarov D. Sh. Bo'lajak boshlang'ich sinf o'qituvchilarida texnologik tayyorgarlig-ini amalga oshirish sharoitlari	221
Doniyarov M. A. Boshlang'ich ta'lim o'quvchilarining o'qish savodxonligini baholashda xalqaro baholash dasturlarining ahamiyati <sup>1</sup>	225
Xolboeva G. A. Boshlang'ich sinflarda ona tili o'qitish metodikasi fanining metodologik va ilmiy asoslari	234
Berdiyeva Sh. A. Jamiyatda ayollarning ijtimoiy roli	239
Davurova G. A. Talabalarning ilmiy-tadqiqot faoliyatini tashkil etishda o'qituvchining o'rni	243
Махаматова Ф. С. Бо'лажак о'қитувчиларни интеллектуал фаолиятга тайyorlashning ilmiy-nazariy asoslari	247
Muzaffarova X. N. O'rta darajadagi aqli zaif bolalar bilan olib boriladigan korreksion - tarbiyaviy ishlar yuzasidan metodik tavsiyalar	253
Зармасов Ш. Р. Бўлажак ўқитувчиларни касбий рефлексия асосида педагогик маҳоратни ривожлантиришнинг назарий-методологик асослари	259
Хамраева Н. Р. Бўлажак бошланғич синф ўқитувчиларида импровизация кўникмасини ривожлантириш технологиялари	265
Egamberdiyeva Sh. A., Abdimuminova O. I. Maktabgacha ta'lim tashkilotlarida logoped ishining olib borilishi	269

Shukurova H. S., Abduraxmonova D. Yu. Yozuv-insoniyat taffakurining oliy mahsuli	274
Akramova X. S. Anorova G. F. Logoped shaxobchalarida maxsus ta'limga muhtoj bolalarni tibbiy va pedagogik korreksiya qilish yo'llari	278
Uktamova U. S. Oilaviy zo'ravonlik va uni keltirib chiqaruvchi sabablari	283
Qodirova M. Q. Aglamova Sh. S. Maktabgacha yoshdagi bolalar idrokining rivojlan-ish xususiyatlari va diagnostikasi	289
Зармасов Ш. Р. Бўлажак ўқитувчиларни касбий рефлексия асосида педагогик маҳоратни ривожлантириш муаммоси	294
Қаршибоева Г. А. Ўсмирларда суицидал хулқнинг олдини олишда амалга ошириладиган психопрофилактик чора-тадбирлари	298
Рахматова Ф. А. Инновацион ёндашув асосида бошланғич синф ўқитувчиларнинг тадқиқотчилик компетенцияларини ривожлантириш имкониятлари	306
Йўлдошев Ф. Б. Бошланғич синф ўқувчиларининг билим ўзлаштириши диагностикасида ўқув-меъёрий ва дидактик талабларнинг ўзига хослиги	311
Тўракулов Х. А. Бўлажак ўқитувчиларни интеллектуал тизимлар негизида касбий фаолиятга тайёрлаш узлуксизлигининг илмий – методик таъминоти	317
Тўракулов У. Х. Рақамли технологиялар негизида бўлажак ўқитувчиларни касбий фаолиятга тайёрлашнинг таъминотлар тизимини шакллантириш	321
Тангиров А. Ж. Бошланғич синфларда масал жанридаги асарларни ўқитиш методикаси	325
Пўлатова Н. М., Акрамова Н. Бола шахсининг шаклланишида оила муҳитининг роли	329
Mustaeva G. S. Development of a culture of communication based on the english language	332
Мадихонова Б. М. The importance of pedagogy in personal education	337
Tillaboeva F. A. Researcher of the folk soul Vladimir dal	341
Эсонов О. А. Ёшларда миллий кадрларга жалб қилиш даражасини ўрганиш	345
Жалолов Ш. У. Коммуникативные методы обучения русскому языку в учебном процессе в ВУЗе: проблемы и решения	351
Саидова С. М. Изучение профессиональной речи будущих работников сельского хозяйства	357
Altinova F.a P., Oxunjonova F. A. Pedagogical technologies - guarantee of the efficiency of the teaching process	361
Маматкулова Н. Б., Хакимова М. Г. Использование образовательных технологий в обучении модуля	366
Toychiyev I. U., Davlatova F. A. Possibilities of information technologies in the educational process	371
Ахмедова Н. Ўқувчиларни касбга йўналтиришнинг психологик жиҳатлари	

**ТАЪЛИМ ВА ИННОВАЦИОН ТАДҚИҚОТЛАР****ЖАМОАТЧИЛИК КЕНГАШИ АЪЗОЛАРИ**

**Джурсаев Рисбой Хайдарович**, педагогика фанлари доктори, Ўзбекистон Республикаси фанлар академияси академиги  
**Шамсутдинов Рустамбек Темирович**, Андижон давлат университети профессори, Ўзбекистонда хизмат кўрсатган маданият ходими, тарих фанлари доктори  
**Мажидов Ином Урушев**, техника фанлари доктори, профессор. Ўзбекистон миллий университети.  
**Олимов Кахрамон Танзилович**, педагогика фанлари доктори, профессор. А.И.Герцен номидаги Россия давлат педагогика университети Тошкент филиали  
**Таджиходжаев Зокирхўжа Абдусатторович**, техника фанлари доктори, профессор  
**Мусурмонова Ойнисо**, педагогика фанлари доктори, профессор  
**Сафарова Роҳат Ғайбуллоевна**, педагогика фанлари доктори, профессор, Т.Н.Қори-Ниёзий номидаги Ўзбекистон педагогика фанлари илмий тадқиқот институти.  
**Ибрагимов Холбой Ибрагимович**, педагогика фанлари доктори, профессор. Ўзбекистон жаҳон тиллари университети

**ТАҲРИРИЯТ КЕНГАШИ АЪЗОЛАРИ**

**Артамонова Екатерина Иосифовна**, педагогика фанлари доктори, профессор, Москва давлат педагогика университети, Халқаро педагогика фанлари академиясининг президенти  
**Емельянова Ирина Евгеньевна**, педагогика фанлари доктори, профессор. Южно-ураль давлат ижтимоий-педагогика университети. Россия  
**Кузьменко Галина Анатольевна**, педагогика фанлари доктори, профессор. Москва давлат педагогика университети, Жисмоний тарбия, спорт ва саломатлик институти  
**Олимов Ширинбой Шарофович**, педагогика фанлари доктори, профессор. Бухоро давлат университети  
**Сафаралиев Бозор Сафаралиевич**, педагогика фанлари доктори, профессор. Челябинск давлат академияси  
**Жўраев Хусниддин Олтинбоевич**, педагогика фанлари доктори, доцент. Бухоро давлат университети  
**Кулишов Владимир Васильевич**, педагогика фанлари доктори, профессор. Давлат иқтисодиёт ва технология университети проректори, Кривой Рог, Украина  
**Лазаренко Ирина Рудольфовна**, педагогика фанлари доктори, профессор. Алтай давлат педагогика университети ректори, Россия  
**Филиппова Оксана Геннадьевна**, педагогика фанлари доктори, профессор. Южно-ураль давлат ижтимоий-педагогика университети. Россия  
**Христо Кючуков**, педагогика фанлари доктори. Умумий тилишунослик Психоллингвистика профессори. Берлин Эркин университети, Туркология институти. Халқаро психоллингвистика ва социоллингвистика журнали асосчиси ва муҳаррири, Германия  
**Кумсков Михаил Иванович**, физика-математика фанлари доктори, профессор. М.В. Ломоносов номидаги Москва давлат университети  
**Тилавова Матлаб Мухаммадовна**, педагогика фанлари номзоди, доцент. Бухоро давлат университети  
**Дилова Наргиза Ғайбуллоевна**, педагогика фанлари бўйича PhD, доцент. Бухоро давлат университети  
**Максименко Сергей Дмитриевич**, академик, психология фанлари доктори, профессор. Украина Миллий педагогика фанлари академиясининг академиги  
**Умаров Бахриддин Мингбаевич**, психология фанлари доктори, профессор. Тошкент давлат педагогика университети  
**Козлов Владимир Васильевич**, психология фанлари доктори, профессор. Халқаро психология фанлари академияси президенти, П.Г.Демидова номидаги Ярославль давлат университети. Россия  
**Жабборов Азим Мейликулович**, психология фанлари доктори, профессор. Қариши давлат университети  
**Бафев Мухиддин Мухаммадович**, Психология фанлари бўйича фалсафа доктори PhD. Низомий номидаги Тошкент давлат педагогика университети  
**Падалка Олег Семенович**, педагогика фанлари доктори, профессор, М.П. Драгоманова номидаги педагогика миллий университети, Украина  
**Ражабов Дилишод Зарипович**, филология фанлари доктори, профессор. Бухоро давлат университети  
**Маджидова Раъно Уришевна**, филология фанлари доктори, профессор, Ўзбекистон давлат жаҳон тиллари университети  
**Жамилова Башорат Сатторовна**, филология фанлари номзоди, доцент. Бухоро давлат университети  
**Юсупова Ҳилола Ўқтамовна**, филология фанлари номзоди, доцент. Бухоро муҳандислик-технология институти  
**Рўзиева Моҳичехра Ёқубовна**, филология фанлари бўйича PhD, доцент. Бухоро давлат университети  
**Иноятов Сулаймон Иноятович**, тарих фанлари доктори, профессор. Бухоро давлат университети  
**Ражабов Кахрамон Кенжаевич**, тарих фанлари доктори, профессор, Ўзбекистон Фанлар академияси Тарих институти етакчи илмий ходими  
**Хазретали Турсун**, тарих фанлари доктори, профессор, Хожя Аҳмад Яссавий номидаги халқаро қозоқ-турк университети профессори  
**Мамедова Ирада**, тарих фанлари бўйича фалсафа доктори, доцент, Озарбайжон Миллий академияси Тарих институти бўлим бошлиғи  
**Жумаев Рустам Ғаниевич**, сиёсий фанлар бўйича фалсафа доктори (PhD), доцент. Бухоро давлат университети  
**Тимур Хўжаўгли**, тилишунос ва адабиётшунос олим. Мичиган университети профессори (АҚШ)  
**Nurettin Natiñoğlu Doç. Dr., Zonguldak Bülent Ecevit Üniversitesi Fen-Edebiyat Fakültesi Tarih Bölümü** (Туркия)  
**Ҳайитов Шодмон Ахмадович**, тарих фанлари доктори, профессор. Бухоро давлат университети  
**Муллоджанов Сайфулло Кучакович**, тарих фанлари доктори, профессор. Тожикистон миллий университети.  
**Долгов Вадим Викторович**, тарих фанлари доктори, профессор. Удмурт давлат университети. Россия  
**Артикова Ҳафиза Тўймуродовна**, биология фанлари доктори, доцент. Бухоро давлат университети  
**Наврүзова Шакар Истамовна**, тиббиёт фанлари доктори, профессор, Бухоро давлат тиббиёт институти  
**Гушко Сергей Владимирович**, иқтисодиёт фанлари доктори, профессор, Давлат иқтисодиёт ва технология университети проректори, Кривой Рог, Украина  
**Куролов Кобулжон Кулманович**, иқтисодиёт фанлари доктори, профессор. Ислон Каримов номидаги Тошкент давлат техника университети ҳузуридаги педагог кадрларни қайта тайёрлаш ва уларнинг малакасини ошириши тармоқи маркази директори  
**Маманазаров Абдуҳаким Бозорович**, иқтисодиёт фани бўйича фан номзоди, доцент. Ломоносов номидаги Москва давлат университети Тошкент филиали  
**Соҳибов Акрам Рустамович**, педагогика фанлари номзоди, доцент. Қариши давлат университети  
**Умаров Бахиулло Жўраевич**, педагогика фанлари номзоди, доцент. Бухоро давлат университети  
**Ҳасанова Гулноз Қосимовна**, педагогика фанлари номзоди, доцент. Бухоро давлат университети

## ОБРАЗОВАНИЕ И ИННОВАЦИОННЫЕ ИССЛЕДОВАНИЯ

### ЧЛЕНЫ ОБЩЕСТВЕННОГО СОВЕТА

- Джусраев Рисбой Хайдарович**, доктор педагогических наук, академик АНРУз  
**Шамсутдинов Рустамбек Темирович**, профессор Андрианского государственного университета, заслуженный работник культуры Узбекистана, доктор исторических наук  
**Мажидов Ином Урушев**, доктор технических наук, профессор, Национальный университет Узбекистана им. Мирзо Улугбека  
**Олимов Кахрамон Танзилович**, доктор педагогических наук, профессор. Ташкентский филиал Российского государственного педагогического университета имени А.И. Герцена  
**Таджиходжаев Зокирхужа Абдусатторович**, доктор технических наук, профессор  
**Мусурмонова Ойнисо**, доктор педагогических наук, профессор  
**Сафарова Рохат Гайбуллоевна**, доктор педагогических наук, профессор, Узбекский научно-исследовательский институт педагогических наук имени Т. Н. Кори-Ниязи  
**Ибрагимов Холбой Ибрагимович**, доктор педагогических наук, профессор, Узбекский государственный университет мировых языков

### РЕДАКЦИОННО-ИЗДАТЕЛЬСКИЙ СОВЕТ

- Артамонова Екатерина Иосифовна**, доктор педагогических наук, профессор, Московского государственного педагогического университета. Президент Международной академии педагогических наук  
**Емельянова Ирина Евгеньевна**, доктор педагогических наук, профессор, Южно-уральский государственный гуманитарно-педагогический университет. Россия  
**Кузьменко Галина Анатольевна**, доктор педагогических наук, профессор. Московский государственный педагогический университет, Институт физической культуры, спорта и здоровья  
**Олимов Ширинбой Шарофович**, доктор педагогических наук, профессор. Бухарский государственный университет  
**Сафаралиев Бозор Сафаралиевич**, доктор педагогических наук, профессор кафедры социально-культурной деятельности Челябинской государственной академии  
**Джусраев Хусниддин Олтинбоевич**, доктор педагогических наук, доцент. Бухарский государственный университет  
**Кулишов Владимир Васильевич**, доктор педагогических наук, профессор. Государственный университет экономики и технологий, Кривой Рог, Украина  
**Лазаренко Ирина Рудольфовна**, доктор педагогических наук, профессор. Ректор Алтайского государственного педагогического университета, Россия  
**Филиппова Оксана Геннадьевна**, доктор педагогических наук, профессор. Южно-уральский государственный гуманитарно-педагогический университет. Россия  
**Христо Кючук**, доктор педагогических наук. Профессор общего языкознания и психолингвистики. Свободный университет Берлина, Институт тюркологии. Редактор Международного журнала психолингвистики и социолингвистики, Германия  
**Кумсков Михаил Иванович**, доктор физико-математических наук, профессор Московского государственного университета им. М.В. Ломоносова  
**Тилавова Матлаб Мухаммадовна**, кандидат педагогических наук, доцент. Бухарский государственный университет  
**Дилова Наргиза Гайбуллаевна**, PhD по педагогическим наукам, доцент. Бухарский государственный университет  
**Максименко Сергей Дмитриевич**, академик, доктор психологических наук, профессор. Академик Национальной академии педагогических наук Украины  
**Умаров Бахриддин Мингбаевич**, доктор психологических наук, профессор. Ташкентский государственный педагогический университет  
**Козлов Владимир Васильевич**, доктор психологических наук, профессор. Ярославского государственного университета им. П.Г. Демидовой. Президент Международной академии психологических наук, Россия  
**Жаббаров Азим Мейликулович**, доктор психологических наук, профессор. Каршинский государственный университет  
**Бафав Мухиддин Мухаммадович**, PhD по психологическим наукам. Ташкентский государственный педагогический университет имени Низами  
**Падалка Олег Семенович**, доктор педагогических наук, профессор, Национального педагогического университета имени М.П. Драгоманова, Украина  
**Ражабов Дилиод Зарипович**, доктор филологических наук, профессор. Бухарский государственный университет  
**Маджидова Раъно Уришевна**, доктор филол. наук, профессор, Узбекский государственный университет мировых языков.  
**Жамилова Башорат Сатторовна**, кандидат филологических наук, доцент. Бухарский государственный университет  
**Юсупова Хилола Уктамовна**, кандидат филологических наук, доцент. Бухарский инженерно-технологический институт  
**Рузиева Мохичехра Якубовна**, PhD по филологическим наукам, доцент. Бухарский государственный университет  
**Иноятов Сулаймон Иноятович**, доктор исторических наук, профессор. Бухарский государственный университет  
**Ражабов Кахрамон Кенжаевич**, доктор исторических наук, профессор, Ведущий научный сотрудник института Истории Академии наук Узбекистана  
**Хазретали Турсун**, доктор исторических наук, профессор Международного казахско-турецкого университета имени Ходжи Ахмада Яссави  
**Мамедова Ирада**, PhD по историческим наукам, доцент, Заведующий Институтом Истории Национальной Академии Азербайджана  
**Джумаев Рустам Ганиевич**, PhD по политологии, доцент. Бухарский государственный университет  
**Тимур Хужаугли**, лингвист и литературовед. Профессор Мичиганского университета (США)  
**Nurettin Naitipoğlu**, Assoc. Доктор, Университет Зонгулдак Бюлент Эджевит, факультет искусств и наук, исторический факультет (Турция)  
**Хайитов Шодмон Ахмадович**, доктор исторических наук, профессор. Бухарский государственный университет  
**Муллоджанов Сайфулло Кучакович**, доктор исторических наук, профессор. Национальный университет Таджикистана  
**Долгов Вадим Викторович**, доктор исторических наук, профессор. Удмуртский Государственный Университет. Россия  
**Артикова Хафиза Туймуродовна**, Доктор биологических наук, доцент. Бухарский государственный университет  
**Наврзובה Шакар Истамовна**, доктор медицинских наук, профессор, Бухарский государственный медицинский институт  
**Гушко Сергей Владимирович**, доктор экономических наук, профессор, проректор Государственного экономико-технологического университета, Кривой Рог, Украина  
**Куролов Кобулжон Кулманович**, доктор экономических наук, профессор. Центр переподготовки и переподготовки преподавателей при Ташкентском государственном техническом университете имени Ислама Каримова  
**Маманазаров Абдухаким Бозорович**, Кандидат экономических наук, доцент. Ташкентский филиал МГУ им. М.В. Ломоносова  
**Сохибов Акрам Рустамович**, кандидат педагогических наук, доцент. Каршинский государственный университет  
**Умаров Бахиулло Джусраевич**, кандидат педагогических наук, доцент. Бухарский государственный университет  
**Хасанова Гулноз Касимовна**, кандидат педагогических наук, доцент. Бухарский государственный университет

**EDUCATION AND INNOVATIVE RESEARCH****MEMBERS OF THE PUBLIC COUNCIL**

**Djuraev Risboy Haydarovich**, Doctor of Pedagogical Sciences, Academician of the Academy of Sciences of the Republic of Uzbekistan

**Shamsutdinov Rustambek Temirovich**, Professor of Andijan State University, Honored Worker of Culture of Uzbekistan, Doctor of Historical Sciences

**Majidov Inom Urushevich**, Doctor of Technical Sciences, Professor. National University of Uzbekistan.

**Olimov Kahramon Tanzilovich**, Doctor of Pedagogical Sciences, Professor. Tashkent branch of the Russian State Pedagogical University named after AI Gertsen

**Tadjikhodjaev Zokirkhoja Abdusattorovich**, Doctor of Technical Sciences, Professor

**Musurmonova Oyniso**, doctor of pedagogical sciences, professor

**Safarova Rohat Gaybulloevna**, Doctor of Pedagogical Sciences, Professor, Uzbek Scientific Research Institute of Pedagogical Sciences named after TN Qori-Niyazi.

**Ibragimov Kholboy Ibragimovich**, Doctor of Pedagogical Sciences, Professor, Uzbekistan University of World Languages

**MEMBERS OF EDITORIAL COUNCIL**

**Artamonova Ekaterina Iosifovna**, Doctor of Pedagogical Sciences, Professor, President of the Moscow State Pedagogical University, International Academy of Pedagogical Sciences

**Emelyanova Irina Evgeneevna**, Doctor of Pedagogical Sciences, Professor, South Ural State Humanitarian Pedagogical University, Russia

**Kuzmenko Galina Anatolevna**, Doctor of Pedagogical Sciences, Professor. Moscow State Pedagogical University, Institute of Physical Culture, Sports and Health

**Olimov Shirinboy Sharofovich**, Doctor of Pedagogical Sciences, Professor. Bukhara State University

**Safaraliev Bozor Safaralievich**, doctor of pedagogical sciences, professor. Chelyabinsk State Academy

**Juraev Husniddin Oltinboevich**, Doctor of Pedagogical Sciences, Associate Professor. Bukhara State University

**Kulishov Vladimir Vasilevich**, Doctor of Pedagogical Sciences, Professor. Vice-Rector of the State University of Economics and Technology, Krivoy Rog, Ukraine

**Lazarenko Irina Rudolfovna**, Doctor of Pedagogical Sciences, Professor. Rector of Altai State Pedagogical University, Russia

**Filippova Oksana Gennadevna**, Doctor of Pedagogical Sciences, Professor. South Ural State Humanitarian Pedagogical University, Russia

**Christo Kyuchukov**, Doctor of Pedagogical Sciences. Professor of General Linguistics Psycholinguistics. Free University of Berlin, Institute of Turkology. Founder and editor of the International Journal of Psycholinguistics and Sociolinguistics, Germany

**Kumskov Mikhail Ivanovich**, Doctor of Physical and Mathematical Sciences, Professor. M.V. Lomonosov Moscow State University

**Tilavova Matlab Muhammadovna**, Candidate of Pedagogical Sciences, Associate Professor. Bukhara State University

**Dilova Nargiza Gaybulloevna**, PhD in pedagogical sciences, associate professor. Bukhara State University

**Maksimenko Sergey Dmitrievich**, academician, doctor of psychological sciences, professor. Academician of the National Academy of Pedagogical Sciences of Ukraine

**Umarov Bakhriddin Mingbaevich**, Doctor of Psychological Sciences, Professor. Fergana State University

**Kozlov Vladimir Vasilevi**, Doctor of Psychological Sciences, Professor. President of the International Academy of Psychological Sciences, Yaroslavl State University named after PG Demidova, Russia

**Jabborov Azim Meylikulovich**, Doctor of Psychological Sciences, Professor. Karshi State University

**Bafaev Muhiddin Muhammadovich**, Doctor of Philosophy in Psychology PhD. Tashkent State Pedagogical University named after Nizami

**Padalka Oleg Semenovich**, Doctor of Pedagogical Sciences, Professor, National Pedagogical University named after M.P. Dragomanova, Ukraine

**Rajabov Dilshod Zaripovich**, Doctor of Philology, Professor. Bukhara State University

**Madjidova Rano Urishevna**, Doctor of Philology Sci., Professor, Uzbek State University of World Languages, Tashkent, Uzbekistan

**Jamilova Bashorat Sattorovna**, Candidate of Philological Sciences, Associate Professor. Bukhara State University

**Yusupova Hilola Uktamovna**, Candidate of Philological Sciences, Associate Professor. Bukhara Institute of Engineering and Technology

**Ruzieva Mohichehra Yakubovna**, PhD in Philology, Associate Professor. Bukhara State University

**Inoyatov Sulaymon Inoyatovich**, Doctor of Historical Sciences, Professor. Bukhara State University

**Rajabov Qahramon Kenjaevich**, Doctor of Historical Sciences, Professor, Leading Researcher at the Institute of History of the Academy of Sciences of Uzbekistan

**Hazretli Tursun**, Doctor of Historical Sciences, Professor of the International Kazakh-Turkish University named after Khoja Ahmad Yassavi

**Mamedova Irada**, Doctor of Philosophy PhD, ex. History, Associate Professor, Head of the Institute of History of the National Academy of Azerbaijan

**Jumaev Rustam Ganievich**, Doctor of Philosophy (PhD) in Political Science, Associate Professor. Bukhara State University

**Timur Khuzhaugli**, linguist and literary critic. Professor at the University of Michigan (USA)

**Nurettin Hatunoğlu Assoc. Dr., Zonguldak Bulent Ecevit University, Faculty of Arts and Sciences, Department of History** (Turkey)

**Khayitov Shodmon Akhmadovich**, Doctor of Historical Sciences, Professor. Bukhara State University

**Mullojanov Sayfullo Kuchakovich**, Doctor of Historical Sciences, Professor. National University of Tajikistan

**Dolgov Vadim Viktorovich**, Doctor of Historical Sciences, Professor. Udmurt State University, Russia

**Artikova Hafiza Tuymurodovna**, Doctor of Biological Sciences, Associate Professor. Bukhara State University

**Navruzova Shakar Istamovna**, Doctor of Medical Sciences, Professor, Bukhara State Medical Institute

**Gushko Sergey Vladimirovich**, Doctor of Economics, Professor, Vice-Rector of the State University of Economics and Technology, Krivoy Rog, Ukraine

**Kurolov Kobuljon Kulmanovich**, Doctor of Economics, Professor. Director of the center for retraining and retraining of teachers at the tashkent state technical university named after Islam Karimov

**Mamanazarov Abdulkhakim Bozorovich**, Candidate of Economic Sciences, Associate Professor. Tashkent branch of Lomonosov Moscow State University M.V. Lomonosov

**Sohibov Akram Rustamovich**, candidate of pedagogical sciences, associate professor. Karshi State University

**Umarov Bakhsullo Djuraevich**, candidate of pedagogical sciences, associate professor. Bukhara State University

**Hasanova Gulnoz Kasimovna**, Candidate of Pedagogical Sciences, Associate Professor. Bukhara State University

# БЕЛАРУСЬ-ЎЗБЕКИСТОН ҚЎШМА ТАРМОҚЛАРАРО АМАЛИЙ ТЕХНИК КВАЛИФИКАЦИЯЛАР ИНСТИТУТИ

## КАЧЕСТВО ПЕДАГОГИЧЕСКОГО ОБРАЗОВАНИЯ В КОНТЕКСТЕ ОРГАНИЗАТОРСКОЙ КУЛЬТУРЫ

DOI: <https://doi.org/10.53885/edinres.2021.31.83.068>

*Юзликаев Фарид Рафаилович,*

*доктор педагогических наук, профессор кафедры «Гуманитарные и естественные дисциплины», факультет «Прикладных технических квалификаций» Совместного Белорусско-Узбекского межотраслевого института прикладных технических квалификаций в городе Ташкенте.*

*Кочкарова Дильноза Ахмадбаевна,*

*старший преподаватель кафедры «Технические дисциплины», факультет «Прикладных технических квалификаций» Совместного Белорусско-Узбекского межотраслевого института прикладных технических квалификаций в городе Ташкенте.*

*Аннотация: В статье рассматривается качество образования с двух позиций, во-первых, как степень соответствия образовательной системы Республики Узбекистан установленным требованиям и качеству предоставляемых учебным заведением услуг, во-вторых, как результативность образовательного процесса, отвечающая запросам социальных заказчиков не только в плане усвоения студентами определенного объема знаний, но и развитием его личности, познавательных и творческих способностей; раскрываются общие принципы управления качеством подготовки студентов в педагогическом вузе, а также типы знаний, оказывающие влияние на повышение качества высшего образования.*

*Ключевые слова: педагогика, образование, принципы управления, профессиональная компетенция, качество образования, инновация, знание, специалист.*

## TASHKILIY MADANIYAT NUQTAI NAZARIDA PEDAGOGIK TA'LIM SIFATI

*Yuzlikayev Farid Rafailovich*

*Toshkent shahridagi Belorus-O'zbekiston qo'shma tarmoqlararo amaliy texnik kvalifikatsiyalar instituti, "Amaliy texnik kvalifikatsiyalar" fakulteti, "Gumanitar va tabiiy fanlar" kafedrasida professori, pedagogika fanlari doktori*

*Kochkarova Dilnoza Axmadbayevna*

*Toshkent shahridagi Belorus-O'zbekiston qo'shma tarmoqlararo amaliy texnik kvalifikatsiyalar instituti, "Amaliy texnik kvalifikatsiyalar" fakulteti, "Texnika fanlari" kafedrasida katta o'qituvchisi*

*Maqolada ta'lim sifati ikki nuqtai nazardan ko'rib chiqiladi, birinchidan, O'zbekiston Respublikasi ta'lim tizimining belgilangan talablarga muvofiqlik darajasi va ta'lim muassasasi tomonidan ko'rsatilayotgan xizmatlar sifati nazarda tutiladi, ikkinchidan, nafaqat talabalar tomonidan ma'lum miqdordagi*



*bilimlarni o'zlashtirish nuqtai nazaridan, balki uning shaxsiyati, bilish va ijodiy qobiliyatlarini rivojlantirish nuqtai nazaridan ijtimoiy mijozlar ehtiyojlarini qondiradigan ta'lim jarayonining samaradorligi sifatida; pedagogika oliy o'quv yurtida talabalarni tayyorlash sifatini boshqarishning umumiy tamoyillarini ochib beradi, shuningdek, oliy ta'lim sifatini oshirishga ta'sir etuvchi bilim turlari nazarda tutiladi.*

*Kalit so'zlar: pedagogika, ta'lim, sifatni oshirish, kasbiy kompetentsiya, ta'lim sifati, innovasiya, bilim, mutaxassis.*

## **QUALITY OF PEDAGOGICAL EDUCATION IN CONTEXT OF ORGANIZATIONAL CULTURE**

*Yuzlikaev Farid Rafailovich,*

*Doctor of Pedagogy, Professor Department of Humanities and Natural Disciplines, Faculty of Applied Technical Qualifications Joint Belarusian-Uzbek interdisciplinary institute of applied technical qualifications in the city of Tashkent*

*Kochkarova Dilnoza Akhmadbaevna,*

*Senior lecturer of the department «Technical disciplines», faculty «Applied technical qualifications» Joint Belarusian-Uzbek interdisciplinary institute of applied technical qualifications in the city of Tashkent*

*In the article, the quality of education is considered from two positions, firstly, as a degree of compliance with the educational system of the Republic of Uzbekistan, established requirements and quality of service, provided by the educational institution of services, secondly, as the effectiveness of the educational process that meets the demands of social customers not only in terms of assimilation by students of a certain amount of knowledge, but also by the development of their personality, cognitive and creative abilities; The general principles of the quality management of students in the pedagogical university are revealed, as well as the types of knowledge affecting the increase of quality of higher education.*

*Key words: pedagogy, education, quality improvement, professional competence, quality of vocational education, innovation, knowledge, specialist.*

В наступившем XXI веке требуется ряд значительных изменений в системе непрерывного высшего образования, нацеленного на подготовку современных специалистов и необходимостью поддержания соответствующего уровня качества профессионального образования будущего педагога. В условиях модернизации системы образования Республики Узбекистан и перехода на двухуровневую систему, существенным образом меняется и статус выпускника университета. Современный человек, благодаря научно-техническому прогрессу и всеобщей глобализации, ежедневно получает определенный поток информации, который должен и может способствовать повышению уровня образования, квалификации специалистов и их профессионального уровня. В свою очередь, это выдвигает потребность в непрерывном образовании, возрастают требования к общей и материально-экономической культуре, профессиональной компетенции, мобильности подготовки студентов различных направлений. При этом, одним из главных

смыслов образования становится создание условий для постоянного развития и совершенствования каждого индивидуума на протяжении всей его жизни.

Необходимость постоянного повышения качества подготовки будущих специалистов, педагогов и обновления содержания высшего профессионального образования явилась одной из основных причин введения в Узбекистане двухуровневой системы, которая предполагает обучение сначала в бакалавриате, затем – в магистратуре.

Однако и в настоящее время получение степени «бакалавр» – явление более распространенное, чем получение степени «магистр». Это связано еще с тем, что на начальном этапе становления многоуровневой системы высшего образования все усилия были направлены, прежде всего, на формирование государственных требований к бакалаврам. Образование в магистратуре имеет важные организационные отличия по сравнению с бакалавриатом. Магистерская подготовка в институте более индивидуализирована. На уровне специализированной магистерской подготовки происходит синтез уже имеющихся знаний, их углубление. Представляется возможность реализации индивидуальной образовательной программы, позволяющей раскрыть творческие способности исследователя. Этому способствует расширение образовательного пространства Узбекистана до общемирового уровня, повышение международной мобильности студентов и преподавателей, принятие национальной образовательной программы, разработка нового поколения стандартов высшего педагогического образования, нарастание инновационных процессов в образовании, потребность в качественном образовании и стремление к его совершенствованию. В педагогике качество образования рассматривается с двух позиций (Схема 1).

Схема 1.

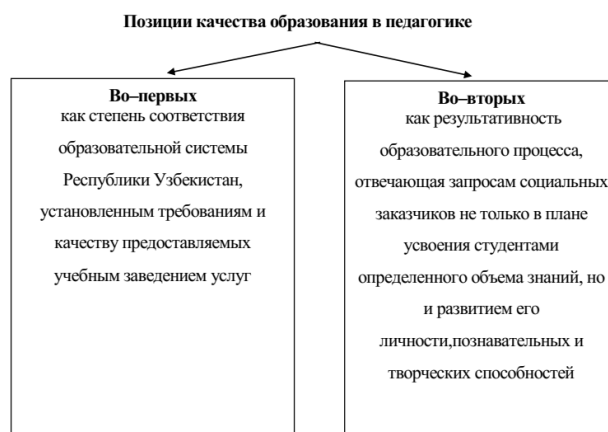

Качество высшего образования образования необходима реализация принципов управления качеством подготовки специалистов в педагогическом вузе (Схема 2).



Дополнительно рассматриваются принципы управления качеством на основе становления коллективного субъекта образовательного процесса:

- принцип творческой активности субъектов образовательного процесса в реализации политики качества в вузе;
- принцип полилогического самоопределения субъектов образовательного процесса;
- принцип конструктивности диалогического взаимодействия субъектов образовательного процесса;
- принцип нацеленности на саморазвитие всех субъектов образовательного процесса. [1]

Качество организаторских компетенций предполагает новые модели образования и профессиональной подготовки будущих преподавателей. Это, в свою очередь, подразумевает неоднократное возвращение людей в той или иной форме в образовательный процесс. Но важнейшей задачей высшего образования сегодня становится не формирование устойчивого набора знаний и умений, которые останутся с человеком до конца его жизни, а прежде всего воспитание способности производить и получать новые знания на протяжении всей жизни. Отсюда следует, что соответствующим умением, очевидно, должны обладать и сами преподаватели.

Одним из важнейших понятийных различий, оказавшим влияние на повышение качественного высшего профессионального развития, стало выделение следующих четырех типов знаний (Схема 3).

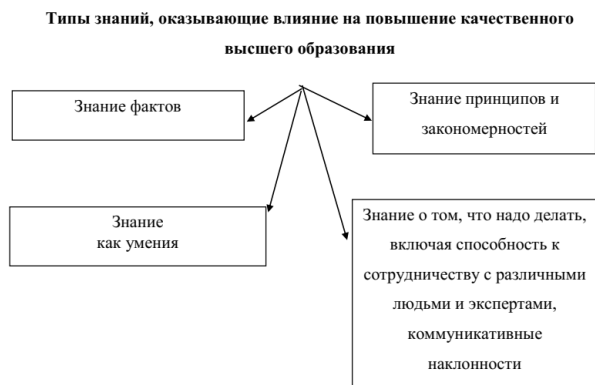

При этом, два последних типа – знания как умения и как умение сотрудничать – становятся все более значимыми.

Также, с организаторской точки зрения, значительное влияние на изменение стратегии высшего профессионального образования и дальнейшего развития оказали информационные и коммуникационные технологии. Они привнесли в образование и подготовку кадров такие инновационные элементы, как избыточные информационные ресурсы, новые сетевые сервисы и не известные ранее коммуникационные возможности.

По мере углубления этого процесса система образования как бы абсорбировала социально–технологические возможности информационных и коммуникационных технологий. Так, возникшие вне образования сетевые библиотеки и оцифрованные ресурсы общекультурного характера неожиданно стали активно использоваться профессорско-преподавательским составом и студентами – из них выросли ресурсы собственно образовательного характера и назначения. К примеру, сервисы по анализу больших массивов информации, по представлению знаний в виде таблиц и презентаций стали естественным спутником образовательного процесса. И, наконец, новые коммуникационные возможности породили сетевые сообщества по самым разным интересам.

Вместе с тем необходимо отметить, что, хотя подобные стратегии возникали и при развитии других профессиональных сообществ (юристов, медиков), система профессионального развития будущих педагогов столкнулась с особыми трудностями:

– во-первых, оказалось, что базы знаний в образовании практически не развиты по сравнению с базами знаний в медицине или в социологии;

– во-вторых, специфика получения педагогических знаний заключается в том, что искусство обучения осваивается педагогами самостоятельно, методом проб и ошибок, в ситуации изоляции от коллег, когда преподаватель остается один на один со своими подопечными, не имея или почти не имея возможностей для рефлексии и консультирования. [2]

Однако, несмотря на эти трудности, в целом можно заключить, что новые стратегии повышения профессионального образования будущих учителей все больше опираются на неформальные механизмы передачи и формирования знаний и компетенций. Одним из наиболее распространенных путей повышения высшего профессионально-педагогического образования становится формирование сообществ профессионалов-педагогов, совместно решающих общие проблемы и развивающих свои компетенции.

Главной задачей таких сетей является внутрисетевой обмен практическими знаниями, накопленными преподавателями в течение своей педагогической деятельности. Эти знания могут быть доступными для других педагогов только в ситуации реального сотрудничества. Сетевое сотрудничество дает такие преимущества, как уменьшение изолированности, профессиональное развитие, нахождение совместных решений для схожих проблем, обмен опытом, ускорение обмена знаниями.

Одной из наиболее многообещающих характеристик сетевого сотрудничества профессионалов являются взаимная мотивация участников, синергетические эффекты, приводящие к появлению внутренней динамики.

При этом, как показывает опыт, задачей государственных органов

управления становится даже не модерация, а обеспечение инфраструктуры для сетевого взаимодействия.

#### ИСПОЛЬЗОВАННАЯ ЛИТЕРАТУРА

1. Видт И. Е. Образование как феномен культуры: моногр. / И. Е. Видт Тюмень: Печатник, 2006 год. – 200 с.

2. Гершунский Б.С. Образовательно–педагогическая прогностика. Теория, методология, практика: Учебное пособие / Б.С. Гершунский. –М.: Наука, 2013 год. –768 с.

3. Абдурахманов Ш.А. Развитие педагогической науки в Республике Узбекистан // Молодой учёный. – 2017 год. -№1.

4. Азизходжаева Н.Н. Формирование профессиональных компетенций будущих специалистов. Образование через всю жизнь: непрерывное образование в интересах устойчивого развития. Ч.1. - СПб, 2014 год.



## **МАЙДОН ТУШУНЧАСИГА ЯНГИЧА ЁНДАШУВ**

DOI: <https://doi.org/10.53885/edinres.2021.62.19.067>

*Комилжон Насриддинов*

*Тошкент вилояти Чирчиқ давлат педагогика институтининг “Физика”  
кафедрасининг профессори*

---

*Хамид Тахирович Юсупов*

*Беларусь-Ўзбекистон қўшма тармоқлараро амалий техник  
квалификациялар институтининг, “Гуманитар ва табиий фанлар” кафедрасининг  
мудири*

---

*Аннотация. Ушбу мақолада таълимида майдон тушунчаси, унинг тарихи ва унга хозирги замон физикаси нуқтаи назаридан қаралади.*

*Калит сўзлар: майдон концепцияси, электр майдони, магнит майдони, электромагнит майдон, гравитация, майдон тушунчаси.*

## **НОВЫЙ ПОДХОД К КОНЦЕПЦИИ ПРОСТРАНСТВА**

*Комилжон Насриддинов,*

*профессор кафедры “Физика” Чирчицкого государственного педагогического института*

---

*Хамид Тахирович Юсупов,*

*заведующий кафедры Белорусско-Узбекского института прикладных технических квалификаций*

---

*В данной статье исследуется понятие поля в образовании, его история и с точки зрения современной физики.*

*Ключевые слова: концепция поля, электрическое поле, магнитное поле, электромагнитное поле, гравитация, понятие поля.*

## **A NEW APPROACH TO THE CONCEPT OF SPACE**

*Komiljon Nasriddinov,*

*Professor of the Department of Physics Chirchik State Pedagogical Institute*

---

*Hamid Takhirovich Yusupov,*

*Head of the Department of the Belarusian-Uzbek Institute of Applied Technical Qualifications*

---

*This article examines the concept of field in education, its history and in terms of modern physics.*

*Key words: field conception, electrical field, magnetic field, electromagnetic field, gravity, field definition*

Физика таълимида майдон тушунчаси кенг қўлланилади. Масалан, электр майдон, магнит майдон, электромагнит майдон, гравитацион майдон. Булардан маълум ходиса ва жараёнларни тушунтиришда фойдаланилади ҳамда уларнинг амалда қўлланилиши замонавий илмий-техник тараққиёт асосини ташкил қилади. Ушбу мақола узлуксиз физика таълимида майдон концепциясининг ёритилиши ҳамда унинг вақт ва фазога таъсирига

бағишланган.

Ҳозирги замон фани нуқтаи-назаридан материя икки хил шаклда, яъни модда ва майдон кўринишларида мавжуд бўлади, яъни, материя бизнинг онгимизга боғлиқ бўлмаган реаллик бўлиб, модда ва майдон кўринишларида намоён бўлади. Шу сабабли, энергия ва импульс майдонларнинг ҳам асосий хоссаларидандир.

Маълумки, майдон тушунчаси зарралар билан бўладиган ўзаро таъсирнинг катта масофаларга узатилишини тушунтириш мақсадида киритилган. Бу ўринда И.Ньютоннинг (1641-1727) ишларини (*actio in distance*) эшлаш ўринлидир. Маълумки, Ньютон механикаси асосида қуйидаги иккита аксиома ётади:

Жисмнинг массаси бир вақтнинг ўзида унинг инертлиги ҳамда ўзаро тортишишининг ўлчовидир.

Гравитацион ўзаро таъсир “бўш” фазо орқали бир онда узатилади.

Бунда “бўш” фазо ёки “бўшлиқ” деганда жисмлар орасидаги фазода массага эга бўлган бошқа моддий жисмларнинг бўлмаслиги назарда тутилган.

Ҳозирда майдон тушунчасига турлича таърифлар берилади. Ёш физик энциклопедик луғатида [1] майдонга математик нуқтаи-назардан координаталар ва вақтнинг ихтиёрий функцияси ёки функциялар тўплами деб таъриф берилади. Шунингдек, скаляр майдон (пластинканинг нотекис исишида унинг турли нуқталаридаги температура), вектор майдон (масалан, суоқликда ҳаракатланаётган зарралар тезликлари), физик майдон (масалан, электромагнит, гравитацион майдонлар) [2]. Биз қуйида физик майдонга тўхталамиз. Физик майдон материянинг махсус шакли бўлиб, у эркинлик даражалари сони чексиз катта бўлган физик системадир [2,3]. Бунда зарралар орасидаги фазо майдон билан тўлдирилган ва бу майдон бирор бир таъсирни бирор заррадан бошқасига чекланган тезликда узатиш вазифасини бажаради, деб қаралади.

Энди физика таълими ўқув адабиётларида майдон тушунчаси қандай ёритилганлигини қараб чиқайлик. Ўқув адабиётлари [4-8] да электр ва магнит майдонлар таъсирнинг узатилишини таъминловчи восита, моддий борлиқ сифатида таърифланади. Масалан, зарядли зарралар орасидаги ўзаро таъсирни таъминловчи электр майдон куч чизиклари инглиз физиги Майкл Фарадей (1791-1867) томонидан тақлиф қилинган бўлиб, бу чизиклар шартли, математик манзара сифатида қаралади. Шунга ўхшаш ҳолат хориз ўқув адабиётлари [9,10] да ҳам кузатилади: майдон–фазода таъсирни узатувчи восита, деб қаралади. Бундай ҳолат майдон тўғрисида мавҳум бир тасаввурнинг юзага келишига олиб келади. Чунки, адабиётлардаги майдонга берилган бундай таърифлар ўзида маълум маънода мавҳумликни акс эттириб турибди.

Энди бу масалага бошқача ёндошиб кўрайлик. Маълумки, ҳар қандай физик жараён фазода ва вақтда содир бўлади. Одатда фазо деганда эса 3 ўлчовли бир жинсли ва изотроп Евклид фазосини тушунамиз [11]. Нисбийлик назариясига кўра 4 ўлчовли фазо-вақт тушунчаси қўлланилади ва бунда 4-ўлчов – вақт фазонинг 3 ўлчови билан ажралмас боғлиқдир. Зарралар оламидаги жараёнларни тадқиқ қилиш эса фазонинг ўлчови янада юқори даражада эканлигини кўрсатди [12] ва ҳозирда бу фазо 11 ўлчовли эканлиги фанга маълум.

Физиклар фикрича бу ўлчов янада юкори даражага эга бўлиши мумкин. Бу ерда геометрик фазо  $-x, y, z$  ва вақт  $-t$  дан бошқа 7 ўлчам ички, яширин фазоларга тегишли бўлиб, бу ўлчамлар зарраларнинг ички хусусиятларини тушунтириш мақсадида киритилган.

Энди фазо тўғрисидаги тасаввурларнинг ривожига қисқача тўхталиб ўтамиз. Дастлаб фазо деганда ўзгармас, мутлоқ, яъни мустақил мавжуд фазо тасаввур қилинган [13]. Физик жисмлар ва жараёнлар фазога ҳеч қандай таъсир қилмайди деб қаралган. Лекин умумий нисбийлик назариясига кўра катта массали жисмлар (Қуёш, юлдузлар, планеталар) атрофида фазо эгриланади. Яъни, фазодаги объект ва жараёнлар фазонинг геометриясига таъсир кўрсатади.

Агар  $m$  массали фотон бир жинсли гравитацион майдонда  $g$ -тезланиш билан  $\Delta z$  масофани ўтса ( $g$ -гравитацион майдон кучланиши ҳамдир), унинг энергияси

$\Delta E = \Delta mc^2 = h\Delta\nu$  га ёки унинг массаси  $\Delta m = \frac{mg\Delta z}{c^2}$  га ўзгаради. Фотон энергияси  $E = h\nu = mc^2$  га тенглигидан, гравитацион майдоннинг  $g$ -тезланиши таъсирида

фотон частотаси  $\Delta\nu = \frac{vg\Delta z}{c^2}$  га ўзгаради. Агар фотон гравитация майдонини енгиб чиқиб кетаётган, яъни юлдуздан нур чиқаётган бўлса, унинг частотаси  $\Delta\nu$  га камаяди. Бу эффектни гравитация майдонидаги “қизил силжиш” дейилади. Бошқача айтганда, юлдуздан келаётган фотон юлдузнинг гравитация майдонини енгиш учун маълум иш бажаради, яъни унинг энергияси ёки частотаси камаяди:

$$\frac{\Delta E}{E} = \frac{\Delta m}{m} = \frac{\Delta\nu}{\nu} = \frac{g\Delta z}{c^2} = \frac{(\varphi_2 - \varphi_1)}{c^2} = \frac{\Delta\varphi}{c^2}. \quad (1)$$

Бу ерда,  $\varphi$ -гравитация майдонининг потенциали бўлиб,  $M$ -массали ва  $R$ -радиусли юлдуз учун

$$\varphi = \frac{GM}{R}$$

каби аниқланади ва фотоннинг частотаси гравитация майдони потенциалига боғлиқлиги келиб чиқади. Эйнштейн назариясига кўра частотанинг бундай ўзгариши тажрибада ўз тасдиғини топган. Демак, бу ерда гравитация майдонининг жараёнга таъсири намён бўлганлиги кўринади. Энди бу майдоннинг вақтга таъсирини қараймиз. Бунинг учун юкоридаги (1)

$$\frac{\Delta\nu}{\nu} = \frac{\Delta\varphi}{c^2}$$

ифодани ўзгартириб ёзамиз. Агар  $\Delta\nu = \nu_2 - \nu_1$  десак ҳамда  $z_2$  баландликдаги нурлатгич частотаси  $\nu_2$  бўлиб, уни  $z_1$  баланликдаги қабул қилгич (приёмник)  $\nu_1$  деб қабул қилади ва бу ерда  $z_2 > z_1$  бўлсин. Бу баландликлардаги гравитация майдони

потенциаллари  $\varphi(z_1)$  ва  $\varphi(z_2)$  га тенг бўлсин. У ҳолда  $\nu_1 = \frac{1}{\Delta t_1}$ ,  $\nu_2 = \frac{1}{\Delta t_2}$  ва  $\nu = \frac{1}{\Delta t}$  десак



бу ерда,  $\varphi_{44}$  - вақтга мос гравитация компоненти. Фазо координаталари  $dx_1, dx_2, dx_3$  га нисбатан ҳам (6) га ўхшаш ифодани ёзамиз:

$$\begin{aligned}
 -dl^2 &= \left(1 + \frac{\varphi_1}{c^2}\right)^2 dx_1^2 + \left(1 + \frac{\varphi_2}{c^2}\right)^2 dx_2^2 + \left(1 + \frac{\varphi_3}{c^2}\right)^2 dx_3^2 \approx \\
 &\approx (1 + 2\varphi_{11})dx_1dx_1 + (1 + 2\varphi_{22})dx_2dx_2 + (1 + 2\varphi_{33})dx_3dx_3, \quad (7)
 \end{aligned}$$

(6) ва (7) ни назарда тутиб, гравитация майдони мавжуд бўлганда воқеалар орасидаги интервал  $ds^2$  ни қуйидагича ёзамиз: Уларни умумлаштириб

$$ds^2 = (1 + 2\varphi_{11})dx_1dx_1 + (1 + 2\varphi_{22})dx_2dx_2 + (1 + 2\varphi_{33})dx_3dx_3 + (1 + 2\varphi_{44})dx_4dx_4. \quad (8)$$

(8) ни умумлаштириб ёзамиз:

$$ds^2 = \sum_{\alpha, \beta} (1 + 2\varphi_{\alpha\beta})dx_\alpha dx_\beta, \quad \alpha, \beta = 1, 2, 3, 4, \quad (9)$$

ёки буни янада ихчам шаклда ёзамиз:

$$ds^2 = g_{\alpha\beta}dx_\alpha dx_\beta, \quad (10)$$

бу ерда,  $g_{\alpha\beta} = 1 + 2\varphi_{\alpha\beta}$  ни гравитация мавжуд бўлгандаги фазо-вақтнинг метрик тензори ёки қисқача метрикаси дейилади. (10) да такрорланувчи индекслар бўйича йиғинди олинади. Текис, ясси фазо (Минковский фазоси) учун, яъни гравитация майдони ҳисобга олинмаган ҳол учун, (5) га асосан,  $g_{\alpha\beta}$ -метрика қуйидагича аниқланади:

$$g_{11} = g_{22} = g_{33} = -1, \quad g_{44} = 1 \quad (11)$$

$\alpha \neq \beta$  бўлганда,  $g_{\alpha\beta} = 0$  бўлади.

кўринишга келамиз. Бу ерда,  $g_{\alpha\beta} = 1 + 2\varphi_{\alpha\beta}$ -фазо-вақтнинг метрик тензори бўлиб, унинг эгриланганилигини характерлайди. Охирги ифода текис, ясси бўлмаган фазо учун икки воқеа орасидаги интервални ифодалайди. Унга кўра фазонинг метрик хоссалари (эгрилиги) гравитация майдони потенциалига боғлиқдир.

Бундай эгриланган фазолар-Риман фазолари ёки ноевклид фазолар дейилади [13]. Улкан массали объектлар массаси - “гравитацион заряд”и сабабли гравитацион майдонга эга бўладилар. Бу майдонда бирор  $m$  массали жисмга таъсир қилувчи куч қиймати

$$F = G \frac{M \cdot m}{r^2}$$

ифодага кўра аниқланади. Гравитацион майдон барча массага эга объектларга хос. Лекин жуда кичик массали объектлар бўлган элементар зарралар оламида бу майдон таъсири эътиборга олмас ҳам бўладиган даражада ўта сустдир. Ньютон механикасида эса жисмлар ҳаракати фазо хусусиятларига таъсир кўрсатмайди деб қаралади ва бу механика ўрганадиган ҳодисалар учун аслида ҳам шундай.

бу ерда,  $\varphi_{44}$  - вақтга мос гравитация компоненти. Фазо координаталари  $dx_1, dx_2, dx_3$  га нисбатан ҳам (6) га ўхшаш ифодани ёзамиз:

$$\begin{aligned} -dl^2 &= \left(1 + \frac{\varphi_1}{c^2}\right)^2 dx_1^2 + \left(1 + \frac{\varphi_2}{c^2}\right)^2 dx_2^2 + \left(1 + \frac{\varphi_3}{c^2}\right)^2 dx_3^2 \approx \\ &\approx (1 + 2\varphi_{11})dx_1dx_1 + (1 + 2\varphi_{22})dx_2dx_2 + (1 + 2\varphi_{33})dx_3dx_3 \end{aligned} \quad (7)$$

(6) ва (7) ни назарда тутиб, гравитация майдони мавжуд бўлганда воқеалар орасидаги интервал  $ds^2$  ни қуйидагича ёзамиз: Уларни умумлаштириб

$$ds^2 = (1 + 2\varphi_{11})dx_1dx_1 + (1 + 2\varphi_{22})dx_2dx_2 + (1 + 2\varphi_{33})dx_3dx_3 + (1 + 2\varphi_{44})dx_4dx_4. \quad (8)$$

(8) ни умумлаштириб ёзамиз:

$$ds^2 = \sum_{\alpha, \beta} (1 + 2\varphi_{\alpha\beta}) dx_\alpha dx_\beta, \quad \alpha, \beta = 1, 2, 3, 4 \quad (9)$$

ёки буни янада ихчам шаклда ёзамиз:

$$ds^2 = g_{\alpha\beta} dx_\alpha dx_\beta, \quad (10)$$

бу ерда,  $g_{\alpha\beta} = 1 + 2\varphi_{\alpha\beta}$  ни гравитация мавжуд бўлгандаги фазо-вақтнинг метрик тензори ёки қисқача метрикаси дейилади. (10) да такрорланувчи индекслар бўйича йиғинди олинади. Текис, ясси фазо (Минковский фазоси) учун, яъни гравитация майдони ҳисобга олинмаган ҳол учун, (5) га асосан,  $g_{\alpha\beta}$ -метрика қуйидагича аниқланади:

$$g_{11} = g_{22} = g_{33} = -1, \quad g_{44} = 1 \quad (11)$$

$\alpha \neq \beta$  бўлганда,  $g_{\alpha\beta} = 0$  бўлади.

кўринишга келамиз. Бу ерда,  $g_{\alpha\beta} = 1 + 2\varphi_{\alpha\beta}$ -фазо-вақтнинг метрик тензори бўлиб, унинг эгриланганилигини характерлайди. Охириги ифода текис, ясси бўлмаган фазо учун икки воқеа орасидаги интервални ифодалайди. Унга кўра фазонинг метрик хоссалари (эгрилиги) гравитация майдони потенциалига боғлиқдир.

Бундай эгриланган фазолар-Риман фазолари ёки ноевклид фазолар дейилади [13]. Улкан массали объектлар массаси - "гравитацион заряд"и сабабли гравитацион майдонга эга бўладилар. Бу майдонда бирор  $m$  массали жисмга таъсир қилувчи куч қиймати

$$F = G \frac{M \cdot m}{r^2}$$

ифодага кўра аниқланади. Гравитацион майдон барча массага эга объектларга хос. Лекин жуда кичик массали объектлар бўлган элементар зарралар оламида бу майдон таъсири эътиборга олмас ҳам бўладиган даражада ўта сустдир. Ньютон механикасида эса жисмлар ҳаракати фазо хусусиятларига таъсир кўрсатмайди деб қаралади ва бу механика ўрганадиган ходисалар учун аслида ҳам шундай.

Энди тинч турган электр заряди ҳосил қилган электр майдонни қарайлик. Маълумки, электр майдонни иккита катталиқ - электр майдон кучланганлиги ( $\vec{E}$ ) ҳамда электр майдон потенциали ( $\varphi$ ) характерлайди. Мисол учун  $+q$  - мусбат заряд бўлсин. Бу заряд ҳосил қилган электр майдон кучланганлиги қиймати

$$E = k \frac{q}{r^2}$$

ифода билан аниқланади. Ёки у ҳосил қилган электр майдон потенциали ифодаси

$$\varphi = k \frac{q}{r}$$

кўринишга эга бўлади. Бу ифодаларга кўра заряд атрофидаги ҳар бир нуқтада  $\vec{E}$  ва  $\varphi$  бирор бир қийматга эга. Шу сабабли ҳам заряд атрофидаги электр майдонни бир жинсли дея олмаймиз.

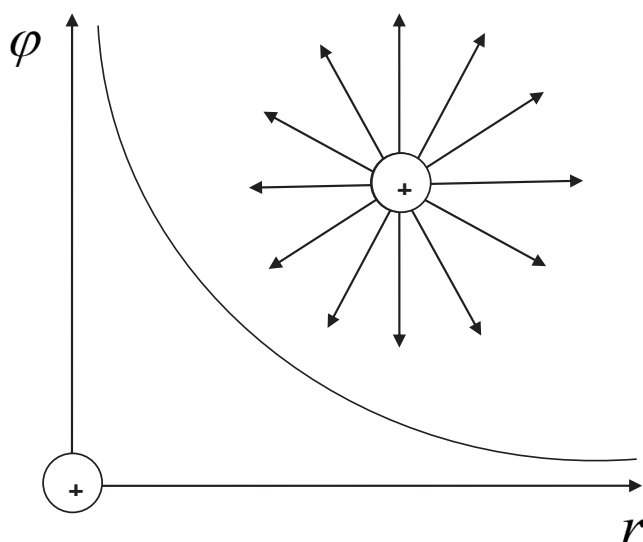

Шунга ўхшаш ўзгармас токли тўғри ўтказгич атрофидаги магнит майдони қиймати ҳам

$$B = \frac{\mu_0 \mu}{2\pi r} I$$

каби ифодаланади. Бу ҳолда ҳам токли ўтказгич атрофидаги фазонинг ҳар бир нуқтасида магнит майдон индукция вектори -  $\vec{B}$  нинг турли қийматга эгаллиги сабабли бу майдонни ҳам бир жинсли дея олмаймиз. Электр ва магнит майдонлари ягона электромагнит майдоннинг хусусий кўринишлари эканлигини биламиз. Зарядланган зарралар системаси ўз атрофида электромагнит майдонни ҳосил қилади. Бу майдон  $\vec{E}$  ва  $\vec{B}$  ташкил этувчиларга эга. Бу векторлар ҳам фазонинг ҳар бир нуқтасида бирор қийматга эга ва бу қийматлар тенг эмас. Шу маънода электромагнит майдон бу ҳолда ҳам бир жинсли эмас. Энди бу уччала ҳолдаги бир

жинсли бўлмаган майдонларни фазога нисбатан қўллашлик. Биламизки, электр заряди алоҳида субстанция, мавжудлик бўлиб, зарранинг ажралмас хусусияти ҳисобланади. Зарралар зарядсиз бўлиши мумкин, лекин электр заряди заррасиз алоҳида, муваққил мавжуд бўла олмайдди. Электр заряди қаерда бўлса унинг атрофида электр майдони мавжуд бўлади. Шу сабабли, электр заряди ўз атрофидаги фазо хусусиятларини ўзгартиради деб қарашимиз мумкин. Яъни, заряд атрофидаги фазонинг нуқталари тенг кучли (бир жинсли) эмас ва Галилей ёки Лоренц алмаштиришлари ўринсиз бўлиб қолади. Шунга ўхшаш электр токи ёки зарядланган зарралар системаси атрофидаги фазо ҳам ўз хусусиятларини ўзгартиради ва бир жинсли бўлмай қолади. Лекин тинч турган электр заряди ва электр токи таъсиридаги фазо хусусиятларининг ўзгариши бир хил табиатли эмас.  $\vec{E}$  вектор уюрмали эмас,  $\vec{B}$  вектор эса уюрмали. Электромагнит майдоннинг  $\vec{E}$  ва  $\vec{B}$  ташкил этувчилари эса уюрмалидир. Манбалар (электр заряди, электр токи ва зарядланган зарралар системаси) дан узоқ масофаларда эса фазо хусусиятларининг ўзгарганлиги деярли сезилмайди. Демак, физик жисмлар ва жараёнлар фазога ўз таъсирини ўтказмайди деб қараш ҳақиқатда ҳам ўринсиздир. Катта массалар – “гравитацион заряд”лар таъсирида фазо эгрилангани каби электр заряди ва тоқлар атрофида ҳам фазо ўз хусусиятларини ўзгартиради, эгриланади ёки уйғонган ҳолатга ўтади деб қарашимиз мумкин. Шу сабабли ҳам майдонни фазонинг ўз хусусиятларини ўзгартирган, “уйғонган” ҳолати деб қарашимиз мумкин. Фазонинг ўз хусусиятларини ўзгартиришига ёки “уйғониши”га электр заряди, электр токи (доимий ёки ўзгарувчан), зарядланган зарралар системаси ёки масса – “гравитацион заряд” сабабчидир ва улар таъсирида фазонинг уйғониш характери ҳам турличадир. Электр заряд, электр токи ёки масса қанчалик катта бўлса, “уйғониш”, эгриланиш шунча катта бўлади. Яъни, фазодаги бирор бир нуқта учун бу “уйғониш”ни, эгриланишни характерловчи катталиклар ҳам шунчалик катта бўлади:

$$1. q_1 \prec q_2 \prec q_3 \prec \dots$$

$$\vec{E}_1 \prec \vec{E}_2 \prec \vec{E}_3 \prec \dots$$

$$2. I_1 \prec I_2 \prec I_3 \prec \dots$$

$$\vec{B}_1 \prec \vec{B}_2 \prec \vec{B}_3 \prec \dots$$

$$3. M_1 \prec M_2 \prec M_3 \prec \dots$$

$$\vec{F}_1 \prec \vec{F}_2 \prec \vec{F}_3 \prec \dots$$

Яъни, ҳар қандай майдон энергияси фазонинг уйғонганлик даражасига боғлиқ. Энди шу ҳолатни майдонга берилган таърифлар [1,2] билан таққослаймиз. Ёш физик энциклопедик луғати [1] даги таърифга кўра майдон математик нуқтаи-назардан  $\vec{r} = x, y, z$  координаталар ва  $t$  вақтнинг ихтиёрий функцияси ёки функциялар тўплами деб қаралади. Агар функция деганда бирор иккита катталиклар тўплами орасидаги маълум қонуният асосидаги бир қийматли боғланиш назарда тутилишини эътиборга олсак бу келтирилган таъриф ўринли бўлади. Чунки, фазо хусусиятлари орасидаги боғланиш майдон мавжуд бўлган ва мавжуд бўлмаган ҳолларда турлича

бўлишини тасаввур қилиш мумкин. Майдоннинг квант назарияси [2] нуқтаи-назаридан майдон деганда, асосан, табиатдаги 4 та фундаментал ўзаро таъсир уларни амалга оширувчи таъсир ташувчилар -  $g, \gamma, W^+, W^-, Z^0, G$  орқали ва зарралар билан бўладиган ҳар қандай ўзаро таъсир ҳам бошқа маълум зарралар орқали амалга ошиши назарда тутилади.

Шундай қилиб, биз билган электр, магнит, электромагнит майдонларни гравитацион майдон каби фазонинг ўз хусусиятларини ўзгартирган, эгриланган, уйғонган ҳолати деб қараш мумкин. Илмий адабиётларда мавжуд бўлган электромагнит ва гравитацион майдонлар бир хил табиатга эгаллиги тўғрисидаги фикрлар ҳам буни тасдиқлайди.

Фойдаланилган адабиётлар:

1. Ёш физик энциклопедик луғати. –Т: Матбуот, 1989. –Б. 189.
2. Боголюбов Н.Н., Ширков Д.В. Квантовые поля. –М.: Наука, 1980. –С. 13.
3. Habibullaev P.Q., Boydedaev A., Bahromov A.D. Fizika. 8-sinf. –Т.: Sharq, 2008. –В. 14; 81.
4. G'aniev A.G., Avliyoqulov A.K., Almardonova G.A. Fizika. I qism. Akademik litsey va kasb-hunar kollejlari uchun darslik. –Т.: О'qituvchi, 2002. –В. 186;266.
5. Shaxmaev N.M., Shaxmaev S.N., Shodiyev D.SH. Fizika. 10-sinf. –Т.: О'qituvchi, 2003. –В. 13; 93.
6. Izbosarov B.F., Kamolov I.R. Elektromagnetizm. –Т.: Iqtisod-Moliya, 2006. –В. 7; 180.
7. Kamolov J., Ismoilov I., Begimqulov U., Avazboev S. Elektr va magnetizm. – Т.: Itisod-Moliya, 2007. –В. 4; 142.
8. Serway R.A. Physics: For Scientists and Engineers. CBS College Publishing, 1982. –P. 409; 537.
9. Halliday D., Resnick R., Walker J. Fundamentals of Physics. John Wiley&Sons. Inc. 1997. – P. 555; 701.
10. Бойдедаев А. Нисбийлик назарияси асослари. 4-қисм. –Т.: ТДПУ, 2003. -38 б.
11. Окунь Л.Б. Физика элементарных частиц. –М.: Наука, 1985.
12. Хазен А.М. Поле, волны, частицы и их модели. –М.: Просвещение, 1979.
13. Ландау Л.Д., Лифшиц Е.М. Теория поля. –М.: Наука, 1988.



**АХБОРОТ-ТАЪЛИМ ТЕХНОЛОГИЯЛАРИНИНГ ТАРКИБИЙ  
ЭЛЕМЕНТЛАРИ, ФИЗИКА ЎҚИТУВЧИСИНИНГ КАСБИЙ  
ТАЙЁРГАРЛИГИНИНГ МАҚСАДИ ВА МАЗМУНИ СИФАТИДА**

DOI: <https://doi.org/10.53885/edinres.2021.80.13.066>

*Хуришда Махмудова*

*доцент Белорус-Ўзбекистон қўшма тармоқлараро амалий техник  
квалификациялар институти ўқитувчиси педагогика фанлари номзоди*

*Мадина Толегенова*

*Низомий номли Тошкент давлат педагогика университети ўқитувчиси*

*Annotatsiya. Maqolada pedagogik kadrlar tayyorlashning axborot-ta'lim texnologiyasi pedagogik kadrlar tayyorlash bo'yicha to'plangan tajriba va innovatsiyalarni o'zida mujassamlashtirgan va axborot jamiyatining oliy ma'lumotli mutaxassisga bo'lgan talablari asosida pedagogik ta'limni standartlashtirish kontekstida ishlab chiqilgan pedagogik tizim sifatida ko'rib chiqiladi.*

*Калит сўзлар: axborot-ta'lim texnologiyasi, pedagogictizim, konseptual model.*

**СТРУКТУРНЫЕ ЭЛЕМЕНТЫ ИНФОРМАЦИОННО-  
ОБРАЗОВАТЕЛЬНЫХ ТЕХНОЛОГИЙ, КАК ЦЕЛИ И  
СОДЕРЖАНИЕ ПРОФЕССИОНАЛЬНОЙ ПОДГОТОВКИ  
УЧИТЕЛЯ ФИЗИКИ**

*Хуришда Махмудова*

*доцент Совместного Белорусско -Узбекского межотраслевого  
института прикладных технических квалификаций, кандидат  
педагогических наук*

*Мадина Толегенова*

*преподаватель Ташкентского государственного педагогического  
университета и.м.Низами*

*В статье рассматривается информационная образовательная технология профессиональной подготовки учителя как педагогическая система, интегрирующая накопленный опыт воспитания педагогических кадров и инновации и проектируемая в условиях стандартизации педагогического образования на основе требований информационного общества к специалисту с высшим образованием.*

*Ключевые слова. Информационная образовательная технология, педагогическая система, концептуальная модель.*

## STRUCTURAL ELEMENTS OF INFORMATION AND EDUCATIONAL TECHNOLOGIES, AS THE GOALS AND CONTENT OF THE PROFESSIONAL TRAINING OF A PHYSICS TEACHER

*Khurshida Makhmudova*

*Associate Professor of the Joint Belarusian-Uzbek Interdisciplinary Institute of Applied Technical Qualifications, Candidate of Pedagogical Sciences*

---

*Madina Tolegenova,*

*lecturer at Tashkent State Pedagogical University, Nizami*

---

*Annotation. The article examines the information educational technology of teacher professional training as a pedagogical system that integrates the accumulated experience of educating pedagogical personnel and innovations and is designed in the context of standardization of pedagogical education based on the requirements of the information society for a specialist with higher education.*

*Keywords: Information educational technology, pedagogical system, conceptual model.*

Именно в образовании формируется интеллектуальный потенциал нации, кроме того, в просчетах и неудачах школы кроются корни профессиональной и человеческой несостоятельности личности. Одной из важных характеристик информационного общества является усиление роли теоретического знания в инновациях как в сфере создания новых знаний, товаров и услуг [2]. Все это, в свою очередь, тесно связано с уровнем развития образования, т.е. образовательные проблемы не могут быть осмыслены за пределами общих процессов, происходящих в окружающем нас мире.

В самом образовании также постоянно происходят кардинальные перемены. В последние десятилетия в республике Узбекистан произошло становление и развитие образовательных учреждений различного типа (академические лицеи, профессиональные колледжи). В связи с резкой дифференциацией учащихся возникают новые педагогические проблемы.

Проблемы совершенствования педагогического образования всегда были актуальными, но в настоящее время их значимость возрастает.

Е.П.Белозерцев, рассматривая роль и место высшей педагогической школы в системе непрерывного образования учителя, сделал вывод о необходимости профессионального воспитания учителя, которое является целью педагогического образования на вузовском этапе как «гармоничное сочетание фундаментальных знаний, мотивационно-ценностной сферы, адекватных способов поведения и профессиональной деятельности» [3, с.27].

Проблема профессионального воспитания рассматривается в работах А.А.Абдукадырова, Н.Н.Азизходжаевой, В.Ф.Гревцевой, Ф.М.Закировой, Дж.Икрамова, Ш.Э.Курбанова, М.А.Лариной, О.В.Леоновой, В.Н.Мезинова, М.Очилова, С.Р.Раджабова, С.В.Рахиной, А.В.Репринцева, Э.А.Сейтхалилова, М.В.Фирсовой, Д.Шадиева, Ф.Р.Юзликаева и др.; чаще всего оно трактуется как целенаправленное воздействие на сознание и поведение студентов с целью формирования у них определенных профессиональных качеств специалиста.

Согласно ныне действующему образовательный стандарту профессиональными функциями выпускника педвуза являются: учебно-воспитательная, научно-методическая, социально-педагогическая, культурно-просветительная, коррекционно-развивающая, управленческая. В число требований к профессиональной подготовленности выпускника входят такие, как: соблюдать права и свободы обучающихся, содержащиеся в Законе республики Узбекистан «Об образовании», Конвенции о правах ребёнка. Обеспечивать охрану жизни и здоровья обучающихся в период образовательного процесса; осуществлять развитие личности обучающихся в процессе обучения и воспитания, используя возможности физики и дополнительной специальности как учебных предметов; осуществлять выбор оптимальной методики обучения в соответствии с поставленной целью урока и т.д.

Во всех развитых странах уделяется большое внимание вопросам овладения учителями новыми знаниями и методиками, что способствует повышению их компетентности. Подчеркивается необходимость глубокого знания учителем преподаваемого предмета. Однако и этого недостаточно. Н.А.Белканов [1], характеризуя процесс подготовки учителя за рубежом, отмечает ориентацию на гармоническое развитие личности, включающее развитие когнитивных умений, способность к коммуникации (учитель должен уметь воспринимать и понимать людей разных социальных слоев и групп), умение работать независимо и в группе.

Однако необходимо признать, что, опираясь на приведенные выше определения, практически невозможно реализовать одно из основных требований педагогической технологии — диагностичную постановку образовательных целей, т.к. до сих пор не существует адекватных методик, позволяющих однозначно оценить такие аспекты формирования специалиста, как развитие его нравственных качеств, коммуникационных умений, умений творчески использовать полученные знания для решения нестандартных задач и развития профессиональной области и т.д.

Рассматривая уровень развития и возможности использования педагогических технологий в высшей школе, на наш взгляд, на современном этапе можно корректно говорить о них применительно к термину «профессиональное обучение», подразумевающему процесс овладения совокупностью профессиональных умений, позволяющей выполнять работу в определенной области деятельности. Как отмечают М.Я.Виленский, П.И.Образцов, А.И.Уман, именно для обучения можно определить диагностическую цель, например, усвоение требуемого объема учебного материала [4]. В данном исследовании в дальнейшем речь будет идти о педагогической технологии профессионального обучения учителя физики.

Обобщая материал, определимся, что под термином «профессиональная подготовка учителя» в нашем исследовании будет пониматься составляющая педагогического образования, задача которой — формирование педагогических (общедидактических и частнометодических) умений, овладение совокупностью которых позволяет сделать вывод о соответствии уровня подготовки выпускника его квалификации.

Кроме того, необходимо выделить следующие положения, важные для данного исследования. Во-первых, исходя из культурологической модели



образования, необходимо признать, что перечень умений, отражаемых в государственных стандартах, является необходимым, но не достаточным условием достижения профессиональной образованности. Совокупность данных умений позволяет выделить содержание дисциплин психолого-педагогического блока, которое необходимо освоить на деятельностном уровне. Во-вторых, разрабатывая ИОТ профессиональной педагогической подготовки, будем учитывать, что основные ее положения реализуются в стенах университетского комплекса малого региона, что, с одной стороны, заставляет помнить о фундаментальности университетского образования, с другой — более полно учитывать региональный компонент его содержания.

Рассмотрение изменений, происходящих в обществе, а также анализ философских (в том числе по философии образования) и социологических работ позволили установить, что в течение полувека во всем мире и в республике Узбекистан, в том числе, происходит осознание процессов информатизации, и выявить некоторые как позитивные, так и негативные факторы последствий этого процесса на политику, экономику, образование, формирование мировоззрения. Так как общество и образование неразрывно связаны, то одним из ведущих направлений развития высшего образования в является его информатизация. Под информатизацией образования в широком смысле понимается комплекс социально-педагогических преобразований, связанных с насыщением образовательных систем информационной продукцией, средствами и технологией, в узком - внедрение в учреждения системы образования информационных технологий.

Перспективы информатизации образования на настоящем этапе развития до конца не осознаны. К сожалению, наблюдается определенное противоречие между «уровнем развития технологий и уровнем образованности общества. ... Система образования, которая является существенно более инерционной подсистемой общества, нежели наука и технология, не успевает перестраивать свое содержание и методологию в соответствии со стремительными темпами развития научно-технического прогресса» [1, с.211].

Анализ современного понимания термина «информационная образовательная технология» показал, что большее внимание уделяется компьютеризации отдельных элементов педагогической системы (методов, средств, форм), меньшее - целям, задачам и содержанию образования, тогда как информатизации должны быть подвержены все структурные элементы педагогической технологии как целостной системы. Как отмечает К.К.Колин, в первую очередь должны рассматриваться не инструментально-технологические, а содержательные и социальные аспекты [2].

Концептуальную теоретическую основу разработки ИОТ составляет системное сочетание принципов целостности, отбора профессионально значимой информации, законосообразности, соответствия, адекватности средств педагогического труда уровню развития информационных технологий.

Основополагающим принципом, отражающим, с одной стороны, уровень развития педагогической науки, с другой - необходимость формирования информационной культуры специалиста, является принцип целостности. Он обуславливает необходимость выявления влияния информатизации на каждый элемент педагогической системы, а также отбор

тех ее инновационных структурных элементов, которые обеспечивают образовательный процесс такими необходимыми свойствами, как прогностичность, мобильность, информационность, технологичность.

Концептуальная модель ИОТ представлена на рисунке, где показана взаимосвязь между принципами разработки и структурными элементами ИОТ. С опорой на данную модель в дальнейшем будут проектироваться структурные элементы информационной образовательной технологии: цели, содержание, методы, формы, средства, контроль.

На основе проведенного всестороннего анализа требований информационного общества к специалисту с высшим образованием, современных трактовок терминов «информатизация образования» и «информационная образовательная технология», влияния роста объемов информации и развития информационных технологий на структурные элементы педагогической системы, результатов внедрения информационных технологий в образовательный процесс информационная образовательная технология профессиональной подготовки учителя определена как педагогическая система, интегрирующая накопленный опыт воспитания педагогических кадров и инновации и проектируемая в условиях стандартизации педагогического образования на основе следующих положений:

- система учитывает требования информационного общества к специалисту с высшим образованием, важнейшие из которых — профессиональная мобильность и владение основами информационной культуры;
- система нацелена на осуществление профессиональной педагогической подготовки на основе законосообразной педагогической деятельности;
- система реализует достижения информационных технологий при разработке каждого её структурного элемента.



Рис. Обобщенная (концептуальная) модель ИОТ профессиональной подготовки учителя

Литература:

1. Белканов Н.А. Введение в сравнительную педагогику: Учебное пособие, - Алматы, 2014. -210 с.
2. Абдукадыров А.А. Теория и практика интенсификации подготовки

## **ФИЗИКА ҲИТУВЧИСИНИ ДИЗАЙН ПРЕДМЕТИ СИФАТИДА ТАЙЁРЛАШ**

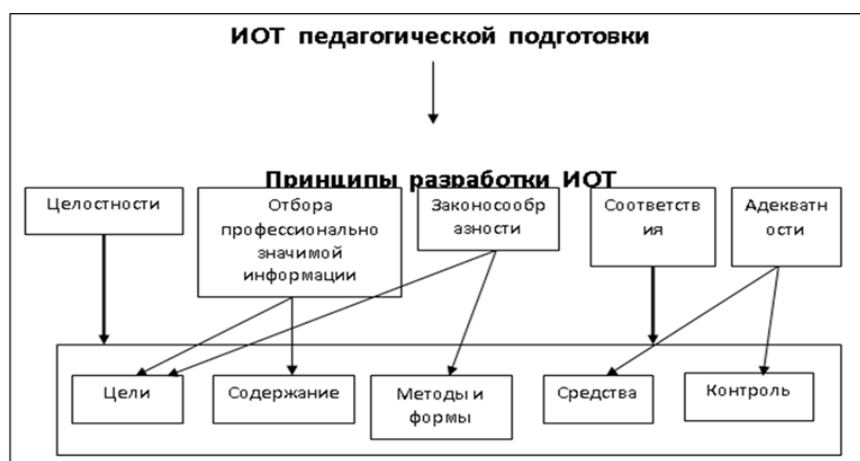
DOI: <https://doi.org/10.53885/edinres.2021.37.35.065>

*Хуришда Махмудова,*

*доцент Белорус-Ўзбекистон қўшма тармоқлараро амалий техник  
квалификациялар институти ўқитувчиси педагогика фанлари номзоди*

---

*Annotatsiya. Maqolada bo`lajak fizika o`qituvchilarining «metodologik madaniyatini» o`zlashtirish jarayonida kasbiy mahoratini shakllantirish jarayoni ko`rib chiqiladi, uning mazmuni quyidagilardan iborat: uslubiy aks ettirish, shuningdek, ilmiy asoslash, tanqidiy fikrlash va ta`lum narsalarni ijodiy qo`llash qobiliyati, bilish va loyihalash usullari.*

*Kalitso`zlar: Metodologik madaniyat, ta`lim texnologiyasi, bilish usullari.*

## **ПОДГОТОВКА УЧИТЕЛЯ ФИЗИКИ КАК ПРЕДМЕТ ПРОЕКТИРОВАНИЯ**

*Хуришда Махмудова,*

*доцент Совместного Белорусско -Узбекского межотраслевого  
института прикладных технических квалификаций, кандидат  
педагогических наук*

---

*Аннотация. В статье рассматривается процесс формирования профессиональных умений будущих учителей физики в процессе овладения ими “методологической культурой”, в содержание которой входят: методологическая рефлексия, а также способность к научному обоснованию, критическому осмыслению и творческому применению определенных методов познания и конструирования.*

*Ключевые слова: Методологическая культура, образовательная технология, методы познания.*

## **PREPARATION OF A PHYSICS TEACHER AS A SUBJECT OF DESIGN**

*Khurshida Makhmudova,*

*Associate Professor of the Joint Belarusian-Uzbek Interdisciplinary  
Institute of Applied Technical Qualifications, Candidate of Pedagogical  
Sciences*

---

*The article examines the process of the formation of professional skills of future physics teachers in the process of mastering their “methodological culture”, the content of which includes: methodological reflection, as well as the ability to scientific substantiation, critical reflection and creative application of certain methods of cognition and design.*

*Key words: Methodological culture, educational technology, methods of cognition.*

Основными требованиями, которые предъявляются со стороны информационного общества к целям (и, соответственно, содержанию) образования, являются следующие: прогностичность (ориентация на

будущее), формирование информационных умений, фундаментализация образования. Под фундаментализацией понимается усиление интеграции образования и фундаментальной науки, преодоление разобщенности естественнонаучных и гуманитарных знаний, формирование целостного научного мировоззрения [3].

Анализ прогностичности целей и содержания профессиональной подготовки будущего учителя.

Для системы профессионального образования характерны противоречия между стремительными темпами научно-технического прогресса, непрерывным обновлением требований производства и уровня подготовки специалистов и трудностью оперативного обновления этих требований в учебно-программной документации. Реализация прогностического подхода позволит уменьшить инерционность системы образования и ускорить процесс адаптации студентов к их профессиональной деятельности. Однако для этого необходимо постоянно осуществлять отбор информации о перспективах развития тех или иных отраслей знаний для внесения соответствующих корректив в цели и органично связанное с ними содержание обучения [4].

Если применить данное требование к педагогическому образованию, то необходимо констатировать, что учитель в настоящее время находится в сложных условиях, т.к. вводятся образовательные стандарты для общеобразовательной школы, постоянно меняются учебные планы, выпускаются авторские программы преподавания физики, разрабатываются компьютерные технологии обучения и т.д.

Требование прогностичности целесообразно реализовывать в процессе изучения дисциплин, обеспечивающих углубленную подготовку студентов к различным областям трудовой деятельности, в частности, при изучении дисциплин специализации и курсов по выбору.

Итак, реальное выполнение данного требования зависит от уровня готовности вузовского преподавателя, т.е. от того, насколько полно он отслеживает изменения, происходящие в образовательном процессе, и участвует ли он в них сам. Подтверждается один из основных тезисов информационного общества о том, что именно профессиональная компетентность специалистов позволяет оптимально решать стоящие перед ним профессиональные задачи.

Анализ реализации требований к формированию информационных умений будущего учителя. Профессиональная компетентность учителя в сфере информационных технологий – один из важнейших факторов, оказывающих существенное влияние на решение проблемы информатизации общества. Следовательно, подготовка педагога должна включать процесс формирования умений работать с информационными системами и информационными потоками. Информационные образовательные технологии используются в области профессиональной педагогической подготовки двояко: в качестве средства профессиональной подготовки и в качестве объекта изучения, с которым должен познакомиться учитель в процессе учебы в вузе, т.к. в дальнейшем ему придется использовать полученные знания в процессе педагогической деятельности.

В связи со становлением личностно-ориентированного подхода на последующих этапах в понятие информационной культуры стали включаться

также аксиологические, мировоззренческие и другие составляющие [1].

Опираясь на представление об информационной культуре как о целостной готовности человека к освоению современной информационной среды (К.К.Колин, А.И.Ракитов, А.Д.Урсул, Н.В.Ходякова), с одной стороны, и результаты анализа основных источников данной среды, с другой, мы пришли к выводу о необходимости формирования оценочной составляющей информационных умений. Данная составляющая связана с необходимостью постоянно фильтровать информационные потоки (т.е. критически оценивать поступающую информацию). Если информационная культура общества определяется как способность «эффективно использовать имеющиеся в его распоряжении информационные ресурсы, средства информационных коммуникаций...» [2], то информация в этом обществе часто рассматривается как коммерческий продукт. У каждого физического или юридического лица появляется возможность распространять информацию, следовательно, она, как и любой товар, может быть различного качества.

К сожалению, при подготовке учителя редко поднимается вопрос о достоверности информации, полученной из различных источников информационной среды, в связи с чем и не рассматривается необходимость формирования умения оценивать подученную информацию.

Формирование умения оценивать достоверность информации необходимо осуществлять при подготовке преподавателя любого предмета, но особо важную роль данное умение играет в профессиональном воспитании учителя физики, что объясняется следующими причинами. Во-первых, самой сущностью физического знания, отражающего наиболее общие закономерности явлений природы, свойств, строения и движения материи. Содержание физики как науки обуславливает основные цели ее изучения в школе, в число которых входят формирование в сознании учащихся современной научной картины мира и знакомство с основными методами естественнонаучного исследования. Во-вторых, ролью физики в жизни современного общества. Методы физических исследований используются в химии, биологии, астрономии; физика является теоретической основой техники, а радиотехника, электроника, ядерная энергетика (в том числе устройства, на основе которых базируются современные информационные технологии) — возникли целиком на основе физических открытий. Т.о., большей частью именно под влиянием физических знаний складывается научное мировоззрение учащихся. Следовательно, для учителя физики оценка информации очень важна.

Анализ отражения в ГОС требований к фундаментализации образования. В настоящее время можно выделить два возможных способа реализации фундаментального подхода в образовании. Первый из них заключается в органичном внедрении в учебный процесс научных исследований.

Данный способ фундаментализации образования подразумевает, что в основе образовательной системы должны лежать те современные знания, которые открывает наука сейчас, отсюда следует, что образование должно быть встроено в научные исследования, их проведение является необходимым условием существования классического университета.

Второй способ реализации принципа фундаментализации образования – создание специальных интегрированных курсов.

В высшей школе по целому ряду направлений образовался существенный разрыв между потребностями общества и результатами образования, в том числе между современными методологическими подходами в различных науках и архаическим стилем их преподавания. Поэтому одним из важных направлений новой образовательной парадигмы является переход с исторического контекста становления научного знания на современные представления о структуре и целостном содержании системы наук. Для этого необходимо создание фундаментальных учебных курсов, направленных на универсальные и обобщенные знания, на формирование общей культуры и на развитие мышления; их согласование вплоть до образования единых циклов. В фундаментальном образовании должно быть реализовано единство онтологического и гносеологического аспектов учебной деятельности. Онтологический аспект связан с познанием окружающего мира, гносеологический – с освоением методологии и приобретением навыков познания.

Требование фундаментальности образования распространяется не только на дисциплины предметного блока. В.В.Краевский, характеризуя творческую деятельность преподавателя, вносит в число специальных умений такие, как видеть проблему и соотносить с ней фактический материал; выразить проблему в конкретных познавательных задачах; выдвинуть гипотезу и осуществить мысленное упреждение; пользоваться аналогией и переносом, искать альтернативные решения. Перечисленные умения формируются в процессе исследовательской деятельности. Если педагогическое мышление учителя характеризуется способностью к прогнозированию, умением сочетать теоретический анализ и эмпирику, то такими способностями может обладать только учитель, еще на студенческой скамье приобщенный к педагогической науке. Формируются такие умения в процессе овладения студентами «методологической культурой», в содержание которой входят: методологическая рефлексия (анализ собственной научной деятельности), а также способность к научному обоснованию, критическому осмыслению и творческому применению определенных методов познания, управления, конструирования. Основными составными частями культуры этого вида являются проектирование и конструирование учебно-воспитательного процесса, осознание, формулирование и творческое решение педагогических задач.

#### Литература

1. Данильчук Е.В. Информационные технологии в образовании: Учеб. Пособие. – Волгоград: Перемена, 2002. -184 с.
2. Колин К.К. Информатизация образования: новые приоритеты //Вестник высшей школы. – 2002. - № 2. – С. 16 – 23.
3. Колин К.К. Информационный подход в методологии науки и научное мировоззрение //Вестник высшей школы.-2000.-№2.-С. 16- 23.
4. Филатов О.К. Информатизация современных технологий обучения в высшей школе. – Ростов-на-Дону, 1997. – 211 с.
- 5.Абдукадыров А.А. Теория и практика интенсификации подготовки учителей физико-математических дисциплин. -Т.: Фан, 12001. - 120 с.
6. Махмудова Х.М.Информационная образовательная технология: сущность и содержание. – «Физика ва астрономия муаммолари. Уқитишметодикаси»,

## ДИСПЕРСИОН ТАҲЛИЛ АСОСИДА ЎҚУВ ЖАРАЁНИНИ МОДЕЛЛАШТИРИШ

DOI: <https://doi.org/10.53885/edinres.2021.87.58.064>

Ачилова Дилноза Ахматовна

Белорус-Ўзбекистон қўйма тармоқлараро амалий техник  
квалификациялар институти “Техника фанлари” кафедраси доценти в.б.,  
PhD

*Аннотация:* Мақолада таълимнинг муваффақиятли бўлишига таъсир этувчи омилларни таҳлил қилиш асосида олий таълим тизимида таълим сифатини ошириш масалалари кўриб чиқилди. Олий таълим муассасасида ўқув жараёнини моделлаштириш учун ушбу жараённинг турли таркибий қисмларининг ўзаро таъсирини билиш зарур. Таълим жараёни иштирокчиларига хос бўлган муҳим таркибий қисмлар бу ижобий ва салбий омиллардир. Факторларнинг ўзаро таъсирини таҳлил қилиш мумкин бўлган ёндашувларидан бири дисперсион таҳлил қилишдир. Бу ҳар бир омил таъсирининг муҳимлигини кўриб чиқишга имкон беради. Дисперсион таҳлилни қўллаш шундай ҳулосага олиб келдики, мотивация – таълим муваффақиятига таъсир қилувчи энг муҳим ижобий омиллардан бири (71,2%). Бир вақтнинг ўзида ижобий ва салбий омилларнинг ўзаро таъсири вазиятга қараб ҳар хил натижаларга олиб келади. Икки омили дисперсион таҳлил ёрдамида шундай ҳулосага келтирилдики, барча ижобий омилларнинг таъсири талабаларнинг билим даражасининг ошишига ва шундан келиб чиққан ҳолда уларнинг билим, малака ва кўникмаларининг янада кўпайишига олиб келади. Шунга ўхшаш салбий омиллар ҳам бир вақтда таъсир кўрсатганида билим, малака ва кўникмалар қониқарсиз даражага тушиши кузатилди.

*Калит сўзлар:* дисперсион таҳлил, моделлаштириш, ижобий ва салбий омиллар, статистик таҳлил, Дельфи усули.

## МОДЕЛИРОВАНИЕ ПРОЦЕССА ОБУЧЕНИЯ НА ОСНОВЕ ДИСПЕРСИОННОГО АНАЛИЗА

Ачилова Дилноза Ахматовна

PhD, и.о. доцента, кафедры “Технические науки” Совместного  
Белорусско -Узбекского межотраслевого института прикладных  
технических квалификаций

*Аннотация:* В статье рассматриваются вопросы повышения качества образования в системе высшего образования на основе анализа факторов, влияющих на успешность обучения. Чтобы смоделировать процесс обучения в вузе, необходимо знать взаимодействие различных компонентов этого процесса. Важными составляющими, характерными для участников процесса обучения, являются положительные и отрицательные факторы. Одним из возможных подходов к анализу взаимодействия факторов является дисперсионный анализ. Это позволяет учитывать важность воздействия каждого фактора. Применение дисперсионного анализа позволило сделать вывод, что мотивация - один из важнейших положительных факторов, влияющих на успехи в учебе (71,2%). Взаимодействие положительных и отрицательных факторов одновременно приводит к разным результатам

в зависимости от ситуации. С помощью двухфакторного дисперсионного анализа был сделан вывод, что влияние всех положительных факторов приводит к повышению уровня знаний студентов и, как следствие, дальнейшему повышению их знаний, навыков и умений. Было замечено, что знания, навыки и способности падают до неудовлетворительного уровня при одновременном воздействии аналогичных негативных факторов.

*Ключевые слова:* дисперсионный анализ, моделирование, положительные и отрицательные факторы, статистический анализ, метод Дельфи.

## **MODELING THE LEARNING PROCESS BASED ON DISPERSION ANALYSIS**

*Achilova Dilnoza Akhmatovna*

*Assistant professor of the Department of "Technical disciplines" Joint Belarusian-Uzbek Intersectoral Institute of Applied Technical Qualifications*

*The article discusses the issues of improving the quality of education in the higher education system based on the analysis of factors affecting the success of education. To model the learning process at a university, it is necessary to know the interaction of the various components of this process. Positive and negative factors are important components characteristic of the participants in the learning process. One of the possible approaches to the analysis of the interaction of factors is analysis of variance. This allows you to take into account the importance of the impact of each factor. The analysis of variance made it possible to conclude that motivation is one of the most important positive factors influencing academic success (71.2%). The interaction of positive and negative factors simultaneously leads to different results depending on the situation. With the help of two-way analysis of variance, it was concluded that the influence of all positive factors leads to an increase in the level of students' knowledge and, as a consequence, to a further increase in their knowledge, skills and abilities. It has been observed that knowledge, skills and abilities fall to an unsatisfactory level when exposed to similar negative factors.*

*Key words:* analysis of variance, modeling, positive and negative factors, statistical analysis, Delphi method.

Кириш. Турли хил фаолият соҳалари орасида ўқув тизими алоҳида ўрин тутди. Олий ўқув юртлари битирувчиларининг тайёргарлик даражаси кўп жихатдан юқори малакали кадрларни тайёрлаш имкониятларини белгилайди, бу эса мамлакатнинг илмий, маданий ва ишлаб чиқариш салоҳиятига катта таъсир кўрсатади.

Таълим сифати асосий тушунчалардан бири бўлиб, тадқиқотчилар томонидан турлича талқин қилинади, аммо, умуман олганда, ИСО 9000-2001 да келтирилган таърифга тўғри келади: "Сифат – бу объектга хос хусусиятларнинг ўрнатилган талабларга мос келиш даражасидир". Сифат тушунчаси кўп қиррали ва кўп омилли ҳодиса бўлиб, фаолият (жараён) натижаларининг сифати, жараёнларнинг сифати ва тизим ёки фаолиятни ташкил қилиш сифати каби таркибий қисмлардан иборат[1,2].

Замонавий муҳандислик амалиёти яқиндаги ўтмишга нисбатан анча мураккаблашди. Ҳар қандай амалий ғоя моделлаштириш даражасида назарий таҳлил ва технологик тушунишни талаб қилади[3].



Муаммо замонавий ҳолатининг таҳлили: Амалиёт шуни кўрсатадики, ОЎЮ – бу мураккаб тизим бўлиб, бунда баъзи қарорлар биргаликда қабул қилинса, бошқалари индивидуал қабул қилинади[4]. Ўқув жараёнини ташкил қилиш тизимининг модели таълим тизими кўрсаткичларининг динамикасини намойиш қилиши, статистик маълумотларни интерпретация қилиши, ривожланишни башорат қилиши, қабул қилинаётган қарорларнинг келажакдаги ривожланишга таъсирини аниқлаши керак. Ўқув жараёнини моделлаштиришнинг асосий шартларидан бири – бу ўқитилаётган ва ўқитаётган томонларнинг муносабатлари ва ўзаро таъсирини яратишдир[5].

Таълим сифатини баҳолаш соҳасидаги замонавий тадқиқотлар бир нечта йўналишларда олиб борилмоқда. Йўналишларнинг бири таълим сифати тушунчасини аниқлаштириш билан боғлиқ. Ушбу соҳада В. И. Демаков, В. А. Болотов, В. А. Болотова, В. И. Звонников, А. И. Субеттоларнинг ишлари машҳурдир[1,8,9,10]. Тадқиқотларнинг бошқа йўналиши таълим тизими объектларини баҳолаш услубини ишлаб чиқиш билан боғлиқ бўлиб, куйидаги муаллифларнинг ишларида ёритилган: Б.Г.Ананьев, А.А.Бодалев, Ю.К.Бабанский, И.Я.Лернер, П.И.Пидкасистый, В.М.Полонский. Учунчи йўналиш таълим тизимлари объектларининг сифатини миқдорий баҳолаш усуллари ҳақидаги фан, таълим квалиметриясининг услубий асосларини ишлаб чиқиш билан боғлиқдир. Таълим тизими учун С. И. Архангельский, И. Б. Ительсон, М. М. Поташник, А. И. Субетто, Н. А. Селезнева кабиларнинг тадқиқотлари аҳамиятга эгадир.

Масалани аниқлаш. Ўқиш жараёнини мураккаб тизим каби кўриб чиқиб, талабаларнинг таълим даражасига сифат ва миқдорий ёндашувларни аниқлаш муҳимдир. Сифат ва миқдорий усулларда олиб борилган тадқиқотларнинг пайдо бўлишига қарамасдан, олий таълим тизимида уларнинг таҳлил услуби охиригача ишлаб чиқилмаган.

Ўқув жараёнини ташкил қилишнинг турли таркибий қисмлари орасида куйидагилар ажратилади: ўқув жараёнини бошқариш турини танлаш, стратегияни танлаш, натижаларни баҳолаш кўрсаткичларини аниқлаш, диагностика усулларини белгилаш, таълим натижаларини башорат қилиш. Ушбу таркибий қисмларнинг барчаси ўзаро боғлиқ бўлиб, ҳам ижобий, ҳам салбий бўлиши мумкин бўлган кўпгина омилларга боғлиқ.

Ижобий омиллар орасида куйидагиларни ажратиш мумкин: - маъруза ва амалиёт машғулотида илғор компьютер технологияларини қўллаш; - профессионал тажриба ва дарс бериш маҳорати; - талабаларнинг график маълумотларни қабул қилиш қобилияти; - талабаларнинг ўқишга умумий тайёргарлиги; - мотивация; - интеллектуал қатъийлик.

Салбий омиллар орасида: - заиф мотивация; - ОЎЮда таҳсил олиш учун етарли даражада тайёргарлик кўрмаслик; - график маълумотларни қабул қила олмаслик; - қониқарсиз яшаш шароитлар; - ота-оналар томонидан назоратнинг йўқлиги; - ўқитувчи билан кескин муносабатлар; - гуруҳда ноқулай психологик вазият; - дарсларга қатнашмаслик.

Юқорида келтирилган омилларнинг ўзаро таъсири ўқув жараёни сифатига ҳал қилувчи таъсир кўрсатади ва ушбу мақоланинг асосий вазифаси ҳисобланади.

Ечим усуллари. Ҳар бир омилнинг “вазни”ни аниқлаш учун экспертлик баҳолаш усулларининг бири бўлган, Дельфи усули қўлланилди.

Дельфи усули уч босқидан иборат – дастлабки босқич, асосий босқич ва таҳлил босқичи. Биринчи босқичда эксперт гуруҳини шакллантириш амалга оширилади, у ҳар қандай миқдордаги одамларни ўз ичига олиши мумкин, ammo 25 та одамдан кўп бўлмаган гуруҳни шакллантириш тавсия этилади. Иккинчи босқичда куйидаги қадамлар амалга оширилади:

Муаммо кўйилади - экспертлар бир нечта савол олишади, ва уларнинг вазифаси – ҳар бир саволнинг муҳимлигини баҳолаш.

Аналитиклар томонидан олинган жавоблар ўрганиб чиқилади, таҳлилий ишлов берилади ва натижалар экспертларга тақдим этилади.

Натижада, экспертлар ўз фикрини ўзгартириши мумкин, бундан сўнг, шу қадам яна қайта такрорланади; ушбу ҳаракатлар экспертлар орасида ягона фикр ўрнатилмагунича такрорланади. Эксперт гуруҳи аъзолари орасида фикрлар фарқланиши аналитиклар томонидан ўрганилиши бундан олдин назардан тушиб қолган, муаммонинг қирралари ёритиши мумкин. натижада умумий баҳо чиқарилиб, муаммони ечиш бўйича амалий тавсиялар тузилади.

Учинчи босқичда экспертлар фикрларининг келишилганлиги текширилади, олинган хулосалар таҳлил қилинади ва якуний тавсиялар ишлаб чиқилади.

Натижалар таҳлили ва мисоллар. Тадқиқотларда Дельфи усули талабаларни ҳам назорат, ҳам тажриба академ гуруҳида экспертлар сифатида, ҳамда ўқитувчиларни жалб қилган ҳолда қўлланилди[3].

Ҳар бир алоҳида гуруҳ учун қуйидаги кўринишдаги жадвал тўлдирилди (1-жадвал).

#### Ижобий омилларнинг аҳамияти

1 – жадвал

Омиллар	Маъруза	Ўқитувчининг	Талабаларнинг	Талабаларнинг	Мотивация	Интеллектуал	
Экспертлар рақами	ва амалий машғулотлар давомида илғор компьютер технологияларни қўллаш	инг профессионал тажрибаси ва педагогик маҳорати	инг график маълумотларни қабул қилиш қобилияти	инг ўқишга бўлган умумий тайёргарлиги		уал катгийлик	
	И.Ш	1	2	3	4	5	6
1	А.А.	50	70	60	70	80	50
2	Б.И.	45	60	70	50	70	40
3	Ж.Б.	50	60	50	70	80	40
4	З.Х.	65	70	50	50	70	60
5	З.Ш.	40	60	50	40	60	50
6	М.Х.	30	50	40	50	70	40
7	М.М.	30	50	40	50	60	50
8	М.Ф.	45	60	50	60	70	50
9	М.А.	40	50	30	50	70	50
10	Н.А.	30	40	40	50	60	60
11	О.А.	35	70	30	50	80	40
12	О.А.	50	80	50	50	70	50
13	Р.Ж.	60	70	60	60	70	50
14	С.С.	60	60	50	50	70	60
15	Т.Т.	35	60	70	30	60	40
16	Т.Э.	40	70	80	40	90	30
17	Ф.Б.	55	50	90	30	70	60
18	Х.А.	40	50	60	50	60	50
19	Х.Ш.	35	80	50	60	60	40
20	Э.Б.	30	90	40	20	70	30
21	С.М.	45	60	40	30	90	40

Ҳар бир омил учун қуйидаги формула бўйича ўрта арифметик қиймат ҳисобланади:

Бу ерда: – эксперт томонидан – элементига қўйган нисбий муҳимликнинг баҳоси (балларда); – экспертнинг кўриб чиқиладиган масала борасидаги компетентлик коэффиценти; – экспертларнинг рақамлари; – экспертлар сони; – омилларнинг рақамлари.

Талабаларга ўқитувчиларга коэффиценти берилади.

Юқорида келтирилган, ҳам ижобий, ҳам салбий омилларнинг таҳлили ҳар бир омилнинг нисбий “вазни”ни кўрсатади, лекин, ҳар бир омилнинг таълим натижасига бўлган ҳиссаси бир хил эмас. Ўқув жараёнида турли омилларнинг ўзаро таъсири турли натижаларга олиб келади. Бугунги кунда ишлаб чиқилган педагогик ва психологик тажрибаларга математик ишлов бериш усуллари ҳам муҳим, ҳам аҳамиятсиз омилларнинг ўзаро таъсирини инобатга олиш имконини беради. Саноатда ишлаб чиқариш самарадорлигини ошириш учун кенг қўлланилган, машҳур дисперсион таҳлил усули (Фишер, 1918, 1948), ҳозирги замонда педагогик ва психологик тадқиқотларда муваффақиятли қўлланиб келмоқда[6].

Ҳар бир омилнинг жавобга бўлган таъсирини баҳолаб, турли омилларнинг таъсирини солиштириш имкони бўлиши учун ушбу таъсирнинг баъзи бир миқдорий кўрсаткичи ўрнатилди. Тажриба хатоликлари бўлмаганда, омилни турли даражаларда омига ўзгартирганда жавобининг ҳақиқий қийматлари олинди. Унда омили таъсирининг кўрсаткичи сифатида омилининг дисперсияси деб номланган оддий дисперсия билан бир хил бўлган қиймат олинади:

Бу ерда: . Шунда сонлари тасодифий эмаслиги ва шунинг учун дисперсияси ҳақ қандай тасодифий қиймат билан боғлиқ эмаслиги назарда тутилган, чунки деб ҳисобланади. Омиллар таъсирини уларнинг дисперсия қиймати асосида ўрганиш қулайдир, чунки бу тарқалишнинг энг оддий ўлчови бўлиб, тасодифий сабаблар омили таъсиринг бир хил ўлчови, яъни, ягона кузатув дисперсиясидир (такрорланувчанлик). Шу туфайли ҳар қандай ўрганиладиган омил таъсири ва тасодифлик омилини солиштириш имкони мавжуд.

Беш кишидан иборат турли гуруҳ талабаларига тасвирий геометриядан биринчи даража мураккабликка эга 5 та масалани ечиш таклиф қилинган тажриба ўтказилди. Биринчи гуруҳда мотивацияси кучли талабалар, иккинчи гуруҳда – мотивацияси ўртача бўлган талабалар, учинчи гуруҳда – мотивацияси заиф бўлган талабалар сараланди. Натижа хусусияти сифатида дақиқаларда ифодаланган масала ечиш вақти ҳисобга олинди. Мотивация Дельфи усули ёрдамида аниқланди (2-жадвал).

#### Мотивация бўйича гуруҳларни тақсимлаш

2-жадвал

Қатнашчи №	Кучли мотивацияли гуруҳ	Ўртача мотивацияли гуруҳ	Заиф мотивацияли гуруҳ
1	10	11	15
2	12	14	17
3	9	10	20
4	11	15	19
5	13	16	21
Жами	55	66	82
Ўртача	11	13,2	16,4
Умумий	203		

Бир омилли дисперсион таҳлилнинг (Фишер) мезони куйидаги гипотезаларни текшириш имконини беради.

Масалаларни ечиш учун вақт давомийлигидаги фарқланишлар ҳар бир гуруҳдаги тасодифий фарқланишлардан кескин фарқланмайди.

Масалаларни ечиш учун вақт давомийлигидаги фарқланишлар ҳар бир гуруҳдаги тасодифий фарқланишлардан кескин фарқланади.

Бир омилли дисперсион таҳлил алгоритмига биноан операцияларнинг кетма-кетлиги куйида келтирилган:

Омил таъсири билан чақирилган натижанинг ўзгарувчанлиги куйидагига тенг:

$N$  – индивидуал қийматларнинг умумий миқдори,

$n$  – ҳар бир гуруҳ қатнашчилари,

$c$  – шартлар миқдори (омил градацияси).

Натижанинг умумий ўзгарувчанлиги куйидагига тенг:

Натижанинг тасодифий ўзгарувчанлиги куйидагига тенг:

Эркинлик даражаларининг сонини аниқлаш

Асосий омил ва тасодифий омиллар учун кутилган қиймат ҳисобланади:

(Фишер) кўрсаткичи ҳисобланади:

ва учун нинг критик қийматлари аниқланади.

нинг эмпирик ва критик қийматлари солиштирилади.

бўлганда,  $H_0$  – қолдирилади,  $H_1$  – қабул қилинади, яъни кучли мотивацияда мотивацияси заиф гуруҳ талабалари билан солиштирганда, масала ечиш вақти кескин қисқаради.

Шунингдек иккита омил – талабаларнинг ўқишга бўлган мотивацияси ва ўқитувчининг тажрибаси, педагогик маҳоратининг таъсири кўриб чиқилди. Амалиётда бир вақтда ҳам ижобий, ҳам салбий омилларнинг таъсири махсус кизиқиш уйғотади.

Ижобий омиллар статик ишловининг таҳлили “мотивация” (71,2%), “Профессионал тажриба ва педагогик маҳорат” (63,6%) каби омиллар энг катта “вазн”га эга эканлигини кўрсатди. “Талабаларнинг график маълумотларни қабул қилиш қобилияти” (48,5%), “Талабаларнинг ўқишга бўлган умумий тайёргарлиги” (48,6%), “Интеллектуал қатъийлик” (46,6%) каби омиллар қиймати бўйича деярли тенг. “Маъруза ва амалиёт машғулоти давомида илғор компьютер технологияларни қўллаш” омили эса бошқа омиллар билан солиштирганда камроқ “вазн”га эгадир.

Салбий омиллар статик ишловининг таҳлили “Кучсиз мотивация” (70,9%), “ОўЮда таҳсил олиш учун етарли даражада тайёргарлик кўрмаслик” (60,2%), “Ёмон маиший шароитлар” (58,8%) каби омиллар катта “вазн”га эгаллигини кўрсатди. “График маълумотларни қабул қила олмаслик” (37,6%), “Ўқитувчи билан кескин муносабатлар” (48,2%), “Гуруҳда ноқулай психологик вазият” (32,3%) омиллари нисбатан қиймати бўйича яқиндир. “Дарсларга қатнашмаслик” омили эса, бошқа омиллар билан солиштирилганда, энг кам “вазн”га эга[7].

Хулосалар. Дисперсион таҳлил асосида турли омиллар ўртасидаги ўзаро таъсирлар ўрганилди. Бир омилли дисперсион таҳлилинини қўллаш, Фишер кўрсаткичинини аниқлаш асосида айнан мотивация таълим натижасига таъсир кўрсатишини аниқлаш имконини берди.

Икки омилли “мотивация” ва “ўқитувчининг профессионал тажрибаси” дисперсион таҳлилни қўллаш барча ижобий омилларнинг бир вақтда таъсир қилиши ҳам талабаларнинг билим даражасининг ошишига, ҳам

уларнинг билимлари, қобилиятлари ва кўникмаларининг юқори сифатига олиб келиши ҳақида хулоса чиқариш имконини берди. Худди шундай салбий омилларнинг бир вақтдаги таъсири, шубҳасиз, билим, қобилиятлар ва кўникмаларнинг қониқарсиз сифатига олиб келади.

“ОЎЮда таҳсил олиш учун етарли даражада тайёргарлик кўрмаслик” ва “Талабаларнинг график маълумотларни қабул қила олмаслиги” каби омиллар “Ўқитувчининг профессионал тажрибаси ва педагогик маҳорати” билан биргаликда билимларнинг қониқарли сифати натижасини бермади.

“Ёмонмаиший хизматлар” ва “Дарсга қатнашмаслик” “Кучли мотивация” билан биргаликда ҳатто “Интеллектуал қатъийлик” да ўртача натижаларни берди. “Ота-оналар томонидан назоратнинг йўқлиги” “Кучли мотивация” да якуний натижаларга таъсир кўрсатмади.

Таълим самарадорлигига таъсир қилувчи омилларни ўрганиш асосида Олий ўқув юртида таълим сифатини ошириш турли таркибий қисмларнинг ўзаро таъсири ёрдамида ўқув жараёнини моделлаштириш учун зарурдир.

#### Адабиётлар

1. Субетто А.И. Квалитология образования. – Санкт-Петербург. – Москва: Исследовательский центр проблем качества подготовки специалистов, 2000. – 220 б.

2. Поташник М.М. Качество образования: проблемы и технология управления (В вопросах и ответах). – Москва: Педагогическое общество России, 2002. – 352 б.

3. Бродский А.М., Фазлулин Э.М., Халдинов В.А. Практикум по инженерной графике. – Москва: Академия, 2004. - 192 б.

4. Сыгодина М.В. Современные подходы к организации учебного процесса // Материалы IV Всероссийской научно-методической конференции «Развитие тестовых технологий в России». – Москва: Центр тестирования Министерства образования РФ, 2002. – 209 б.

5. Соловьев В. П., Раевский О. А., Сапегин А. М., Чистяков В. В., Зефирова Н. Б. Формирование моделей, взаимосвязи, структура – комплексобразующая способность // Коорд. химия. Интернет-журнал «Науковедение». – Москва, 1990. - Т.16. – № 9. – б. 1175-1184.

6. Kuchkarova D.F., Achilova D. A. Learning process modelling while teaching engineering graphics. The 11th Asian Forum on Graphic Science 6 August (AFGS 2017), Tokyo, Japan. #022. Pp.100-101.

7. Kuchkarova D.F., Achilova D.A. Quality management of engineering graphics teaching. The 18th International Conference on Geometry and Graphics, Politecnico di Milano, Milano, Italy, 3-7 August 2018. #034(E)

8. Звонников В. И., Найденова Н. Н., Никифоров Б. В., Чельшкова М. Б. Шкалирование и выравнивание результатов педагогических измерений. – Москва: Логос, 2003. – 96 б.

9. Болотов В.А. Гуманистическая ориентация высшего профессионального образования в Германии // Высшее образование в России. – Москва, 1996. – №2. – б.119-129

10. Демаков В.И. Значимость экспертных оценок при планировании учебного процесса. Эволюция и современные подходы к подготовке кадров для правоохранительных органов и спасательных служб. – Иркутск, 2005. – б. 157-161.



**PAST HARORATLI NITROTSEMENTLANISHDA 4XМФС,  
4X5МФ1С PO'LATLARNING TOBLASH VA BO'SHATISHNING  
STRUKTURA SHAKLLANISHIGA TA'SIRI**

DOI: <https://doi.org/10.53885/edinres.2021.60.63.063>

*Begatov Jaxongir Muxammadjonovich*

*Belarus-O'zbekiston qo'shma tarmoqlararo amaliy texnik kvalifikatsiyalar  
instituti "Texnika fanlari" kafedra mudiri*

*Jalilova Malika Mirkamolovna*

*Belarus-O'zbekiston qo'shma tarmoqlararo amaliy texnik kvalifikatsiyalar  
instituti "Texnika fanlari" kafedrasida stajor o'qituvchisi*

*Annotatsiya. Hozirgi vaqtda temik va kimyoviy-termik ishlov berish usullarini qo'llash sohasida ko'plab tadqiqotlar olib borilmoqda, bir qator hal qilinmagan texnologik muammolar mavjud. Xususan, kimyoviy-termik ishlov berishning kombinatsiyalashgan usullarini o'rganishda yeyilishga bardoshligi masalalari yetarlicha o'rganilmagan, uning rivojlanishi metallarning sirt qatlamini qotish jarayonining texnologik tsikllarini kamaytirishga imkon beradi. Ushbu maqolada po'lat yuzani azot va uglerod atomlari bilan to'yinganligi bilan temperaturalash jarayonini birlashtirishga imkon beradigan texnologik operatsiyalar davomida yeyilishga bardoshli struktura shakllanishi, shuningdek kimyoviy-termik ishlov berish usullari yordamida texnologik qattiqlashuv davrlarini kamaytirish masalalari, standart uskunalardan foydalanish, mahalliy xomashyo asosida to'yinganlik muhitini tayyorlash imkonini beradi.*

*Kalit so'zlar. Nitrosegmentatsiya, metan, toblash, austenit, yeyilishga bardoshlik, issiqqa bardoshlik, martensit, uglerod.*

**ВЛИЯНИЕ ТЕМПЕРАТУРЫ ЗАКАЛКИ И ОТПУСКА НА  
СТРУКТУРООБРАЗОВАНИЕ СТАЛЕЙ 4XМФС, 4X5МФ1С ПРИ  
НИЗКОТЕМПЕРАТУРНОЙ НИТРОЦЕМЕНТАЦИИ**

*Бегатов Жахонгир Мухаммаджонович,*

*Заведующий кафедрой «Технические дисциплины» Совместного  
Белорусско-Узбекского межотраслевого института прикладных  
технических квалификаций*

*Джалилова Малика Миркамаловна,*

*стажёр преподаватель кафедры «Технические дисциплины»  
Совместного Белорусско-Узбекского межотраслевого института  
прикладных технических квалификаций*

*В настоящее время проводится большое количество исследований в области применения методов термической и химико-термической обработки, существует ряд нерешенных технологических проблем. В частности, недостаточно изучены вопросы формирования износостойких структур при исследовании комбинированных способов химико-термической обработки, разработка которых дает возможность сокращения технологических циклов процесса упрочнения поверхностного слоя металлов. В данной работе рассматриваются вопросы формирования износостойких структур при технологических операциях позволяющих совместить процесс отпуска с насыщением поверхности стали атомами*

азота и углерода, а также вопросы по сокращению технологических циклов упрочнения с помощью методов химико-термической обработки, возможности использования стандартного оборудования, подготовки среды насыщения на основе местного сырья.

*Ключивые слова.* Нитроцементация, метан, закалка, аустенит, износостойкость, теплостойкость, мартенсит, углерод.

## **INFLUENCE OF HARDENING TEMPERATURE AND TEMPERATURE ON STRUCTURE FORMATION OF STEELS 4XМФС, 4X5МФ1С AT LOW TEMPERATURE NITROCEMENTATION**

*Begatov Jakhongir Mukhammadzhonovich,*

*Head of the Department of «Technical disciplines» of the Joint Belarusian-Uzbek Interdisciplinary Institute of Applied Technical Qualifications*

*Jalilova Malika Mirkamalovna,*

*trainee teacher of the department «Technical disciplines» of the Joint Belarusian-Uzbek Interdisciplinary Institute of Applied Technical Qualifications*

*Currently, a large number of studies are being carried out in the field of application of methods of thermal and chemical-thermal treatment; there are a number of unsolved technological problems. In particular, the issues of the formation of wear-resistant structures have not been sufficiently studied in the study of combined methods of chemical-thermal treatment, the development of which makes it possible to reduce the technological cycles of the process of hardening the surface layer of metals. This paper discusses the formation of wear-resistant structures during technological operations that allow combining the tempering process with saturation of the steel surface with nitrogen and carbon atoms, as well as issues of reducing technological hardening cycles using chemical-thermal treatment methods, the possibility of using standard equipment, preparation of a saturation medium based on local raw materials.*

*Keywords.* Nitrocarburizing, methane, quenching, austenite, wear resistance, heat resistance, martensite, carbon.

**Введение:** Инструментальные стали разделяются по назначению на два основных класса – режущие и штамповые стали [1]. По теплостойкости они различаются на нетеплостойкие, полутеплостойкие и теплостойкие [2]. Из режущих инструментальных сталей изготавливается большая номенклатура режущего инструмента от различных резцов, фрез, сверл, протяжек, метчиков и т.д. до сложного комбинированного инструмента. При этом основным классом инструментальной стали для изготовления режущего инструмента являются стали быстрорежущего класса. Как режущие, так и штамповые инструменты подвергаются большим контактными и тепловым нагрузкам, поэтому от них требуется высокая твердость, прочность, износостойкость и теплостойкость [3]. Все эти свойства стали получают в процессе термообработки и химико-термической обработки [4]. В процессе различных режимов термообработки стали имеют мартенситную структуру, а при применении легированных сталей образуется мелкодисперсные карбиды, обеспечивающие твердость и теплостойкость. Согласно [5] показателем уровня теплостойкости является температура двухчасового

отпуска закаленной стали на требуемую твердость. Износостойкость инструмента определяется скоростью изнашивания инструмента на которую влияет температура и контактное давление, которое испытывает поверхностный слой инструмента. Однако необходимо отметить, что в ряде случаев применение стандартных режимов термообработки и химико-термической обработки не может обеспечить необходимой уровень твердости и теплостойкости. Не менее важными, помимо износостойкости, являются технологические свойства, в частности, к таким свойствам относятся: закаливаемость, прокаливаемость, отсутствие обезуглероживания во время нагрева под закалку, обрабатываемость резанием.

Теоретические исследования: Технологической особенностью процессов насыщения стали азотом и углеродом является возможность применения широкого интервала температур насыщения [6]. В зависимости от температурных интервалов насыщения различают высокотемпературные, среднетемпературные, низкотемпературные процессы нитроцементации. Цианирование стали осуществляется в расплавленных солях, состоящих из цианистого натрия или цианистого калия. Температурный интервал насыщения составляет 900-950°C при высокотемпературном цианировании, 820-870°C – при среднетемпературном цианировании. Оба эти процесса являются достаточно токсическими и нарушают экологическую безопасность. Кроме этого, в процессах сложно осуществлять регулирование глубины насыщения и концентрацию атомов азота и углерода в насыщаемых слоях. Поэтому основное применение в промышленности получил процесс газовой нитроцементации [7]. Газовая нитроцементация осуществляется путем подачи в пространство печи смеси природного газа и аммиака или смеси метана и аммиака (эндогаз) [8]. Вместе с тем этот процесс имеет и недостатки: - отсутствие точных данных по добавке аммиака, т.е. в каждом отдельном случае проводится предварительный расчет, включающий в себя данные о размерах печи, температуры процесса, количеству пропускаемого газа;

- изменение содержания недиссоциированного аммиака в различных конструкциях печей, влияющее на результаты нитроцементации.

Достаточно хорошие и стабильные результаты процессов нитроцементации получаются при неизменных установленных параметрах процесса, что возможно только в условиях массового производства, с использованием агрегатов непрерывного действия для определенной конструкции детали [9]. При этих условиях возможно осуществление автоматизации технологического процесса нитроцементации, что является основным экономическим преимуществом данного процесса.

Однако применение газовой нитроцементации в условиях одиночного и мелкосерийного производства ведет к удорожанию процесса из-за выше указанных недостатках. В этом случае преимуществом обладает процесс нитроцементации в твердой среде для процесса низкотемпературной нитроцементации использовали твердую среду, состоящую 60-80% из твердого карбюризатора газовой сажи и 30-40% карбамида  $\text{CO}(\text{NH}_2)_2$  – мочевины. Контейнер с образцами и насыщающей средой помещали в разогретую до разных температур (550-600°C) печь и время насыщения исчисляли с момента установления температуры после загрузки контейнера.

Экспериментальные исследования: Режимы комбинированной химико-



термической обработки заключались в следующем. Закалка производилась с различных температур нагрева. Для сталей 4ХМФС, 4Х5МФ1С брались стандартные температуры нагрева: 920-930°C для стали 4ХМФС, 1020°C для стали 4Х5МФ1. В качестве второго режима нагрева под закалку для сталей 4ХМФС. Для быстрорежущей стали режимы нагрева под закалку были 1200-1230°C.

Нагрев сталей под закалку проводился в соляных ваннах NaCl и BaCl<sub>2</sub>. Нагреву подвергали образцы сталей 20x20x10, время нагрева 0,3-0,5 мин на 1 мм сечения. После нагрева осуществлялась закалка в масло. Затем проводился отпуск с совмещением процесса нитроцементации.

Металлографические исследования проводили на микроскопах МИМ-8, НЕОФОТ-21 с применением увеличения от 100 до 800 раз. Подготовку и травление шлифов производили в соответствии со стандартными методиками [10]. Величина аустенитного зерна определялось по ГОСТ 5639-82.

Состояние тонкой структуры определяли рентгенографически. Съёмки рентгенограмм проводили в режиме автозаписи с применением эталона из тех же сталей на рентгеновских дифрактометрах: Дрон 3.0-Дрон-3М. Использовали излучение железного анода. Определяли физическую ширину рентгеновской линии методом аппроксимации с использованием поправочных графиков [11]. Для получения каждого результата использовали не менее четырех рентгенограмм и определяли среднеарифметическую величину физической ширины линии. Результаты состояния тонкой структуры определялись непосредственно по физической ширине рентгеновской линии интерференции. Подсчитывалась плотность дислокаций по формуле

$$\rho = \beta^2 / (2b^2) \cdot \text{ctg}^2 \theta \quad (1)$$

где

$\theta$  – угол отражения,

$\beta$  – физическая ширина рентгеновской линии,

$b$  – вектор Бюргера,

Период кристаллической решетки находили по положению центра тяжести распределения линии интерференции:

$$\alpha = \lambda / 2 \sin \theta \sqrt{(h^2 + k^2 + l^2)} \quad (2)$$

где

$\lambda$  – длина волны рентгеновского излучения,

$\theta$  – угол отражения,

$h, k, l$  – кристаллографические индексы.

Изменение периода кристаллической решетки обусловлено различным растворением углерода и легирующих элементов, зависящим от температуры нагрева под закалку.

Для определения количества остаточного аустенита после термической обработки проводили съёмку рентгеновских линий (211) где  $\alpha$  – фаза (200)  $\gamma$  – фазы. Расчет проводился путем определения отношений интенсивности этих линий.

Анализ результатов: Закалка стали с различных температур нагрева предполагает обычно рост аустенитного зерна и при охлаждении стали получается крупноигльчатый мартенсит. Наличие легирующих элементов

несколько снижает рост интенсивности аустенитного зерна. Известно [12], что основным барьером, препятствующим росту аустенитного зерна, являются труднорастворимые тугоплавкие фазы. В основном, это карбиды и нитриды. Основным препятствием к росту аустенитного зерна для рассматриваемых сталей являются карбиды легирующих элементов Cr, Mo, V. При нагреве под закалку исследуемых сталей происходит также рост аустенитного зерна (рис.1), однако он не так резко выражен, как для простых углеродистых сталей. Структура этих сталей после закалки с температур 1100-1150°C представляет собой мартенсит, остаточный аустенит и карбиды легирующих элементов

В ранее проведенных исследованиях было установлено, что при закалке инструментальных сталей с экстремальных температур 1100-1200°C формируется структура с повышенной плотностью дислокаций. Было установлено, что при этих температурах происходит начальный этап растворения тугоплавких примесных фаз. Всё это в целом приводит к возникновению химической неоднородности аустенита и росту аустенитного зерна (рис.1). Во время закалки при резком охлаждении образуется повышенный уровень дефектности кристаллического строения  $\alpha$ -фазы. В процессе отпуска в этих сталях происходит обратный процесс – выделение карбидов и примесных фаз в виде тонкодисперсных частиц. Это влияет на процент содержания образовавшегося остаточного аустенита. Поэтому были проведены исследования по определению влияния температуры закалки на процент остаточного аустенита (рис. 2, 3).

Температуры закалки для каждой марки стали применялись согласно методике эксперимента и варьировались от стандартных температур до температуры до 1200 0С.



Рис.1. Величина аустенитного зерна стали в зависимости от температуры закалки  
1 – Сталь X12Ф1, 2 – Сталь 4ХМФС, 3 – Сталь 4Х5МФ1С

Таким образом, необходимо отметить, что влияние высокотемпературной закалки на рост аустенитного зерна и величину остаточного аустенита неоднозначно. С ростом температуры нагрева под закалку зерно растет, но прирост при температурах 1100-1150°C не столь значителен, зерно резко вырастает только при нагреве 1200°C.



Рис 2. Содержание остаточного аустенита после закалки от различных температур стали 4ХМФ  
1 – без отпуска, 2 – отпуск 550°C, 3 – отпуск 600°C

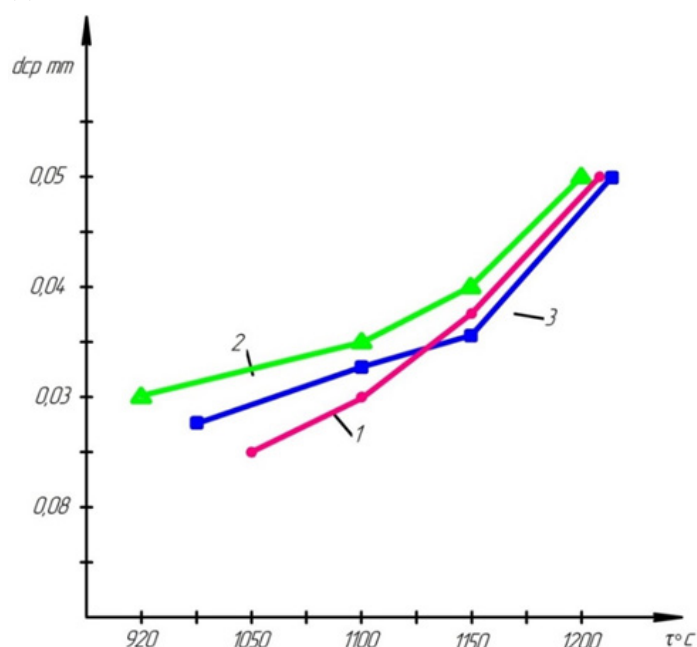

Рис.3. Содержания остаточного аустенита после закалки от различных температур стали 4Х5МФ1С  
1-безотпуска, 2-отпуск 550°C, 3-отпуск 600° С

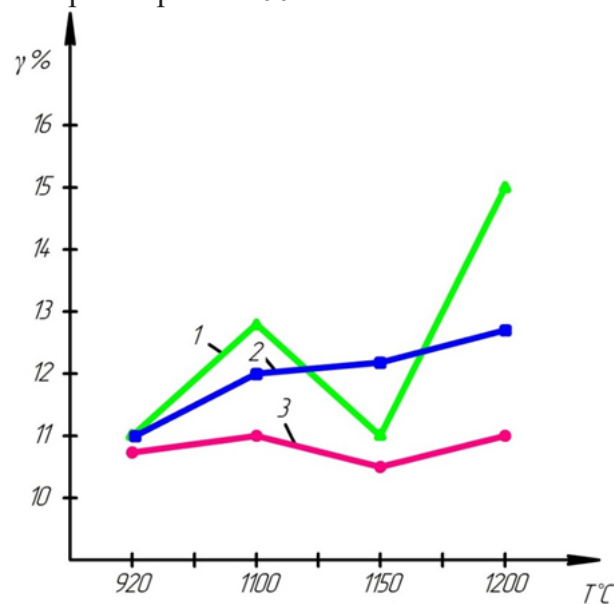

Рис.4. Влияние температуры закалки и отпуска стали 4ХМФС на ширину рентгеновской линии (220):  
1-без отпуска, 2-отпуск 550°C, 3-отпуск 600°C

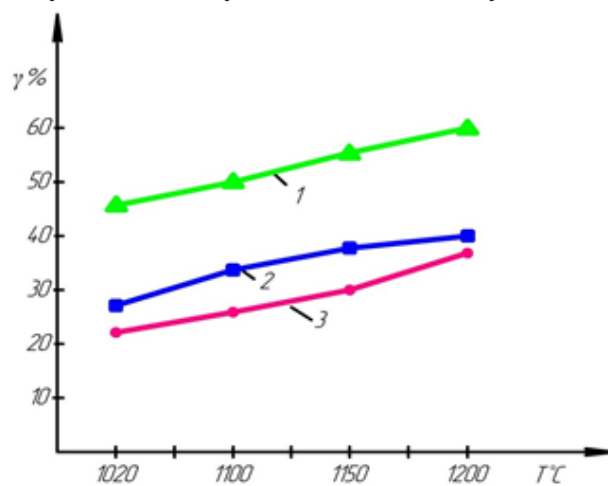

Рис.5. Влияние температуры закалки и отпуска на параметр кристаллической решетки стали 4ХМФС:  
1-без отпуска, 2-отпуск 550°C, 3-отпуск 600°C

Содержание остаточного аустенита после применения закалки с отпуском для сталей 4ХМФС, 4Х5МФ1С меняется незначительно от стандартных температур до 1150°C и опять резко возрастает после закалки с 1200°C в независимости от температуры отпуска. Причем во всех случаях минимальных значений остаточный аустенит достигает при применении отпуска 600°C.

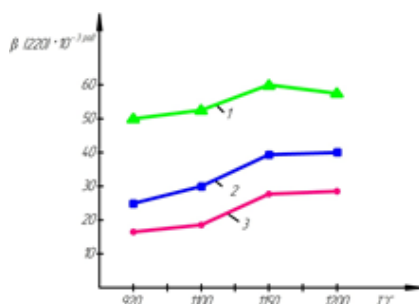
Так как ширина рентгеновской линии (220) и (211) является интегральной характеристикой дефектности кристаллического строения, то в начале были проведены исследования по влиянию режимов закалки и отпуска на ширину линии (220) (рис.4)

Период кристаллической решетки определялся согласно по положению центра тяжести распределения линии интерференции (раздел 2). Оба эти параметра структуры имеют большое влияния на износостойкость стали [13].

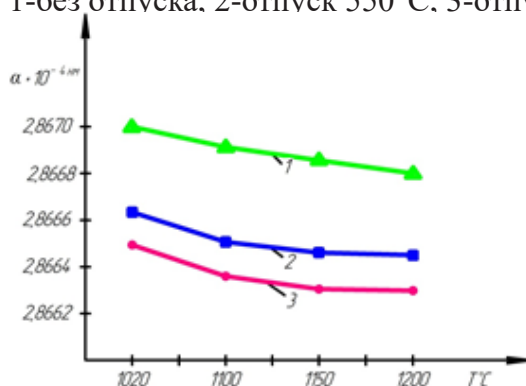

Рис.6. Влияние температуры закалки и отпуска на плотность

дислокаций стали 4ХМФС:

1-без отпуска, 2-отпуск 550°C, 3-отпуск 600°C

Результаты исследований состояния тонкой структуры сталей указывают на то, что максимальный уровень дефектности кристаллического строения исследуемых сталей формируется при проведении закалки с температур 1150-1200°C, что подтверждается данными по физическому уширению линий (220) и (211) и повышению плотности дислокаций (рис. 5) [14]. Параметр кристаллической решетки при этом уменьшается (рис.6), т.к. повышение плотности дефектов кристаллической решетки ведет к значительному уменьшению количества углерода в тетрагональной решетке мартенсита, то есть часть атомов углерода уходит на дефекты решетки [15].

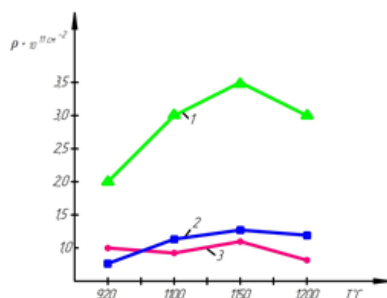
Выводы.

1. Применение высокотемпературной закалки для всех рассматриваемых марок сталей приводит к увеличению дефектности кристаллического строения, а также к росту процента остаточного аустенита.

2. Установлена возможность совмещения процессов отпуска и низкотемпературного цианирования при температурах 550-600°C.

3. Наиболее эффективный состав насыщения показывает состав 2 (60% сажи + 40% карбамида).

4. Глубина насыщения зависит от температуры и времени выдержки для всех рассматриваемых марок сталей.

5. Наибольшее значение по глубине диффузионного слоя достигается при температуре 600°C и выдержке в районе 3-4 часов.

6. Наибольшее значение микротвёрдость поверхностного слоя достигает в процессе нитроцементации при выдержке 3-4 часа для всех марок сталей.

7. Микротвёрдость для сталей 4ХМФС и 4х5МФ1С достигает значений от HV 8000 до HV 10000

Список литературы

1. Чуднин О.В., Гладова Г.В. Выбор материалов и методов упрочнения деталей транспортного Машиностроения, М.: МАДИ. 2015. – 118 с.

2. Гуляев А.М, Гуляев А.А. Металловедения – М.: Металлургия - 2011-576с.

3. Богодухов С.И., Козик Е.С. Металловедение – М.: Машиностроение, 2015. – 284 с.

4. Степанкин И.Н., Кеньков. М., Батко А.А. Влияние науглероживания и температуры закалки на стойкость штампового инструмента из стали Р6М5. // Журнал МиТОМ 2013. –№8. – С 19-23.

5. Лахтин Ю.М. Металловедение. – М.: Издательский дом Альяс, 2009-527 с

6. Тихонов А.К., Палагин Ю.М. Методы азотирования, применяемые в ОАО «АВТОВАЗ» МиТОМ, 2011 – №2 – С. 34-38.

7. Федулов В.Н. Оптимизация температурного режима закалки для повышения теплостойкости инструментальной стали 4Х5МФ1С в различных заготовках. Выбор режима закалки стали 4Х5МФ1С для повышения твердости и теплостойкости после отпуска// Литье и металлургия 2017. – №3. –С.70-77.

8. Федулов В.Н. Пути повышения стойкости высоконагруженного инструмента горячей высадки головок болтов / Литье и металлургия, 2016. – №1 – С. 120



9. Трусова Е.В. Твердость и внутренние напряжения в нитроцементованных слоях наплавленного металла штамповых сталей [Текст]/ Трусова Е.В., Костин Н.А. //Металлургия машиностроения. 2011. № 6. С. 44-49.

10. Steel heat treatment; Metallurgy and Technologies. Edited by George. E. Totten.

11. Исаенкова М.Г, Перлович Ю.А., Скрытний В.Ч., Соколов Н.А, Яльцев В.И. Рентгеновская дифрактометрия: Учебное пособие. – М.: МИФИ, 2007. –60с.

12. Begatov J.M., Norhodjaev F.R., Muhkamedov A.A. The effect of extreme tempering temperatures and subsequent tempering on the structure forming and properties of die steels. International Journal of Advanced Research in Science, Engineering and Technology Vol. 6, Issue 4, April 2019

13. Бердиев Д.М. Повышение износостойкости сталей термической обработкой с предварительной подготовкой структуры // Техника и технология – М.: 2006. №6. -С.111-113.

14. Струк В.А. и др. Материаловедение в машиностроении и промышленных технологиях. М.: Издательский дом «Интеллект», 2010. –536 с.

15. Steel heat treatment; Metallurgy and Technologies. Edited by George. E. Totten.

**ZAMONAVIY KO'RINISHGA EGA VAN-DER-PAU USULI ASOSIDAGI AVTOMATLASHTIRILGAN ELECTRON QURILMA**DOI: <https://doi.org/10.53885/edinres.2021.64.43.062>*Sirojiddin Valiyev**(PhD) Toshkent shaxridagi Belarus-O'zbekiston qo'shma tarmoqlar aro amaliy texnik kvalifikatsiyalar instituti.*

---

*Malika Djalilova**Stajyor o'qituvchi Toshkent shaxridagi Belarus-O'zbekiston qo'shma tarmoqlar aro amaliy texnik kvalifikatsiyalar instituti*

---

*Annotatsiya. Yarim o'tkazgichli materiallarni elektrofizik parametrlari y'ani zaryad tashuvchilar miqdorini,  $n$  va  $p$  turdagi yarimo'tkazgichli materiallarning harakatchanligini va solishtirma qarshigini o'lchashda zamonaviy ko'rinishga ega Van-der-Pau usuli asosidagi avtomatlashtirilgan elektron qurilma ishlab chiqilgan.*

*Kalit sozlar: Yarim o'tkazgichlar,  $n$  va  $p$  tur, zaryad tashuvchilar miqdori, elektrofizik parametrlar.*

**АВТОМАТИЗИРОВАННОЕ ЭЛЕКТРОННОЕ УСТРОЙСТВО НА ОСНОВЕ МЕТОДА ВАН-ДЕР-ПАУ С СОВРЕМЕННЫМ ВНЕШНИМ ВИДОМ***Сирожиддин Валиев,**Совместный Белорусско-Узбекский межотраслевой институт прикладных технических квалификаций в городе Ташкенте (PhD)*

---

*Малика Джалилова,**Совместный Белорусско-Узбекский межотраслевой институт прикладных технических квалификаций, стажер*

---

*Разработка современного автоматизированного электронного устройства для измерения электрофизических параметров полупроводниковых материалов, а именно концентрации носителей заряда, подвижности и удельного сопротивления полупроводниковых материалов  $n$ - и  $p$ -типа на основе метода Ван-дер-Пау.*

*Ключевые слова: Полупроводник, носитель заряда, электрофизические параметры.*

**AUTOMATED ELECTRONIC DEVICE BASED ON THE VAN-DER-PAU METHOD WITH A MODERN APPEARANCE***Sirojiddin Valiev,**Joint Belarusian-Uzbek Intersectoral Institute of Applied Technical Qualifications in Tashkent(PhD)*

---

*Malika Jalilova,**Joint Belarusian-Uzbek Intersectoral Institute of Applied Technical Qualifications in Tashkent, intern*

---

*Development of a modern automated electronic device for measuring the electrophysical parameters of semiconductor materials, namely the concentration*

*of charge carriers, mobility and resistivity of n- and p-type semiconductor materials based on the Van der Pau method.*

*Key words: Semiconductor, charge carriers, electrophysical parameters.*

So‘nggi yillarda bevosita ushbu maqola mualliflari ishtirokida nanostrukturali kremniy asosida yangi avlod yarimo‘tkazgich materialini yaratish bo‘yicha tadqiqotlar olib borildi, buning natijasida zaryad tashuvchilarning solishtirma qarshiligi va harakatchanligini aniqlash kerak edi.1,2. Ushbu muammolarni hal qilishning istiqbolli usullaridan biri Van-der-Pau usuli bo‘lib, u yarimo‘tkazgichlarning o‘tkazuvchanligi va yarimo‘tkazgichlarning turini, ixtiyoriy namunalarningzaryad tashuvchilari miqdorini va Holl harakatchanligini aniqlash uchun ishlatiladi. Bu esa ular asosida yangi turdagi nanostrukturali yarimo‘tkazgichli materiallar va qurilmalarni yaratish bo‘yicha tadqiqotlarda juda muhim omil hisoblanadi.

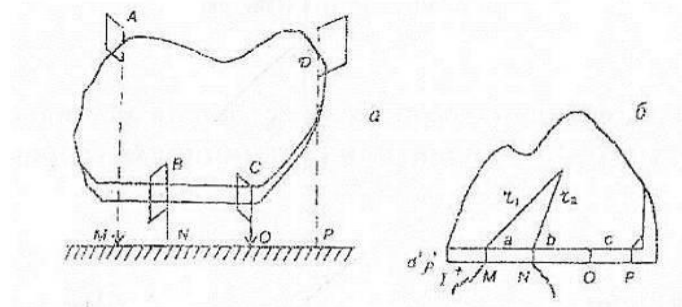

1-Rasm.Van-der-Pausulibilansolishtirmaqarshiliknio‘lchashdachiqliA, B, C vaDkontaktlarni (originalda) asilnuxada (a), yassiyarimcheksizplastinada M, N, O, Pkontaktlarningjoylashishi (b)

Buusulningqulayligishundanibotaki, yassinamunayonsirtigato‘rttaA,B,C,Dnuqtaviy (yokichiziqli) kontaktolinib, AvaBkontaktlardantoko‘tkaziladi, CvaD kontaktlarorasidagi potensiyalarayirmasio‘lchanadi.So‘ng esaAvaDkontaktlardantoko‘tkaziladi.BvaCkontaktlarorasidagikuchlanisho‘lchanibqarshiliklarhisoblanadi.RAva RBqarshiliklarnibilganholdasolishtirmaqarshilik

$$\rho = 4,531 \cdot d \left[ \frac{R_A + R_B}{2} \right] \cdot f \left( \frac{R_A}{R_B} \right)$$

Bakhadyrkanov M.K., Ismaylov B.K., Tachilin S.A., Ismailov K.A., Zikrillaev N.F. Influence of electrically neutral nickel atoms on electrical and recombination parameters of silicon // Journal Semiconductor Physics, Quantum Electronics & Optoelectronics. 2020. V. 23, No 4. pp. 361-365. doi.org/10.15407/spqeo23.04.361 PACS 61.72

Egamberdiyev B.E., Tachilin S.A., Toshev A.R., Isroilov F.M., DehkanovM.Sh. Study Of Formation Of Clusters Of Gadolinium In Silicon // Journal of Critical Reviews. Vol 7. Issue 3. 2020. ISSN- 2394-5125. DOI: dx.doi.org/10.31838/jcr.07.03.60

formulabilananiqlanadi. Buyerda:  $f \left( \frac{R_A}{R_B} \right)$  qarshiliklarnisbatigabo‘liqbo‘lgan tuzatishfunksiyasi, d-namunaningqalinligi.Tuzatishfunksiyasini

$$\exp \left( -\frac{\ln 2}{f} \right) \operatorname{ch} \left[ \frac{\left( \frac{R_A}{R_B} \right) - 1 \ln 2}{\left( \frac{R_A}{R_B} \right) + 1 \ln 2} \right] = \frac{1}{2}$$

bilanhisoblashmumkin.Van-Der-Pausuliningnazariyasikonformakslantirishnazariyasigaasoslangan.



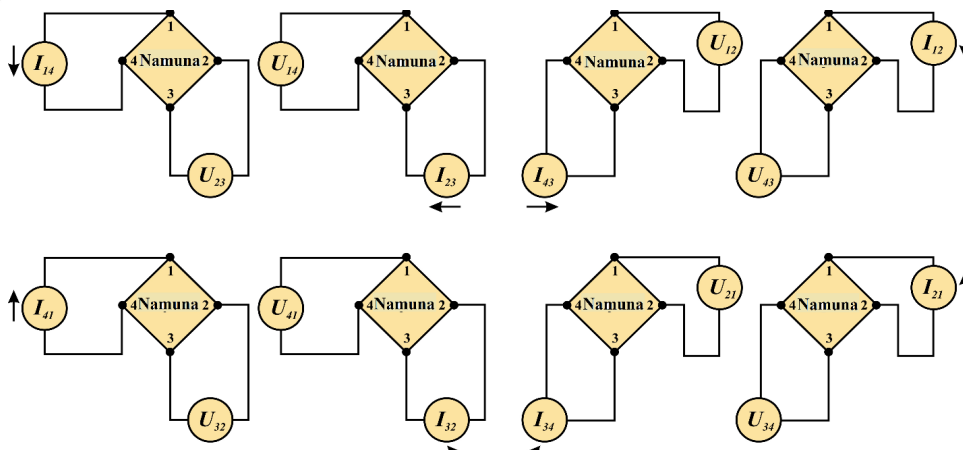

2-Rasm. Yarimo‘tkazgichlimalateriallarnisolishtirma qarshiligini o‘lchovchi qurilmani Van-De-Paus ulining tuzilish sxemasi

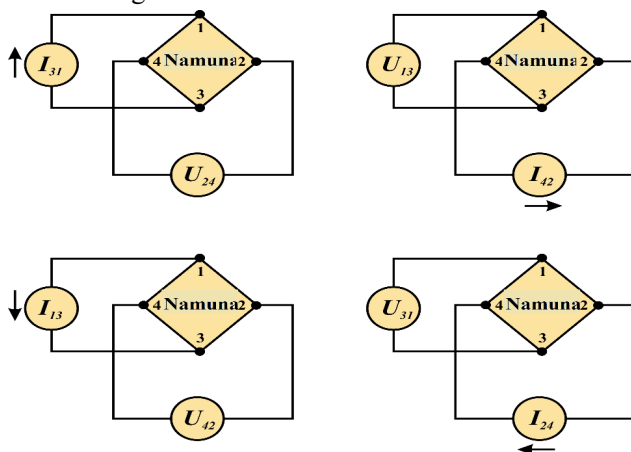

3-Rasm. Hollkuchlanishini o‘lchash sxemasi.

O‘rtacha Hollkoeffitsientini quyidagi qiymat bilan aniqlanadi.

$$R^H = \frac{R_{13,24}^H + R_{24,13}^H}{2}$$

O‘rtacha Hollharakatchanligi sa quyidagi qiymat bilan aniqlanadi.

$$\mu^H = \frac{R^H}{\rho}$$

Zondlik kontaktlarni boshqarish uchun dasturlangan maxsus platforma mikrokontroller Arduino Mega 2560 dan foydalanilgan.

1-jadvalda yarimo‘tkazgichlimalateriallarni Hollta’sir qurilmasi va biz yaratgan Van-De-Paus ullaridan foydalangan holda elektr fizik parametrlarini o‘lchab solishtirilgan.

1-Jadval

№	Boshlang‘ich namuna	Turi	$\rho$ (Om·cm)	$\mu$ (cm <sup>2</sup> /B·c)	Na, Nd (cm <sup>-3</sup> )
---	---------------------	------	----------------	------------------------------	----------------------------

			1	2	1	2	1	2
1	КЭФ-100	n	101.4	99	1340	1143	4.14•10 <sup>13</sup>	5.58•10 <sup>13</sup>
2	КЭФ-1	n	0.95	0,929	1331	1133	4.9•10 <sup>15</sup>	8,9•10 <sup>15</sup>
3	КДБ-10	p	9.53	8.51	301	273	1,6•10 <sup>15</sup>	2,29•10 <sup>15</sup>
4	КДБ-5	p	4.82	4.11	348	426	3,6•10 <sup>15</sup>	2,91•10 <sup>15</sup>
5	КДБ-1	p	0.98	0.91	260	216	2.4•10 <sup>16</sup>	3.5•10 <sup>16</sup>

Jadvaldan kurinib turibdki Holl ta'siri qurilmasi va yaratilgan Van-Der-Pauu suliasosidagiqurilmadanolingannatijalarbir-biridandiyarlifarqqilmaydi.

Foydalanilgan adabiyotlar.

Bakhadyrkhanov M.K., Ismaylov B.K., Tachilin S.A., Ismailov K.A., Zikrillaev N.F. Influence of electrically neutral nickel atoms on electrical and recombination parameters of silicon // *Journal Semiconductor Physics, Quantum Electronics & Optoelectronics*. 2020. V. 23, No 4. pp. 361-365. doi.org/10.15407/spqeo23.04.361 PACS 61.72

Egamberdiyev B.E., Tachilin S.A., Toshev A.R., Isroilov F.M., Dehkanov M. Sh. Study Of Formation Of Clusters Of Atoms Of Gadolinium In Silicon // *Journal of Critical Reviews*. Vol 7. Issue 3. 2020. ISSN- 2394-5125. DOI: dx.doi.org/10.31838/jcr.07.03.60

Bakhadyrkhanov M.K., Iliev K.M., Mavlonov G.K., Isamov, S.B., Tachilin S.A. Silicon with Magnetic Nanoclusters of Manganese Atoms as a New Ferromagnetic Material // *Technical Physics*. 2019, 64(3), pp. 385–388.

Bakhadyrkhanov M.K., Isamov S.B., Iliev K.M., Tachilin S.A., Kamalov K.U. Silicon-based photocells of enhanced spectral sensitivity with nano-sized graded band gap structures // *Applied Solar Energy*. 2014. 50(2). pp. 61–63.

Bakhadyrkhanov M.K., Isamov S.B., Zikrillaev N.F., Tachilin S.A. Quantometers of solar IR radiation based on silicon with multicharged nanoclusters of magnesium atoms

*AppliedSolarEnergy*. 2012, 48(1), pp. 55–57

Abdurakhmanov B.A., Iliev K.M., Tachilin S.A., Toshev A.R., Egamberdiyev B.E. The effect of silicon-germanium microheterojunctions on the parameters of silicon solar cells // *Surface Engineering and Applied Electrochemistry*. 2010, 46(5), pp. 505–507.

Bakhadyrkhanov M.K., MavlonovG.Kh., Isamov S.B., Ayupov K.S., IliyevKh.M., Sattarov O.E., Tachilin S.A. Photoconductivity of Silicon with Multicharged Clusters of Manganese Atoms [Mn]<sup>4+</sup> // *Surface Engineering and Applied Electrochemistry*, 2010, Vol. 46. No.3, pp.276-280.

Bakhadyrkhanov M.K., MavlonovG.Kh., Isamov S.B., IlievKh.M., Ayupov K.S., Saparniyazova Z.M. and Tachilin S.A. Transport Properties of Silicon Doped with Manganese via Low Temperature Diffusion // *Inorganic Materials*, 2011, Vol. 47, No. 5, pp. 479-483.

Аюпов К.С., Бахадырханов М.К., Илиев Х.М., Мавлонов Г.Х., Тачилин С.А. Многофункциональный датчик физических величин на основе кремния с наноструктурами атомов марганца // журнал «Приборы» 2017. № 4, с. 7-10.

Белов А.Г., Голубятников В.А., Григорьев Ф.И., Лысенко А.П., Строганкова Н.И. Модификация метода Ван дер Пау для измерения электрофизических параметров высокоомных полупроводников // *Приборы и техника эксперимента*. №5. 2014. С. 115-120.

## **DIDACTICAL DIAGNOSTICS OF THE PROCESS TEACHING ENGLISH LANGUAGE FOR STUDENTS OF TECHNICAL UNIVERSITIES**

DOI: <https://doi.org/10.53885/edinres.2021.16.12.061>

*Raxmatullayeva Nodira Bahodirovna*

*Teacher of Joint Belarusian-Uzbek Interdisciplinary Institute of Applied Technical Qualifications in Tashkent*

*Abstract: This article reports an action-research project aimed at designing, applying, and assessing a didactic sequence for teaching English as a foreign language in students of technical universities. The article comprises the context, reasons that justified the research, theoretical support, methodology, and results, analyzed through descriptive statistics. The findings suggest that the didactic proposal was easy to use for the teacher, understandable for the students, and appropriate for the students' proficiency level due to its emphasis on the oral skills. It was concluded that didactic material should follow the pacing of the teachers' academic work and has to be closely linked to the reality of teachers and students.*

*Key words: Didactics, didactic sequence, English as foreign language, primary school*

## **ДИДАКТИЧЕСКАЯ ДИАГНОСТИКА ПРОЦЕССА ОБУЧЕНИЯ АНГЛИЙСКОМУ ЯЗЫКУ СТУДЕНТОВ ТЕХНИЧЕСКИХ ВУЗОВ**

*Рахматуллаева Нодира Баходировна*

*Преподаватель Совместного Белорусско-Узбекского межотраслевого института прикладных технических квалификаций в городе Ташкенте*

*Аннотация: В данной статье описывается исследовательский проект, направленный на разработку, применение и оценку дидактической последовательности преподавания английского языка как иностранного студентам технических университетов. Статья содержит контекст, причины, обосновавшие исследование, теоретическую поддержку, методологию и результаты, проанализированные с помощью описательной статистики. Полученные данные свидетельствуют о том, что дидактическое предложение было легко использовать для учителя, понятно для учащихся и соответствовало уровню их знаний из-за акцента на устных навыках. Был сделан вывод, что дидактический материал должен соответствовать темпу академической работы учителей и должен быть тесно связан с реальностью учителей и учеников.*

*Ключевые слова: дидактика, дидактическая последовательность, английский как иностранный, начальная школа.*

## **TEXNIK UNIVERSITET TALABLARI UCHUN INGLIZ TILINI O'QITISH DIDAKTIK JARAYONI DIAGNOSTIKASI.**

*Raxmatullayeva Nodira Bahodirovna*

*Toshkent shaxridagi Belarus-O'zbekiston qo'shma tarmoqlararo amaliy texnik kvalifikatsiyalar instetuti o'qituvchisi*

*Annotatsiya: Ushbu maqolada texnik oliy o'quv yurtlari talabalarida*

*ingliz tilini chet tili sifatida o'qitishning didaktik ketma-ketligini loyihalash, qo'llash va baholashga qaratilgan harakat-tadqiqot loyihasi haqida xabar berilgan. Maqolada kontekst, tadqiqotni asoslagan sabablar; nazariy ta'minot, metodologiya va natijalar tavsiflovchi statistik ma'lumotlar orqali tahlil qilingan. Natijalar shuni ko'rsatadiki, didaktik taklif o'qituvchi uchun qulay, o'quvchilar uchun tushunarli va og'zaki nutqqa urg'u berilgani uchun o'quvchilarning bilim darajasiga mos keladi. Didaktik material o'qituvchilarning o'quv ishlarining tezligiga mos kelishi va o'qituvchi va talabalarning haqiqati bilan chambarchas bog'liq bo'lishi kerak degan xulosaga keldi.*

*Kalit so'zlar: Didaktika, didaktik ketma-ketlik, ingliz tili chet tili sifatida, boshlang'ich maktab.*

Development of Didactic Materials for EFL Curriculum, syllabus, didactic unit, and lesson plan are other concepts supporting the design of DM for EFL. The set of criteria, study plans, programs, methodologies, and processes that contribute to the integral formation and the construction of cultural, national, regional, and local identity, including the human, academic, and physical resources necessary to put into practice the educative policies and to carry out the institutional education project. (p. 23)1. In this definition, curriculum is not only the set of contents, methodologies, and teaching principles and goals, but also the whole educative component that constitutes the academic process. Another concept that shows this close relation between curriculum and its influence on the overall educative practices is Braslavsky's (2005). She linked curriculum to the educational foundations, contents, processes, and outcomes, implying permanent connections between the goals of education and everyday learning experiences, their pacing in relation to the amount of time available for classroom learning experiences, characteristics of teaching institutions in relation to their methods, resources for learning and teaching, evaluation, and teachers' profiles. Braslavsky (2005) centers her concept on the relationship of educative philosophy, contents, and sequence of the study plans with the particular contexts where the pedagogical practices are carried out, all of them in service of a specific approach and method to be adopted in the teaching process. The difference between Braslavsky's (2005) concept and the one in the Colombian General Education Law (MEN, 1994) is that the former creates or establishes distance regarding the relation between education and cultural identity, and does not list the resources that may comprise a curriculum (human, academic, and material).

The concept of the Colombian General Education Law lists these elements and considers them to be important to develop the national identity. Thus, this research fostered the definition of the Ministry of National Education for its breadth and elements related to the development of the educative process. In the design proposed here, syllabus, didactic unit, and lesson plan are understood as elements of the curriculum, the syllabus containing didactic units and these comprising lesson plans. In turn, syllabus is the process of specifying and ordering the contents of a course, which follows the curriculum that involves the philosophy, purposes, design, and implementation of the entire educative program (Graves, 1996). For White (1988), syllabus refers to the contents or topics that define the curriculum. Dubin and Olshtain (1997) propose that syllabus is a common place where the curriculum philosophy has the chance to move into more detail in a progressive way, arriving at the specific objectives on the operational levels of

teaching. Graves (1996), White (1988), and Dubin and Olshtain (1997) share the conception of the syllabus as the ordered way teachers present their course contents following a precise methodological approach in terms of detailed objectives and class activities. In other words, syllabus is the second step in the progression of developing DM, curriculum being the first. Syllabus materializes the how-to-do, and how-to-carry-out a particular perspective about language education. Third in the scale of development of DM for EFL is the concept of the didactic unit.

The didactic unit is the set of teaching and learning units of a syllabus, every single topic that develops a same content (Matencio, 2009). For Antúnez (1993), a didactic unit is the intervention of all the elements that affect the teaching-learning process with an inner methodological coherence and a determined period. A didactic unit organizes the processes of language learning and provides teachers with a tool to guide their methodology and to focus their efforts on an aim towards a feasible and measurable goal in a clear frame of time (Antúnez, 1993; Matencio, 2009). This is the perspective here adopted for didactic unit: the set of inner time-and-content divisions of a syllabus, which point at a precise teaching objective and help to make real what teachers have in mind to teach. The last concept supporting the design of the DS is lesson plan. Bailey and Nunan (1996) compare a lesson plan to a map where teachers describe what they expect from a lesson. A lesson is understood in this article as a unit of instruction shorter than a didactic or thematic unit, a small thematic/didactic unit corresponding to a short period of time—usually one or two hours—in which one single lesson or class occurs. This lesson plan is commonly composed of elements that can be controlled by the teacher; they include the content and sequence of information to be developed, the frequency and time for the activities, the materials to be used, and, most important, the students' quality and quantity of participation, especially in the case of a student-centered curriculum. This research assumed the concept of lesson plan as the DM design element closest to the classroom reality. A lesson plan embeds the class activities and what teachers plan to do with their students following a brief, one-single-session unit. Lesson plans go framed within a syllabus, which is part of a curriculum that guides the general academic process. While the curriculum belongs to the general realm of the educational philosophy, and the syllabus fits into the particular sphere of the institutional educational organization, the lesson plan is the teacher's materialization of what he or she thinks about what to teach, how to teach, and when to teach. A lesson plan gives the order and the aim to keep in every class or lesson. In sum, this proposal was supported by theoretical categories which work in function of two major aspects: didactics of EFL teaching, and EFL materials development. During the design stage (seven months), a DS consisting of three didactic units was designed. In light of some theoretical approaches in language didactics and second language acquisition (SLA), the DM was developed taking into account the learners' and teacher's needs, observations, talks with the teacher and the students, and journaling. During the application stage (three months) continuous evaluation was done through observation and journaling of the experiences in the classroom. Evaluation led to continuous readjustment of the proposal. To evaluate the application of the proposal, the researchers collected information regarding the students' advances, their performance in the activities and workshops, and the impact of the didactic elements used in the lessons. Then, a test (oral and written comprehension and oral production) was applied. The results were analyzed in

terms of the impact of the proposal on the students' learning. The DS consisted of three fundamental stages to teach EFL to elementary level learners: input, activities, and interaction. The structure of the lessons comprised three stages: First, the students received input (examples and explanations) about the use of some communicative functions in their daily life; then, songs were used to follow the topics, communicative functions, vocabulary, and structures and recall the students' background knowledge. The songs were complemented with dynamic activities of speaking in which the students had to interact using the structures and the key elements studied in classroom. Second, listening activities, total physical response (TPR) exercises, and oral examples with visual aids such as flashcards and memory cards were used. This stage began with the implementation of activities related to the new vocabulary and it was then applied in communicative situations through role plays. After that, the teacher told a story and invited the students to comment and answer questions about what they had just listened. In addition, role play and speaking exercises were carried out. During the third part of the lesson, didactic games were used as a judic way to improve the input the students had just received; also, to reinforce it, they interacted in communicative situations to get the necessary functions, expressions, vocabulary, and pronunciation according to their level. There was an application workshop at the end of each lesson. The units dealt with communicative situations that offered the opportunity to study the topics in terms of communicative competences, structures, and vocabulary to be worked through songs, examples, oral exercises, and application workshops in class. According to the participants, the use of the DS played a relevant role in the learning process. The results showed that the didactic units were comprehensible and could be completed in the class time. This allowed the students to do their activities and to reflect with the teacher's help on their own context out of the university.

To sum up, the results demonstrated that the proposed DM accomplished its purpose by fulfilling the design requisites because the activities were comprehensible, they could be totally developed during the classes, and they were also at the level of the students' linguistic and cognitive development. As proof, most of the students accomplished the workshops understanding what they were asked to do, they also did it in the time established by the teacher, and they developed the exercises correctly. It was also evidenced that the students did their work with enthusiasm and interest, showing curiosity during all the activities and questioning constantly. In this aspect, the most important element was the development and use of the foreign language outside the classroom.

This study yielded a series of conclusions divided into three main axes corresponding to its objectives: pedagogical impact on the teacher and her students, assessment of the DM, and students' performance. First, the pedagogical impact that this proposal had on the teacher and her students can be seen in what they stated about the experience. The teacher supplemented her materials, reinforced the school curricular bases for EFL, and recognized the need of aligning the teaching to the particular social and pedagogical conditions of the group. The researcher reported increased comprehension and interest, corroborated by the time they took to advance and their accurate development of the activities. Second, it was reaffirmed that, to be effective, curriculum and materials development must take into consideration the particularities of the specific learning and teaching situations, like the linguistic and communicative development of

the students, their ease to be understood—written material, instructions, and activities—controllability by the teacher, possibility of collective or individual usage, adaptability to the context, openness to modification, and promotion of intertextual work with other DM (A. Guerrero, 2009).

Additionally, the students' performance was improved: their oral skills bettered and the final assessment showed that most students reached the objectives sought. In conclusion, this proposal fulfilled its purposes and was useful for the public school where it was carried out, supplying a DS to teach EFL in a first grade and providing curricular guidelines with pedagogic and didactic bases that can be extrapolated to other grades. It had a positive impact on students—as a tool to learn English—and on their teacher—as a help to teach according to current linguistics policies and EFL didactic trends—which allowed them to use the communicative approach to teaching language. Finally, it is necessary to acknowledge some limitations of this study. The causes of the failure of some students in the application of the proposal need to be traced further. Three major causes are hypothesized in connection to failure: lack of help at home with their school activities, poor time-on-task at school, and lack of contact with the target language outside of the school. These factors contribute to a negative result in the students' general academic performance. Furthermore, the relations among ease of use, time invested, and task completion remain to be studied.

#### REFERENCES

1. Council of Europe. (2001). *Common European framework of reference for languages: Learning, teaching, assessment*. Cambridge, UK: Cambridge University Press.
2. Mejía, A. M. (2009). Teaching English to young learners in Colombia. *MEXTESOL*, 33(1), 103-114.
3. Dubin, F., & Olshtain, E. (1997). *Course design: Developing programs and materials for language learning*. Cambridge, UK: Cambridge University Press.
4. Khayitova, Feruza Abdikhalikovna. «LEXICAL TRANSFORMATION OF TOPONYMS.» *Academic research in educational sciences* 2.10 (2021): 115-121.
5. Freeman, Y. S., Freeman, D. E., & Ramirez, R. (Eds.). (2008). *Diverse learners in the mainstream classroom*. Portsmouth, NH: Heinemann.
6. González, A. (2006). On materials use training in EFL teacher education: Some reflections. *PROFILE Issues in Teachers' Professional Development*, 7(1), 101-115.
7. González, A., & Sierra, A. M. (2011, October). Challenges and opportunities for public elementary school teachers in the National Program of Bilingualism. Paper presented at the 46th ASOCOPI Annual Conference, Bogotá, Colombia
8. Abdikhalikovna, Khayitova Feruza. «Principles of Toponyms (Place Names) Classifications.» *International Journal of Multicultural and Multireligious Understanding* 7.6 (2020): 73-79.
9. Freeman, Y. S., Freeman, D. E., & Ramirez, R. (Eds.). (2008). *Diverse learners in the mainstream classroom*. Portsmouth, NH: Heinemann.



## **SOCIAL ASPECTS OF ENGLISH BORROWINGS IN THE RUSSIAN AND UZBEK LANGUAGES**

DOI: <https://doi.org/10.53885/edinres.2021.50.84.060>

*Olesya MAKHMUDOVA*

*English teacher Joint Belarusian-Uzbek Interdisciplinary Institute of  
Applied Technical Qualifications in Tashkent*

*Abstract. This article considers main reasons influencing the process of integration of English borrowings in the Uzbek and Russian languages, as well as factors contributing to their spread in various spheres of life. In addition, special attention is paid to the negative and positive influence of English borrowings on the vocabulary of the recipient languages.*

*Key words. English borrowings, anglicisms, anglicization, Russian language, Uzbek language, recipient language, negative influence, positive influence.*

## **СОЦИАЛЬНЫЕ АСПЕКТЫ АНГЛИЙСКИХ ЗАИМСТВОВАНИЙ В РУССКОМ И УЗБЕКСКОМ ЯЗЫКАХ**

*Олеся МАХМУДОВА*

*Учитель английского языка Совместный белорусско-Узбекский  
междисциплинарный Институт прикладных технических Квалификация в  
Ташкенте*

*В данной статье рассматриваются основные причины, влияющие на процесс интеграции английских заимствований в узбекском и русском языках, а также факторы, способствующие их распространению в различных сферах жизнедеятельности. Кроме того, в статье особое внимание уделяется отрицательному и положительному влиянию английских заимствований на лексику языков-реципиентов.*

*Ключевые слова. английские заимствования, англицизмы, англицизация, русский язык, узбекский язык, язык-реципиент, отрицательное влияние, положительное влияние.*

In terms of Uzbek language, as the President of the Republic of Uzbekistan Sh. Mirziyoyev said, «Language – is possible to say, a passport, a confirmation of the existence of nations. All the power, the charm of the language is, firstly, manifested in its vitality. Therefore, nations, recognizing their independence, nurture their native language, mobilize all their strength and potential in their development. The native language of the beloved people forms the basis of its national spirit and self-importance, the basis of national ideas. The notions of language and nation in all the times were perceived as interrelated ones. Without language there is no nation and without nation there is no language». [5]

The Uzbek language has an ancient and rich history, and its formation, as evidenced by scientific facts, was influenced by Bactrians, Sogdians, Khorezmians, and other ethnic groups and nations, who once lived on the territory of the region two millennia ago. Hereby, it is worth to note the important role of ancient Turkic language in the formation and comprehensive development of the Uzbek literary language. Our great ancestors – prominent figures of science and literature of different times and eras, such as Yusuf Hos Hojib, Ahmad Yugnakiy, Atoiy, Lutfiy, Bobur, Ogakhiy, Mashrab, Mukimiy, Furkat and other well-known educators, having vividly reflected the richness of vocabulary, artistic ability, beauty and



elegance of our language in their creative works, made an invaluable contribution in this direction. Immortal works of the great poet and thinker AlisherNavoi, which are today included in the Treasury of world culture, were created in our native language, extending its glory throughout the world.

During the years of independence, the Uzbek language, having become a truly state language, entered the arena as a powerful force mobilizing people to achieve such great goals as building a free and prosperous life in our country.

Today, our native Uzbekistan is rising to a new, higher stage of its development on the basis of the main principle «From national revival to national progress.» In the process of implementing large-scale reforms in the country, the role and authority of the state language in our life is increasing. [6]

Meanwhile, the Russian language is also widely spoken in Uzbekistan. Word-stock of Russian language in general and Russian literary language in frequencies are constantly expanding because of borrowings.

In the last decade, there has been an intensive penetration of English borrowings into the Uzbek and Russian languages. A large number of new concepts have appeared, along with words and terms, primarily in the field of economics, politics and technology. Foreign language, in particular, English vocabulary is being used on a daily basis in the speech of young people. A sharp increase in the number of English borrowings in Uzbek and Russian causes a double attitude; whether anglicization [7] is a stage of evolution, or does it mean the beginning of the process of deformation of the lexical composition of the language. Naturally, at all times, the integration of the economy, culture caused the interaction of language systems. The emergence of English borrowings in the Uzbek and Russian languages is explained by the leading role of Great Britain and America in the world economy and politics.

The general condition of the process of borrowing is the interaction between folks, cultures, in economic policy, cultural and everyday contacts between people speaking different languages. These contacts can be massive and long-term in the conditions of long-term cohabitation of people, side by side, in the same territory. Or they can be carried out only through individual classes and strata of society and even through individuals, including in the form of only written contact, literary introduction to the culture of another people.

In modern conditions of growing globalization, solving the problems of national language policy is becoming one of the important factors in the preservation and development of national culture and language. In this regard, the attention of linguists and culturologists should be directed to the study of the functioning processes of the recipient languages and trends in their development at the present historical stage.

The avalanche-like uncontrolled stream of borrowings is one of the most important and significant processes taking place in the lexical system of the recipient language in the last twenty years, which is a sign of linguistic globalization. English borrowings (anglicisms) are actively used in the everyday speech of our contemporaries, in media, they fill the urban space around us, which is clearly seen on the example of street signs and urban outdoor advertising.

Famous lexicologist and lexicographer Professor G.N. Sklyarevskayanotes that “rarely linguists can observe such a rapid turn of linguistic evolution” [2, p. 177].

High frequency of use of foreign linguistic words and phraseological units

of terminological character in modern Uzbek and Russian speech indicates that the borrowing process of these units in the recipient languages was caused by the objective necessity, and not associated with the momentary nutty «fashion» for anglicisms. Foreign language borrowings could not penetrate so actively into the language and adapt in it, if they were not in demand by the society and would not serve its needs.

It is assumed that English borrowings have both positive and negative impact on the cultural life and language behavior of people.

But an unambiguous answer to the question of whether English borrowings in Uzbek and Russian are an improvement or a trigger, leading to the destruction of the recipient languages, cannot be given. On the one hand, borrowing is a natural process of enriching the vocabulary of a language, and on the other hand, this process needs to be consciously regulated in the interests of preserving the purity of the native language.

The high frequency of the use of foreign language words and phraseological units of a terminological nature in modern Russian speech indicates that the process of borrowing of these units in the Russian language was caused by an objective necessity, and not associated with the momentary «fashion» for Anglicisms. Foreign language borrowings could not penetrate so actively into the language and adapt in it, if not for demanded by Russian society and would not serve its needs.

New lexical borrowings helped to eliminate the «semantic gaps» in the recipient languages to denote new realities and concepts that had appeared in society at the turn of the century in connection with the implementation of social and political reforms and the construction of a market economy in the country. For example: image – imij (in Uzbek) – имидж (in Russian); impeachment – impichment (in Uzbek) – импичмент (in Russian); mainstream – meinstrim (in Uzbek) – мейнстрим (in Russian); press release – press-reliz (in Uzbek) – пресс-релиз (in Russian); summit – sammit (in Uzbek) – саммит (in Russian); speaker – spiker (in Uzbek) – спикер (in Russian); spoiler – spoyler (in Uzbek) – спойлер (in Russian); troll – troll (in Uzbek) – тролль (in Russian).

As the use of foreign language linguistic units grows in certain terminological systems, the sphere of their functioning as a whole expands thanks to mass media, borrowed linguistic units of a terminological nature penetrate into the general literary language and become understandable to other native speakers of recipient language [1, p. 18]

It is essential to note some redundancy in the use of Anglicisms in modern Uzbek and Russian languages, preference in using a foreign word instead of its Uzbek and Russian counterpart: after all, many borrowed words have primordially Uzbek and Russian equivalents. For example: businessman – tadbirkor (in Uzbek) – предприниматель (in Russian); consensus – rozilik (in Uzbek) – согласие (in Russian); legitimacy – qonuniylik (in Uzbek) – законность (in Russian); tolerance – bag’rikenglik (in Uzbek) – терпимость (in Russian); creative – ijodiy (in Uzbek) – творческий (in Russian); communication – aloqa (in Uzbek) – общение (in Russian), teenager – o’spirin (in Uzbek) – подросток (in Russian), security – xavfsizlik (in Uzbek) – охрана (in Russian).

At the same time, it is worth mentioning the role of media in the dissemination and popularization of foreign words and expressions among the population. According to academician L.A. Verbitskaya, “in the last 15 years, television and

multimedia, including the Internet, have had a significant and by no means the best influence on the language” [3, p. 13].

Certain concern and fears among philologists and culturologists are caused by the fact that foreign words are actively intruding into the everyday life of people living in Uzbekistan: nowadays foreign words are used not only as terms or names of concepts new to Russian and Uzbek reality, they actively penetrate into modern urban life, space, filling the sphere of everyday communication, far from terminology. This is clearly seen in the example of street signs, names of shops, cafes and restaurants, as well as outdoor advertising on the streets of cities in Uzbekistan. For example: “PinkIsland”, “Selfie”, “Cotton”, “Next”, “Beans and Brews”, “Black Bear”, etc.

Significant role is played by slang, the layer of vocabulary that does not coincide with the literary norm. Many people perceive slang as something alien, unusual for the speech of an intelligent person. However, today it can be observed the spread of slang vocabulary in many areas of life: on the radio and television, in the press and literature, on the Internet and in colloquial speech.

The most well-known definition is that given by V.A. Khomyakov: “Slang is relatively stable for a certain period, widely used, stylistically marked (reduced) lexical layer (nouns, adjectives and verbs denoting everyday phenomena, objects, processes and signs), a component of expressive vernacular included in literary language, very heterogeneous in its origins, degree of approximation to the literary standard, which has a pejorative expression” [4, p. 43-44].

The table below illustrates some examples of English slang in the Russian and Uzbek languages

№	Slang word in English	Meaning	Slang word in Russian	Slang word in Uzbek
1	Email	Electronic mail	Имейл, мыло	Imeyl
2	Cover; cover version	Re-sing and / or replay	Кавер – закаверить; каверверсия	Kaver – kaverversiyasi
3	Hacker	Electronic cracker Electronic thief	Хакер	Xaker
4	Notebook, note	A portable laptop	Ноут	Nout
5	Drive	Ardor	Драйв – драйвовый	Drayv
6	Pick-up	Become acquainted with a girl; to meet a girl	Пикап – запискапить – пикапер	Pikap
7	Loser	Defeated person	Лузер	Luzer
8	Fashion	Made/created according to the latest fashion	Фешн	Feshn
9	Google	Search the Internet	Гугл – гуглить – загуглить	Slang word is absent
10	Bike	Bicycles, mopeds, motorbike	Байк	Bayk
11	Pub	Brasserie	Паб	Pab
12	Bra	Uplift	Бра	Bra
13	Bro	Brother	Бро	Bro
14	Doc	Doctor	Док	Dok
15	Pro	Professional	Профи	Profi
16	Sis	Sister	Сис	Sis
17	Hype	Give publicity to; propaganda	Хайп – хайповый – хайповать	Хауп

The use of English vocabulary in everyday life is becoming not only something familiar and common, but also fashionable and prestigious. The native speakers of Uzbek and Russian languages themselves, unconsciously contribute to the strengthening of the role of the English language, making underestimated subjective assessments of their native language. The habituation of the population to the everyday presence of a foreign language or its numerous elements in the cultural environment, daily contact with foreign words, erasure of interlingual lexical differences serves to unify natural cultural and mental differentiation of ethnic groups. And this is a direct threat to the national culture, as well as to the native language.

Thereby, it should be recognized the negative impact of foreign vocabulary, penetrating into the sphere of everyday communication of Uzbek and Russian speakers, on the development of their native languages. Anglo-American vocabulary should not break the balance in the ratio of “native” and “alien” in the national language. If the violation of this ratio nevertheless occurs in favor of the “alien”, then this is an attack on ethnic identity, mentality, national culture and language. Moreover, “language is not just a system of signs, but an instrument for organizing the life of society and a person. Language is the focus and expression of the entire folk life, its spirit and current state. What is the language - such is the person, the same is the society” [3, p. 10].

#### List of used literature

1. Basko N.V. Russian language on the frontier of centuries: main tendencies of development // Language, literature, culture: Topical problems of learning and teaching. M.: Maks Press, Vol. 10, 2014, pp. 15-23. (in Russian)
2. Sklyarevskaya G.N. A word in changing world: The Russian language at the beginning of XXI century: condition, problems, perspectives // Investigations on Slavic languages. № 6. Seoul, 2001, pp. 177-202.(in Russian)
3. Verbitskaya L.A. The Russian language of modern Russia // Bulgarian Russian studies. № 1. Sophia, 2016, pp. 9-17.(in Russian)
4. Homyakov V.A. Non-standard lexis in the structure of the English language of the national period: author’s abstract in PhD. L., 1980, 168 p. (in Russian)
5. <https://mfa.uz/ru/press/news/2019/10/21549/?print=Y>
6. <http://uza.uz/ru/documents/o-merakh-po-kardinalnomu-povysheniyu-rol-i-avtoriteta-uzbek-22-10-2019>
7. <https://www.thefreedictionary.com/Anglicization>

**TALABALARDA IJODKORLIK FAOLIYATIDA AXBOROT  
VA PEDAGOGIK TEXNOLOGIYALARI VA INNOVATSION  
TEXNOLOGIYALARNI JORIY ETISH VA QO‘LLASH  
IMKONIYATLARI**

DOI: <https://doi.org/10.53885/edinres.2021.91.95.059>

*Muradov Saloxiddin Jumanazarovich*

*Toshkent shahridagi Belarus-O‘zbekiston qo‘shma tarmoqlararo amaliy texnik kvalifikatsiyalar instituti, “Texnika fanlari” kafedrasida katta o‘qituvchisi*

*Annotatsiya. Maqolada talaba-yoshlarning ijodkorlik faoliyatida axborot va pedagogik innovatsiyali texnologiyalarini qo‘llash imkoniyatlari haqida fikrlar tahlil etilgan.*

*Kalit so‘zlar. Axborot texnologiyalari, Internet, Innovatsiya, Kompetentlik, Karmat, Kireativlik, Elektron kutubxona.*

**ВОЗМОЖНОСТИ ВНЕДРЕНИЯ И ПРИМЕНЕНИЯ  
ИНФОРМАЦИОННО-ПЕДАГОГИЧЕСКИХ ТЕХНОЛОГИЙ  
И ИННОВАЦИОННЫХ ТЕХНОЛОГИЙ В ТВОРЧЕСКОЙ  
ДЕЯТЕЛЬНОСТИ СТУДЕНТОВ**

*Муродов Салохиддин Жуманазарович*

*старший преподаватель кафедры «Технические дисциплины»,  
Совместного Белорусско-Узбекского межотраслевого института  
прикладных технических квалификаций в городе Ташкенте.*

*В статье анализируются возможности использования информационно-инновационные педагогических технологий в творческой деятельности студентов высшей образовательной вузах.*

*Ключевые слова. Информационные технологии, Интернет, Инновация Компетенция, Кармат, Креативность, Электронная библиотека*

**POSSIBILITIES OF IMPLEMENTATION AND APPLICATION  
OF INFORMATION AND PEDAGOGICAL TECHNOLOGIES AND  
INNOVATIVE TECHNOLOGIES IN THE CREATIVE ACTIVITIES OF  
STUDENTS**

*Murodov Salokhiddin Zhumanazarovich*

*senior lecturer of the department «Technical disciplines»,  
Joint Belarusian-Uzbek Interdisciplinary Institute of Applied Technical  
Qualifications in the city of Tashkent.*

*The article analyzes the possibilities of using informational and innovative pedagogical technologies in the creative activity of students at higher education institutions*

*Key words. Information Technologies, Internet, Innovation Competence, Karmat, Creativity, Digital Library*

Talaba yoshlarning ijodkorlik faoliyatida axborot va pedagogik texnologiyalarini qo‘llash zamonaviy axborot texnologiyalari tilning funksional imkoniyatidan foydalanishga katta sharoit yaratdi. Kompyuter tarmoqlari hamda

unga muqobil axborot texnologiyalari pedagogik ta'lim tizimi uchun, eng avvalo, Yer sharining istalgan nuqtasidan turib, tezkor ravishda zarur ma'lumotni olish bilan bog'liq bo'lgan imkoniyatlar yaratdi. Xususan, Internet global kompyuter tarmog'i orqali dunyo axborot resurslariga kirish juda tez amalga oshirilishi buga yaqqol dalil bulaoladi. Rivojlanishning asosiy negizlaridan biri bo'lmish zamonaviy texnik va texnologiyalar insoniyatning uzog'ini yaqin, og'irini yengil qilish maqsadida yaratilgan. [ ] Ayniqsa, axborot texnologiyalari va pedagogik texnologiyalarning ta'lim berish soxasiga kirib kelishi va jadal rivojlanishi nafaqat pedagogika balki har soha taraqqiyotida o'zining munosib hissasini qo'shib kelmoqda. Inkori etib bo'lmay bir haqiqat bor, bugungi davr vakilining o'z zamonasi texnologiyalaridan foydalana olmasligi, ularni o'z hayoti, kasbi va hunariga tatbiq etmasligi nuqson sanaladi. Ta'kidlash joizki, oliy ta'lim soxalarida faoliyat ko'rsatayotgan professor o'qituvchi-pedagoglarning zamonaviy axborot texnologiyalari imkoniyatlaridan turli o'rinlarda unumli foydalanishlari ularning mahoratli mutaxassis ekanligidan dalolat beradi.

Davlat umummilliy dasturida asosiy yo'nalishlardan biri sifatida Oliy ta'lim maktablarini axborotlashtirishga alohida e'tibor qaratilmoqda. Ushbu dastur doirasida ta'lim muassasalari zamonaviy kompyuter texnikalari bilan ta'minlandi. Oliygoxlarni to'liq Internet va Ziyonet tarmog'iga ulanib oliygoxlarda jaxon standartlariga mos elektron kutubxonalar va o'quv zalari tashkil qilinib Karmat va Armat tarmog'iga ulandi. Zamonaviy shaxs shu qadar ko'p axborotga egaki, u axborotlarni yangi axborot texnologiyalarisiz ishlov berishi va ishlatishi mumkin emas. Yildan-yilga haetimizga kompyuter va u bilan birga axborot texnologiyalari jadal kirib kelmoqda. Ta'lim siyosatining hozirgi asosiy maqsadi ta'lim oluvchi shaxs, jamiyat va davlat ehtiyojlarini qondiruvchi muhim va kelajakdagi rivoji uchun zarur yuqori samaradorlikka ega bo'lgan zamonaviy ta'lim berishga qaratilgan.

O'zbekiston Respublikasining Ta'lim to'g'risidagi qonunida o'qitishning ilg'or shakllari va yangi pedagogik texnologiyalarni, ta'limning axborot vositalarini o'quv jarayniga joriy etish, ta'limda zamon bilan hamnafas ta'lim texnologiyalarini yaratishni taqozo etadi. Ilmiy texnika yutuqlari va ilg'or tajribalarga asoslangan texnika, texnologiya, boshqaruv va mehnatni tashkil etish kabi sohalardagi yangiliklarning qo'llanilishi innovatsiyani aks ettiradi. Innovatsiya – yangilanishni, o'zgarishni amaliyotga joriy etish jarayoni va faoliyati bo'lib, ingliz tilidan tarjima qilinganda innovatsiya kiritilgan yangilik ixtiro degan ma'nolarni anglatadi. Innovatsion ta'lim-tarbiyada yangicha sifat ko'rsatkichiga erishib, yuqori samara beradi va ijodkorlikka yo'naltiradi, hamda ta'lim texnologiyalarini yangicha sifat bosqichiga ko'tarish, shuningdek, zamonaviy endoshuvlarni tashkil qilib borish ta'minlanadi. Innovatsiyalarni qabul qilish jaraenini besh davrga ajratish mumkin:

-Xabardorlik – individ yangi g'oya haqida biladi, lekin yetarlicha axborotga ega emas;

-Qiziqish – individ g'oya bilan qiziqib qoladi va qo'shimcha axborotlar qidiradi;

-Baholash – individ hozirgi zamon va kelajakda yangiliklardan foyda olishni baholovchi qaror qabul qiladi;

-Sinab ko'rish – individ yakuniy qaror qabul qilgunicha sinab ko'radi;

-O'zlashtirish atrof, muhit, mavjud qadriyatlar va avvalgi tajribalar bilan bir vaqtda bo'la olishlik.

Innovatsiyalar jamiyat kelib chiqishining boshlanishidan kuzatib kelingan bo'lsa ham, pedagogik kategoriya sifatida endi o'rganilmoqda.

Ta'limning amalga oshirish jarayoniga innovatsion texnologiyalarni kiritish quyidagilarga asoslanadi:

- ta'lim jarayonida ishtirok etuvchi o'quvchi shaxsi ustivorligini ta'minlash;
- ta'lim maqsadining natijaga erishuvini (kafolatlanganligini) amalga oshirish;
- ta'lim jaraeni boshqariluvchi jaraen ekanligidan kelib chiqqan holda uning maqsadli boshqariluviga erishish;
- ta'lim mazmunini ta'minlovchi vosita, usul shakllari texnologiyasini yagona bir tizimga keltirish.

Ta'lim samaradorligini oshiruvchi omillarni to'xtovsiz tahlil qilish, mutaxassislarning uzluksiz malakasini oshirish hamda qo'yiladigan uslublarning nechog'lik mosligiga to'g'ri baho berish tamoyillarni belgilashimiz va ta'limning olinishi zarur bo'lgan natijasini ifodalay olishimizga ko'rsatadigan yo'l hisoblanadi. [ ]

Yuqoridagilardan kelib chiqib, talaba o'quvchilar ijodkorlik faoliyatida axborot va pedagogik texnologiyalari va innovatsion texnologiyalarni joriy etish va qo'llash muhim va tizimli o'z-o'zini tashkil etuvchi yangi ta'lim bo'lib, ular tashabbuslar va yangiliklar xilma-xilligi asosida vujudga keladi, hamda ular ta'lim evolyusiyasi uchun istiqbolli va uning taraqqiati uchun, shuningdek ta'limning yanada har tomonlama madaniy ko'laminin taraqqiati ga ijobiy ta'sir etadi bu esa o'quvchi - yoshlarning ijodkorlik faoliyatida muhim ro'l egallaydi.

O'qituvchi kasbiy omilkorligini rivojlantirish uchun ular faoliyatini birinchi kunlaridanoq qo'shimcha pedagogik ta'limga jalb qilish lozim.

Axborot va pedagogik texnologiyalari va innovatsion texnologiyalar-fikrimiz dalilidir. Ayniqsa, zamonaviy elektron lug'atlar tuzish va undan foydalanish madaniyatini shakllantirish – nafaqat axborot va pedagogik texnologiyalari va innovatsion texnologiyalarni egallash, balki til imkoniyatini egallashning oson va samarador yo'l hisoblanadi. Bu borada davlatimiz rahbari Shavkat Miromonovich Mirziyoev tomonidan 5 ta tashshabbus asosida professor o'qituvchilar va talim oluvchi bakalavriyat, magistratura va daktarantura ta'lim oluvchilari ilmiy va ijodiy izlanishlarni har tomonlama qo'llab-quvvatlash, ular uchun zarur shart-sharoitlar yaratish vazifa sifatida belgilanishi, shu maqsadda hukumatimiz tomonidan aniq chora-tadbirlar ishlab chiqilishi va amalga oshirilishi, har bir fan sohasida, asosan, pedagogika axborot texnologiyalari soxalarida ham uzviy chuqur izlanishlar olib borish zarurligini ko'rsatadi. 2017 yil 7 fevraldagi PF-4947-sonli O'zbekiston Respublikasini yanada rivojlantirish bo'yicha Harakatlar strategiyasi to'g'risidagi farmonlari, 2017 yil 17 fevraldagi Fanlar akademiyasi faoliyati, ilmiy tadqiqot ishlarini tashkil etish, boshqarish va moliyalashtirishni yanada takomillashtirish chora-tadbirlari to'g'risidagi PQ-2789-sonli qarori hamda mazkur faoliyatga tegishli boshqa me'yoriy huquqiy hujjatlarda belgilangan vazifalarni amalga oshirishga xizmat qiladi. Axborot tizimning va Pedagogika soxalarining uzviy rivojlanishi fanda yangi soxalarning yangi o'qitish tizimlari va ulardan foydalanishni paydo bo'lishiga olib keldi. [ ]

Shu o'rinda talabalarni o'qitish bilim va kunikma berishda o'qitishning hisoblash texnikasi vositalaridan foydalanish, o'quvchiga o'qituvchi va (yoki) axborot-kommunikatsiya texnologiyalari tomonidan xabar qilinadigan bilimlarni o'zlashtirishni hamda ta'lim oluvchining o'rganilgan materialni qayta yaratish, uni o'xshash (analogik) vaziyatlarda qo'llashga oid faoliyatini tashkil qilishni

ko'zda tutadi. Mazkur metodni axborot-kommunikatsiya texnologiyalaridan foydalanish bilan qo'llash ta'lim jarayonini tashkil kilish sifatini jiddiy yaxshilash imkonini bersa-da, biroq o'quv jarayonini an'anaviy qo'llanadigan sxemadan (axborot-kommunikatsiya texnologiyalarisiz) foydalanilganiga nisbatan tubdan o'zgartirishga imkon bermaydi. Bu jihatdan muammoli xamda tadqiqotchilik metodlaridan foydalanish ko'proq o'zini oqlaydi. O'qitishning muammoli metodi axborot-kommunikatsiya texnologiyalarining o'quv jarayonini qandaydir muammoni qo'yish va uni hal qilish yechimlarini izlash sifatida tashkil qilishga oid imkoniyatlaridan foydalanadi. Asosiy maqsad ta'lim oluvchilarning bilish faolligini oshirishga maksimal darajada ko'maklashishdan iborat. Ta'lim jarayonida olinayotgan bilimlar asosida turli toifadagi masalalarning yechilishi, shuningdek, qo'yilgan muammoni hal qilish uchun zarur bo'ladigan qator qo'shimcha bilimlarni olish va tahlil ko'zda tutiladi. Bunda axborotni to'plash, tartiblashtirish, tahlil va uzatishga oid ko'nikmalarni egallashga alohida e'tibor karatiladi.

O'qitishning axborot-kommunikatsiya texnologiyalaridan foydalanilgan tadqiqotchilik metodi ta'lim oluvchilarning ma'lum tematika doirasida ilmiy-texnik tadqiqot olib borish jarayonidagi mustaqil ijodiy faoliyatini ko'zda tutadi. Bu metoddan foydalanilganda ta'lim faol tadqiqot, kashfiyot va o'yin natijasi sanaladi.

Eng so'nggi texnik yutuqlar ko'pincha ta'lim jarayonida o'zining munosib o'rnini egallagan, bu ma'noda axborot-kommunikatsiya texnologiyalari ham istisno emas. O'quv jarayonida kompyuterlardan foydalanish bo'yicha dastlabki tajribalar hisoblash texnikasidan foydalanish ta'lim jarayoni samaradorligini sezilarli darajada oshirishi, bilimlarni hisobga olish va baholashni yaxshilashi, qiyin vazifalarni hal qilishda o'qituvchining har bir ta'lim oluvchiga yakka tartibda yordam berishini ta'minlash kabi imkoniyatlarni yaratadi.

Axborot-kommunikatsiya texnologiyalari so'z, raqam, tasvir, tovush va boshqa ko'rinishlarda beriladigan axborotni qayta ishlash uchun keng imkoniyatli vosita sanaladi. Ularning vosita sifatidagi asosiy xususiyati axborot olish va qayta ishlash [ ] bilan bog'liq turli xil amallarni bajarish uchun sozlash (dasturlashtirish) imkoni mavjudligidir.

O'quv jarayonida axborot-kommunikatsiya texnologiyalaridan foydalanish foydalanuvchilarning tafakkur ko'nikmalarini va murakkab vazifalarni hal qilish malakalarini rivojlantirishning yangi yo'llarini ochib beradi, ta'limni faollashtirish uchun prinsipial yangi imkoniyatlarni taqdim qiladi. Axborot-kommunikatsiya texnologiyalari auditoriya va mustaqil mashg'ulotlarni yanada qiziqarli va ishonchli, o'rganiladigan axborotning katta oqimini oson o'zlashtiriladigan qilish imkonini beradi.

Axborot-kommunikatsiya texnologiyalari vositalarining ta'limning boshqa texnik vositalariga qaraganda ta'limning turli modellari va algoritmlariga sozlash, shuningdek, har bir ta'lim oluvchining xatti-harakatlariga yakka tartibda reaksiya qilish imkoniyati sanaladi. Bunday vositalardan foydalanish ta'lim jarayonini yanada faollashtirish, unga tadqiqotchilik va izlanuvchanlik xarakterini bag'ishlash imkonini yaratadi. Darsliklar, televidenie va kinofilmlardan farqli o'laroq, axborot-kommunikatsiya texnologiyalari ta'lim oluvchining xatti-harakatiga zudlik bilan javob berish, turli toifadagi ta'lim oluvchilar uchun materialni takrorlash, tushuntirish, puxtaroq tayyorgarlikka ega bo'lgan ta'lim oluvchilar uchun yanada murakkab va o'ta murakkab materialga o'tish imkoniyatini ta'minlaydi. 4 Bunda



individual sur'atlarda o'qitish oson va tabiiy tarzda amalga oshiriladi. Bilimlar hajmining ortib borishi va tahlil metodlarining murakkablashishi bilan ta'limni asosan an'anaviy usulda tashkil etish tobora qiyinlashib bormoqda. Murakkab muammolarni tushunish va hal qilish malakalari, juda katta hajmdagi dastlabki ma'lumotlarni foydali umumlashtira olish qobiliyati - bularning hammasi katta ahamiyat kasb etib, o'quvchilardan yanada faol bo'lishni talab etadi. Aynan, shu nuqtai nazardan kompyuter ta'lim sohasi uchun nihoyatda keng imkoniyatlar taqdim qiladi. O'qitish (mustaqil o'qishdan farqli o'laroq) ta'rifiga muvofiq muloqotli hisoblanadi. Zamonaviy axborot texnologiyalari muhitida didaktika, zamonaviy axborot texnologiyalaridan faol foydalanish orqali bilimlarning samarali o'zlashtirishga yo'naltirilgan o'quv faoliyatining keng jabhali turlarini salohiyati, axborotni qabul qilish va o'zlashtirish qobiliyatlariga bevosita bog'liq bo'lmoqda. Elektron resurslarining afzalliklari qatoriga axborotlarning jamlanganligi, ko'rgazmaliligi, ya'ni turli xil taqdim etish imkoniyatlariining mavjudligi, animatsiyalardan foydalanganligi, ta'lim-tarbiya oluvchilarning yoshi va fiziologik xususiyatlariga mos axborotlarni taqdim etib borish jihatlari kiritish mumkin. Bu o'quvchilarda ijodiy fikrlashni, tarbiyaviy ko'nikma va malakalarni rivojlantirish orqali resurslarni har tomonlama chuqur o'zlashtirilishiga imkoniyatning mavjudligi bilan alohida ahamiyatga ega. [ ]

Bizning fikrimizcha, uzluksiz ta'lim-tarbiya jarayonlariga axborot texnologiyalarini tatbiq etishda asosiy vazifalar sifatida quyidagilarni keltirish mumkin:

- yangi axborot texnologiyalarini ta'lim-tarbiya jarayoniga tatbiq etishning zaruriy moddiy- texnika bazasini yaratish;
- ta'lim-tarbiya jarayoni uchun zamonaviy axborot texnologiyalarini loyihalash va qo'llash;
- foydalanuvchilarning zamonaviy axborot va kommunikatsiya texnologiyalari sohasidagi bilim va ko'nikmalarini shakllantirish;
- zamonaviy texnologiyalar negizida ta'lim va tarbiya jarayonlaridagi samaradorlikni kafolatlash.

Axborot ta'lim muhiti (ATM) – bu o'rganuvchi, o'rgatuvchi (o'qituvchi) va axborot texnologiyalari vositalari o'rtasidagi o'quv axborotli xatti – harakatlar jarayoni paydo bo'lishi va rivojlanishiga imkon beruvchi shart – sharoitlari majmuasi hamda muayyan o'quv kursi bo'yicha predmetli mazmuni muhiti komponentlari (kompyuterga ulashuvchi turli xil o'quv, namoyish qiluvchi jihozlar, dasturiy vositalar va tizimlar, o'quv ko'rgazmali va boshqalar) jamlangan sharoitda o'rganuvchining (o'rgatuvchining ham) faol bilish faoliyatini shakllantirish jarayonidir. ATM ning maqsadi: shaxsning ijodiy tashabbuskorlik qobiliyatini rivojlantirish asosida ta'lum oluvchilarga bilimlarni mustaqil egallash va ularni sifatli o'zlashtirish uchun shart – sharoit yaratish hamda o'qitish natijalarini tahlil qilishni avtomatlashtirishni ta'minlash. O'qitishning elektron vositalari. O'qitish jarayoni pedagog, ta'lim oluvchi va o'qitish vositalarining o'zaro ta'siridan iborat. Hozirgi zamon kompyuter vositalari va axborot texnologiyalari imkoniyatlari o'qitish vositalariga o'qituvchi va ta'lim oluvchi vazifalarining bir qismini yuklash imkonini beradi. Darsni axborot – kommunikatsiya texnologiyalari asosida o'qitish o'qituvchi va ta'lim oluvchilar ishini ancha osonlashtiradi. [ ]

Xususan, boshlang'ich kurslarda fanlarni kompyuter vositalari asosida o'qitish quyidagi imkoniyatlarni yaratadi:



O'qituvchini takrorlanuvchi mehnatdan xalos etadi va uning vaqtini tejaydi;  
yaqqol tasvirlar natijasida o'quvchilarda fazoviy tasavvurlar shakllanadi;  
O'quvchilarning ish tartibini tez o'zlashtirishini ta'minlaydi;  
Fanga oid nazariy ma'lumotlar ko'rgazmali vositalar (rangli tasvirlar,  
ularning fazoviy ko'rinishlari) yordamida tushuntiriladi va natijada talabalarda  
ilmiy bilishga ehtiyoj ortadi;

Pedagogik jixatdan qarasaq, dars beruvchining kreativligi va kompetentligi bilan birgalikda uning dar berish maxorati tarkibida intr faol metodlar va treyninglarning mavjud bo'lishi xam ta'lim beruvchi xam ta'lim oluvchi uchun qiziqarli zerikarsiz bulishi o'quvchining uz soxasi bo'yicha bilimlarini chuqur va qiziqish bilan egallashida va mustaqil izlanishlar olib borishi va uz ustida ijod qilishiga olib keladi. Bu esa davlat va jamiyat qurishda zomon tendensiyalari mos rivojlanishga olib kelishi shubhasizdir.

Axborot texnologiyalaridagi yangi soxalardan biri esa Karmat va Armat elektron kutubxona qidiruv tizimi bo'lib u millionlab so'z kontekstlariga havola qiluvchi, maxsus qidiruv tizimi asosida ishlaydigan elektron matnlar yig'indisidir. Elektron kutubxona qidiruv birligi yaxlit asar matni; undan ma'lum bir asarni qidirish mumkin. Bu esa ilim oluvchilarning vaqtini moddiy va ma'naviy resurislari sarfini anchaga qisqartiradi.

Xulosa o'rnida shuni aytish lozimki, talaba-yoshlarning ijodkorlik faoliyatida axborot va pedagogik texnologiyalari va innovatsion texnologiyalarni joriy etish va qo'llash imkoniyatlari ahamiyati kattadir. Chunonchi, yoshlarning ongida sog'lom immunitet shakllanishida va ularning vataniga kasbiga oilasiga sodiq va vafodor fidokor va ijodkor bo'lib yetishishiga asos bo'la oladi.

Foydalanilgan adabiyotlar ro'yxati.

Imomov E.Z, Pirmatov I.I, Tursunov A.A. Standartnoy obrazovaniya i rol novix inofrmatsionnix texnologiy. Ta'lim muammolari. Ilmiy-uslubiy yutuqlar va ilg'or tajribalar jurnali, Oliy maktab muammolari instituti, №1-2, 2017 y

2. Ibraimov X.I. Kommunikativnaya kompetentnost kak mexanizm professionalnogo samorazvitiya budushego pedagoga // Problema pedagogiki, 2018

3. Mashbis Ye. I. Psixologo–pedagogicheskie probleme kompyuterizatsii obucheniya.M.2018.

4. Innovatsionnaya Rossiya – 2020. Strategiya innovatsionnogo razvitiya Rossiyskoy Federatsii na period do 2020 goda. Proekt. URL: <http://www.kirov.spb.ru/sc/378/doc1/21.pdf>

5. Xandojko, A.V. Sovershenstvovanie uchebnix planov podgotovki magistrrov na baze obrazovatel'nyx standartov pokoleniya 3+ [Tekst] / A.V. Xandojko, O.N. Fedonin // Sovremennoe obrazovanie: Soderjanie, Texnologii, Kachestvo. – 2015. – №2. – S. 16-18.

**KASBIY - GNOSTIK KOMPETENSIYA VA UNING  
KLASSIFIKATSIYASI (BO‘AJAK INGLIZ TILI  
O‘QITUVCHISINING TAYYORLASH MISOLIDA)**

DOI: <https://doi.org/10.53885/edinres.2021.38.52.058>

*Hamdamov Erkin Ergashevich  
Guliston davlat universiteti, katta o‘qituvchi*

*Annotatsiya: Mazkur maqolada kompetensiya va kompetentlik tushunchalariga izoh berilib, mahalliy va horijiy olimlarning bu masaladagi qarashlari o‘rganilgan va tahlil qilingan. Bundan tashqari bo‘ajak ingliz tili o‘qituvchilarida kasbiy-gnostik kompetentlikni shakllantirish borasidagi fikr mulohazalar ham o‘rin olgan.*

*Kalit so‘zlar: kasbiy kompetensiya, kasbiy-gnostik kompetensiya, lingvistik, nutqiy, diskursiv, ijtimoiy-madaniy.*

**СОВРЕМЕННЫЙ ВИД И ЗНАЧЕНИЕ ПРОБЛЕМЫ  
ПРОФЕССИОНАЛЬНОЙ ГНОСТИЧЕСКОЙ КОМПЕТЕНТНОСТИ  
БУДУЩЕГО УЧИТЕЛЯ АНГЛИЙСКОГО ЯЗЫКА**

*Хамдамов Эркин Эргашевич  
Гулистанский государственный университет, старший  
преподаватель*

*Аннотация: В этой статье разъясняются концепции компетенции, а также изучаются и анализируются взгляды местных и зарубежных ученых на эту тему. Также есть комментарии о формировании профессиональной гностической компетентности у будущих учителей английского языка.*

*Ключевые слова: профессиональная компетентность, профессионально-гностическая компетентность, лингвистическая, вербальная, дискурсивная, социокультурная.*

**MODERN APPEARANCE AND SIGNIFICANCE OF THE  
PROBLEM OF PROFESSIONAL GNOSTIC COMPETENCE OF THE  
FUTURE TEACHER OF THE ENGLISH LANGUAGE**

*Khamdamov Erkin Ergashevich  
Gulistan State University, Senior Lecturer*

*Resume: This article explains the concepts of competence, as well as examines and analyzes the views of local and foreign scholars on this topic. There are also comments on the formation of professional gnostic competence in future English teachers.*

*Key words: professional competence, professional gnostic competence, linguistic, verbal, discursive, sociocultural.*

Psixologik, pedagogik va uslubiy adabiyotlarda «kompetensiya» tushunchasining tez-tez paydo bo‘a boshlaganiga unchalik ko‘p vaqt bo‘madi. Shunday qilib, 1960-yillarning oxiri - 70-yillarning boshlarida G‘arbda, va 1980-yillarning oxirlarida rus adabiyotlarida alohida yo‘nalish - ta’limdagi kompetent yondashuv paydo bo‘di. Uslubiy fanlarning rivojlanish davrida “kompetensiya” va “competent” tushunchalarining aniq ta’rifi mavjud emasdi.

“Kompetent” va “kompetentsiya” atamaları ta’lim muhitida tobora keng tarqalmoqda. Pedagogik-psixologik adabiyotlarni o’rganish (M.G. Davletshin, N. Safayev, E. Gaziev, A. G. Bermus, V. A. Bolotov, V. N. Vvedenskiy, I. A. Zimnyaya, O. E. Lebedev, N.V. Kuzmina, G.K. Selevko, A.V. Xutorskoy va boshqalar) pedagogik amaliyotda ushbu tushunchalar juda tez-tez ishlatiladi, degan xulosaga kelishimizga imkon beradi, ammo ayni paytda «kompetentsiya» va “competent” tushunchalariga aniq izoh mavjud emas.

N.A.Muslimov va boshqalar kompetentsiya tushunchasini quyidagicha talqin qilgan “faoliyatda nazariy bilimlardan samarali foydalanish, yuqori darajadagi kasbiy malaka, mahorat va iqtidorni namoyon eta olish”[1].

M. T. Axmedovaesa “Kompetentsiya” deyilganda, shaxsning biror-bir soxadan xabardorlik, shu soxani bilish darajasi tushuniladi” deb izohlaydi [18, s.34].

Bundan tashqari, olimlarning fikrlari ko’rib chiqilgan kategoriyalar nisbati, tasnifi va tuzilishi bo’yicha farq qiladi. Pedagogika fanida ikki yo’nalish shakllangan – ko’rib chiqilgan tushunchalarni sinonimlashtirish va farqlash. Birinchi yo’nalishga tegishli tadqiqotchilar (V.A. Bolotov, V.S. Lednev, M.V. Ryjakov, V.V.Serikov va boshqalar kompetensiyaning amaliy yo’nalishiga alohida e’tibor berib, tushunchaga aniqlik kiritishgan. Ikkinchi yo’nalish vakillari (I.A. Zimnyaya, O.M. Mutovskaya, A.V. Xutorskoy, S.E. Shishov va boshqalar) ushbu tushunchalarni tubdan farqlagan, kompetensiyani asosiy kategoriya sifatida belgilagan.

“Kompetent” va “kompetentsiya” toifalarini talqin qilishda noaniqlik bilan bir qatorda, kasbiy kompetensiya tushunchasini aniqlash masalasi ham ochiq qolmoqda. Mahalliy pedagogika fanida kasbiy kompetentsiya muammosi hanuz o’z yechimini kutmoqda. Ushbu tushunchaning kontseptual talqini va qo’lanish sohasining o’ziga xosligi ushbu hodisani turli xil tarzda tushunishga sabab bo’moqda.

Zamonaviy ilmiy va uslubiy adabiyotlarda biz kompetensiyalarning integratsion xususiyatlarini o’rganamiz, xususan:

–shaxsning mas’uliyatni bo’yniga olish, har qanday qarorlarni birgalikda qabul qila olish qobiliyati bilan bog’liq ijtimoiy kompetensiya;

– jamiyatdagi hayotni tartibga soluvchi va murosasizlik tuyg’ularining tarqalishining oldini olishga qaratilgan, shuningdek, boshqa madaniyat, til va din vakillari bo’gan odamlar bilan yashashga odamning tayyorligini alohida tushunishga yordam beradigan kompetensiya;

– insonning zamonaviy ijtimoiy hayotda va kasbiy faoliyatida muhim bo’gan yozma va og’zaki muloqot qobiliyatiga ega bo’ishini belgilaydigan kompetensiya;

– yangi texnologiyalarni o’zlashtirish muhim bo’gan innovatsion axborot jamiyatining paydo bo’ishi bilan bog’liq kompetensiya;

– insonni nafaqat tanlangan kasbida, balki shaxsiy va jamoadagi hayotida, hayotiy faoliyati davomida bilish qobiliyatini amalga oshiradigan kompetensiya.

Shuni ham ta’kidlash kerakki, kompetentlik, insoniy muloqotning barcha turlarida, aloqa bo’yicha sheriklar adekvatligining uchta asosiy darajasiga erishishni o’z ichiga olishi mumkin, xususan: kommunikativ; interfaol; sezgir.

Shuningdek, har qanday sohada mutaxassisning ustuvor ma’naviy-axloqiy tamoyillaridan biri bo’gan professional kompetentsiya tamoyiliga murojaat qilish kerak. Shuni ta’kidlashni istardikki, bo’ajak o’qituvchining kasbiy mahorati bir qator maxsus tarkibiy qismlardan iborat bo’ishi mumkin, ular

orasida kommunikativ kompetentsiya samarali faoliyatni ta'minlashda muhim rol o'ynaydi. Demak, har qanday sohadagi kompetent mutaxassis ushbu sohadagi o'z harakatlarining samaradorligi bo'yicha asosli mulohaza yuritishga imkon beradigan tegishli kompetensiyaga ega bo'ishi kerak. Ammo biz bilamizki, kasbiy kompetentsiya deganda bilim, kasbiy tajriba va o'qituvchining shaxsiy psixologik tayyorgarligi bo'gan individual psixologik ta'lim tushuniladi.

Y.E. Raximova: «Kasbiy kompetentsiya - bu bozorda raqobatdosh bo'ishga imkon beradigan tizimlashtirilgan bilim, ko'nikma, malaka va shaxsiy fazilatlarining birikmasi bo'gan integrativ xususiyatdir» deya ta'kidlagan [3].

N.N. Azizxodjaevaning ta'kidlashicha: «Bitiruvchilarni o'qitish modeli nafaqat bitiruvchilarning kasbiy malakalarini, balki bilim, ko'nikma va malaka tizimi bilan, zamonaviy shaxsiy amaliyotda ustuvor kompetent sifatida belgilanadigan asosiy shaxsiy fazilatlar va tizimli shakllangan universal ko'nikma va malakalarni o'z ichiga oladi» [4]. «Kasbiykompetentlik– mutaxassistomonida nkasbiyfaoliyatniamalgaoshirishuchunzarurbo'ganbilim, ko'nikmavamalakalarn ingegallanishivaularniamaldayuqoridarajadaqo'layolinishi» [5].

«kompetentsiya» - insonning yuqori sifatli va samarali faoliyati uchun alohida ehtiyojga ega bo'gan obyektlar va jarayonlarning muayyan toifasiga tegishli bo'gan shaxsiy fazilatlar majmui, masalan, vakolatlar va faoliyat usullari

«kompetenet» - maxsus egalik hisoblanib, tegishli kompetent shaxsiyatga ega bo'ish faoliyat subyektiga shaxsan ahamiyatli munosabatni o'z ichiga oladi.

N. D. Galskova chet tili o'qituvchisi ega bo'ishi kerak bo'gan quyidagi kasbiy bilimlarni aniqlagan:

- til tizimi va asosiy lingvistik va lingvodidaktik kategoriyalar, shuningdek mamlakatning maqsadli til madaniyati, tarixi, zamonaviy rivojlanish muammolari;

- davlat umumiy ta'lim siyosati, shu jumladan chet tilida ham jamiyat rivojlanishining muayyan bosqichida umumiy ta'lim kontseptsiyasining asosiy qoidalari;

- uning rivojlanishining har bir o'ziga xos «davri» da o'quvchi shaxsiyatining psixologiyasi, ta'lim sharoitida chet tilini o'zlashtirish qonuniyatlari;

- jamiyat va fan o'qituvchiga qo'yadigan asosiy talablar, uning kasbiy mahorati va shaxsiy fazilatlarini;

- chet tilini o'qitishning asosiy qonuniyatlari, o'quv jarayonining barcha tarkibiy qismlarining xususiyatlari: hozirgi holati nuqtai nazaridan maqsadlar, mazmun, metodlar, o'quv qo'lanmalar ularning tarixiy rivojlanishi.

Kasbiy ahamiyatli ko'nikmalarni «o'quvchilarda madaniyatlararo aloqada ishtirok etishni oldindan belgilab beradigan ikkinchi darajali tilshunoslik fazilatlarini shakllantirishga qaratilgan kasbiy faoliyatini pedagogik, psixologik va metodologik jihatdan to'g'ri bajarish qobiliyati» deb tushunish mumkin.

Bundan tashqari, chet tili o'qituvchisi quyidagi bilimlarga ega bo'ishi kerak: ijtimoiy hodisa sifatida til, uning tafakkuri, xalq madaniyati bilan bog'liqligi, tilning paydo bo'ishi va rivojlanishi va faoliyatidagi lingvistik va ekstralingvistik omillar o'rtasidagi bog'liqlik to'g'risida asosiy nazariy qoidalarni bilish; uning barcha darajalari, tuzilmalari va bo'inmalarining murakkab o'zaro ta'sirida tilni tizimli tashkil etish to'g'risida bilish; tilshunoslikning zamonaviy tendentsiyalari va ularni tanqidiy baholash qobiliyatini bilish; maqsadli tilning rivojlanish tarixining asosiy bosqichlarini bilish; og'zaki va yozma shakllarda o'rganilayotgan tilning funktsional uslublari xususiyatlarini bilish; maqsadli tilning imlosining asosiy tamoyillarini bilish [50].

Ingliz tili o'qituvchisining kasbiy-pedagogik kompetentsiyasining tarkibiy

qismlarini aniqlash muammosiga bag'ishlangan ilmiy ishlarning o'tkazilgan nazariy tahlili asosida biz hozirgi paytda kasbiy va gnostik kompetensiyaning ahamiyati to'g'risida yakdil fikr mavjud emas degan xulosaga keldik. Tadqiqotchilar kasbiy-pedagogik kompetensiyaning tarkibiy qismiga kiruvchi turli subkompetentsiyalarni ajratib turadilar («kasbiy-gnostik kompetensiya» tushunchasi tadqiqotimizning mohiyatini yanada chuqurroq va maqsadga muvofiq aks ettiradi, shu sababli biz avvalo uni qo'ladik).

Kasbiy va gnostik kompetensiyaning har bir shaxsning rivojlanishi uchun muhit sifatida o'rni juda katta. Shaxsni tarbiyalash shaxsning ko'p madaniyatli jamiyat bilan o'zaro ta'siri jarayonida shakllanadi. Shaxsning lingvistik madaniyat bilan aloqasi qanchalik xilma-xil va kengroq bo'sa, uning individual ta'lim olish istiqbollari ham shunchalik boy bo'adi. Ushbu aloqalarni tashkil qilishda uzoq vaqt davomida asosiy rol ingliz tili o'qituvchisiga tegishli edi. Ingliz tilini o'qitishning asosiy maqsadi aniq faoliyat bilan tanishishdir - ingliz tilidan foydalangan holda ma'lumotlarni uzatish va qabul qilish, ya'ni aloqa jarayonida qatnashish. Ingliz tili darsi ingliz tili o'qituvchisi faoliyati davomida hisobga olish kerak bo'gan o'ziga xos xususiyatga ega.

Professional-gnostik (bilimlarni egallash va ulardan foydalanish qobiliyati) (N.V. Kuzmina). Bundan tashqari, bu: a) gipotezalarni qurish va sinash qobiliyati; b) sezish va bir-biriga mos kelmaslik; v) olingan natijalarni tanqidiy baholash.

O'qituvchining kasbiy-gnostik (bilim faoliyati): 1) atrofdagi dunyoni chuqur va har tomonlama anglash; 2) o'z shaxsiyatining fazilatlariga qarab jarayonlar va tadqiqot natijalarini tahlil qilish; 3) qiyinchiliklarni aniqlash va muvaffaqiyatli ilmiy ish olib borish uchun sharoit yaratish maqsadida talabalar, magistrantlar, doktorantlarning ilmiy faoliyatini tahlil qilish.

Kasbiy va gnostik kompetensiya: a) pedagogik vaziyatlarni tahlil qilish; b) pedagogik vazifalarni shakllantirish; v) yangi bilimlarni egallash; d) muammolarni hal qilish jarayonini tahlil qilish; f) natijalar va real vaziyatni taqqoslash; g) belgilangan maqsadlardan natijalarni ajratish; h) og'ishlarning sabablarini tahlil qilish; i) ushbu sabablarni bartaraf etish choralarini ishlab chiqish; j) yangi o'qitish usullarini izlash (O.S. Dubovik).

Kasbiy-gnostik kompetensiya tuzilmasini ko'rib chiqishga bag'ishlangan bir qator ishlarni tahlil qilib, ingliz tili o'qituvchisining professional-gnostik kompetensiyasining q tarkibiga aniqlik kiritish zarur deb hisoblaymiz. Biz ingliz tili o'qituvchisining kasbiy-gnostik malakasini shakllantirish va takomillashtirish uning barcha tarkibiy qismlarining birligida sodir bo'adi deb o'ylaymiz.

- nutq kompetensiyasi (asosiy nutq faoliyatida - gapirish, tinglash, o'qish va yozishda muloqot qobiliyatlarini amalda qo'lash va tahlil qilish qobiliyatida namoyon bo'adi);

- diskursiv kompetensiya (berilgan kommunikatsion vaziyatga muvofiq bayonot tuzish, yangi vaziyatlarni shakllantirish qobiliyatida ifodalanadi);

- lingvistik kompetensiya (til tizimini (fonetika, lug'at, grammatika) bilish, undan foydalanishning grammatik qoidalari, lingvistik birliklarni kasbiy va gnostik maqsadlarda ishlatish ko'nikmalarini shakllantirishdan iborat);

- ijtimoiy-madaniy kompetensiya (ona tilida so'zlashuvchilarning ijtimoiy va nutqiy xulq-atvorining milliy madaniy xususiyatlari, ushbu bilimlardan chet tili bilan muloqot jarayonida foydalanish yo'lari va ona tilida tarjima qilingan mamlakat madaniyati bo'yicha umumiy va o'ziga xos xususiyatlarni ta'kidlash ko'nikmalarini shakllantirish);

- kompensatorlik kompetensiyasi (madaniyatlararo muloqot jarayonida til vositalari, mintaqaviy bilimlar, jamiyatdagi ijtimoiy-madaniy xulq-atvor normalari, chet tili jamiyatining hayotining turli sohalari yetishmasligi bilan bog'liq bo'gan qiyin vaziyatdan chiqib ketishga tayyorligi va qobiliyatidan iborat. Ushbu kompetensiya tarkibiga quyidagilar kiradi: 1) tarkibiy elementlarni bilish ingliz tilida muloqot qilish uchun zarur bo'gan til (grammatik, leksik, fonetik) va ularni og'zaki va yozma muloqot holatlarida ishlatish ko'nikmalari va qobiliyatlari; 2) ingliz tilida muloqot qilishda zarur bo'gan qayta tashkil etiladigan formulalar to'plamini bilish va egallash; 3) ko'p tilli sheriklar o'rtasida aloqa va o'zaro tushunishni o'rnatishga imkon beradigan nutqni amalga oshirish qobiliyati; 4) til va nutq hodisalarining milliy va madaniy xususiyatlarini bilish; 5) chet tilidagi muloqot jarayonida kommunikativ qiyinchiliklar sharoitida og'zaki kompensatsiya vositalari to'g'risida bilish; 6) o'rganilayotgan chet tili madaniyati vakillarining kommunikativ xatti-harakatlarining og'zaki bo'magan elementlari, lingvistik, pragmatik va ijtimoiy-madaniy bo'shliqlarni to'dirish uchun ishlatiladi;

Kasbiy va gnostik funktsiya nuqtai nazaridan barcha kompetensiyalar o'quv natijalariga ta'sir ko'rsatadigan shart-sharoitlarni aniqlashi, til va pedagogik vaziyatlarni tahlil qilishi, vazifalarni shakllantirishi, o'quvchi va guruhning shaxsini o'rganishi kerak.

Shunday qilib, turli xil kasbiy vaziyatlarda nazariy bilimlarni amaliy ishlarda muvaffaqiyatli qo'lay oladigan, turli xil nutq muammolarini hal qilish uchun zarur bo'gan kasbiy fazilatlariga ega bo'gan nutqning o'zaro ta'sirini amalga oshirish uchun turli xil professional vaziyatlarda nazariy bilimlarni amaliy ravishda ishlatishga qodir bo'gan ingliz tili o'qituvchisi shaxsini rivojlantirish juda zarur, bu bizning fikrimizcha, lingvistik, nutqiy, diskursiv, ijtimoiy-madaniy va kompensatsion kompetensiyalarni, ma'lum bir mintaqaviy va sotsiolingvistik bilim va ko'nikmalarni o'zlashtirishni nazarda tutadigan ko'p faktorli integral yaxlitlik sifatida kasbiy va gnostik kompetensiyani maqsadga muvofiq shakllantirish deganidir.

Ingliz tili o'qituvchisining kasbiy va gnostik kompetensiyasini amalga oshirishkasbiy-pedagogik faoliyat funksiyalarida namoyon bo'adi. Uslubiy adabiyotlarda ingliz tili o'qituvchisining kasbiy faoliyatiga xos bo'gan quyidagi funktsiyalar ajratiladi: rivojlanayotgan, tarbiya beradigan, kommunikativ, gnostik, konstruktiv, tashkiliy, safarbarlik, yo'naltiruvchi. Biz nomlagan ingliz tili o'qituvchisining kasbiy kompetensiyasining tarkibiy qismlari ushbu funktsiyalarning bajarilishiga ta'sir qiladi. Biz sanab o'tgan funktsiyalarni ikki guruhga bo'ish mumkin: maqsadni belgilaydigan funktsiyalar va operatsion-tarkibiy funktsiyalar. Tanlangan pedagogik funktsiyalarni muvaffaqiyatli amalga oshirish tegishli umumiy pedagogic-uslubiy kompetensiya tizimiga ega bo'ishni va zaruriy bilim hajmini talab qiladi. Tadqiqotda biz asosan operatsion-tarkibiy funktsiyalarga, xususan, kasbiy va gnostik funktsiyalarga e'tibor qaratamiz.

Kasbiy va gnostik funktsiya. Ushbu funktsiyani muvaffaqiyatli amalga oshirish ingliz tilini o'qitishning yakuniy maqsadlarini chuqur anglashga, nutq faoliyatining har xil turlarini o'zlashtirishning o'ziga xos xususiyatlarini bilishga, ma'lum bir o'quv predmeti mazmunining o'ziga xos xususiyatlari va tuzilishini va uni o'qitish usullarini o'rganishga, assimilyatsiya obyektlarining muhim xususiyatlarini ta'kidlab, shuningdek, gnostik qobiliyatlarini bilishga asoslanadi. Gnostik ko'nikmalardir oshqa barcha tarkibiy-operatsion funktsiyalarni ijodiy

ravishda amalga oshirishga imkon beradi.

Professional-gnostik funktsiyani bajarish uchun o'qituvchi biz ularni mezon sifatida ishlatadigan quyidagi ko'nikmalarga ega bo'adi:

- o'quvchilarning shaxsiyati, jamoaning xususiyatlarini, ularning til o'rganishga bo'lgan tayyorgarlik darajasi va ta'lim va tarbiya natijalariga ijobiy yoki salbiy ta'sir ko'rsatadigan sharoitlarni, qiziqishlari va mavzuga bo'lgan munosabatlarini aniqlash nuqtai nazaridan o'rganish;

- chet tilida muloqotni tashkil etish maqsadida ma'lum bir jamoada o'quvchilardagi shaxslararo munosabatlarning o'ziga xos xususiyatlarini aniqlash;

- o'quv materiallarini, o'quv qo'lanmalarini, o'quv darsliklarini muayyan sinfda ulardan foydalanish nuqtai nazaridan uslubiy tahlil qilish va tanqidiy baholash;

- darsni mazmuni, tuzilishi, o'qitish usullari va o'quvchilar faoliyati nuqtai nazaridan tahlil qilish;

- pedagogik jarayonlar va hodisalarni kuzatish, kuzatilayotgan hodisalarning sabab-oqibat munosabatlarini belgilash;

- o'z faoliyatini va boshqa o'qituvchilarning o'qitish faoliyatini tahlil qilish;

- o'qituvchini qiziqtirgan masalalarni o'rganish va ishlash texnikasi va shakllarini takomillashtirish maqsadida oddiy uslubiy tadqiqotni rejalashtirish va o'tkazish;

- o'rganilayotgan masala bo'yicha ilmiy adabiyotlarni tanlash va ulardan tanqidiy foydalanish;

- bajarilgan tadqiqot natijalarini referat, ma'ruza, xabar, maqola shaklida taqdim etish;

- tadqiqot natijalaridan amaliy ishlarida foydalanish.

Biz kasbiy-gnostik kompetensiyani professional tadqiqot faoliyati deb ta'riflaymiz va ushbu kontseptsiyani biz aniqlagan kasbiy-pedagogik funktsiyalarni amalga oshirish asosida talabalarga ingliz tilini o'rgatishga qaratilgan ingliz tilidan foydalangan holda tadqiqot faoliyatini olib borish qobiliyati sifatida izohlaymiz.

Xulosa qilib shuni aytishimiz mumkinki, zamonaviy jamiyatda ta'lim jarayonini tashkil etishda asosiy rol o'qituvchiga tegishli, shuning uchun kasbiy rivojlanish va o'zini takomillashtirish bugungi kunda har bir o'qituvchi uchun ustuvor vazifaga aylanmoqda. Ta'limning istiqbolli rivojlanishi ta'lim mazmuni va ta'lim texnologiyalariga innovatsion yondashuvlarni kiritish bilan emas, balki o'qituvchining kasbiy kompetensiyasi darajasining oshishi bilan bog'liq.

1. Umumiy ta'lim va tarbiya vazifalari amaliy vazifalarga bo'ysunadi va u yoki bu darajada kasbiy-gnostik faoliyat harakatini amalga oshirish jarayonida, ya'ni madaniyatlararo muloqotga kirishish kompetensiyasida hal qilinadi. Butun o'quv jarayoni asosiy vazifa - til qobiliyatini shakllantirishga bo'ysunadi.

1. Kasbiy va pedagogik kompetensiya umummadaniy, umumpedagogik, madaniyatlararo kompetensiyalarning o'zaro bog'liqligini shakllantiradi, ularning har biri gnostik tarkibiy qismga ega. Ingliz tili o'qituvchisining kasbiy-gnostik kompetensiyasi kasbiy-pedagogik kompetensiya tarkibiga kiradigan barcha kompetensiyalarni amalga oshirishning asosidir. Talabalarni haqiqiy madaniyatlararo muloqotga tayyorlash uchun didaktik faoliyatning tuzilishini aynan u belgilaydi. Ushbu kompetensiya ingliz tili o'qituvchisining asosiy professional funktsiyalarini amalga oshirish qobiliyati sifatida tushuniladi.



Ingliz tili o'qituvchisi shaxsini rivojlantirishning zaruriy sharti - bu lingvistik, nutqiy, diskursiv, ijtimoiy-madaniy va kompensatsion kompetensiyalarni, ma'lum bir mintaqaviy va sotsiolingvistik bilim va ko'nikmalar majmuini o'z ichiga olgan multifaktorial integral sifatida kasbiy-gnostik kompetensiyani maqsadli shakllantirishdir.

Ingliz tili o'qituvchisining kasbiy-gnostik kompetensiyasi ikki guruhga bo'lingan kasbiy-pedagogik faoliyat funktsiyalarida amalga oshiriladi: maqsadni belgilash funktsiyalari va operatsion va tarkibiy funktsiyalar. Ushbu pedagogik funktsiyalarni muvaffaqiyatli amalga oshirish talabalarning ingliz tili fakultetlarida kasbiy yo'naltirilgan o'qitish jarayonida shakllanish predmeti bo'ishi kerak bo'lgan tegishli umumiy pedagogig-uslubiy mahorat tizimiga va zarur hajmdagi bilimlarga ega bo'lishni nazarda tutadi.

Ingliz tili o'qituvchilari uchun o'quv dasturlarida tilni o'qitish umumiy konsepsiyasi - kasbiy-gnostik kompetensiyaga asoslangan professional yo'nalishga ega bo'lishi kerak. Kasbiy-gnostik kompetensiya ingliz tilini o'qitish jarayonida dominant rolini o'ynaydi, chunki u ingliz tili o'qituvchisiga xos bo'lgan barcha boshqa kompetensiyalar tarkibiy qismlarini amalga oshirish uchun asosiy komponent hisoblanadi.

Ingliz tili fakultetida kasbiy-gnostik ta'lim olishni tashkil etish tizimi quyidagi asosiy printsiplarni amalga oshirishga asoslangan: 1) kasbiy ta'lim sohasidagi funktsionallik; 2) kasbiy-gnostik vaziyatni anglash; 3) ingliz tilini kasbiy-pedagogik muloqot sharoitida ijodiy qo'lash; 4) kasbga yo'naltirilgan mashqlarning ko'p funktsionalligi; 5) ingliz tilini o'qitish jarayonini kasbga yo'naltirilgan holda tashkil etish; 6) kasbiy-gnostik kompetensiyani o'zlashtirish uchun o'quvchilarning o'quv va sinfdan tashqari formalari kombinatsiyasi; 7) lingvistik-uslubiy mashg'ulotlarning fanlararo aloqasi.

Foydalanilgan adabiyotlar:

1. Муслимов Н.А., Усмонбоева М.Х., Сайфуров Д.М., Тўраева А.Б. Педагогик компетентлик ва креативлик асослари – Тошкент, 2015. – 120 бет.
2. Турдиев Н.Ш., Асадов Ю.М., Акбарова С.Н., Темиров Д.Ш. Умумий ўрта таълим тизимида ўқувчиларнинг компетенцияларини шакллантиришга йўналтирилган таълим технологиялари. – Т.: Т.Н. Қори Ниёзий номидаги Ўзбекистон педагогика фанлари илмий-тадқиқот институти, 2015.- 160 бет.
3. Рахимова Ю.Э. Формирование профессиональной компетентности учащихся медицинского колледжа: Дис. ... канд. пед. наук. – Ташкент, 2012. – 195 с.
4. Азизходжаева Н.Н. Формирование профессиональных компетенций будущих специалистов. Образование через всю жизнь: непрерывное образование в интересах устойчивого развития. Вып. 12. Ч.1. - СПб, 2014.
5. Мусурмонова О. Юқори синф ўқувчилари маънавий маданиятини ривожлантиришнинг педагогик асослари: Пед.фан. д-ри ... дис. – Тошкент: ТДПИ, 1993. – 364 б.



## **TA'LIM MUASSASALARDA SPORT O'YINLARI VALEYBOL BO'YICHA MUSOBAQALARNI TASHKIL ETISHNING O'ZIGA XOS XUSUSIYATLARI**

DOI: <https://doi.org/10.53885/edinres.2021.82.46.057>

*Karimov Abdusamat Axatovich,  
Belarus-O'zbekiston qo'shma tarmoqlararo amaliy texnik kvalifikatsiyalar  
instituti "Jismoniy tarbiya" kafedrasi o'qituvchisi*

*Annotatsiya: Ushbu maqolada ta'lim muassasalarda voleybol bo'yicha musobaqalarni to'g'ri tashkil etish, musobaqalarni tashkil qilish uchun me'yoriy hujjatlarni to'g'ri rasmiylashtirish, musobaqani o'tkazish tizimlari va musobaqalarni o'tkazishning ahamiyati haqida aniq ma'lumotlar ko'rsatib o'tilgan.*

*Kalit so'zlar: Chempionat musobaqalari, kubok musobaqalari, saralash musobaqalari, o'rtoqlik uchrashuvlari, nazorat uchrashuvlari, musaboqa nizomi, musaboqa o'tkazish tizimi.*

## **СПОРТИВНЫЕ ИГРЫ В ОБРАЗОВАТЕЛЬНЫХ УЧРЕЖДЕНИЯХ ОСОБЕННОСТИ ОРГАНИЗАЦИИ СОРЕВНОВАНИЙ ПО ВОЛЕЙБОЛУ**

*Каримов Абдусамат Ахатович,  
преподаватель кафедры "Физическая культура" Совместного  
Белорусско -Узбекского межотраслевого института прикладных  
технических квалификаций*

*В данной статье указана точная информация о правильной организации соревнований по волейболу в образовательных учреждениях, правильном оформлении нормативных документов по организации соревнований, системах проведения соревнований и важности проведения соревнований.*

*Ключевые слова. Соревнования чемпионата, кубковые соревнования, отборочные соревнования, товарищеские матчи, контрольные матчи.*

## **SPORTS GAMES IN EDUCATIONAL INSTITUTIONS FEATURES OF THE ORGANIZATION OF VOLLEYBALL COMPETITIONS**

*Karimov Abdusamat Akhatovich,  
teacher of the Department of "Physical Culture" Joint Belarusian-Uzbek  
Intersectoral Institute of Applied Technical Qualifications*

*This article provides accurate information about the correct organization of volleyball competitions in educational institutions, the correct execution of regulatory documents on the organization of competitions, competition systems and the importance of holding competitions.*

*Key words. Championship competitions, cup competitions, qualifying competitions, friendly matches, test matches, confiscation rules, confiscation system.*

*O'zbekiston Respublikasi Prezidentining 2017-yil 7-fevral kunidagi farmoni bilan 2017-2021 yillarda O'zbekistonni rivojlantirishning beshta ustuvor yo'nalishi bo'yicha Harakatlar strategiyasini tasdiqlanishi hamda yoshlarga oid*

davlat siyosatini takomillashtirishda ularni jismonan sog'lom, ruhiy va intellektual rivojlangan, mustaqil fikrlaydigan, qat'iy hayotiy nuqtai-nazariga ega, Vatanga sodiq yoshlarni tarbiyalash, demokratik islohotlarni chuqurlashtirish va fuqarolik jamiyatini rivojlantirish jarayonida ularning ijtimoiy faolligini oshirish yosh avlodning ijodiy va intellektual salohiyatini qo'llab-quvvatlash hamda amalga oshirish, bolalar va yoshlar o'rtasida sog'lom turmush tarzini shakllantirish, ularni jismoniy tarbiya va sportga keng jalb etish belgilab qo'yilgan.

O'zbekiston Respublikasi Prezidenti Sh.M. Mirziyoyev tashabbusi bilan 2021 yilni "Yoshlarni qo'llab quvvatlash va aholi salomatligini mustahkamlash" yili deb e'lon qilindi. Prezident Sh.M. Mirziyoyevning farmon va farmoyishlarida sportga qobiliyatli bolalarni jismoniy mashg'ulotlar va sportga jalb etish, shuningdek, ularni saralab olishning zamonaviy uslublarini ishlab chiqish va hayotga tatbiq etishga mo'ljallangan fundamental va amaliy izlanishlarni amalga oshirish hayotiy zaruriyatdir.

O'quvchi-talabalarning bo'sh vaqtlaridan unumli foydalanishda, ularning sog'lom bo'lib etishishlarida o'quv yurtlarida olib borilayotgan jismoniy tarbiya va ommaviy sport ishlari ham muhim ahamiyat kasb etmoqda. O'zbekistonda uzluksiz ta'lim tizimini takomillashtirish va jahon standartlariga muvofiq bo'lgan kadrlarni tayorlash bo'yicha ta'limning milliy dasturi ishlab chiqilgan.

1. Sog'lomlashtirish.
2. Har tamonlama etuk inson qilib tarbiyalash.
3. Vatan mudofaasiga hamda mehnatga tayyorlash.

Jismoniy tarbiyaning maqsadidan kelib chiqqan holda o'quvchi va talabalarni sog'lomlashtirish, chiniqtirish, jismoniy rivojlantirish, harakat malaka va ko'nikmalarini shakllantirish bo'yicha jismoniy tarbiyaning asosiy vazifalari belgilanadi:

Jismoniy mashqlar va sportga oid maxsus bilimlar berishda jismoniy mashq deb, jismoniy tarbiya qonuniyatlari talablariga javob beruvchi, ongli ravishda bajariladigan ixtiyoriy harakat faoliyatlarining turli turkumi tushuniladi.

Bunday harakat faoliyatlari gimnastika, o'yinlar, sport, turizm mashqlari sifatida tarixan tizimlashtirildi. Ularga gigienik bilim va ko'nikmalar singdirildi. Bu vazifa o'quvchi va talabalarga jismoniy mashg'ulotlarning foydasi xaqidagi gigienik qoidalarga, dasturda ko'zda tutilgan barcha jismoniy mashqlarni to'g'ri bajarish qoidalariga rioya qilish xaqidagi zarur bilimlarni berishdan iborat. Bularning hammasi sog'liqni mustaxkamlashga, ularning gigiena qoidalarini bilishlari va ularga amal qilishlariga bevosita daxldor bo'lib, bunga maktab, oila, jamoatchilik hamda bolalarning o'zlarining birgalikdagi harakat bilan erishiladi.

Jismoniy mashqlarga va sport mashqlariga jismoniy tarbiya darslari, kun tartibidagi tadbirlar hamda to'garak mashg'ulotlarida o'rgatiladi. Uning natijasida jismoniy rivojlanish ta'minlanadi. Shuningdek, o'quvchi va talabalarda sportga qiziqishlar shakllantirilib, sport turlariga jalb etiladi.

Sog'liqni mustaxkamlash, o'quvchilarni to'g'ri jismoniy rivojlantirishga va chiniqtirishga yordam berish. Tabiat omillari suv, quyosh, havo ta'sirida o'quvchilarni sog'ligini mustaxkamlash, chiniqtirish hamda organizmni kasalliklarga chidamliligini orttirish. Jismoniy tarbiya mashg'ulotlarini imkoni boricha toza xavoda o'tkazish yoki sport zallarini toza havo bilan ta'minlanishini tashkil etish. Bu tadbirlarni sayrlar, ekskursiyalar va turizm mashg'ulotlarida amalga oshiriladi. Bu vazifa ta'lim muassasasidagi barcha jismoniy madaniyat va sport ishlarining eng muhimi hisoblanadi.

Ta'lim muassasalarda sport musobaqalari o'quv-mashg'ulot ishlarining asosiy qismini tashkil etadi. Valeybol musobaqalari qiziqishni oshiradi, ta'lim muassasalarda valeybolning ommaviy rivojlanishiga yordam beradi. Valeybolchi musobaqalarda muntazam qatnashmay turib yuqori natijalarga erisha olmaydi. Musobaqalar musobaqa qatnashchilarining va umuman jamoaning jismoniy, texnik, taktik axloqiy-irodaviy va psixologik tayyorgarligi darajasini aniqlaydi, o'quv-mashg'ulot jarayonining ahvoli va yo'nalishini aniqlash imkonini beradi. Musobaqa natijalari o'quv-mashg'ulot ishlarini yakunlash vositasi bo'lib xizmat qiladi. Musobaqalar qat'iylikni, g'alabaga erishish yo'lidagi iroda kuchini, sinf va maktab oldidagi mas'uliyat hissini tarbiyalaydi. Musobaqalarning emotsional keskinligi sportchilarning psixologik xususiyatlarini aniqlashga imkon beradi.

Ta'lim muassasalarda valeybol bo'yicha musobaqalarni tashkil qilish va o'tkazishda muhim hisoblangan musobaqa nizomi, musobaqani o'tkazish tizimlari, haqida ma'lumotlar berib, Ta'lim muassasalarning jismoniy tarbiya o'qituvchilariga musobaqalarni tashkil etishda metodik yordam ko'rsatishdan iborat.

Oldiga qo'yilgan vazifalarga qarab musobaqalarni asosiy va yordamchi musobaqalarga bo'lish mumkin. Yagona sport tasnifi talablariga muvofiq tashkil etiladigan va natijalariga ko'ra sport tasnifi belgilanadigan hamda g'olib yoki chempion degan nom beriladigan musobaqalar asosiy musobaqalarga kiradi.

Musobaqalarning asosiy turi – taqvim musobaqalar bo'lib, ular sport tadbirlarining yagona taqvim rejasida nazarda tuziladi va tasdiqlangan nizomga muvofiq ravishda o'tkaziladi.

Qo'yidagilar musobaqalarning asosiy turlariga kiradi:

- birinchilik yoki chempionatlar;
- kubok musobaqalari;
- saralash musobaqalari.

Birinchilik yoki chempionatlar – eng mas'uliyatli musobaqalar bo'lib, ularning natijalari bo'yicha g'olib jamoaga chempionlik nomi beriladi. Musobaqalarni tashkil etishning bu turi jamoalar kuchini oqilona baholashga, olib borilayotgan o'quv-tenirovka ishining sifatini taqqoslashga imkon beradi.

Musobaqalari juda ko'p jamoalarni jalb etish va g'olibni nisbatan qisqa muddatlarda aniqlash maqsadida o'tkaziladi. Musobaqalari eng yaxshilarni izchillik bilan olish printipi bo'yicha o'tkaziladi.

Saralash musobaqalari musobaqalarning keyingi bosqichida qatnashish uchun eng kuchli jamoalarni aniqlash maqsadida o'tkaziladi.

Musobaqalarning yordamchi turlariga qo'yidagilar kiradi:

- nazorat uchrashuvlari; o'rtoqlik uchrashuvlari;
- namunali uchrashuvlar; qisqartirilgan musobaqalar.

Nazorat uchrashuvlari jamoalarni bo'lajak musobaqalarga tayyorlash va ularning tayyorgarligini tekshirish maqsadida o'tkaziladi.

O'rtoqlik uchrashuvlari o'quv-mashg'ulot maqsadlarida yoki an'anaviy musobaqalar planida o'tkaziladi.

Namunali uchrashuvlar valeybolni ommalashtirishga va sport mahoratini ko'rsatishga xizmat qiladi.

Qisqartirilgan musobaqalar bir necha soat mobaynida o'tkaziladi. Ular, odatda, bayram kunlariga va sport mavsumining ochilish yoki yopilish kunlariga rejalashtiriladi.

Biron-bir rasmiy musobaqa o'tkazishdan avval musobaqa haqidagi nizom

tuzilgan bo'lishi kerak. Bu nizom voleybol federatsiyasi yoki musobaqani o'tkazuvchi boshqa biror tashkilot tomonidan tasdiqlanadi.

Musobaqa nizomi katta yuridik kuchga ega bo'lgan hujjatdir. Unda asosiy tashkiliy va texnik shart-sharoitlar aniq bayon qilingan bo'ladi. Musobaqada qatnashuvchi jamoalarning tayyorgarlik ko'rish uchun etarli vaqtga ega bo'lishlari nazarda tutilib, nizom oldindan tasdiqlanishi va tarqatilishi kerak.

Musobaqani o'tkazish davrida tasdiqlangan nizomdan chetga chiqishga yo'l qo'yilmaydi, aks holda mazkur musobaqani o'tkazayotgan ta'lim muassasasining obro'yiga putur etadi va keraksiz nizolarning kelib chiqishiga sabab bo'ladi.

Musobaqa nizomida quyidagi masalalar aks ettirilgan bo'lishi kerak:

O'tkazilayotgan musobaqaning maqsadi va vazifalari.

Musobaqani kim o'tkazishi (ta'lim muassasasi, tashkiliy komitet va hokazolar).

Musobaqa o'tkazish muddatlari va shartlari.

Musobaqaga qo'yiladigan jamoalar soni va nomi, talabnomaga kiritiladigan qatnashchilarning maksimal miqdori.

Musobaqa o'tkaziladigan o'yin tizimi (davralari – bir yoki ikki davrali, mag'lubiyatdan keyin o'yindan chiqib ketiladigan, aralash tizim).

Hisobga olish tizimi va jamoalarning hamda jismoniy tarbiya jamoalarining (natijalar sinflar bo'yicha hisoblanganda) egallagan o'rinlarini aniqlash tartibi.

Musobaqalarning alohida shartlari (qanday hollarda o'yinda qo'shimcha vaqt belgilanishi va uning davomiyligi, o'yin durang bilan tugallanganda yoki o'tkazilgan musobaqa natijasida ochkolar soni teng bo'lganda, g'olibni aniqlash usullari, o'yin qoidalarida ko'rsatilgandan tashqari nechta o'yinchi almashtirish mumkinligi va hokazolar).

Jamoalarni va musobaqa qatnashchilarini rasmiylashtirish tartibi, shakli, o'yinchilarga talabnomalar berish va qayta talabnoma berish muddati.

Musobaqalarni olib boradigan hakamlar jamoasining nomi.

O'tkazilgan o'yinga norozilik bildirish va uni ko'rib chiqish, shuningdek, o'yinchilarni maydondan chiqarib yuborish yoki ularni ogohlantirish bilan bog'liq bo'lgan intizom masalalarini qarab chiqish tartibi.

11. O'yinchilar intizomni buzganligi uchun jamoalarning javobgarligi hamda stadion va klublar ma'muriyatining o'yin o'tkazish vaqtida tartib saqlanishi uchun javobgar bo'lishi.

12. Musobaqa o'tkaziladigan joylar va ularga qo'yiladigan talablar.

13. G'oliblarni mukofotlash hamda oxirgi o'rinlarni egallagan jamoaning yoki jamoalarning keyingi xuddi shunday musobaqada qatnashish shartlari.

Musobaqa o'tkazish tizimlari amalda o'yinning uchta asosiy tizimi qaror topgan: davrali tizim, bir yoki ikki marta yutqazgandan keyin o'yindan chiqib ketiladigan (olimpiya) tizim, avvalgi ikki tizimning kombinatsiyasidan iborat bo'lgan aralash tizim. Davrali va aralash tizimda tashkil qilingan musobaqa, bir marta yutqazgandan keyin o'yindan chiqib ketiladigan tizimga nisbatan ko'p vaqt kerak bo'lishini inobatga olib maktab birinchiliklarini bir marta yutqazgandan keyin o'yindan chiqib ketiladigan (olimpiya) tizimida musobaqalarni o'tkazish tavsiya qilinadi.

Bir marta yutqazgandan keyin o'yindan chiqib ketiladigan tizim talabnoma bo'yicha qatnashadigan jamoalar soni ko'p bo'lsa, oz muddat ichida musobaqani o'tkazish uchun qo'llaniladi.

Ta'lim muassasalarda faqat jismoniy tarbiya darslarini olib borish bilan



chiklanib qolmasdan, sport o'yinlari, voleybol bo'yicha sinflar, maktablar o'rtasida o'rtoqlik va rasmiy musobaqalarni tashkil etish muhim ahamiyatga egadir. Musobaqalar musobaqa qatnashchilarining va umuman jamoaning jismoniy, texnik, taktik axloqiy-irodaviy va psixologik tayyorgarligi darajasini aniqlaydi, o'quv-mashg'ulot jarayonining ahvoli va yo'nalishini aniqlash imkonini beradi.

Musobaqalarni tashkil qilishda muhim hujjat bu musobaqa nizomi hisoblanadi. Musobaqa nizomi katta yuridik kuchga ega bo'lgan hujjatdir. Musobaqada qatnashuvchi jamoalarning tayyorgarlik ko'rish uchun etarli vaqtga ega bo'lishlari nazarda tutilib, nizom oldindan tasdiqlanishi va tarqatilishi kerak. Musobaqani o'tkazish davrida tasdiqlangan nizomdan chetga chiqishga yo'l qo'yilmaydi, aks holda mazkur musobaqani o'tkazayotgan ta'lim muassasasining obro'yiga putur etadi va keraksiz nizolarning kelib chiqishiga sabab bo'ladi.

#### FOYDALANILGAN ADABIYOTLAR

1. Akramov R.A. Voleybol darslik: O'quv qo'llanma. O'z.DJTI.:2006.- 406 b.
2. Pavlov Sh.K., Abdalimov O.X., Yusupova Z.E. Gandbol nazariyasi va uslubiyati: Darslik.-T."Fan va texnologiya", 2017, 448 bet.
3. Nurimov R.I. Voleybol nazariyasi va uslubiyati. Darslik. T.: «ITA-PRESS», 2015. 364 bet.
4. Xabibullayev S.X. (2020/11). Jismoniy tarbiya darslarida sport o'yinlari qoidalarini o'rgatishning pedagogik mexanizmlarini takomillashtirish. Academic research in educational sciences (ares), volume 1, issue 3, 1150-1156.

## ТАНК ТЎПЛАРИНИНГ ЯШОВЧАНЛИГИ ВА МУСТАХКАМЛИГИ

DOI: <https://doi.org/10.53885/edinres.2021.92.79.056>

Мадалиев Шухрат Бахтиярович

Беллорус-Ўзбекистон қўшма тармоқлараро амалий техник квалификациялар институти «Техника фанлари» кафедраси ўқитувчиси

*Аннотация: Мақолада танк тўпи стволининг яшовчанлигини ошириш вазибалари, отиш жараёнидаги ички баллистика, механик, термодинамик ва кимёвий жараёнлар кўриб чиқилган.*

*Калит сўзлар: Танк тўпи стволи, тўп стволининг яшовчанлигини, отиш, ички баллистика, отишлар сони.*

## ЖИВУЧЕСТЬ ТАНКОВЫХ ОРУДИЙ

Мадалиев Шухрат Бахтиярович

преподаватель Совместно Белорусско-Узбекского межотраслевого института прикладных технических квалификаций в городе Ташкенте

*Аннотация Статья посвящена задаче повышения живучести танковых орудий, внутренней баллистике, механическим, термодинамическим и химическим процессам, происходящим при выстреле.*

*Ключевые слова: Танковый ствол, живучесть орудия, выстрел, внутренняя баллистика, ресурс ствола.*

## SURVIVABILITY OF TANK GUNS

Madaliev Shukhrat Bakhtiyarovich

teacher of the Department of "Physical Culture" Joint Belarusian-Uzbek Intersectoral Institute of Applied Technical Qualifications

*The article is devoted to the tasks of increasing the survivability of tank guns, internal ballistics, mechanical, thermodynamic and chemical processes occurring during firing.*

*Key words: Tank barrel, gun survivability, shot, internal ballistics, barrel resource.*

Введение. В результате боевых и учебных стрельбищ из десятков тысяч орудий по всему миру были сформулированы пять главных требований, предъявляемых к стволам:

- 1) он должен быть достаточно прочным;
- 2) у него должна быть высокая живучесть
- 3) конструкция ствола должна обеспечивать простоту и быстроту изготовления большого их количества при полной взаимозаменяемости деталей;
- 4) ствол должен просто и быстро собираться-разбираться для ремонта и замены его деталей без применения сложных приспособлений, это важнейший конструктивный фактор во время боя;
- 5) толщина стенок орудийной трубы должна обеспечивать сопротивляемость ствола ударам на марше о встречные препятствия, обстрелу бронбойными пулями и осколками артиллерийских снарядов.

### 1. ЖИВУЧЕСТЬ ТАНКОВЫХ СТВолов

Живучесть ствола танковой пушки - это способность ствола выдерживать заданное количество выстрелов без снижения баллистических характеристик ниже допустимой величины. Живучесть ствола оценивается числом условных (приведенных) выстрелов, после выполнения которых труба (главный компонент ствола) поддежит замене.

Выстрелом называется выбрасывание снаряда (пули) из канала ствола энергией газов, образующихся при сгорании порохового заряда.

Приведенный выстрел обычно равен одному выстрелу бронбойно-

подкалиберным снарядом, либо четырьмя выстрелами кумулятивным снарядом, либо четырьмя выстрелами осколочно-фугасным снарядом.

Броневойно-подкалиберный снаряд (БПС) — артиллерийский снаряд основного назначения, предназначенный для поражения тяжело бронированных целей.

Кумулятивный снаряд (КС) - артиллерийский снаряд основного назначения, предназначенный для поражения бронированных целей, железобетонных фортификационных сооружений.

Осколочно-фугасный снаряд (ОФС) — артиллерийский снаряд основного назначения, предназначенный для поражения живой силы противника, уничтожения легкобронированной техники, разрушения зданий, укреплений и фортификационных сооружений, проделывания проходов в минных полях.[1]

Живучесть ствола оружия определяется внутренней баллистикой - механическими, термодинамическими и химическими процессами, происходящими при выстреле. Живучесть ствола определяет его ресурс.

В таблице 1 приведены примеры ресурсов стволов различного оружия.



Рис. 1. Танковые снаряды:

1-броневойно-подкалиберный; 2-кумулятивный; 3-осколочно-фугасный

Таблица 1.

Ресурс стволов

Вид оружия	Количество выстрелов
73 мм 2А28	1250
100 мм 2А70	500
125 мм Т-72 (Д 81)	350 (для подкалиберных - 150)
9 мм ПМ	4000
9 мм АПС	8000
5,45 мм ПСМ	3000
7,62 мм СВД	6000
7,62 мм АКМ и его модификации	10 000
5,45 мм АК74 и его модификации	10 000
7,62 мм ПКМ и его модификации	25 000
7,62 мм РПК и его модификации	20 000
5,45 мм РПК74 и его модификации	20 000
12,7 мм НСВ	10 000
14,5 мм КПВТ	12 000
30 мм АГС-17	4 000
73 мм СПГ-9	500
40 мм РПГ-7 и его модификации	250
30 мм 2А42	6 000
30 мм 2А72	6 000
9 мм АПСБ (АО-44)	6 000

В условиях современных боевых действий с применением танковых орудий при высокой интенсивности стрельбы вопрос о нагреве стволов приобретает первостепенное значение. Следует учесть, что в момент выстрела давление в стволе достигает 200..400 МПа,



температура пороховых газов – 2000...3000 оС. Поэтому кратковременный пик очень высокой температуры в течение 0,001...0,6 с и высокое давление газов приводят к неравномерному разогреву стенок пушки и по толщине, и по длине ствола. В результате высокого давления, температуры и большой скорости движения частиц газа, химического действия газов на металл ствола и трения между ведущими частями снаряда и поверхностью канала ствола ствол постепенно изнашивается и теряет свои баллистические свойства, что выражается в падении начальной скорости снаряда и в уменьшении кучности боя пушки.[2]

Оружие, предназначенное для стрельбы с большими начальными скоростями (противотанковые и зенитные пушки, дальнобойные орудия), имеет большую длину ствола – 50 и более калибров. Начальные скорости этих снарядов достигают 800 м/с и более.



Рис. 2. Периоды выстрела (кривые изменения давления газов и скорости снаряда в зависимости от длины ствола):

I-кривая изменения давления; II-кривая изменения скорости снаряда;

1-предварительный период или пиростатический период; 2-первый основной период или пиродинамический период; 3-второй период или термодинамический период;

4-третий период или период последствия;

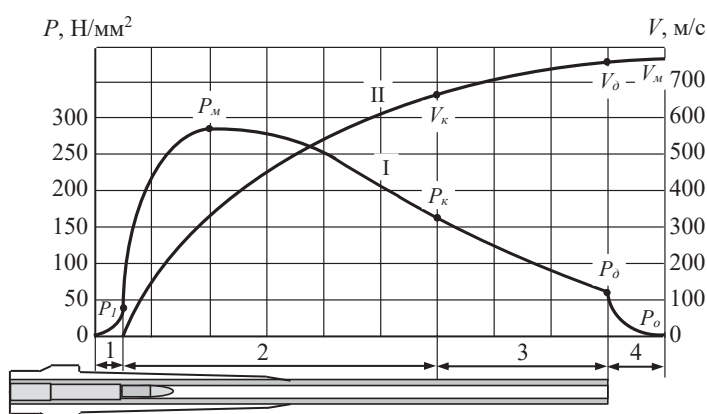
P1-давление форсирования (25...50 Н/мм<sup>2</sup>); Pm- максимальное давление

(270...390 Н/мм<sup>2</sup>); Pк- давление в конце горения пороха (150...170 Н/мм<sup>2</sup>);

Pд- дульное давление (50...70 Н/мм<sup>2</sup>); Po- атмосферное давление;

Vк – скорость снаряда в конце горения пороха; Vд- дульная скорость

снаряда; Vм- максимальная скорость снаряда .

Обычно причины, определяющие живучесть орудийных стволов объединяют в три группы. Причины механического характера (трения). Износ канала ствола под действием этих причин представляет собой изменение диаметра канала по нареза́м и по поля́м, а также изменение профиля нареза́ки. При врезании снаряда в нареза́ки вследствие большого трения происходит их износ, который увеличивается с последующими выстрелами. Поля нареза́ков на расстоянии 3–6 калибров от начала нареза́ков при большом числе выстрелов совершенно выкрашиваются и исчезают. Существенной причиной износа стволов, особенно стрелкового оружия, является

механическое истирание ствола во время чистки при неправильном использовании принадлежности.

На рис. 3 приведён график износа канала гладкоствольного танкового орудия.



Рис. 3. Характер износа канала ствола танковых  $L_{st}$  – длина ствола вола

На рис. 4 приведён график характерного износа канала нарезного ствола. Наибольший износ происходит на 1/3 длины ствола.[3]



Рис. 4. Диаграмма износа I, II, III Г нарезного ствола по I-I – начало нарезанной части; II-II – начало полной глубины нарезов; III-III – сечение отвечающее максимуму давления пороховых газов на дно снаряда;  $\Delta d$  – увеличение диаметра по полям; L – расстояние от начала нарезов в калибрах.

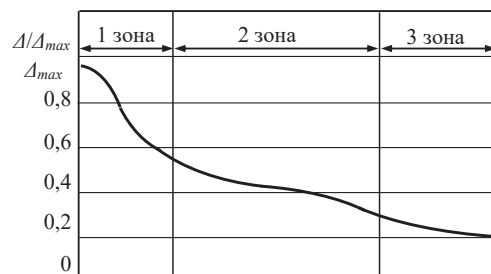

Рис. 5. Изменение диаметра и профиля нарезки канала ствола после большого числа выстрелов:

1 – новый ствол; 2 – до предельного числа выстрелов; 3 – после большого числа выстрелов

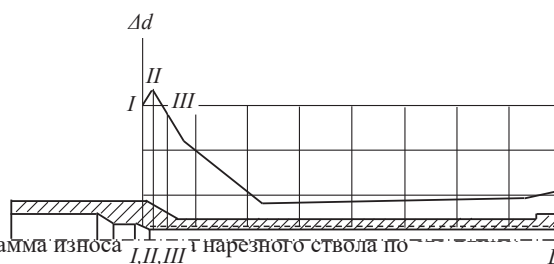
В 1 зоне происходит наибольший износ в результате высоких температур и давления. Поверхность металла из гладкой превращается сначала в матовую, а затем в шероховатую, которая в последствии испещряется мелкими трещинами и канальца. Появляется так называемая «сетка разгара».

Причины термического характера. Высокая температура пороховых газов сильно, но неодинаково нагревает слои стенок ствола. Вследствие кратковременности выстрела высокая температура успевает передаться лишь очень тонкому внутреннему слою, который, стремясь

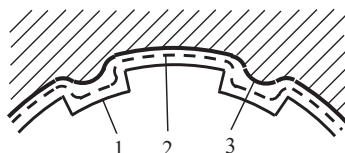
расширяться, встречает противодействие менее нагретых слоев металла. После выстрела наступает быстрое охлаждение внутреннего слоя, и он начинает сокращаться. Глубокие же слои, охлаждаясь значительно медленнее, будут задерживать это сжатие. Такое попеременное сжатие и расширение внутреннего слоя вызывает появление на нём сетки трещин (сетки разгара). Покрытый сеткой трещин поверхностный слой под действием пороховых газов постепенно выкрашивается, и частицы отколовшегося металла выносятся из канала ствола. Количество тепла, поступающего в ствол от пороховых газов, определяется не только их природой и параметрами состояния, но и временем воздействия на тот или иной участок ствола. При скорострельной стрельбе нагрев стволов происходит не только от пороховых газов, но и от трения снаряда в стволе (до 25 % от общего количества тепла).[4]



Рис. 1.6. Количество тепла поступающего на единицу поверхности ствола при выстреле:

$Q_1$  - от пороховых газов;  $Q_2$  – от трения ведущих элементов снаряда о поверхность канала ствола

Тепловое расширение канала приводит к увеличению зазора между стенкой ствола и ведущими частями снаряда. Например, при прогреве стенки ствола до  $400\text{ }^{\circ}\text{C}$  зазор между центрирующим утолщением снаряда и полями нарезов может увеличиться более чем в два раза. Возникающий вследствие нагрева перепад температуры по толщине стенки ствола приводит к появлению тепловых (термических, температурных) напряжений, которые необходимо учитывать при оценке прочности ствола. Также необходимо учитывать и существенное изменение механических характеристик оружейных сталей с ростом температуры. Падение упругих свойств материала ствола при нагреве ведет к снижению его жесткости, что в значительной мере увеличивает статический прогиб и динамический изгиб ствола при выстреле и тем самым увеличивает рассеивание снарядов.

На рис. 7 приведены расчетные температурные кривые одиночного выстрела (1), для серии из трех выстрелов (2) и очереди из восьми выстрелов (3). Характерным является сдвиг максимума температуры во времени для средней (кривая 2) по толщине точки и особенно для наружной поверхности (кривая 3) по отношению к поверхности канала (кривая 1) вылета снаряда. Все это отрицательно сказывается на точности стрельбы.

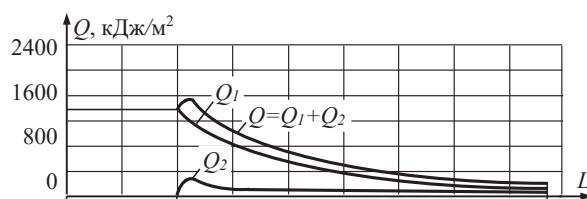

Рис. 7. Температурные  $t$  кривые в стенке ствола по времени  $\tau$ :

а - кривые одиночного выстрела; б – кривые трех выстрелов; в – кривые восьми выстрелов; 1-на внутренней поверхности ствола; 2-в среднем слое по толщине стенки ствола; 3-на наружной поверхности ствола

Для ликвидации или уменьшения отрицательного влияния нагрева на работу ствола на практике часто применяется определённый предельный режим стрельбы и предусматриваются перерывы в стрельбе для охлаждения ствола. Это приводит к ухудшению боевых свойств орудий, так как при естественном охлаждении существенное снижение температуры ствола может быть достигнуто только при длительных перерывах в стрельбе, составляющих десятки минут.[5]

Причины химического характера: износ ствола под действием этих причин представляет собой износ поверхности канала ствола под влиянием химического состава пороховых газов. Наличие окиси углерода и азота в продуктах разложения порохового заряда вызывает цементацию и нитрирование стенок ствола, придающие поверхностному слою большую хрупкость.

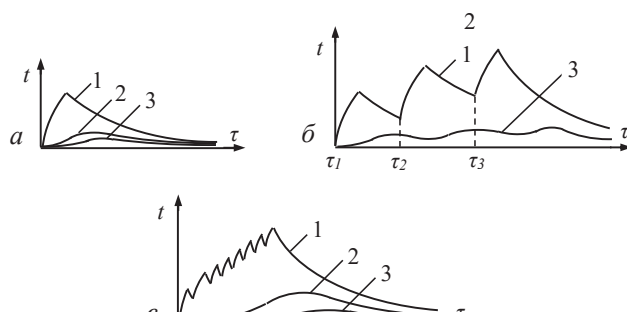
Большое влияние на износ ствола оказывает образующийся при выстреле нагар. Количество нагара в стволе зависит от числа выстрелов и качественного состояния ствола. Чем больше произведено выстрелов и чем хуже состояние ствола, тем больше в нём остаётся нагара.

Нагар состоит из растворимых (12–25 %) и нерастворимых веществ (68–75 %). Растворимые вещества представляют собой соли, образующиеся при сгорании капсюльного состава, в основном, хлористый калий (КСl). Нерастворимыми частями нагара являются: томпак, сорванный с оболочки пули; медь, латунь, оплавленные из гильзы; свинец, выплавленный из дна пули; олово из расплавленной фольги, прикрывающей капсюль; железо, плавненное из ствола и сорванное с пули; зола, образовавшаяся при сгорании порохового заряда.[6]

Наиболее вредной примесью растворимых солей нагара является хлористый калий. Содержащиеся в нагаре соли легко впитывают влагу из атмосферного воздуха и превращаются в насыщенные растворы солей, вызывающие усиленное ржавление металла. До выстрела поверхность канала ствола со всеми её рисками, порами, трещинами покрыта тонким слоем смазки. После нескольких выстрелов смазка сгорает, поверхность канала ствола покрывается рыхлым слоем нагара, под которым к металлу приплавилась стекловидная корочка солей. На отдельных местах поверхности канала проплавляются частицы меди, сорванные с оболочки пули. После окончания стрельбы ствол остывает и происходит отпотевание металла, при котором соли нагара поглощают влагу из воздуха и образуется их насыщенный раствор. Так создаются благоприятные условия для ржавления. На поверхности канала ствола, особенно в местах углублений и трещин, образуются раковины, которые быстро увеличиваются в своих размерах. Особенно быстро образуются раковины в непосредственной близости от омеднённых участков, так как медь и сталь, покрытые солями нагара, как электролитом, образуют гальванический элемент, где быстро разрушающимся отрицательным полюсом является сталь.[7]

Таким образом, износ внутренних стенок ствола является результатом действия многих причин и зависит как от химического и термического воздействия пороховых газов, так и от причин механического характера. Все эти причины вызывают изменение поверхности канала

стволы и приводят к его расширению, особенно у дульного среза и у пульного входа, что ухудшает центрирование снаряда в стволе. Это приводит к значительному увеличению рассеивания, неправильности полёта снаряда и уменьшению дальности стрельбы, сокращая общий срок службы ствола. [8]

Главной причиной износа оружейных нехромированных стволов является механическая. Хромированные же стволы выходят из строя главным образом по причине сильного разгара с казенной части.[9]

Так как живучесть ствола сильно снижается при повышении температуры, необходимо принимать меры по уменьшению нагрева стволов во время стрельбы. На износ ствола может влиять и масса снаряда, без изменения навески пороха. Например, при стрельбе из 125-мм орудия (Д-81) ОФС ресурс ствола – 350 выстрелов, а при стрельбе подкалиберным снарядом – 150 выстрелов. Данный пример наглядно показывает, как влияет изменение массы снаряда на износ ствола. [10]

Таблица 2

Танковые пушки

Танк	T-64Б T-80Б	T-72Б, T-72Б (M)	T-80Б, T-80БВ	T-90	T-80У-M1
Индекс	2A46-2	2A46M	2A46M-1	2A46M-2	2A46M-4 2A46M-5
Год выпуска	1974	1981		1990...	
Калибр, мм	125				
Длина трубы ствола, мм	6000				
Длина отката, мм	300...340				
Тип продувки канала ствола	эжекционный				
Тип ствола	глаткоствольный				
Теплозащитный кожух	+	+	+	+	+
Хромирование ствола	-	-	-	-	опция
Автофретирование	-	-	+	+	+
Живучесть ствола, выстрел БПС	160-170	220	220	220	500
Максим. крешерное давление, МПа	450	500	500	-	600

#### ЛИТЕРАТУРА:

Наставление по стрельбе из танков. Основы стрельбы из танков. –М.: Воен. издат. 1984, -127с.

Анипко О.Б., Бирюков И.Ю. О влиянии параметров внутренней баллистики на живучесть танкового вооружения. Интегрированные технологии и энергосбережение. №2, 2008. С.93-97

Анипко О.Б., Бирюков И.Ю. Экспериментальное исследование живучести ствола глаткоствольной пушки. Интегрированные технологии и энергосбережение. №1, 2011. С.28-31

Живучесть стволов. Studopedia. so. 2013.

Нагрев и искусственное охлаждение стволов. Studopedia.so. 2014.

Орудия танков и БТР. www. newreferat.com.

Выстрелы танковых пушек. Боекомплект танков Т-72, Т-80 и Т-90. Военное обозрение. Armsdada.net.

## **ИНЖЕНЕРЛИК ЙЎНАЛИШИ ТАЛАБАЛАРИДА ГРАФИК ФИКРЛАШНИ ТАКОМИЛЛАШТИРИШ**

DOI: <https://doi.org/10.53885/edinres.2021.54.31.055>

*Якубова Махмуда Урушваевна,  
Белорус-Ўзбекистон қўшма тармоқлараро амалий техник  
квалификациялар институти “Техника фанлари” кафедраси катта  
ўқитувчиси*

*Аннотация: Ушбу мақола “Инженерлик графикаси” фанини ўқитишда  
эпюрни қайта тузиш усулининг аҳамияти ва уни талабалар томонидан  
ўзлаштирилиши, бу эса ўз навбатида уларнинг фаолиятини ошириб,  
мустақил ишлаш қўникмасини ҳосил қилишга бағишланган.*

*Калит сўзлар. Проекция, диметрик проекция, тўғри бурчакли изометрик  
проекция, қисқариш коэффициентлари, аксонометрик проекция, эпюр.*

## **УЛУЧШЕНИЕ ГРАФИЧЕСКОГО МЫШЛЕНИЯ У СТУДЕНТОВ**

*Якубова Махмуда Урушваевна,  
старший преподаватель кафедры “Технические дисциплины”  
Совместного Белорусско -Узбекского межотраслевого института  
прикладных технических квалификаций*

*Аннотация: Статья посвящена применению в лекционно-практических  
занятиях нестандартных способов обучения по предмету «Инженерной  
графики», что значительно повышает активность и самостоятельность  
студентов, улучшает их успеваемость.*

*Ключевые слова. Проекция, диметрическая проекция, прямоугольные  
изометрические проекции, коэффициент сокращения, аксонометрическая  
проекция, эпюра.*

## **IMPROVING GRAPIC THINKNG IN STUDENS OF ENGINEING**

*Yakubova Maxmuda Urushvaevna  
teacher of the Department of “Technical disciplines” Joint Belarusian-  
Uzbek Intersectoral Institute of Applied Technical Qualifications*

*The article is devoted to the usage of non-standard methods of teaching  
at the lessons on the discipline of “Engineering graphics”, that significantly  
increases students’ activity and independence, as well as improves their academic  
performance.*

*Key words. Projection, diametric projection, rectangular isometric projection,  
rates of reduction, right-angled projection, profile.*

Мамлакатимиз тараққиётида таркибий ўзгаришларни барпо этиш  
сиёсати, яъни агросаноатнинг барча йўналишлари етакчи ўрин тутди.

Таълим соҳаси мутахассисларини ҳар томонлама етук ва барқамол  
қилиб тарбиялаш, ўқитиш шунингдек илмий – техника, технологиянинг  
сўнгги ютуқларига асосланган инновация жараёнларини ташкил қилишнинг  
янги услубларини қидириб топиш ва амалга оширишни тақозо этадиган  
мукамал таълим тизимини ишлаб чиқиш масаласи долзарб аҳамиятга  
эга. Шунини унутмаслик керакки, келажакимиз пойдевори билим дағоҳларида

яратилади, бошқача айтганда, халқимизнинг эртанги куни қандай бўлиши арзандларимизнинг бугун қандай таълим ва тарбия олишига боғлиқ.[1]

Инженерлик йўналиши мутахассислари тайёрланадиган ОЎЮ лари ўқув жараёнига ахборот технологияларининг жорий этилиши билан методологиясига жиддий ўзгаришлар кириб келди.

Хусусан «Чизма геометрия» ва «Инженерлик графикаси» шундай умумқасбий фанлардан ҳисобланади. Инженерлик графикасини ўқитишни сезиларли даражада тубдан ўзгартириш зарур.

Инженерлик графикаси фанини ўқитиш ўзига хос хусусиятга эга. Талабаларга ушбу фан бўйича маълум билимларни етказибгина қолмай, фазовий билимларни иложи борича кенгроқ ривожлантиришга, талабаларга чизмани чиройли ва тўғри қуриш кўникмасини ўргатиш, чунончи қуриш усуллари белгиланган усул ва қатъий қоидаларга таянган бўлиши керак. Талабаларда график саводхонликни шакллантириш ижодий профессионал фаолиятга тайёргарликнинг асосидир. Олий таълимнинг энг муҳим вазифасидан бири ҳам график саводхонликни шакллантириш ҳисобланади. Графика талабанинг ижодий қобилиятини, фазовий тасаввурини, кўриб эслаш қобилиятини, эстетик дидини, техник ва образли фикирлашини ўстиришда энг муҳим ўрин эгаллайди. Чизма-техниканинг тилидир. Ҳеч қандай тўлиқ ёзма ахборот техникани чизмадагидак белгилаб бермайди. Инженер йўналиши бўйича олий ўқув юртини тугатаётган ҳар бир битирувчи чизмани ўқий билиши, инженер конструктор даражасида ўз фикрини чизмада баён қила олиши керак.

Талабани шундай қобилиятли қилиб тайёрлашда ”Чизма геометрия” ва “Инженерлик графикаси” фанларининг аҳамияти катта. Чизма геометрия ва инженерлик графикаси дарсини шундай ташкил қилиш керак-ки, талаба беихтиёр чизма чизишга киришсин. Доим бир хил усулда тушунтириш талабанинг зерикишига, фанга бўлган совуққонлигига олиб келади.

Ҳар бир мавзунини тушунтиргач шу мавзуга оид қизиқарли масалаларни келтириш керакки, талаба ўз-ўзидан шу масалани ечишга киришиб кетсин. Мисол учун, биз чизма геометрия қисмида эпюрни қайта тузиш усуллари мавзусини кўриб чиқамиз. Эпюрни қайта тузиш усулининг аҳамияти шундан иборатки, унинг натижасида келиб чиқадиган чизмаларни талабага яққол кўрсатиб ўтилса, мақсадга мувофиқ бўлади. Мана қаранг, биргина призманинг ортогонал проекцияси орқали аксонометрик проекция ҳосил қилиш мумкин экан. Аслида биз аксонометрик проекцияни ҳар доим тайёр схема асосида, яъни ўқларнинг йўналиши ва ўқлар бўйича қисқариш коэффициентлари орқали ясаймиз. Бу схемалар аслида эса ортогонал проекцияни қайта қуриш усули орқали яралган бўлса ажаб эмас. Тўғри бурчакли изометрик проекция ҳосил қилиш учун (1-а шакл) горизонтал проекцияни  $45^\circ$  га буриб, профил проекцияни  $35^\circ$  га (1-б шакл) бурилса, фронтал проекцияда оддий изометрик тасвир ҳосил бўлади.

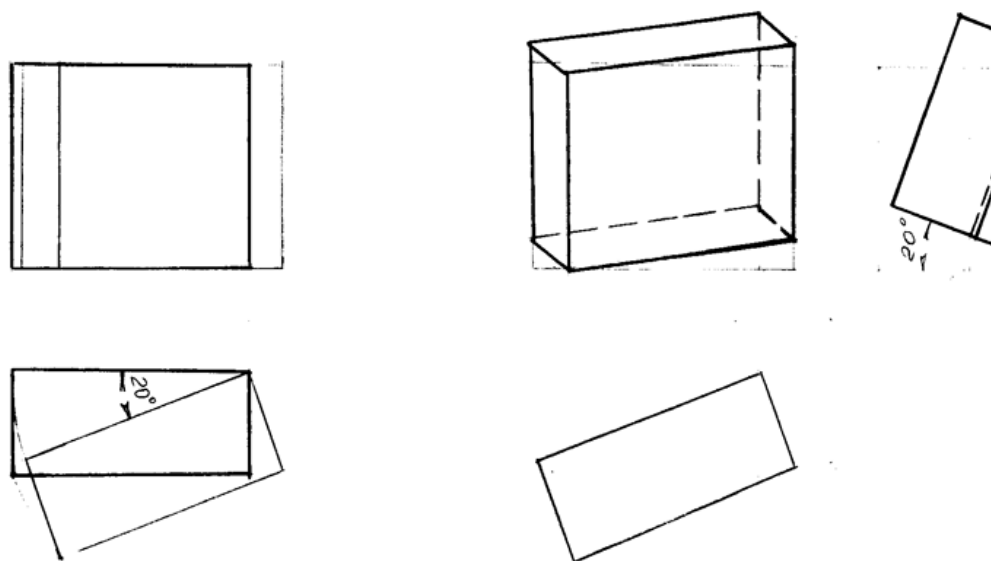
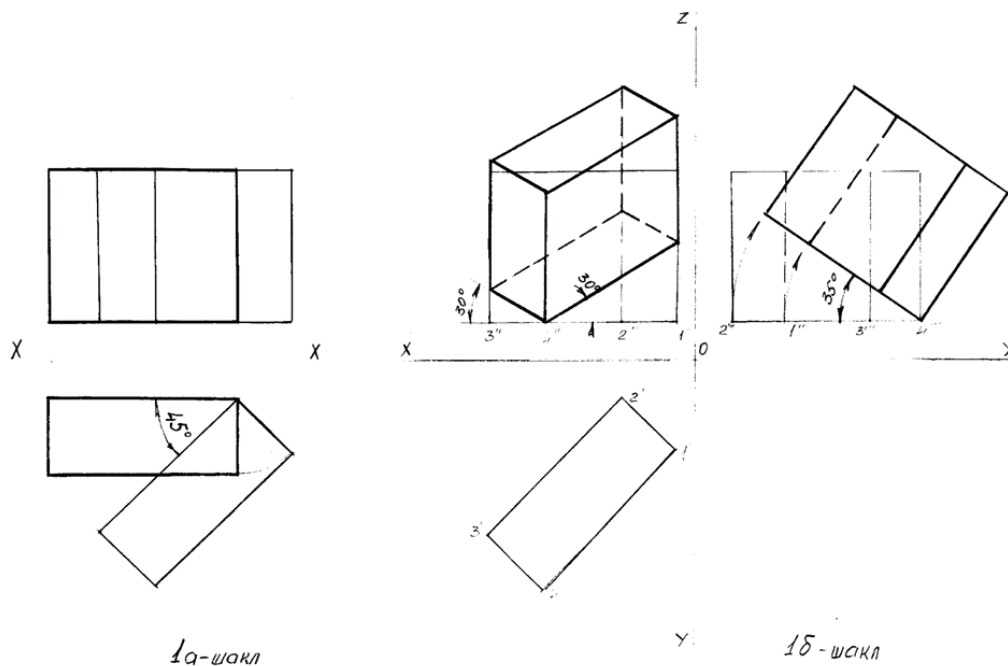

2а-шакл 2б-шакл

Агар биринчи ва иккинчи бурилишни  $20^\circ$  га ўзгартирилса, (2-а,б шакл) натижада диметрик проекция ҳосил бўлади. Худди шу призманинг ортогонал проекциясини проекция тексликларини алмаштириш усулида харакатлантурсак яна аксонометрик проекция ҳосил бўлади.

Икки кўринишга асосан предметнинг учунчи кўринишини куриш мумкин. Хар доимгидек профил проекцияни эмас, масалан А кўринишни кўрсатилган йўналиш бўйича кўрсатиш керак бўлсин. Бунинг учун берилган



йўналишга перпендикуляр янги текслик ўтказилади.

Чизмада янги текслик  $Z$  ўқининг ўрнига  $X1-X1$  ўқ орқали ифодаланган (3-шакл). Янги ўқ бўйича проекция боғловчи нурлар ўтказилиб,  $X-X$  ўқидан горизонтал проекциядаги ҳамма нукталарнинг координаталари ўлчаб,  $X1-X1$  ўқидан янги тексликка қўйилиб,  $A$  кўринишга эга бўламиз.  $X2-X$  ўқи ўтказилса, у ҳолатда ҳам ҳамма нукталарнинг координаталари фронтал проекциядан  $X1-X1$  ўққача ўлчаб, янги тексликка қўйилса,  $B$  кўриниш ҳосил бўлади.

Юқоридагилардан келиб чиқиб иккита гуруҳда дарс ўтилди. 1-гуруҳда эпюрни қайта тузиш усули доимгидек тушунтирилди. 2-гуруҳда эпюрни қайта тузиш усулининг аҳамиятидан келиб чиқиб, унинг қаерда ишлатиш мумкинлиги тушунтирилди. 1-гуруҳда шу мавзунини эслаб қолиш 2-гуруҳга нисбатан анча сустроқ намоён бўлди. Ўтказилган тадқиқот натижалари шунини кўрсатдики 2-гуруҳдаги талабаларнинг график фикрлаш қобилиятини ривожлантириш ҳамда ўз касбига бўлган қизиқишини ортириш имкониятини беради.

Аграр соҳанинг бўлажак мутахассислари умумий техника фанларини чуқур ўрганиши, талабалар чизмани мулоқат шаклида яққол ва кўرғазмали ҳолда инженерлик графикаси асослари билан танишиб, уни иш фаолиятида қўллашни ўрганадилар.

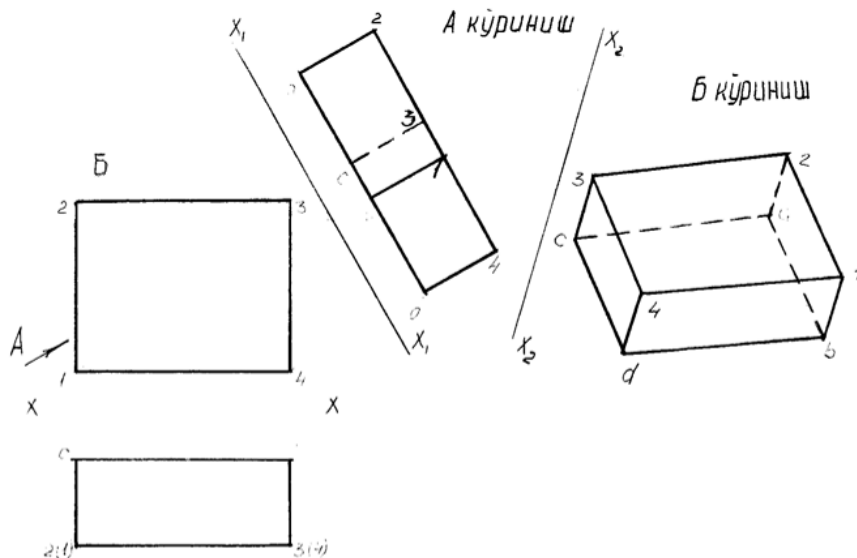

3-шакл

Бизда таълим тизимида йиллар давомида орттирилган улкан тажриба мавжуд, ҳозирги кунда ўша бебаҳо бойлик йиллар синовидида чархланган тажрибадан оқилона фойдаланиш лозимлиги кундалик ишларда аксини кўрсатмоқда.

Билимдон муҳандис – бу наинки махсус фанларни чуқур билиши айни пайтда маданият соҳибиди, тарбия кўрган бўлиши лозим.

Фойдаланилган адабиётлар

1. Е.А.Василенко “Методика обучения черчению”. Москва «Просвещение» 1990

2. И.Рахмонов “Чизмачиликдан дидактик ўйинлар”.

3. Ботвинников А.Д. «Пути совершенствования методики обучения



**ИННОВАЦИОН ЁНДАШУВЛАР АСОСИДА  
ЎҚИТУВЧИЛАРНИНГ КАСБИЙ КОМПЕТЕНТЛИЛИГИНИ  
РИВОЖЛАНТИРИШНИНГ САМАРАЛИ ЙЎЛЛАРИ**

DOI: <https://doi.org/10.53885/edinres.2021.67.31.054>

*Махамедова Дана Дехкановна*  
*Старший преподаватель СБУМИПТК*

*Мақола таълим муассасаларида педагогик жараёнларни таъкил этиши, бошқариши, сифат ва самарадорлигини ошириши ҳамда талабалар фаолиятини мувофиқлаштиришида ўқитувчининг ўрни ҳақида фикр юритилган. Шунингдек, муаллиф ўқитувчиларнинг касбий компетентлигини ривожлантириши бўйича қатор тавсиялар бериб ўтган.*

*Калит сўзлар. Компетентлик, инновацион ёндашув, компонент, педагогик жараён, бошқариши, сифат, самарадорлик.*

**ЭФФЕКТИВНЫЕ ПУТИ РАЗВИТИЯ ПРОФЕССИОНАЛЬНОЙ  
КОМПЕТЕНТНОСТИ ПЕДАГОГОВ НА ОСНОВЕ  
ИННОВАЦИОННЫХ ПОДХОДОВ**

*В статье освещены вопросы организации, управления и повышения качества и эффективности педагогических процессов в образовательных учреждениях, раскрыто роль учителя в координации деятельности учащихся. Авторами предложены ряд рекомендаций по развитию профессиональной компетентности учителя.*

*Ключевые слова. Компетентность, инновацион, компонент, педагогический процесс, управление, качества, эффективность.*

**EFFECTIVE WAYS TO DEVELOP TEACHERS' PROFESSIONAL  
COMPETENCE BASED ON INNOVATIVE APPROACHES**

*The article highlights the issues of organization, management and improvement of the quality and effectiveness of pedagogical processes in educational institutions, reveals the role of the teacher in coordinating the activities of students. The authors have proposed a number of recommendations for the development of professional competence of teachers.*

*Key words. Competence, innovation, component, pedagogical process, management, quality, efficiency.*

Узлуксиз таълим тизимининг энг асосий вазифаларидан бири – кадрлар малакасини ошириш ва уларни қайта тайёрлаш босқичи бўлиб, у таълим тизими ислоҳ қилиш жараёнида педагог ходимларнинг малакасини ошириш ва уларни қайта тайёрлаш жараёнида иштирокчиларига зарурий ва етарли даражада шарт-шароитларни яратиб берилишини таъминлайди. Бундан асосий мақсад – ҳар томонлама ривожланган янгиланиш жараёнларига мослашувчан, юксак маънавий ва педагогик маданиятга, ижодий ва ижтимоий фаолликка, ижтимоий-сиёсий ҳаётда мустақил фикрлаш ва инновацион фаолият кўрсата олиш маҳоратига эга бўлган, жамият, давлат ва оила олдида ўз жавобгарлигини ҳис этадиган ўқитувчи шахсини

тарбиялашдан иборат.

Таълим тизимини ислоҳ қилиш жараёнида қисқа вақт ичида амалга оширилаётган ўзгартиришлар ваянгиликларасосида педагог ходимларга белгиланаётган замонавий талаблар шундан иборатки, таълим ва ёшлар тўғрисидаги қабул қилинган қарорларнинг мазмун-моҳияти ва аҳамиятини тушуниб етадиган ҳамда тарғибот қиладиган, ўз фанини чуқур биладиган, педагогик жараёнларда талабаларнинг субъективлигини ва фаоллигини оширишга алоҳида аҳамият қаратадиган, ўзаро дўстона муносабатларга асосланган ҳамкорликда фаолият кўрсатиш кўникмаларига эга бўлган; педагогик жараёнларни ташкил этиш ва бошқариш, талабалар ва педагоглар ҳамкорлигини шакллантириш ва мувофиқлаштириш, педагогик жараёнларда мотивлаштириш, рефлексив фаолият жараёнларини ташкил этиш асосида рефлексив таълимий муҳитни шакллантириш йўналишларида зарурий билим, кўникма ва малакаларга эга бўлган ўқитувчи шахсини шакллантиришни тақозо этади.

Шундай бўлса-да, таълим муассасалари ўқитувчиларининг аксарияти педагогик жараёнларни ташкил этиш ва бошқаришда ўқитувчининг асосий вазифалари – таълим-тарбия жараёнини илмий асосда ташкил этиш ва назорат қилиш, талабаларга ўргатилиши режалаштирилган мавзу бўйича зарурий ахборотларни етказиб беришдан иборат деб ҳисоблайдилар.

Шу боис педагогик жараёнларни ташкил этиш ва бошқариш жараёнида ўқитувчилар томонидан ўзига хос аҳамият касб этувчи қуйидаги вазифалар бажарилиши зарур:

– ўқув дастурида ўрганилиши режалаштирилган мавзуга мос равишда таълим жараёнининг таълим-тарбиявий ва ривожлантирувчи мақсадларини белгилаш;

– мақсадга мувофиқ кўзланган натижаларга эришиш учун вазифалар белгилаш ва белгиланган вазифаларни бажариш йўналишида ташкил этиладиган фаолиятни олдиндан режалаштириш, амалга ошириш йўл-йўриқларни ва қўлланиладиган педагогик технологияларни танлаш;

– вазифаларнинг мазмун ва моҳиятига кўра, талабаларнинг имкониятларини олдиндан аниқлаштириш ва вужудга келиши мумкин бўлган вазиятларни аввалдан башорат қилиш асосида бажариладиган вазифаларни имкониятларга биноан тақсимлашни режалаштириш;

– таълим-тарбия жараёнининг самарадорлигига таъсир кўрсатувчи омилларни аниқлаш;

– педагогик жараёнда талабаларнинг субъективлигини таъминлаш ва фаоллигини оширувчи технологияларни татбиқ этиш;

– педагогик жараёнда фойдаланиладиган дидактик воситаларни танлаш ва олдиндан тайёрлаш;

– педагогик жараёнларнинг узлуксизлиги ва узвийлигини таъминловчи чора-тадбирларни белгилаш;

– мактаб, оила ва маҳалланинг ўзаро алоқасини таъминлаш;

– педагогик жараёнларда илғор педагогик тажрибалар ва замонавий ахборот технологияларидан фойдаланилиш; |

– ДТС талабларини амалиётда қўллаш ва унинг мониторингини олиб бориш;

– талабалар ўртасида анкета сўровлари ва суҳбат ўтказиш асосида ахборот тўплаш ва таҳлил қилиш;



- талабалар фаолиятини ривожлантириш ва такомиллаштириш йўналишида белгиланган вазифаларни қайта кўриб чиқиш, янгилаш;
- ДТС асосида мустақил таълим жараёнларини ташкил этиш;
- талабаларнинг мустақил таълим жараёни натижаларига қизиқишини шакллантириш ва рағбатлантириш асосида инновацион фаолиятни ташкил этиш;
- талабаларнинг ўқув, меҳнат ва ўйин фаолиятларини назорат қилиш ва мувофиқлаштириш.

Демак, таълим муассасалари ўқитувчиларининг ўз функционал вазифаларини амалга ошириш – педагогик жараёнларни ташкил этиш ва бошқаришга йўналтирилган вазифаларни амалга ошириш жараёни бўлиб, педагогик жараёнларда кўзланган натижаларга эришиш учун белгиланган мақсадлар йўналишидаги субъект (ўқитувчи-ўқувчи)лар фаолиятини режалаштириш, ташкил этиш, назорат қилиш, таҳлил қилиш ва баҳолаш, педагогик жараёнларда бевосита ва билвосита таъсир кўрсатиш орқали субъектларнинг фаолиятини мувофиқлаштиришни назарда тутди.

Шундай экан, таълим муассасалари ўқитувчиларининг функционал вазифаларидан бири – педагогик жараёнларда мақсадга эришиш учун таълим жараёни субъекти сифатида талабаларнинг фаолиятини мувофиқлаштириш ва фаоллигини оширишдан иборат бўлиб, улар ўз навбатида ўзини-ўзи, ўз фаолиятини, бир сўз билан айтганда, таълим-тарбия жараёнини бошқарадилар, мазкур фаолият ўз навбатида ўқитувчилар ва талабаларнинг дўстона муносабатларга асосланган ўзаро ҳамкорликдаги бошқарув фаолиятини ифодалайди.

Мазкур жараёнда дўстона муносабатларга асосланган ҳамкорликдаги бошқарув фаолиятини ташкил этиш заруриятини белгиловчи бош мезон – бу педагогик жараённинг таълим-тарбиявий ва ривожлантирувчи мақсадлари бўлиб, унга эришиш учун вазифалар белгилаш, ташкил этиладиган фаолиятни олдиндан режалаштириш, амалга ошириш йўл-йўриқларини танлаш, бажариладиган вазифаларни тақсимлаш, белгиланган мақсадга эришиш учун ташкил этиладиган жараён иштирокчилари фаолиятини мувофиқлаштириш ўқитувчидан ўзига хос билим, кўникма ва малака, педагогик ва касбий маҳорат, касбий тажриба ва қобилият талаб этади.

Дўстона муносабатларга асосланган ҳамкорликдаги бошқарув фаолиятини ташкил этиш таълим-тарбия жараёни субъектлари ҳисобланган ўқитувчилар ва талабалар фаолиятига тегишли бўлган жараён бўлиб, педагогикада кўзланган натижаларга эришишда мазкур жараённинг самарадорлиги ўқитувчининг касбий компетентлиги даражасига боғлиқ бўлади. Лекин кўпчилик мутахассислар таълим-тарбия жараёни ҳамда унинг субъектлари фаолияти самарадорлиги кўп жиҳатдан ўқувчининг қанча муддат педагогик фаолият билан шуғулланганига, яъни ўз педагогик фаолияти жараёнида орттирган тажрибасига боғлиқ деб ҳисоблайдилар.

Бизнинг фикримизча, педагогик жараёнларни ташкил этиш, бошқариш, сифат ва самарадорлигини барқарор ривожлантиришда ўқитувчиларнинг фаолияти самарадорлиги асосан уларнинг педагогик жараёнлар ва уларни ташкил этиш ва бошқариш йўналишидаги тушунчалари, билими, кўникма ва малакалари даражасига ҳамда уларнинг шахсий хусусиятлари ва касбий аҳамиятга эга бўлган шахсий сифатлари, шунингдек, қобилиятлари, маҳорати ва касбий тажрибасига боғлиқ бўлади.

Чунки ўқитувчи шахси педагогик жараёнларни ташкил этиш, бошқариш, сифат ва самарадорлигини ошириш ҳамда талабалар фаолиятини мувофиқлаштиришда бошқарувчи сифатида муҳим аҳамият касб этади. Шундай экан, ўқитувчи педагогик жараёнларни ҳам бошқарувчиси, ҳам иштирокчиси сифатида тегишли маълумотга, касбий тайёргарликка ва юксак ахлоқий фазилатларга эга бўлиш зарурияти бежиз белгиланмаган.

Бу ўринда биз, адабиётларда келтирилган раҳбар шахси ва унинг шахсий хусусиятлари ҳамда касбий аҳамиятга эга бўлгансифатларига хос қуйидаги талабларни педагогик жараёнларнинг бошқарувчиси сифатида ўқитувчиларнинг шахсига ҳам тегишли деб ҳисоблаймиз.

Демак, компетентлилик таълим муассасаси ўқитувчиларининг маънавий дунёқараши, психологик-педагогик ва ташкилий-технологик салоҳияти, яъни унинг касбий имкониятлари салоҳиятини тасвирлайди. Мазкур салоҳиятни таълим муассасаси ўқитувчилари педагогик фаолияти жараёнининг ўзига хос хусусиятларини ҳисобга олган ҳолда, улар томонидан ташкил этилаётган педагогик жараёнларнинг ҳолати ва самарадорлиги орқали аниқлаш мумкин бўлади.

Шундай экан, педагогик жараёнларни ташкил этиш ва бошқаришда компетентлилик ўқитувчининг педагогик жараёнларни ташкил этиш ва бошқариш йўналишидаги тушунчалари даражаси, унинг индивидуал қобилиятлари ва малакаси, ўзини-ўзи ривожлантиришга ва узлуксиз мустақил таълим олишга бўлган мойиллиги, интилишлари, шунингдек, замонавий талаблар асосида ташкил этилган педагогик жараёнларнинг ҳолати ва самарадорлиги орқали аниқланади.

Мазкур фикрлар ўқитувчилар педагогик жараёнларни ташкил этиш ва бошқаришда тизимли ёндашув технологиясини татбиқ этиш; педагогик жараёнларни ташкил этиш ва бошқаришга замонавий ёндашувларни татбиқ этиш; педагогик жараёнларни ташкил этиш ва бошқариш функциялари ва воситаларини танлаш; педагогик технологияларнинг мазмун-моҳияти ва аҳамиятини билиш ҳамда уларни амалиётга татбиқ этиш; раҳбарлик услублари ва улардан оқилона фойдаланиш; таълим менежменти асослари; инновацион фаолиятни ташкил этиш; ахборот технологиялари ва коммуникацион воситалардан фойдаланиш; таълим-тарбия жараёнини илмий асосларда ташкил этиш ва бошқариш; давлат таълим стандартлари ва уларни амалиётга татбиқ этиш; ахборотлар тўплаш ва улардан фойдаланиш каби йўналишлар бўйича зарурий тушунчаларга эга бўлиши зарурлигини тасдиқлайди.

Ўқитувчиларга қўйилаётган талаблар ва келтирилган маълумотларга асосланган ҳолда, ўқитувчиларнинг касбий компетентлигини бир неча компонентлардан иборат тизим сифатида, яъни ўқитувчиларда шаклланиши зарур бўлган тушунчалар, билим, кўникма ва малакалар, қобилият ва маҳорат, касбийаҳамиятга эга бўлган шахсий сифатлар ҳамда умуминсоний хислатлар орқалииқодалаш мумкин. Касбий компетентлилик компонентлари: педагогик маҳорат, касбий маҳорат, умуминсоний хислатлар, касбий аҳамиятга эга бўлган шахсий сифатлар, ишбилармонлик хислатлари, эҳтиёжли хислатлар, коммуникатив қобилият, ахлоқий хислатлар, ташкилотчилик хислатлари.

Демак, компетентли ўқитувчи таълим-тарбия жараёнини самарали ташкил этиш ва бошқариш йўналишида зарурий тушунчаларга эга

бўлган, ёш даврлар психологиясини яхши биладиган, бой ва юсак ахлоқий фазилатларга эга бўлган, таълим жараёнига замонавий педагогик технологияларни татбиқ эта оладиган, тегишли маълумоти ва касбий тайёргарлиги бор, юсак педагогик маҳорат ва бой касбий тажрибага эга бўлган педагог шахсини ифодалайди.

Ўз касбининг сирларини чуқур биладиган, ўз касбининг устаси бўлган, дунёвий ва диний билимларга эга, омилкор ва тadbиркор, ташкилотчи ва фидойи, ватанпарвар ва меҳрибон, бағрикенглик ва хайрихоҳлик хислатларига эга бўлган, билганларини бошқаларга ўргатишга ва муҳтожларга ёрдамини аямайдиган шахслар ҳақида гапирилганда «у маҳоратли ва меҳрибон» деган сўздан фойдаланилади.

Маҳорат арабча сўз бўлиб, моҳирлик, усталлик, эпчиллик деган маъноларни англатади.

Маҳоратли арабча сўз бўлиб, катта маҳоратга эга ва моҳир, уста деган маъноларда қўлланилади.

Демак, маълум бир касбга оид маҳорат ҳақида фикр билдирилганда касбий маҳорат атамасидан фойдаланилади. Ўқитувчининг касбий маҳорати ҳақида фикр билдирилганда, унинг педагогик жараёнларни ташкил этиш ва бошқариш, мазкур жараён иштирокчиларини фаолиятини мувофиқлаштириш, фаоллигини таъминлаш бўйича малакаси даражасини тушуниш мумкин.

Ўқитувчиларнинг касбий компетентлиги таълим муассасаси фаолиятини илмий асосларда ташкил этиш ва бошқариш йўналишидаги тушунчалар даражаси, унинг ташкилотчилик, тadbиркорчилик, бошқарувчилик ва педагогик қобилияти ва кўникмаси, унинг ўзини-ўзи ривожлантиришга ва узлуксиз мустақил таълим олишга бўлган мойиллиги, интилишлари, шунингдек, замонавий талаблар асосида педагогик жараёнларни ташкил этиш, унда талабалар фаоллигини таъминлаш ва фаолиятини такомиллаштириш имкониятлари орқали аниқланади.

Демак, таълим-тарбия жараёнларини илмий асосларда ташкил этиш, талабалар фаоллигини таъминлаш ва фаолиятини мувофиқлаштириш асосида педагогик жараёнларнинг сифат ва самарадорлигини таъминлашда замонавий ёндашувларга асосланадиган, юсак ахлоқий сифатларга эга бўлган, ўзини-ўзи ва ўз фаолиятини ўзи таҳлил қиладиган ва объектив баҳолай оладиган бой фалсафий ва маънавий дунёқарашга, психологик-педагогик ва ташкилий-технологик салоҳиятга эга бўлган, шунингдек, ахборотлар тўплаш, таҳлил қилиш, объектив баҳолаш, қайта ишлаш ва ахборотлар алмашиниш, педагогик жараёнларда вужудга келган муаммоли вазиятларда таълим олувчилар фаоллигини таъминлаш ва фаолиятини мувофиқлаштириш, педагогик жараёнлар самарадорлигига ва талабалар фаоллигига салбий таъсир кўрсатувчи омилларни олдиндан аниқлаш асосида таълим-тарбия жараёни самарадорлигини олдиндан кўриш кўникмаларига эга бўлган ҳамда таълим-тарбия жараёни субъектлари фаолиятини илмий асосда ташкил этиш ва бошқариш, мувофиқлаштириш, фаоллигини таъминлаш йўналишида зарурий билим, кўникма ва малакаларга эга бўлган педагогнинг компетентлиги ўқитувчи дейишимиз мумкин.

Фойдаланилган адабиётлар:

1. Джураев Р.Х., Турғунов С.Т. Таълим муассасаларини бошқаришда

менежментнинг асосий тушунчалари.–Тошкент: “Фан”,2006.

2. Азизхўжаева Н.Н. Ўқитувчи мутахассислигига тайёрлаштехнологияси.– Тошкент: Низомий номли ТДПУ,2000.

4. Умаралиева М.А.Ўқитувчиларнинг касбий компетентлигини ривожлантириш босқичлари//Таълимда инновациялар: стратегия, назария ва амалиёт.Халқаро илмий мақолалар тўплами.–Т.,2018.1-қисм.52-54б.

5. Умаралиева М.А.. Методы формирования профессиональной компетентности педагогов// Образования через всю жизнь: Непрерывное образование в интересах устойчивого развития: материалы 13-й междунар. конф. ”– Санкт-Петербург–2015.Часть II.С.67-70.

6. Умаралиева М.А. Организационно-педагогические условия формирование профессиональной компетентности педагогов/ Узлуксиз таълим тизимида ҳамкорлик педагогикаси–Халқаро конференция. Тошкент. 2014.С.159-163.



**К ВОПРОСУ ПОДГОТОВКИ МЕНЕДЖЕРОВ ОБРАЗОВАНИЯ  
ДЛЯ СИСТЕМЫ ВЫСШЕГО ОБРАЗОВАНИЯ НА ОСНОВЕ  
ИННОВАЦИОННОГО ПОДХОДА**

DOI: <https://doi.org/10.53885/edinres.2021.18.52.053>

**Яшин ИСМАДИЯРОВ**

*Совместный Белорусско-Узбекский межотраслевой институт  
прикладных технических квалификаций в городе Ташкенте  
Заместитель директора по учебной работе*

*Maqolada zamonaviy pedagogik tamoyillarga asoslangan innovatsion yondashuv asosida oliy ta'lim tizimi uchun ta'lim menejerlarini tayyorlash masalasiga tadqiqotchilarning yondashuvlari hamda buning uchun zarur shart-sharoitlar ko'rib chiqilgan.*

*Kalit so'zlar: ta'lim menejeri, innovatsiyalarni boshqarish, pedagogik tamoyillar, innovatsiya va ochiqlik tamoyillari.*

**ИННОВАЦИОН ЁНДАШУВ АСОСИДА ОЛИЙ ТАЪЛИМ  
ТИЗИМИ УЧУН ТАЪЛИМ МЕНЕЖЕРЛАРИНИ ТАЙЁРЛАШ  
МАСАЛАСИ**

**Яшин ИСМАДИЯРОВ**

*Belarus-Ўзбекистон Қўшма амалий техник малака институти  
Ўқув ишлари бўйича директор ўринбосари*

*В статье изучаются подходы исследователей к вопросу подготовки менеджеров образования для системы высшего образования на основе инновационного подхода на основе современных педагогических принципов, а также необходимые для этого условия.*

*Ключевые слова: менеджер образования, инновационный менеджмент, педагогические принципы, принципы инновационности и открытости.*

**ON THE ISSUE OF TRAINING EDUCATION MANAGERS FOR  
THE HIGHER EDUCATION SYSTEM BASED ON AN INNOVATIVE  
APPROACH**

**Yashin ISMADIYAROV**

*Joint Belarusian-Uzbek Intersectoral Institute of Applied Technical  
Qualifications in Tashkent Deputy Director for Academic Affairs*

*The article examines the approaches of researchers to the issue of training education managers for the higher education system on the basis of an innovative approach based on modern pedagogical principles, as well as the conditions necessary for this.*

*Key words: education manager, innovation management, pedagogical principles, principles of innovation and openness.*

Современному менеджеру образования довольно сложно ориентироваться в бурном потоке профессиональной и методической информации, понять сущность инновационного менеджмента и внедрить его в практическую деятельность. Решение данной проблемы лежит в русле специальной подготовки менеджеров образования, которая позволит на



достаточно эффективном уровне обеспечить реализацию соответствующих педагогических принципов, создание необходимых условий и всех предусмотренных компонентов модели инновационного менеджмента в системе высшего педагогического образования.

Вместе с тем, подготовка менеджеров образования к инновационному менеджменту является весьма специфическим процессом, который должен быть направлен, прежде всего на формирование смысловой парадигмы, что истолковывается как интегральное образование личности, прогнозирующее способность управленца к профессиональному самоопределению, а также к непрерывному управленческому образованию.

Кроме того, подготовка менеджеров образования с применением информационно-образовательных и научно-исследовательских технологий становится возможной при условии внедрения методов организации учебно-познавательной деятельности соответствующими преподавателями. Так, по мнению В.Е. Береке [2], для успешной реализации этой идеи преподаватель должен овладеть следующими качествами:

- уметь ставить перед обучаемыми реальными, актуальными учебными задачами на основе реальных проблем управленческого характера;
- пытаться увлечь, заинтересовать обучаемых проблемой и процессом подробного исследования, стимулировать творческое мышление;
- выполнять функцию координатора и партнёра;
- корректно направлять исследования, помогать обучаемым;
- быть терпеливым к ошибкам, так как они обычно допускаются при попытке найти собственное решение;
- оказывать помощь или адресовать к нужным источникам информации в случаях, когда обучаемый не может самостоятельно справиться с поставленными задачами;
- предоставлять возможность обучаемым систематически отчитываться и обмениваться мнениями;
- поощрять критическое отношение обучаемых к методике исследования, поддерживать предложения по совершенствованию способов исследования;
- способствовать реализации результатов исследования.

В современных исследованиях по проблемам образовательного менеджмента акцентировано внимание на том, что особенность подготовки является сочетание управленческой теории с практикой. В связи с этим можно выделить основные направления педагогической практики:

- проектирование и отработка моделей процесса инновационного менеджмента;
- разработка и апробация многоуровневых интеграционных схем процессов менеджмента;
- организация исследования, обобщения и внедрения идей перспективного педагогического опыта по проблемам менеджмента.

Вместе с тем, в управленческой литературе отмечается, что менеджер образования должен повышать свой профессионализм и профессиональный уровень практической деятельностью. Так, по мнению Т.М. Сорочана профессионализм менеджера образования это обобщающее и интегрированное понятие, которое характеризует высокий уровень управленческой деятельности. Именно поэтому педагогическое мастерство, творчество, умелость, устойчивость, на основе которых формируется

профессионализм, является результатом достижения практического опыта [6]. Изучение показателей развития профессионализма менеджеров образования побудило к выделению новых типов поведения:

- инновационно-репродуктивный тип;
- инновационно-творческий тип.

В рамках проводимого исследования принципиальным является то, что необходимо не только зафиксировать уровень готовности к инновационному менеджменту, но и чётко выяснить, как необходимо подготавливать чтобы этот уровень повысился.

В процессе научного поиска проанализирована структура проводимых занятий в рамках переподготовки и повышения квалификации руководящих кадров. Традиционно процесс подготовки происходит в следующих формах:

- учебные занятия;
- самостоятельная работа;
- практическая подготовка;
- контрольные мероприятия и др.

Осмысливая опыт такой работы, заметим, что основная задача процесса подготовки - создание благоприятных условий для усвоения обучаемыми профессиональных знаний, умений и навыков.

Как известно, наиболее распространённым видом учебных занятий является лекция, которую истолковывают, прежде всего, как основную форму проведения учебных занятий, призванная формировать у обучаемых основы знаний в профессиональной области. Лекция, как правило, выполняет наибольшую нагрузку в русле ознакомление обучаемых с учебным материалом. Согласно нормативно-правовым документам, регламентирующих организацию подготовки, лекцию проводят лекторы-профессора, доценты (преподаватели), а также соответствующие учёные или специалисты, которых приглашают для её чтения.

Кроме того, в процессе подготовки менеджеров образования активно применяются практические и семинарские занятия, во время которых происходит углубление и детализация теоретических положений учебной дисциплины. Именно формирование профессиональных умений и навыков, способов организации управленческой деятельности составляет главную цель описанных форм организации учебного занятия.

В свою очередь, самостоятельная работа обучаемых является неотъемлемой частью подготовки менеджеров образования и основным способом усвоения учебного материала в часы свободного времени от обязательных аудиторных занятий.

По мнению большинства исследователей, при подготовке менеджеров образования к инновационному менеджменту необходимо активно уделять внимание интерактивным методам и средствам обучения. Интерактивные методы обучения, по выражению Б.Р. Мандель, активно способствуют демократическому сотрудничеству преподавателя с обучаемыми, с учётом ориентации на профессиональные потребности, интересы вторых. Исследователем подчёркивается, что применение интерактивных технологий при лекции способствует существенному улучшению восприятия их содержания обучаемыми [4].

Следует отметить, что современная подготовка менеджеров образования к инновационному менеджменту требует применение мультимедийных

средств обучения. Мультимедийные средства обучения актуализируют качественно новые аспекты в процессе сотрудничества преподавателя с обучаемыми. Важное место в подготовке менеджеров образования к инновационному менеджменту принадлежит активным формам и методам обучения, среди которых выделяют педагогические задачи, игровое моделирование, дидактические игры, тренинги. Так, активные формы и методы обучения способствуют развитию творческого мышления в профессиональной деятельности менеджеров образования.

Таким образом, выбор форм, методов и средств обучения обуславливается задачами подготовки менеджеров образования к инновационному менеджменту, объёмом и сложностью учебного материала и уровнем подготовки обучаемых.

Кроме того, по мнению А. Киричука, в условиях демократизации современного образования приобретают особое значение общепризнанные принципы, которыми должны руководствоваться в целях эффективной подготовки соответствующих кадров:

- преподавание и исследовательская работа должны быть неразделимы для того, чтобы подготовка соответствовала постоянно изменяющимся потребностям и запросам общества, научным достижениям;
- свобода в исследовательской и преподавательской деятельности отрицая нетерпимость и всегда проявляя открытость к диалогу;
- процесс подготовки должен служить идеальным местом встречи преподавателей, которые обладают и способны передавать свои знания и опыт соответствующим обучаемым.

Исследователем отмечается, что необходимость выделения и обоснования сущности принципов подготовки менеджеров образования обусловлено следующим рядом причин:

- социально-экономическими изменениями в обществе, необходимостью изучения эффективных путей повышения уровня подготовки к инновационному менеджменту;
- необходимостью совершенствования действующего процесса подготовки в соответствии с требованиями современных педагогических технологий;
- актуализацией задач, разработкой и внедрением в процесс обучения современных форм и лично ориентированных методик подготовки менеджеров образования;
- существенным расширением информационного пространства, усложнением учебных программ и способов их реализации [3].

Анализ научных источников и управленческой практики менеджеров образования показывает, что важными в их подготовке к инновационному менеджменту являются принципы инновационности и открытости, рационального сочетания традиционного и инновационного в управлении.

Нам импонирует позиция Г. Сиротенко о том, что процесс можно назвать инновационным тогда, когда он сопровождается распространением и освоением инноваций в педагогической практике. Исследователь отмечает, что педагогическая инновация это не только идея, но и определённое её оформление[5].

Л.В. Трембач утверждает, что принцип инновационности и открытости предусматривает обновление образовательного процесса благодаря тем

изменениям, которые проходят в обществе и мире в целом. Кроме того, названный принцип заключается также в реализации образовательных инноваций и необходимости интеграции в мировое образовательное пространство [7].

Л.В. Балабанов отмечает, что содержание управленческой деятельности должно быть скорректированным. Менеджер образования становится главным в консультировании и коррекции деятельности своего коллектива. В связи с этим, следует сосредоточить внимание на том, что управленческая деятельность относится к такому виду деятельности, которая охватывает требования как к уровню профессиональной компетентности, так и к личностным качествам менеджера образования. Учитывая это, процесс подготовки должен предусматривать решение задач личностно-профессионального развития менеджера образования [1].

Руководствуясь современными теориями управленческой деятельности, заметим, что для инновационного менеджмента как процесса в современной реальной системе высшего педагогического образования характерны противоречие между тем, что менеджеры образования в большей степени способны теоретически осмыслить требования к инновационному менеджменту, и тем, что во многих проблемных ситуациях они не знают, как этого достичь в ходе практической деятельности на местах. Учитывая это важно разработать, обосновать и экспериментально проверить педагогические условия профессиональной подготовки менеджеров образования к внедрению инновационного менеджмента. Кроме того, важно создать такую учебную среду, взаимодействуя в которой менеджеры образования смогут формировать компетентность, готовность к инновационному менеджменту (индивидуально-психологические качества личности, мотивы деятельности, знания, практические умения и навыки), что обеспечит эффективность и качество выполнения новой сферы деятельности.

Таким образом, исходя из вышеизложенного можно заключить, что подготовка менеджеров образования к инновационному менеджменту является насущным требованием сегодняшнего времени, эффективность которой обусловлена практической реализацией следующих взаимосвязанных педагогических принципов данного процесса:

- соблюдение инновационности и открытости, рационального сочетания традиционного и инновационного;
- преподавание и исследовательская работа должны быть неразделимы для того, чтобы подготовка соответствовала постоянно изменяющимся потребностям и запросам общества, научным достижениям;
- процесс подготовки должен служить идеальным местом встречи преподавателей, которые обладают и способны передавать свои знания и опыт соответствующим обучаемым.
- ориентация подготовки менеджеров образования на общие закономерности развития действующей системы образования;
- ориентация процесса подготовки на индивидуальные особенности обучаемого с учётом налаживания обратной связи;
- сосредоточение внимания процесса подготовки на развитии личности менеджера образования;
- максимальное приближение процесса подготовки к реальной практике

с помощью деловых игр, создания деловых ситуаций и пр.;

- диалоговая согласованность действий преподавателей и обучаемых;
- направленность на развитие эмоционально-ценностной сферы личности;
- направленность на развитие деятельно-практической сферы личности и др.

Целесообразность практической реализации педагогических принципов подготовки к инновационному менеджменту обусловлено следующим рядом причин:

- социально-экономическими изменениями в обществе, необходимостью изучения эффективных путей повышения уровня подготовки к инновационному менеджменту;
- необходимостью совершенствования действующего процесса подготовки в соответствии с требованиями современных педагогических технологий;
- актуализацией задач, разработкой и внедрением в процесс обучения современных форм и личностно ориентированных методик подготовки менеджеров образования;
- существенным расширением информационного пространства, усложнением учебных программ и способов их реализации.

Современные требования ориентируют процесс подготовки менеджеров образования на всестороннее становление, в частности на развитие творческих способностей в аспекте инновационного менеджмента. Это актуализирует выделение следующих педагогических условий, отражающие совокупность проявлений данного феномена, которые, по нашему мнению, являются весьма важными для реализации эффективной подготовки к инновационному менеджменту:

- формирование содержания подготовки на основе инновационной направленности;
- учёт специфики организации подготовки менеджеров образования;
- модернизация и обновление подготовки менеджеров образования;
- создание целостной системы постоянной профессиональной самореализации менеджеров образования;
- применение интерактивных технологий обучения в процессе подготовки менеджеров образования;
- формирование профессиональной идентичности, которая обеспечивает целостность мотивационно-целевого, когнитивного, операционно-деятельностного и рефлексивно-оценочного компонентов готовности менеджеров образования к инновационному менеджменту;
- развитие у менеджеров образования мотивации к инновационной деятельности;
- взаимодействие между научно-педагогическими специалистами, менеджерами образования в процессе формирования их готовности к внедрению инновационного менеджмента.

Исходя из вышеизложенного, педагогическими условиями эффективной подготовки менеджеров образования к инновационному менеджменту служат факторы, оптимизирующие познавательную активность, творческое мышление и профессиональную направленность. Указанные условия должны быть реализованы на основе целостности - взаимовлияния, взаиморазвития и взаимодополнения всех компонентов системы.



Нарушение целостности приводит к распаду всей системы. Каждое из названных организационно-педагогических условий ориентировано на формирование определённого компонента профессиональной готовности менеджера образования к инновационному менеджменту. С этой позиции, одно условие не может полностью обеспечить эффективность подготовки менеджеров образования. При этом, их целостность позволяет достичь высоких результатов и составляет комплекс педагогических условий формирования готовности к инновационному менеджменту в процессе подготовки менеджеров образования.

#### Использованная литература

Балабанов А.К. Проблема формирования инновационной культуры общества // Альтернативные модели развития общества. Материалы третьей международной научно-теоретической конференции. - Часть 1. / Ред. Г.П. Балабанова. - М.: Феникс, 2004. - С. 388-391

Береке В.Е. Профессиональная подготовка магистров менеджмента образования: теория и методика: монография / В.Е. Береке. - Хмельницкий: ХГПА, 2008. - 482 с.

Киричук А. Принцип развития инновационной педагогической системы образовательного учреждения / Киричук А. // Начальная школа. - 2000. - №10. - С. 3-9

Мандель Б.Р. Технологии проблемно-модульного обучения: аспекты развития новых методов / Б.Р. Мандель // Ректор ВУЗа. - 2013. - № 4 - С. 40-47

Сиротенко Г. Инновационный потенциал образования: достижения на фоне проблем / Г. Сиротенко // Образование. - 2005. - № 13. - С. 4-9

Сорочан Т.М. Педагогический портрет менеджера образования / Т.М. Сорочан. - Луганск: Знание, 2004. - 296 с.

Трембач Л.В. Современные подходы к управлению учебно-воспитательным процессом / Л.В. Трембач // Управление образованием. - 2011. - № 7. - С. 61-64

## МЕЖПРЕДМЕТНАЯ ДЕЯТЕЛЬНОСТЬ УЧИТЕЛЯ ТРУДОВОГО ОБУЧЕНИЯ

DOI: <https://doi.org/10.53885/edinres.2021.11.58.052>

Равшан Ашуралиевич Абдухаиров,  
(PhD) совместного Белорусско-Узбекского  
межотраслевого института прикладных технических квалификаций

*В статье раскрываются особенности взаимосвязи трудового обучения и других учебных дисциплин, обосновано эффективность использования интегративного подхода в трудовом обучении как средства соединения теории и практики; формирования у учащихся осознанных знаний и практических умений и навыков.*

*Ключевые слова: трудовое обучения, интегративный подход, межпредметная связь, развитие творческой активности, система блоков, трудовая и физическая подготовка.*

## МЕҲНАТ ТАЪЛИМИ ЎҚИТУВЧИСИНИНГ ФАНЛАРАРО ФАОЛИЯТИ

Равшан Ашуралиевич Абдухаиров,  
Беларус-Ўзбекистон қўшма тармоқлараро амалий - техник  
квалификациялар институти факультети декани, педагогика фанлари  
бўйича фалсафа доктори

*Мақола меҳнат таълими ва бошқа ўқув фанлари ўртасидаги муносабатларнинг хусусиятларини очиб беради, меҳнат таълимида назария ва амалиётни бирлаштириш воситаси сифатида комплекс ёндашувдан фойдаланиш самарадорлигини асослайди ва талабаларнинг онгли билимлари ва амалий кўникмаларини шакллантириш.*

*Калит сўзлар: меҳнат таълими, интегратив ёндашув, фанлараро алоқа, ижодий фаолиятни ривожлантириш, блок тизими, меҳнат ва жисмоний тарбия.*

## INTERDISCIPLINARY ACTIVITY OF A TEACHER OF LABOR TRAINING

Ravshan Ashuralievich Abdukhairov,  
(PhD) Joint Belarusian-Uzbek Interdisciplinary Institute of Applied  
Technical Qualifications

*The article reveals the features of the relationship between labor training and other academic disciplines, substantiates the effectiveness of using an integrative approach in labor training as a means of combining theory and practice; the formation of students' conscious knowledge and practical skills.*

*Key words: labor training, integrative approach, interdisciplinary communication, development of creative activity, block system, labor and physical training.*

Сегодня уровень экономической развития государства определяется прежде всего количеством высококвалифицированных специалистов, творчески относящихся своему делу, способных своим личным трудом

содействовать успешному развитию науки, техники, искусства, производства. Исходя из требований общества перед школой поставлена сложная задача – воспитание всесторонней, гармоничной и творческой личности. Именно в школе начинается процесс становления творческой личности, и уроки трудового обучения в наибольшей степени способствуют проявлению фантазии, инициативы учащихся, формированию у них практических умений и навыков работы с различными инструментами и материалами.

Наш опыт убедительно подтверждает исходное положение психологии о том, что все дети обладают разнообразными потенциальными способностями, и задача учителя – выявить и развить их в доступной и интересной для них деятельности. Для этого нужно правильно организовать процесс трудового обучения, учитывая его разносторонний и многоаспектный характер.

В соответствии с образовательным стандартом по трудовому обучению (в том числе и для начальной школы) в программу включены разделы: рисование, черчение, изготовление моделей (макетов), электротехника, механика, столярное, жестяное дело, лепка, шитьё, резьба и инкрустация по дереву, чеканка по металлу, узоры и аппликации, мозаика, работа с природными материалами и т.д. То есть трудовое обучение в основе своей опирается на использование межпредметных связей с черчением, физикой, изобразительным искусством, математикой. Поэтому процесс трудового обучения следует строить не на линейном принципе, а на основе системы блоков. При блочном изучении учебный материал, входящий в блок, изучается одновременно, параллельно и во взаимосвязи. Во всех видах работ, входящих в блок (рисование, изготовление модели, подготовка чертежа и др.) есть узловые вопросы, например, закон симметрии. Выполнение практических работ, где требуются знания закона симметрии, проводятся в начальных и средних классах – это модели, макеты, изготовление элементарных предметов обихода. Или правила разметки, закон контраста и гармонии. Такие условия и вопросы выделяются в каждом разделе, и знания по ним многократно применяются на практике. Чем больше видов труда будет входить в блок, тем осознаннее будут усваиваться общие для всех разделов знания, тем прочнее будут навыки, тем выше интерес учащихся к занятиям. В тех случаях, когда оригинальный предмет создать нельзя (например, в решении задач по черчению, изготовлении изделий по определенному образцу, чертежу или в решении задач по электротехнике, следует развивать активность и самостоятельность учащихся). Например, на доске (или дисплее) изображено несколько деталей различной формы и сложности: надо сделать их сечение. Учащиеся в альбомах или тетрадях решают задачи по выбору и могут проявить свою инициативу и творчество.

Наиболее тесно уроки трудового обучения, особенно в VIII-IX классах связаны с черчением, поэтому учитель труда должен координировать учебный материал с программой по черчению и прежде всего сам владеть знаниями и навыками в области черчения. Материал по черчению вводится не для того, чтобы учащиеся могли писать чертежным шрифтом или изображать различные соединения, а для развития у них пространственных представлений, умение размечать детали и фрагменты.

В обобщенном виде при интегрированном подходе в процессе трудового обучения учителю необходимо выделить следующие основные вопросы,



знание которых необходимо для выполнения запланированных работ:

-по труду –правила работы инструментами: стамеской, молотком, пилой, дрелью, ножом и т.д; правила работы на верстаке, на токарном станке по дереву;

-по черчению– принцип прямоугольного проецирования, сечение, аксонометрия;

-по электротехнике–принцип составления электросхем с различным количеством ламп, выключателей, переключателей;

-по рисованию–правила изображения круглых и плоских предметов, компоновка, разметки рисунка, работа акварелью.

Кроме того, в круг основных знаний включаются правила симметрии, принципы составления схем механических передач (например, схема преобразования вращательного движения в поступательное), схемы делаются из проволоки.

Интегративная связь теории трудового обучения с физическим воспитанием характеризуется следующими сторонами:

а) медико-гигиеническими, спортивно-оздоровительными требованиями, предъявляемыми к подготовке к труду;

б) научно-техническими, социально-экономическими и производственными задачами формирования личности будущего специалиста;

в) психолого-педагогическими требованиями, определяющими характер трудовой и физической подготовки учащихся разных возрастных групп;

г) дидактическими основами определения содержания, форм и методов обучения учащихся труду и физическому воспитанию;

Расширяя диапазон творческих возможностей человека, физическая культура создает предпосылки для подготовки учащихся к высокопроизводительному труду:

а) в основе трудовой и двигательной деятельности лежат движения разного рода – это сближает основные задачи и механизмы физического и трудового воспитания и обучения;

б) совершенствование двигательного аппарата обеспечивает быстроту и точность освоения трудовых действий, владение темпом, ритмом, амплитудой движения, величиной и моментом приложения усилий;

в) двигательный опыт, приобретаемый в процессе физических упражнений, повышает общую выносливость, физическую и психологическую готовность к труду.

В основу трудовой деятельности учащихся должны быть положены физические компоненты труда (прежде всего, ручного, затем механизированного и машинного) во взаимосвязи с интеллектуальным.

Сущность содержания компетенций вытекает из требований осуществления трудовой и физической направленности обучения и воспитания. В любом виде труда учащихся организуется изучение научных основ техники и технологий, у них формируется такая система физического воспитания как: содействие правильному физическому развитию и укреплению здоровья; развитие двигательных качеств; воспитание устойчивого интереса и потребности в систематических занятиях физической культурой.

Применение средств и методов неразрывно связано с процессом трудового (постановка трудового задания; планирование работы;



выполнение трудовых операций; контроль качества труда) и физического обучения и воспитания (гимнастика, игры, туризм; природные факторы; гигиенические факторы).

Методическую основу трудового обучения и физического воспитания учащихся определяют различные системы трудового обучения и физического воспитания в зависимости от периодов обучения.

Главная особенность занятий по трудовому обучению и физическому воспитанию учащихся это их созидательная направленность (например, в гимнастике, физкультурные минутки и паузы, организованно проведенные перемены, и конечно, совместная работа по трудовому обучению и физическому воспитанию в семье, внеклассной и внешкольной работе).

В заключение следует подчеркнуть, что широкое использование межпредметных связей и интеграция знаний из различных учебных дисциплин позволяет реализовать одну из приоритетных задач образования – связь теории с практикой. Теоретическими знаниями и практическими навыками при такой организации обучения учащиеся овладевают параллельно, а если даже теория иногда опережает практику, то в результате многократных тренировочных работ и творческих заданий весь учебный материал усваивается осознанно и подкрепляется практической деятельностью учащихся.

#### Использованная литература:

Абдухаиров Р.А. Непрерывность развития профессиональной культуры педагога на основе самоанализа и самоопределения // Узлуксиз таълим. – Тошкент, 2015. №6, –Б.118–122.

2.Бенин В.Л. Педагогическая культура: ее содержание и специфика / Башк. пед. институт. – Уфа, 1994. – 190 с.

3.Джураев Р.Х. Ведущие тенденции образования в XXI веке //Узлуксиз таълим.-Тошкент, 2008 –№ 6 – с.35-41

4.Сафин Р.С. и другие. Многомерная кластеризация научно-образовательного пространства технического вуза - Казань: КГАСУ, 2015 - 295 с.

**TA'LIM TIZIMLARI EKOLOGİYASI HAQIDA: PEDAGOGIKA  
METODOLOGİYASI**DOI: <https://doi.org/10.53885/edinres.2021.95.13.051>*Mengnarov Xolmurot Ergashovich,  
Chirchiq pedagogika instituti o'qituvchisi*

*Maqola ta'lim ekologiyasi muammosiga bag'ishlangan. Turli darajadagi oliy maktablarda o'qitishdagi tajribamiz turli xil kasbiy vazifalarga nisbatan metodikaning o'zgarish usullarining ma'nosi haqida ba'zi xulosalar chiqarishga imkon beradi.*

*Kalit so'zlar: intellektual tizimlar, sun'iy intellekt, shaxsning shaxsiy muhiti ekologiyasi, matematik masalalar tizimi, matematik modellar, so'z boyligini rivojlantirish.*

**ОБ ЭКОЛОГИИ ОБРАЗОВАТЕЛЬНЫХ СИСТЕМ:  
МЕТОДОЛОГИЯ ПЕДАГОГИКИ***Менгнарров Холмурот Эргашович,  
преподаватель Чирчикского педагогического института*

*Аннотация. Статья посвящена проблеме экологии образования. Наш опыт преподавания в высших школах различного уровня позволяет высказать некоторые суждения о значении инвариантных приемов методики относительно различных профессиональных задач.*

*Ключевые слова: интеллектуальные системы, искусственный интеллект, экология личностной среды человека, система математических задач, математические модели, развитие лексикона.*

**ON THE ECOLOGY OF EDUCATIONAL SYSTEMS:  
METHODOLOGY OF PEDAGOGY***Mengnarov Holmurot Ergashovich,  
Lecturer at the Chirchik Pedagogical Institute*

*Annotation. The article is devoted to the problem of the ecology of education. Our experience in teaching in higher schools of various levels allows us to express some judgments about the value of invariant methods of the methodology in relation to various professional tasks.*

*Keywords: intelligent systems, artificial intellectual, ecology of the personal environment of a person, system of mathematical problems, mathematical models, vocabulary development, subject tasks, professional thesaurus, information and pedagogical environments*

В практике обучения различных учебных заведений вопросами профессионального значения являются, как и раньше: Как учить, Чему учить, Для чего учить, но в высшей школе они имеют профессиональное выражение форм и методов обучения. Понятно, что эти вопросы ставят соответствующие профессиональные учебные заведения, но курирует эту деятельность соответствующие министерства и министерство высшей школы, но в конечном счете государство. В данной статье мы пытаемся затронуть общие положения, относящиеся к первым двум выше

предложенным вопросам и вскользь последний третий.

Прежде всего, напомним, что в настоящее время все участники образовательного процесса находятся в информационном поле. «Математические структуры представляют собой часть информационного поля, которое существует наряду с материальным (физическим) полем. Информационное поле состоит из реально существующих абстрактных фактов. Так, например, в то время, когда человечество еще не додумалось до теоремы Пифагора, она уже существовала в информационном поле как его реальный элемент, позже открытый людьми.

Информационное поле содержит в себе разнообразные логические (не только математические) структуры, все сведения о материальном (физическом) мире, о законах его развития, взаимодействии его частей, о его прошлом и будущем» [1].

Постижение окружающей среды у человека начинается с рождения. Он приобретает опыт общения, коммуникации с внешней средой у него формируются представления о самом себе. В нашем исследовании экологических проблем личности в образовательной среде на основе изучения математики с младшей школы следовали следующему соображению. Именно, От данного нам в опыте знания постигнутого «вручную» человеческое мышление, в одном из своих проявлений, обладает свойством отвлечения или абстрагирования. Научная же абстракция – «не просто отбор тех или иных из непосредственно данных свойств явления, но и их преобразование – это отвлечение существенных от несущественных свойств» [2, с. 38]. Показ учащемуся в деятельности обучающего явления абстрагирования, объясняя процесс осуществления абстракции в конкретных учебных задачах, является одним из интересных приемов обучения.

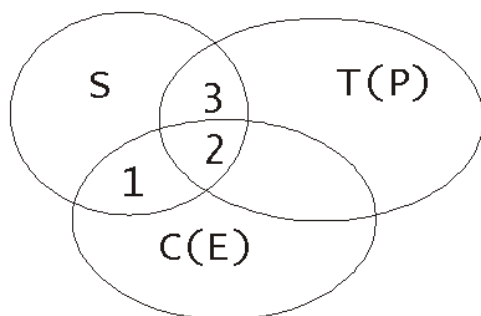

Поэтому вопрос о том, Чему учить? в нашей педагогической концепции

имеет простой ответ – необходимо всему тому что развивает мышление и человеческие (социальные) качества индивида. Учитывая, что доказано взаимное влияние двух атрибутов научной деятельности (познавательный и практический) индуцирует рефлексия во время «работы» второй функции, т.е. в практическую деятельность, которая по замечанию Хофмана [3], является не чем иным, как только развитием пайдеи (педагогика), то наш ответ на первый вопрос, Как учить? имеет вполне ясный ответ – методы обучения должны быть адекватным средам обучения. Ниже мы определим более конкретно данный нами ответ. Однако, заметим, что такое взаимное влияние (атрибутов науки), очевидно, обнаруживается в методике осуществления процесса донесения знания до субъекта. Совершенно явным этот процесс становится в развитии преподавания индуктивных наук.

В каждой образовательной традиции возникает своя модель педагогической системы. Одна из простейших моделей педагогической системы представлена рис.1. Где S – учащийся, T(P) – преподаватель, C(E) – культурный слой, в котором обобщено содержание образования включающего «материальные объекты (продукты человеческой деятельности, средства деятельности) и идеальные объекты (духовные ценности, методические ресурсы обеспечения деятельности, знания, мировоззренческие установки, нормы и т.д.)» ([4, с. 63]).

В ней наглядно показано распределение функций образования: 1 – функция самообразования; 2 – функция воспитания; 3 – функция обучения. Возможно, к этой модели целесообразно добавить нумерацию пересечения между культурным средой (слоем) ученика и средой (слоем) учителя, причем установить пересечению номер 1 и с тем же названием – функция самообразования (но учителя, что вполне согласуется с принципом лингвометодической и поликультурной компетентности преподавателей в общей теории обучения на неродном языке Сурыгин А.И.) [5]). В этой и последующей моделях, принимая во внимание, что они – грубые, имеет смысл уточнить: в них показаны участники процесса обучения, но не сам процесс, еще точнее не отношения, в которые вступают обучающийся и обучающий – «Ученик и Учитель».

Введя в схему среду, мы последовательно должны учитывать и среду личностную (или микросреду), причем свойство среды – неоднородность, является свойством и микросреды личности. А, следовательно, возникает методическая задача учета указанного фактора в процессе обучения.

Схема взаимодействия «Ученик– Учитель (Ученый)» в модели педагогической системы в истории развития методических школ всегда были «привязаны» – абсолютно адекватно отражали внешнюю среду. Через знания (содержание обучения (информацию)), кроме непосредственного воздействия на процесс обучения, учитель и ученик сотрудничали в культурном пространстве также представленном информацией. Информационные «слежки» социального изобиливали в системах обучения. Это утверждение становится очевидным после рассмотрения моделей методик обучения математике у китайцев в средневековье и в период формирования науки в Греции.

Необходимость различия традиций преподавания можно отразить с помощью, как это показано в следующей модели педагогической системы, учета информационных факторов образовательных процессов:

На рисунке 1 показана схема взаимодействия Ученик – Учитель. Заметим, что она неполяризована; S – учащийся; Т (Р) – учитель (ученый, преподаватель); С1 – личностная культурная среда ученика (воздействия семьи, литературы, микросреды); С2 – личностная культурная среда Учителя; С – информационная среда образовательного пространства или пересечение объективно существующей внешней среды (на схеме показана внешней ломаной окантовкой) и поведенческой среды.

Из вышеизложенных определений, описаний понятий среды, информации (информационного поля), а также педагогики как посредника между атрибутами науки и источником (перцепиентом) и потребителем (реципиентом) сообщения, можно предложить следующее определение информационно-педагогической среды:

Определение ИПС (информационно-педагогическая среда) – окружающие человека физическое и социальное пространства (в целом – как макросреда, в конкретном смысле – как непосредственное социальное окружение, как микросреда), в которых происходит непрерывающийся обмен сообщениями, определяющий характер взаимодействия в процессе обучения; и связанная с этим процессом зона непосредственной активности индивида, его ближайшего развития и действия [4].

Таким образом, «Учебная связь «преподаватель – студент» может быть представлена:

двусторонним взаимодействием «преподаватель – студент» и предполагает сотрудничество (активные действия со стороны преподавателя и ожидаемая (прогнозируемая) отдача со стороны студента);

односторонним принятием со стороны преподавателя (в процессе обучающей деятельности преподаватель приобретает необходимую ему педагогическую практику);

односторонним принятием со стороны учащегося и студента (в процессе учебной деятельности студента приобретают необходимые учебные навыки);



Рис.2  
Модель педагогической системы в среде, с учетом информационного образовательного пространства (поля)

односторонним противодействием: активные действия со стороны

преподавателя и отсутствие соответствующей предметной (языковой, терминологической, логико-семантической) подготовки со стороны учащихся или нежелание ими в должной степени воспринимать полученную учебную информацию;

адаптационные механизмы в образовательном процессе играют меньшую роль недели в общеобразовательной школе, это особенности возрастной психологии, но именно профессиональная заинтересованность в решении предметных задач, позволяет высшей школе управлять процессом получения нужной квалификации будущего профессионала.

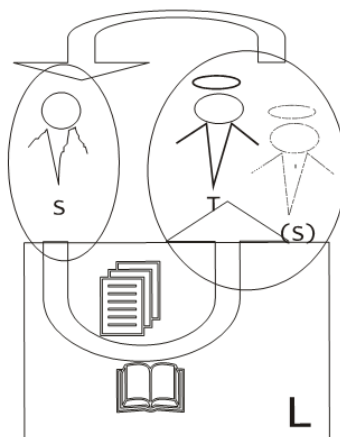
Все изложенные выше взаимодействия суть композиции процессов экстериоризации и интериоризации, в которых эти процесс реализуются в моделях профессиональной среды. Поясним последнее утверждение схемами:

Рис. 3

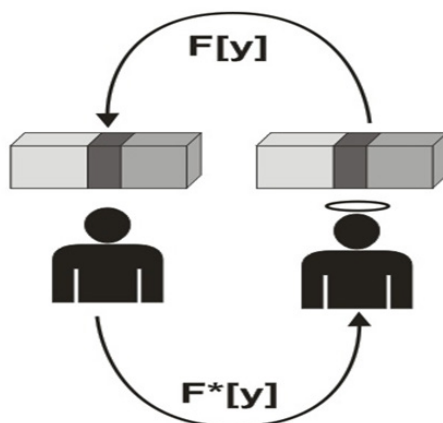

В этой первой предварительной схеме представляют интерес параллелепипеды над головами ученика и профессора. Они символизируют мыслительный процесс, об этих обозначениях читайте ниже. Здесь же отмечены функционалы передачи информационных сообщений от Ученика к Профессору и наоборот. В случае же общеобразовательной школы среда в некотором смысле «очищена» от профессионального налета будущей специальности, за исключением специализированных: физико-математических, биологических, химических или гуманитарных школ.

Рис. 4

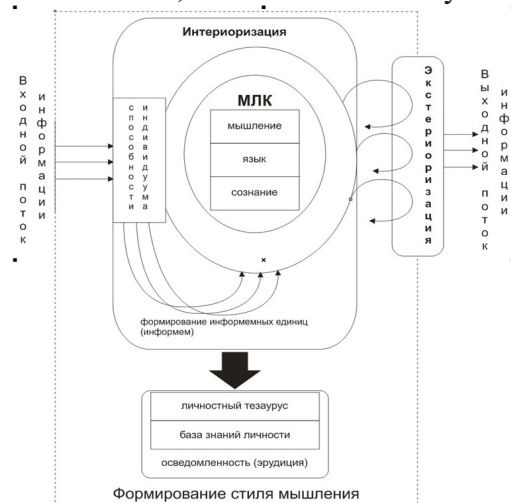

Естественно должно быть сделано уточнение к схеме. Эта схема идеальна, в ней нет, например учета возрастных особенностей восприятия сообщений, а также учета лексикона передачи сообщений. И тем не менее можно сделать следующий вывод: методы (способы) изменения (управления) информационной средой личности (потоками информации) в процессе обучения и образуют методику преподавания учебной дисциплины, иначе происходит обучение решению предметных задач. Таким образом, информационное поле в образовательном процессе неоднородно, оно подразделяется на области (среды) как предметные, так вспомогательные, которые подразделяются на личностные и внешние по отношению к объекту среды.

Приведем некоторые пояснения с предложенной схеме.

Это общеизвестная схема, но с некоторым добавлением в виде уточнения передачи сообщений (информации) от(1)к (2). Более детально процесс образовательных влияний, в том числе, нам видится таким:

Рис. 5

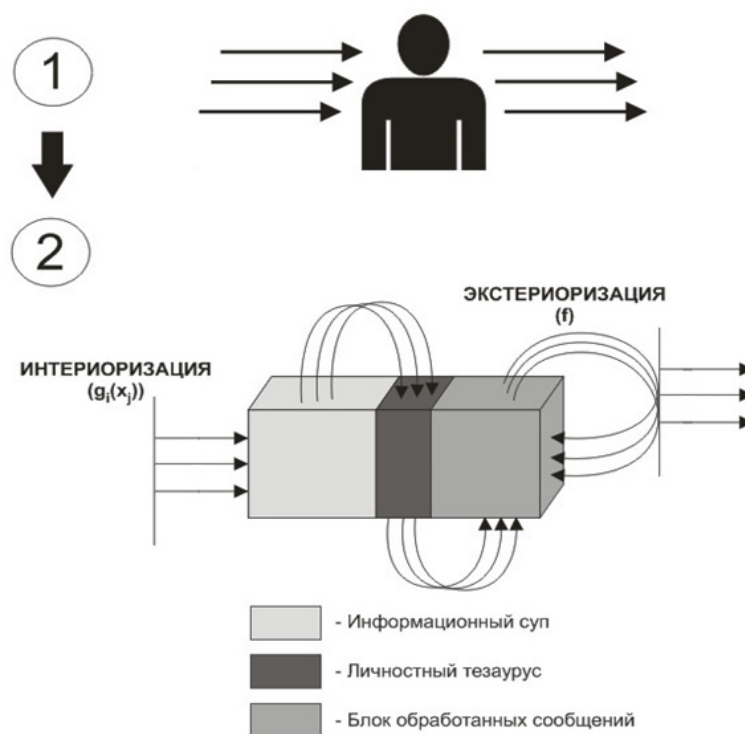

В иллюстрации можно увидеть: Суп (систему (совокупность) управляющий предложений), формирующийся посредством опыта личностный тезаурус, а также блок обработки сообщений (количества информации в потоке данных). Активизируя возможными средствами влияния с помощью ИПС (организация и управление), тем самым изменяя статусы Мышления, Языка и Сознания у индивидуума возникают предпосылки к обращению к собственной тезаурусной системе.

Также в предложенной иллюстрации в нижней ее части (2) представлена модель процесса восприятия информационных сообщений. Обычно эту функционирующую на основе человеческого мозга самоорганизующуюся информационную систему, которая обеспечивает восприятие, понимание,



оценку, хранение, преобразование, порождение и передачу (трансляцию) информации называют в общем случае ментально-лингвальным комплексом (МЛК), а для высшей школы можно назвать и математико-методическим комплексом (ММК) адаптивных профессиональных задач. Качество каждого компонента ММК и всего комплекса профессиональных задач необходимо в целом определить профессиональный выбор (осуществить его лучше в первом семестре) и информированность в нем. В рамках ММК, воспитание профессионального мышления относится ко второму этапу профессионального образования (конец бакалавриата и магистратура). Принимая за истину утверждение, что мышление - прежде всего обладает динамической функцией, сознание – накопительно-оценочной функцией, а язык – инструментально-коммуникативной функцией, мы в нашей практике в высшей школе уделяем особое внимание профессионально ориентированным задачам.

Как мы знаем главная функция языка «по отношению к мышлению заключается в дискретизации информационного континуума, с которым сталкивается человек, т.е. в его представлении в виде сгущений разного объема и содержания» [5].

Вторая функция ММК – сознание – ответственна, прежде всего, за хранение, упорядочение и оценку профессиональных результатов, полученных мыслительном процессе. Упомянутые информационные и профессиональные результаты откладываются в сознании в виде тех же информационных сгущений (информем), организуемых в определенные фигуры, блоки, поля и т.п. на основе сначала только врожденной, генетически обусловленной логики обработки и переработки информации, а затем и логики, воплощенной в строении и содержании единиц и категорий соответствующего этнического языка.

Пиаже в качестве основных характеристик интеллекта выделил два свойства: организация и адаптация. Они имеют в строимой нами теории обучения в педагогической среде основополагающее значение. В ней мы попытались математическими методами объединить на основе понятия обучения подходы Ж.Пиаже [1] и П. Линдсея и Д. Нормана [6,7] □ Напомним, что теория мышления, развиваемая этими исследователями, в основном связана с проблемой решения задач.

Поскольку знак – это форма существования знания (Р.Декарт), то сделаем следующее замечание о двух формах представления знаний. «Первой из них является семантический способ, который также «может выступать в виде логической модели или системы правил, и фреймовый (динамическо-ситуативный, событийный, сценарный) способ» [8, с. 273].

Напомним, в центре концепции Пиаже стоит понятие операции, которая выделяется с помощью логических структур. Концепция интересна тремя положениями:

- обратимость операций мышления;
- инвариантность понятий, которые посредством их строятся;
- объективность знаний, которые таким образом получаются.

Каждая мыслительная операция по Пиаже имеет симметричную, ей обратную, «которая исходя из результата, к которому приводит первичная операция, восстанавливает её отправной пункт, её исходные данные» [9].

Таким образом, продолжая идею построения определенного типа

ММК, задачи ориентированные на развитие свойств, навыков и умений студентов мы в методике преподавания в высшей школе, приходим к сочетанию представления с помощью математики знаний (больших объемов сообщений) лексиконов (личностных тезаурусов дисциплин) с профессиональной тематикой и направленностью обучения. Однако тезаурусы дисциплин (научные) были образами лексиконов, а это уже функциональная задача Преподавателя и организации образования в высшей школе. Из последнего следует экологическое состояние образовательного процесса и всей системы образования высшей школы.

Литература

Кудрявцев Л.Д. Мысли о современной математике и ее преподавании. М.: Наука, 1977. – 114 с.

Манин Ю.И. Вычислимое и невычислимое. - М.: «Радио и Связь», 1980. – 128 с.

Хофман Франц Мудрость воспитания. Педагогика. Педагогика. (Очерки развития педагогической теории) - М.: Педагогика, 1979. – 160 с.

Жаров В.К. О математике как о метадисциплине и её роли в учебном процессе. // Проблемы преподавания РКИ в вузах инженерного профиля. Вып. 2. Под ред. Левиной Г.М. – ИЦ МГТУ «СТАНКИН», С. 62-71

Сурыгин А.И. Основы теории обучения на неродном для учащихся языке. – СПб.: Издательство «Златоуст», 2000. – 233 с.

Д. Норман. Память и научение. М.: «Мир». – 1985 с.

Линдсей П., Норман Д. Переработка информации у человека. М.: 1974.

Леонтьев А.А. Деятельный ум. (Деятельность, Знак, Личность). - М.: Смысл, 2001. – 392 с.

Пиаже Ж. Психология интеллекта. Избранные психологические труды. - М.: Просвещение, 1967.

## **SOME PROBLEMS OF IMPROVING THE QUALITY OF FREIGHT ROAD TRANSPORT IN THE REPUBLIC OF UZBEKISTAN**

DOI: <https://doi.org/10.53885/edinres.2021.18.68.050>

*Mirzaev Furkat Raxmatovich*

*Associate Professor of Joint Belarusian-Uzbek Interdisciplinary Institute of Applied Technical Qualifications in Tashkent*

*Abstract: This article represents the most actual problems connected with increasing the quality of freight service in Uzbekistan. The key factors, which directly or indirectly influence on the quality of freight service, are also systematized in this article.*

*Key words: quality, freight service, problems*

## **НЕКОТОРЫЕ ПРОБЛЕМЫ ПОВЫШЕНИЯ КАЧЕСТВА ГРУЗОВЫХ АВТОМОБИЛЬНЫХ ПЕРЕВОЗОК В РЕСПУБЛИКЕ УЗБЕКИСТАН**

*Мирзаев Фуркат Рахматович*

*Доцент Совместного Белорусско-Узбекского межотраслевого института прикладных технических квалификаций в городе Ташкент*

*Аннотация: В статье приведены результаты исследования, позволившие выявить и структурировать наиболее актуальные проблемы повышения качества грузовых перевозок в Узбекистане. Систематизированы ключевые факторы, которые прямо или косвенно воздействуют на качество грузовых перевозок.*

*Ключевые слова: качество, грузовые перевозки, проблемы.*

## **O'ZBEKISTON RESPUBLIKASIDA AVTOMOBILLARDA YUK TASHISH XIZMATLARI SIFATINI OSHIRISHNING BA'ZI MUAMMOLARI**

*Mirzayev Furkat Rahmatovich*

*Toshkentshahridagi Belarus-O'zbekiston qo'shmatar moqlararo amaliy texnik valifikatsiyalar instituti dotsenti*

*Annotatsiya: Maqolada O'zbekistonda yuk tashish sifatini oshirishning eng dolzarb muammolarini aniqlash va tizimlashtirish gaimkon beradigan tadqiqot natijalarini keltirilgan. Yuk tashish xizmatining sifatiga bevosita yoki bevositata 'sirko' rsatadigan asosiy omillar ham ushbu maqolada tizimlashtirilgan.*

*Kalit so'zlar: sifat, yuk tashish, muammolar.*

**Введение.** Проводимые в Узбекистане масштабные реформы связаны с развитием нашей страны и ее перспективами, постепенно улучшаются и углубляются в процессе постепенного развития. Эти особенности особенно ярко проявляются в радикальном обновлении жизни страны, немедленном решении существующих

проблем, решении насущных вопросов, возникающих в процессе развития. Столь многогранные и ширококомасштабные реформы, основанные на концепции всестороннего обновления общества, путине независимости и развития, признанного Узбекистаном с первых дней своей независимости,

связаны требованиями жизни в начале нового века. век, новое тысячелетие. Это приобретает совершенно новый смысл. Постановление Президента Республики Узбекистан от 2 декабря 2017 года № ПП-3422 «О мерах по совершенствованию транспортной инфраструктуры и диверсификации внешнеторговых маршрутов на 2018-2022 годы»: Внешнеторговые грузовые перевозки Республики Узбекистан Комплексная программа по формированию эффективных и надежных альтернативных транспортных и транзитных коридоров для доступа косновным мировым и региональным рынкам по кратчайшим маршрутам.

Методология исследования. Анализ деятельности ряда грузовых автотранспортных предприятий по проблемам повышения качества транспортных услуг, а также изучение материалов в области развития грузового автомобильного транспорта позволили выделить ряд проблем, непосредственно связанных с качеством перевозок:

-несоблюдение установленных в договоре на перевозку сроков доставки груза;

низкий уровень сохранности груза при перевозке;

-несоответствие между уровнем качества перевозок и ценой на транспортные услуги;

неразвитость системы комплексного обслуживания клиентов автотранспортных предприятий.

Вместе с тем необходимо учесть факторы, которые косвенно влияют на качество услуг:

высокий уровень конкуренции на рынке транспортных услуг;

недостаточные инвестиции в развитие грузового автомобильного транспорта;

высокая степень износа подвижного состава.

Ниже представлено выполненное в результате исследования структурирование каждой из проблем, связанных с качеством грузовых автомобильных перевозок.

Несоблюдение установленных в договоре на перевозку сроков доставки грузов. Своевременность, т. е. точное соблюдение установленных сроков доставки, является одним из важнейших показателей качества перевозки грузов. В последние годы в связи с развитием рыночных отношений время доставки груза объективно стало важнейшим показателем как для грузовладельцев, так и для клиентов. Быстрая и надежная доставка грузов позволяет наладить ритмичное производство и сбыт продукции, снизить запасы сырья и полуфабрикатов и, таким образом, ускорить оборот капитала, повысить эффективность производства. Кроме того, своевременность доставки грузов очень важна в связи с актуализацией требования к их перевозке «точно в срок», что согласуется с основными принципами логистики.

Удельный вес отправленных грузов, доставленных с нарушением сроков доставки, всегда был достаточно высок на автомобильном транспорте (рис. 1).



Рис. 1. Удельный вес отправленных грузов, доставленных с нарушением сроков доставки

Как видно из рис. 1, доля отправленных грузов, доставленных грузовладельцу с просрочкой, изменялась на протяжении всего анализируемого периода и увеличилась с 14 в 1993 г. до 21 % в 2020 г. Начиная с 2010 г. динамика сохраняется.

Традиционно показатель своевременности доставки грузов детализируется через показатели скорости и срочности доставки.

Следует отметить, что автомобильный транспорт всегда считался транспортом, обеспечивающим высокую скорость доставки груза, уступающим лишь воздушному (табл. 1). Однако в последнее время средняя скорость доставки грузов на автомобильном транспорте снижается, что особенно касается эксплуатации грузовых автомобилей в городской черте. На рис. 2 показаны данные о средней эксплуатационной скорости движения автомобилей в Ташкенте.

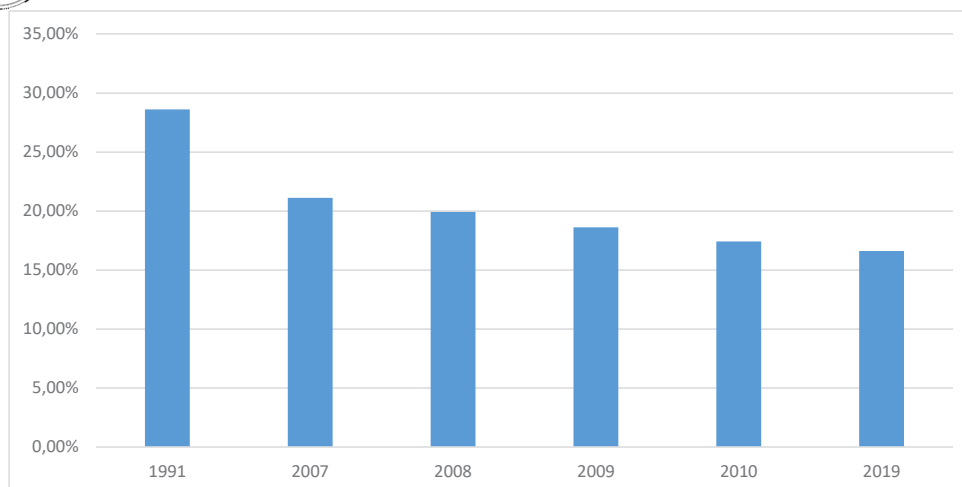
Таблица 1

Вид транспорта	Средняя дальность перевозки, км	Средняя скорость доставки грузов		Средний срок доставки грузов, сут.
		км/ч	км/сут	
Железнодорожный	481	15	360	1,35
Автомобильный	22	18	432	0,06
Воздушный	2231	450	10800	0,3



Рис. 2. Средняя эксплуатационная скорость движения автомобилей в

Ташкенте, км/ч

Из рис. 2 видно, что за последние 20 лет наблюдается существенное снижение средней скорости – с 28,6 км/ч в 1999 г. до 16,6 км/ч в 2019 г. в Ташкенте. Столь резкому снижению средней скорости движения автомобилей способствовало несколько причин.

Во-первых, перегруженность основных автомобильных дорог и улично-дорожной сети. Для Узбекистана характерно отставание развития дорожной сети от темпов автомобилизации общества. Состояние и недостаточное развитие сети автомобильных дорог приводят к тому, что средняя скорость движения автомобилей на дорогах Республики в 1,5–2 раза ниже, чем в странах Западной Европы и США.

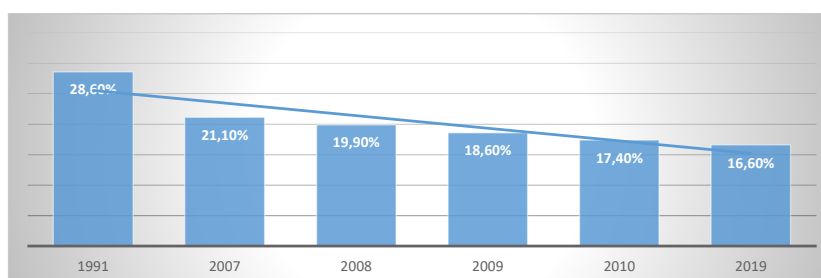
Во-вторых, слабая пропускная способность дорожной инфраструктуры. В Республике Узбекистан на 1 тыс. кв. км приходится в среднем 91,3 км дорог. В странах западной Европы и Скандинавии этот показатель колеблется от 940,7 км (в Швеции) до 1838,4 (во

Франции), что превышает показатели по Узбекистану в 10–20 раз. Соответственно, в США на 1 тыс. кв. км приходится в среднем 676,6 км, в Японии 3167,7 км [10].

Снижение скорости доставки грузов, наблюдаемое в последние годы, негативно сказывается как на общем состоянии транспортной отрасли, так и на деятельности отдельных автотранспортных предприятий. Известно, что несвоевременность доставки грузов приводит не только к выплате штрафов, но и к снижению конкурентного статуса перевозчиков.

Низкий уровень сохранности грузов при их перевозке автомобильным транспортом.

Сохранность перевозимых грузов – одно из условий договора перевозки, выполнение которого входит в обязанности перевозчика. Устав автомобильного транспорта предусматривает ответственность перевозчика за несохранность груза после принятия его для перевозки и хранения до выдачи грузополучателю. Нарушение сохранности груза – ухудшение или полная потеря качества, изменение количества, а также пересортица, в результате которой груз уценивается до более низкого сорта.

В размеры потерь продукции в процессе перемещения, как правило, включаются потери грузов сверх установленных норм естественной убыли, разработанных по родам грузов на всех видах транспорта. К сожалению, проанализировать величину этих потерь на автомобильном транспорте не представляется возможным в связи с недоступностью достоверной статистической информации. Однако, по данным проф. М.Ф. Трихункова, текущие потери грузов в несколько раз превышают нормы убыли, установленные на одну тонну груза. Причинами потерь груза являются недостатки в подготовке груза и подвижного состава к перевозкам, нарушения в технологии грузовых работ и перевозок грузов, низкий уровень специализации подвижного состава, хищения, аварии и порча грузов в процессе транспортировки. По экспертным оценкам, в среднем удельный вес грузов, доставленных без повреждений, на автомобильном транспорте составляет 70–75 % [3].

Кроме того, к нарушениям сохранности груза приводят дорожно-транспортные происшествия, а их число растет неуклонно. Разумеется, это способствует потере и порче грузов в процессе транспортировки.

Кроме прямых факторов, которые влияют на сохранность грузов при транспортировке, целесообразно учитывать и косвенные, например такие как недостаточное развитие транспортной инфраструктуры в стране (состояние автомобильных дорог, низкая транспортная обеспеченность многих районов и т. п.)

Несоответствие между обеспечиваемым автотранспортным предприятием уровнем качества перевозок и ценой на транспортные услуги.

За последние годы в Республике количество предприятий и предпринимателей действующих в сфере транспорта, увеличилось с 6,1 тыс. в 1998 г. до 20,4 тыс. в 2019 г., а объем транспортных услуг, оказываемых населению, вырос в 4 раза. Динамика выглядит положительной, однако примечательно то, что прирост объема транспортных услуг по большей части происходит за счет увеличения цен на транспортные услуги (рис.3).



Рис. 3. Индексы тарифов на грузовые перевозки автомобильном транспорте по отношению к предыдущему году.

Данные рис. 3 показывают, что на автомобильном транспорте сложилась тенденция увеличения объемов проданных транспортных услуг преимущественно не за счет новых технологий перевозок или повышения качества, а за счет роста тарифов.

Для более наглядного представления изменений в отношении

«цена – качество» транспортных услуг нами построен график индексов качества, тарифов и соответствия «качество – цена» (рис. 4), рассчитываемые как отношение индекса качества к индексу, характеризующему изменение тарифов. Данные рис. 4 позволяют установить, что, во-первых, индекс соотношения за анализируемый период не достиг единицы и, во-вторых, за последние 10 лет наблюдается рост индекса с 0,58 пунктов до 0,76. Стоит отметить, что данное повышение связано, прежде всего, со снижением скорости прироста цен на транспортные услуги.

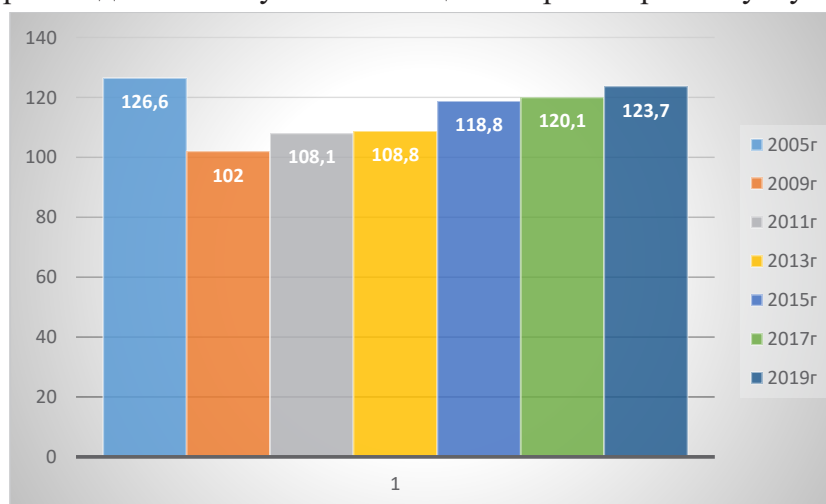
Рис. 4. График индекса соотношения «качество – цена»

Общая стабилизация цен повышает качество транспортных услуг, однако резкий скачок тарифов может плачевно отразиться на качестве

транспортных услуг. Поэтому необходимо стремиться к индексу качества, равному единице.

В настоящий момент на рынке транспортных услуг функционирует множество автотранспортных предприятий и предпринимателей оказывающих различного рода услуги. В большинстве случаев качество оказываемых услуг недостаточно высоко, что связано со следующими факторами:

отсутствие у большого числа предпринимателей опыта работы на рынке транспортных услуг;

нежелание менеджеров анализировать рынок транспортных услуг с целью выявления наиболее востребованных и перспективных направлений;

недальновидность многих руководителей, основной задачей которых становится обеспечение значительной прибыли в короткие

сроки, и при этом недостаточно внимания уделяется качеству транспортных услуг;

невнимательное, неуважительное отношение к клиентам.

Эти причины приводят к несоответствию между заявленным уровнем качества и ценой на транспортные услуги. Естественно, это не устраивает многих клиентов, и они предпочитают воспользоваться услугами другого автотранспортного предприятия.

В связи с этим менеджеры автотранспортных предприятий должны реализовать ряд мероприятий, направленных на повышение качества, что приведет к возникновению дополнительных затрат на обеспечение должного уровня качества услуг. Рост этих затрат, в свою очередь, приведет к росту себестоимости транспортной услуги. Себестоимость услуги возрастет, однако, в последующем мультипликативный эффект от проведенных мероприятий возместит все расходы.

Неразвитость системы комплексного обслуживания.

Рыночные отношения во многом изменили подход, связанный с привлечением клиентов. В связи с усилением конкуренции предприятие старается расширить перечень своих услуг. Это выгодно как автотранспортным предприятиям (дополнительная прибыль), так и клиентам (экономия времени на оформление бумаг, поиск посредников и т. п.).

К дополнительным услугам на автомобильном транспорте можно отнести: экспедирование, предоставление охраны, оформление документов, погрузочно-разгрузочные работы, складирование и др.

Известно, что перечень услуг большинства автотранспортных предприятий в стране ограничивается перевозкой грузов. Отсутствие дополнительных услуг негативно сказывается как на качестве грузовых перевозок, так и на финансовых результатах предприятия.

В рамках исследования проблемы повышения качества транспортных услуг клиентам автотранспортных предприятий был задан вопрос о причинах, по которым клиенты не пользуются дополнительными услугами автотранспортных предприятий.

Из опрошенных 73 % клиентов отметили такую причину, как узкий ассортимент дополнительных услуг. Другой немаловажной причиной являются высокие цены – 61 % респондентов назвали эту причину. Низкое качество предоставляемых дополнительных услуг отметил 51 % всех опрошенных клиентов. Вместе с тем только 8 % из числа опрошенных



отметили, что не нуждаются в дополнительных услугах. Все это свидетельствует о том, что клиенты готовы платить за дополнительные услуги (92 %).

#### Выводы и результаты

Также был выполнен анализ основных факторов качества транспортных услуг. К ним относятся высокий уровень конкуренции, недостаточные инвестиции в развитие грузового автомобильного транспорта, высокая степень износа подвижного состава.

Высокий уровень конкуренции на рынке транспортных услуг. Здесь, прежде всего, стоит отметить внутриотраслевую конкуренцию, существующую между автомобильными и железнодорожными перевозчиками. Для перевозок автомобильным транспортом характерны более слабые позиции по сравнению с перевозками железнодорожным транспортом по таким критериям, как экологичность, затраты на топливо и себестоимость перевозки единицы груза. В то же время к преимуществам автотранспортных перевозок относятся скорость доставки, возможность перевозки груза по схеме «от двери до двери», определенная гибкость в выборе маршрута перевозки и др.

Недостаточные инвестиции в развитие грузового автомобильного транспорта.

Спрос на грузовые автомобильные перевозки во многом определяются динамикой и структурой изменения объемов производства в стране, а также платежеспособностью предприятий и организаций всех отраслей экономики. При этом как развитие экономики вызывает рост перевозок, так и высокий уровень и возможности перевозочных услуг благотворно влияют на уровень инвестиций и темпы роста экономики в республике.

В настоящее время остро стоит проблема привлечения инвестиций в развитие грузового автомобильного транспорта и его инфраструктуры, что связано с низкими инвестиционными возможностями транспортных организаций, трудностями с привлечением долгосрочных заемных средств, неразвитостью механизмов государственно-частного партнерства.

Очевидно, что отсутствие значимых инвестиций в автотранспортную отрасль обусловлено, прежде всего, высокими рисками, длительными сроками окупаемости вкладываемых средств, наличием административных барьеров и т. п.

Высокая степень износа подвижного состава.

Основными недостатками парка грузовых автомобилей являются его прогрессирующее старение и несовершенная структура. Изношенный подвижной состав не только пагубно влияет на финансовое состояние автотранспортного предприятия из-за увеличения затрат на ремонт и обслуживание, но и вредит качеству предоставляемых транспортных услуг из-за возможности нарушения сроков доставки.

Из общего количества автомобилей только 25 % грузовых автомобилей имеют срок службы до 5 лет, 45 % – эксплуатируются свыше 10 лет. В данном случае высокая доля устаревшего подвижного состава ведет к снижению транспортной безопасности и росту аварийности на дорогах.

Необходимо добавить, что с каждым годом возрастает доля отечественных автомобилей в общем количестве грузовых автомобилей в стране. Рост количества иномарок в предыдущие годы был связан с

увеличением спроса на китайские и корейские грузовики, которые имеют отличное соотношение «цена – качество», что делает их доступными для узбекских автотранспортных предпринимателей.

Таким образом, по результатам проведенного исследования были выявлены и структурированы проблемы, которые непосредственно связаны с качеством грузовых перевозок. Это: несоблюдение установленных сроков доставки, низкий уровень сохранности при перевозке грузов автомобильным транспортом, несоответствие между заявленным уровнем качества и ценой на предлагаемые транспортные услуги, неразвитость системы дополнительного обслуживания. Стоит отметить, что были также проанализированы факторы, которые прямо или косвенно воздействуют на качество грузовых перевозок: высокий уровень конкуренции на рынке транспортных услуг, недостаточные инвестиции в развитие грузового автомобильного транспорта, высокая степень износа подвижного состава.

Характер и степень актуальности отдельных проблем повышения качества определили направленность дальнейших исследований и содержание методических разработок в исследуемой области.

#### Список использованной литературы

1. Ф. Мирзаев, М. Равшанов, З. Юсуфхонов: Актуальные вопросы повышения качества автомобильных перевозок в Республике Узбекистан: Транспорт шёлкового пути № 1 / 2021, с 65-71, ISSN: 2181
2. Горев А.Э. Грузовые автомобильные перевозки: учеб. пособие. – 5-е изд., испр. – М.: Академия, 2008. – 288 с.
3. Freight Flows And Transport Costs On The Logistics Corridors Of Uzbekistan. Mirzaev Furkat. Published in IJPSAT Vol.28 № 1 August 2021.
4. Ways to Increase The Efficiency of Motor Vehicle Services Mirzaev Furkat Rakhmatovich. Tashkent State Transport University, Ph.D, Associate Professor of «Transport Logistics», Tashkent Republic of Uzbekistan. Asian Journal of Technology & Management Research (AJTMR) ISSN: 2249 –0892 Vol11 Issue–01, Jun -2021.
5. Полякова И. Назад в СССР // Транспорт России. 2010 08 нояб. [Электронный ресурс]. URL: <http://www.transportrussia.ru/rynok-uslug/nazad-v-sssr.html>. (дата обращения: 04.04.2012).
6. Транспортная стратегия Российской Федерации на период до 2020 года, утверждена приказом Минтранса России от 12 мая 2005 г. № 45 во исполнение протокольного решения Правительства Российской Федерации от 28 апр. 2005 г. № 17.
7. Управление качеством: проблемы, исследования, опыт: сб. науч. тр. Вып. 4 / редкол. В.П. Семенов (отв. ред.) и др. – СПб.: СПбГИЭУ, 2006. – 271 с.
8. Управление качеством: проблемы, исследования, опыт: сб. науч. тр. Вып. 6 / редкол. В.П. Семенов (отв. ред.) и др. – СПб.: СПбГИЭУ, 2009. – 319 с.
9. Фасхиев Х.А., Шигапова З.Ф. Оценка качества и конкурентоспособности услуг по перевозке грузов // Вестн. ИНЖЭКОНа. Сер. Экономика. 2008. Вып. 7 (26). С. 74–79.

## WAYS TO INCREASE THE EFFICIENCY OF MOTOR VEHICLE SERVICES

DOI: <https://doi.org/10.53885/edinres.2021.54.15.049>

*Mirzaev Furkat Raxmatovich*

*Associate Professor of Joint Belarusian-Uzbek Interdisciplinary Institute of Applied Technical Qualifications in Tashkent*

*Abstract: The article describes the relevance of the development of road transport in Uzbekistan today, its scientific and theoretical basis. The measures that need to be taken to develop and effectively use the potential of road transport services in Uzbekistan, the benefits of the development of road transport services designed in this regard.*

*Key words: Transport, transport system, road transport, transport services, freight, passenger traffic, annual freight volume, current and projected cargo volume, road transport efficiency, technical and operational indicators, economic efficiency. The article presents the way of raising of ecological awareness aimed at formation of ecological upbringing among students of Civil Engineering University. The author argues the necessity and the possibility of establishing a model of the educational process which would facilitate the formation of environmentally upbringing specialist and the capabilities of additional professional foreign language training course in technical university.*

## ПУТИ ПОВЫШЕНИЯ ЭФФЕКТИВНОСТИ УСЛУГ АВТОМОБИЛЬНЫМ ТРАНСПОРТОМ

*Мирзаев Фуркат Рахматович*

*Доцент Совместного Белорусско-Узбекского межотраслевого института прикладных технических квалификаций в городе Ташкент*

*Аннотация: В статье представлены направления экологизации процесса обучения иностранному языку студентов инженерно-строительном вузе. Обоснованы необходимость и возможность организации учебно-воспитательного процесса так, чтобы он способствовал формированию экологически воспитанного специалиста и возможности дополнительной языковой профессиональной образовательной программы, предоставляющей студентам технических вузов получить дополнительную (к высшему) квалификацию «Переводчик в сфере профессиональной коммуникации».*

*Ключевые слова: дополнительная языковая профессиональная образовательная программа, модель выпускника, отбор содержания программы, педагогическая система подготовки специалиста. дидактическое воспитание, экологичный, устойчивое развитие, глобальный экологический кризис, культура личности.*

## AVTOMOBIL TRANSPORTI XIZMATLARI SAMARADORLIGINI OSHIRISH YO'LLARI

*Mirzayev Furkat Rahmatovich*

*Toshkentshahridagi Belarus-O'zbekistonqo'shmatarmoqlararoamaliy texnikk valifikatsiyalarinstitutidotsenti*

*Annotatsiya: Maqoladahozirogikunda O'zbekistonda avtomobil transportiniriv ojlantirishning dolzarbligi, uning ilmiy-nazariyasolarivoritilgan. O'zbekistonda avtomobil transport xizmatlariniriv ojlantirib, uning imkoniyatlaridansamarali foydalanish bo'yicha amalga oshirilish ilozim bo'lgan tadbirlar, bu bo'yicha loyiha lashtirilgan avtomobil transport xizmatlariniriv ojlantirishdan olinadigan samara*

ko'rsatibberilgan.

*Kalitso'zlar: Transport, transport tizimi, avtomobiltransporti, transport xizmatlari, yuk tashish, yo'lovchitashish, yillik yuk tashishhajmi, amaldagivaloyihaviy yuk hajmi, avtomobiltransportisamaradorligi, texnik-ekspluatatsionko'rsatkichlar, iqtisodiy samara.*

Kirish. Jahon iqtisodiyotining muhim infratuzilmaviy tarmoqlaridan biri transport tizimi bo'lib, uni rivojlantirish har bir mamlakatning iqtisodiy siyosatining ustuvor yo'nalishlaridan biri hisoblanadi. Butun dunyoda xalqaro savdo va iqtisodiy aloqalarning globallashuvi, ichki va tashqi bozorda yuqori raqobatga ega bo'lishi, tadbirkorlik va turistik salohiyati transport tizimining rivojlanganligi bilan belgilanadi.

O'zbekiston Respublikasini rivojlantirishning 2017-2021 yillarga mo'ljallangan Harakatlar strategiyasida "xizmat ko'rsatish sohasini jadal rivojlantirish, shuningdek, aholiga transport xizmati ko'rsatishni tubdan yaxshilash, yuk va yo'lovchi tashish faoliyatini yaxshilash, ularni xavfsizligini oshirish, eng avvalo, mintaqaviy avtomobil yo'llarini rivojlantirish" [1] vazifalari belgilab berilgan. Mazkur vazifalarning samarali ijrosi O'zbekiston avtomobil transporti tizimini takomillashtirishni taqozo etadi. Shu boisdan jahon standartlari talablariga mos keluvchi transport yo'l infratuzilmasini yaxshilash va transport xizmatlari ko'rsatish faoliyatini tizimli tashkil qilish, mijoz va transport korxonalari samaradorligini oshirish bugungi kunning dolzarb masalalaridan biri hisoblanadi.

Mavzuga doir adabiyotlar tahlili. Avtomobil transport xizmatlari bozorini rivojlantirish bo'yicha ko'plab olimlar tadqiqotlar olib borganlar.

Jumladan, professor M.A. Ikramov avtotransport jarayonini tashkil etish samaradorligini oshirish uchun quyidagilarga e'tibor qaratish lozim deb hisoblaydi:

- transport tizimlarida texnik vositalardan maqbul foydalanish muammolarini hal qilish uchun tarmoqlararo modellar kompleksini qurish;
- yuklarni avtotransportda tashish tariflarining yagona tizimini o'rnatish;
- avtotransport vositalarining ishlash ko'rsatkichlarining birlashtirilgan taqqoslanadigan ko'rsatkichlari tizimini aniqlash;
- transport tizimlarida transport jarayonlarini boshqarish usullari va tuzilishini optimallashtirish;
- transport ishlarini joriy va istiqbolli rejalashtirishni takomillashtirish;
- optimal transport vositasini tanlash. Shu bilan birga hal qiluvchi rol ni yuklarni tashish jarayonlarini optimal rejalashtirish va boshqarishning zamonaviy iqtisodiy va matematik modellarini yaratish va amaliyotga tatbiq etish o'ynaydi [2].

Iqtisodchi olim G.A. Samatovning fikriga ko'ra, "Avtotransportda yuklarni tashish tariflarining har birida barcha omillar to'plami hisobga olinmaydi, lekin faqat ayrimlari, malum bir transport sharoitida eng muhimi. Masalan, transport narxini foiz stavkasi bo'yicha hisoblash uchun transport vositasining tashish imkoniyatlaridan foydalanish darajasini tavsiflovchi transport masofasini, yuk massasini va uning sinfini hisobga olish kerak. Yuk avtomobillaridan vaqt bo'yicha foydalanish tarifini hisoblashda transport vositasining yuk ko'tarish qobiliyati, undan foydalanish vaqti va umumiy yurish masofasi hisobga olinadi" [3].

S.A.Salimov “Avtomobil transportida tashishni rejalashtirish, boshqarish va ratsionalizatsiya qilish vazifalarini to‘g‘ri shakllantirish transportning samarali ishlashi va transport tizimlarida transport jarayonining barcha elementlarini optimallashtirish uchun asosdir [4] - degan fikrni bildiradi.

Rossiyalik olim V.M. Kurganovning fikriga ko‘ra “Avtotransport vositalarini tanlash mezonlari tovarlarning xavfsizligi, ularning imkoniyatlari va tashish imkoniyatlaridan unumli foydalanish va transport xarajatlari pasayishi hisoblanadi. Logistika maqsadlariga transportning qadoqlash, konteyner, qo‘shma kabi ilg‘or usullari erishiladi” [5].

Bu borada xorijlik olimlar quyidagi fikrlarni bildirganlar:

D. Benson va Dj.Uaytxedlarning e‘tirofiga asosan “Sanoat transport tizimlarida yuk tashish jarayonlarini maqbul boshqarish muammolarini hal qilish uchun transport jarayonlarini optimallashtirish va yuk tashish uchun uzluksiz transport jarayonining matematik modellarini ishlab chiqishning bir qator o‘ziga xos misollarini ko‘rib chiqish zarur. Shu munosabat bilan, transportning turli tarmoqlari ishtirokida tashishni tashkil etish darajasiga tasir ko‘rsatishga imkon beradigan iqtisodiy mezonlarni tanlab olish va transport tizimining ishlashi paytida bunday nazoratni muvaffaqiyatli amalga oshirishga imkon beradigan usullarni ishlab chiqish zarur”[6].

M. Bodmer va J. Martinslarning fikri bo‘yicha “Moddiy va axborot oqimlarini tartibga solish va nazorat qilishning yaxlit tizimini yaratish logistika vazifalaridan biridir. Moddiy oqimlarni kuzatib borishning zamonaviy vositalaridan foydalanish «qog‘ozsiz» texnologiyani joriy etishga yordam beradi. Transportda yukni kuzatib boruvchi ko‘plab hujjatlar o‘rniga (ayniqsa xalqaro transportda) malumotlar aloqa kanallari orqali yuk bilan sinxron ravishda uzatiladi, tovarlarni tavsiflash uchun zarur bo‘lgan barcha ma’lumotlarni o‘z ichiga oladi” [7].

J. Bendikovichning e‘tirof etishi bo‘yicha “Yuqori talablarga javob beradigan asosiy tashkiliy tuzilmalar savdo hududida qisqa masofalarga transportni taminlaydigan tovarlarni yig‘ish va tarqatish bo‘yicha mintaqaviy transport kompaniyalari hisoblanadi. Bunday kompaniyalar odatda tovarlarni kichik partiyalarda tashiydilar va malum bir mintaqaga xizmat ko‘rsatadigan sanoat kompaniyasining tarqatish markazi o‘rniga katta tovar-moddiy xarajatlarga olib keladigan tovarlarni yig‘ish va tarqatish uchun o‘z terminalidan foydalanib xarajatlarni tejashadi” [8].

E. Mirotinani fikriga ko‘ra “Progressiv texnik bazadan foydalanish bilan bir qatorda, prinsipial yangi texnologiyani yaratishda quyidagi tashkiliy va texnologik chora-tadbirlar majmuini amalga oshirish zarur: tovarlarni, jo‘natuvchilarni va yuklarni qabul qiluvchilarni, vagonlar va boshqa transport vositalarini, shuningdek avtotransportlar turlari uchun avtovokzallarni kodlashning yagona tizimini ishlab chiqish, yuk tashish va avtomobil yo‘llari belgilarini zamonaviy namunalarni tanib olish moslamalari tomonidan avtomatik o‘qish uchun qulay tarzda qo‘llash kerak”[9].

Yuqoridagilardan xulosa qilish mumkinki, iqtisodiyotini barqaror rivojlanishida transport tizimi yetakchi mavqega ega bo‘lib, ijtimoiy-iqtisodiy taraqqiyot darajasini yuksaltirishdagi asosiy tarmoqlardan biri aynan avtomobil transporti hisoblanadi.

#### Tadqiqot metodologiyasi

Transport xizmatlari rivojlanishini yalpi ichki mahsulotdagi ulushining 1 foizga ortishi respublika YAIM hajmini qo‘shimcha ravishda 0.9 yoki qarib 1 foiz

ortishiga olib keladi. Mazkur fikrning isbotini quyidagi korrelyatsion bog‘lanish grafida ham ko‘rish mumkin (1-rasm).

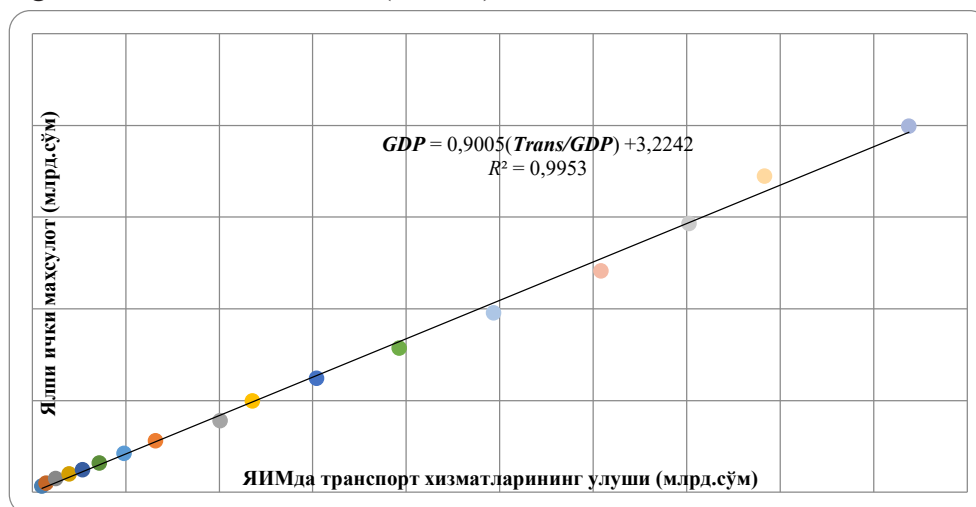

1-rasm. O‘zbekistonda YAIM va uning tarkibidagi transport xizmatlarining o‘zaro korrelyatsion bog‘lanish grafigi[10].

Unga ko‘ra,  $GDP = 0.9005(Trans/GDP) + 3.2242$  bo‘lganda  $R^2 = 0,995$ ,  $n=17$  va  $F=3169.32$  bo‘ladi. Shu boisdan, milliy iqtisodiyotimiz barqarorligi va xalqaro globallashuvda transport xizmatlari doimiy rag‘batlantiruvchi vosita sifatida o‘z tasitig‘ini topgan.

Mustaqillik yillarida transport tizimining natural ko‘rsatkichlaridagi ish hajmining o‘shish sur‘atlari uning yalpi ichki mahsulot tarkibida ulushi o‘shish sur‘atlaridan bir muncha orqada qolgan. Bundan ko‘rinib turibdiki, tarmoq korxonalarida zamonaviy harakat vositalari bilan yetarli darajada ta‘minlanmaganlik va ulardan foydalanish unumdorligini pastligi sohaning raqobatdoshligiga salbiy ta‘sir etibgina qolmay, xizmat ko‘rsatish tannarxi va bahosining oshishiga, shuningdek, iqtisodiyotda yaratilayotgan mahsulot va xizmatlar tannarxida transport tashkil etuvchisining yuqori darajada bo‘lib qolishiga ham olib kelmoqda.

O‘zbekiston Respublikasida 2020 yilda transport xizmatlarining rivojlanish holatini tahlil qiladigan bo‘lsak, transport xizmatlarining umumiy hajmida avtomobil transportining ulushi 54,3 % ni tashkil etdi. Transport xizmatlarida quvurlar orqali tashish xizmatlari 17,6 % ni tashkil etdi. Temir yo‘l transporti tomonidan ko‘rsatiladigan xizmatlar transport xizmatlarining 15,1 %ini tashkil etdi. Tovar va yo‘lovchilarni havo transportida tashish bo‘yicha xizmatlarning ulushi 5,8 % ni, yordamchi transport faoliyati xizmatlari esa 7,2 % ni tashkil etdi.

Transport xizmatlarining eng katta ulushi avtomobil transportida yuk va yo‘lovchi tashish bo‘yicha xizmatlarga to‘g‘ri keladi. Transportning ushbu turi boshqa transport turlari bilan taqqoslanganda uning moslashuvchanligi va ko‘rsatilayotgan xizmatlarning nisbatan arzonligi sababli eng ko‘p talabga ega hisoblanadi. 2019 yilda yuk tashish xizmatlarining salmoq vazni 30,4 % ni va yo‘lovchi tashish xizmatlarining salmoq vazni 69,6 % ni tashkil qilgan bo‘lsa. 2020 yilda yuk tashish xizmatlari umumiy hajmi tarkibida avtotransport xizmatlarining ulushi 32,1 % va yo‘lovchi avtotransporti xizmatlarining ulushi 67,9 % ga tengbo‘ldi.

Logistika samaradorligi indeksi mamlakat ichida va tashqarisida tovarlarning

jismoniy harakatini qo'llab-quvvatlovchi xizmatlar tarmog'ini o'z ichiga oladi. Logistika samaradorligi indeksleri (LPI) mamlakatlarni tovarlarni chegaralar orqali o'tkazilishi bo'yicha samaradorligini baholaydi. Jahon bankining ma'lumotlariga ko'ra, Logistika samaradorligi indeksi (LPI) reytingida O'zbekiston 2,58 indeks bilan 160 dunyo mamlakatlari orasida 99-o'rinni, Markaziy Osiyo bo'yicha esa ikkinchi o'rinni band etgan.

O'zbekistonda faoliyat yuritayotgan jami avtomobil transporti korxonalari soni 2020 yilda 2005 yilga nisbatan esa 88 foizga oshgan. Mamlakatda so'nggi yillarda kichik biznes va xususiy tadbirkorlikni qo'llab-quvvatlash va rivojlantirish borasida amalga oshirilayotgan islohotlar natijasida xususiy avtomobil transporti korxonalari ulushi 90,0 foizdan 96,5 foizni tashkil etgan. Avtomobil transport xizmati bilan faoliyat ko'rsatuvchi korxonalar 2020 yilda 7780 tani tashkil etib, ularning 79 % kichik korxonalar va mikrofirmalardir.

Avtomobil transporti xizmati ko'rsatish bozorida ulushi ortib borayotgan xususiy tashuvchilar transport xizmati bozoriga tez moslashuvchan bo'lib, ularning ixtiyoridagi avtomobillarining 85-90 foizini aynan kichik tonnali va magistral yuk avtomobillari, shuningdek ekspluatatsiya muddati ancha katta bo'lsa ham, yo'lovchilar uchun qulayligi bir muncha yaxshi bo'lgan xorijiy rusumdagi mikroavtobus va magistral avtobuslar tashkil etadi. Mamlakat avtomobil transportida tashiladigan yuklar umumiy yuk hajmining 39,0 foizdan ko'prog'ini tashkil etib, uning ahamiyati xalqaro iqtisodiy aloqalarning rivojlanishi natijasida tobora ortib bormoqda.

Avtomobil transport korxonalari texnik-ekspluatatsion ko'rsatkichlarining tashish hajmiga ta'sirini quyidagicha ifoda orqali o'rganish mumkin. Buning uchun avtomobil transporti korxonasi bo'yicha yillik tashiladigan yukning hajmi aniqlanadi [11]:

$$Q = (T_H \cdot V_T \cdot q \cdot c \cdot A_c \cdot B \cdot D_k) / (l_{yuk} + t_{pr} \cdot V_T \cdot q) \quad (1)$$

Buyerda: Q – yillik tashish hajmi, t;  $T_H$  – avtomobillarni o'rtacha kunlik ish vaqti, soat;  $V_T$  – avtomobillarning o'rtacha texnik tezligi, km/soat;  $q$  – o'rtacha masofadan foydalanish koeffitsiyenti;  $c$  – avtomobillarning o'rtacha yuk ko'tarish qobiliyati, t;  $c$  – o'rtacha yuk ko'tarish qobiliyatidan foydalanish koeffitsiyenti;  $A_c$  – o'rtacha ro'yxatdagi avtomobillar soni;  $B$  – o'rtacha parkdan foydalanish koeffitsiyenti;  $D_k$  – kalendar kunlar miqdori;  $l_{yuk}$  – o'rtacha yuk tashish masofasi, km;  $t_{pr}$  – bir qatnovda ortish-tushirish uchun vaqt sarfi.

#### Tahlil va natijalar

1-formula yordamida "O'rta Osiyo Trans" AJ avtokorxonasining amaldagi texnik-ekspluatatsion ko'rsatkichlari hamda ekspertlar xulosasiga ko'ra innovatsion marketing usullarni qo'llash asosida texnik-ekspluatatsion ko'rsatkichlarning o'zgarishi samaradorligini hisoblandi.

"O'rta Osiyo Trans" AJning amaldagi va loyihaviy yillik tashish hajmi:

$$Q_a = ((8 \cdot 50 \cdot 0.5 \cdot 20 \cdot 0.7 \cdot 150 \cdot 0.7 \cdot 365)) / ((450 + 4 \cdot 50 \cdot 0.5)) = 195109,1 \text{ TH} \quad (2)$$

$$Q_{\text{Л}} = ((T_H \cdot V_T \cdot q \cdot c \cdot A_c \cdot B \cdot D_k) / ((l_{yuk} + t_{pr} \cdot V_T \cdot q)) \quad (3)$$

$$Q_{\text{Л}} = ((7 \cdot 50 \cdot 0.6 \cdot 20 \cdot 0.74 \cdot 150 \cdot 0.72 \cdot 365)) / ((440 + 3 \cdot 50 \cdot 0.6)) = 233476,5 \text{ TH} \quad (4)$$

Transport xizmatlari hajmi nafaqat qancha yuk yoki yo'lovchi tashish miqdori bilan, balki ularni qanday masofaga yetkazib berish bilan belgilanadi. Shuning uchun biz iqtisodiy ko'rsatkichlar (daromad, foyda, tashish tannarxi va

boshqalarni) transport ishi ko'rsatkichi orqali baholandi. Transport xizmatlari ko'rsatish hajmining oshishi hisobiga olinadigan iqtisodiy samara, qo'shimcha transport ishi hajmining har bir tonna kilometr transport ishi uchun daromad stavkasi va tashish tannarxining farqi hisobiga olinadigan daromad bilan aniqlanadi. Shuningdek, innovatsion samaradorlikni oshirish bo'yicha loyihaviy tadbirlarning natijasi quyidagi iqtisodiy samarada ifoda etiladi:

$$I_{\text{samara}} = (P_{\text{л}} - P_{\text{а}}) * (d - S_{\text{T}}) \quad (5)$$

$$I_{\text{samara}} = (102729660 - 87799095) * (160,6 - 116,3) = 659\,944\,860 \text{ so'm}$$

(6)

Natijalarga ko'ra innovatsion marketingni qo'llash tadbirlari orqali "O'rta Osiyo Trans" AJ 660,0 mln. so'm iqtisodiy samaraga erishadi. Yuqorida ko'rib o'tilgan texnik ekspluatatsion ko'rsatkichlarni yaxshilash maqsadida innovatsion marketingning 10 ta tadbirining loyixaviy natijasi eng kami bilan 17% daromadni oshishiga ega bo'lishi va barcha texnik ko'rsatkichlarni 3-4%ga yaxshilanishi aniqlandi.

Xulosa va takliflar. Avtomobil transportning tarmoqlararo ahamiyati ham iqtisodiyot tarmoqlari, ham soha korxonalarini raqobatdoshligini ta'minlay oladigan mijozlarga yo'naltirilgan transport xizmatlari ko'rsatishning moslashuvchan tizimlarini shakllantirishni talab etadi. Transport xizmatlari sifatini yaxshilash va assortimentini kengaytirish bo'yicha strategiyalarni amalga oshirish imkoniyatlarini avtomobil transport xizmatlarini ko'rsatishga bevosita qo'llash, uning tashkiliy-iqtisodiy mexanizmlarini yangicha yondashuv asosida tahlil etishni taqozo etadi.

Hozir O'zbekistonda avtomobil transportini rivojlantirish bilan bog'liq quyidagi muammolar mavjud bo'lib, ularni bartaraf etish lozim:

- transport xizmatlari bozorining yetarli darajada rivojlanmaganligi;
- avtotransport vositalarining yaroqsiz holatiga kelib qolayotgani va ularni qayta tiklash bilan bog'liq qiyinchiliklar;
- avtomobil transportining axborot xavfsizligi yetarli emasligi;
- avtomobil transporti xizmatlarining sifati pastligi;
- marshrutlarni rejalashtirishda yo'l qo'yiladigan kamchiliklar;
- tovar va transport vositalarini sug'urtalash tizimi yaxshi ishlamasligi;
- avtotransport xizmatlari ko'rsatishda servisning past darajadaliigi;
- bir nechta transport turlarini o'z ichiga olgan tashishlarni tashkil qilishdagi qiyinchiliklar va boshqalar.

Avtomobil transporti korxonalarini faoliyati bilan bog'liq yuqoridagi kabi muammolarni tizimli yechishga yondashuvning ilmiy asoslarini ishlab chiqish lozim, shuningdek, mijozlarga yo'naltirilgan xizmat ko'rsatish asosida avtomobil transporti korxonalarining raqobat ustunligini ta'minlashga qaratilgan konsepsiya yaratilishi darkor. Avtomobil transporti korxonalarining faoliyati samaradorligi bevosita uning texnik-ekspluatatsion ko'rsatkichlarini yaxshilash va undan samarali foydalanish holatini aks ettirib, texnik-ekspluatatsion ko'rsatkichlarning yakuniy transport ishga ta'siri asosida uning samaradorligini oshirish yo'llarini ishlab chiqish lozim.

Foydalanilgan adabiyotlar ro'yxati:

1. O'zbekiston Respublikasi Prezidentining 2017 yil 7 fevraldagi "O'zbekiston Respublikasini rivojlantirishning 2017-2021 yillarga mo'ljallangan Harakat strategiyasi to'g'risida"gi PF-4947-sonli Farmoni.

2. Ikromov I., Abduraxmonov A., Nazarov M. Avtotransport iqtisodi va



boshqaruvi. O‘quv qo‘llanma. –T.: TAYI, 2003.34-45 b.

3. Samatov G.A. Innovatsionnoye razvitiye avtomobilnogo transporta. – T.: “O‘zbekiston Milliy ensiklopediyasi” Davlat ilmiy nashriyoti, 2011.s.256.

4. Salimov S.A., Avtomobil transporti xizmatlari bozorida faoliyat ko‘rsatuvchi transport vositalarining tahlili//TAYI xabarnomasi. №3-4, 2011 y. 148 b.

5. Kurganov V.M. Logistika. Mahsulotlarni etkazib berish zanjiridagi transport va ombor: O‘quv va amaliy qo‘llanma. - M.: Knijniy mir, 2006. – s.67.

6. Benson D., Uaytxed Dj. Transportirovka i dostavka Грузов: Пер. с англ.–M.: Transport, 1990 s.279.

7. Bodmer, M., Martins J., (2001). All allied to fight public transport’ s perceived decline: relationship marketing in Brazil, in: Anais de 1st International Conference on Public Transport Marketing, Barcelona, Espanha, pp 1-12.

8. Bendekovic, J[adranka]; Simonic, T. Importance of Marketing Strategy for Achievement of Competitive Advantage of Croatian Road Transporters, Chapter 21 in DAAAM International Scientific Book 2014, pp.257-266.

9. Transport logistikasi: Darslik / Ed. FUNT. Mirotina. - M.: Ekzamen. 2008. s. 178.

10. O‘zbekiston Respublikasi davlat statistika qo‘mitasi ma’lumotlari asosida muallif ishlanmasi.

11. Aksyonova Z.I., Analiz proizvodstvenno-xozyaystvennoy deyatel’nosti avtotransportinix predpriyatiy.–M.:Transport, 1990 - s. 48.



## ЎЗБЕКИСТОНДА ИТ-ТАЪЛИМ ТАРАҚҚИЁТИ ТАҲЛИЛИ

DOI: <https://doi.org/10.53885/edinres.2021.97.28.048>

Камилла НАИБУЛИНА,

Низомий номидаги Тошкент давлат педагогика институтининг  
магистранти

*Maqolada so'nggi yillarda uzluksiz ta'lim tizimi, oliy o'quv yurtlari va umumta'lim maktablarida IT ta'limini rivojlantirish, shuningdek, raqamli texnologiyalar o'quv markazlari, IT - parklarni rivojlantirish, ta'lim portallarini ishga tushirish kabi masalalar tahlil qilindi.*

*Kalit so'zlar: IT ta'lim, axborot texnologiyalari, it mutaxassislarini tayyorlash, ta'lim portallari.*

## АНАЛИЗ РАЗВИТИЯ ИТ ОБРАЗОВАНИЯ В УЗБЕКИСТАНЕ

Камилла НАБИУЛЛИНА

магистрантка Ташкентского государственного педагогического  
университета

*В статье дан анализ развития ИТ образования в Республике Узбекистан за последние годы как в рамках системы непрерывного образования, - в вузах и общеобразовательных школах, так идеяльность учебных центров цифровых технологий, развития ИТ-парков, запуск образовательных порталов.*

*Ключевые слова: ИТ образование, информационные технологии, подготовка ИТ-специалистов, образовательные порталы.*

## ANALYSIS OF THE DEVELOPMENT OF IT EDUCATION IN UZBEKISTAN

Kamilla NABIULLINA

is a graduate student of Tashkent State Pedagogical University

*The article analyzes the development of IT education in the Republic of Uzbekistan in recent years as part of the system of continuing education - in universities and secondary schools, as well as the activities of digital technology training centers, the development of IT parks, the launch of educational portals.*

*Key words: IT education, information technology, training of IT specialists, educational portals.*

2021 год славится не только своими историческими событиями, потрясшими весь мир, но и развитием, которое происходило и происходит по сей день несмотря ни на что. Развитие не обошло стороной и Узбекистан. На сегодняшний день мы можем наблюдать за тем, как все больше и больше компаний практически всех сфер деятельности перестраивают свои внутренние процессы и функции, автоматизируют их, тем самым увеличивая спрос на программистов и разработчиков. Поэтому в Узбекистане очень плотно и активно начали развивать сферу ИТ, что в свою очередь дало свои плоды в виде большого спроса на ИТ-специалистов, ИТ-компании и курсы, где обучают ИТ-специальностям

В Республике Узбекистан ведется планомерная работа по коренному

изменению сферы образования в вопросе внедрения и расширения IT технологий, что подтверждается принятыми нормативными документами, среди которых: Указ Президента Республики Узбекистан «Об утверждении стратегии «Цифровой Узбекистан – 2030» и мерах по ее эффективной реализации» от 5 октября 2020 года, №УП-6079, Постановление Президента Республики Узбекистан «О мерах по широкому внедрению цифровой экономики и электронного правительства» от 28 апреля 2020 года, №ПП-4699, Постановление Президента Республики Узбекистан «О мерах по развитию цифровой экономики в Республике Узбекистан» от 3 июля 2018 года, № ПП-3832, Указ Президента Республики Узбекистан «О мерах по дальнейшему совершенствованию сферы информационных технологий и коммуникаций» от 19 февраля 2018 г., № УП-5349 и другие.

Огромные изменения происходят в системе высшего образования. В частности, Ташкентский университет информационных технологий имени Мухаммада аль-Хорезми и его региональные филиалы начиная с 2018/2019 учебного года перешли на современную систему кредитования. Сегодня по данной системе обучается около 10 000 студентов. Посредством перехода на систему кредитования с целью соответствия учебных планов мировым стандартам были введены новые предметы, студентам дана свобода выбора предметов, профессорско-преподавательскому составу и студентам созданы возможности для академической мобильности. Университет к учебным процессам привлёк порядка 21 преподавателей и профессоров из зарубежных стран.

18 января 2019 года было принято постановление Кабинета Министров №46 «О мерах по созданию Узбекско-Белорусского совместного факультета информационных технологий в структуре Ташкентского университета информационных технологий имени Мухаммада Аль-Хоразмий». Также в 2019 году за счёт финансирования средств Японского агентства международного сотрудничества (JICA) в размере 1,6 миллиона долларов в университет был организован современный Учебный медиа-центр. С 2019 года университет участвует в новых проектах по программе “Erasmus+” Европейского Союза.

Университет Инха в Ташкенте начиная с 2019 года выпускают более 200 выпускников, получающих сразу два диплома — диплом Университета Инха (Республика Корея) и диплом Университета Инха в Ташкенте, по направлениям “Компьютерный инжиниринг” и “Программный инжиниринг”. Выпускники трудоустраиваются по специальности, а самые лучшие продолжают обучение в магистратуре в Германии, Южной Корее, Кипре и других европейских странах.

В 2019 году в Университете Инха в Ташкенте начал свою работу SAP Visioncenter. В результате сотрудничества между университетом и компанией SAP студенты и преподаватели Инха имеют возможность на безвозмездной основе пользоваться учебными ресурсами по программе SAP “SAP UniversityAlliance”.

7 января 2019 года постановлением Президента Республики Узбекистан в Ташкенте открылся университет Амитии начал свою деятельность с 24 сентября 2019 года, в том числе по направлению бакалавриата информационные технологии. В ходе программы обмена студентов в кампус университета Амити в ОАЭ было направлено 14 студентов, в кампус

университета Амита в Индии — 8 студентов.

Не обошли изменения и обучение информационным технологиям в системе общеобразовательных школ. В 2019 году было сдано в эксплуатацию новое здание специализированной школы по углубленному изучению предметов направления информационно-коммуникационных технологий имени Мухаммада ал-Хоразмий.

В специализированной школе для учеников созданы все условия как для классного, так и для факультативного обучения с применением инновационных методов. В школе организованы комнаты для обучения мобильным и компьютерным технологиям, робототехники, инновационные и виртуальные лаборатории.

С целью налаживания работ в социальной, духовно-просветительской сфере в соответствии с пятью инициативами, ранее выдвинутыми Президентом Республики Узбекистан, была проделана серьезная работа по третьему направлению — организации эффективного использования населением и молодежью компьютерных технологий и интернета. В частности, по республике были организована деятельность учебных центров цифровых технологий. Для эффективного обучения в центрах для молодежи в возрасте 14-30 лет было разработано в целом 19 учебных программ по основам программирования, компьютерной графики, роботехники, по созданию веб- и мобильных приложений.

Но для того, чтобы молодые кадры могли сполна реализовать свои полученные знания и имеющийся у них потенциал, необходимо создать соответствующие условия. Тем более ИКТ-сфера - весьма конкурентная отрасль, и здесь очень важна поддержка предпринимательства.

С этой целью в Ташкенте организован Технологический парк программных продуктов и информационных технологий (IT-Park). Для резидентов созданы существенные льготы: они освобождаются от всех налогов и обязательных отчислений в государственные целевые фонды до 1 января 2028 года, а также от разовых социальных выплат. В настоящее время резидентами IT-парка являются 398 отечественных предприятий сферы информационных технологий, реализуются 23 стартап-проекта и трудятся 4,2 тысячи специалистов.

Как отметил в своем Послании парламенту Президент Шавкат Мирзиёев, IT-Park уже дает первые результаты. Запланировано открыть филиалы IT-парка во всех 14 регионах республики, в первую очередь в Нукусе, Бухаре, Намангане, Самарканде, Гулистане и Ургенче, а также при школе имени Мухаммада ал-Хоразмий в Ташкенте. Более 500 современных компаний приступили к работе в IT-парках, организованных в Ташкентской, Андижанской, Джизакской, Кашкадарьинской, Самаркандской, Сырдарьинской и Ферганской областях [1].

Тем не менее, предстоит решить немало важных задач в деле подготовки квалифицированных IT-кадров.

Руководство нашей страны уделяет приоритетное внимание молодежи. Как неоднократно подчеркивал в своих выступлениях Президент, качественное реформирование экономики может быть ускорено за счет широкого внедрения информационно-коммуникационных и цифровых технологий. Будущее - за ИКТ и специалистами, владеющими ими.

2021-й год у нас в стране был объявлен Годом поддержки молодежи

и укрепления здоровья населения. В этом контексте Министерством по развитию информационных технологий и коммуникаций в 2021 году продолжена работа по всемерной поддержке талантливой молодежи и воспитанию высококвалифицированных кадров.

Так, в рамках совершенствования системы образования в соответствии с последними достижениями в ИКТ-сфере и высокой потребностью в квалифицированных IT-кадрах принято постановление Президента Республики Узбекистан «О мерах по дальнейшему совершенствованию системы образования в области информационных технологий, развитию и интеграции научных исследований с IT-индустрией».

В соответствии с данным постановлением, на базе действующих общеобразовательных школ в районах (городах) республики поэтапно создаются специализированные школы с углубленным изучением информатики и информационных технологий. В 2020 году в республике были созданы 14 базовых школ. А к 2023 году число специализированных школ будет увеличено до 205 единиц.

В дни зимних каникул был проведен конкурсный отбор учеников в специализированные школы на основе квоты, утвержденной Министерством по развитию информационных технологий и коммуникаций, Министерством народного образования и Государственным тестовым центром.

Также 20 января в городе Бухара состоялось торжественное открытие очередной специализированной школы в школе №7. Классные аудитории данного учебного заведения оснащены передовыми информационно-коммуникационными технологиями и подключены к высокоскоростному интернету. В аудитории робототехники, цифровой библиотеке для учеников созданы все возможности для углубленного изучения предметов информатики и информационных технологий. На основе конкурсного отбора в класс, специализирующийся на обучении информатики и информационных технологий, было принято 30 учеников.

Реализация таких масштабных мероприятий, несомненно, требует наличия высококвалифицированных педагогических кадров. В этом плане поставлена цель по поэтапному обучению учителей современным информационно-коммуникационным технологиям и тем самым увеличить учителей, получивших IT-сертификаты, до 250 человек в 2021 году, 350 – к 2022, и до 450 человек – к 2023 году.

Наряду с этим ведется активная работа по широкой подготовке IT-специалистов в масштабах республики. Так, в рамках третьей из пяти важных инициатив, выдвинутых Президентом, — организации эффективного использования населением и молодежью компьютерных технологий и интернета по всей стране создаются Учебные центры цифровых технологий. На сегодняшний день уже действует более 100 центров, где созданы необходимые условия для обучения местной молодежи основам ИКТ, а также для повышения квалификации IT-специалистов. Они оснащены современной компьютерной техникой и Интернет-связью. Для эффективного обучения региональной молодежи IT-основам, получения ими современных знаний специально разработаны образовательные программы по таким актуальным направлениям, как основы программирования, компьютерная графика, робототехника, создание мобильных и веб-приложений и другие.

В числе самых значимых проектов в рамках широкой подготовки

IT-специалистов следует особо отметить мегапроект «Один миллион программистов» (OneMillionUzbekCoders). Мегапроект был запущен в Узбекистане в ноябре 2019 года и реализуется Министерством по развитию информационных технологий и коммуникаций Республики Узбекистан при поддержке фонда DubaiFutureFoundation (ОАЭ), в сотрудничестве с IT-академией при IT Park, Университетом Инха в Ташкенте и Специализированной школой по углубленному изучению предметов направления информационно-коммуникационных технологий имени Мухаммада ал-Хоразмий.

В рамках проекта запущен портал [www.uzbekcoders.uz](http://www.uzbekcoders.uz) для дистанционного обучения программированию, а также международная образовательная платформа [Udacity.com](http://Udacity.com) на узбекском языке. На первом этапе проект охватывает четыре самые востребованные на глобальном рынке труда IT-специальности: фронтенд-разработка (FrontEnd), фулстек-разработка (FullStack), Android-разработка и анализ данных (DataAnalysis). Общий курс рассчитан на 120 часов обучения.

Первый год действия программы OneMillionUzbekCoders был весьма плодотворным. Проект охватил более 120 тысяч слушателей, из которых 18 тысяч успешно окончили учебу. В ближайшие два года в рамках проекта «Один миллион программистов» 300 тысяч молодых людей на бесплатной основе будут обучаться азам компьютерного программирования.

Таким образом, в Узбекистане создаются все условия для освоения современных знаний молодежью. Опыт внедрения IT в ведущих вузах, специализированных общеобразовательных школах, IT парках, учебных курсах должен быть внимательно изучен и самые прогрессивные методики необходимо внедрять в систему образования для того, чтобы возможность получения актуальных, востребованных знаний в сфере ИКТ была доступна еще большему количеству молодежи нашей страны.

Использованная литература:

Послание Президента Республики Узбекистан Шавката Мирзиёева Олий Мажлису от 29.12.2020// <https://president.uz/ru/lists/view/4057>

**УМУМИЙ ТАЪЛИМ МАКТАБЛАРИДА «PYTHON»  
ДАСТУРЛАШ ТИЛИНИ ЭЛЕКТРОН ТАЪЛИМ ВОСИТАСИ  
АСОСИДА ЎҚИТИШ**

DOI: <https://doi.org/10.53885/edinres.2021.95.96.047>

*Камилла Набиуллина,  
Низомий номидаги Тошкент давлат педагогика университети  
магистранти*

*Maqolada O'zbekiston Respublikasi uztulksiz ta'lim tizimida dasturlashtillariga o'qitish masalasi o'rganilib, dasturchilar orasida jahon dasturlash tili bo'yicha eng mashhur bo'lgan dasturlashtillar ta'lim vositalari haqida umumiy ta'lim maktablarida Python dasturlashtilini elektron ta'lim vositasidan foydalanish orqali o'qitish metodikasi taklif etildi.*

*Kalit so'zlar: maktab ta'limi, informatika, dasturlash tillari, dasturlash, elektron ta'lim vositalari.*

**ОБУЧЕНИЕ ЯЗЫКУ ПРОГРАММИРОВАНИЯ «PYTHON»  
ОБЩЕОБРАЗОВАТЕЛЬНЫХ ШКОЛАХ НА ОСНОВЕ  
ЭЛЕКТРОННОГО СРЕДСТВА УЧЕБНОГО НАЗНАЧЕНИЯ**

*Камилла Набиуллина  
магистрантка Ташкентского государственного педагогического  
университета имени Низами*

*В статье изучается вопрос обучения в системе непрерывного образования Республике Узбекистан языкам программирования, проведен анализ языков программирования, наиболее востребованными в мире среди программистов и предложена методика обучения языку программирования Python в общеобразовательных школах с использованием электронного средства учебного назначения.*

*Ключевые слова: школьное обучение, информатика, языки программирования, программирование, электронные средства учебного назначения.*

**TEACHING THE PYTHON PROGRAMMING LANGUAGE  
IN GENERAL EDUCATION SCHOOLS ON THE BASIS OF AN  
ELECTRONIC EDUCATIONAL TOOL**

*Kamilla Nabiullina is  
a graduate student of Tashkent State Pedagogical University named after  
Nizami*

*The article examines the issue of teaching programming languages in the system of continuing education in the Republic of Uzbekistan, analyzes the programming languages that are most in demand in the world among programmers and suggests a methodology for teaching the Python programming language in secondary schools using an electronic educational tool.*

*Key words: school education, computer science, programming languages, programming, electronic means of educational purposes.*

Современное развитие информационного общества связано с вступлением мировой экономики в новый этап своего развития – цифровую

экономику, когда данные в цифровой форме являются основным фактором функционирования всех сфер социально-экономической деятельности. Тренды становления цифровой экономики, прогнозируемые профессии будущего показывают возрастание роли и расширение границ применения программирования. Со стороны обучающихся и их родителей также наблюдается устойчивый спрос на обучение программированию. Вместе с тем существующие учебники, программы и методики преподавания предмета «Информатика» и, в частности, программирования остались прежними, не учитывающими запросы обучающихся и потребности цифровой экономики.

Система образования, сформировавшаяся в XX веке в большинстве стран мира, поощряла учащихся за то, как много они знают, и, соответственно, обучение было нацелено на накопление знаний. Существует мнение, что формированию такой системы способствовала необходимость в обеспечении промышленных предприятий большим количеством рабочих, которые могли бы выполнять узкоспециализированные конвейерные операции. Благодаря стремительному развитию цифровых технологий в XXI веке такие операции могут выполнять роботизированные системы, а значит, и людей сейчас необходимо обучать не тому, чему учили раньше. В современных условиях, на наш взгляд, важно не транслировать детям знания в готовом виде, а учить их учиться, учить не просто накапливать и запоминать информацию, а умению самостоятельно ее добывать и критически оценивать. В свою очередь, для того, чтобы в огромном информационном потоке добыть достоверную, полную, актуальную информацию, необходимы умения работать с источниками, осуществлять основные логические операции, проводить наблюдения, различными способами организовывать данные, грамотно выражать свои мысли, представлять результаты работы. Все вышеперечисленные умения отражают содержание исследовательской деятельности, а потому их можно считать основными исследовательскими компетенциями.

Таким образом, в сложившейся ситуации обучение программированию должно быть совместной деятельностью учителя и учащихся, предполагающей не только формирование субъективного опыта каждого обучающегося, но и их интеллектуально-нравственное развитие, формирование креативных и рефлексивных качеств обучающихся. Обучение программированию должно базироваться на развитии исследовательских навыков, стремлении учащихся к самоактуализации и саморазвитию.

В Республике Узбекистан подготовка специалистов производится на основе закона «Об образовании» и Национальной программы по подготовке кадров. Согласно этим нормативным документам организована непрерывная система образования, в которой одним из составляющих является изучение информатики и информационных технологий на различных этапах. В рамках изучения основ информатики, начиная со средней общеобразовательной школы, ученики начинают изучать и программирование на примере языка программирования Pascal. В средних профессиональных образовательных учреждениях учащиеся углубляют свои знания по программированию, овладевая одним из объектно-ориентированных языков. Студенты вузов, выбравших направление образования по информационным технологиям, изучают такие языки как C, C++, Java. В связи с чем были выбраны



именно эти языки программирования? Необходимо ли изучать именно их в школах, лицеях, профессиональных колледжах и вузах? Чем необходимо руководствоваться при их выборе?

Актуальность языков различается по сферам занятости. Финансовые и корпоративные программные продукты должны выполнять сложные функции и быть высокоорганизованными, им требуются такие языки как Java или C#. Веб страницам и программам, ориентированным на мультимедиа и дизайн, потребуются динамические, универсальные, функциональные и не многословные языки, такие как Ruby, PHP, JavaScript и Objective-C.

Изучим еще один вопрос: так называемый рейтинг языков программирования, которые могут преследовать самые разные цели. Но обычно главный критерий, который служит для выставления «оценок» – популярность этих языков. Под популярностью, как правило, понимается количество программистов, работающих на том или ином языке. Наиболее авторитетным из всех по языкам программирования может считаться рейтинг, составляемый компанией TiobeSoftware, которая строит свои доводы по изменению интереса к языкам на основе анализа статистики запросов Google, GoogleBlogs, Yahoo!, Wikipedia, MSN и даже YouTube.

Индекс Tiobe обновляется ежемесячно, последние результаты можно найти по адресу <https://www.tiobe.com/tiobe-index/>. Давайте рассмотрим последние данные (рис. 1):

Apr 2021	Apr 2020	Change	Programming Language	Ratings	Change
1	2	▲	C	14.32%	-2.40%
2	1	▼	Java	11.23%	-5.49%
3	3		Python	11.03%	+1.72%
4	4		C++	7.14%	+0.36%
5	5		C#	4.91%	+0.16%
6	6		Visual Basic	4.55%	-0.18%
7	7		JavaScript	2.44%	+0.06%
8	14	▲	Assembly language	2.32%	+1.16%
9	8	▼	PHP	1.84%	-0.54%
10	9	▼	SQL	1.83%	-0.34%

Рисунок 1. Рейтинг языков программирования, составленный компанией TiobeSoftware

Рассмотрим более подробно наиболее востребованные в мире на сегодняшний день языки программирования.

Язык C - язык общего назначения, разработанный в начале 70-х. C - старейший и наиболее широко используемый язык, на нем строятся другие популярные языки, такие как C#, Java, JavaScript и Python. C в основном используется для написания операционных систем и встраиваемых приложений. Поскольку C дает основу множеству других языков, рекомендуется изучить C (и C++), прежде чем перейти к другим.

Java- это объектно-ориентированный язык программирования, разработанный SunMicrosystems в 1990 году. Это один из самых востребованных языков, стандарт для корпоративных программ, веб-платформ, игр и мобильных приложений, а также для операционной системы Android. Java спроектирован для работы на множестве программных

платформ, это значит, что программа, написанная на Mac OS, также может быть запущена, например, в Windows.

Python- это высокоуровневый язык серверных скриптов для веб-сайтов и мобильных приложений. Принято считать, что это довольно простой для новичков язык благодаря его читаемому и компактному синтаксису. Это означает, что разработчики могут написать меньше строк кода для выражения идеи, чем могли бы, используя другие языки. На нем работают веб-приложения для Instagram, Pinterest и Rdio, использующие фреймворк Django, также он используется Google, Yahoo! и NASA.

Одним из наиболее интересных вопросов, требующих особого внимания в процессе изучения предмета «Информатика» в школе, является повышение уровня обучения учащихся программированию. В связи с тем, что в последние годы все более популярным становится язык программирования Python, который во всем мире широко используется как для обучения, так и для создания самых разных программ: от текстовых диалогов до серьезных веб-приложений и 3D-игр, в школьную программу введено изучение основ данного языка программирования.

На протяжении всей истории школьной информатики изучение элементов программирования является основой курса. Это связано с тем, что изучение алгоритмизации и программирования в средней школе является не только целью, но и средством формирования мышления учащихся, способствует развитию их математических способностей, а также закладывает основу для продолжения обучения в старших классах и в вузе[1].

Таким образом, тема статьи выглядит особо актуально, так как направлена на разработку методики обучения школьников программированию на языке Python с применением разработанного электронного средства учебного назначения (ЭСУН).

Электронные образовательные ресурсы учебного назначения сегодня являются неотъемлемой частью образовательного процесса и могут использоваться для: достижения целей обучения информатики; помощи учителю при организации уроков, располагающих учащихся с интересом приобретать навыки программирования. Особенно важны новые средства обучения языкам программирования. Целью нашего исследования стала разработка содержания курса «Программирование на языке Python» и создание соответствующего ЭСУН «PythonLearning».

На наш взгляд, язык Python лучше традиционных для школы языков программирования и оптимально подходит как для начального обучения программированию, так и для построения профильных курсов. Можно отметить следующие достоинства языка Python:

1. Понятность языка выше, чем у Pascal и Basic. Простые программы записываются в несколько строк, не нужны инструкции, не имеющие непосредственного отношения к алгоритму (например, `intmain()`).
2. Простой и лаконичный синтаксис. Как правило, программа на языке Python записывается короче, чем на C++, Pascal и Basic.
3. Свободная реализация.
4. Современность языка, наличие в нем высокоуровневых структур данных (списки, множества, ассоциативные массивы, длинная арифметика).
5. Наличие средств объектно-ориентированного программирования (ООП).

6. Наличие библиотеки, позволяющей легко разрабатывать графические приложения, web-приложения и т.д.

Разработанный курс «Программирование на языке Python» состоит как из теоретического материала, в том числе содержит информацию о базовых понятиях ООП, так и из практических заданий, призванных закрепить полученный теоретический материал и привить навыки программирования. Объем курса 34 часа для начального уровня (первый модуль) и 24 часа для повышенного уровня (второй модуль). Обозначим цели курса: познакомить учащихся с принципами и основами программирования на языке программирования Python; сформировать теоретическую и практическую основу программирования на Python; развить мышление, основанное на компьютерной логике и алгоритмизации. Каждый из уроков включает в себя как теоретический материал, так и практические задания, примеры их выполнения. В теоретической части описывается синтаксис языка, описываются основные элементы и конструкции, рассказывается о том, где они могут быть применены. В практической части курса учащимся даются задания для самостоятельного выполнения с целью закрепления изученного теоретического материала. Курс разбит на два модуля. Первый модуль – изучаются основы языка программирования, типы данных, базовые алгоритмические структуры (следование, ветвление, циклы), структурное программирование. В основу первого модуля положена работа с простыми типами данных, лишь в конце модуля идет знакомство со структурированными типами (изучаются массивы). Второй модуль полностью посвящен изучению функций и ОО

На протяжении всего курса работа учеников оценивается: исходный код на корректность синтаксиса, наличие комментариев, эффективная реализация алгоритмов, понятность имен переменных, функций, классов.

В состав и структуру разработанного ЭСУН по курсу «Программирование на языке Python» входят следующие компоненты:

1. Обучающий компонент (теоретический материал, подлежащий изучению и структурированный на учебные темы; практический материал, содержащий формулировки заданий и методические рекомендации по их выполнению).

2. Контролирующий компонент (вопросы и задания тестов, разделенные на два уровня сложности: базовый и повышенный).

Поурочный просмотр реализован с помощью API web-браузера,

Разработанное ЭСУН «PythonLearning» позволяет:

1. На любом компьютере знакомить учащихся с основами программирования на языке Python в наглядной и простой форме.

2. Выбрать уровень сложности программы обучения в зависимости от текущего уровня знаний ученика.

3. Знакомить учащихся с практическими примерами и вариантами реализации поставленных задач на языке программирования Python.

4. Развить навыки программирования с использованием принципов объектно-ориентированного программирования.

Предложенный курс проходит апробацию в общеобразовательной школе №50 г. Ташкента. В конце учебного года среди учащихся планируется провести контрольную работу с целью выявления эффективности разработанного ЭСУН «PythonLearning».

**БЎЛАЖАК ТЕХНОЛОГИК ТАЪЛИМ ЎҚИТУВЧИСИНИНГ  
АУТОПЕДАГОГИК КОМПЕТЕНТЛИГИНИ  
ШАКЛЛАНТИРИШНИНГ ПЕДАГОГИК ШАРТ-ШАРОИТЛАРИ**

DOI: <https://doi.org/10.53885/edinres.2021.45.18.046>

*Парпиева Малика Моминовна,  
Тошкент вилояти, Чирчиқ давлат педагогика институти, катта  
ўқитувчиси*

*АННОТАЦИЯ: Мақолада бўлажак ўқитувчиларни касбий педагогик фаолиятга тайёрлаш муаммолари республикамиз олимлари томонидан ўрганилганлиги, бўлажактехнологиктаълимўқитувчисиинингааутопедагогик компетентлигини шакллантириши ва ривожлантириши, келгусида унинг педагогик фаолиятда технология фанини ўқитиши жараёнини самарали таъкил этишида ва ёшларни касбга йўналтириши самарадорлигини оширишида муҳим омил бўлиб хизмат қилиши хақида баён этилган.*

*Калит сўзлар: аутопедагогика, касбий компетентлик, акмеология, креатив ва продуктив даража, интеграция*

**ПЕДАГОГИЧЕСКИЕ УСЛОВИЯ ФОРМИРОВАНИЯ  
АВТОПЕДАГОГИЧЕСКОЙ КОМПЕТЕНТНОСТИ БУДУЩЕГО  
УЧИТЕЛЯ ТЕХНОЛОГИЧЕСКОГО ОБРАЗОВАНИЯ**

*Парпиева Малика Моминовна,  
Ташкентская область, Чирчикский государственный педагогический  
институт, старший преподаватель*

*АННОТАЦИЯ: В статье рассматриваются вопросы, проблемы подготовки будущих учителей к профессиональной педагогической деятельности изучены учеными республики, что является важным фактором формирования и развития аутопедагогической компетентности будущих учителей технологического образования, его эффективной организации педагогической технологии и образования профориентации.*

*Ключевые слова: аутопедагогика, профессиональная компетентность, акмеология, творческая и продуктивная степень, интеграция.*

**PEDAGOGICAL CONDITIONS FOR FORMING  
AUTOPEDAGOGICAL COMPETENCE OF THE FUTURE TEACHER  
OF TECHNOLOGICAL EDUCATION**

*Parpieva Malika Mominovna,  
Tashkent region, Chirchik State Pedagogical Institute, senior teacher*

*ABSTRACT: The article examines the issues, the problems of preparing future teachers for professional pedagogical activity are studied by the scientists of the republic, which is an important factor in the formation and development of the auto-pedagogical competence of future teachers of technological education, its effective organization of pedagogical technology and vocational guidance education.*

*Key words: autopedagogy, professional competence, acmeology, creative and productive degree, integration.*

Республикада технологик таълим самарадорлигини ошириш бўйича, касбий педагогик компетенцияларни тузилмаларга ажратиш, ўқитишнинг янги методик моделларини яратиш ва уларни таълим амалиётида қўллашга алоҳида эътибор қаратилмоқда.

Таълим мазмунини модернизациялаш шароитида бўлажак технологик таълим ўқитувчиларидан касбий билим, кўникма ва малакаларни эгаллаш ва уларни технологик таълим жараёнида қўллаш талаб этилади. Бунда бўлажак технологик таълим ўқитувчиларининг аутопедагогик компетентлигини ривожлантириш методикасини такомиллаштириш ҳамда касбий педагогик фаолиятнинг репродуктив, продуктив ва креатив, акмеологик даражаларини пухта эгаллаши учун барча дидактик имкониятларни таъминлаш долзарб аҳамият касб этади.

Бўлажак ўқитувчиларни касбий педагогик фаолиятга тайёрлаш муаммолари республикада олимларидан Р.Х.Джураев, А.Р.Ходжабоев, Н.А.Муслимов, Ш.С.Шарипов, Қ.Т.Олимов, М.Б.Уразова, Я.У.Исмадияров, Р.Г.Исянов, Н.Н.Азизходжаева, Д.О.Ҳимматалиев, Ж.А.Ҳамидов, О.А.Қўйсинаев, Б.А.Назарова кабилар томонидан ўрганилган. М.Ҳ.Усмонбоева, Ю.Э.Раҳимова, М.Т.Ахмедова, Н.А.Муслимов, Н.Ш.Турдиев, Д.Ш.Темиров, А.В.Хуторский, И.А.Зимняя, А.К.Маркова, Ж.Равен, Р.Мейерс, В.А.Сластенин, А.С.Косогова, Л.С.Подымова бошқа тадқиқотчиларнинг “компетенция”, компетентлик”, “касбий компетентлик” каби тушунчаларни педагогик нуқтаи назардан талқин қилинган.

Касбий компетентлик – мутахассис томонидан касбий фаолиятни амалга ошириш учун зарур бўлган билим, кўникма ва малакаларнинг эгалланиши ва уларни амалда юқори даражада қўллаш олиниши [3].

Шунингдек, Б.Д.Эльконин ривожлантирувчи таълимда компетентлик тушунчаларини қуйидагича изоҳлайди: компетенция – нимадандир яхши хабардорлик, маълум бир шахс, муассаса ва ташкилотнинг ваколатлари доираси, билимларга асосланган умумий қобилиятлари, тажрибалари, таълим олиш асосида ўзлаштирилган имконият ва қадриятлардир; компетентли шахс - маълум бир соҳа билан яхши таниш, шу соҳада яхши билимларга эга, ҳар доим билимига таяниб иш кўрадиган, маълум ваколатларга эга бўлган шахс ҳисобланади; компетентлик – олдинга қўйилган вазифаларни бажаришда индивидуал ва ижтимоий эҳтиёжларга самарали жавоб бера олиш; компетентли бўлиш – тегишли мақсадга нисбатан тажриба ва олинган билимларни маълум вазиятларда қўллашга сафарбарлик кўникмасига эга бўлишдир; асосий компетентликлар – кундалик ва касбий ҳаётида келажакда қўйиладиган замонавий талабларни удалашида инсон учун зарур бўлган асосий шахсий сифтларда намоён бўлади [4].

В. Бездухов компетентлик тушунчасини ижтимоий-педагогик контекстда очиш асосида унга нисбатан кенг қўламли қонидани ифодалаб беради. Тадқиқотчи компетентлик таълим жараёни таъсирида юзага келадиган инсоннинг хусусияти сифатида унинг фаол хусусий ҳаётининг фаолияти маҳсули эканлигини назарда тутди [2]. У компетентлик индивидга хос хусусият сифатида турли шаклларда намоён бўлишини, яъни кўникманинг юқори даражаси сифатида; шахснинг ўзини ифода этиш услуби сифатида (одатлари, ҳаётининг фаолият услуби, қизиқишлари); индивид ўзини ўзи ривожлантиришининг натижаси; қобилиятларнинг намоён бўлиш шакли,

деб таъкидлаган.

В.А. Адольф компетентлик билимларни мунтазам янгилашга интилиш, улардан конкрет вазиятларда фойдаланиш, яъни оператив ва мобил билимларни эгаллаш; мослашувчанлик, танқидий тафаккур, нисбатан энг самарали ва оптималларини танлаш, нотўғриларини инкор қилиш каби компетентлик тўғри ва амарали қарорлар қабул қилиш мақсадида мунтазам янгиланиб туришни назарда тутадиган нисбатан оператив ва мобил билимларни назарда тутиши тўғрисида фикр юритган [1]. Бу мутахассисларнинг узлуксиз ўз билимларини ошириб боришлари кераклигини исботлайди.

Юқорида қайд этилгани каби бошқа кўплаб муаллифлар томонидан шахс фаолиятида, таълимда компетентликнинг муҳим аҳамиятга эга эканлиги, педагогнинг касбий ривожланиши ўз фаолиятини такомиллаштиришга ҳаракат қилиши лозимлиги сингари ҳозирги кунда барча мамлакатлар равнақида таълим ва тарбиянинг роли муҳимлиги қайд этилган.

Бугунги кунда бўлажак технология ўқитувчисининг аутопедагогик компетентлигини ривожлантиришда педагогик билимлар, педагогик маҳорат кўникма ва малакалар (компетенциялар)ни самарали қўллаш, касбий йўналганлик ва фаолият тажрибаси, педагогик технологиялар бўйича эркин ижодкорлик муҳитини яратиш, муваффақиятли педагогик фаолиятни амалга ошириш алоҳида аҳамиятга эга. Аутопедагогик компетентлик касбий компетентлик негизида шаклланади.

Шу сабабли олий таълим муассасаларида технологик таълим йўналишида бўлажак ўқитувчилар тайёрлайдиган давлат таълим стандартлари, малака талаблари, ўқув дастурларида педагогик-касбий компетенцияларни шакллантириш жараёнида аутопедагогик компетентликни ривожлантириш тизимини ишлаб чиқишни тақозо этади.

Бўлажак технологик таълим ўқитувчисининг аутопедагогик компетентлиги унинг интегратив сифати бўлиб, унинг эгаллаган технологик билими ва компетенциялари асосида педагогик вазифаларни педагогик-акмеологик-креативлик тамойиллари асосида амалга оширишга амалий тайёргарлигини характерлайди. Шу ўринда бўлажак технологик таълим ўқитувчисининг аутопедагогик компетентлигининг тузилмавий (мотивацион-қадриятли, когнитив, амалий-фаолиятли, рефлексив-баҳолаш) компонентларини аниқлаш ва уни ривожлантириш зарур.

Мотивацион-қадриятли компонент ўз ичига қадриятли муносабатлар, қадриятли йўналганликлар, ўқув ва технологик фаолият мотивлари, бўлажак технологик таълим ўқитувчисининг аутопедагогик компетенлиги асосини ташкил этувчи сифатлар, мустақил таълим олишга тайёргарликни қамраб олади;

когнитив компонент педагогик фаолият ва ҳал этиладиган технологик масалалар мазмунини билиш, педагогик-технологик маълумотларни излаш ва қабул қилиш жараёнини ўз ичига олади;

амалий-фаолиятли компонент педагогик ва технологик амалиётга йўналганлик кўникмалари, аутопедагогик компетенциялар ва амалий педагогик тажрибадан таркиб топади;

рефлексив-баҳолаш компоненти бўлажак технологик таълим ўқитувчисининг касбий педагогик фаолиятга тайёргарлиги: ўз фаолиятини танқидий таҳлил қилиш, натижаларини баҳолаш, технологик масалаларга ижодий ёндашишни билдиради.

Бўлажак технологик таълим ўқитувчисининг аутопедагогик компетентлиги тушунчасининг мазмун ва моҳияти, унинг тузилмавий мазмуний компонентларини аниқлаш аутопедагогик компетентликни ривожлантиришнинг педагогик шарт-шароитларини аниқлаш имконини беради.

Бўлажак технологик таълим ўқитувчисининг аутопедагогик компетентлигини шакллантиришнинг педагогик шарт-шароитлари сифатида қуйидагиларни белгиладик:

- талабаларда педагогик фаолиятга қизиқиш уйғотиш;

- аутопедагогик компетенцияларни босқичма-босқич шакллантириш;

- таълим мазмунини интеграциялаш асосида талабаларнинг ижодкорлигини ривожлантириш;

- бўлажак ўқитувчиларнинг аутопедагогик компетентлик сифатларини (креатив ва продуктив даражада) ривожлантиришга қаратилган ўқув-методик таъминот ишлаб чиқиш қабилар.

Бўлажак технологик таълим ўқитувчисининг аутопедагогик компетентлигини шакллантириш ва ривожлантириш, келгусида унинг педагогик фаолиятда технология фанини ўқитиш жараёнини самарали ташкил этишда ва ёшларни касбга йўналтириш самарадорлигини оширишда муҳим омил бўлиб хизмат қилади.

Фойдаланилган адабиётлар:

1. Адольф В.А. Формирование профессиональной компетентности педагога // Педагогика.- 2005. № 1. - С. 72-75.

2. Бездухов В. Теоретические проблемы становления педагогической компетентности педагога / В.П. Бездухов, С.Е. Мишина, О.В. Правдина; Самарский гос. пед. университет. - Самара: Издательство СамГПУ, 2011. - 132 с. - Библиогр.: С. 120-132.).

3. Введенский В.Н. Профессиональная компетентность педагога: пособие

для учителя. – Спб.: Просвещение, 2004. – С.158.

4. Эльконин Б.Д. Понятие компетентности с позиций развивающего обучения /Б.Д. Эльконин// Современные подходы к компетентностно-ориентированному образованию. - Красноярск, 2002 – С.67.



## **DIDACTICAL UPBRINGING IN THE FOREIGN LANGUAGE COURSE AT TECHNICAL UNIVERSITIES**

DOI: <https://doi.org/10.53885/edinres.2021.43.11.045>

*Rustamov Farhad Nurmatovich*

*Senior teacher of Joint Belarusian-Uzbek Interdisciplinary Institute of Applied Technical Qualifications in Tashkent*

---

*Abstract: The article presents the way of raising of ecological awareness aimed at formation of ecological upbringing among students of Civil Engineering University. The author argues the necessity and the possibility of establishing a model of the educational process which would facilitate the formation of environmentally upbringing specialist and the capabilities of additional professional foreign language training course in technical university.*

*Keywords: didactical upbringing, environmentally friendly, sustainable development, global environmental crisis, culture of the person, additional professional foreign language training course, graduate model, choice of curriculum content, pedagogical system of specialist training course.*

## **ДИДАКТИЧЕСКОЕ ВОСПИТАНИЕ СПЕЦИАЛИСТА В ПРОЦЕССЕ ОБУЧЕНИЯ ИНОСТРАННОМУ ЯЗЫКУ В ТЕХНИЧЕСКОМ ВУЗЕ**

*Рустамов Фархад Нурматович*

*Старший преподаватель Совместного Белорусско-Узбекского межотраслевого института прикладных технических квалификаций в городе Ташкент*

---

*Аннотация: В статье представлены направления экологизации процесса обучения иностранному языку студентов инженерно-строительном вузе. Обоснованы необходимость и возможность организации учебно-воспитательного процесса так, чтобы он способствовал формированию экологически воспитанного специалиста и возможности дополнительной языковой профессиональной образовательной программы, предоставляющей студентам технических вузов получить дополнительную (к высшему) квалификацию «Переводчик в сфере профессиональной коммуникации».*

*Ключевые слова: дополнительная языковая профессиональная образовательная программа, модель выпускника, отбор содержания программы, педагогическая система подготовки специалиста. дидактическое воспитание, экологичный, устойчивое развитие, глобальный экологический кризис, культура личности.*

## **TEXNIKA UNIVERSITETLARIDA CHET TILI KURSIDA DIDAKTIK TARBIYA**

*Rustamov Farhad Nurmatovich*

*Toshkent shaxridagi Belarus-O'zbekiston qo'shma tarmoqlararo amaliy texnik kvalifikatsiyalar instituti katta o'qituvchisi*

---

In modern conditions, humanity is faced with an alternative: a deepening global environmental crisis or the search for a new worldview and attitudes of human activity. The global ecological crisis of our days is a reflection of the deep



crisis of culture, which encompasses the entire complex of human interaction with each other, with society and nature. The way out of the crisis is seen in the development of new value relations, which make it possible to overcome the alienation of man from nature, develop an ecological worldview, and realize the ecological imperatives of interaction between society and nature. It is necessary to change the leading attitudes that determine the nature of the priorities in the development of human activity. Today, there is a gradual transition from attitudes towards unlimited progress, boundless economic growth to ideas about the limits of growth, harmonization of economic expansion and environmental limits, a transition from the dominance of relations of domination, competition, opposition to the ideals of cooperation, cooperation, coexistence (A.A. Verbitsky, E. A. Kogai).

More and more scientists and politicians are inclined towards the philosophy of sustainable development, the main principle of which is the harmonization of the relationship between man and the biosphere. All these tendencies and orientations of changes in cognitive and activity attitudes in modern society should be supported and developed by a new system of didactic education, which is based on the development of the ecological culture of the individual and the formation of ecological values. Of particular importance, in our opinion, is the process of improving the ecological culture during the period of study in higher education, including in technical universities. It is they who play a special role in the field of adjusting the consciousness and values of students, since future specialists are educated in higher educational institutions, who will have to make responsible decisions. Environmental safety in all types of professional activity is proclaimed today as the basis for sustainable development of society. In this regard, the development of an individual's ecological culture, the formation of ecological values acquires a normative value status, and a high ecological culture should become an important qualification criterion for any certified specialist. There is no doubt that improving the quality of vocational education depends on the development of environmental culture, there is also an inverse relationship, and higher education creates the foundation for improving the environmental culture of an individual. The discipline «Foreign language» has a significant potential in this process. With the aim of greening the educational process of a civil engineering university, an integrative foreign language course «Ecology for sustainable development» was introduced. To implement this course, a textbook has been developed for students of construction specialties, which contains text material on environmental topics («Population and the Environment», «Water Pollution», «Traffic and Air Pollution», etc.).

As a result of studying each of the sections, students master the basic vocabulary on one of the environmental topics, which makes it possible to realize one of the goals of learning a foreign language - acquaintance with the «world of the word», and also contributes to the formation of environmental values of students of future civil engineers. The concept of «the world of the word» involves the analysis by students under the guidance of a teacher of the content component of the word, its cultural aspect. In a practical lesson, in the course of working on a word, it is compared with a similar one in Russian; in the absence of such, synonyms are selected. In the language, you can find a lot of examples reflecting the current problems of the life of society. For example, the adjective environmentally-friendly, which very clearly describes the attitude of



the British on the issue of environmental protection. Environmentally-friendly, direct meaning - «friendly to nature, the surrounding world.» The word consists of two parts: environment (noun) - «the world around» and friendly (adjective) from friend (noun) - «friend». In the UK, it is becoming completely customary to pay attention to the presence of an icon when buying, indicating that the product is environmentally-friendly, that is, environmentally friendly, on the one hand, not harmful to the environment, on the other hand, useful for the buyer. The need to live environmentally-friendly extends to all spheres of human life (industry, education, healthcare, etc.). Acquaintance with this kind of linguistic phenomena allows students to get an idea of the country of the studied language and is directly related to the topic of environmental education. It is important that the knowledge gained is personally experienced, so that students feel the need to act in accordance with nature, feel and experience their contribution and the degree of participation or non-participation in solving urgent environmental problems. When studying this course, environmental business games are conducted («Uninhabited Island», «Household Waste», «City», etc.), role-playing games («Trial», «Eco-TV»), discussions that allow you to simulate a real problem situation and try to find an environmentally sound solution. Fostering respect for the native land, the formation of the ability to value the natural resources of the region are important conditions for the formation of environmental values in students. Thus, the discipline «Foreign language» in the educational process of the university acts as a means of understanding the picture of the world, familiarizing with cultural and environmental values.

In the modern world, there is a growing need for specialists who speak foreign languages at a sufficient level to effectively perceive professional information and communicate with colleagues in a foreign language. Taking into account this need, as well as in connection with the reduction in the number of hours devoted to a foreign language according to the main training program on the basis of the Nizhny Novgorod State University of Architecture and Civil Engineering (NNGASU), an additional education program «Translator in the field of professional communication» (PSPC) was opened, which allows students to receive additional language education at the same time as basic vocational training. The acquisition of such an additional specialty by university graduates significantly increases their demand in the labor market and expands the range of their possible employment. The course of study for this program is of an independent (autonomous) nature and is implemented either in parallel with the acquisition of a foreign language in a compulsory university course, or as a continuation of the compulsory course.

To determine the compliance of university training with the requirements of modern society for specialists, a specialist model is used, which is based on professional activity. The model of a specialist is understood as the construction of a system of competencies that a specialist must have in order to carry out his professional activities, that is, this is the result that the educational program should be aimed at achieving. In modern foreign language classes at a technical university: the content is selected not only linguistic, but professional (classes contribute not only to the communicative development of students, but also to their professional growth); it is not the educational, but the professional context and the fullness of professional content that dominate (the choice of active technologies, work with reference schemes, cases, presentation of projects, - work

with network applications and IT); Modern active technologies used in the work of the department: technologies for the development of critical thinking through reading and writing; case study (cases); - role-playing, professionally oriented games; -method of projects; - information and communication technologies; -technologies of contextual. The content of training within the framework of the PSPK program is determined by the nature of the future professional activity of the graduate, aimed at the formation of the most significant professional competencies of the graduate and is reflected in the academic disciplines that are included in the training program. To analyze the content of the educational program, we used the method of constructing structural and logical schemes, the purpose of which is to identify logical links between academic disciplines and professional competencies of a graduate, the formation of which is aimed at educational disciplines of the educational program. A more thorough analysis of the content of the program was carried out using the method of logical connection matrices. This analysis made it possible to quantify the importance of educational elements included in the academic disciplines of the program. In addition, the presented analysis made it possible to identify the most significant topics within the discipline (that is, those topics on the assimilated content of which a greater number of subsequent topics of the discipline are based).

In addition to the abovementioned methods of content selection, we also used the thesaurus approach to select the lexical content of professionally oriented disciplines of the program. The methods used for analyzing the content of the additional educational program of the PSPK (constructing structural and logical schemes, the method of matrices of logical connections, etc.) made it possible to assess the degree of connection of disciplines with the key professional competencies of the graduate and to propose a reasonable correction of the content of the program, which was carried out. The ultimate goal of the program, presented in the form of a graduate's competence model, determined the development of appropriate means for assessing and monitoring the formation of the selected competencies. We have identified the links between the procedure for assessing the degree of preparedness of a graduate, implemented in the final exam, with the degree of achievement of the most significant professional competencies of a translator in the field of professional communication. The analysis showed the need to introduce additional aspects of certification, as well as the introduction of additional assessment criteria, which made it possible to more closely track the formation of the graduates of the most significant professional competencies of a translator in the field of professional communication identified by us. Changes in the structure of the final exam and the introduction of additional assessment criteria made it possible to more accurately track the degree of formation of the most significant professional competencies in a graduate, which contributed to the systematic improvement of his training. The created pedagogical system for training specialist implements currently relevant approaches to training, and also makes it possible to prepare a competitive graduate who is ready to carry out specific professional activities, which is in demand in modern society.

#### REFERENCES

1. Nikolina V.V. Ecology and culture: education of students' values of ecological culture in the urban environment: textbook. N. Novgorod, 2009. 231.p
2. Korneva O.N. Formation of democratic value orientations in the future teacher: author. dis. ... Cand. ped. Sciences: 13.00.08 / O. N. Korneva. Kaliningrad,



2013.24 p.

3. Khayitova, Feruza Abdikhalikovna. «LEXICAL TRANSFORMATION OF TOPONYMS.» Academic research in educational sciences 2.10 (2021): 115-121.

4. Abdikhalikovna, Khayitova Feruza. «Principles of Toponyms (Place Names) Classifications.» International Journal of Multicultural and Multireligious Understanding 7.6 (2020): 73-79.

5. Loshkareva D.A. Designing a conceptual model of a university graduate receiving additional language education // scientific method. Science and school magazine. 2010. No. 1. P. 3–7.

6. Ugodchikova N.F. Organizational model of training for the program «Translator in the field of professional communication» // Innovative technologies of the modern educational process: strategy, objectives, implementation: materials of all-Russian. scientific and methodical. conf. Nizhniy Novgorod: NSTU, 2010. pp. 57–64.

**МАКРОЭКОНОМИЧЕСКОЕ РЕГУЛИРОВАНИЕ РЫНКА  
ГОСУДАРСТВЕННЫХ ЦЕННЫХ БУМАГ**DOI: <https://doi.org/10.53885/edinres.2021.90.35.044>

Хусаинов Равшан Шухратович, МВА

*Старший преподаватель Совместный Белорусско -Узбекский  
межотраслевой институт прикладных технических квалификаций*

*Аннотация. На основе анализа и обобщения различных моделей макро регулирования ГЦБ зарубежных стран определить наиболее эффективные методы регулирования рынка ГЦБ в Узбекистане. В соответствии с указанной целью статьи сосредоточиться на следующих задачах: рассмотреть различные модели регулирования рынков ГЦБ в развитых стран, критически оценить их особенности и эффективность; показать потенциальные возможности развития рынка ГЦБ Узбекистана, раскрыть причины, препятствующие его эффективному регулированию, сформулировать основные рекомендации, направленные на оптимизацию регулирования рынка ГЦБ в Узбекистане.*

*Ключевые слова: Макроэкономическое регулирование, рынок государственных ценных бумаг, государственный долг.*

**ДАВЛАТ ҚИММАТЛИ ҚОҒОЗЛАР БОЗОРИНИ  
МАКРОИҚТИСОДИЙ ТАРТИБГА СОЛИШ**

Хусайнов Равшан Шухратович,

*Belarus O'zbekiston qo'shma fanlararo amaliy texnik malaka instituti  
o'qituvchisi*

*Хорижий мамлакатлар Марказий банкининг макро тартибга солишинг турли моделларини таҳлил қилиш ва умумлаштириш асосида Ўзбекистонда қимматли қоғозлар бозорини тартибга солишинг енг самарали усуллари аниқлаш. Мақоланинг белгиланган мақсадига мувофиқ қуйидаги вазифаларга еътибор қаратинг: ривожланган мамлакатларда қимматли қоғозлар бозорларини тартибга солишинг турли моделларини кўриб чиқиш, уларнинг хусусиятлари ва самарадорлигини танқидий баҳолаш; Ўзбекистон давлат қимматли қоғозлар бозорини ривожлантиришининг потенциал имкониятларини кўрсатиш, уни самарали тартибга солишинг олдини олиш сабабларини очиб бериш, Ўзбекистонда давлат қимматли қоғозлар бозорини тартибга солишни оптималлаштиришга қаратилган асосий тавсияларни шакллантириш.*

*Калит сўзлар: макроиқтисодий тартибга солиш, давлат қимматли қоғозлар бозори, давлат қарзи.*

**MACROECONOMIC REGULATION OF THE GOVERNMENT  
SECURITIES MARKET**

Khusainov Ravshan Shukhratovich,

*Senior Lecturer Joint Belarusian-Uzbek Interdisciplinary Institute of  
Applied Technical Qualifications*

*Abstract. On the basis of analysis and generalization of various models of macro regulation of government securities of foreign countries, to determine*

*the most effective methods of regulation of the government securities market in Uzbekistan. In accordance with the stated purpose of the article, focus on the following tasks: to consider various models of government securities markets regulation in developed countries, critically assess their features and efficiency; show the potential for the development of the government securities market in Uzbekistan, reveal the reasons that impede its effective regulation, formulate the main recommendations aimed at optimizing the regulation of the government securities market in Uzbekistan.*

*Key words: Macroeconomic regulation, Government securities market, government debt.*

Введение. Развитие и расширение рынка ценных бумаг является неотъемлемым атрибутом как развитых стран, так и стран с формирующейся рыночной экономикой. В Указе Президента Республики Узбекистан «О мерах по коренному совершенствованию системы управления государственными активами, антимонопольного регулирования рынка капитала» впервые за последние годы указано на ту огромную роль, которую рынок ценных бумаг должен, наконец, выполнить в социально-экономическом развитии страны.

Актуальность исследования регулирование рынка государственных ценных бумаг в международной практике и необходимость его использования в Узбекистане обусловлена:

Во-первых, объективным условием успешного развития рынка госбумаг в Узбекистане является ориентация на основные современные закономерности развития рынка государственных ценных бумаг, и учет конкретного странового опыта развитых и формирующихся рынков;

Во-вторых, необходимостью выделить и обосновать причины, в силу которых ГЦБ имеет неодинаковые результаты в странах с различным уровнем социально-экономического развития;

В-третьих, зарубежный опыт регулирования рынков ГЦБ в экономической литературе освещается не комплексно, что затрудняет его использование в Узбекистане.

Как показывает анализ, развитие отечественного рынка ценных бумаг сдерживается следующими факторами: отсутствием целенаправленной, последовательной государственной политики в области рынка ценных бумаг; абсолютной неконкурентоспособностью фондового рынка на финансовом рынке и монополии кредитного рынка (банковского кредита); обездвиженностью основного вида ценных бумаг – акций; неиспользованием возможностей «золотой» акции; региональной гипертрофированностью фондового рынка; неэффективной системой раскрытия информации о рынке ценных бумаг; «зарегулированностью» деятельности профессиональных участников рынка ценных бумаг; низким уровнем финансовой грамотности населения и профессиональных участников рынка ценных бумаг; наличием контрпродуктивных норм законодательства, в соответствии с которыми сделки на вторичном рынке должны регистрироваться только организаторами торгов; отсутствием рынка облигаций; отсутствие национального программного продукта, предусматривающего многофункциональный механизм учета и хранения ценных бумаг, проведение торгов ценными бумагами, осуществление клиринговых операций на рынке ценных бумаг.

Обзор литературы. Макроэкономическому регулированию рынка

государственных ценных бумаг посвящены работы западных ученых: Дж. М. Кейнса, Д. Милля, М. Фридмена, П. Самуэльсона, К. Макконела, С. Фишера, К. Викселя, Т. Виблена, Р. Коуза, Д. Иорта. В работах этих авторов анализируются структура и экономическое значение фондового рынка; сущность и виды ценных бумаг, механизмы функционирования и факторы влияния рынка ценных бумаг на денежно-кредитную систему и экономические процессы.

Изучению проблемы рынков государственных ценных бумаг в различных странах посвящены работы Ф. Джонса, Ф. Фабоззи, П. Вэнна, М. Флеминга, П. Далласа, С. Аксильрода.

С странах СНГ исследованию вопросов макроэкономической теории и функционирования рынка ценных бумаг, государственных финансов и денежного обращения посвящены работы: Б.И. Алехина, А.В. Аникина, Ю.И. Бобракова, А.Н. Буренина, А.И. Дейкина, А.Г. Куликова, Я.М. Миркина, В.Т. Мусатова, С.М. Никитина, С.В. Пятенко, Б.И. Рубцова, В.М. Усокина, Р.М. Энтова.

Вопросы функционирования государственных ценных бумаг рассмотрены в работах таких отечественных ученых как: И.Л. Бутиков, С.П. Абдуллаев, М.Б. Хамидуллин, В.А. Котов, А.М. Абдукадыров, и др.

Методология исследования

В мировой практике система регулирования рынка ГЦБ бумаг включает нормативно-правовые акты и государственные органы регулирования и контроля. Следует заметить, что в каждой отдельной стране используются свои методы, инструменты и модели регулирования рынка государственных долговых обязательств. В то же время есть единые элементы, присущие регулированию рынков государственного долга. К ним относится регулирование: статуса ценных бумаг (в том числе основных условий установления дохода и погашения); статуса субъектов привлечения заемных средств (заемщика, агентов); объемов привлечения (эмиссии, займов), общего объема долга и доходности обязательств; процессов эмиссии и размещения ГЦБ; допуска профессиональных участников рынка и инвесторов на рынки ГЦБ; обращения ГЦБ и деятельность профессиональных участников рынка; налоговое регулирование ГЦБ.

Анализ и результаты

В Узбекистане с 1996 по 2011 года был осуществлен выпуск государственных ценных бумаг (ГЦБ). В 2012 году их выпуск был приостановлен. Как показывает мировой опыт, на практике постоянно и стабильно функционирующий рынок государственных ценных бумаг является источником покрытия дефицита бюджета, а также важным инструментом в развитии финансового рынка страны.

В республике за последние 3 года были сделаны серьезные шаги по размещению и обслуживанию ГЦБ на постепенной основе. В соответствии с Постановлением Кабинета Министров Республики Узбекистан от 14.12.2018 года «О мерах по организации выпуска государственных казначейских обязательств и облигаций Республики Узбекистан» Центральный банк в тесном сотрудничестве с Министерством финансов возобновил выпуск ГЦБ. Продолжается работа по разработке и введению в действие ряда нормативно-правовых актов по дальнейшему совершенствованию операций Центрального банка.

В целях дальнейшего углубления регулирования рынка ценных бумаг и реформирования сферы корпоративного управления, обеспечения исполнения Указа Президента Республики Узбекистан от 13 апреля 2021 года № УП–6207 «О мерах по дальнейшему развитию рынка капитала».

На Министерство финансов в целях дальнейшего углубления регулирования рынка ценных бумаг и реформирования сферы корпоративного управления возложена реализация единой государственной политики в области формирования, развития, регулирования, контроля и корпоративного управления на рынке ценных бумаг; осуществление эффективного сотрудничества с зарубежными и международными институтами по вопросам развития и регулирования рынка капитала.

Мировая практика свидетельствует, что государственные ценные бумаги считаются самым ликвидным и надежным видом капиталовложений, который востребован как юридическими, так и физическими лицами, позволяя государству на приемлемых условиях привлекать значительные финансовые ресурсы для финансирования текущего бюджетного дефицита и обслуживания государственного долга. ценные бумаги выпускаются государством и для финансирования целевых программ, а также для кассового исполнения государственного бюджета. Кроме этого, развитый рынок государственных ценных бумаг выступает важным инструментом формирования эффективной денежно-кредитной политики страны и обеспечивает коммерческие банки ликвидными резервными активами, приносящими доход. В ведущих странах мира накоплен значительный опыт по выпуску государственных ценных бумаг на указанные выше цели, введены в практику виды государственных ценных бумаг, которые отвечают интересам различных групп населения и институциональных инвесторов. Поэтому исследование особенностей организации рынков государственных ценных бумаг зарубежных странах служит стратегическим ориентиром для развития отечественного рынка государственных ценных бумаг.

Данные рынки в международной практике представлены достаточно широким кругом ценных бумаг: облигациями, казначейскими обязательствами, векселями, нотами и другими государственными долговыми обязательствами, выпускаемыми на различные сроки. Так, выпускаются бессрочные государственные ценные бумаги, а также краткосрочные, выпускаемые сроком до 1 года, среднесрочные - от 1 до 10 лет, долгосрочные - более 10 лет. Рынки государственных ценных бумаг в зарубежных странах характеризуются разнообразными способами выплаты доходов по ним, в частности: установление фиксированного процентного платежа, применение ступенчатой процентной ставки, использование плавающей ставки процентного дохода, индексация номинальной стоимости ценных бумаг, реализация долговых обязательств со скидкой против их номинальной цены, проведение выигрышных займов и др.

Заключение и предложения. Проанализировав зарубежный опыт организации рынков государственных ценных бумаг, следует сделать вывод о том, что некоторые их элементы целесообразно было бы внедрить в Узбекистане:

- разработка и внедрение розничной долговой программы для привлечения сбережений граждан;
- введение в оборот принципиально новых видов ценных бумаг для



удовлетворения потребностей различных инвесторов, например, выпуск ценных бумаг с механизмом индексации доходности в зависимости от уровня индексации, расширение спектра сроков обращения ценных бумаг;

- разработка и утверждение общей стратегии государственного стимулирования и поддержки инвесторов, которая должна сосредоточиваться на разработке правительственных ценных бумаг с характеристиками, удовлетворяющими требования как физических, так и юридических лиц относительно надежного вложения средств.

Следовательно, использование зарубежного опыта организации рынков государственных ценных бумаг в Узбекистане будет способствовать росту объемов привлеченных средств с помощью государственных ценных бумаг и эффективному функционированию отечественного рынка государственных ценных бумаг.

Определение условий и направлений макроэкономического регулирования рынка ГЦБ Узбекистана и ее интеграция в систему международного рынка ценных бумаг требует дальнейших научных исследований.

Список использованных источников

Указ Президента Республики Узбекистан от 13 апреля 2021 года № УП–6207 «О мерах по дальнейшему развитию рынка капитала»

Постановления Президента Республики Узбекистан от 3 апреля 2021 года № ПП–5053 «Об оптимизации структуры и сокращении численности штатных единиц органов государственной власти и управления»:

Шохаъзамий Ш.Ш. «Финансовый рынок и ценные бумаги» Книга I. Учебник.-Т.: «Иқтисод – Молия», 2005.-740 с.

Шохаъзамий Ш.Ш. «Финансовый рынок и ценные бумаги» Книга II. Учебник.-Т.: «Иқтисод – Молия», 2005.-850 с.

Бутиков И.Л. Рынок ценных бумаг. –Тошкент: Консадитинформ, 2001.

Шарп У., Александер Г., Бэйли Дж. Инвестиции: Пер. с англ. - М.: ИНФРА-М, 1999. - XII, 1028 с.

Килячков А.А., Чалдаева Л.А. Рынок ценных бумаг и биржевое дело: Учеб.пособие. 2-е изд., с изм. – М.: Экономистъ, 2005. – 687

Закон Республики Узбекистан «О рынке ценных бумаг». 2008 г.

Шохаъзамий Ш.Ш. Секюриметрика. Учебник.- Т.: Фан, 2004.

Шохаъзамий Ш.Ш. Качество индустрии рынков: финансового и ценных бумаг. – Т.: Фан, 2004.

Закон Республики Узбекистан от 4 июня 2015 года «О рынке ценных бумаг». Ст. 51-52.

**QIMMATLI QOG‘OZLAR BOZORINI RAQAMLI O‘TKAZISH  
BO‘YICHA XORIJIY TAJRIBASI: O‘ZBEKISTONDA FOYDALANISH  
IMKONIYATLARI**

DOI: <https://doi.org/10.53885/edinres.2021.75.87.043>

*Xusainov Ravshan Shuhratovich,  
Belarus O‘zbekiston qo‘shma fanlararo amaliy texnik malaka institute  
kama o‘qituvchisi*

---

**ЗАРУБЕЖНЫЙ ОПЫТ ЦИФРОВИЗАЦИИ РЫНКА ЦЕННЫХ  
БУМАГ: ВОЗМОЖНОСТИ ИСПОЛЬЗОВАНИЯ В УЗБЕКИСТАНЕ**

*Хусаинов Равшан Шухратович,  
Старший преподаватель Совместный Белорусско Узбекский  
межотраслевой институт прикладных технических квалификаций*

---

*Аннотация. На сегодняшний день цифровизация различных отраслей экономики является ключевым фактором развития. Актуальность цифровизации рынка ценных бумаг Узбекистана предполагает изучение опыта многих развитых и развивающихся стран, представленные в современной научной литературе. Целесообразно проанализировать зарубежный опыт применения цифровой трансформации рынка ценных бумаг и показать возможности использования новых явлений и положительных тенденций в нашей стране.*

*Ключевые слова: цифровизация рынка ценных бумаг, инфраструктура рынка ценных бумаг, прозрачность, защита информации на рынке ценных бумаг.*

**FOREIGN EXPERIENCE IN DIGITIZING THE SECURITIES  
MARKET: POSSIBILITIES OF USE IN UZBEKISTAN**

*Khusainov Ravshan Shukhratovich,  
Art. Lecturer Joint Belarusian Uzbek Interdisciplinary Institute of Applied  
Technical Qualifications*

---

*Abstract. Today, digitalization of various sectors of the economy is a key development factor. The relevance of the digitalization of the securities market in Uzbekistan involves the study of the experience of many developed and developing countries, presented in modern scientific literature. It is advisable to analyze foreign experience in the application of digital transformation of the securities market and show the possibilities of using new phenomena and positive trends in our country.*

*Key words: digitalization of the securities market, infrastructure of the securities market, transparency, protection of information on the securities market.*

*Введение. Осуществление кардинальной структурной перестройки всех сфер экономической и социальной жизни Республики Узбекистан неразрывно связаны с эффективным функционированием рынка капитала, формированием и развитием рынка ценных бумаг, являющегося эффективным каналом привлечения иностранных и отечественных инвестиций в реальный сектор экономики.*

Актуальность цифровизации рынка ценных бумаг Узбекистана предполагает изучение опыта многих развитых и развивающихся стран, представленные в современной научной литературе. Целесообразно проанализировать зарубежный опыт применения данной технологии, а также возможность использования новых явлений и положительных тенденций в нашей стране.

Анализ литературы. Цифровизации рынка ценных бумаг посвящены работы западных ученых: Адам Маршк, Ева Лехман, Верена Хосснофски, Себастьян Юнге, Эрик Фейен, Джон Фрост, Леонардо Гамбакорта, Аджай Х. Шукла, Шрирам Нерлекар, Вирабасаппа Джаянна.

В работах этих авторов анализируются влияние информационных и коммуникационных технологий на фондовый рынок. Необходимость цифровизации на рынке капитала развивающихся стран. Цифровизации финансовых институтов, а также последствий цифровых инноваций для структуры рынка, включая финансовое регулирование и регулирование конкуренции.

С странами СНГ исследованию вопросов цифровизации рынка ценных бумаг, органов финансового регулирования, работающих над управлением политикой компромиссов между конкуренцией и эффективностью, а также защитой потребителей и конфиденциальностью посвящены работы таких авторов как: Погодина А.В., Нигмязянова Ш.А., Игонина Л.Л., Криничанского К.В., В.В. Иванова, Слепова В.А., Гусакова А.В. и др.

Вопросы цифровизации рынка ценных бумаг рассмотрены в работах таких отечественных ученых как: И.Л. Бутиков, и В.А. Котов,.

Методология исследования. Дальнейшему развитию рынка капитала, формированием конкурентной среды и стимулированием повышения ликвидности фондового рынка, кроме указанных ниже причин таких как:

отсутствие государственной системы стратегического планирования в области развития рынка капитала;

низкая доля ценных бумаг в свободном обращении относительно ВВП страны (0,3 %);

наибольшая часть сделок на фондовом рынке (более 70% объема на бирже) приходится на долю предприятий с государственным участием;

низкая ликвидность рынка ценных бумаг, неразвитость вторичного рынка государственных ценных бумаг, малое количество внедренных в практику видов финансовых продуктов, кроме того, пакеты государственных акций не реализуются по принципу «одна акция — один лот», очевидна низкая заинтересованность хозяйствующих субъектов в привлечении капитала на рынке ценных бумаг;

слабо ведется работа по привлечению на рынок капитала крупных институциональных инвесторов с долгосрочными финансовыми ресурсами;

Также, одной из основных причин, сдерживающих развитие фондового рынка является тот факт, что: инфраструктура рынка не обеспечена на достаточном уровне современными информационно-коммуникационными системами, а также неэффективно используются возможности локальных систем в данной сфере.

Осознавая эти проблемы, в целях устранения этих недостатков Указом Президента Республики Узбекистан от 13 апреля 2021 года № УП-6207 «О мерах по дальнейшему развитию рынка капитала» утверждена Программа

развития капитала в 2021-2023 годах, где основными направлениями вместе с увеличением количества эмитентов, новых финансовых продуктов и рост предложений путем совершенствования корпоративного управления; развитие инфраструктуры рынка капитала; совершенствование вопросов правового регулирования и контроля рынка капитала; расширение базы инвесторов и повышение финансовой грамотности населения; развитие рынка государственных ценных бумаг, указано совершенствование использования информационно-коммуникационных технологий на рынке капитала.

Анализ и результаты. Как показывает международный опыт важнейшими условиями и гарантиями успешной реализации программы развития рынка ценных бумаг, рынка капитала является его цифровизация: развитие и использование самых передовых технологий цифровой экономики и электронных денег. Правительством Узбекистана осознана необходимость ускорения процессов цифровизации и цифровой трансформации всей экономики в целях достижения конкурентоспособных позиций в формирующемся цифровом пространстве новой мировой экономики

В 2020 году Указом Президента Республики Узбекистан утверждена и последовательно реализуется Стратегия «Цифровой Узбекистан – 2030», которая предполагает ряд прорывных для страны мер. Цель принятия документа - успешный переход на цифровую экономику с учетом современных реалий. В соответствии с документом осуществляется решение широкого спектра долгосрочных вопросов, связанных с внедрением цифровых технологий в сферу телекоммуникаций, государственных услуг, отрасли реального сектора экономики, здравоохранения, государственного кадастра и др.

Цифровые технологии все более широко применяются на рынке ценных бумаг Узбекистана. Так Республиканская фондовая биржа «Ташкент», являющейся базовой торговой площадкой на фондовом рынке Узбекистана, где размещено более 100 брокерских контор и филиалов во всех регионах страны, оснащена необходимым оборудованием, коммуникационной инфраструктурой, а также Единым программно-техническим обеспечением.

Центральный депозитарий ценных бумаг предоставляет своим клиентам широкий спектр депозитарных и сопутствующих услуг, обеспечивает расчеты по сделкам с ценными бумагами, заключенными на торговых площадках Биржи и в системе электронных внебиржевых торгов «Elsis SAVDO». При этом все транзакции выполняются в электронном виде.

Вместе с тем, отсутствует национальный программный продукт, предусматривающий многофункциональный механизм учета и хранения ценных бумаг, проведение торгов ценными бумагами, осуществление клиринговых операций на рынке ценных бумаг.

Рынки ценных бумаг переходят в цифровую форму, и бизнес-процессы трансформируются. Зарубежные исследователи сходятся во мнении что, все участники рынка ценных бумаг должны принять участие в этой трансформации. В то время как клиентам нужны онлайн-услуги и более доступные услуги, рынки ценных бумаг должны учитывать регулирующий аспект трансформации, а также способы предоставления услуг с использованием онлайн-решений. Это изменение открывает большие возможности для разработки широкого спектра продуктов и услуг.

По мнению ряда исследователей рынок капитала переживает переходный

период, когда у нее есть возможность адаптироваться к цифровым тенденциям и технологиям, а также внедрять инновации с помощью новых бизнес-моделей и продуктов/услуг. Компании, торгующие ценными бумагами сталкиваются со следующими рисками: когда консолидируются отрасли, неспособностью удовлетворить требованию по доверию клиентов, рыночные макро-риски, угрозы конкурентов, требования по стоимости/марже, влияние регуляторов.

Глобализация и рост за счет новых географических рынков, нормативные изменения и растущая конвергенция традиционных и альтернативных бизнес-моделей являются ключевыми драйверами для принятия стратегий цифровой трансформации на рынке ценных бумаг. Аутсорсинг представляет собой ключевую возможность для компаний рынков капитала сбалансировать спрос на использование новых возможностей, предоставляемых цифровыми технологиями, при одновременном сокращении затрат для организации.

На сегодняшний день определений цифровой трансформации существует множество. Некоторые специалисты категорически против «заморозки» данного понятия и конкретизации его в устойчивом определении, обосновывая это тем, что эволюция цифровых технологий продолжается, и содержание данного термина эволюционирует вместе с ними. И это, несомненно, однако, по нашему мнению, очертить границы сущности и содержания термина «цифровая трансформация» – задача не только важная, но и крайне необходимая на настоящем этапе развития цифровой экономики, позволяющая сформировать единое понимание, а, соответственно, и выделить основные направления цифровой трансформации. - digitalization (цифровизация) – это изначально создание нового продукта в цифровой форме. Поэтому ключевое отличие digitalization (цифровизация) состоит в создании нового инновационного продукта, с новым функционалом и потребительскими свойствами. И если digitization (оцифровка) в первую очередь направлена на совершенствование существующих бизнесмоделей и изменение бизнес-процессов, то digitalization (цифровизация) позволяет получить существенный рывок в бизнесе и новые конкурентные преимущества. Digitalization (цифровизация) – это уже элемент 4-й промышленной революции (Industry 4.0).

Цифровая экономика — деятельность по созданию, распространению и использованию цифровых технологий и связанных с ними продуктов и услуг; цифровые технологии — технологии сбора, хранения, обработки, поиска, передачи и представления данных в электронном виде.

#### Заключение

Цифровизация рынка ценных бумаг представляет собой определенный этап современного развития НТП, который связан с широким внедрением интернет-сетей, компьютерных и информационных технологий, электронной коммерции, облачных сервисов в производственную, социальную, общественную и иные сферы деятельности. Анализ проблем и особенностей развития цифровизации рынка ценных бумаг позволяет сделать вывод о необходимости внедрения новых методов и инструментов управления экономическими объектами в условиях цифровизации рынка ценных бумаг.

Следовательно, использование зарубежного опыта в цифровизации рынка ценных бумаг в Узбекистане будет способствовать росту

объемов привлеченных средств на фондовый рынок и эффективному функционированию отечественного рынка ценных бумаг.

Список использованной литературы

Указ Президента Республики Узбекистан от 13 апреля 2021 года № УП-6207 «О мерах по дальнейшему развитию рынка капитала», <https://www.lex.uz/ru/docs/5371145>

Указ Президента Республики Узбекистан от 5 октября 2020 г., № УП-6079 «Об утверждении стратегии «Цифровой Узбекистан-2030» и мерах по ее эффективной реализации», <https://lex.uz/docs/5031048>

Постановление Президента Республики Узбекистан от 28 апреля 2020 г. «О мерах по широкому внедрению цифровой экономики и электронного правительства», <https://review.uz/post/cifrovaya-ekonomika-v-centre-vnimaniya>

Бутиков И.Л. Рынок ценных бумаг Узбекистана: новые горизонты. Журнал «Бозор, пул ва кредит», №1, 2019 г. <https://finance.uz/index.php/ru/fuz-menu-economy-ru/4502-igorbutikov-rynok-tsennykh-bumag-uzbekistana-novye-gorizonty> 07.02.2021

Кутбидинов Ю. Цифровая экономика — в центре внимания. <https://review.uz/post/cifrovaya-ekonomika-v-centre-vnimaniya>

Геркалюк И. И. Какие бывают виды токенов? // URL: <https://cryptos.tv/chtotakoe-token/>.

Янковский Р. М. Государство и криптовалюты: проблемы регулирования. — М., 2017. — 207 с.

Satoshi Nakamoto. Bitcoin: A Peer-to-Peer Electronic Cash System // URL: <https://bitcoin.org/bitcoin.pdf>.

Официальный сайт Национального Расчетного депозитария — [электронный ресурс] — Режим доступа: <https://www.nsd.ru>; 6. Официальный сайт ПАО Московская биржа — [электронный ресурс] — Режим доступа: <http://www.moex.com>; 7. Afonso, A., Furceri, D., and Gomes, P. (2015). Sovereign credit ratings and financial markets linkages: application to European data. *Journal of International Money and Finance*, 31(3), 606-638.

Развитие регулирования: новые вызовы в условиях радикальных технологических изменений [Текст] : докл. к XX Апр. междунар. науч. конф. по проблемам развития экономики и общества, Москва, 9–12 апр. 2019 г. / Издательский дом Высшей школы экономики Москва, 2019

Что такое цифровая экономика? Тренды, компетенции, измерение Ч-80 [Текст]: докл. к XX Апр. междунар. науч. конф. по проблемам развития экономики и общества, Москва, 9–12 апр. 2019 г. / Г. И. Абдрахманова, К. О. Вишнеvский, Л. М. Гохберги др. ; науч. ред. Л. М. Гохберг ; Нац. исслед. ун-т «Высшая школа экономики». — М.: Изд. дом Высшей школы экономики, 2019. —

## МАСОФАВИЙ ТАЪЛИМДА ДАСТУРЛАШТИРИЛГАН МОДУЛ УСУЛЛАРИ

DOI: <https://doi.org/10.53885/edinres.2021.94.96.042>

Таджиева Феруза Мухтаровна

Беллорус-Ўзбекистон қўшма тармоқлараро амалий техник  
квалификациялар институти «Техника фанлари» кафедраси п.ф.н, катта  
ўқитувчиси

*Аннотация. Мақолада масофадан ўқитишда интерфаолликни рўёбга чиқариш масаласи масофадан ўқитишнинг асосий дидактик муаммоларидан бири эканлиги изоҳланиб, ушбу муаммони ҳал қилишнинг бир йўли устида мулоҳаза юритилган ва амалий тавсиялар берилган.*

*Калит сўзлар: интерфаоллик, масофавий таълимнинг асосий ўқитиш воситалари, дастурлаштириб ўқитиш, ўқув материаллари порцияси, чизикли ва тармоқли дастурлаш, модуллаштириб ўқитиш, ўқитишнинг дастурлаштирилган модул усули.*

## ПРОГРАММНО-МОДУЛЬНЫЕ МЕТОДЫ ДИСТАНЦИОННОГО ОБУЧЕНИЯ

Таджиева Феруза Мухтаровна

Совместного Белорусско-Узбекского межотраслевого института  
прикладных технических квалификаций в городе Ташкенте к.п.н старший  
преподаватель кафедры «Технические дисциплины»

*В статье поясняется, что достижение интерактивности при дистанционном обучении является одним из дидактических проблем этого вида обучения и ведётся рассуждение о путях решения данной проблемы и даются практические рекомендации по их решению.*

*Ключевые слова: интерактивность, основные средства дистанционного обучения, программированное обучение, порция учебного материала, линейное и сетевое программирование, модульное обучение, модульно-программированное обучение.*

## PROGRAM-MODULAR METHODS OF DISTANCE LEARNING

Joint Belarusian-Uzbek Interdisciplinary Institute of Applied Technical  
Qualifications in the city of Tashkent Ph.D. Senior Lecturer of the Department  
of «Technical disciplines»

*The article shall explain that the achievement of the interactive communication in the distant education is one of the deductive concerns of this type of education and there are discussions to find solutions to the problem as well practical recommendations.*

*Keywords: interactivity, main resources of distant education, computer learning, portion of syllabus, simple and comprehensive programming, module education, module-programmed education.*

Умумий ўрта, ўрта махсус, касб-ҳунар, олий таълим муассасалари учун  
хоҳ вербал, хоҳ электрон дарслик, ўқув қўлланмалари, маъруза матнлари  
асосан ўқитишнинг “синф- дарс” тизимини назарда тутиб яратилмоқда. Улар  
таълим бериш жараёнидаги асосий ахборот манбаи ҳисобланиб, бу жараён

“бир томонлама” характерга эга. Аксарият бундай материалларда “тескари алоқа” механизми мавжуд бўлмаслиги туфайли, улар таълим жараёнининг интерфаол бўлишига монъелик қилади. Бундай ҳолатда интерфаоллик дарс жараёнида ўқувчи ва ўқитувчининг бевосита мулоқатига асосланган ҳолда, ўқитишнинг турли усуллари (ҳамкорликда ўқитиш, дидактик ўйинлар, муаммоли ўқитиш ва бошқалар) қўллаб амалга оширилади.

Масофадан ўқитишнинг ютуқ ва афзаллик жиҳатларига тўхталмаган ҳолда шуни таъкидлаш жоизки, масофадан ўқитиш “синф-дарс” тизимини инкор қилиб, бунда ўқувчи “синф-дарс” тизимига асосланган ва ўқувчи тафаккурини ривожлантиришнинг, унинг билими чуқур ва пухта бўлишининг асосий омилларидан бири бўлган интерфаоллик ва уни юзага чиқарувчи шароитдан маҳрум бўлади. Бинобарин, фикримизча, масофадан ўқитишда интерфаолликни рўёбга чиқариш масаласи масофадан ўқитишнинг асосий дидактик муаммоларидан бири бўлиб қолади. Мазкур мақолада ушбу муаммони ҳал қилишнинг бир йўли устида мулоҳаза юритилиб, амалий тавсиялар берилган.[1]

Шуни таъкидлаш жоизки, масофавий таълимнинг асосий ўқитиш воситалари – электрон дарслик ва қўлланмалар, компьютер ўқитиш тизимлари, аудио-видео ўқув материаллари ва бошқалар ҳисобланади. Бинобарин, масала, мана шу ўқитиш воситаларини яратишда уларга интерфаолликни амалга оширадиган ва таъминлайдиган механизмни жо қилишга бориб тақалади.

Масофадан ўқитишда таълим воситаларига қўйиладиган талаб, анъанавий ўқитиш тизимини назарда тутиб яратилган ўқитиш воситалари ҳамда

ўқув материалларига қўйиладиган умумий дидактик талаб–тамойилларни сақлаган ҳолда, улардан ўқитиш усули, ўқувчини эгаллаган билими ва малакасини назорат қилиш усуллари ва шакллари, материалларнинг дизайни билан фарқ қилади.

Масофадан ўқитишга мўлжаллаб тузиладиган электрон дарсликлар ва қўлланмалар ўқитишнинг қандай усуллари назарда тутиб яратилган бўлиши мақсадга мувофиқ?

Педагогик амалиётда кенг қўллаб келинаётган дастурлаштириб ўқитиш, модуллаштириб ўқитиш, муаммоли ўқитиш, дифференциаллашган табақали ва лойиҳали ўқитиш усуллари таҳлилдиган масофадан ўқитишнинг ўқув адабиётларини (дарслик, ўқув қўлланма) яратишда ўқитишнинг дастурлаштирилган ва модуллаштирилган усуллари фойдаланишни назарда тутиш мақсадга мувофиқ эканлигини кўриш мумкин. Айнан ушбу икки усул устида батафсилроқ тўхталамиз.[2]

Дастурлаштириб ўқитишда дастурлаштирилган ўқув материални ўқитиш воситалари (ЭХМ, дастурлаштирилган дарслик, аудио-видео тренажёрлар ва бошқалар) ёрдамида бошқариладиган ўзлаштириш тушунилади. Дастурлаштирилган ўқув материали маълум мантиқий кетма-кетликда бериладиган нисбатан кичик-кичик порциялардан иборат ўқув ахборотлари сериясидан ташкил топади.

Ҳар бир “порция” ўқув материални (ахборотни) ўзлаштирилганлиги ҳақида кечиктирмай амалга ошириладиган объектив назоратнинг талаб қилиниши дастурлашган ўқитишнинг характерли белгисидир. Ўқувчи томонидан ушбу “порция” ўқув материали ўзлаштирилганлиги ҳақида ахборот олингандан кейингина, у, навбатдаги “порция” ўқув материали



билан танишишга қўйилади. “Порция” материал ўзлаштирилмаган тақдирда ўқувчи хато ва камчиликни тузатишга қаратилган ахборот манбаига қайтарилади.

Дастурлаштириб ўқитишнинг асосини дастурлаш ташкил қилиб, уларда ўрганишга мўлжалланган ўқув материалларидан ташқари, ушбу материалларни ўзлаштириш йўллари кўрсатилади, шунингдек, ўзини-ўзи назорат қилиш имкониятлари ҳам яратилади.

Бундай дастурлар дастурлаштирилган дарслик ёки ўргатувчи машиналар орқали амалга оширилади. Биринчи ҳолда машинасиз дастурлаштириб ўқитиш, иккинчиси эса машинали дастурлаштириб ўқитиш дейилади. Лекин, иккала ҳолда ҳам уларнинг дидактик асоси ва амалга ошириш механизми бир хил.

Дастурлаш чизиқли ва тармоқли дастурлашга ажратилади. Чизиқли дастурлашда ўқувчи берилган ўқув материали “порция”сини ўзлаштириб, назорат саволига тўғри жавоб берган тақдирдагина, у навбатдаги “порция” материални ўрганишга ўтиши мумкин бўлади. Бунда ўқувчи тўғри жавобни ҳеч қандай кўрсатма ёки тушунтиришларсиз ўзи топиши ёки ифодалаши назарда тутилади.

Тармоқли дастурлашда ўқув материали чизиқли дастурлашдагига қараганда кўпроқ ахборотга эга “порция”ларга ажратилади. Ҳар бир кадрнинг охирида ўқувчига савол ва бу саволга биттаси тўғри бўлган бир қанча жавоблар тақдим қилинади. Ўқувчидан тақдим қилинган жавоблардан бирини танлаш талаб қилинади. Ўқувчи жавобни тўғриси кўрсатса, у кейинги “порция” материални ўрганишга ўтиши мумкин. Жавоб нотўғриси кўрсатган тақдирда, у, ушбу хато ёки камчиликни тушунтирувчи ва қаралган “порция”даги тўғри жавобни топишга имкон берувчи материални ўрганишга йўналтирилади. Бундай цикл ўқувчи тўғри жавобни топгунча давом этади.

Таъкидлаш керакки, тақдим қилинадиган нотўғри жавоблар дастур муаллифи томонидан ихтиёрий-тасодифий равишда, шунчаки тузилган бўлмасдан маълум мантиқий ва маънога эга, шунингдек, ўқувчини нимада хато қилиши мумкинлигини ҳисобга олиб тузилиши керак. Муҳими, бу жараён билан “масофавий интерфаоллик” амалга оширилади.

Тармоқли дастурлаш ҳар бир ўқувчининг имкониятлари ва унинг қўшимча тушунтириш ва кўрсатма берилишига бўлган талаб ва эҳтиёжини ҳисобга олган ҳолда, ўзига мос бўлган йўл билан янги ўқув материални ўзлаштиришга олиб келиш билан муҳим аҳамият касб этади. Нагигада, ўқувчилар ўрганаётган материалларни турли индивидуал жадалликда ўзлаштириб борадилар. Дастурлаштириб ўқитишдаги ўзлаштиришнинг айнан мана шу индивидуал жадаллигини ўқитишнинг бошқа усулларида ҳисобга олиб бўлмайди.[3]

Модуллаштириб ўқитиш усулида ўқув дастури автоном модулларга (қисмларга) бўлинган бўлади. Ўқув материаллари ҳам дастурдаги ҳар бир модулга мувофиқ равишда автоном модулларга (қисмларга) ажратилади. Модуллар қуйидаги компонентлардан ташкил топади:

- аниқ ифодаланган ўқув-таълимий мақсад;
- ахборот банки – ўқув материали;
- мақсадни амалга ошириш бўйича методик тавсия;
- қўйилган мақсадга адекват (мувофиқ) ҳолда ўтказиладиган назорат.



Ўқув предметининг умумий ҳажмига қараб модуллар 10, 15, 20 ва ундан кўп соат ҳажмга мўлжалланган бўлиши мумкин.

Энди масофадан ўқитиш учун дарслик ёки ўқув қўлланма яратишда ўқитишнинг дастурлаштирилган (машинасиз) ёки модуллаштирилган усулларидан қайси бирини назарда тутиш ёки бу икки усул комбинациясини назарда тутиш масаласини кўриб чиқайлик.

Умуман олганда, агар юқорида изоҳланган дастурлаштириб ўқитиш билан модуллаштириб ўқитиш усуллари таққослайдиган бўлсак модуллаштириб ўқитиш дастурлаштириб ўқитишнинг кенгайтирилган, ривожлантирилган кўриниши эканлигини англаш мумкин. Модуллаштириб ўқитишда ўрганиш учун ажратиладиган ўқув материаллари “порцияси” каттароқ ва тегишли равишда назорат саволлари ёки топшириқлари энди битта эмас, ушбу материаллар ҳажмига қараб кўпроқ бўлиши мумкин. Гарчи, ўқитишнинг модуллаштирилган усулида дастурлаштириб ўқитишдаги “тескари алоқа” жараёни назарда тутилмаса ҳам, биз унда (модуллаштириб ўқитишда) ушбу жараён элементларидан фойдаланиш масаласини қараб чиқайлик.

Таъкидланганидек, модуллаштириб ўқитишда назорат саволлари ёки топшириқлари кўп бўлади. Ушбу савол ёки топшириқларни дастурлаштириб ўқитишдаги каби жавобларидан бири тўғри бўлган тест саволлари кўринишида тузиш ва ҳар бир саволга тўғри жавобни топмагунгача навбатдаги саволни қарашга ўтмаслик тавсия қилинади. Саволга тўғри жавобни излаш жараёнида тармоқли дастурлашдаги каби “тескари алоқа” механизми ишга тушади. Охирги саволга тўғри жавобни топиш билан модул ичидаги барча жараёнлар тугатилган ҳисобланиб, ўқувчи навбатдаги модулни ўрганишга ўтиши мумкин бўлади.

Баён қилинган ушбу усул ўқитишнинг дастурлаштирилган ва модуллаштирилган усуллари комбинациясидан иборат бўлиб, уни ўқитишнинг “дастурлаштирилган модул усули” деб аташ тавсия этилади. Баён қилинган схема асосида “дастурлаштирилган модул усулида” ўқитишнинг машина вариантини ҳам ишлаб чиқиш мумкин.

Масофадан ўқитишнинг ўқув материалларини яратиш ва уларни тақдим қилиш шаклини лойиҳалаш масофадан ўқитишни жорий қилишнинг асосий – бош масаласи ҳисобланади. Масофадан ўқитишнинг ўқув материаллари ичида масофавий курс ва унинг тавсифи алоҳида ўрин тутади.

Масофавий курс – ўқув жараёни мазмунга оид қисмининг масофавий таълимга хос бўлган талабларга риоя қилинган ҳолда шакллантирилган ва масофавий таълим технологияларига асосланган махсус ҳолатда тақдим қилинадиган шакли бўлиб, характериға кўра у, курсни ўзлаштириш бўйича курс тавсифида белгиланган мақсадларга эришишдаги қадамба-қадам тарзда ишланган йўриқнома ҳисобланади.

Курс тавсифи эса – масофавий ўқув курсининг мақсади, масофавий ўқув курси устида ишлаш тартиби ва усулининг қисқача баёнидан иборатдир. Бинобарин, масофавий курс, тавсифи билан биргаликда маълум бир йўналиш бўйича яратилган ўқув-методик қўлланманинг тармоқ варианты сифатида қаралиши мумкин.

Масофавий курсни яратиш ва уни жорий қилиш курсни ўқитишдаги мақсадларни чуқур таҳлил қилишдан бошланиши керак. Курс мақсадларини ифодаланиши ва тавсифланиши авваламбор ташхислашнинг қоида ва талабларига ҳамда мақсадларнинг бажарилишини нисбатан оддий назорат

воситалари билан осонгина текшириб кўриш мумкинлигига жавоб бериши керак. Бошқача қилиб айтганда, мақсадлар, кутилаётган натижалар, яъни ўқувчининг ташқаридан аниқланиши мумкин бўлган фаолияти натижалари кўринишида ифодаланиши керак. Бинобарин улар аниқ ва лўнда ифодаланиши талаб этилади. Шу билан бир қаторда мақсадлар ўқувчиларнинг имкониятларини, уларнинг эгалик қилиб турган билими, малака ва кўникмаси даражасини ҳисобга олиб белгиланиши керак

Мақсадларни “Курснинг мақсади ундай ёки бундай материални ўрганишдан иборат” ёки “Курснинг мақсади у ёки буни ўзлаштириш” ва, айниқса, курснинг мақсадини ўқитувчининг фаолияти билан боғлиқ ибораларда, масалан, “Курснинг мақсади у ёки бу материални баён қилиш” каби ифодаланиши номувофиқ ҳисобланади.

Мақсадларни ифодашдан аввал материал қайси даражада ўзлаштирилиши талаб қилинишини белгилаб олиш муҳим. Маълумки, ўқитиш назариясида материални ўзлаштиришнинг 5 та даражаси ажратилади:

1. Репродуктив. Асосий индикаторлари – ўқувчини материални қайтара олиши, объектни таниши, тушунтуришларсиз қандайдир белгиларни, номларни ва бошқ. айта олиши.

2. Билиш. Асосий индикаторлари – ахборотни тушунтира олиши, уни қайта ишлаш олиши, сабаб-оқибат боғланишларини тавсифлаш олиши.

3. Қўллаш. Индикаторлари – билимларидан янги вазиятларда фойдалана олиш, алгоритм бўйича ҳаракат қила олиш.

4. Аналитик. Индикаторлари – янги вазиятларни таҳлил қила олиш, объектларни классификациялаш олиш, функционал боғланишларни аниқлаш олиш.

5. Ижодий. Индикаторлари – умумлаштира олиш, ходиса ва фактларни баҳолаш мезонларини ярата олиш, хулосалар ишлаб чиқа олиш.

Бундан ташқари ҳар бир курсда турли даражада ўзлаштирилиши мумкин бўлган мавзу ва бўлимлар бўлади. Масалан фактологик, иллюстратив ва маълумотнома характеридаги материалларни юқори даражада ўзлаштирилишини талаб қилиш шарт эмас, улар билан танишиб чиқиш старли бўлади.

Ўзлаштириш даражасини белгилашда давлат таълим стандартлари (ДТС), давлат талаблари (ДТ) ва Таълим бошқаруви давлат идоралари томонидан тасдиқланадиган намунавий ўқув дастурларида ўқувчиларнинг билимлари, малака ва кўникмаларига қўйиладиган талабларга қиёсланиш мумкин ва керак.

Шундай қилиб, мақсадларда, ўзлаштиришнинг талаб қилинувчи даражаси ва курснинг айна даражада ўзлаштирилиши керак бўлган мазмунинг қисми кўрсатилиши керак.

Одатда, соддароқ бўлсин учун, мақсадлар шартли равишда қуйидаги 3 та блокка бўлинади:

1. Тасаввурлаш (1- ва, қисман, 2- даражани ўз ичига олади).

2. Билиш (2- даража).

3. Бажара олиш, ижодий блок билан биргаликда (3- - 5- даражалар).

Курсда, уни ўзлаштирилишининг асосий натижалари сифатида қараладиган 5-6 мақсадлар ифодаланиши лозим.

Шундай қилиб, таъкидлаш жоизки, мақсадларни ифодалашда курснинг ўқитиш тизимидаги ўрни ва тегишли ДТС (ёки ДТ) талаблари ҳисобга



олиниши керак. Масалан, психология курсининг бўлажак экологлар учун мақсади билан унинг бўлажак психологлар учун мақсади катта фарқ қилади: агар биринчи тоифадаги ўқувчилар учун мақсадлар максимум билан олганда иккинчи даражага мосланса, иккинчилари учун эса бешинчи даражага мос бўлиши керак.

Хулоса қилиб айтганда, масофавий таълимнинг ўқув адабиётини яратишда ўқитишнинг “дастурлаштирилган модул усулининг” машинасиз вариантыни назарда тутиш тавсия қилинади.

Фойдаланилган адабиётлар:

1. Орчаков О.А., Калмыков А.А. Пректирование дистанционных курсов. Пособие для преподавателей и методистов. // Международный независимый эколого-политологический университет, отделение дистанционных технологий образования. Россия. Интернет. 2002 й.

2. Абдуқодиров А.А. Таълим тизимида масофадан ўқитиш технологияси, моделлари ва уларнинг синфлари. // Журнал ФМИ, 2004-5, 2005-3. Тошкент.

3. Яхьяев М.С., Тожиева Ф.М. Масофадан ўқитишнинг ўқув адабиётлари қандай бўлиши керак? // Республика илмий-амалий конференцияси материаллари. А.Авлоний номидаги ХТХҚТМОМИ. 2005 й. Тошкент.

**TA'LIMDA SOHASIDA ILG'OR MAMLAKTLAR TAJRIBALARINI  
QO'LLASH ORQALI O'ZBEKISTONDA BOSHLANG'ICH TA'LIMIGA  
O'ZGARTIRISH KIRITISH (MUMKINMI?)**

DOI: <https://doi.org/10.53885/edinres.2021.51.72.041>

Umaraliyeva Muhayyo Abdug'aprovna

Nizomiy nomidagi Toshkent davlat pedagogika universiteti o'qituvchisi  
pedagogika fanlari bo'yicha falsafa doktori (PhD)

*Gulmonova Dildora Bahodir qizi*

Nizomiy nomidagi Toshkent davlat pedagogika universiteti 1-bosqich  
magistranti

*Annotatsiya: Mazkur maqolada asosan dunyoda ta'lim sohasida yuqori pog'onalarda turgan davlatlar va O'zbekiston maktablari boshlang'ich ta'limidagi bog'liqliklar hamda davlat yuksalishidagi oilaning beqiyos o'rni haqida so'z yuritiladi.*

*Kalit so'zlar: Yangi O'zbekiston, jamoa, o'quvchilar jamoasi, majburiy ta'lim, bepul ta'lim, boshlang'ich ta'lim, Finlandiya ta'limi, inklyuziv ta'lim, Xitoy ta'limi, Yaponiya ta'limi, O'zbekiston ta'lim, fanlar, oila, tarbiya, ta'lim, kasb.*

**ВНЕСЕНИЕ ИЗМЕНЕНИЙ В НАЧАЛЬНОЕ ОБРАЗОВАНИЕ В  
УЗБЕКИСТАНЕ С ИСПОЛЬЗОВАНИЕМ ОПЫТА ПЕРЕДОВЫХ  
СТРАН В СФЕРЕ ОБРАЗОВАНИЯ (ВОЗМОЖНО ЛИ?)**

*Аннотация: Эта статья посвящена взаимосвязи ведущих стран мира в области образования и начального образования Узбекистана, а также уникальной роли семьи в развитии страны.*

*Ключевые слова: Новый Узбекистан, сообщество, студенческое сообщество, обязательное образование, бесплатное образование, начальное образование, финское образование, инклюзивное образование, китайское образование, японское образование, образование в узбекистане, наука, семья, воспитание, образование, профессия.*

**MAKING CHANGES IN PRIMARY EDUCATION IN UZBEKISTAN  
USING THE EXPERIENCE OF ADVANCED COUNTRIES IN THE  
FIELD OF EDUCATION (IS IT POSSIBLE?)**

*Annotation: This article focuses on the relationship between the world's top countries in the field of education and Uzbekistan's primary education, as well as the unique role of the family in the development of the country.*

*Key words: New Uzbekistan, community, student community, compulsory education, free education, primary education, Finnish education, inclusive education, Chinese education, Japanese education, education in Uzbekistan, sciences, family, upbringing, education, profession.*

Mamlakatimizda O'zbekistonni rivojlantirish, uni yuksaltirishi, xalqning kelajakka bo'lgan ishonchini yanada oshirish uchun qarorlar, farmonlar, buyruqlar va strategiyalar qabul qilinmoqda. O'z-o'zidan savol tug'iladi, qabul qilingan

Ushbu hujjatlar qay darajada ishlayabdi? Umuman oddiy xalq uning mohiyatini tushunyabdimi? Ushbu qarorlar va strategiyalar nima uchun qabul qilinyabdi? Ko'pchilik oldingisi va hozirgisi o'rtasidagi tavofutni sezib ulgirmayabdi. Ushbu chora- tadbirlarga ma'lum bir sohada ishlovchi, yoki xizmat ko'rsatuvchi odamlargina tushunayabdi, xolos. Aslida, bu yangilanishlar, avvalo, butun o'zbek xalqi, uning farovonligi, turmush tarzini yanada yaxshilashi, yangi va yaxshi sharoitlarda yashashi uchun qabul qiniyotganligini oddiy xalq tushunyabdiimi? Barcha zamonlarda dolzarb bo'lgan, xalqning ong-u shuurini shakllantirishda barcha zamonlarda beminnat xizmat qilgan, zamonlararo sayqallanib turli xil go'yalarga moslashtirilgan va yuqori darajada uyushtirilgan jamoa faoliyatida olib boriladiga ta'lim sohasidagi o'zgarishlarnichi? Ta'limning besh, o'n, yigirma yilliklaridagi o'zgarish va tavofutlarini, qay darajada yaxshilandi, oldingisidan nimasi bilan farq qiladi yoki yangi kiritilgan o'zgartirishlar oldingisidan yaxshimi? Jahon tajribalari asosida ta'limga kirib kelgan xalqaro baholash dasturlari nima uchun xizmat qilmoqda? Farzandini ta'lim olish uchun maktab sari kuzatayotgan ota-ona ular haqida tushunchaga egami? Xalq ta'limi tizimida o'quvchilarning bilimni baholash hamda ta'lim sifatini oshirish uchun xalqaro baholash dasturlari (PISA, PIRLS, TIMSS, EGMA va EGRA) haqida kelajak tarbiyachilari ota-onalar qanday fikrda? Vaholanki, ularga fikr bildirishdan oldin farzandi kelajagi va taqdiriga befarq bo'lmagan ota-onalar unga, avvalo, qiziqish bildirishadi va u nimga xizmat qilishini bilishga xarakat qiladilar. Barcha uchun qabul qilinga qarorlar, ularga kiritilgan o'zgartirishlar haqida, faqat shu soha hodimlarigina emas, balki hamma tushunchaga ega bo'lishi va unga munosabat bildirishi lozim. Shundagina yangi o'zgarishlar aslida nima uchun xizmat qilishini, kimga xizmat qilishini his qilishimiz mumkin.

Shu o'rinda Prezidentimizning Yangi O'zbekistonni barpo etish haqidagi quyidagi fikrlariga diqqatimizni qaratamiz "Ta'kidlash kerakki, Yangi O'zbekistonni barpo etish- bu shunchaki xohish-istak, subyektiv hodisa emas, balki tub tarixiy asoslarga ega bo'lgan, mamlakatimizdagi mavjud soyosiy-huquqiy, ijtimoiy- iqtisodiy, ma'naviy-ma'rifiy vaziyatning o'zi taqazo etayotgan, xalqimizning asriy intilishlariga mos, milliy manfaatlariga javob beradigan obyektiv zaruratdir.

Yangi O'zbekiston- demokratiya, inson huquq va erkinliklari borasida umume'tirof etilgan norma va prinsplarga qat'iy amal qilgan holda, jahon hamjamiyati bilan do'stona hamkorlik tamoyillari asosida rivojlanadigan, pirovard maqsadi xalqimiz uchun erkin, obod va farovon hayot yaratib berishdan iborat davlatdir"- degan fikrlari ham yuqoridagi fikrlarga yaqqol dalil bo'la oladi. [1]

Mavzudan uzoqlashmagan holda, xalq va millat shakllanishida muhim bo'lgan jamoalar haqida so'z yuritamiz. Zamonaviy talqinda "jamoalar" tushunchasi ikki xil ma'noda ishlatiladi. Birinchidan, jamoalar deganda bir necha kishilarning muayyan maqsad yo'lida birlashuvidan iborat tashkiliy guruh tushuniladi (masalan ishlab chiqarish jamoasi, zavod jamoasi, o'quv yurti jamoasi, xo'jalik jamoasi va hakazo). Ikkinchidan, jamoalar deganda yuqori darajada uyushtirilgan guruh tushuniladi. O'quvchilar jamoasi yuqori darajada uyushtirilgan birlashma hisoblanadi.[2] Demak, yuqoridagi fikrlardan shu anglashiladiki, ta'limga nisbatan berilgan e'tibor, imkoniyatlar yuksalgan sari nafaqat o'quvchilar jamoasining, balki, ikkala jamoaning yuksalishiga erishish mumkin. Chunki, aynan o'quvchilar jamoasini to'g'ri tashkillashtirish va yo'naltirish, bilim

berish, jamoaning shakllanish bosqichlari ketma- ketligi saqlanishi, ularga turli xil ananalar mohiyatini tushuntirish orqali xalqimizga fidoiy xizmat qiluvchi turli xil jamoalarning a'zolarini yetishtirishimiz mumkin. Ta'limga e'tibor orqali jamiyatimizda yashovchi aholi orasidagi turli qobiliyatlarni aniqlash, ularni tegishli sohalarida qo'llashga imkon berish va, albatta, ehtiyojlarning sifatli qondirilishiga erishish mumkin. Birgina o'quvchilar jamoasi bo'lmish-sinflarni olaylik. Ushbu sinfda turli xilma xil istedodga ega bo'lgan bo'lajak- ishlab chiqarish jamoasi, zavod jamoasi, o'quv yurti jamoasi, xo'jalik jamoasi va shu kabi minglab istedodli jamoa a'zolari tahsil oladi. Shuning uchun ham ko'plab mamlakatlarda o'quvchilar jamoasiga juda katta e'tibor qaratiladi. Turli xil yo'nalishlarda dunyoda ilg'or mamlakatlar, aynan, ta'limga yuksak e'tibor qaratganliklarida buni yaqqol ko'rishimiz mumkin. Keling, ushbu davlatlardagi va bizdagi boshlang'ich ta'lim qanday olib borilishi haqida qisqacha bilib olamiz.

Finlandiyada aql bovar qilmaydigan ta'lim islohoti qanday olib boriladi?

Ushbu davlatning ta'lim tizimi yaqinda mavjud bo'lganligiga qaramay, u Evropa va dunyodagi eng yaxshi tizimlardan biri sifatida tan olingan. BMT tadqiqotlariga ko'ra, Finlandiya 2011-yilda Avstraliyadan keyin dunyoda ta'lim tizimi bo'yicha 2- o'rinni egalladi. Finlandiya ta'lim tizimining tuzilishi shartli ravishda 4 bosqichga bo'linadi- maktabgacha, maktab, o'rta va yuqori.

Ta'lim majburiy va hamma uchun bepul. Bolalar maktabga 7-8 yoshda kirishadi va o'qish muddati 9-10 yil. Inklyuziv ta'lim- ta'limning muhim qismi bo'lib, unda nogiron bolalar odatdagi maktablar bilan birga o'qishadi. Xususiy maktablar davlat maktablari bilan birga ishlaydi, ammo ularga to'lovni olish ta'qiqlanadi. Boshlang'ich maktabda o'qish 6 yil davom etadi. Mashg'ulotlar bitta o'qituvchi tomonidan olib boriladi. 1-2-sinflarda bolalar matematika, o'qish, ona tili, va tabiiy tarixni o'rganadilar. Bundan tashqari, talabalar jismoniy tarbiya, musiqa, ashula, rasm, modellashtirish bilan shug'ullanadilar. Shu bilan birga bitta dars doirasida bir necha mavzularni o'rganish mumkin. O'qituvchi baholarni faqat 3-sinfdan keyin berishni boshlaydi. Boshlang'ich maktabda o'quvchilarning bilimlari og'zaki baholanadi. 1- sinfdan boshlab mashg'ulotlar fin tilida olib boriladi. 3- sinfdan boshlab ingliz tilini o'rganishni boshlaydilar va 4-sinfdan boshlab ixtiyoriy til tanlanadi ( fransuz, nemis, rus). [3]

Xitoyda boshlang'ich ta'lim qanday olib boriladi?

Xitoyda har bir 6 yoshga to'lgan bola boshlang'ich ta'limni umumta'lim maktablarida oladi. Boshlang'ich ta'limni o'qish 6 yil davom etadi va keyingi ta'lim bosqichlari uchun mustahkam asos qo'yiladi. Boshlang'ich ta'limda o'qitiladigan asosiy fanlar sirasiga axloqiy tarbiya, adabiyot, siyosat, matematika, tabiiyot fanlari, jismoniy tarbiya fizika, kimyo, biologiya tabiatshunoslik, san,at mehnat, 3- sinfdan boshlab chet tili fanlari kiriladi.

Boshlang'ich ta'limda o'quvchilarga vatanga, xalqqa, mehnatga, ilm-fan va o'zlarida mavjud bo'lgan sotsialistik tuzumga mehr-muhabbat tuyg'usi singdiriladi. O'qish, yozish, hisoblash, tabiat va jamiyat haqidagi boshlang'ich bilimlar beriladi, mustahkam o'quv malakalari hosil qilinadi, o'quvchilarning jismoniy va aqliy rivojlanishiga katta e'tibor beriladi. Fanlar ichida ona tili va matematikaga alohida urg'u beriladi. Shuningdek, o'quvchilar 4-sinfdan boshlab, 1 yilda 2 hafta ferma va ustaxonalarda ishlaydilar, hamda haftaning 1 kuni albatta sinfdan tashqari tadbir va jamoat ishlarida qatnashadilar. XXRning "Majburiy ta'lim haqidagi Qonun"iga ko'ra ta'lim bepul, faqat o'quv darsliklari, daftar va o'quv qurollari uchun haq olinadi, xolos. Bepul

ta'lim hisoblangan boshlang'ich ta'lim muassasalari davlat tasarrufida bo'lib, o'quvchilar yashash manziliga ko'ra qabul qilinadi.

Yaponiyada boshlang'ich ta'lim- ta'limning bu pog'onasiga 6 yoshdan 15 yoshgacha bo'lgan bolalar jalb qilinib, ular shu muddat ichida 6 yillik boshlang'ish maktab va 3 yillik kichik o'rta maktab kursini o'taydilar. 9 yillik bu ta'lim majburiy bo'lib barcha bolalar bepul o'qitiladilar va darsliklardan tekinga foydalanadilar. Muhtoj oilalarning bolalari mahalliy va milliy boshqaruv tashkilotlari tomonidan ajratilgan mablag'lar hisobiga bepul nonushta qilish, o'quv qurollari olish, tibbiy xizmatdan bahramand bo'lish imtiyozlariga egadirlar. Bundan tashqari ularga bepul sayohatlar va boshqa ko'ngilochar tadbirlar uyushtiriladi. Zarur bo'lib qolgan taqdirda muhtoj o'quvchilar uchun moddiy yordam ko'rsatiladi. Bu bosqichdagi maktablarga qabul uchun maxsus qonun yoki cheklashlar yo'q. Faqat jismonan, ruhan nosog'lom bolalar unga qabul qilinmaydilar. Ota-onalar o'z bolalarini xususiy maktablarga berish huquqiga ham egadirlar. Lekin xususiy maktablarning o'ziga xos shart-sharoitlari va talablari mavjud. [4] O'zbekistondagi boshlang'ich ta'lim qanday tuzilishga ega.

O'zbekistonda majburiy, bepul, muddati 9 yildan iborat bo'lgan umumiy o'rta ta'lim mavjud bo'lib, "umumiy o'rta va o'rta maxsus ta'lim umumta'lim o'quv dasturlarini, zarur bilim, malaka hamda ko'nikmalarni o'zlashtirishga qaratilgan.

Umumiy o'rta ta'lim (I — XI sinflar) bosqichlari quyidagilardan iborat:

boshlang'ich ta'lim (I — IV sinflar);

tayanch o'rta ta'lim (V — IX sinflar);

o'rta ta'lim (X — XI sinflar).

Umumiy o'rta ta'lim tashkilotining birinchi sinfiga bolalar ular yetti yoshga to'ladigan yilda qabul qilinadi.

Boshlang'ich ta'lim ta'lim oluvchilarda umumiy o'rta ta'limni davom ettirish uchun zarur bo'lgan savodxonlik, bilim, malaka va ko'nikmalar asoslarini shakllantirishga qaratilgan." [5]

Birinchi sinfga bolalar 6-7 yoshdan qabul qilinadi. Boshlang'ich ta'lim O'zbekistonda majburiy, bepul va barchaga taalluqli hisoblanadi. Bu maktab yoshiga etgan barcha bolalar umumiy yoki maxsus (nogiron bolalar va rivojlanishdan orqada qolgan bolalar) boshlang'ich maktabga borishlarini bildiradi. Bolalarni boshlang'ich ta'limga jalb qilish mos keluvchi yoshidagi bolalarning 100% tashkil qiladi. Bola boshlang'ich maktabni tugatar kan, u o'qish, yozish va hisoblash mahoratiga ga bo'lishi kerak. O'quvchiga nazariy fikrlash elementlari, o'rgatilgan harakatlarni boshqarish mahorati singdirib boriladi. Nutq madaniyati, shaxsiy gigiena asoslari, sog'lom hayot tarzi va jamiyatda o'zini tutish bilimlari ham berib boriladi. O'quv fanlarining sifat va tirkibi boshlang'ich maktabda, maktab turi va o'qitish sharoitlariga ko'ra o'zgarib turadi. Maktabning barcha birinchi sinf o'quvchilari bepul o'quv kitoblari va o'quv asboblari bilan ta'minlanadi.

Ko'rib o'tilgan ma'lumotlardan bolani maktabga 6 yoshdan qabul qilish, unga ko'proq erkinlik berish yoki fanlar yuklamasini kamaytirish va huddi ular qo'llagan usullar orqali biz ham ta'lim sifatini shunday chora-tadbirlarni amaliyotga joriy qilib, yuqori natijaga erishamiz desangiz biroz adashasiz. Chunki, yuqorida keltirilgan davlatlarda dunyoga kelgan bolalarning oilasidagi ananalar turlichadir. Misol uchun finliklar farzandlarini ko'proq mustaqil hayotga qadam tashlashlariga tayyorlaydilar, shuning uchun ularning ko'pchilik maktab o'quvchilari maxsus avtobuslarda emas, balki piyoda yoki boshqa transportlar



orqali borishadi.

Ma'lumki, Xitoy aholisi juda ko'p davlat. Xitoyda tug'ulishni rejalashtirish sohasida qat'iy siyosat olib boradi. Har bir oila bittadan ortiq bola ko'rmasligi kerak. Oilada bola sonining chegaralanganligi ota-onaning bolaga munosabatida o'z ifodasini topadi. Xitoy oilasida bittayu-bitta bolasini erkalatadi, yaxshi ta'lim berishga harakat qiladi. Bolalar bog'chasida qat'iy tartib va intizom o'rnatiladi, bolalar erkaliklari ta'qiqlanadi. Tarbiyachilar bolalarning shaxsiy hususiyatini yaxshi biladilar, lekin bu hususiyatlari tug'ma deb hisoblamaydilar. Yomon intizom ilk ko'rinishidayoq bartaraf etiladi, agar bola o'zini yomon tutsa, tarbiyachi uning yoniga kelib, bu holatini sezganini bildiradi, lekin gapirmaydi.

Shu o'rinda aytib o'tish kerkakki, bizning ta'lim tizimimizda ham Xitoy ta'limi tizimiga o'xshash jihatlari juda ko'pdir.

Yaponiyada oilaviy byudjetning katta qismi bolalarning sara maktablarida puxta bilim olishlarini ta'minlashga, universitetlarga kirib bilim olishlariga sarflanadi. Oilada bola yaxshi bilim olishi uchun barcha shart-sharoitlar yaratib beriladi. Imtixon paytlarida esa bolalar uy yumushlaridan ozod etiladilar. Ota-onalar maktab hayotining barcha sohalarida faol ishtirok etadilar, ular o'z farzandlariga barcha sohada o'rnak na'munadirlar. Ular o'z bolalari o'qishiga yordam berish ushuni juda ko'p o'qiydilar, maktab o'quv dasturini mukammal o'rganib oladilar. Bolalar tarbiyasida onalarning roli va ma'suliyati kattadir. Ular o'zlarini farzandlarining oqil, dono, muloyim, odil va mehnatsevar bo'lib o'sishlari ushuni oila sulolasi va davlat oldida mas'ul deb hisoblaydilar. Yaponiyada oilaviy tarbiya xususida ko'plab metodik qo'llanmalar va tavsiyanomalar nashr etiladi, radio va televideniya orqali ko'plab pedagogik maslahatlar berib boriladi.

O'zbekistonda ham boshlang'ich sinf o'quvchilariga maktabda berilgan turli xil vazifalar yoki oilaviy ananlarni o'rgatishda onalar bosh ro'lni o'ynaydilar. Bolalar ko'pchilik vaqtini onasi bilan birga o'tkazgan holda tarbiya oladilar. Millat ananalarini o'rgatishda oilaviy rishtalarni mustahkamlashda, bolaning ruhiy va aqliy dunyosini yo'naltirishda onalarning hissasi juda yuqoridir. O'zbek maktablarida boshlang'ich sinf o'qituvchilariga "ikkinchi ona" deb qaralsa, berilgan bilimlar va uy vazifalarining deyarli barchasi oldingisi keyingsini taqazo qilganligi va bola bilan ko'pincha ona shug'ullanganligi sababli, oiladagi ona bola uchun ham yordamchi ham ikkinchi o'qituvchidir.

Ta'lim tizimini yuksaltirish yoki o'zgartirish uchun ham mamlakat ananalarini inobatga olish, jamiyatning boshlang'ich bo'g'ini bo'lgan oiladagi tarbiya rolini oshirish muhimdir. Jamiyatimizda sog'lom fikrli, odob-axloqli, bilimli va haqiqiy insoniy fazilatlarga boy avlodni tarbiya qilish- bu mening, sizning, bizning o'z burchimiz deb qarashimiz shart. Chunki farzand er-xotinning mehr-muhabbat asosida qurilgan ixtiyoriy ittifoqining mevasidir. Abdurauf Fitrat aytganidek: "... uylanishning birinchi maqsadi farzanddir. Avlodni tarbiyalash insoniyatning xizmatidir. Qachonki biz yaxshi axloq egasi bo'lgan farzandlarni tarbiyalasak, shundagina bo'yimizdagi bu xizmat majburiyati soqit bo'ladi. Kimki badaxloq bolalarni tarbiya etsa, insoniyatga xizmat emas, balki dushmanlik qilgan bo'ladi. Jamiyat ularning farzandlaridan bezor bo'ladi. Xush va yaxshi axloqqa ega bo'lgan farzand, xushaxloq iymon sohibi bo'lgan ota-onadan bo'ladi, agarda ota-onaxloqsiz bo'lsalar, ularning tarbiyalari soyasida o'sgan farzand ham badaxloq bo'ladi. Binobarin, kuyov va kelin xushaxloq bo'lishlari eng yaxshi fazilatdir".

[6]

Demak, dunyodagi barcha ta'lim tizimlarini birlashtirub turuvchi kuch oiladir. Ta'kidlab o'tilgan ta'lim sohasida ilg'or mamlakatlarning bu natijaga erishishida ham oila juda katta rol o'ynagan. Maktabga bola ilk qadamlarini qo'ygandayoq u o'zi bilan ta'limga oilani ham olib kiradi. Zero, oilasiz jamiyat, jamiyatsiz xalq, mamlakat tashkil topa olmaydi. Farzand tarbiyasi uning kelajagiga e'tiborni, avvalo, oila qaratadi, so'ngra o'qituvchi uni yo'naltiradi. To'g'ri yo'nalishlar orqali ta'lim va tarbiya berilgan, vaqti mazmunli tashkillashtirilgan, ta'lim uning qiziqish va qobiliyatlariga mos bo'lganda u bolani hech qachon zeriktirmaydi. Davomiylik ta'minlanib yetuk mutaxassis darajasiga yetganda esa, u o'z kasbidan halovat va baxt topa oladi. O'z oilasida halovat topgan insonlarning ishida ham, o'sish, rivojlanish va yuksalish asta-sekin namoyon bo'la boshlaydi. Bolaning vaqtini o'g'irlamaslik, istedot to'la qalbidagi olovni uning xohish istaklariga binoan maqsadli yo'naltirish, yoxud ta'limda yuksak natijalarga erishgan qaysi davlat tajribasidan foydalanishimizdan qat'iy nazar, bolaga unga kerkali bo'lgan, o'zligini namoyon qila oladigan, u uchun hayoti davomida xizmat qila oladigan, mazmunli va baxtli hayotiga erishishida yordam beradigan bilimlarini bersak, nafaqat farzandimiz baxtini balki, jamiyatimizga yuksalish baxtini tortiq qilamiz.

#### FOYDALANILGAN ADABIYOTLAR

O'zbekiston Respublikasi Prezidenti Shavkat Mirziyoyevning – Yangi O'zbekiston demokratik o'zgarishlar, keng imkoniyatlar va amaliy ishlar mamlakatiga aylanmoqda. Toshkent. "O'qituvchi" 2021-yil. 73-bet.

hozir.org 2020

zohenko.ru.

D.T.Usmonova- Qiyosiy pedagogika. Navoiy-2014.36-53-betlar

O'zbekiston Respublikasi "Ta'lim to'g'risida"gi qonuni- 9-modda. Toshkent .2020-yil 23-sentabr. O'RQ-637-son.

Xoliqov A. Pedagogik mahorat. – Toshkent. "IQTISOD-MOLIYA" 2011.

Saytlar :

Lex.uz

Ziyo.uz

**O‘QITUVCHI KASBIDA PARALINGVISTIKANING O‘RNI**DOI: <https://doi.org/10.53885/edinres.2021.21.31.040>Барно **НАКИМОВА**,*Belarus-O‘zbekiston qo‘shma fanlararo amaliy texnik malaka instituti katta o‘qituvchisi*

*Аннотация: Mazkur maqolada pedagog kasbida paralingvistikaning o‘rni va funktsiyalari o‘rganilgan. Pedagogik va psixologik nuqtai nazaridan chet til o‘qituvchisining bilim va ko‘nikmalariga qo‘yiladigan asosiy talablar, shuningdek chet tili darsida o‘qituvchining nutqi va pedagogik muloqot masalalari yoritilgan.*

*Kalit so‘zlar: Kompetensiya, pedagogik kompetensiya, motivatsiya, paralingvistika, temporitm, muloqot.*

**РОЛЬ ПАРАЛИНГВИСТИКИ В ПРОФЕССИИ ПЕДАГОГА**Барно **НАКИМОВА***старший преподаватель Совместного Белорусско-Узбекского межотраслевого института прикладных технических квалификаций*

*В данной статье рассматриваются роль и функции паралингвистики в профессии педагога. Освещаются основные требования к знаниям и умениям преподавателя иностранного языка с педагогических и психологических позиций, а также функции речи преподавателя на занятиях по иностранному языку.*

*Ключевые слова: Компетенция, педагогическая компетенция, мотивация, паралингвистика, темпоритм, общение.*

**THE ROLE OF PARALINGUISTICS IN THE PROFESSION OF A TEACHER**Барно **НАКИМОВА**,*Senior Lecturer of the Joint Belarusian-Uzbek Interdisciplinary Institute of Applied Technical Qualifications*

*The article investigates the role and functions of paralinguistic in teacher's profession. It covers the basic requirements for the knowledge and skills of a foreign language teacher from pedagogical and psychological positions, as well as the functions of the teacher's speech at foreign language classes.*

*Key words: Competence, pedagogical competence, motivation, paralinguistic, tempo rhythm, communication*

Каждый по-своему представляет идеального педагога: кто-то думает, что педагог должен совмещать в себе доброту и строгость, остроумие и серьезность, легкое чувство юмора, любовь к детям, тактичность, добросовестность и многое другое. Человек с громким именем «учитель» являет собой огромное желание что-то изменить, научить, создать новое, опираясь на общие принятые традиции и нормы, общественные ценности и культуру.

Современный педагог - это новатор, революционер на педагогическом троне, готовый удивлять, мотивировать, вести за собой. Профессия учителя является одной из самых важных, поскольку в целом суть его дела определена в формировании будущего для будущего.

Основные требования к знаниям и умениям преподавателя ИЯ с педагогических и психологических позиций (Махкамова, 2010)

Быть высокообразованным, что требует высокого профессионализма во владении языком и культурой как специальностью.

Действовать как независимый участник речевой деятельности в роли организатора, источника языковых и культурных знаний, исследователя, аналитика, консультанта, руководителя и помощника в познавательной деятельности студентов.

Определять и учитывать индивидуальные особенности студентов не только в академических знаниях, но и в психологическом плане

Квалифицированно прогнозировать и преодолевать трудности, корректировать языковые, речевые и культурные недочеты, создавать коммуникативную среду для вовлечения студентов в процесс познания иноязычной культуры.

Представленные требования дают полную картину о педагогической компетентности. Однако качество педагогического речевого общения остаётся проблемой требующей решений.

Речь преподавателя на занятиях по ИЯ выполняет разные функции.

Значительную роль в реализации основных функций педагогического речевого общения играют комплексы паралингвистических средств, которые дополняют и углубляют смысл речи, придают ей большую экспрессивность и в целом обогащают взаимодействие с учениками. Целенаправленное и согласованное использование паралингвистических средств позволяет педагогу более эффективно организовать учебную деятельность, задать оптимальный темпоритм учебно-познавательному процессу, осуществить комплексное более точное и экономное воздействие на различные структуры восприятия учащихся.

Основная особенность коммуникативно-речевых умений учителя, связанных с использованием паралингвистических средств, заключается в комплексности вербальных и невербальных проявлений речи. Организующим, синхронизирующим, упорядочивающим и объединяющим центром всех экстралингвистических, лингвистических и паралингвистических компонентов речи является ее ритм (Головчанская, 2016), который мы рассматриваем как суперсегментное средство педагогического речевого воздействия.

Значимость использования педагогом невербальных средств отмечалась многими исследователями, среди которых Н.Т. Ерчак, А.А. Леонтьев, В.А. Кан-Калик, Г.Т.Махкамова, А.А. Мурашов.

Умение учителя использовать паралингвистические средства является обязательным компонентом его профессиональной компетентности, поскольку педагогическое речевое воздействие на уроке невозможно без грамотного применения паралингвистических средств, что обусловлено особенностями устной речи.

Можно выделить паралингвистические средства общие и индивидуальные. Первые специфичны для всех носителей русского и английского языков, например, согласие может сопровождаться движением головы сверху вниз, несогласие или отрицание - движением головы из стороны в сторону, настойчивость, требовательность - движением сжатого кулака сверху вниз и т.д. Индивидуальные паралингвистические средства различны у разных представителей даже одной и той же

национальности: каждый говорящий находит свой жест, свои телодвижения, у каждого индивидуальное выражение лица и мимики. Удачно найденный выразительный жест, соответствующий смыслу высказывания или отдельного слова, повышает действенность речи. Что особенно важно в профессии педагога.

Рассмотрим кратко основные невербальные средства общения.

Кинетические средства - это визуально воспринимаемые движения другого человека, выполняющие выразительно-регулятивную функцию в общении. К кинетике относятся выразительные движения, проявляющиеся в мимике, позе или жесте.

Так как особая роль в передаче информации отводится мимике, педагог должен хорошо владеть мышцами лица. Такими как, движение мышц лица, выражение глаз, отражающие психические состояния, чувства человека. Условно отличают мимику произвольную, наблюдаемую в повседневной жизни человека и произвольную - как элемент актерского искусства. Произвольной мимикой широко пользуются глухонемые в общении между собой.

Основные характеристики мимики - её целостность и динамичность. Это означает, что в мимическом выражении шести основных эмоциональных состояний (гнева, радости, страха, страдания, удивления и презрения) все движения мышц лица скоординированы. Опытный педагог должен обладать навыками использования мимических выражений для придания эмоциональной окраски своей речи в целях воздействия на учащихся.

Исследования психологов показали, что все люди независимо от национальности и культуры, в которой они выросли, с достаточной точностью и согласованностью интерпретируют эти мимические конфигурации как выражение соответствующих эмоций.

2. Поза - это положение человеческого тела, элементарная единица пространственного поведения человека. Общее количество различных устойчивых положений, которые способны принять человеческое тело, около 1000.

Пантомимика - это динамическое состояние позы в конкретный момент общения. Пантомима - выразительное телодвижение, передача чувств и мыслей лицом и всем телом. Совсем маленькие дети, не умеющие говорить, с необыкновенной легкостью заменяют слова мимикой и жестами. Развитие ребенка идет от движений и эмоций к слову. Поэтому вполне естественно, что детям дошкольного возраста легче выразить свои чувства и эмоции через пластику своего тела. Учитывая данный факт, педагог должен вести себя более раскрепощенно с детьми данного возраста показывая им что-либо жестами или пантомимикой, другими словами говоря на их языке.

3. Жест - это движение, передающее психическое состояние говорящего или думающего про себя человека. Так же легко, как и поза, может быть понято и значение жестов, тех разнообразных движений руками и головой, смысл которых понятен для общающихся сторон.

В ряде случаев значение жеста сходно со значением слов. Однако в большинстве случаев такого сходства нет. Так глагол «мазать» изображается по-разному, в зависимости от того, что мазать (крем на лицо, мазать кистью по полотну, масло на хлеб).

Вместе с тем один и тот же жест может обозначать предмет и действия

(скакалка - скакать, отвертка - закручивать, ложка - есть и т.п.) При обучении иностранному языку педагог должен учитывать данные факты и стараться заранее подобрать определённый эквивалент жеста тому или иному слову.

Общее число жестов неизмеримо меньше числа имеющихся в языке слов. Нет жестов, обозначающих многие рядовые понятия (одежда, транспорт), близкие понятия не дифференцируются (огонь, костер, пожар). В жестах нет морфологического членения, они неизменяемы. Кроме того на уроках иностранного языка педагог должен очень селективно подходить к использованию и обучению некоторых жестов общения, объясняя учащимся что в разных культурах одни и те же жесты могут нести разный смысл.

Мимика, пантомима восполняют и уточняют жест. Они не только выражают чувства, состояние, но и изменяют значение жеста. Так один и тот же жест может означать и утверждение, и вопрос, и одобрение в зависимости от выражения лица.

И, наконец, интонация. Интонация в речи - это совокупность языковых средств, которые фонетически организуют речь, устанавливают между частями фразы смысловые отношения, сообщают фразе повествовательное, вопросительное или повелительное значение, выражают разные эмоции.

Фонетические средства интонации: распределение динамического ударения между словами, мелодика речи, тон, паузы, темп, эмоциональные оттенки голосового тембра. Интонация и тональность воздействуют не только на сознание, но и на сферу чувств, придают эмоциональную окраску словам и фразам.

Паралингвистические средства наряду с лингвистическими имеют важную роль в профессии педагога. Они обычно связаны с конкретным высказыванием и служат дополнением к лингвистическим средствам выразительности. Сопровождая речь, паралингвистические средства усиливают оттенки эмоциональной окраски слов, дополняют интонацию, подчеркивают необходимые смысловые части высказывания, иллюстрируют выраженную словами мысль. Основное их назначение - уточнение мысли, ее оживление, усиление эмоционального звучания речи. Эмоциональная речь в любой сфере общения, как правило, сопровождается соответствующими жестами, телодвижениями и выражением лица, передающими те или иные чувства.

#### Выводы

1. Умение использовать паралингвистические средства обеспечивает учителю возможность осуществлять многоуровневое комплексное педагогическое речевое воздействие по нескольким взаимосвязанным каналам восприятия.

2. При анализе паралингвистического аспекта речи и при формировании соответствующих коммуникативно-речевых умений будущих педагогов необходимо учитывать специфику использования паралингвистических средств в профессиональной речи учителя, которая обусловлена его стремлением быть как можно более точно и полно понятым учениками, что определяет более осознанное, интенсивное и целенаправленное комплексное применение паралингвистических средств, реализующих информирование, убеждение и внушение как способы педагогического речевого воздействия.

3. При формировании профессиональных компетенций будущих учителей в программу обучения необходимо включать развитие умений, связанных

не только с использованием паралингвистических средств педагогического речевого воздействия, но и созданием темпоритма речи и управлением им, что потребует разработки особой системы обучения, включающей комплекс заданий, направленных на анализ, оценку и осознанное использование паралингвистических средств в процессе реализации профессионально ориентированных высказываний.

Использованная литература:

Н.А. Антонова. Педагогический дискурс: речевое поведение учителя на уроке. Саратов. СГУ, 2007. – 24 с.

И.И. Головчанская. Формирование фоностилистической компетенции учителя иностранного языка. Пятигорск: ПГУ, 2016. – С.13

А.А. Леонтьев. Педагогическое общение. – М.: Знание, 1979. – 48 с.

Г.Т. Махкамова. Концепция формирования межкультурной компетенции студентов факультетов английского языка. Т.: Фан, 2010. – 208 с.

Г.Т. Махкамова. Педагогический дискурс иноязычного образования: проблемы и решения. Т.: Фан ва технология, 2019. – 144 с.



## **ЖИЗЗАХ ДАВЛАТ ПЕДАГОГИКА ИНСТИТУТИ**

### **МЕҲРИБОНЛИК УЙИ ТАРБИЯЛАНУВЧИЛАРИ ИЖТИМОЙЛАШУВИНИНГ ПСИХОЛОГИК ХУСУСИЯТЛАРИ**

DOI: <https://doi.org/10.53885/edinres.2021.95.63.039>

**ТУРАКУЛОВ ЛАЗИЗ ТИРКАШОВИЧ,**

*Жиззах давлат педагогика институти ўқитувчиси*

*Мақолада меҳрибонлик уйларида тарбиявий фаолиятни таъминлашнинг асосий методик таъминотни такомиллаштиришда қулай таълим муҳитини яратиш, ижтимоий институтлар билан тарбияланувчиларнинг самарали ҳамкорликдаги фаолиятини таъминлашнинг асосий ҳақида фикр юритилган. Шунингдек, алоҳида ёрдамга муҳтож болаларни ижтимоийлашувда ижтимоий-психологик шароитларини самарадорлигини ошириш мақсадлари айтиб ўтилган.*

*Калит сўзлар. Меҳрибонлик уйлари, методик таъминот, такомиллаштириш, ижтимоий-психологик шароитлар, самарадорлик, модел.*

### **ПСИХОЛОГИЧЕСКИЕ ОСОБЕННОСТИ СОЦИАЛИЗАЦИИ ВОСПИТАТЕЛЕЙ ДЕТСКИХ ДОМОВ**

**ТУРАКУЛОВ ЛАЗИЗ ТИРКАШОВИЧ,**

*преподаватель Джиззакского государственного педагогического  
института*

*В статье рассматривается создание благоприятной образовательной среды в совершенствовании методического обеспечения воспитательной деятельности в детских домах, организации эффективной деятельности по сотрудничеству воспитателей с социальными учреждениями. Также упоминаются задачи повышения эффективности социально-психологических условий при социализации детей, нуждающихся в специальной помощи.*

*Ключевые слова. Детские дома, методическое обеспечение, совершенствование, социально-психологические условия, эффективность, модель.*

### **PSYCHOLOGICAL FEATURES OF SOCIALIZATION OF CAREGIVERS OF ORPHANAGES**

**TURAKULOV LAZIZ TURKASHOVICH,**

*teacher of the Jizzakh State Pedagogical Institute*

*The article discusses the creation of a favorable educational environment in improving the methodological support of educational activities in orphanages, the organization of effective activities for the cooperation of educators with social institutions. The tasks of increasing the effectiveness of socio-psychological conditions in the socialization of children in need of special assistance are also mentioned.*

*Key words. Orphanages, methodological support, improvement, socio-*



*psychological conditions, efficiency, model.*

Мамлакатимизда Президентимиз раҳнамолигида истиқлолнинг дастлабки йилларидан бошлаб аҳоли саломатлигини мустаҳкамлаш, баркамол авлодни тарбиялаш масаласи давлат сиёсати даражасига кўтариб келинмоқда. Ҳозирда ривожланишида нуқсонли бўлган болаларни таълим-тарбия, ижтимоиймослашуви ва инклюзив таълими муаммоси энг долзарб ва мураккаб назарий ва амалий муаммолардан биридир. Бир томондан уларни жисмоний, психик ва интеллектуал имкониятларидан қатъий назар ижтимоий эътиборни ошиши, иккинчи томондан демократик, фуқаролик жамиятига хос бўлган шахс қадр- қимматини ва ҳуқуқларини ҳимоялаш заруриятини ошиши психологик-педагогик долзарблигини белгилайди.

Дунёда ота-она қарамоғисиз қолган ва етим болаларни ижтимоийлаштириш моделларини ҳамда ижтимоий фаоллигини оширишнинг педагогик механизмларини такомиллаштириш, инсонпарварлик қадриятларини тарбиялашнинг педагогик самарадорлигини ошириш бўйича илмий тадқиқотлар олиб борилмоқда. Болалар уйлари тарбияланувчиларида ижтимоий тажрибани ўзлаштириш компетентлигини ривожлантириш, тарбиячиларни ижтимоий-педагогик фаолиятга тайёрлашнинг педагогик-психологик механизмларини такомиллаштириш, етим болалар билан ишлашнинг ижтимоий-педагогик технологияларини ишлаб чиқишга доир илмий тадқиқотлар олиб борилмоқда.

Республикаимизда Меҳрибонлик уйлари етим-есир болалар ва ота-она қарамоғидан маҳрум бўлган болалар учун Давлат интернати таълим-тарбия муассасасига айлантирилиб, ижтимоий-иқтисодий, маънавий-маърифий, таълим-тарбия тизимининг йўналиш ва тамойиллари, хўжалик таъминоти, тиббий хизмат соҳаси тўлиқ ислоҳ этишнинг меъёрий асослари яратилди. Болалар шаҳарчалари ташкил этилиб, етим болаларни оила муҳитида тарбиялаш, муваффақиятли ижтимоийлашувини таъминлаш тизими такомиллаштирилди. Ўзбекистон Республикасини янада ривожлантириш бўйича Ҳаракатлар стратегиясида “Ёшларни интеллектуал, эстетик ва жисмоний ривожланиши учун шарт-шароитларни тубдан яхшилаш, уларнинг ижтимоий фаоллигини ошириш, ижодий салоҳиятини қўллаб-қувватлаш ва рўёбга чиқариш муҳим вазифалар сифатида белгилаб берилган. Бу эса, меҳрибонлик уйлари тарбияланувчиларида қадриятлар тизимини ривожлантиришнинг ижтимоий-педагогик механизмларини янада такомиллаштиришга хизмат этади.

Ўзбекистон Республикаси Президентининг 2017 йил 7 февралдаги “Ўзбекистон Республикасини янада ривожлантиришга бўйича Ҳаракатлар стратегияси тўғрисида”ги ПФ-4947-сон фармони, 2019 йил 11 февралдаги “Етим болалар ва ота-онасининг қарамоғидан маҳрум бўлган болаларни ижтимоий ҳимоя қилишни кучайтиришга оид қўшимча чора-тадбирлар тўғрисида”ги ПҚ-4185-сон қарори, Вазирлар Маҳкамасининг 2016 йил 12 августдаги “Ота-она қарамоғидан маҳрум бўлган болаларни ижтимоий қўллаб-қувватлаш тизимини такомиллаштириш тўғрисида”ги 263-сон қарори ҳамда мазкур фаолиятга тегишли бошқа меъёрий-ҳуқуқий ҳужжатларда белгиланган вазифаларни амалга оширишга муайян даражада хизмат қилади.

Л.С.Виготскийнинг ёзишича: “Шахс тақдирини ҳал этишда нуқсоннинг ўзи эмас, у орқали юзага келувчи ижтимоий оқибатлар, унинг ижтимоий-



психологик реализацияси энг асосий ролни ўйнайди. Шу каби компенсация жараёни ҳам камчиликни тўғридан-тўғри тўлдиришга эмас, у сабабли келиб чиқган муаммоларни бартараф этишга йўналтирилади ”. Шундай қилиб, бир хил психик ёки жисмоний камчиликга эга икки бола жамиятда бир-биридан тубдан фарқ қилувчи ролларга эга бўлишлари мумкин: бири жамиятнинг фаол аъзоси, жамият ривожига хисса қўшиб ва тўлақонли ҳаёт кечирса, иккинчиси бошқалардан тўлиқ қарам, ўзини инкор қилинган дея хис қилиб ҳаёт кечириши мумкин. Жамият онгида ва оммавий алоқа воситалари инъикосида ногирон болалар муаммоси кўп ҳолларда болани турли жисмоний ва ақлий касалликлар билан муммоси, дунёга келиши оила учун катта жароҳат бўлган ачинарли ва бахтсиз мавжудот сифатида акс этади.

Меҳрибонлик уйи ва мактаб-интернат тарбияланувчиларининг ижтимоий мавқеи ва уларнинг психологик хусусиятлари етим ва ота-она қарамоғисиз қолган болаларни ижтимоий ҳимояси муаммоси бугунги кунда бутун дунёни ташвишга солаётган муаммога айланиб бормоқда.

Шу нарса маълумки, илк болалик давриданок (1-3 ёш) интернат типигаги муассасаларда тарбияланаётган болалар бир қанча психологик хусусиятлари билан оилада тарбияланувчи болалардан фаркланадилар: баъзи хусусиятларда ушбу муассасаларда тарбияланувчи болалар оддий мактабдаги болалар билан баробар ва ҳатто, улардан устунроқ бўлса, айрим хусусиятлари билан улардан ҳатто ўзидан кичик ёшдаги ўқувчилардан ҳам орқада қоладилар. Афсуски, бундай ҳолат бутун мактаб ёши даврида сақланиб қолади. Буни шу билан тушунтириш мумкинки, психологик ривожланишда орқада қолиш анча вақтли, мактабгача ёш давридаёқ вужудга келади. Уни бартараф этиш иши махсус муассасаларда етарли даражада олиб борилмаслиги оқибатида улар кейинги ёш босқичларида янада чуқурлашиб кетади. Меҳрибонлик уйлари ёки мактаб-интернатларда ишлай бошлар экан, психолог меъёрий ҳужжатларда кўрсатилганидек, қуйидагиларни амалга ошириши талаб этилади: ота-оналар қарамоғисиз қолган болалар билан меҳрибонлик уйлари ҳамда интернат типигаги муассасаларда олиб бориладиган психолог иши ушбу муассасалар тарбияланувчиларининг психологик жиҳатдан тўлақонли ривожланишини таъминлаш, шахс сифатида ва интеллектуал ривожланиш хусусиятларини, таълим-тарбия жараёнидаги бузилишларнинг психологик сабабларини диагностика қилиш ва бундай бузилишларни бартараф этиш учун профилактик тадбирлар ўтказишга йўналтириши керак.

Ривожланишдаги камчиликлар болани ижтимоий ва маданий шартланган таълим-тарбиявий муҳитдан четланиб қолишига олиб келади. Ривожланишдаги камчиликлар оқибатида жамият, маданият билан ривожланиш манбааси сифатидаги алоқа узилади. Ривожланишнинг энг эрта босқичларидаёқ ота-она ва бола ўртасидаги алоқа кўпол бузилади, чунки маданият ташувчиси бўлган катта меъёрда ривожланаётган бола махсус ташкил этилган шароитлар, махсус воситалар, методлар, таълим усуллари сиз бевосита ўзлаштирадиган ижтимоий тажрибани ривожланишида нуқсонли бўлган болага қандай ва қай усулда тақдим этишни билмайди. Бу болалар вақтининг катта қисмини ўзига ўхшаганлар билангина ўтказиб, одатдаги ижтимоий муҳитга мослашиш имконини йўқотади. Кейинчалик бу болалар ижтимоий тажрибани ўзлаштириш муаммоларига дуч келади, ижтимоий муносабат жараёни камчиликларига эга бўлади.

Алоҳида ёрдамга муҳтож болаларни ижтимоийлашувида ижтимоий-психологик шароитларини самарадорлигини ошириш мақсадида куйидагиларни амалга ошириш жоиз:

1. Инклюзияга жалб этилган бола ва уни қабул қилаётган муассаса статусини қонуний номга эга бўлиши.

2. Махсус(коррекцион) муассасалар статусига инклюзияга жалб этилган болаларга коррекцион ёрдам кўрсатиши функцияларини кўшилиши ҳисобига ўзгартиришлар киритиш.

3. Умутаълим мактабида ривожланишида нуқсони бўлган болаларни таълим-тарбияси учун шароит яратиш учун уларнинг моддий-техник таъминотига ўзгаришлар киритиш.

4. Жамият билан имкониятлари чеклашган инсонларни қабул қилишга тайёрлашга қаратилган иш тизимини ишлаб чиқиш ва амалга ошириш.

5. Махсус эҳтиёжларга эга болалар билан ишловчи кадрларни тайёрлаш ва қайта тайёрлашнинг янги тизимини ишлаб чиқиш.

6. Инклюзив таълимга тайёр болаларни ажратиб олишнинг тиббий-психологик-педагогик меъзонларини ишлаб чиқиш.

Ҳарбир бола оилавий муҳитда ва фаровонликда яшашга ва тарбияланишга ҳақлидир. Қаровсиз қолган болаларни оилаларга жойлаштириш муаммоси мамлакатимиз учун жуда долзарбдир. Инсон боласи ўзи туғилиб ўсган оиласида илк бор тарбия олади, узаро муносабатларга киришади. Унинг тарбияси илк бор ўзоиласидаги оила аъзолари билан мулоқотда ва узаро муносабатлар орқали шаклланади. Боланинг келажақда шахсифатида шаклланиб, комил инсон бўлиб етишувида, ҳаётда ўз ўрнини топиб кетишида, унинг қандай оилада тарбияланганлиги, оилада қандай климат сурганилиги, ўзота-онаси билан бўлган узаро муносабатларининг қандай тарзда кечганлиги муҳим аҳамият касб этади. Шунинг учун ҳам инсоният маданият тарихининг илк даврлариданоқ оилада фарзанд тарбиясига алоҳида эътибор бериб келинган. Бумавзун ингибтидоси узок ўтмишга бориб тақалишини биз деярли барчамиллатлар халқ оғзаки ижодиёти намуналаримисолида кўришимиз мумкин.

Алоҳида ёрдамга муҳтож болаларнинг барча соғлом тенгқурлари қатори тарбияланишлари, ақлий, ахлоқий, жисмоний жиҳатдан камол топишлари, ижтимоий ҳаётга мустақил етук фуқаролик даражасида тайёр бўлиб етишишлари масалаларига жиддий эътибор қаратилмоқда. Буларни амалга оширишда оиланинг маъсулияти жуда катта. Боланинг тулақонли баркамол ривожланган шахс бўлиб шаклланиши учун у оилада бахтёрлик, севги, тушуниш муҳитида ўсиши муҳим. Бу айниқса алоҳида ёрдамга муҳтож ривожланишида нуқсони бўлган бола учун зарурдир. Чунки бундай бола ўзининг яқинлари томонидан алоҳида эътибор, ёрдамга муҳтож бўлади. Соғлом психологик муҳит ҳукм сурган оиладагина бола баркамол шахс бўлиб етишади ва унинг потенциал, яъни ички имкониятлари тулақонли очилишига имкон яратилади. Оиланинг мақбул психологик муҳити бир қатор омилларга боғлиқ. Бу кўп жиҳатдан ота-оналарнинг оилада алоҳида ёрдамга муҳтож боланинг дунёга келишига бўлган муносабатига уни тарбиялашнинг қайси йўли ва усулини танлашларига, боладаги ривожланишининг ўзига хос хусусиятларини тушунишларига ҳамда оила аъзолари ўртасида ўзаро ҳурмат муносабатларини сақлаб қолинишига боғлиқ бўлади. Фарзандлари бошқаларникидай эмаслигини билган ота-оналарда бу ҳолатга нисбатан ҳиссий муносабат бир неча босқичларда ривожланади. Генетик

нуқсонлар (масалан, Даун синдроми) бола туғилганидаёқ маълум бўлса, бошқануқсонлар (ақли заифлик, эшитиш нуқсонлари, нутқнуқсонлари ва ҳ.к.) кўпинча бола каттароқбўлганида яққол сезила бошлайди. Оилада алоҳида ёрдамга муҳтож, ногирон боланинг дунёга келиши дастлаб ота-онани ва бошқа оила аъзоларини эсанкиратиб қуяди. Ота-онада, куркув алам, ўкинч ҳислари туғилади. Бу ҳолатнинг давомийлиги ҳар бир оилада турлича кечади: айрим оилалар қисқа вақт ичида (хатто бир ҳафтада) ўзига келиб, ногирон фарзандини борица қабул қилиб, унга эрта ёрдам кўрсатиш йўллари кидира бошласалар, айрим оилалар ўзоқвақтўзини унглай олмайди. Хуллас ҳамманарса ота-оналарнинг психологик жароҳатдан чиқиб кетиш қобилиятига боғлиқ.

Ота-оналар фарзандларининг умумтаълим мактабларида таълим олиш имкониятига эга эмасликлари, махсус таълимга муҳтож эканликларини психологик жиҳатдан ҳар хил идрок этадилар: баъзилар куникиб, фарзандларига ёрдам беришга киришсалар, айримлар учун бу ҳолат оғир рухий кечинмаларга сабаб бўлади. Бу давр оиладаги бошқа фарзандлар учун ҳам оғир бўлиб, улар синфдошларига алоҳида ёрдамга муҳтожжукаси, синглиси мавжудлиги аён бўлишидан уяладилар. Бола усмирлик даврига етганида туртинчи босқич бошланади, яъни оиладагилар оиланинг касаллигига куникишга мажбур бўлади ва боланинг келажакдаги ҳаёти ҳақидаги муаммоларга дуч келади.

Оилада алоҳида ёрдамга муҳтож боланинг дунёга келиши оиладаги ҳаёт тарзининг ўзгаришига сабаб бўлади. Бундай оилада иктисодий, тиббий, ижтимоий муаммолар юзага келади. Одатда ногирон бола парвариши онанинг зиммасига тушади, у ишини ташлашга, уйда қолиб боласига қарашга мажбур булади. Онанинг ногирон фарзанд билан ўзоқвақт банд булиши эрхотин муносабатларига ҳам таъсир курсатади, оиладаги психологик муҳит танглашади.

Экспертларнинг фикрига кўра, агар болаларни асраб олувчи оилалар ташкилий, ҳуқуқий ва ижтимоий масалалардан ташқари, муҳим психологик муаммолар устида ишласалар, ушбу муаммоларнинг барчасини енгиб ўтиш мумкин. Одамларнинг нафақат “функционал”, балки “эмоционал” ота-она бўлиш учун ички психологик тайёргарлиги муҳим аҳамиятга эга. Болани оиланинг тўлиқ аъзоси сифатида қабул қилишга тайёргарлик кўриш керак, бу оилавий афсоналарни яратишни, ота-оналик вазифаларини тўғри тақсимлашни, шундай оилавий урф-одатлар ва маросимларни ўтказишни ўз ичига оладики, унда болада ушбу оилавий тизимга тўла тегишли бўлиш ҳисси пайдо бўлади.

Хулоса қилиб айтганда, меҳрибонлик уйларида тарбиявий фаолиятни ташкил этишга доир методик таъминотни такомиллаштиришда қулай таълим муҳити (ўқув, бўш вақтни ташкил этиш, касбга йўналтириш, валеологик) ни яратиш, ижтимоий институтлар билан тарбияланувчиларнинг самарали ҳамкорликдаги фаолиятини ташкил этиш, болаларнинг атроф-муҳит, меҳнат, оилавий ҳаёт, ахлоқий қадриятларни ўзлаштиришига имкон берувчи реал ҳаёт ва мулоқот жараёнига жалб этиш каби шарт-шароитларни ҳисобга олиш мақсадга мувофиқ.

Меҳрибонлик уйлари шундай тарбиявий муассасадир-ки, уларда ишлайдиган психолог чуқур билимлар билан бир қаторда маълум бир шахсий сифатлари анча ривожланган бўлмоғи лозим. Бундай хусусиятлар

каторида куйидагилар асосий ўрин тутлади: Ота-онаси меҳридан маҳрум бўлган болалар билан ишлашга киришишдан олдин психолог ўзидан ана шу сифатларни кидириб кўрмоғи лозим. Албатта, ота-онанинг чин меҳрига бўлган чанқокни ҳеч қандай сунъий йўл билан қондириб бўлмайди. Психолог эса болаларнинг психологик жиҳатдан нормал ривожланишини таъминлаши керак. Турли-туман болалар муассасаларида психолог олиб борадиган ишларнинг мазмуни, уларга хос хусусиятларнинг қисқа анализи шуни тасдиқлайдики, ҳақиқатдан ҳам психолог фаолияти муассаса турига кўра фарқланади.

Фойдаланилган адабиётлар:

1. Ўзбекистон Республикаси Президентининг “Ўзбекистон Республикасини янада ривожлантириш бўйича Ҳаракатлар стратегияси тўғрисида”ги Фармони. // Ҳаракатлар стратегияси асосида жадал тараққиёт ва янгиланиш сари. – Т.: Фафур Гулом номидаги нашриёт-матбаа ижодий уйи, 2017. – Б.71-72.

2. Выготский Л.С. Основные проблемы современной дефектологии. Труды 2-го МГУ. – Москва, 1929. – С. 77-106. Цит. по “Психология детей с нарушениями и отклонениями психического развития. Хрестоматия”. Сост. и общая ред. В.М.Астапова, Ю.В.Микадзе. – СПб.: Питер, 2002. С.21.



## **ЎҚУВЧИЛАРНИ КРЕАТИВ ФИКРЛАШГА ЎРГАТИШНИНГ АЛГОРИТМИК БОСҚИЧЛАРИ**

DOI: <https://doi.org/10.53885/edinres.2021.65.94.038>

*Рахматова Феруза Абулқосимовна,  
Жиззах давлат педагогика институти доценти, педагогика фанлари  
бўйича фалсафа доктори (Phd)*

---

*Тўрақулова Мадина Азамат қизи,  
Жиззах давлат педагогика институти магистранти*

---

*Аннотация: Мазкур мақолада ўқувчиларни креатив фикрлашга ўргатишнинг алгоритмик босқичлари илмий – методик жиҳатдан асосланади.*

*Ушбу мақоладан ўқувчилардаги тадқиқотчилик кўникмаларини шакллантириш муаммоси билан шуғуланувчилар фойдаланиши мумкин.*

*Калит сўзлар: ўқувчилар; креатив; алгоритмик; босқичлар; ўргатиш; янги фикр; гоа; ижодкорлик; ноодатий; интеллектуал; даража; ёндашув; яратувчилик; ижодкорлик; Архимед қонуни; Иссак Ньютон; мисол; муаммо; истиқболли; ечимлар; креативлик; педагогика.*

## **К ТВОРЧЕСКОМУ МЫШЛЕНИЮ СТУДЕНТОВ АЛГОРИТМИЧЕСКИЕ ЭТАПЫ ОБУЧЕНИЯ**

*Рахматова Феруза Абулгасимовна,  
доцент Джиззакского государственного педагогического института,  
(Phd)*

---

*Туракулова Мадина Азаматовна,  
магистрантка Джиззакского государственного педагогического  
института*

---

*Аннотация: В данной статье научно и методически обоснованы алгоритмические этапы обучения учеников творческому мышлению. Эта статья может быть полезна тем, кто занимается проблемой развития исследовательских навыков у учеников.*

*Ключевые слова: студенты; творческий; алгоритмический; этапы; обучение; новая мысль; идея; креативность; необычный; интеллектуальный; степень; подход; изобретательность; креативность; Закон Архимеда; Иссак Ньютон; пример; проблема; пермпективность; решения; креативность; педагогика.*

## **TOWARDS CREATIVE THINKING OF STUDENTS ALGORITHMIC STAGES OF LEARNING**

*Rakhmanova Feruza Abdulgassimovna, Associate  
Professor of the Jizzakh State*

---

*Turakulova Madina Azamatovna,  
a graduate student of the Jizzakh State Pedagogical Institute*

---

*Annotation: This article scientifically and methodically substantiates the algorithmic stages of teaching students creative thinking. This article may be*

*useful to those who are dealing with the problem of developing research skills in students.*

*Key words: students; creative; algorithmic; stages; education; new thought; idea; creativity; unusual; intellectual; degree; an approach; ingenuity; creativity; Archimedes' law; Issac Newton; example; problem; permissiveness; solutions; creativity; pedagogy.*

Маълумки, XXI аср жамият тараққиётида ўзгача сифат кўрсаткичларига эга бўлмоқда. Бундай сифат кўрсаткичлари илм – фан ва техника – технологияларининг ютуқлари негизда рўёбга чиқмоқда. Шунинг учун ҳам XXI асрни интеллектуаллаштирилган аср деб аталмоқда. Ўз – ўзидан маълумки, бу интеллектуаллаштирилган асрда яшайдиган аҳолининг интеллектуал салоҳияти ҳам аср номи мазмун – моҳиятига мос келиши кераклигини таъкидлайди. Бу эса ҳар қандай жамият тараққиётида муҳим роль ўйнавчи ўқувчи – ёшлар ва бу бўлажак мутахассислар интеллектуал салоҳиятининг тараққиёт жараёни интеллектуаллик даражасига мослигини таъминлашни тақоза этади. Бундай мосликни таъминлаш ўзига хос ижодий муаммо бўлиб, унинг ёрдамида ўқувчи – ёшларга ва бўлажак мутахассисларга янгича ёндашувлар асосида таълим – тарбия беришнинг оптимал вариантларини топиш амалга оширилади. Бундай оптимал вариантларни топишга ҳозирда кўпгина ёндашувлар бор. Уларга ижодий ёндашув, комплекс (мажмуавий) ёндашув, тизимий ёндашув, креатив ёндашув, инновацион ёндашув ва шу қабиларни мисол қилиб келтириш мумкин.

Улар ичида ўқувчи – ёшларни ва бўлажак мутахассисларни аср интеллектуаллик даражасига мос қилиб шакллантиришда креатив ёндашувдан фойдаланиш мақсадга мувофиқ бўлади. Бунга сабаб креатив ёндашув жараёнида таълим олувчи анъанавий таълимдан (қолипдан) чиқади, ўз фикрини айтишдан тортинмайди, уялмайди, мустақил ва эркин фикрлашда бўлади, янги фикр (ғоя)лар оғушида бўлади. Энг асосийси, ушбу жараёнларда таълим олувчи яратувчилик ва ижодкорлик оғушида бўлади.

Тақдим этилаётган ушбу мақолада ҳам айнан ўқувчи - ёшларни ноодатий фикрлашга қаратилган муаммо қаралади, яъни унда ўқувчиларни креатив фикрлашга ўргатишнинг алгоритмик босқичларини илмий - методик жиҳатдан асослаш масаласи қаралади.

Бундай хусусиятларга эга бўлган таълим олувчиларда кўпгина ноодатий фикрлар, ечимлар кўтилмаганда пайдо бўлади. Энг асосийси уларда фикрлаш жараёнларидан бир хилликка барҳам берилади ва одатий (анъанавий) ҳолатдан чиқиб кетиш ҳоллари осон кечади.

Ҳозирда ўқувчи – ёшларнинг ноодатий фикрлаш қобилиятларини шакллантириб бориш негизда уларни янада ривожлантириш ва манбаларни креатив ўрганишга тайёрлаш долзарб ва истиқболли муаммолар бўлиб ҳисобланади. Бунга сабаб улар негизда ўқувчи – ёшларни “янги фикр – инновацион ғоя – инновацион таълим (технология)” тизими асосида тафаккур қилишга тайёрлаш имконияти туғилади. Бундай кўринишдаги тафаккур тизими билан кўроллантирилган ўқувчиларда янгилик яратишга ва муаммоларни ҳал қилишга қаратилган ижодий ёндашувни амалга оширишга иштиёқ кучли бўлади ва улар ўзининг тафаккур қамрови негизда ўзидаги оригиналликни, амалийликни, тезкорликни (оператив равишда фикрлай олишни), ноодатийликни, синчковликни, ташаббускорликни ўз вақтида намоён қила олади. Бундай ақлий сифатлардан амалиётда

фойдалана олишнинг тагзамирида эса индивиднинг креатив фикрлаши ётибди, шунингдек, бундай хусусиятларга эга бўлган инсонлар қаралаётган масала ёки муаммо бўйича фикрлаётганда энг аввало қаралаётган масала ва муаммо бўйича ҳар томонлама чуқур таҳлилий фикрлайдилар ва ечимлар тўғрисида ишчи фарзани ҳам шакллантира оладилар. Бундай ҳолатлар эса қаралаётган масала ва муаммонинг ечимини олдиндан кўра олади деган хулосавий фикрни билдиришга асос бўлади.

Демак, креативлик ўқувчи – ёшлардан бир масала ёки муаммо ечимини ҳал қилишга турлича ёндашишни талаб қилар экан, энг асосийси ўқувчи масала ёки муаммонинг моҳиятини англаб етади.

Креативлик тўғрисида қуйидаги манба ҳам аҳамиятлидир:

“Креативлик шахсни ривжлантирувчи категория сифатида инсон тафаккури, маънавиятининг ажралмас қисми ҳисобланади, у шахс эга бўлган билимларнинг кўп қиррали эканлигида эмас, балки янги ғояларга интилиш, ўрнатилган стереотипларни (стереотиплар шу пайтгача маълум бўлган ва умумқабул қилинган фикрлардир) ислох қилиш ва ўзгартиришда, ҳаётий муаммоларни ечиш жараёнида қутилмаган ва ноодатий қарорлар чиқаришда намоён бўлади” [1].

Шу маънода қайд этиш мумкинки, ўқувчи – ёшларнинг креативлигининг тафаккур қила олиш қобилиятида, мақсадли мулоқотида ҳар томонлама фикрлашида, синчиковлигида, оператив равишда (тезкорлик билан) фикрлашида, қаралаётган масала ёки муаммони ҳал қилишидаги муайян фаолият турларида намоён бўлади. Шу сабабли ҳам ўқувчи – ёшларни креатив фикрлашга ўргатиш замонавий педагогикада табора долзарблик касб этмокда (мазкур тадқиқот ишининг 1.2 – қисмига қаранг).

Креатив фикрлаш номли тушунчадан ҳам кўриниб турибдики, унинг дастлабки дидактик асосини тафаккур тушунчаси ташкил этади.

Маълумки, тафаккурнинг турли кўринишлари бор. Буларга бошланғич синф ўқувчининг сонлар қатори тўғрисидаги, сонлар устида бажариладиган амаллар тўғрисидаги, элементар маънавий тушунчалар ҳақидаги, ўқувчиларнинг саводхонлиги тўғрисидаги, элементар меҳнат кўникмалари ҳақидаги ва шу қабилар тўғрисидаги тафаккурлари мисол тариқасида келтириш мумкин.

Бундай тафаккур қамровлари ўқувчиларнинг креатив фикрлашида дастлабки пропедевтик асос бўла олиши мумкин. Аммо, ўқувчиларни креатив фикрлашга ўргатишда албатта ижодкорлик, янгиликка интилувчанлик асосий омил бўлиб ҳисобланади. Буни таълим – тарбия жараёнидаги машғулотларда амалга ошириладиган янгилик ва оригиналлик негизида амалга ошириш мумкин бўлади ва бу ўз навбатида дарс машғулотида креатив, яъни ижодий ёндашув қилиш негизида амалга оширилади.

Табиийки, бу қайд этилган креатив ёндашувни амалга оширишда қаралаётган манбаларни ўрганишга оид ўқувчиларда шаклландирган ғояларни ҳисобга олишга тўғри келади.

Қуйида ғоя тўғрисидаги иккита манбани келтириб ўтамыз.

“Ғоя – инсон тафаккурида вужудга келадиган, жамият ва одамларни мақсад сари етаклайдиган фикр. Унда оламни билиш ва ўзгартириш мақсадлари, уларга эришиш йўллари ва воситалари мажмуаси бўлади” [2].

“Ғоя (юнонча “idea”) – биринчи манзара, дастлабки объектив борлик, мавжудликнинг инсон фикрида акс этиш шакли” [3].



Бу манбалардан кўришиб турибдики, креатив фикрлашда энг аввало масала ёки муаммо ечими тўғрисидаги ғоялар ва уларни қўйилган мақсадга қараб генерализациялашга тўғри келар экан. Бу орқали ўқувчилар ғоялар ичидан мақсадга мувофиғини танлашга эришадилар. Бу босқични амалга оширишда эса қуйидагилар асосий эътиборда бўлади:

таҳлилий фикрлаш – бу орқали ўқувчиларда ғояни баҳолаш кўникмаси шакллантирилади;

коллекторативность – бу орқали ўқувчиларда жамоавий фикрлаш кўникмаси шакллантирилади;

образли фикрлаш – бу орқали ўқувчиларда ғояни визууллаштириш кўникмаси шакллантирилади.

Юқорида келтирилган креативлик ва креатив фикрлаш (мазкур тадқиқот ишининг 1.2 – қисмидаги) ҳақидаги маълумотлар ҳамда шу соҳада олиб борган изланишларимиз натижаларига асосланиб ўқувчиларни креатив фикрлашга ўргатишнинг алгоритмик босқичларини қуйидаги кетма – кетликда ифодалашни мақсадга мувофиқ деб топдик:

Биринчи босқич – манба ва уни ўрганишга киришиш;

Иккинчи босқич – ўқувчини манбани ва муаммони (масалани) ўрганишга даъват қилиш;

Учинчи босқич – ўқувчини муаммони (масалани) англаб етишга тайёрлаш;

Тўртинчи босқич – ўқувчини манбага оид ва муаммонинг (масаланинг) қўйилишига оид таҳлилий фикрлашга ўргатиш;

Бешинчи босқич – ўқувчини креатив ёндашув қилишга тайёрлаш;

Олтинчи босқич – ўқувчини мустақил фикрлашга ва мустақил мутолаага тайёрлаш;

Еттинчи босқич – ўқувчиларни муаммони (масалани) ҳал қилишдаги муайян бир натижага келиб қолганлигини англантиш;

Саккизинчи босқич – ўқувчиларни муаммо (масала) ечимлари бўйича қарорлар қабул қилишга ўргатиш;

Тўққизинчи босқич – ўқувчиларни муаммо (масала) ечимлари ичидан оптимал ечимларни қабул қилишга ўргатиш;

Ўнинчи босқич – ўқувчилардаги муаммо (масала)ни ечиш давомидаги қувонч ҳиссининг мавжудлигини аниқлаш ва баҳолаш;

Ўн биринчи босқич – ўқувчиларда муаммонинг (масаланинг) ечимини қўлга киритиш негизидаги хулосасини шакллантиришга эришиш;

Ўн иккинчи босқич – ўқувчиларни ўзининг креатив ёндашуви негизида эришилган натижалари бошқа муаммо (масала) ечимини топишда ҳам фойдаланишга ҳам тавсия беришга тайёрлаш.

Мазкур тадқиқот ишида юқорида қайд этилган барча босқичлар илмий – методик жиҳатдан асосланиб чиқилди.

Демак, ушбу тадқиқот ишимиз бўйича хулоса қиладиган бўлсак, қайд этиш мумкинки, ў ўқувчиларни креатив фикрлашга ўргатишнинг алгоритмик босқичлари (улар 12 та) ўқувчиларни креатив фикрлашга ўргатиш жараёнини оптималлаштиришга кенг имконият яратади, яъни ўқувчиларни креатив фикрлашга ўргатиш муаммосини ҳал қилишни муайян бир қатъий мантикий кетма – кетлик асосида олиб бориш талабини қўяди. Шунингдек, баён қилинган алгоритмик босқичлар ёрдамида ўқувчиларни креатив фикрлашга ўргатишдаги ўқув жараёнини, билиш жараёнини ва



ўқув – билув фаолияти ишини баҳолаш жараёнларини хоҳлаган пайтда босқичма – босқич ёки муайян бир босқич бўйича ёки мажмуавий ҳолда ҳам қараш имкониятини беради.

Ўқувчиларни креатив фикрлашга ўргатишнинг алгоритмик босқичлари, яъни муаммони ҳал қилишга бўлган алгоритмик ёндашув универсал характерга эга. Шу сабабли ундан ўқувчиларни креатив қобилиятини шакллантириш муаммосини ҳал қилишда ва қаралаётган муаммога яқин муаммоларнинг ечимларини топишда ҳам фойдаланиш мумкин.

#### Фойдаланилган адабиётлар рўйхати

Жумаева С. Ма'rifat. uz/ ma'rifat/ ruknlar/ fan/ 3305. htm. (5. 07. 2019).

Ўзбекистон Республикаси Миллий энциклопедияси. – II жилд. – Т.: “Ўзбекистон миллий энциклопедияси” Давлат илмий нашриёти, 2006, 672 б.

Ҳасанбаев Ж., Тўрақулов Ҳ. А., Ҳайдаров М. Ҳ., Ҳасанбоева О., Усмонов Н. Ў. Педагогика фанидан изоҳли луғат. – Т.: Fan va texnologiy, 2009, 672 б.

**МАКТАБГАЧА ЁШДАГИ КИЧИК ГУРУҲЛАРДА  
ТАРБИЯЛАНУВЧИ БОЛАЛАР НУТҚИНИ РИВОЖЛАНИШИНИ  
ЎЗИГА ХОС ХУСУСИЯТЛАРИ**

DOI: <https://doi.org/10.53885/edinres.2021.95.63.039>

*Назарқосимов Қаршибой*

*Жиззах давлат педагогика институти ўқитувчиси*

---

*Хақбердиев Жамолiddин Абдугаффор угли*

*Жиззах давлат педагогика институти ўқитувчиси*

---

*Ушбу мақолада мактабгача ёшдаги кичик гуруҳ болалари яъни икки – уч ва тўрт ёшдаги бўлган даврдаги уларнинг нутқини сўз бойлиги, грамматик томони ва товуш талаффузини хусусиятлари ёритилган.*

*Калит сўзлар. Нутқ, талаффуз, грамматик қурилиш, лугат, артикуляцион аппарат, юмишқ танглай, сиргалувчи товуш, портловчи товуш.*

**ХАРАКТЕРИСТИКИ РЕЧЕВОГО РАЗВИТИЯ ДОШКОЛЬНЫХ  
ДЕТЕЙ В МАЛЫХ ГРУППАХ**

*Назарқосимов Қаршибой*

*преподаватель Джиззакского государственного педагогического  
института*

*Хақбердиев Жамолiddин Абдугаффорвич*

*преподаватель Джиззакского государственного педагогического  
института*

---

*В этой статье описываются особенности лексики, грамматики и произношения небольшой группы дошкольников, то есть детей двух-трех и четырех лет.*

*Ключевые слова. Речь, произношение, грамматическое построение, словарный запас, артикуляционный аппарат, мягкое небо, скользящий звук, взрывной звук.*

**CHARACTERISTICS OF SPEECH DEVELOPMENT OF  
PRESCHOOL CHILDREN IN SMALL GROUPS**

*Nazarqosimov Karshiboy*

*teacher of the Jizzakh State Pedagogical Institute*

*Haqberdiev Jamoliddin Abdugafforovich*

*teacher of the Jizzakh State Pedagogical Institute*

---

*This article describes the vocabulary, grammatical aspects, and pronunciation features of a small group of preschoolers, ie, between the ages of two, three, and four.*

*Keywords. Speech, pronunciation, grammatical construction, vocabulary, articulatory apparatus, soft palate, sliding sound, explosive sound.*

*Нутқ бу мураккаб жараён бўлиб, боланинг илк ёшидаги ривожланиб бориш давомида шаклланиб боради. Болани нутқини шаклланиб, ривожланиб боришда, албатта атрофдагиларни нутқий мулоқотларининг*

таъсири остида шаклланиб ривожланиб боради.

Қуйида биз мактабгача ёшдаги кичик гуруҳда тарбияланувчи болаларни илк ёшлигидан бошлаб, унинг нутқини сўз бойлигини, нутқнинг грамматик томонини ва товушлар талаффузини шаклланиб бориш жараёнларини ёритмоқдамиз.

Луғати – Икки ва уч ёшдаги бўлган даврдаги болаларда луғат бойлигини тез ошиб бориши кузатилади. Сўзлашиши жараёнида бола билан бўлган мулоқотлар таъсири остида боланинг нутқий фаолияти жараёни оддий ва мураккаб сўзларни қўлланилиши ҳисобига ўзгариб боради. Бола ҳар хил предметларни белгилари билан танишади. Улар билан оддий алоқаларни боғлайди, ўхшаш белгиларига қараб умумлаштиради. Лекин предметларни белгиларига қараб умумлаштириш қобилияти ҳали етарли ривожланмагандир.[1]

Болани ҳаётини уч ёшлигидан бошлаб нутқида кўпгина сўзларни аниқроқ талаффуз этиши шунингдек доимо бола билан мулоқотда бўлиб турганлар уни нутқини тушуна бошлайди. Лекин болаларда баъзида сўзларда айрим бўғинларни, ундош товушларни айримларини тушуриб қолдириш (алла-арра, анол-анор, ома-олма) сўзларга ортикча товушларни қўшиб юбориш каби нутқий талаффуз камчиликлари учраб туради.

Шундай қилиб, мактабгача ёшдаги биринчи кичик гуруҳдаги болалар билан ишлашда, уларни нутқини ривожланиши хусусиятидан келиб чиққан ҳолда, уларни нутқи билан ишлашни асосий вазифаси, нутқида жамғарилган фаол ва пассив луғат бойлигини аниқлаш ҳамда сўзларни мукамал ва аниқ талаффуз этишга асосий эътиборни қаратиш лозим.

Болалар билан машғулотлар жараёнида сўзларни аниқ ва раво талаффуз қилишни ўргатиш асосида уларда нормал нутқни шакллантиришга асосий эътиборни қаратиш, олиб борилаётган ишининг мақсадига мувофиқ бўлади.

Нутқнинг грамматик ҳолатини шаклланишида бола 3 ёшидан бошлаб ўзи кўрган оддий ходисалар, предметлар ҳақида ўзининг оддий фикрларини айта бошлайди. Бунда ўз нутқида бир сўзли ва бир неча сўзли гапларни қўллайди. Лекин болалар нутқи жуда ҳам тўлиқ эмас.

Баъзида улар сўзлардаги грамматик қўшимчаларга, келишик қўшимчалари шунингдек сўзларни талаффузида (айтилишида) ҳам баъзи хатоларга йўл қўядилар.

(М:Менга ашал бейинг-Менга асал беринг.

Мана коша-Мана коса.

Ос писи-ош пишди).

Бола доимо ҳам сўзларда боғловчи ва қўшимчаларнинг ўз ўрнида қўллавермайди. Чунки уларнинг нутқий ривожланишида грамматик шакланмаганликни, сўзларни нутқида қўллашда ҳали мукамаллик этишмайди. Бу хусусиятлар уларнинг ривожланиш ёшига хослик мавжуддир.

Боланинг нутқини товуш талаффуз томони ҳақида фикр юритганда, у вақтда унда маъноли сўзлар захираси, турли хил сўзлар орқали ўзлаштирилиб, нутқнинг ягона компонентлари томонларида намоён бўлиб боради.

Болаларда товушларни, намоён бўлиб бориши тартиби ҳар хил вақт жараёнида шаклланиб боради.

Одатда бола 2 ёшлигидан бошлаб дастлаб лаб товушлари (п, б, м) лаб тиги (ф, в) тил олди (т, д, н, с, л) тил орқа (к, г, х) сирғалувчи (с, з) шовқинли

(ш, ж, ч), сонор (м,р, л) товушларини талаффузини ўзлаштириб боради. Лекин баъзида болани ривожланиш хусусиятидан келиб чиққан ҳолда айрим товушларни тушириб қолдириш, алмаштириш ҳолатлари учрайди. Яъни с-ф, з-с, с-ш, ш-с, с-т, з-д, ч-т, р-л, р-и, к-т, г-д ва ҳакозоларни айтиб ўтишимиз мумкин.

Шунинг учун гуруҳдаги тарбиячининг асосий вазифаси болалар нутқидаги талаффуз ҳолатини ҳисобга олиб, товушларни айтилишини нормаллаштириш мақсадида артикуляцион аппаратни ҳаракатини яхшилашга, нормал эшитиш идрокига таянган ҳолатда товушларни талаффузини тузатишга эътибор бериб бориш лозим.

Болаларни ҳаётини 4 ёшлигидан бошлаб нутқида фаол ва пассив луғати узликсиз ошиб боради. Агар бола 2 ёшлигида 250-300 тага сўзларни айтишни ўзлаштирилган бўлса, 3 ёшга етганда боланинг сўз бойлиги 800-1000 тагача ошиб боради. Кичкинтой ўзи кўп гапиради, шеърларни тинглашни, ҳикояларни, эртакларни тинглашга қизиқади ва эсида қолганларини гапириб беришга ҳаракат қилади.

Бу ёшдаги болаларда бир қатор сўзларни талаффузида аниқлик, раволик етишмаслик ҳолатлари кузатилади. Асосан қуйидаги камчиликлар кузатилади. Яъни узун ва нотаниш сўзларда қисқартириб айтиш, (синед-велосопед, атабиль-автомобиль), сўзларни товушларни ўрнини алмаштириш, ёки бошқа товушларни талаффуз этиш ҳолатлари кузатилади. (ома-олма, деаза-дераза, тув-сув, ата-ака, ос-ош, тоат-соат).

Доимий равишда мақсадга мувофиқ болалар билан гуруҳда олиб бориладиган ишлар, оилада ота-оналарнинг нутқий мулоқотлари асосида уларнинг пассив ва фаол луғати ошиб боради, ва натижада болалар тўғри талаффуз малакаларини эгаллаб боришади.

Нутқнинг грамматик тузилиши уч ёшдаги болалар ўз нутқларида бир неча сўзлардан (3-4 сўзлар) иборат гапларни қўллайдилар. Бу ёшдаги болалар нутқида бир қатор тугалланмаган ёки тўлиқ бўлмаган ибораларни кўрсатиши мумкин. Яъни сўз ва гапларни нотўғри қўлланилиши ҳолатлари учрайди, яъни сўзларни чапда ўз ўрнида қўлламаслик каби хатоларга йўл қўйишади.

(М.Акам берди олма, Дадам иш кетди).

Албатта бола нутқидаги бундай баъзи бир жиддий камчиликларни бартараф этиб боришида тарбиячилар томонидан болалар билан олиб борилаётган гуруҳ машғулотлари асосий ўрин тутаяди.

Тарбиячи болалар билан ишлаганда савол ва жавоблар асосида, нутқидаги грамматик жиҳозланиши ёки тузилишидаги мавжуд хатоликларни бартараф этиб боради.

Иккинчи кичик гуруҳдаги болаларни товушлар талаффузи бир қатор характерли хусусиятларга эгадир.

Ундошлар юмшоқроқ талаффуз қилинади.

Сирғалувчи с, з каби товушлар тўлиқ талаффуз этилмайди, сўзларда тушириб қолдирилади. Умка-сўмка ёки фумка-сўмка. С-ф билан алмаштириштирилади.

Шовқинли товушларни талаффузида хатоликлар с-ш билан алмаштирилади. Ош-ос, шоат-соат. Ж-з билан алмаштирилади. Зуза-жўжа.

Л ва р товушларини тушириб қолдириши ёки алмаштириш. Ўмол-рўмол, айа-арра. Айи-ари. Алқон-арқон кабиларни кўрсатиб ўтишимиз мумкин.

Мактабгача ёшдаги болаларни (4 ёшлигида) нутқини текширишда биринчи навбатда уларни нутқини луғат бойлигини, ибора, гапларни тузилиши қандай ҳолатда эканлигини текшириш давомида ҳисобга олиш лозим.

Болаларни нутқини текширишдан асосий мақсад, болалар билан олиб билан олиб бориладиган нутқий машғулотларни вазифаларини белгилаб олиш ва машғулотларни ташкил этишдан иборат.

Шунингдек луғатида сўзлар заҳираси камми, баъзида сўзларда товушларни алмаштириши, каби ҳолатлар учраб туради. Бундай ҳолатлар рухий ривожланиши сустралган болаларга хос бўлиб, буни доимо тарбиячилар диққатида бўлиши керак. Тарбиячи болалар нутқини ўйин вақтида машғулотларда ва кундалик ҳаёти давомидаги мулоқоти ва фаолиятини ўрганиш орқали нутқий ривожланиш хусусиятларини ўрганиб боради. Бу кузатувлар орқали ўрганилгандан сўнг, махсус тайёрланган материаллар асосида ундан фойдаланилган ҳолда ва мазмунли ва предметли расмлар ёрдамида нутқини ифодалилигини, товушларни талаффуз этиш нормаларини текшириб, керакли маълумотлар олинади. Болалар билан яқка ҳолда ўтказилган текшириши натижалари гуруҳдаги барча болаларни рўйхати қилиниб, умумий текшириш маълумотлари жадвал асосида жамланади.

Машғулотларда қўлланлиши лозим бўлган тавсиялар.

Ҳар бир товушнинг талаффузи – бу мураккаб жараён бўлиб, нутқ ҳаракат ва нутқ эшитув анализаторлари ҳамма қисмларини ишлашида аниқликни талаб қилинади. Кўпчилик болаларда 3 ёшда нутқий ривожланиши ўзига хос физиологик бўлиб, бунда нутқий талаффузидаги айрим етишмовчиликни патологик ҳолат ҳисобланиши лозим эмас. чунки бундай ҳолат доимий эмас, балки вақтинчалик характер ҳисобланади. Шунингдек бу ёшдаги болаларда марказий эшитув ва нутқ аппарати вазифаларини яхши етарли бажаришда етишмовчилик хос бўлади. Бу билан боғлиқ ҳолатда нутқ аппаратини ишлаши ва мустақилликни етишмовчиликда, периферик нутқ аппарати мускулларини кучсиз машқланишидадир. Шу сабабли ушбу даврда айрим товушларни аниқ талаффузида етишмовчилик намоён бўлиб туради. Лекин болани вояга етиб бориши жараёнида унинг артикулятцион органларининг меъърий ҳолатда мукамал ривожланиб бориши натижасида товушларни тўғри талаффуз этишга эришади.

Болани нутқ органларидаги ҳаракатларидаги аниқлик ва мувофиқларни етишмовчилик ҳолати ҳар доим ҳам эшитиш орқали фарқланавермайди. Шунинг учун кичик гуруҳларда олиб бориладиган ишда асосий эътиборни нутқ эшитувни, нутқий нафасни ва асосан овоз сифатини ривожлантиришга эътиборни қаратиши лозим.

Болаларни товушларни тўғри ва аниқ талаффуз қилинишини асосий шартларидан бири бу-артикуляцион аппарат органларини ҳаракатчанлигини аниқ намоён бўлишида ҳисобланиб, бола уларни ўзи мустақил бажара олишидадир.

Шунинг учун болаларда 3 ёшдан бошлаб, гуруҳ машғулотларида тил, лаб ва юмшоқ танглайни асосий ҳаракатчанлигини машқлантириб бориш лозим.

Қуйида шу ҳақида бир қатор тавсиялар бермоқдамиз.

Юмшоқ танглайни ҳаракатчанлигини ошириш.

Нутқ аниқ ва равон бўлиши учун бола албатта оғизни яхши очадиган бўлиши юмшоқ танглай нормал ҳолатда ҳаракатланиши лозим.

Юмшоқ танглайни ҳаракатчанлигини яхшилашда “а” унли товушини аниқ талаффуз қилдириш орқали мустахкамланади.

Лабларни ҳаракатлантириш учун машқлар.

Бир қатор унли ва с, з товушларни тўғри талаффуз этишда лаблар кулгу ҳолатда ва тишлар кўриниб туриши керак. Бунинг учун бола билан и, э унли товушларини аниқ талаффуз қилдириш лозим.

Шовқинли ш, ж, ч ундош товушларини талаффузида лаблар маълум бир нормада олдинга ҳаракатларни намоён этади. Бунда лабларни ҳаракати аниқ намоён бўлишида ва уни мустахкамланишида о, у –унли товушларини талаффузи орқали машқлантирилади.

Нутқда товушларни аниқ ва равон талаффуз қилинишида лаблар бирон бир бошсиз нормал ҳолатда бирлашиши лозим. Лаблардаги бундай ҳолатни аниқлаш ва мустахкамлаш учун ўз ўрнида м, п, б товушларини аниқ талаффуз қилиш орқали аниқланади.

С, з, л-товушларини тўғри талаффуз қилиш учун албатта пастки лабни ҳаракати яхши бўлиши тилни пастга туширишни, пастки лабни очишни билиши зарур. Акс ҳолда товушлар талаффузида бузилиш намоён бўлади.

Пастки лабни ҳаракатчанлигини аниқлаш, ошириш ва мустахкамлаш учун ф, в товушларини талаффузидан фойдаланилади.

Ҳар бир товуш билан кетма-кет ҳолда шуғулланиш ишлари 3 босқичда олиб борилади. Ҳар бир босқич ҳафтада бир мартадан олиб борилади.

Товушларни тўғри талаффуз этиш учун артикуляцион аппаратлар билан тайёрлов машқларини ўтказиши.

Мақсад:-артикуляцион аппарат ҳаракатчанликларини машқлантириш.

Товушлар талаффузини аниқлаш.

а) артикуляцион аппарат органларини машқлантириш

б) нутқдаги товушларни аниқлаш ва товушларни нотўғри талаффуз қилаётган болалар билан ишлаш.

в) фаол луғат бойлигини ошириш

3. Товушлар талаффузини мустахкамлаш.

а) товушларни сўзлардаги аниқ талаффузини аниқлаш.

б) сўзларни талаффуз этишини яхшилаш.

в) болани фаол луғатини яхшилаш.

Ҳар бир босқичда олиб бориладиган ишлар алоҳида маълум бир мақсадга йўналтирилган ҳолда ўтказиб борилади.

Хулоса қилиб айтадиган бўладиган бўлсак, машғулотларни ўтказишда ҳар бир машғулот мустақил машғулотлар сифатида режалаштирилиб борилади. (Бу машғулотларда товушларни талаффузини тез-тез мустахкамлаб борилади) ёки, она тили дарсларини ўтишда киритилиб борилади. Бола нутқини тўғри ва меъёрида ривожлантириш учун албатта биргина артикуляцион аппарат органларини тайёрлаш эмас, балки овоз ва нафас органларини ҳам машқлантириб бориш зарурдир. Бунинг учун нутқий талаффузларини аниқ ва равон шакллантириш учун асосан нормадаги нафас олиш фаолиятини тўғри шакллантириши ва ривожлантириб боришда турли машқлар ва ўйинлардан фойдаланиш лозим.

Адабиётлар.

1.М.Ю.Аюпова. Логопедия. Ўзбекистон файласуфлар миллий жамияти.



**МАКТАБГАЧА ТАЛИМ МУАССАСАТАШКИЛОТЛАРИДА  
МАНАВИЯТ САБОҚЛАРИ МАШҒУЛОТЛАРИНИ ТАШКИЛ  
ЭТИШНИНГ ЎЗИГА ХОС ЖИХАТЛАРИ**

DOI: <https://doi.org/10.53885/edinres.2021.65.94.038>

*Абдукодирова Назира Холикназарова,  
Жиззах давлат педагогика институти ўқитувчиси*

*Мақолада мактабгача талим муассасаташкилотларида манавият сабоқлари машғулотларини ташиқил этишининг ўзига хос жиҳатлари ҳақида фикр юритилган. Шунингдек, муаллиф мактабгача таълим ёшдаги болаларида маънавий маданиятни шакллантириши имкониятларини айтиб ўтган.*

*Калит сўзлар. Манавият, машғулотларини ташиқил этиши, самара, боғлиқ, тарбиявий тадбирлар, маданият.*

**ОСОБЕННОСТИ ОРГАНИЗАЦИИ ЗАНЯТИЙ УРОКАМИ  
ДУХОВНОСТИ В ДОШКОЛЬНЫХ ОБРАЗОВАТЕЛЬНЫХ  
УЧРЕЖДЕНИЯХ**

*Абдукодирова Назира Холикназарова,  
преподаватель Джиззакского государственного педагогического  
института*

*Статья дает представление об особенностях организации занятий уроками духовности в дошкольных образовательных учреждениях. Автор также упомянул о возможностях формирования духовной культуры у детей дошкольного возраста.*

*Ключевые слова. духовность, организация занятий, сопутствующие, образовательная деятельность, культура.*

**FEATURES OF THE ORGANIZATION OF CLASSES IN  
SPIRITUALITY LESSONS IN PRESCHOOL EDUCATIONAL  
INSTITUTIONS**

*Abdukodirova Nazira Kholiknazarova,  
teacher of the Jizzakh State Pedagogical Institute*

*The article gives an idea of the peculiarities of the organization of classes in spirituality lessons in preschool educational institutions. The author also mentioned the possibilities of forming spiritual culture in preschool children.*

*Key words. spirituality, organization of classes, related, educational activities, culture.*

*Замонавий ҳаётни бугун илм-маърифат ва таълимнинг тараққиётисиз тасаввур этиб бўлмайдди, инсоният фан ўқи атрофида айланаётгандек гўё. Жаҳоннинг етакчи давлатларида таълимни ривожлантириш биринчи галдаги вазифа сифатида белгиланиши ҳам бежиз эмас. Негаки, мамлакатнинг келгуси равнақи айнан шу соҳада қўлга киритган ютуқлари билан чамбарчас боғлиқдир.*

*Дунёда кечаётган бугунги глобаллашув жараёни ҳар бир давлатдан халқаро майдонда ўз ўрнига эга бўлиши учун, аввало, унинг барқарор*



ривожланиши бирламчи омил эканини талаб қилмоқда. Бунда юксак тараққий этган давлатларнинг асосий устунлиги бевосита таълим тизимининг самарадорлиги ҳамда шахсни ривожлантириш бўйича яратилган мавжуд ички имкониятларга боғлиқ.

Юртимизда ёш авлоднинг ақлан етук ва маънан баркамол бўлиб улғайишини таъминлаш мақсадида таълим тизимида юқори сифатга эришиш, ўқитишнинг илғор тажрибалари ҳамда замонавий педагогик технологиялардан фойдаланган ҳолда фарзандларимизни кучли, билимли, доно ва, албатта, бахтли бўлишларига эришиш айти пайтда таълим соҳасида фаолият юритаётган ҳар бир педагогнинг бош мақсадига айланган. Жамиятимизда амалга оширилаётган ислохотларнинг асосий мақсади сиёсий ва иқтисодий соҳалар билан бир қаторда таълим тизимини тубдан ўзгартириш, уни замон талаби даражасига кўтариш учун “Кадрлар тайёрлаш миллий дастури”да таъкидланган: “инсон, унинг ҳар томонлама уйғун камол топиши ва фаровонлиги, шахс манфаатларини руёбга чиқаришнинг шароитларини ва таъсирчан механизмларини яратиш, эскирган тафаккур ва ижтимоий хулқ-атворнинг андозаларини ўзгартириш”, вазифаси қўйилган эди.

Маълумки, мамлакатимиз мустақиллиги миллий таълим соҳасида туб ислохотларни амалга ошириш учун замин яратди. Замонавий талаблар инobatга олинган ҳолда, педагог кадрларини қайта тайёрлаш йўналишлари бўйича қайта тайёрлаш ва малака оширишнинг ўқув дастурларини мунтазам такомиллаштириб бориш ишларини ташкил этиш бугунги куннинг долзарб вазифаларидан бири ҳисобланади.

Ўтган давр мобайнида мамлакатимизда ўсиб бораётган авлодни соғлом ва ҳар томонлама етук вояга етказиш, таълим-тарбия жараёнига самарали таълим ва тарбия шакллари ҳамда усулларини жорий этишга қаратилган мактабгача таълимнинг самарали тизимини ташкил этиш бўйича кенг кўламли ишлар амалга оширилиб келинмоқда. Шунингдек, мактабгача таълим тизимини тубдан такомиллаштириш, илғор хорижий тажрибаларни ҳисобга олган ҳолда сифатли таълим ва тарбия шакллари ҳамда усулларини амалиётга жорий этишга қаратилган мактабгача таълимнинг инновацион тизимини ташкил этиш бўйича кенг қамровли ислохотлар амалга оширилмоқда. Ўзбекистон Республикасининг “Мактабгача таълим ва тарбия тўғрисида”ги Қонуни, Ўзбекистон Республикаси мактабгача таълим тизимини 2030-йилгача ривожлантириш концепциясининг қабул қилиниши мактабгача таълим тизимини янада такомиллаштириш, моддий-техника базасини мустаҳкамлаш, мактабгача таълим муассасалари тармоғини кенгайтириш, малакали педагог кадрлар билан таъминлаш, болаларни мактаб таълимига тайёрлаш даражасини тубдан яхшилаш, таълим-тарбия жараёнига замонавий таълим дастурлари ва технологияларини татбиқ этиш, мактабгача ёшдаги болаларни ҳар томонлама интеллектуал, ахлоқий, эстетик ва жисмоний ривожланиши учун шарт-шароитларни тубдан яхшилаш, мактабгача таълим тизимида инновацияларни, шунингдек, энг илғор педагогик ва ахборот-коммуникация технологияларини татбиқ этиш устивор вазифа сифатида белгиланган.

Ўзбекистон Республикасининг жаҳон ҳамжамиятидаги ўрни, мавқеи, аҳамиятини белгиловчи ижтимоий омиллардан бири – маънавиятдир. Бу Ўзбек давлатчилигининг уч минг йиллик тарихидаги тараққиёт тажрибасида

тасдиқланган ва шу сабабли миллий мустақилликнинг илк йилларидаёқ маънавий қадриятлар масаласи, уларни тиклаш истиқлол даврининг долзарб эҳтиёжига айланди. Шу сабабли мактабгача таълим муассасасида олиб борилувчи маънавий-маърифий ишлар моҳиятини тўла очиб бериш учун “маънавият” ва “маърифат” тушунчаларининг луғавий маъноларини таҳлил этишни мақсадга мувофиқ деб ҳисоблаймиз. Маънавият сўзи – арабча “маънолар мажмуи” – кишиларнинг фалсафий, ҳуқуқий, илмий, бадий, ахлоқий, диний тасаввурлари ва тушунчалари мажмуини англатади.

Мактабгача таълим муассасаларида эса, тарбия объекти алоҳида хусусиятларга эга. Улар – ижтимоий муносабатларга энди киришаётган, табиат, жамиятга, Ватанга, тарихга, ўз-ўзига муносабатлари тўлиқ анланмаган болалардир. Шу сабабли мактабгача таълим ташкилотларида “маънавий-маърифий ишлар тизими” ни мактабгача таълим ташкилотларида тарбиявий ишлар тизимининг ғоявий бойитилган синонимии сифатида тушуниш мумкин. Мактабгача таълим ташкилотларида маънавий-маърифий ишларнинг амалий-педагогик мақсади – бу мактабгача ёшдаги болаларда маънавий маданиятни шакллантиришдир. Маънавий-маърифий ишлар натижаси боланинг маънавий маданияти ва унинг таркибий қисмларига педагогик таъсирининг самарали етиб боришига боғлиқ. Мактабгача таълим ташкилотларида ўтказилаётган тарбиявий тадбирлар, мактабгача ёшдаги болаларни маънавий-ахлоқий қадриятлар руҳида тарбиялашда таълим-тарбия тизимининг муҳим қисмидир.

Мактабгача таълим ёшдаги болаларида маънавий маданиятни шакллантиришнинг амалий аҳволини ўрганиш бу соҳани такомиллаштириш учун бой имкониятлар мавжудлигини кўрсатади. Жумладан:

- маънавий-маърифий ишлар назарияси ва амалиёти орасидаги педагогик зиддиятни бартараф этиш;
- болалар бўш вақтини фойдали ташкил қилишга қаратилган ташкилотларнинг тарбиявий тадбирлари янги тизимини ишлаб чиқиш;
- тарбиячиларни маънавий-маърифий ишларнинг назарий ва услубий асослари билан қуроллантириш;
- болалар маънавиятига салбий таъсир кўрсатаётган омилларни зарарсизлантиришнинг маърифий чора-тадбирларини ишлаб чиқиш;
- мазкур йўналишда мактабгача таълим ташкилоларида ва оила, маҳалла ҳамкорлигининг самарадорлигини ошириш;
- маънавий-маърифий ишларда миллий маънавий қадриятлардан фойдаланишнинг илмий-услубий, ташкилий шарт-шароитларни таъминлаш.

Мактабгача таълим ташкилотларида манавият сабоқлари машғулотларини ташкил этиш ва ўтказишга оид касбий билим ва кўникмаларини малака талаблари асосида чуқурлаштириш, янгилаш ва таълим-тарбия жараёнида замонавий технологиялардан фойдаланиш лозим. Мактабгача таълим ташкилотларида манавият сабоқлари машғулотларида фасллар, байрам ва тадбирларга оид мусиқа асарлари устида ишлаш, байрам ва тадбирлар сценарийсини ишлаб чиқиш ва ўтказиш бўйича мусиқа раҳбари олдида турган вазифалар ҳамда уларга қўйиладиган талаблар ҳамда мактабгача таълим ташкилоларидаги эрталиклар ва байрамлар давлатимизнинг муҳим воқеалари билан боғлиқ тарзда ташкил этилади.

Давлатимиз байрамларидан ташқари мактабгача таълим ташкилотларида ҳайрлашув кечалари ҳам ташкил этилади. Бунда асосан, тайёрлов

Ватанамиз мустақиллигининг маънавий асосларини мустаҳкамлаш, миллий кадриятларимиз, анъана ва урф-одатларимизни асраб-авайлаш, халқимиз, айниқса, ёш авлод қалби ва онгига она юртга муҳаббат, истиқлолга садоқат туйғуларини чуқур синдириш масаласи бугунги кунда тобора долзарб аҳамият касб этмоқда. Мактабгача таълим ёшидаги болаларни юксак маънавий фазилатларини камол топтириш, миллий маънавиятини такомиллаштириш, бой маданий меросимиз, тарихий анъаналаримизга, умуминсоний кадриятларга ҳурмат, Ватанга муҳаббат, истиқлол ғояларига садоқат руҳида тарбиялаш мамлакатимизда амалга оширилаётган барча ислохотларнинг ҳал қилувчи омилидир. Мактабгача ёшдаги болаларни атроф-муҳит билан таништириш орқали улар томонидан ҳар томонлама билимларни эгаллаши, психик жараёнларнинг ривожланиши, қобилиятларини ўсиши, дунёқарашини шаклланиши, ахлоқий сифатлар, ижобий хулқ-атвор одатларини ўзлаштирилишига эришилади.

Мактабгача таълим тизими узлуксиз таълимнинг бирламчи, энг асосий бўғини дея эътироф этилди. Фарзандларининг етук ва баркамол шахс бўлиб вояга етишида боғча тарбияси қанчалик катта аҳамиятга эга эканини яққол англаган Президентимиз эса ушбу тармоқ ривожига кечиктириб бўлмас масала сифатида эътибор қаратмоқда. Хусусан, мамлакатимизда миллий генофондни мустаҳкамлаш, ёш авлодни етук кадрлар этиб тарбиялаш мақсадида, Президентимизнинг “Мактабгача таълим тизими бошқарувини тубдан такомиллаштириш чора-тадбирлари тўғрисида”ги тарихий фармони ҳамда “Ўзбекистон Республикаси Мактабгача таълим вазирлиги фаолиятини ташкил этиш тўғрисида”ги тарихий қарори қабул қилинди ва соҳада буткул янги тизим яратилди.

Миллий тарбиямиз, Унсур Ул Маолий Кайковус, Юсуф Хос Ҳожиб, Абу Райҳон Беруний, Имом Бухорий, Алишер Навоий, Ҳусайн Воиз Кошифий, Абу Наср Фаробий, Абдулла Авлоний, Маҳмудхўжа Бехбудий, Абдурауф Фитрат каби улуғ мутафаккирларимизнинг маънавий-илмий меросига асосланган. Айни вақтда дунёнинг ривожланган давлатлари тажрибасида синовдан ўтган замонавий тарбия технологияларидан фойдаланиш замон билан ҳамнафаслигига хизмат қилади.

“... ҳамма нарса тарбияга боғлиқ. Тарбия ё ҳаёт, ё мамот, ё нажот, ё ҳалокат, ё саодат ё фалокат масаласидур”, деган эди миллий педагогикамизнинг буюк дарғаси Абдулла Авлоний. ана шу ҳикматга ҳамоҳанг бўлиб, унда фарзандларимизда миллий юксалишимиз учун энг зарур фазилатлар: Ватанга садоқат, тадбиркорлик, мафкуравий иммунитет, меҳр-оқибатлилик, масъулиятлилик, бағрикенглик, ҳуқуқий маданият, инновацион фикрлаш, меҳнатсеварлик болалиқдан бошлаб босқичма-босқич ривожлантириб борилади. Вояга етган ўғил-қизларимиз мустақил ҳаётга ана шу фазилатлари билан кириб борадилар. Бу фазилатлари уларнинг ўзларини ҳам, халқимизни ҳам бахтли, фаровон қилади.

Хулоса қилиб айтганда, юксак маънавиятли, соғлом ва бакуват ёшлар Ўзбекистонимиз келажагидир. Бундай авлодни тарбиялаб етиштириш эса тарбиячилар зиммасида. Бунинг масъулиятли томони шундаки, ёшларни юксак маънавиятли, комил инсонлар этиб тарбиялашдан ташқари, уларни дунёвий билимлар билан қуроллантиради, уларни ҳаётга тайёрлайди. Демак, Ватан келажаги, унинг равнақи тарбиячи-мураббийлар бераётган билимлар миқёси, мазмун-моҳияти ва ҳаётийлигига боғлиқ экан.



## **ТЕРМИН ЯСОВЧИ -МА АФФИКСИНИНГ МАЪНО ВА ВАЗИФАСИ ҲАҚИДА**

DOI: <https://doi.org/10.53885/edinres.2021.90.11.037>

*Усманов Абдижаббор Норбўтаевич,  
Жиззах давлат педагогика институти доценти*

*АННОТАЦИЯ: Ушбу мақолада – ма аффиксининг омонимик хусусиятга эга эканлиги қадимдан лексемалар ясаб келганлигини ўзбек тилида баббаравар от ва сифат ясаб келишини ва фаол аффикслардан бири эканлигини ҳақида фикр юритилади.*

*Калит сўзлар: аффикс, омонимик, лексема, фаол аффикс, терминология, термин ясаш, сўз ясаш, ўзаксўз, шева, терминологик система, асбоб-қурол, адабий тил*

## **О ЗНАЧЕНИИ И ФУНКЦИИ ТЕРМИНА –МА АФФИКСА**

*Усманов Абдужаббор Норбутаевич,  
доцент Жиззакского государственного педагогического института*

*АННОТАЦИЯ: В этой статье обсуждается тот факт, что аффикс -ма имеет омонимический характер, давно используется для создания лексем и является одним из самых активных аффиксов в узбекском языке.*

*Ключевые слова: аффикс, омоним, лексема, активный аффикс, терминология, терминология, словообразование, корневое слово, диалект, терминологическая система, инструмент, литературный язык.*

## **ABOUT THE MEANING AND FUNCTION OF THE TERM MAKER-MA AFFIKS**

*Usmanov Abdijabbar Norbutayevich,  
Associate Professor of the Jizzakh State Pedagogical Institute*

*ABSTRACT: This article discusses the fact that the affix -ma has a homonymous character, has long been used to make lexemes, and is one of the most active affixes in the Uzbek language*

*Keywords: affix, homonym, lexeme, active affix, terminology, term formation, word formation, root word, dialect, terminological system, instrument, literary language*

Маълумки, ўзбек тили терминологиясида аффиксларнинг термин ясовчилик хусусияти кундан-кунга фаоллашиб бормокда. Бизнинг шу мавзугга бағишланган ушбу ишимизда юқорида таъкидланган барча термин ясовчи аффиксларнинг қамраб олиш имконияти бўлмаганлиги сабабли, ҳар томонлама ва чуқур тадқиқкилиш мақсадида фақатгина энг фаол термин ясовчи аффиксларнинг текшириш объекти қилиб олдик. Уқадар кўп термин ясамайдиган, лекин янги термин ясашда қатнашаётган, яъни сўз ясаш вазифасини тўхтатмаган аффиксларни эса умумий таҳлил қилиш билан кифояландик.

Кўпчилик тилшунослар жаҳонда уч ярим мингдан ортиқ (айрим тилшунослар ҳатто олти мингга яқин) тил бор деб ҳисоблайди [1. 6-б.].

Ҳар бир тилда бўлганидек, ўзбек тилида ҳам морфоролик, яъни ўзакка

сўз ясовчи қўшимча қўшиш йўли билан сўз яшаш маҳсулдор усуллардан биридир. Шуниси ҳам борки, тиллар ўз бисотидаги барча сўз ясовчи элементлардан бир хил даражада фойдаланавермайди. Бунга кўра, у ёки бу тилда фаол бўлмаган сўз ясовчи қўшимчалар борлиги қайд этилади. Ўзбек тилимизни –ўзбек тилини олиб кўрайлик. Маълум бўлишича, ўзбек тилида 402 та қўшимча мавжуд экан[2. 149-б.]

Тарихий манбаларга, хусусан, М.Кошғарийнинг “Девон”ига мурожаат этар эканмиз, унда –ма аффикси билан ясалган от туркумига оид айрим лексик бирликлар ясалганлигининг гувоҳи бўлишимиз мумкин. Мисолларга мурожаат этайлик: экма-унинг тоқиси-балка (ДЛТ,41), жалма-пахтали тўн (ДЛТ,109), икама-бир турли чолғу (ДЛТ,96), орма-ўрма (ДЛТ,198), сузма-сузма (ДЛТ,236), тутма-сандиқ (ДЛТ,286) урма-тут дарахти (ДЛТ,299), тизма-боғич (ДЛТ, И,268) ва бошқалар.

Бошқа манбаларда ҳам –ма аффикси ёрдамида от туркумига кирувчи айрим терминлар мавжудлигини куйидаги мисоллар тасдиқлайди: қовурма, босма, осма, сурма, учма, секиратма.[3.70-71-б.]

Шуни алоҳида қайд этиш лозимки, ўзбек тилининг айрим шеваларида –ма аффикси ниҳоятда фаолдир. Масалан, Хоразм шеваларида унинг иштирокида юзлаб лексемалар ясалган ва ясаиб келмоқда: ўтиришма, гўмма, дагма, дапма, доғрама, салма, чўғма, алашма, аплама, салма, андиратма, дакма, доғрама, моқрама, зағама, шарлама [4.] кабилар ана шулар жумласидандир.

Энди айрим контекстли мисолларга мурожаат этайлик: Хоразмда каналлардан далаларга сув чиқаришнинг энг оддий усуллари “сепма”, “депма” ва “нова” ҳисобланади.

Сепма уч томони берк куракдан иборат. Ариқ қирғоғига вертикал равишда иккита учоёқ тўсин ўрнатилиб, устига тўсин (яккачўп) қўйилади. Чўзинчоқ тоғорага ўхшаган куракнинг бир нечта қулоқлари бўлиб, булар орқали, арқали, арқон билан тзсинга боғланади. Сепма арғимчоқ шаклида тузилган. Ип вертикал бўлганда, курак сувга тўлади. Олдинга тортганда эса, у қийшайган ҳолда бир текис кўтарилади ва суви қуяди[5.260-261-б.].

Ҳозирги лингвистик адабиётларда –ма аффиксининг омонимик хусусиятга эга эканлиги қайд этилганки [6], бу фикрнинг тўғрилигини эски ўзбек тили материаллари ҳам тўла тасдиқлайди. Чунки куйида келтирилган мисолларда у сифат ясаб келган: қочурма очак-бир ердан иккинчи ерга кўчириладиган ўчоқ (ДЛТ. I,150), тикма узум-ғуж узум (ДЛТ. II,24), чуқрама жол-отилма сув, отилиб чиқадиган билоқ суви (ДЛТ. I,453) ва б.

Ижтимоий-сиёсий ҳаётдаги, фан ва техникадаги улкан ўзгаришлар ўзбек тилининг бошқа аффиксилари қатори, -ма аффиксининг ҳам фаоллашиб кетувига сабаб бўлди. А.Бердалиев ўзининг мақоласида –ма аффикси ўзбек тилида баббаравар от ва сифат ясабкелишини ва фаол аффикслардан бири эканлигини қайд этган. [7. 73-76-б.]

Э.Бегматов ўзининг монографиясида –ма аффикси ўзбек илмий терминологиясида анча фаоллашган дейди ва куйидагиларни мисол қилиб келтиради: бирикма, бошқарма, бўлинма, бўлма, тортма, айирма, кесма, ўхшатма, кенгашма, қўникма, босма [8. 139-б.] ва б. Бундай маълумот –ма аффиксининг қанчалик фаоллашганлигини яққол кўрсатиб бера олади. Аввало, “Ўзбек тилининг чаппа луғати” [9. 21-24-б.] га мурожаат этайлик. Ҳисоб-китобларга қараганда, мазкур луғатда –ма аффикси билан ясалган

396 та лексик бирликлар қайд этилган. Тўпланган материалларимиз эса бу рақамнинг қарийб уч ҳисса кўпроқ эканлигини тасдиқлайди. Чунки булуғатга мослама, устунқўйма, туташма, юритма, гидроюритма, пневмоюритма, узатма, алмаштирма, гидробошқарма, илашма, контррюритма, қўшилма, зичлама каби кўплаб лексик бирликлар кирмай қолган. Мазкур аффиксининг қатор терминологик системаларда фаоллашганлигини атамашунос Р.Дониёров ҳам алоҳида қайд этган эди [10. 93-б].

Энди –ма аффиксининг ҳар иккала вазифасини алоҳида-алоҳида кўриб чиқамиз:

Шуни айтиш керакки, от ясовчи –ма аффикси илгари асосан овқат номлари (димлама, қайнатма, сузма, кўмма, ёрма, қотирма, қирқма); айрим касаллик номлари (терлама, қичима, ич кетма, оқма, туғма, иситма)ни ясаб келган бўлса, ҳозирги вақтда ўнлаб соҳаларга оид терминлар ясаб келмоқда. Мана шулардан айримларини келтириб ўтамиз:

Математикага оид терминлар: чизма, уринма, кўпайтма, танлама, тенглама, бўлинма, айирма;

Физикага оид терминлар: юқори молекуляр бирикма, тўлқинтенглама, гелиоэнергетик қурилма;

Доришуносликка оид терминлар: суркама, дамлама, ялама, тўйма, сепма, бўғма, тошма, қайнатма, сузма;

Химияга оид терминлар: эритма, аралма, қотишма, суюқланма, чўкма, илдирма, ялама [11. 35-б] ва бошқалар.

А.Ҳожиев –ма аффиксининг қуйидаги маъноларни билдирувчи отлар яшашини қайд этган:

1. Фелдан англашилган иш-ҳаракатнинг номини, атамасини билдирувчи от ясайди: отишма, ёзишма, бошлама, эслатма каби;

2. Фелдан англашилган ҳаракат билан характерланадиган (шу ҳақиқатга асосланадиган, шу йўсинда бўладиган ва х.к.) нарсани билдирувчи от ясайди: иситма, терлама, қичима, оқма, бўлинма, тўкма, тортма каби;

3. Фелдан англашилган иш-ҳаракат натижасида, унинг маҳсули сифатида юзага келадиган нарсани билдирувчи от ясайди: чўкма, уюшма, қурилма, қотишма, чизма, жамғарма, топилма каби;

4. Фелдан англашилган иш-ҳаракат учун мўлжалланган, шунга белгиланган нарсани билдирувчи от ясайди: кўрғазма, тиркама, қоплама, қўлланма, тўшама, босма каби [12. 69-б].

Биз тўплаган материаллар ўзбек тилидаги, юқорида келтирилган 4 пунктдаги маъноларни билдирувчи отлар яшашини кўрсатади.

Шуни ҳам айтиш керакки, -ма аффиксининг юқорида кўрсатилган маъноли от яшашдаги фаоллик даражаси, маҳсулдорлиги бир хилда эмас. Масалан, биринчи пунктда кўрсатилган от-терминларни бошқа пунктдаги ясалишларга нисбатан анча кам миқдорни ташкил этади. Шунингдек, айрим пунктдаги термин ясалиши маълум соҳада кам учраса, бошқа соҳада аксинча, яъни бундай ясама терминлар анчагина миқдорни ташкил этади. Масалан, иккинчи пунктда кўрсатилган ясама терминлар медицина соҳасида кўп қўлланилади: иситма, қичима, терлама, тошма, сарғайма, суртма, сепма, ялама каби.

Умуман, далиллар шуни кўрсатадики, -ма аффикси ёрдамида ҳосил қилинган турли соҳага оид терминлар шу аффиксининг умумадабий тилдаги маъно ва вазифасига мос ҳолда, тўғри яратилипти, лекин шу билан бирга,

ундан нотўғри фойдаланиш, шу аффикснинг умумадабий тилдаги маъно ва вазифасига мос келмайдиган от-термин ясалиш ҳоллари ҳам учрайди. Масалан, бевосита кимнингдир ёхуд ниманингдир ёрдами билан ҳаракатга келтириладиган айрим машина ва механизмлар ёки уларнинг бўлак ҳамда қисмлари номлари ҳам –ма аффикси ёрдамида ясаб келинаётганлиги ҳолати учраб туради. Узатма, юритма, гидроюритма, гидроузатма, контрюритма, охирги узатма, карданли узатма кабилар шулар жумласидандир.

Бизнинг материалларимиз шуни кўрсатадики,- ма аффикси ҳам асбоб-қурол, механизм кабиларнинг номлари, шундан предметларни билдирувчи от ясалади. Лекин, биринчидан, бундай от-терминлар билан –гич аффикси ёрдамида ясалувчи отлар маъносида фарқ ҳам бор. Масалан: тиркама-деҳқончиликда ишлатиладиган моторсиз қуролларни, масалан, плугни тракторга улаб ишлатиш учун хизмат қиладиган мослама (ПРЎЛ, 217-бет). Бу мисолдаги тиркама сўзи асбоб (деҳқончиликда қуланадиган асбоб)ни билдиради ва бу сўзнинг – ма аффикси ёрдамида ясалиши нотўғри деб бўлмайди. Тирка сўзига –ма аффикси қўланиши билан трактор, машина кабиларга тиркаб улаб, кўйиб фойдаланиладиган асбоб-қуролни билдирувчи от-термин ясаляпти. Бундай сўзлар “фёлардан англашилган ҳаракатни бажарувчи қурол” маъносини ифодалайди,-гич аффикси эса худди шундай маъноли от ясалади. Қиёсланг: тиркама-тиркаладиган (тиркаб кўйиладиган) асбоб, узатгич- узатадиган (узатиш учун хизмат қиладиган) асбоб.

Демак, -гич аффикси билан ясалган отлар билдирадиган асбоб-қурол(механизм ва бошқа)лар фёлардан англашилган ҳаракатни ўзи бажармайди, балки у шахс ёки бошқа нарса томонидан бажарилади. Бу асбоб қуролнинг ўзи эса бошқа нарса томонидан бажарилади. Бу асбоб-қуролнинг ўзи эса бошқайш-ҳаракат учун мўлжалланган бўлади.

Бу ўринда яна бир ҳодиса ҳақида ҳақида тўхтаб ўтишга тўғри келади. Маълумки, ўзбек шеваврида –ма аффикси билан ўтиришма, кенгашма(ўтириш, кенгаш маъносида) каби сўз ясалиши учрайди. Адабий тилда эса бу вазифа ҳаракат номи ясовчи –ш аффикси қўлланади. масалан кенгашма эмас кенгаш. 40-йилларгача бўлган терминологик адабиётларда, шунингдек терминологик луғатларда –ма аффиксининг юқоридагига ўхшаш, яъни шеваларга хос вазифада қўланиши ўчрайди.

Лекин, -ма аффиксининг ҳаракат номи формаси маъносида (вазифасида) қўлланилиши ҳозирги ўзбек адабий тили нуқтаи назаридан норма ҳисобланмайди. Бу ҳодиса озарбайжон тилида кўплаб учрайди.

-ма аффиксининг сифат яшаш вазифаси ҳам жуда фаоллашди. Унинг ёрдамида ясалган умумадабий тилга оид сифатлар миқдори у қадар кўп эмас эди. Бироқ кейинги вақтларга келиб фан, техникава бошқа соҳаларнинг ниҳоятда тараққий этиши натижасида, бу соҳаларда пайдо бўлган янги-янги тушунчаларни ифодалаш талаби билан -ма аффикси ёрдамида кўплаб сифатлар ясала бошлади. Бу сифатлар турли соҳага оид бирикма терминларнинг ясалишда унинг аниқловчи компоненти бўлиб қатнашади: ёзма нутқ, киритма сўз, қўшма сўз, кўчирма урғу, қўшма гап(тилшуносликка оид терминлар); солиштирма оғирлик, кўчирма сирт, тойилма ҳаракат, уринма фазо, оғма цилиндр(математикага оид терминлар); хайдалма қатлам, тилла эгат(қишлоқ хужалигига оид терминлар); осма плут, ўрнатмаплут, тиркама комбайн, осма ариққазгич(техникага оид терминлар) ва бошқалар.

Шуни айтиш керакки,-ма аффиксиёрдамида ясалаётган сифатларнинг барчаси ҳам шу аффиксининг вазифасига тўла мос келади деб бўлмайди. Буларни аниқ тассавур этиш учун, аввало,-ма аффикси ёрдамида ўзбек адабий тилида қандай типдаги сифатлар ясалишини келтириш керак бўлади.

Далиллар нарса-курол номларини яшада –гич аффиксининг ниҳоятда фаоллашиб кетганини исботлайди. Ҳозирги ўзбек адабий тилида мазкур аффикс ёрдамида асбоб-курол ифодаловчи асли ўзбекча, форс-тожикча, арабча ҳамда русча-интернационал ўзбек-негизлардан кўплаб сўз ва атамалар ясаиб келмоқда. Бу гаплар она тилимизда нарса-курол номларини ясаб келаётган –ма аффиксига ҳам тўла таалуклидир. Ниҳоят яна шуни таъкидлаш лозимки, бу аффиксиларнинг фаоллашувида техникага оид атамаларнинг чет тиллардан киришини таъсири каттадир.

Адабиётлар рўйхати:

Usmonov, A. (2021). ГЛОБАЛЛАШУВШАРОИТДА ЖАҲОНТИЛЛА РНИНГМУАММОЛАРИ. Журнал инновации в начальном образовании, 1(Архив№ 2).

Usmonov, A. (2021). ЎЗБЕК ТИЛИДА ШАХС ОТИ ЯСОВЧИ АФФИКСИНИНГ ФАОЛАШУВИ. Журнал инновации в начальном образовании, 1(Архив№ 2).

Абдурахманов Ғ., Шукуров Ш. Ўзбек тилининг тарихий грамматикаси. 70-71-бетлар

Мисоллар куйидаги манбалардан олинди: Абдуллаев Ф. Ўзбек тилининг Хоразм шевалари. Тошкент, 1961; Ўзбек тили шевалари луғати. Тошкент, 1971; Жуманазаров Ю. Ўзбек тили жанубий Хоразм (Ўғуз) диалектининг синтактик қурилиши. Тошкент. 1976.

Ғуломов Я.Ғ. Хоразмнинг суғорилиш тарихи. Тошкент, 1959.

Кононов А.Н. Грамматика современного узбекского литературного языка. -М., -Л., 1960.

Бердалиев А. Отва сифат ясовчи –ма аффикси ҳақида. Ўзбек тили ва адабиёти. 1969, №6, 73-76-бетлар

Бегматов Э. Ҳозирги ўзбек адабий тилининг лексик қатламлари. -Тошкент, 1985, 139-бет.

Қўнғуров Р., Тихонов А. Ўзбек тилининг чаппа луғати. – Самарқанд. 1968, 21-24-бетлар.

Дониёров Р. Ўзбек тили техник терминологиясининг айрим масалалари. Тошкент, 1977. 93-бет

Икромова И.М. Узбекская кулинарная лексика. Тошкент, 1989.

Ҳожиев А. Ўзбек тили сўз ясалиши. Тошкент, 1989. 69-бет.

Usmonov, A. (2021). МАКТАБДА ЛЕКСИКА БЎЛИМИНИ ЎҚИТИШ МУАММОЛАРИ. Журнал инновации в начальном образовании, 1(Архив№ 2).

Usmonov, A. (2021). LUG'AT BOYLIGINI OSHIRISH USULLARI. Журнал инновации в начальном образовании, 1(Архив№ 2). Шартли қисқартма

ДЛТ-Қашғорий М. Девонилуғатитурк. I-III жилдлар. Тошкент, 1960-1963.



**БАРКАМОЛ АВЛОДНИ ТАРБИЯЛАШ ПЕДАГОГИК  
МУАММО СИФАТИДА**DOI: <https://doi.org/10.53885/edinres.2021.86.88.036>*Камолова Шохсанам Нуриддиновна**Жиззах давлат педагогика институти стажёр ўқитувчиси*

*Аннотация: Мазкур мақолада бугунги глобаллашув жараёнига хос хусусиятлар ёшларни миллий қадриятлар асосида юксак маънавиятли шахсни тарбиялашда таълим технологияларидан фойдаланиш масалаларига боғлаб ёритилган.*

*Таянч сўзлар: глобаллашув, таҳдид, жараён, барқарорлик, мафкура «оммавий маданият», тарбия жараёни, миллий қадриятлар.*

**ВОСПИТАНИЕ ГАРМОНИЧНОГО ПОКОЛЕНИЯ КАК  
ПЕДАГОГИЧЕСКАЯ ПРОБЛЕМА***Камолова Шохсанам Нуриддиновна**преподаватель-стажер Джизакского государственного педагогического института*

*Аннотация: в данной статье представлены решения вопросов воспитания молодежи с помощью образовательных технологий. А также рассмотрены актуальные вопросы воспитания молодежи, определены роль и место духовных ценностей в формировании гармонично развитой личности.*

*Ключевые слова: глобализация, угроза, развитие, процесс стабильности идеология, «массовая культура», воспитание, духовные ценности.*

**EDUCATION OF A HARMONIOUS GENERATION AS A  
PEDAGOGICAL PROBLEM***Kamolova Shokhsanam Nuriddinovna**Trainee teacher of the Jizzakh State Pedagogical Institute*

*Annotation: The problems of globalization were analyzed in this article. Also discussed topical issues of youth education, the role and place of spiritual values in the formation of harmoniously developed generation.*

*Key words: globalization, threat, ideology, mass culture, education, development, stability, manager.*

Мамлакатимизда барча соҳаларда бўлаётган ислохотлар, ижтимоий ўзгаришлар, маънавий-маърифий йўналишларда ҳам ўз аксини топмоқда.

Ўзбекистон Республикаси Президентининг “Ўзбекистон Республикаси олий таълим тизимини 2030 йилгача ривожлантириш концепциясини тасдиқлаш тўғрисида” 2019 йил 8 октябрдаги ПФ 5847-сон ҳамда “2017-2021 йилларда Ўзбекистон Республикасини ривожлантиришнинг бешта устувор йўналиши бўйича Ҳаракатлар стратегиясини “Илм, маърифат ва рақамли иқтисодиётни ривожлантириш йили” да амалга оширишга оид давлат дастури тўғрисида” 2020 йил 2 мартдаги ПФ-5953-сон фармонларида белгиланган вазифалар ижросини таъминлаш мақсадида Вазирлар Маҳкамаси қарорларига асосан, замонавий маданият, иқтисодиёт, фан, техника ва технологияларнинг ютуқлари асосида кадрлар тайёрлашнинг

мукаммал тизимини шакллантириш

каби долзарб масалалар кўйилган.

Бу борада Ўзбекистон Республикаси Президенти Ш.М.Мирзиёев ҳам таълим-тарбия масалаларига асосий эътиборни қаратиб, “Эркин ва фаровон, демократик Ўзбекистон давлатини биргаликда барпо этамиз” китобида: -“Профессор-ўқитувчиларнинг энг муҳим вазифаси - ёш авлодга пухта таълим бериш, уларни жисмоний ва маънавий етук инсонлар этиб тарбиялашдан иборатдир” деб таъкидлаган бўлса, “Танқидий таҳлил қатъий тартиб-интизом ва шахсий жавобгарлик-ҳар бир раҳбар фаолиятининг кундалик қонидаси бўлиши керак” номли китобида “Тажрибали педагог ва мутахассисларни жалб этган ҳолда ўқув режа ва дастурларини тубдан қайта кўриб чиқиш зарур. Олдимизда ёшларга тарбия бериш, психология ва бошқа турли соҳаларда кадрларни тайёрлаш ва қайта тайёрлаш бўйича мураккаб вазифалар турибди, педагоглар ва профессор-ўқитувчилар таркибининг профессионал даражаси, уларнинг махсус билимларидир. Бу борада таълим олиш анъанавий-маърифий камолот масалалари ва ҳақиқий кадриятларни шакллантириш жараёнларига фаол кўмак берадиган муҳитни яратиш зарур”,-дея таъкидлаган.

Юртимизда одоб-ахлоқ илмига, маънавият масалаларига катта эътибор берилмоқда. Ҳозирги замон илмий-методик адабиётларида фанлараро боғлиқликни ўрганиш инновацион технологияларнинг ўқув-тарбия жараёнини оптималлаштириш технологиясини таркибий қисми эканлиги кўрсатиб ўтилган.

Албатта, ўз ўрнида ва ўз вақтида бу соҳага оид дарслик ва ўқув-услубий қўлланмалар киратиш. Баркамол авлодни тарбиялашнинг узвийлиги ва узлуксизлигини таъминлашдаилғор педагогик технологияларни ишлаб чиқиш ва таълим тизимига жорий қилиш давр талабидир.

“Таълим тўғрисида” ги қонун, “Кадрлар тайёрлаш миллий дастури” да соғлом фикрловчи, баркамол авлодларни тарбиялаш ислохотларининг бош вазифаларидан бири сифатида номоён бўлмоқда.

Кадрлар тайёрлаш миллий дастурининг учинчи босқичида замонавий ахборот технологиялари, компьютерлаштириш ва компьютер тармоқлари негизида таълим жараёнини ташкил этишни асосий мақсадларидан бири қилиб белгиланган.

Тарбия – шахсни мақсадли шакллантириш жараёни. Бу тарбиячи ва тарбияланувчиларнинг пировард мақсади жамиятга керакли ва фойдали шахсни шакллантириш бўлган, махсус ташкил қилинган, бошқариладиган ва назорат қилинадиган ўзаро ҳамкорлиги .

Бизгача амалга оширилган тадқиқотларга асосланган ҳолда тарбияни:

- умумий фалсафий маънода – инсоннинг ҳаёт шароитларига мослашиши;
- ижтимоий маънода – катта авлоднинг ҳаётий ва хулқ-атвор тажрибаларини ёш авлодга узатиши сифатида;
- кенг педагогик маънода – инсонга барча таъсирлар жараёни ва натижаси сифатида;
- тор педагогик маънода – тарбиячилар жамоаси томонидан таълим-тарбия муассасаларида тарбияланувчилар онги, хулқ-атвори ва иродасига таъсир кўрсатишнинг тизимли тарзда амалга ошириладиган, махсус ташкил қилинган, бошқариладиган таъсири сифатида;
- амалий маънода – (тарбиячилар, мураббийлар, етакчилар, гуруҳ

раҳбарларининг) аниқ тарбиявий масалаларни ҳал қилишга қаратилган тарбиявий фаолият жараёни ва натижаси сифатида тушуниш керак.

Бугунги кунда тарбияга ижтимоий ҳодиса сифатида қарашдан англанадики, тарбия жамият манфаатларини кўзлаб ва унинг ривожланганлик даражасига мувофиқ равишда амалга оширилади. Тарбия ўз моҳиятига кўра ёш авлодни ҳаётга тайёрлаш, болалар, ёшлар ва катталарни мавжуд шароитларига ва бу шароитларни такомиллаштиришга мослаштиришди. Яна шуни алоҳида таъкидлаш мумкинки, тарбиянинг жамоатчилик (ижтимоий) тавсифи, бир томондан, тарбиянинг ўзи тарбияланувчиларни ижтимоий ҳаётга тайёрлаш сифатида амалга оширилиши; иккинчи томондан, жамият томонидан ўсиб келаётган ёш авлодни маълум йўналишда тарбиялашга кўмаклашадиган қилиб ташкил этилишида ўз ифодасини топади.

Шундай қилиб, тарбия фақат тарбиячи ва тарбияланувчи ўртасидаги муносабат сифатида тушунилмаслиги лозим. У нафақат кенг ижтимоий доирада амалга оширилади, балки табиатига кўра амалда барча ижтимоий-иқтисодий тузилмаларни ўзида қамраб олинadиган ижтимоий ҳодиса саналади: тарбия ҳаёт учун ва унинг давомийлигини таъминлаш учун ташкил этилади.

Ана шу асосдан келиб чиқиб айтиш мумкинки, тарбия жараёни ижтимоий омилларига қуйидагилар киради:

- мазкур жамиятнинг ижтимоий-иқтисодий ва ижтимоий-маданий шароитлари;

- тарбиянинг ижтимоий шартланганлиги;

- тарбия ижтимоий бошқариш сифатида (Л.Ф.Спирин), назорат қилинадиган ва бошқариладиган ижтимоийлаштириш;

- тарбия ижтимоий аҳамиятли хулқ-атвор намуналарига одатлантириш сифатида; - кичик (микро муҳит), ўрта (мезо муҳит) ва катта (макро муҳит) гуруҳ ва ҳамжамиятлар орқали тарбиялаш.

Тарбия жараёни – шахсни шакллантиришга мақсадли йўналтирилган, тарбиячи ва тарбияланувчилар ҳамкорлиги учун махсус ташкил этилган, бошқариладиган ва назорат қилинадиган, ўзининг пировард мақсади сифатида шахсни шакллантирадиган жараёндир.

Тарбия жараёнининг энг асосий натижаси – ҳар томонлама ва уйғун камол топган юксак маънавиятли шахсни шакллантиришдир.

Тарбия жараёни – тарбиявий ишлар, тадбирларнинг доимий ҳаракатдаги занжиридан иборат. Тарбиявий тадбирлар – турли хил моддий ва маънавий эҳтиёжларга жавоб берувчи, тарбиявий мақсадларнинг ягона мажмуасига бўйсундирилган, бир-бири билан ўзаро ҳамкорлик қилувчи, ўзида бир бутун таълимни кўзда тутган тарбиявий таъсир мажмуидир. Таълим жараёни алоҳида машғулотлардан ташкил топгани каби тарбиявий тадбирлардан тарбия жараёни вужудга келади. Тадбирлар, тарбиявий ишлар – тарбия жараёнининг бир бўлагидир.

Тарбиявий иш (ТИ) - бу тарбиянинг тизимлилиги, тўлаллиги, узвийлиги ва узлуксизлигидир. Тарбиявий иш тарбияланувчиларнинг муайян фаолиятини ташкил этувчи ва амалга оширувчи шаклдир. ТИнинг асосий хусусияти - зарурийлик, фойдалилик ва татбиқ этиш имкониятидан иборат.

“Кадрлар тайёрлаш миллий дастури”да ёзилишича, “Халқнинг бой интеллектуал мероси ва умумбашарий кадриятлар асосида, замонавий маданият, иқтисодиёт, фан, техника ва технологияларнинг ютуқлари асосида

кадрлар тайёрлашнинг мукамал тизимини шакллантириш Ўзбекистон тараққиётининг муҳим шартидир”.

Шу сабабли баркамол авлодни тарбиялашнинг узвийлиги ва узлуксизлиги тарбиявий жараёни ташкил қилиш ва муваффақиятли давом этириш учун зарур бўлган тарбиявий ишлар услублари, билимлар, малака ва маҳоратлар тизими, замонавий педагогик технологиялар ва уларни тарбиявий ишлар амалиётида қўллаш масалалари педагогик жамоаларининг энг муҳим муаммоси бўлиб қолмоқда.

Тарбияланувчилар билан олиб бориладиган тарбиявий ишларнинг самарадорлигини ошириш тарбиявий ишлар технологиясини тўғри ташкил қилиш ва қўллашга боғлиқ. Бу эса ўз навбатида баркамол авлодни тарбиялашнинг узвийлиги ва узлуксизлигини таъминлаш учун тарбиявий ишларни амалга ошириш услубиёти замонавий педагогик технологиялар ишланмалари асосида яратилишини талаб этади.

Одатда тарбиявий ишлар жамоавий ва ижодий эга бўлади ва мос равишда жамоавий тарбиявий ишлар (ЖТИ) ёки жамоавий ижодий ишлар (ЖИИ) деб номланади. ЖИИ – иш ва ўйин, ижод ва ўртоқлик, хаётий умид ва хурсандлик билан тўлдирилган ва айни пайтда, асосий тарбиявий восита бўлган жараёни ташкил этиш усулидир. Тарбиявий ишларда тарбиячилар ва тарбияланувчилар ўзаро ҳамкорлигининг шакллари, воситалари ва усуллари уйғунлашиб кетади.

Асосий тарбиявий мақсад (кўпинча, ахлоқий тарбия мақсади) аниқ ишларга оид вазифаларни белгилаб беради. Ҳар бир ишда асосий ғоя ажралиб туради ва у тарбия умумий йўналишининг (ақлий, жисмоний, меҳнат тарбияси ва б.) бири билан мос келади.

Мақсадни қўзлаш босқичида тарбиячининг вазифаси – ижтимоий вазиятни баҳолаш, ўзининг тарбиявий фаолиятини асосий мақсадга бўйсундириш, тарбияланувчиларнинг келажакда муайян тарбиявий таъсирларни қабул қилишга тайёрлик даражасига ташхис қўйишдан иборатдир.

Тарбиявий ишларни ташкил этишда қуйидаги услубий тавсияларга амал қилиниши лозим:

1. Тарбиявий ишларнинг аниқ вазифаларини чуқур англаш - унинг самарадорлигини оширишнинг зарур шартидир. Мазкур вазифалар маҳорат билан талқин этилган ва тарбияланувчиларга етказилган бўлиши керак. Тарбиявий иш ташкилотчилари тарбияланувчиларга ўз нуктаи назарларини мажбуран ўтказмасликлари керак: тарбияланувчиларни зарур қарорлари қабул қилишга, гўё ўз қарорлари сифатида қабул қилинадигандек ишонтириш зарур.

2. Ҳар қандай тарбиявий иш ишчан ва мажмуавий йўналиш асосида лойиҳалаштирилади. Биринчи йўналиш, юқорида таъкидланганимиздек тарбияланувчиларнинг жонли, ижодий, қизиқувчан фаолиятини талаб этади ва зарурат туғилганда, тиришқоқликни, ҳаракатчан ишларни танлашга йўналтиради. Иккинчиси эса, тарбиячига бир вазифадан ҳар томонлама самара олишга имкон беради.

3. Тарбиявий ишлар жараёнида ҳал қилиниши лозим бўлган барча вазифалар турли аҳамиятга эга бўлишига интилиш шарт эмас, чунки тарбия тизимини бирданига бир неча мезонлар орқали оптималлаштириб (муқобиллаштириб) бўлмайди. Тарбиявий ишда ҳар қандай ишдаги каби

бош вазифа ажратиб олинади ва шу орқали қолган вазифалар ҳал этилади.

4. Тарбиявий ишлар мазмунини унинг вазифалари ва амалга ошириш шароитлари билан боғлиқ ҳолда белгилаб олиш ниҳоятда муҳимдир! Материал танланаётганда, у тарбияланувчиларнинг тарбиясига ижобий таъсир этиш томонларига эътиборни қаратиш лозим. Тарбиявий ишларда турли хатоларга йўл қўймаслик учун тарбиячи тарбияланувчиларнинг карашларини ва қизиқишларини инобатга олган ҳолда уларни ривожлантириши, шунингдек, уларга таяниб иш олиб бориши керак.

5. Мақсадга мувофиқ услублар, усуллар ва воситалар тарбиявий ишларнинг ҳар бир босқичи учун алоҳида лойиҳаланади. Бунда услубларнинг имкон қадар фаоллик, ташаббускорлик, мустакиллик тамойиллари таъминланиши назарда тутилиши лозим. Сустилик тарбиявий ишларнинг асосий душмандир. Шу боис, тарбияланувчиларнинг ҳуққи қузатилса, нимани ўзгартириш зарурлигини уларнинг ўзлари айтадилар.

6. Тарбиявий ишларни тайёрлашда ташкиллаштиришнинг юқори даражадаги аниқлигига эришишга ҳаракат қилиш лозим. Ҳар қандай тарбиявий иш тарбияланувчилар учун “ташкilotчилик мактаби”га айланиши керак. Тайёргарлик ташаббускорлик, талабчанлик, киришимлилиқ, мажбуриятларни тақсимлаш маҳорати, вазиятларни тезда баҳолаш каби фазилатларни тарбиялайди. Ишни тайёрлаш ва ўтказиш жамоани жипслаштиришнинг тўғри йўлидир!

7. Тарбиявий ишлар нусха қўчиришни ёқтирмайди. Ўзгарувчанлик ва ҳаракат доирасининг кенглиги тарбиявий ишларнинг фарқловчи белгиларидир. Гуруҳларнинг, айрим тарбияланувчиларнинг бир-бирига жипслигидан кенг фойдаланишга интилиш яхши натижа беради. Тарбиявий ишларни лойиҳалаш чоғида, бир гуруҳда муваффақият келтирган тажриба иккинчисида айнан шундай натижани бермаслиги мумкинлигини эсда тутиш керак.

8. Тарбиявий ишлар турли-туман булиши керак. Тарбияланувчилар ёркин ишларни узоқ эслаб юрадилар, шу боис бундай ишларни такрорлаш мақсадга мувофиқ эмас, чунки у аҳамиятини йўқотиши мумкин. Тарбиявий ишларни ҳар доим янгисини топиш қийин, аммо уларни топишга ҳаракат қилиш зарур. Тарбиявий ишлар заҳирасида қўплаб қизиқарли тадқиқотлар мавжуд ва бу такрорламасликни, аксинча, аниқ шароитлар билан мувофиқлаштирган ҳолда ўқувчини ривожлантиришни кафолатлайди.

9. Тарбиявий ишлар ҳис-туйғуларнинг қудратли катализатори каби лойиҳалаштирилади. Маълумки, ҳаяжонга тушган киши ниҳоятда таъсирчан бўлади. Ҳар бир тарбиявий ишда тарбияланувчига яқин, ҳамоҳанг бўлган жиҳатларни топиш ва унда ижобий ҳислатларни ривожлантириш, мустаҳкам ҳаёт тарзини шакллантириш, тарбиявий ишлар маданиятини оширишнинг муҳим йўлларида бири бўлган ўраб турган дунё ҳақиқатини тўғри тушунишга ёрдам берадиган қилиб етказиш керак.

Тарбиявий ишларни режалаштириш босқичи мақсадни кўзлаш босқичидан кейин бошланади ва ундан фақат назарий жиҳатдан фаркланади, аммо амалий жиҳатдан бу ажралмас жараёндир. Бу босқичда тарбиячилар олдида: тарбияланувчилар билан бирга фаолият йўналишининг барча қисмларини аниқлаш, иштирокчилар орасида мажбуриятларни тақсимлаш, уларни қандай қилиб бажариш лозимлигини кўрсатиш каби муҳим вазифалар ҳам туради.

Таълим-тарбия жараёнидаги хилма-хиллик мустакиллик, онглилик, фаоллик, эркин ва ижодий фикрлаш, ўзлигини намоёниш этиш, илм-фандаги янгиликлардан хабардор бўлиш ва янгилик яратишга интилиш талабаларимизнинг турмуш тарзига айланиб бормокда. Демак, баркамол авлодни тарбиялашнинг узвийлиги ва узлуксизлиги талабаларни инновацион технологиялар асосида ўқитиш келажакда уларнинг амалий фаолиятларига ўзлари инновация технологияларини муваффақиятли қўллашга ўргатишимизни - давр такозо этмокда.

Олиб борган кузатишларимиз шуни кўрсатадики, ёшлар бир хилликни, пассив тингловчи, итоаткор бажарувчи, бировнинг фикрига қарам бўлишни ёқтирмайди.

Хулоса қилиб айтганда, педагогик технологиями укув жараёнига фаол татбиқ этиш ҳисобига таълим жараёнининг рағбати (мотивацияси) кучайтирилиши мумкин. Маълумки, тайёр дарса олинган билимлар, одатда, уларни амалиётда қўллашни қийинлаштиради, бу айниқса, аниқмуаммоларни ечишда намоён бўлади. Шунинг учун билим, кўникма ва малакаларни ўзлаштиришда ўқувчиларнинг бевосита фаолият кўрсатишлари талаб этилади. Бу муаммонинг ечими бошқарувга қўлланган педагогик технологиянинг қўлланиши билан боғлиқдир.

Адабиётлар:

1. Подласий И.П. Педагогика. –М.: ВЛАДОС, 2004, кн. 2. Процесс воспитания. – С.7.

2. Селиванов В.С. Основы общей педагогики: теория и методика. М.: Академия, 2002. – С.107.

3. Ишмухаммедов Р.Ж., Абдуқодиров А., Пардаев А. Тарбияда инновацион технологиялар. – Т., 2010.

4. Ўзбекистон Республикасининг “Кадрлар тайёрлаш миллий дастури”// “Баркамол авлод – Ўзбекистон тараққиётининг пойдевори” китобида. – Т.: Шарқ, 1997. – Б.34.

**ТАЛАБАЛАР ИЛМИЙ ДУНЁҚАРАШИНИ  
РИВОЖЛАНТИРИШНИНГ АСОСИЙ ХУСУСИЯТЛАРИ**DOI: <https://doi.org/10.53885/edinres.2021.23.39.035>*Камолова Шириной Усаровна,  
Жиззах давлат педагогика институти катта ўқитувчиси**Норқулов Музаффар,**Жиззах давлат педагогика институти “Математика ва  
информатика” йўналиши 2 -босқич талабаси*

*Аннотация: Ушбу мақола бугунги куннинг долзарб мавзуларидан бўлиб, талабалар илмий дунёқарашини бойитишнинг мазмун моҳияти масалаларига қаратилган. Инсон камолот босқичлари масалаларига боғлаб ёритилган.*

*Таянч сўзлар: Шахс, жараён, миллий қадриятлар, умуминсоний қадриятлар дунёқараиш, тарбия жараёни.*

**ОСНОВНЫЕ ОСОБЕННОСТИ РАЗВИТИЯ НАУЧНОГО  
МИРОВОЗЗРЕНИЯ УЧАЩИХСЯ***Камолова Ширина Усаровна,  
старший преподаватель Джизакского государственного  
педагогического института**Норкулов Музаффар,**студент 2-го курса Джизакского государственного педагогического  
института по направлению “Математика и информатика”*

*Аннотация: Данная статья является одной из актуальных тем и посвящена содержанию обогащения научного мировоззрения студентов. В нем рассматриваются вопросы стадий зрелости человека.*

*Ключевые слова: человек, процесс, национальные ценности, общечеловеческие ценности, мировоззрение, образовательный процесс.*

**THE MAIN FEATURES OF THE DEVELOPMENT OF THE  
SCIENTIFIC WORLDVIEW OF STUDENTS***Kamolova Shirina Usarovna,  
Senior lecturer of the Jizzakh State Pedagogical Institute**Muzaffar Norkulov,**2nd year student of the Jizzakh State Pedagogical Institute in the direction  
of “Mathematics and Computer Science”*

*Annotation: This article is one of the most pressing issues of our time and focuses on the inimportance of enriching the student's worldview. Issues of human development are considered.*

*Key words: Man, process, national values, universal values, world view.*

Ўзбекистон Республикасининг “Таълим тўғрисида”ги Қонуни, “Кадрлар тайёрлаш миллий дастури” ва таълимни ислоҳ қилиш борасидаги бошқа

меъёрий хужжатларида таълим тизимини тубдан ислоҳ қилиш ва шу асосда интеллектуал салоҳиятли маънавий баркамол авлодни шакллантириш давлат аҳамиятига молик муҳим масалалардан эканлиги таъкидланган. Айниқса, бу борада «Кадрлар тайёрлаш миллий дастури»да «Халқнинг бой интеллектуал мероси ва умумбашарий қадриятлар асосида, замонавий маданият, иқтисодиёт, фан, техника ва технологияларнинг ютуқлари асосида кадрлар тайёрлашнинг мукамал тизимини шакллантириш Ўзбекистон тараққиётининг муҳим шарти» эканлиги асосланган [6.12].

Демак, онгли инсон пайдо бўлибдики, фикр, ғоя, қараш, мафкура, таълимотлар шаклланиб, улар асосида илм, фан, техника, технология, таълим, тарбия тадрижий (эволюцион) тарзда ривожланиб келмоқда ва такомиллашиб бораверади.

Инсондаги ақл, оннинг ривожланиб бориши натижасида табиат ва жамиятдаги ҳодиса ва жараёнлар кечишини ўрганишга, уларни имкон бўлганда бошқаришга бўлган қизиқиш, интилиш ҳамма вақт ҳам долзарб муаммо бўлиб келган. Энг асосийси булар масофа ҳам, ирқ ҳам, миллат ҳам танламайди.

Шахс интеллектуал қобилиятининг жамият тараққиётига мос ривожда ўтмиш донишмандларимиз ишлари ўрганилганда ҳақиқатдан ҳам интеллектуал салоҳият ва унга мос таълим-тарбия эволюцион тарзда юксалиб келаётганлиги ҳақидаги билим ва тасаввурларга эга бўламиз.

Бизга маълумки, тарбия масаласи билан улуғ бобокалонларимиз доимо шуғулланиб келган. Улар Абу Наср Фаробий, Алишер Навоий, Имом ал-Бухорий, Юсуф Хос Ҳожиб ва ҳоказолар. Бу борада Абу Наср Фаробийнинг «Фозил одамлар шаҳри», «Фазилат, бахт ва камолат ҳақида» ва шу каби асарлари бугунги ёшларимиз тарбиясида ҳам ниҳоятда ибратлидир.

Қайд этилган асарларнинг асосий мазмунини тарбия воситалари, шакллари ва шу қабилар ташкил этади.

Тарбия ўзи нима, деган саволга Фаробийдан қуйидагича кетма-кетликдаги жавобни топиш мумкин:

«Камолот» - бу яратган Аллоҳнинг борлигини онгли равишда сезиш ва ундан воқиф бўлиш»;

«Камолатга элтувчи йўл – гўзал фазилатли ва хайрли (яхши) ишларни ички хоҳиш ва истак билан такрорлаш, уларга мунтазам амал қилиш»;

«Бахт – ахлоқий фазилатларни ўзлаштириш натижаси»;

«Бахт белгиси – руҳнинг лаззат олиши ва яратганни севиш»;

«Камолат натижаси – абадийликка эга бўлиш». [10.224].

Турли ёш ва ҳар хил жинсдаги бола ривожланиши, дунёқараши ахлоқий ва жисмоний камол топишига ижобий таъсир қиладиган омил ҳамда шарт-шароитларини билиш ва улардан унумли фойдаланиш шахс камолотида муҳим асос бўлиб ҳисобланади. Тарбия тизимида, ишлаб чиқаришда билимсизлик, саводсизликни йўқотиш учун болалар руҳиятидан қариялар маънавиятигача назарий ва амалий билимларни эгаллаш давримиз талабидир.

Азизиддин Насафий (XIII аср) қарашларида «Эй фарзанд, ҳеч бир мукофот талаб қилмай, миннатдорчиликлар кутмай, аксинча ўзингни бурчли деб билиб, яхшилик яратиб, ҳамма вақт, ҳамма учун эзгулик ижод қилганингдагина сен Оллоҳи таоланинг хулқи билан безанажаксан!» [14.23].

Демак, буюк боболаримизнинг ўлмас мероси бугунги ёшларнинг



маънавий тарбиясида ва айниқса уларнинг миллий дунёқараши кенгайишида битмас-туганмас хазинадир. Уларни ибрат-намуна қилиб кўрсатиш орқали ёшлар онгида қуйидаги инсонпарварлик фазилатлари янада юксалади: - мардлик; - ботирлик; - паҳлавонлик; - меҳнатсеварлик; - катталарга хурмат ва кичикларга иззатда бўлишлик; - дўстлик ва муҳаббат туйғуларига садоқатли бўлишлик ва шу кабилар.

Демак, инсон камолоти ва унинг юксалишида ёшларимиз маънавий тарбияси ва илмий дунёқараши кенглиги, ибрат-намуна муҳим роль ўйнаётган экан. Шу сабабли ҳам бугунги ёшларимиз дунёқарашини шакллантириш ва юксалтиришда улар онгига миллат, Она тупроқ, Она Ватан, халқ ва унинг тарихий илдизлари асосидаги бой миллий-маънавий меросимиз ҳақидаги маълумотларни таълим-тарбиянинг барча жабҳаларида сингдириб боришимиз лозим.

Демак, миллий хусусиятларимизга мос тарбияни олган ва олаётган ёшларимиз мунтазам равишда камол топиб бораверади ҳамда уларнинг дунёқараши ҳам унга мос равишда юксалиб боради.

Шу сабабли ҳам ушбу ишда ёшларимизни тарбиялашда ва уларнинг илмий дунёқарашини кенгайтиришда шахс ижодий камолоти босқичлари ҳамда улардан таълим-тарбия жараёнида ибрат-намуна сифатида фойдаланишга тавсиялар бериш ҳақидаги маълумотларни ёритишни мақсад қилиб олдик.

Демак, шахс тарбияси жараёни ижтимоий муаммо бўлиб, уни ечими эса ҳар бир инсон ўша жамиятнинг тўлақонли фаол аъзоси бўлишлиги билан белгиланади.

Маълумки, жисмоний камолот ҳар доим ҳам инсон маънавий камолоти ва интеллектуал салоҳиятини, яъни инсон дунёқарашини даражасини тўғри белгилаб олиш имконини беравермайди. Қуйидаги кетма-кетлик эса инсон камолатини жисмоний ва маърифий даражалар асосидаги босқичларини белгилайди: чақалок; гўдак; ўқувчи; ўқувчи-шахс; талаба; талаба-шахс; мутахассис; юқори малакали мутахассис.

Аммо бу кетма-кетлик орқали тўла маънодаги шахс камолатини унинг дунёқараши кенглиги нуқтаи назаридан баҳолаб бўлмайди.

Аввало дунёқараш нима?

«Дунёқараш – фалсафа фанининг энг муҳим категорияларидан бири. Фалсафанинг асосини ташкил қилади, олам ва одам ҳақида бир бутун қарашлар, ғоялар тизимини яратади. Энг муҳими инсоннинг оламга муносабати, дунёдаги ўрни, моҳияти, ҳаётини йўналиши, ўзлигини англаш каби саволларга жавоб беради. Зероки, фалсафанинг асоси ҳам соғлом ақл тафаккури ва унинг ривожига мос келадиган дунёқарашни яратишдир. Бунинг учун инсон, энг аввало, мукамал билимга эга бўлиши лозим» [22.476.].

«Дунёқараш – дунёга ва инсоннинг ундаги ўрнига, кишиларнинг ўз атрофидаги воқеликка ва ўз-ўзига муносабатига бўлган умумий қарашлар тизими, шунингдек, бу қарашларга асосланган одамларнинг эътиқодлари, идеаллари, билиш ва фаолият тамойиллари» [39.704].

«Дунёқараш – шахснинг шахслигини, маънавиятини, ижтимоийлашуви доирасини кўрсатувчи кучли мотивлардандир».

«Дунёқараш – тартибга солинган, яхлит онгли тизимга айлантирилган билим, тасавурлар ва ғоялар мажмуи бўлиб, у шахсни маълум қолипдан ўз

шахсий қиёфасига эга тарзда табиатда муносиб ўрин эгаллашга чорлайди» [47.40].

Юқорида келтирилган, яъни, дунёқарашга берилган қомусий ва фалсафий луғатдаги таърифлар ҳамда педагогик ва психологик таърифлардан кўриниб турибдики, дунёқараш тушунчаси одамнинг ўзининг онадан туғилиши билан дунёни кўришидан бошланиб, юксак интеллектуал салоҳиятни эгаллашга қадар ривожланиб боради. Улар «ақл → онг → фикр → илм → билим → қараш → ғоя → таълим» тизим орқали ривожланиб, такомиллашиб боради.

Демак юқорида қайд этилганидек, онгнинг мавжудлигидан фикр ва уларни ифодаловчи маълумотлар шаклланиб, онг тафаккурнинг шаклланишида мустақкам асос бўлиб ҳисобланади. Шу сабабли ҳам киши онгида, унинг қалбидаги эътиқоди асосида дунёқараш шаклланади, яъни дунёқараш – одамнинг теварак атрофдаги оламга ва ундаги ўзининг тутган ўрнига қарашларидан келиб чиққан тизим. Кишиларнинг фалсафий, сиёсий, илмий, диний, ақлий ва эстетик қарашлар йиғиндиси.

Шахс дунёқарашини ташкил этувчиларини ва уларнинг интеграциясини куйида биз 1.1.1- шаклдагидек ифодалашни лозим топдик, чунки бундай боғлиқлик педагогика фанидаги «Тарбия назарияси»нинг «Илмий дунёқарашни шакллантириш ва ўқувчиларни ақлий тарбиялаш» бобини ўрганилишига мустақкам дидактик асос бўлади.

Дунёқараш шаклланишининг яна бир хусусияти шундан иборатки, хусусий кўринишлардан умумий кўринишларга, яъни индивидиал хусусиятлардан ижтимоий хусусиятларгача ривожланиб, такомиллашиб бораверади ва шунинг билан бирга у ижтимоий муносабатлар билан чамбарчас боғлиқ. Дунёқараш кишиларнинг ёши, ҳаёт тажрибаси, интеллектуал салоҳияти, мафкураси ва шу қабилар билан боғлиқ равишда ривожланиб такомиллашиб боради.

Дунёқараш инсоннинг ўзини ва дунёни зарурий равишда англаши ҳамда баҳолаши асосида шаклланади. Бу борада ҳозирги ёшларимиз онгини ўстириш ва тафаккурини кенгайтириш муҳим аҳамият касб этади. Булар орқали уларни интеллектуал салоҳиятли сиёсий онгли қилиб тарбиялаш имконияти яратилади. Бу эса эркин ва мустақил фикрлайдиган, ўзлигини англай оладиган, яъни ҳар хил зарарли оқимларга қўшилиб кетавермайдиган бўлажак мутахассисларни тайёрлашда мустақкам асос бўла олади.

Шахснинг дунёқарашини, айниқса, илмий дунёқарашнинг кенглиги уларнинг асосий таркибий қисмлари: ақл, онг, фикр, илм, билим, илмий билим, илмий қараш, эътиқод, илмий тафаккур ва шу қабиларга боғлиқ.

«Дастлаб индивид дунёни ҳиссий сезади (дунёни ҳис қилиш). Бунда индивид воқеликни бевосита ҳиссий инъикос этиш натижасида англайди. Кейин воқелик ҳақида тўпланган билимлар асосида индивидиал дунёқараш пайдо бўлади. Бу дунёни англаш дейилади. Шахснинг дунёни англаши орқали унинг ўзини англаши ҳам шаклланиб бораверади. Шу тариқа дунё ҳақидаги барча билимлар юксак даражада умумлаштирилади ва яхлит дунёқараш ҳосил бўлади» [39.704].

Демак, айрим одамнинг ақли, онги билан боғлиқ ҳолда шакланган дунёқараш индивидиал дунёқараш бўлади ва унинг муайян ижтимоий жамоа (гуруҳ, қатлам, синф, миллат, элат, халқ, ва жамият миқёси)даги ижтимоий онги асосида шакланган дунёқарашни ижтимоий дунёқараш дейилади. Бу жараёнда индивидиал дунёқарашнинг кенгайиб бориши

ижтимоий дунёқарашни юксалтиришга асос бўлади ва улар доимо бир-бири билан мунтазам алоқадорликда бўлади ва бир-бирини ривожлантиради. Бу жараён шахс камолати босқичи кетма-кетлигида яққол сезилади. Демак, энди шахс дунёқарашни ҳақида ва уларнинг ташкил этувчилари, асослари ва шаклланиш босқичлари ҳақида маълум бир тушунчага эга бўлди ва уни куйидаги 1.1.2.- шаклдагидек ифодалашни лозим топдик.

Бу борада олиб борилган кўп йиллик илмий изланишларимиз кўрсатишича, талабалар илмий дунёқарашини кенгайтиришда уларга шахс ижодий камолоти кетма-кетлиги ҳақида маълумот бериш ижобий педагогик самараларни берар экан.

Бу кетма-кетлик одам шахс даражасига эришгандан кейинги интеллектуал салоҳиятга эга бўлгандан бошлаб баҳоланса, талабалар илмий дунёқарашини шакллантиришни тўғри йўлга қўйиш имконияти туғилади ва улардан таълим-тарбия жараёнида асосли равишда фойдаланишга эришилади

Шу сабабли ҳам талабалар илмий дунёқарашини кенгайтириш ва уларнинг маънавиятини юксалтиришни самарали амалга ошириш учун шахс интеллектуал камолотини куйидаги кетма-кетликда ифодалашни лозим топдик: ақлли одам; онгли одам; фикрли киши; илмли-билимли киши; ғояли инсон; маърифатли ва маънавиятли шахс; маданиятли ва баркамол шахс; олим; аллома; мутафаккир; донишманд ва комил инсон.

Демак, дунёқараш инсониятнинг тарихий тараққиёти давомида ривожланиб борган ва улар тараққиёт жараёни давомида турли кўринишларни олган. Албатта улар кўринишлари ўзининг мазмун-моҳияти жиҳатидан ҳам турли йўналишларда бўлади. Шу сабабли ҳам улардан таълим-тарбия жараёнида фойдаланиш, уларнинг мос кўринишларини танлаш ҳам ўзига хос ижодий жараёндир. Буни самарали амалга оширишни осонлаштириш мақсадида улар ҳақида қисқача маълумотлар келтирамиз.

Худди шунингдек, бу қайд этилган дунёқарашлардан ташқари илмий, сиёсий, ахлоқий, ҳуқуқий, эстетик ва шу каби дунёқарашлар ҳам мавжуд.

Булардан ташқари дунёқарашнинг кўлами (индивиднинг бутун ҳаёти мобайнида ривожланиб, кенгайиб боровчи жиҳатлари), мазмуни (индивид онгида воқеликнинг хилма-хил жиҳатлари қай даражада қамраб олинганлигини акс эттиради) ва маркази ёки таянч нуқтаси (индивиднинг қандай шахсий ҳамда ижтимоий манфаатлар мажмуаси доирасидан туриб олам ҳақида фикр юритиши) каби жиҳатлари ҳам бор.

Маълумки, инсон ўз ҳаёти давомида ўзидан олдин ўтган кишиларнинг турмуш тажрибасига (тарзига), тўпланган билим, кўникма ва малакаларига, яъни қадриятларига таянади. Шу сабабли ҳам дунёқараш айниқса илмий дунёқараш кишиларнинг ахлоқ меъёрлари, ҳаётни яхшилаш борасидаги онгли интилишлари, қизиқишлари меҳнат фаолиятига ва турмуш тарзига ижобий таъсир кўрсатиб, улар ҳаётида катта амалий маъно (мазмун) касб этади.

Демак, дунёқарашнинг юқорида қайд этилган кўринишлари, инсон камолоти босқичлари ва уларга мос бўлажак бошланғич синф ўқитувчиларни тайёрлашда фойдаланишда ҳамда давлат таълим стандартларини давр талабига мос такомиллаштиришда мустаҳкам маънавий-маърифий асос бўлади. Шунингдек, инсон камолоти босқичлари ва уларга мос дунёқарашлардан бўлажак ўқитувчиларни тайёрлашдаги таълим-тарбия

жараёнида мунтазам фойдаланиб борилиши натижасида маънавий етук, эркин ва мустақил фикрлайдиган, «XXI аср – интеллектуал аср»нинг фаол иштирокчиси бўлган мутахассис тайёрлашга эришилади. Шу сабабли ҳам талабалар илмий дунёқарашини кенгайтиришда турли фанларни ўқитишда фойдаланиш мумкин. Айниқса, «Умумий педагогика» фани ўтилиб унинг назарияси қисмидан кенг фойдаланилса ижобий натижа беради. Педагогика назарияси 4 бобдан иборат бўлиб 1. асосий қисми, 2. тарбия назарияси, 3. таълим назарияси ва 4. бошқарув тизими каби бўлимлардага бу тушунчалар асосида бўлажак бошлангич синфи ўқитувчиларининг илмий дунёқарашини бойитишда ва шахс ижодий камолоти босқичларининг мазмун-моҳиятидан фойдаланишда сезиларли педагогик самараларни беради. Натижада ақлий тарбия ва илмий дунёқарашнинг асосий белгилари (омиллари, ташкил этувчилари) ва моҳияти талабалар онгидан янада мустаҳкам ўрин олади. Бу борада талабалар илмий дунёқарашининг асосий таркиблари ва фарқларигача таҳлил қилиш салоҳиятига эга бўлди.

Адабиётлар рўйхати.

«Кадрлар тайёрлаш миллий дастури» // Олий таълим (меъёрий ҳуқуқий ва услубий ҳужжатлар тўплами). – Тошкент: 2004. – 12 б.

Абу Наср Форобий. Фазилат, бахт-саодат ва камолот ҳақида. – Тошкент: Ёзувчи, 2002. – .... б.

Ёқубов А. Сихат–саломатлик йили: мазмун ва моҳият. – Тошкент: 2005. – 23 б.

Фалсафа: қомусий луғат. – Тошкент: Шарқ, 2004. – 476 б.

Ўзбекистон миллий энциклопедияси. 12 жилдли. – Тошкент: Ўзбекистон Миллий Энциклопедияси Давлат илмий нашриёти, 2002. – 3. ж. – 704 б.

Каримова В.М. Социальные представления об узбекской семье у юношей и девушек.– Автореф. дисс.... докт. пед. наук Ташкент: УзПФИТИ, 1994. – 40 с.

**ГЕНДЕР ТАЪЛИМ – САМАРАДАОРЛИК ОМИЛИ СИФАТИДА**DOI: <https://doi.org/10.53885/edinres.2021.97.23.034>

Мўминова Зулфия Асқар қизи,  
Жиззах давлат педагогика институти,  
27-сон мактабгача таълим ташкилоти психологи

Таълим инсон салоҳиятини ривожлантиришининг асосий омилidir. Инсонга инъом этилган мавжуд имкониятларни тўлиқлигича рўёбга чиқариш таълим тизимига маълум ўзгартиришлар киритишни тақозо этади. Ихтисослатирилган ва ижод мактаблари шу мақсадда ташкил этилган. Ушбу мақола таълимни гендер ёндашув асосида ташкил этиши масаласига бағишланган. Ўғил ва қиз болаларнинг рухий-физиологик ривожланишларини эътиборга олган ҳолда маълум фанлардан алоҳида ўқитиш имкониятлари ёритилган.

Калит сўзлар: гендер, салоҳият, тизим, ўзгариш, ёндашув, физиологик ўсиш, рухий олам, уят, тортиниш, эътибор, эътироф.

**ГЕНДЕРНОЕ ОБРАЗОВАНИЕ – КАК ФАКТОР ПОВЫЩЕНИЕ КАЧЕСТВО**

Муминова Зулфия Аскарровна,  
Джизакский государственный педагогический институт,  
психолог организации дошкольного образования № 27

Образование является основным фактором развитие человеческой способности. Раскрыть всевозможных способностей школьников есть необходимость изменить содержание и форму образования. С этой целью открылись специализированные и творческие школы. В данной статье поднимается вопрос гендерное образование как фактор повышение качества и уровня образования. При этом необходимо учесть психолого-физиологического развитие школьников мальчиков и девочек.

Ключевые слова: пол, потенциал, система, изменение, подход, физиологический рост, ментальный мир, стыд, влечение, внимание, признание.

**GENDER EDUCATION IS LIKE A FOCUS ON IMPROVING QUALITY**

Muminova Zulfiya Askarovna,  
Jizzakh State Pedagogical Institute,  
psychologist of preschool education organization № 27

Education is the main factor in the development of human ability. To reveal all possible abilities of schoolchildren there is a need to change the content and form of education. For this purpose, specialized and creative schools have been opened. This article raises the issue of gender education as a factor in improving the quality and level of education. In this case, it is necessary to take into account the psychological and physiological development of schoolchildren, boys and girls

Key words: gender, potential, system, change, approach, physiological growth, mental world, shame, attraction, attention, recognition.

Инсон салоҳиятини ривожлантириш, мантиқий фикрлаш жараёнини жадаллаштириш бугунги кун таълим тизими олдида турган долзарб масалалардан биридир. Шу мақсадда мамлакатимизда ихтисослашган мактаблар, ижод мактаблари ва Президент мактаблари кенг кўламда ташкил этилмоқда. Мазкур мактабларга ўқувчиларнинг моиллиги ва шу соҳа бўйича билим даражалари асосий мезон қилиб олинган, имтиҳон-синовлар орқали ўқувчилар саралаб олинади. Бу иқтидорли болаларни излаб топиш, уларнинг мавжуд салоҳиятларини тўғри ривожлантиришига хизмат қилади.

Инсон салоҳиятини ривожлантириш ва мавжуд имкониятларини тўлақонли рўёбга чиқариш учун унинг психологик, физиологик хусусиятларини инобатга олиш зарурияти кун тартибига кўтарилмоқдаки, ундан унумли фойдаланиш ҳамда тўғри йўналтириш бугунги дидактиканинг асосий фазибалари сирасига кириши керак.

Мактаб даврида ўғил ва қиз болаларнинг ривожланиши, рухий олами ва физиологик ўсиши турлича кечади. Бу ўзгариш ва ўзига хосликларни инобатга олиш таълим самарадорлигига ижобий таъсир кўрсатиш билан бирга ҳар иккала жинс вакилларининг ўзларини тўлақонли намоён этишларига замин яратади.

Дастлаб, болалар боғчасиданок ўғил болалар ва қиз болалар турли ўйинларни ўйнайди, бошқача фикрлайди. Мактабда эса, улар учун талаблар бир хил бўлади.

Ўғил ва қиз болаларнинг турлича рухий ҳамда физиологик ривожланишларини инобатга олиб, илғор хориж тажрибалари асосида гендер таълимни амалга жорий этишни мақсадга мувофиқ деб ҳисоблаймиз.

Болалик давримиз ва ўқувчилик йилларимиз хотираси ҳамда илмий адабиётлар таҳлили ўғил-қизлардаги қуйидаги фарқларни аниқлашимизга асос бўла олади.

Ўғил болалар:

- Ота-оналар ҳам, олимлар ҳам – эрта ёшдаги ўғил болалар, ўзлари билан тенгдош бўлган қиз болалардан 2-3 йилга ақлий ва жисмоний жиҳатдан ортда қолишларини яхши билишади: уларнинг чап ярим шарлари секинроқ ўсади. Шунинг учун мактаблардаги таълим тизими қизларга қаратилган. “Доска”га чиқиб жавоб бераётганинда устингдан кулишса, уят ва шармандалик. Мана шундай тарзда омадсиз шахс комплекси ривожланиб боради ҳамда ўз тенгқурлари ва катталарга нисбатан тажовузкорлик пайдо бўлади;

- Турли хавф-хатарларга интилиш, ирода ва руҳиятни синаш, биринчи бўлишни хошлаш, қаҳрамон бўлиш, мустақил қарор қабул қилиш – бу ўғил болалар табиатига хосдир. Агарда улар тайёр қарорларни такрорлашга ва тинчгина ўтиришга мажбурланса, ҳақиқий эркак кишиларни қандай қилиб тайёрлаш мумкин?

- Ўғил болалар ўзлари билим излаб топишга интилади. Улар вазифани босқичма-босқич бажармай, балки ўзлари ўйлаб кўришга ва бажаришга ҳаракат қилишади, улар ўқитувчининг сўзларидан қайдани ўзлари чиқариб олишни истайдилар. Шунинг учун, ҳар бир вазифа – бу, бутун бошли саргузашт. Уларнинг англаши кўпроқ мантиқийлик, образли, ҳиссий бўлади. Ўғил болага муаммоли характерга эга масалалар ёқади ва у биринчилардан бўлиб жавоб бериш учун фаол равишда ечим топишга киришиб кетади; Ўғил болалар синфларида ўзларининг етакчилиги хусусиятларини ишга

соладилар;

- Қиз болаларнинг йўқлигида, ўғил болалар ўз фикрларини айтишдан уялишмайди, ҳатто, фикрлари умумий қабул қилинган фикрларга зид бўлса-да, уни ифода этишлари мумкин.

-Доимий шовқин ва шов-шувлар меъёрадагидай бўлса-да, ўғил болалар бундай синфларда кам тажовузга мойил бўладилар.

- Қиз бола бор пайтда, ҳар бир ўғил бола ўзини кўрсатишга ҳаракат қилади. Бу ердаги ҳолатда эса ҳар ким тенг ва боланинг ўзини кўрсатиш ҳаракати етакчилик фазилатларини ривожлантиришга йўналтирилиши мумкин.

- Ўғил болалар ўз кадрларини билиб, шунга муносиб равишда ўзларини тутадилар. Агар ўғил болалар синфига янги бола келиб қўшилса у илгариги қанай бўлишидан қатъий назар, ўғил болаларнинг ўзлари уни тезда қайта тарбиялаб қўйишар экан.

- Ўғил болалар алоҳида синфларда олифтагарчилигини намоиш этишлари учун ҳеч ким топилмаганидан кейин, ўқитувчи билан бекорга тортишишдан маъно йўқ.

Қиз болалар:

- Қизлар мулоқотда уятчан ва ўрганишда астойдил ҳаракат қилишади. Улар учун тафсилотлар ва жараённинг ўзи муҳим. Гарчи улар стандарт топшириқларни яхши ўзлаштиришса-да, улар берилган алгоритмни осонлик билан ечишса-да, шунингдек, кўпроқ вазифаларни бажаришга улгуришса-да, улар ўғил болалардан уялиб туришади ва баъзида шундай вазиятларда синф бўш хонага ўхшаб қолади;

- Ўғил болалар бўлмаганда, қизлар кўпроқ ўзларини эркин ва қулай ҳис қилдилар, қўлларини кўтариб жавоб беришдан тортинишмайди, хатолар қилишдан чўчишмайди, бир-бирларига мамнуният билан кўмаклашади ва ҳеч қандай масҳара қилиншдан кўрқмайдилар;

- Қизлар «жамоавий» шаклда вазифаларни ечиш тарафдорилар;

-Қизлар зудлик билан ўзаро ролларни тақсимлашади, бир-бирлари билан кўп маслаҳатлашишади ва биргаликда ечим топишади. Индивидуал топшириқларда улар тўғри жавобни билсалар ҳам, ўзлари иккиланиб ҳаракат қилишади;

- Қиз болаларни гарчи хатолари бўлишига қарамай, мақташ кераклигини, акс ҳолда ўз қобилларига ўраниб олишлари ва кейинги сафар жавоб беришдан кўрқиши мумкин. Ўғил болалар бундай ёндашувни тушунишмайди.

- Алоҳида синфларида қизлар осонроқ мулоқот қилишади;

Умумийлик:

-Гендер синфларда ўғил ва қизлар алоҳида таълим олишади, лекин тарбия аралаш – фақат дарслар давомида алоҳида-алоҳида бўлишади. Вақтнинг қолган қисмида: дам олиш вақтида, жисмоний тарбия пайтида, ошхонада, экскурсияларда ва дарсдан ташқари тадбирларда болалар бир-бири билан мулоқот қилишади.

- Психологлар кузатишлари, соҳа ходимлари ва шахсий кузатишлар шу нарсдан далолат бермоқдаки, агар ўқувчилар ўртасида қарама-қарши жинс вакиллари бўлса, ҳар қандай ўғил ёки қиз, ҳатто, онгсиз равишда бир-бирида қандайдир таассурот қолдиришга ҳаракат қилишади ва дарсдан чалғишади, диққат концентрацияси камаяди.

- Алоҳида синфларда болаларнинг соғлиғи яхши ва ўзлари кўркам улғайиши болалар шифокорлари тамонидан аниқланаган (ўғил болалар

букчаймаган, болаларда касалликка моиллик паст).

-Аралаш синфларда, биринчи олти ойда болалар вазн йўқотишади – бу ҳаяжон (стресс) ва мослашиш натижасидир. Бундай ҳолат алоҳида синфларда содир бўлмайди.

- Алоҳида синфлардаги аълочи ўқувчилар сони сезиларли даражада ўсди

Таниқли Россиялик олим В.Ф.Базарний бу ҳолатни қуйидагича изоҳлаган: «Қиз ва ўғил болалар қизиқадиган нарсалар бир-биридан фарқли бўлади. Мен уларга бир хил ҳикояни ўқиб бераман, лекин қизлар бошқа бир образлар, тасаввурлар, ҳис-туйғуларидан таъсирланишса, ўғил болаларда бутунлай бошқача бўлади. Ўқитувчи аралаш синфларда бирдай қизиқтира олмайди, шунинг учун мажбурлашига, эзишига тўғри келади. Назоратда ушлаб туриш учун итоаткорлик, интизом ва икки баҳо қўйиш билан жазолашни бошқарув воситаси қилиб олади. Афсуски, барча мактаблар мана шу тамойилнинг устига қурилади. Ўқувчиларни ажратиб ўқитишдан олдин аълочилар тахминан 3 фоизни ташкил этган бўлса, ажратиб ўқитиш бошлангандан сўнг аъло баҳоларга ўзлаштириш кўрсаткичи 8-10 мартага ошди.» (қизлар таълим сифати кўрсаткичи 74%, ўғил болаларда сифат 67% ни ташкил этганлиги ҳақида маълумотлар мавжуд). Шу сабабларга кўра ҳам гендер синфлари ташкил этилади, унда болалар бир хил ўқув дастурларини ўзлаштирадilar. Бироқ, амалиёт шуни кўрсатадики, алоҳида ажратиб ўқитиш орқали болалар билимларни янада самарали ўзлаштирар экан.

Айтиш мумкинки, ўқувчиларни маълум бир фанларда ажратиб ўқитиш, синфларни гендерлаштириш таълим сифатини ошириши билан бирга, ўсиб келаётган ёш авлодни жисмонан соғлом, маънан етук шахс бўлиб етишишига, ўз имкониятлари ва қобилиятларини тўлиқроқ намоён этишларига шароит яратади. Зеро инсон салоҳиятини ривожлантириш, ҳар бир ўқувчининг бетакрорлигини тан олиб унинг тўлақонли ўзини намоён этишига муносиб шароит яратиш таълим тизими олдидаги кечиктириб бўлмас вазифадир.

Фойдаланилган адабиётлар:

Градусова, Л.В. Гендерная педагогика : учебное пособие / Л.В. Градусова. – 2-е изд., стер. – Москва : ФЛИНТА, 2016.

Здоровье и развитие ребёнка: экспресс контроль в школе и дома. — М.: «Аркти», 2005



## **БЎЛАЖАК БОШЛАНГИЧ СИНФ ЎҚИТУВЧИЛАРДА КОММУНИКАТИВ ҚОБИЛИЯТЛАРИНИ ШАКЛЛАНТИРИШНИНГ БАЪЗИ ЖИХАТЛАРИ**

DOI: <https://doi.org/10.53885/edinres.2021.92.52.033>

*Насиба Жуманова Шербоевна,*

*Жиззах давлат педагогика институти ўқитувчиси*

*Аннотация: Мазкур мақолада бўлажак бошланғич синф ўқитувчиларида коммуникатив қобилиятларни шакллантиришнинг мазмун моҳияти масалалари ўрганилган. Бўлғуси бошланғич синф ўқитувчиларнинг касбий хусусиятлари, касбий тайёргарлик жараёни педагогик қобилиятлар муаммосига асосланиб ёритилган.*

*Калит сўзлар: Коммуникатив қобилият, педагогик қобилиятлар, тренинг, мулоқот, муомала, нутқ, фикр, одоб-ахлоқи, инсонпарварлик, муносабат, масъулиятли, талабчан, адолатли бўлиш, билимдонлик, ҳалоллик, ростгўйлик ўқитувчи*

## **ОСОБЕННОСТИ ФОРМИРОВАНИЯ КОММУНИКАТИВНЫХ СПОСОБНОСТЕЙ У БУДУЩИХ УЧИТЕЛЕЙ**

*Насиба Жуманова Шербоевна,*

*преподаватель Джиззакского государственного педагогического  
института*

*Аннотация: Это статья является одной из наиболее актуальных тем дня и посвящена важности формирования навыков общения для будущих учителей. Основанное не проблемы педагогических навыков.*

*Ключевые слова: коммуникативные навыки, педагогические навыки обучение, общение, речь мнение.*

## **FEATURES OF THE FORMATION OF COMMUNICATIVE ABILITIES OF FUTURE TEACHERS**

*Nasiba Jumanova Sherboevna,*

*teacher of the Jizzakh State Pedagogical Institute*

*Annotation: This article is one of the most relevant topics of the day and is devoted to the importance of developing communication skills for future teachers. Based on the problem of pedagogical skills.*

*Key words: communication skills, pedagogical skills, teaching, communication, speech opinion.*

Бугунги кунда таълим соҳасига фақатгина ўқимишли, дипломга эга инсон эмас, балки педагогик коммуникатив қобилиятли воқеяликни олдиндан кўра оладиган, тўғри қарор қабул қилиш маҳоратига эга, ўз-ўзини ривожлантириш ва ўз устида тинимсиз ишлайдиган, оқил ва баркамол инсонни тарбиялаш муаммоси қўйилмоқда.

Бу борада ҳурматли юртбошимиз Ш.Мирзиёевнинг “Ҳаётимизнинг энг муҳим жабҳалари учун юксак технологиялар, илмий ишланмалар яратиш, малакалимутахассислар тайёрлаш, жаҳон ахборот технологиялари бозорида муносиб ўрин эгаллаш масаласига устувор аҳамиятга эга вазифа сифатида қарашимиз зарур”, деган фикрларини айтиб ўтиш жойиздир.

[1.16].

Ҳозирги замон мактаби муаллимлик шахси ва касбий фаолияти учун зарур бўлган сифат ва фазилятларни эгаллаган, янги фикрлайдиган коммуникатив қобилият эгаси бўлган, ижтимоий фаол бўлган педагогларни талаб қилмоқда. Ана шундай қатор муаммоларни ҳал этишнинг энг муҳим омилларидан бири бўлғуси ўқитувчиларнинг касбий хусусиятларини ва касбий тайёргарлик жараёнини мақсадга мувофиқ ташкил этишдир.

Шунга биноан мамлакатимиз таълими соҳасида амалга оширилаётган ислохатларнинг устувор йўналишларидан бири ҳам кадрлар тайёрлаш сифатини жаҳон талаблари даражасига етказишдир.

Бу борада, Россия психологларидан Н.В. Кузмина, В. Сласенин, Ф.Н. Гоноболдин, Ўзбекистонлик психолог олимлар томонидан олиб борилган тадқиқотлар замонавий ўқитувчилар учун энг зарур ҳислатларни аниқлаб олиш имкониятини беради. Р.З. Гайнутдинов, М.Г. Давлетшин, С. Жалилова, А. Жабборов, М. Капланова ва бошқалар томонидан олиб борилган илмий тадқиқот ишларида ҳам ўқитувчилик касби ва таълим жараёнига доир муаммолар кенг тадқиқ этилган.

Ўқитувчилик касби – ахлоқий характерга эга бўлган инсонпарвар касблардан бири бўлиб, ўқувчиларга инсоний муносабатда бўлиш ўқитувчи фаолиятининг асосий тамойили ҳисобланади. Бу ўқитувчидан болаларни севиш, уларни кадр-қимматини ҳурмат қилиш, шўхликларига бардошли бўлиш, уларни жисмоний ва ахлоқий мажруҳ этувчи нарсаларга мурасасиз бўлишни талаб этади. Ўқитувчининг одоб-ахлоқи, инсонпарварлиги – болаларнинг келажаги учун ғамхўрлик қилиш, уларни ҳаётга ижтимоий ва меҳнат фаолиятига тайёрлашга интилишида намоён бўлади. Хушёрлик, педагогик муомала, диққат-эътиборли бўлиш, болаларни севиш, уларга яхшилик қилиш, ўқитувчилик бурчини англаш, масъулиятли, талабчан ва адолатли бўлиш, билимдонлик, ҳалоллик, ростгўйлик қабилар ўқитувчига хос касбий ахлоқий фазилятлардир.

Педагогик қобилият – бу қобилият турларидан бири бўлиб, кишининг педагогик фаолиятга яроқлилигини ва шу фаолият билан муваффақиятли шуғуллана олишини аниқлаб беради.

Узоқ йиллар олиб борилган тадқиқотлар педагогик қобилиятлар мураккаб ва кўпқиррали психологик билимлардан иборатлигини кўрсатиб берди. Ана шу тадқиқот маълумотларидан фойдаланиб, педагогик қобилиятлар тузилишида муҳим ўрин эгаллайдиган қатор компонентларни ажратиш кўрсатиш мумкин:

-коммуникатив қобилияти - бу болалар билан мулоқотда бўлишга, ўқувчиларга ёндашиш учун тўғри йўл топа билишга, улар билан педагогик нуқтаи-назардан мақсадга мувофиқ ўзаро алоқа боғлашга педагогик тактнинг мавжудлигига қаратилган қобилиятдир. [2.79].

Коммуникатив қобилиятлар, сўз, фикр – туйғу орқали муносабат, ўзаро фикр алмашув, фаҳм-идрокли бўлиш, турли қобилият кўринишлари, қирралари иқтидорлигига эга бўлиш, динамизм (ҳаракатчанг), фаол, олға силжиш; эмоционал (ҳис-туйғу жўшқин), қатъиятлик, кунт, сабот – чидамли; келажакка ишонч (келажакни кўра билиш), эътиборли, нуфузли бўлиш (ўз таъсирчанлиги билан маҳлиё, мафтун эта билиш), Педагогик техника ўз-ўзини бошқара олиш, бошқалар билан алоқа – муносабат ўрната олиш каби малакаларига эга бўлиш таълим-тарбия самарадорлигини таъминлашни

қафолатлайди.

Махсус педагогик қобилиятлари ичида шундайлари ҳам борки, уларни аниқ ўқитувчилик ёки тарбиячилик фаолиятига мансуб деб ажратиб бўлмайди. Негаки, улар ҳар иккаласи учун ҳам бир ҳилда зарурдир. Бу нарса - педагогик мулоқот, муомаладир. Психолог олим В.А.Кан-Калик бундай қобилиятни тадқиқ қилиб шундай ёзган эди. “Педагогик иши ўз тузилишида икки юздан ортиқ тузилмани ташкил қилади. Мулоқот унинг энг мураккаб томонларидан биридир, негаки у орқали педагогик фаолиятнинг энг асосий мақсади - ўқитувчи шахсининг ўқувчи шахсига тўсири амалга оширилади.

Педагогнинг муҳим маҳоратларидан яна бири ўқувчилар билан узок ва самарали таъсир ўтказишни ташкил этишидир”. Одатда бу маҳоратни педагогнинг коммуникатив қобилияти билан боғлайдилар. Касбий педагогик мулоқотига эга бўлиш - шахслараро мулоқотга тегишли бўлган педагог шахсининг муҳим томонидир. [3.92].

Айтиб ўтиш жоизки, бўлажак бошланғич синф ўқитувчиларининг шаклланиб бораётган педагогик мулоқот чоғида намоён бўладиган коммуникатив қобилияти - бу болалар таълим ва тарбияси билан боғлиқ педагогик таъсир доирасида ўзига хос равишда намоён бўлувчи муомала қобилиятидир. Шулардан келиб чиққан ҳолда, шундай хулоса қилиш мумкин:

Биринчидан, бўлакжак бошланғич синф ўқитувчиларининг коммуникатив қобилиятлари ҳам бирдек намоён бўлавермайди ва педагог учун бирдек зарур бўлмайди. Иккинчидан, бўлакжак бошланғич синф ўқитувчиларининг эгаллаши лозим бўлган бир қатор коммуникатив малака ва кўникмалар борки, улар бошқа касбдаги кишилар учун муҳим аҳамиятга эга эмас. Жумладан, бўлакжак бошланғич синф ўқитувчиларининг инсоннинг бошқа кишиларни тушуна олиши, ўз-ўзини англаши, мулоқот жараёнида тўғри баҳолаши, тўғри қабул қилиши, бошқа одамлар билан тўғри муносабатга кириша олиши, ўз-ўзига нисбатан талабчан бўлиши жоиз.

Ҳар бир ажратилган коммуникатив қобилиятлар гуруҳини батафсил кўриб чиқиб, шу билан бирга педагогик мулоқот даврида бу қобилиятларнинг яхши ривожланмаганлиги сабабли юзага келиши мумкин бўлган муаммоларни кўрсатиб ўтамиз.

Демак, бугун олий таълимда таҳсил олаётган ҳар бир бўлажак бошланғич синф ўқитувчилари энг аввало ўқув-тарбия жараёнида ўзининг коммуникатив қобилиятларини риволантиришга эътибор беришлиги, кўпроқ китоблар мутоала қилиш ўртоқлари билан дўстона мулоқотда бўлиши, ўзаро фикр алмашишлари, мавзуга доир муаммони таҳлил қилишлари лозим бўлади.

Инсонни инсон томонидан билиш - инсонни шахс сифатида умумий баҳолашдир. У одатда бир кўришда олинган таъсуротлар натижасида жамланиб, унинг шахсини айрим томонлари, мотивлари, ва келгуси режаларини баҳолаш; ташқи кўриниш ва одамнинг ички ҳиссиётлари ўзаро боғлиқлигини баҳолаш; жеслари, имо-ишоралари, мимика ва пантомимикаларни ўқиб билишда намоён бўлади.

Одамни ўз-ўзини билиши ўз билимларини, ўз қобилиятларини, ўз характерини ва бошқа шахснинг ўзидаги хусусиятларини баҳолаш; сиртдан қараганда одам қандай қабул қилинади ва у бошқа одамлар кўзида қандай

намоён бўлишини била олишдир.

Педагогик мулоқотнинг махсус жиҳатининг намоён бўлиши, педагог томонидан рағбатлантириш ва жазолаш усулининг қўлланишидир. Агар рағбатлантириш ёки жазолаш хизматга яраша одилона бўлса, улар ўқувчиларнинг ютуқларини қўллаб қувватлайдилар.

Ушбу мулоҳазалардан кўриниб турибдики, бўлажак бошланғич синф ўқитувчиларида коммуникатив қобилиятларини шаклланиши уларда мажбурият ва жавобгарлик ҳиссининг таркиб топиши билан боғлиқдир. Уларда ана шундай сифат ва кечинмалар тўла шаклланган бўлса, билимларни эгаллаш ёки касбий камолоти учун ҳеч нарса тўсиқ бўла олмайди. Бўлажак ўқитувчилар коммуникатив қобилиятини ривожлантириш мумкин бўлган жараён дир. Уларни шакллантиришда ижтимоий-психологик тренинг яхши натижа беради.

Педагогик этика ёки коммуникатив қобилият нуқтаи назаридан ҳар-бир бўлғуси бошланғич синф ўқитувчиси ўз билим малака ва кўникмалари моҳиятини тарғиб этувчи маълумотни аудиторияга етказаетганда қуйидагиларга эътибор бериши кўзда тутилади;

- ўқитувчи ва ўқувчи ўртасидаги коммуникатив алоқага эътибор қаратиш;

- ўқитувчи ҳар-бир жумлани тўғри тушуна олиши;

- касбий педагогик мулоқотига эга бўлиш -шахслараро мулоқотга кириша олиш;

- диққат билан тинглаш техникасига риоя қилиш;

-овоз ва товуш имкониятларидан тўғри фойдалана олиш;

- ўз-ўзини англаши, мулоқот жараёнида тўғри баҳолаши, тўғри қабул қилиши;

-талабалар билан тўғри муносабатга кириша олиши;

- ўз-ўзига нисбатан талабчан бўлиш;

- талабалар билан ижтимоий-психологик тренинглар ўтказиш;

- белгиланган мақсадга эришиш учун зарур билимларни танлаш сўз ўйини ва тадбирлар ўтказиш;

- мулоқот жараёни мониторингини яратиш каби лар.

Ушбу келтирилган масалалардан ҳар бирининг “салмоғи”ни аниқлаш, уларни яхлитбир тизим - “мажмуа”га бирлаштириш-бўлғуси педагог коммуникатив қобилиятларини шаклланиши самарали ҳал этилади.

Юқорида қайд этилганлардан шуни хулоса қилиб айтиш мумкинки, бу мақсад ва вазифаларнинг ҳал этилиши ўқитувчиларни замон билан ҳамнафас бўлишга, ўзининг коммуникатив қобилиятларини шакллантирибгина қолмасдан, ёшларни тарбиялаш дарди билан яшаш ва келажакни аниқ кўра олишга ўргатади. Ҳар-бир ўқитувчи шахсида мамлакатимизнинг долзарб муаммоларини, мақсад ва вазифаларини виждонан тасаввур қилиб, аниқ бажариб бориши учун шижоат билан ўз имконияти, билими, тажрибаларини ишга солишга ўргатади ҳамда педагогик фаолиятга ижодий ёндашиш малакаларига эга бўлишни тарбиялайди. Педагогик Коммуникатив қобилиятга амал қилишда ўқитувчи касбий жиҳатдан ўзлигини англаган ҳолда талаба шахсини кўра олиши ва унинг фикр ўйлари, ташвиш-қувончларига эга бўла олиш, аудиториянинг қизиқишлари ва манфаатларини илмий-ижодий ёндошуви ҳозирги замон ўқитувчисидан олий инсоний фазилатларни талаб қилади. Чунки таълим-тарбия жараёни

бўлажак ўқитувчилардан коммуникатив қобилиятларини шакллантиришга йўналтирилиши ва ўқув жараёнининг натижаси идеал билан қиёсланиши лозим.

Адабиётлар рўйхати:

1. Ш.М. Мирзиёев. Миллий тараққиёт йўлимизни қатъият билан давом эттириб янги босқичга кўтарамиз. Т. “Ўзбекистон” НМИУ, 2017 й. 16.б.
2. Э.Ғозиев. Педагогик психология асослари. -Т. 1997й. 79.б
3. В.А. Кан Калик. Учителю о педагогическом общении. М.: Просвещение. 1987г. 92с.



## **BO‘LAJAK BOSHLANG‘ICH SINFI O‘QITUVCHILARIDA TEKNOLOGIK TAYYORGARLIGINI AMALGA OSHIRISH SHAROITLARI**

DOI: <https://doi.org/10.53885/edinres.2021.94.63.032>

*Haydarov Dilshod Shag‘darovich*

*Jizzax davlat pedagogika instituti o‘qituvchisi*

*Malakali zamonaviy mutaxassislariga ehtiyoj oshib borayotgan hozirgi davrda “mehnat tayyorgarligi” tushunchasi o‘zgacha ahamiyat kasb etadi. Texnologik tayyorgarlikning mohiyatini zamonaviy talkinda bo‘lajak boshlang‘ich sinfi o‘qituvchilari o‘quvchilar ongiga olamning tabiiy va ilmiy manzarasi bilan birgalikda texnologik manzarasini dunyoqarashning eng muhim elementi sifatida kiritiladi.*

*Kalit so‘zlar: texnologiya, kasb, loyiha, loyihalash, rivojlanish, mahorat, ta‘lim, mazmun.*

## **УСЛОВИЯ РЕАЛИЗАЦИИ ТЕХНОЛОГИЧЕСКОЙ ПОДГОТОВКИ БУДУЩИХ УЧИТЕЛЕЙ НАЧАЛЬНЫХ КЛАССОВ**

*Хайдаров Дилшод Шагдарович*

*преподаватель Джизакского государственного педагогического  
института*

*В современном мире, где потребность в квалифицированных современных специалистах растет, понятие «трудовое обучение» приобретает особое значение. В современной интерпретации сущности технологической подготовки будущие учителя начальных классов представляются в сознании учащихся как важнейший элемент мировоззрения технологического ландшафта, наряду с естественным и научным ландшафтом мира.*

*Ключевые слова: технология, профессия, проект, дизайн, развитие, умение, образование, содержание.*

## **CONDITIONS FOR THE IMPLEMENTATION OF TECHNOLOGICAL TRAINING OF FUTURE PRIMARY SCHOOL TEACHERS**

*Khaydarov Dilshod Shagdarovich*

*teacher of the Jizzakh State Pedagogical Institute*

*In today’s world, where the need for qualified modern specialists is growing, the concept of «labor training» is of particular importance. In the modern interpretation of the essence of technological training, future primary school teachers are introduced to the minds of students as the most important element of the worldview of the technological landscape, along with the natural and scientific landscape of the world.*

*Key words: technology, profession, project, design, development, skill, education, content.*

*Zamonaviy ijtimoiy-iqtisodiy sharoitlarda texnologiya ta‘limini o‘zlashtirish katta ehtiyojga aylanmoqda. O‘zbekiston Respublikasining Davlat ta‘lim standartlari asosida tashkil topgan barcha o‘quv fanlarida, shu jumladan “Texnologiya” yangi ta‘lim sohasida amalga oshirilmoqda. “Texnologiya”*

maktabning o'quv rejasiga 2017 yilda kiritilgan bo'lib, texnologiya, mehnat va kasbiy ta'lim fanlarini o'z ichiga oladi. "Texnologiya" tushunchasi ko'p ma'noga ega bo'lib, texnologik tayyorgarlik insonning tubdan o'zgartiruvchi faoliyatsifatida tushuniladi hamda insonning faqat moddiy ishlab chiqarish jarayonida tayyor mahsulotni olish uchun qo'llanadigan xom ashyo yoki yarim tayyor mahsulotga ishlov berish usullaridan biridir vama'naviy qadriyatlarni yaratish bo'yicha ijodkorlik faoliyatining umumiy usullari va vositalarini aks ettiradi.

Talabalar texnologik tayyorgarligining mazmuni maktabning talablari va "Texnologiya" ta'lim sohasining mazmuni bilan belgilanadi. "Texnologiya" o'qitish sohasi faqat politexnikaviy bilimlar va mahoratlarni o'zlashtirishga emas, balki o'quvchilarda texnologik madaniyatni tarbiyalashga, ular ongida, olamning tabiiy-ilmiy manzarasi bilan bir qatorda, muhim dunyoqarash unsuri sifatida texnologik manzarasini (u texnika haqida yaxlit tasavvur beradi, busiz texnologik faoliyat atrofda borliqnilish va variativda samarali bo'lmaydi) hamda shaxsning texnologik, o'zgartiruvchi tafakkur va ijodiy qobiliyatlar kabi xislatlarini shakllantirishga ham qaratilgandir.

Bo'lajak boshlang'ich sinf o'qituvchilarining texnologik tayyorgarligida bir necha jihatni ajratib ko'rsatish mumkin:

texnologiyani olamning texnologik manzarasi, kreativlik faoliyatining umumiy usullari va vositalari to'g'risidagi bilimlarni tizimga soluvchi fan sifatida tushunish muhitida o'quvchilarning texnologik tayyorgarligi muammolarini hal etishga qodir bo'lgan ijodkor pedagogni tayyorlash;

talabalar texnologik ta'limining o'zi, ya'ni ularning texnologik madaniyatini shakllantirish, turli xil texnik mahoratlarni ijodiy predmetli-amaliy faoliyat asosi sifatida o'zlashtirish;

har bir talabaning mustaqil rivojlanishi, qobiliyatlar rivojlantirish treningi.

Texnologiyada faoliyatning asosiy turi kreativlik (o'zgartiruvchanlik) faoliyati sanaladi. Kreativlik faoliyati atrofda voqealikni variativ, qayta qurishga yoki o'z-o'zini variativga qaratilgandir, masalan, jismoniy kamolotga erishish, o'zini tarbiyalash kabilar. Kreativlik faoliyati ikki tomondan real yoki ideal jihatdan amalga oshiriladi. Birinchi holatda moddiy borliqni (tabiiy, ijtimoiy, insoniy) haqiqatda variativ yuz beradi. Ikkinchi holatda ob'ekt faqat tasavvurda o'zgartiriladi – bu faoliyat loyihalashtiruvchi (modellashuvchi) deb ataladi. Uning vazifasi – amaliy faoliyatni ilgarida boruvchi va yo'naltiruvchi loyihalar, rejalar, harakat obrazlari bilan ta'minlash. Birinchi va ikkinchi holatda ham variativ faoliyati ijodiy yoki ijroiyy (unumli yoki reproduktiv) bo'lishi mumkin. SHaxsning kreativlik imkoniyatlari u olgan va mustaqil shakllantirgan loyihaviy va texnologik mahoratlari, ijodiy qobiliyatlarining rivojlanish darajasi bilan belgilanadi. Inson tabiatiga muvofiq faoliyatining etakchi turi o'zgartiruvchilik faoliyatidir.

Agarda inson o'z faoliyati maqsadini o'zi qo'ysa, faoliyat faol, shu jumladan ijodiy xususiyatga ega bo'ladi. Oliy maktabga tushuntirish dars berish o'rniga, asosini bilimlarni axborot tarzida xabar qilish emas, balki ularni talabalarning o'zlari "izlab qo'lga kiritishlari" tashkil etuvchi o'qitish tizimi kirib keldi. Strategik ahamiyatga ega mahoratlarni shakllantirish uchun o'quv jarayonida o'quvchilar va talabalarning produktiv, integrativ faoliyatdagi amaliy tajribasini tashkil etish zarur. Bu ularda mo'ljal bilan ish qilish, maqsadlar, harakatlar va faoliyatni mustaqil belgilash, ijod qilish qobiliyatini shakllantirishga imkon beradi.

Bilim orttirish faoliyatini rivojlantirishning umumiy qonuniyatlarini ifodalash uchun eng mos keluvchi tushuncha mahsulli jarayon tushunchasidir. Zamonaviy psixologiyada ruhiy hosilalarni vujudga keltirish asosida yangi ob'ektni sub'ektiv kashf etishni ta'minlovchi ruhiy jarayonlar produktiv fikrlash deb ataladi.

Fikrlashning produktiv jarayoni quyidagilardan iborat:

1) boshlang'ich bosqich –muammoli vaziyatda sub'ektda bilim orttirishga intilish paydo bo'lishi;

2) asosiy bosqich– sub'ektning bilim orttirish uchun izlanish faolligi o'ziga xos shaklining amalga oshirilishi;

3) natijalar – sub'ektiv ravishda noma'lumning kashf etilishi va ruhiy yangi hosilalarning shakllanishi.

SHunday qilib, produktiv fikrlash jarayoni ikki jarayon – muammoli vaziyat va yangilikning sub'ektiv kashf etilishi o'rtasida joylashgan. Vaqt jihatidan cheklangan bu jarayon produktiv fikrlash sikli, ruhiy rivojlanishning eng kichik bosqichi sanaladi. Sub'ekt ruhiy rivojlanishidagi har bir kichik bosqich uning atrofdagi olam va o'z-o'zini anglashga yo'naltirilgan faolligining natijasi hisoblanadi. Sub'ektning ruhiy rivojlanishi uning shaxsiy faolligidan tashqarida mavjud bo'lmaydi.

Rivojlanish – bu shaxsdagi yangilik, yangi ruhiy sifatlar yoki ularning yangi darajasi, bu qobiliyatlar, qiziqishlar, ehtiyojlar, iroda, his-tuyg'ular shakllanishi sanaladi. Faoliyat va munosabatlardan tashqari rivojlanish jarayoni amalga oshirilmaydi. SHaxsning har qanday yangi xislati avval faqat muayyan vaziyat va xarakatlarda namoyon bo'ladi, bu vaziyatlarni ta'lim va tarbiyada ongli ravishda yaratish mumkin. Rivojlanayotgan xislatlar bir necha bor takrorlanib, birlashadi, umumlashadi, ularning shaxs tomonidan o'zlashtirilishi amalga oshiriladi, ularning interiorizatsiyasi (tashqidan ichkiga o'tishi) amalga oshadi, inson ichki dunyosining tarkibiy qismiga, shaxs xislatlariga aylanadi. O'qitish uning barcha jihatlarida har doim shaxsni har tomonlama rivojlantirish vazifalari bilan, bu jarayonga tizimli faol yondashuv nuqtai nazaridan qarash bilan bog'liq. "O'qitish jarayonida shaxsning rivojlanishida eng muhim tarkibiy qismi sifatida faqat bilimlarni egallash jarayoni emas, balki faoliyat jarayonini, usullari va vositalarini o'zlashtirish ham kiradi. O'qish jarayonida o'quvchi faqat muayyan bilimlarni o'zlashtirib qolmasdan, faoliyatni ham o'zlashtiradi".

Psixologik nazariyalar tahlili shuni ko'rsatadiki, rivojlantiruvchi ta'lim jarayonida ziddiyatlarni engib o'tish yo'li bilan o'quvchining xilma-xil faoliyatidagi o'zgarishlarning umuman ta'lim jarayoni qonuniyatlari va tamoyillari bilan belgilanadigan murakkab tizimi amalga oshadi. O'qitishning rivojlantiruvchi funksiyasini amalga oshirish o'quvchi ongida u o'zlashtiradigan bilimlarning tarkibiy qismi o'rtasida o'rnatiladigan aloqalar xususiyatining murkkablashuvi hamda bilim xajmini oshishini taqozo qiladi.

O'quv faoliyati talabalarda ijodiy qobiliyatlarni, bilishning psixologiyaga xos bo'lgan tahliliy va evristik usullarini rivojlantirishni, boshqa fanlardan bilimlarni ko'chirishni, ixtirochilikni, masala echishning o'ziga xos usullarini, muammoga nisbatan mustaqil nuqtai nazarni shakllantirishni talab qiladi.

Ijodiy qobiliyatlarni rivojlantirish zamonaviy ta'limning eng muhim yo'nalishlaridan biridir, chunki jamiyat sust ijrochilarga emas, uddaburon, ijodkor shaxslarga muhtoj. Mutaxassisni shakllantirish kasbiy mehnatga nisbatan ijodiy munosabatni shakllantirishni taqozo qiladi.

Ma'lumki, ijodiy qobiliyatlarda bolalikdan vujudga keladi va maktab,



ayniqsa, OTM bosqichida ushbu qobiliyatlarni rivojlantiraoladi. SHunday bo'lsa-da, bolalarning ham, kattalarning ham asosiy qismi yashirin ijodiy qobiliyatlarga ega ekanliklarini, ular ijodkorlik talab qiluvchi faoliyatdagi ijodiy muhit sharoitlarida rivojlanishi mumkinligini ko'rsatadi.

Qobiliyat, bilim, mahorat va ko'nikmalarning o'zida emas, balki ularni egallash dinamikasida, shaxs muayyan faoliyatni qanchalik tez va oson o'zlashtirishida namoyon bo'ladi. Agar shaxs aniq belgilangan faoliyat qo'yayotgan talablarni bajara olmasa, bu unda qobiliyatlar butunlay yo'qligini emas, balki unga bilim, mahorat va ko'nikmalarni o'zlashtirish uchun ko'proq vaqt talab kerakligini, pedagoglari esa uni o'qitish uchun ancha ko'p kuch sarflashlariga to'g'ri kelishini anglatadi.

Pedagogik ijodkorlik xilma-xil pedagogik vaziyatlarni to'xtovsiz o'zgarayotgan sharoitlarda hal etish jarayon sanaladi. Ijodiy pedagogik faoliyat – bu o'qituvchidan yangilikka nisbatan kasbiy jihatdan oydinlikni talab qiluvchi uzluksiz o'zgaruvchan vaziyatdagi harakatlar majmui; pedagogik faoliyatni amalga oshirishning kasbiy-ijodiy harakati, usullari, mahorati, texnikasi, texnologiya majmui; pedagogik faoliyatning, biridan boshqasiga erkin, oson o'tishning bir necha turini bilish; kasbiy faoliyatni o'zgaruvchan va o'ziga xos (ekstremal) vaziyatlarda bajarish; pedagogik faoliyatning yangi usullarini, innovatsiyalarni yaratish va pedagogik jarayonga kiritish; pedagogning hissiy-ifoda sohasi bilan bog'liq mahoratlari.

Bo'lajak boshlang'ich sinf o'qituvchilari texnologik tayyorgarligining mazmuni rivojlantiruvchi, muammoli xususiyatga ega bo'lgan, texnologik faoliyatning loyihalashtirish va bajarish qismlari birligi asosida tuzilgan topshiriqlar majmui orqali ifodalanishi mumkin. Boshqa zarur sharti texnologik tayyorgarlik kursini umumiy texnologik tayyorgarlikning yangi mazmunini hisobga olgan holda didaktik ta'minlashdir: texnologik bilimlar asoslari kursi bo'yicha qo'llanma, texnologik laboratoriya ishlarini o'tkazish uchun uslubiy tavsiyalar; talabalarning shaxsan texnologik (texnologik amallarni umumlashtirish va bir xillashtirish) va uslubiy (kichik sinf o'quvchilari texnologik tayyorgarligi mazmuni tuzishning umumiy tamoyillari) tayyorgarligi mazmunini aks ettiruvchi ko'rgazmali o'quv qo'llanmalari uslubiy majmui.

YUqorida bayon qilinganlarga xulosa yasab, biz talabalar texnologik tayyorgarligining mazmunini amalga oshirish shartlarini ajratishimiz mumkin:

Talabalarning texnologik va kasbiy-pedagogik mahoratlarini shakllantirish imkoni boricha faol bilim orttirish faoliyatida, shaxsiy mahsulli faoliyat tajribasini tashkil etish yo'li bilan amalga oshiriladi. Bu unumli metodikalardan foydalanishni va, birinchi o'rinda, loyihalash faoliyatini tashkil qilishni nazarda tutadi.

Bo'lajak o'qituvchi texnologik tayyorgarligi dasturiga "Texnologiya asoslari" ma'ruzalar kursini yoki maxsus fanini kiritish boshlang'ich sinflarda texnologiya asoslaridan dars berishga tayyorgarlikning sifat darajasini oshirishni ta'minlaydi.

Foydalanilgan adabiyotlar

1. O'zbekiston Respublikasi "Kadrlar tayyorlash milliy dasturi" // Barkamol avlod - O'zbekiston taraqqiyotining poydevori. - T.: «SHarq», 1998. – B. 31-61.
2. Mirziyoev SH.M. Erkin va farovon, demokratik O'zbekiston davlatini birgalikda barpo etamiz. Toshkent - «O'zbekiston» - 2016. 61- bet
3. Ahmadaliev S. Bo'lajak mehnat ta'limi o'qituvchilarini kasbiy-pedagogik faoliyatga moslashishining ilmiy metodik asoslari. Ped. fan. nomz. diss. -T., 2008.
4. Muslimov N va b. Mehnat ta'limi o'qitish metodikasi. O'quv qo'llanma.



**BOSHLANG'ICH TA'LIM O'QUVCHILARINING O'QISH SAVODXONLIGINI BAHOLASHDA XALQARO BAHOLASH DASTURLARINING AHAMIYATI**

DOI: <https://doi.org/10.53885/edinres.2021.97.91.031>

*Doniyarov Mavlonbek Arabovich.,  
Jizzax davlat pedagogika instituti "Boshlang'ich ta'lim" fakulteti  
o'qituvchisi*

*Annotatsiya: Ushbu maqola boshlang'ich ta'lim o'quvchilarining o'qish savodxonligini baholashda xalqaro baholash dasturlarining ahamiyati haqida bayon qilingan.*

*Kalit so'zlar: PIRLS, boshlang'ich ta'lim, o'qish savodxonligi, xalqaro tadqiqot, badiiy tajriba, diqqatni jamlash.*

**ВАЖНОСТЬ МЕЖДУНАРОДНЫХ ОЦЕНОЧНЫХ ПРОГРАММ ДЛЯ ОЦЕНКИ ГРАМОТНОСТИ УЧАЩИХСЯ НАЧАЛЬНЫХ КЛАССОВ**

*Донияров Мавлонбек Арабович.,  
преподаватель факультета "Начальное образование" Джиззакского  
государственного педагогического института*

*Аннотация: В этой статье обсуждается роль международных программ оценивания в оценке грамотности чтения учащихся начальной школы.*

*Ключевое слово: PIRLS, начальное образование, грамотность чтения, международные исследования, художественный опыт, фокус.*

Ta'lim sifati va samaradorligini oshirish yo'lida xorijiy ilg'or tajribalarni o'rganish, xalqaro standartlar talablarining joriy etilishi muhim ahamiyatga ega. Bu borada O'zbekiston Respublikasida qo'yilayotgan amaliy qadamlarga xalq ta'limi tizimida ta'lim sifatini baholash sohasidagi xalqaro tadqiqotlarning tashkil etilishi to'g'risida hukumat qarorining qabul qilinishi Ta'lim sohasidagi yutuqlarni baholash xalqaro assotsiatsiyasidek (IEA-International Association for the Evaluation of Educational Achievement) nufuzli tashkilot bilan hamkorlik aloqalarining yo'lga qo'yilishini misol sifatida keltirish mumkin.

O'qish savodxonligining rivojlanishi har bir o'quvchining o'sib-ulg'ayishi, ta'lim olishi va kundalik hayotida muhim ahamiyat kasb etgani bois, o'qish savodxonligini tadqiq etishda Ta'lim sohasidagi yutuqlarni baholash xalqaro assotsiatsiyasining (IEA) qariyb 60 yil mobaynida o'quvchilarning o'qib tushunish ko'nikmalarini muntazam ravishda xalqaro miqyosda baholab, ularning o'qib o'rganishlari uchun zarur sharoitlarni yaratishga harakat qilmoqda.

O'qish savodxonligi qamrov doirasi o'quvchilarning o'qib tushunishlaridan ko'zlangan ikki asosiy maqsad, badiiy tajriba orttirish va axborotni olish va undan foydalanish, hamda to'rtta tushunish jarayonidan (topish, xulosalar chiqarish, uyg'unlashtirish va baholash) kelib chiqib, boshlang'ich sinf o'quvchilarining matni o'qib tushunish darajasini baholash uchun xizmat qiladi.

O'qish savodxonligi tushunish va shaxs tomonidan qadrlanadigan va/yoki jamiyat tomonidan talab etiladigan barcha yozma til shakllaridan foydalana olish qobiliyatidir. O'quvchi turli shakldagi matnlardan mazmun hosil qiladi. Ular o'rganish, maktab va kundalik hayotda o'zlari kabi boshqa o'quvchilar jamoasiga

qo'shilish va vaqtini samarali o'tkazish uchun o'qiydilar.

O'qish savodxonligiga nisbatan bildirilgan bunday yondashuv konstruktiv va interfaol jarayon sifatida o'qish savodxonligiga oid turli nazariyalarni aks. Matn mazmuni muayyan o'qish tarzi asosida o'quvchi va matn o'rtasidagi o'zaro bog'liqlik orqali hosil qilinadi. O'quvchi matndan anglashilgan ma'noni tez ilg'ab oladigan, matn ustida mulohaza yuritadigan, samarali o'qish strategiyasidan xabardor va o'qish ustida tafakkur qiladigan shaxs sifatida gavdalanadi.

O'qish jarayonining boshlanishi, o'rtasi va oxirida o'quvchi til ko'nikmalarining, kognitiv va metakognitiv strategiyalar hamda mazmun shakllantirishda birlamchi bilim va ko'nikmalar majmuasidan foydalanadi. Bundan tashqari, o'qish muhitini yuzaga keltiradigan sharoit o'quvchini o'qishga rag'batlantirish va qiziqtirish orqali matn mazmunini shakllantirishga yordamlashadi, ammo sharoit matn mazmunini tushunish imkonini bermaydigan muayyan talablarni yuzaga keltirishi ham mumkin.

O'quvchi o'zini o'rab turgan dunyo va o'zi haqida tasavvurga ega bo'lishi uchun u turli matnlarni o'qib o'rganishi mumkin. Har bir turdagi matn o'quvchiga matn talqin qilishiga imkon beruvchi sodda shakllar va qoidalardan iboratdir. Har qanday berilgan matn turi ko'plab shakllar va shakllar jamlanmasi (kombinatsiyasi)ga ega bo'lishi mumkin. Ular orasida an'anaviy yozma shakllar, masalan, kitoblar, jurnallar, hujjatlar va gazetalar, shuningdek, internet va veb sahifalari orqali aloqa qilishning ko'plab usullarini o'z ichiga olgan raqamli shakllar mavjud bo'lib, bunda matn ko'pincha turli multimedia formatlari bilan birlashtirilgan.

4-sinf o'quvchilarining o'qish savodxonligini baholash ya'ni PIRLS qamrov doirasi ham maktabda ham maktabdan tashqarida o'quvchilarning matn o'qib tushunishlaridan ko'zlangan ikki maqsadga e'tibor qaratadi. Ular badiiy tajriba orttirish va axborotni olish va undan foydalanishdan iborat. Bundan tashqari, PIRLS baholash tadqiqoti yuqorida aytib o'tilgan ikki maqsad bilan uyg'unlashgan to'rtta tushunish jarayonini birlashtiradi. Bu to'rt jarayonlar diqqatni jamlash va aniq ko'rsatilgan ma'lumotni topish; to'g'ridan to'g'ri xulosalar chiqarish; kontent, til va matn elementlarini tekshirish va baholash; g'oyalar va ma'lumotni talqin qilish va uyg'unlashtirishni o'z ichiga oladi. Shuni ham aytib o'tish joizki, o'qish savodxonligidan ko'zlangan asosiy maqsad va tushunish jarayoni bir-birlaridan yoki o'quvchilar yashab, o'rganadigan vaziyatdan ayro holda mavjud bo'lmaydi.

PIRLS tadqiqotida o'qish savodxonligidan ko'zlangan maqsad va tushunish jarayoni

O'qishdan ko'zlangan maqsad Tushunish jarayoni

Badiiy tajriba orttirish

Diqqatni jamlash va aniq ko'rsatilgan ma'lumotni topish

Axborotni olish va undan foydalanish

To'g'ridan-to'g'ri xulosalar chiqarish

G'oyalar va ma'lumotlarni talqin qilish va uyg'unlashtirish

Kontent, til va matn elementlarini tekshirish va baholash

O'qishdan ko'zlangan maqsadlar

Ma'lumki, o'qish savodxonligi insonlarning o'qishdan ko'zlangan maqsadlari bilan bevosita bog'liqdir. Masalaga yanada kengroq yondashadigan bo'lsak, mazkur sabab yoki maqsadlarga zavqlanish uchun, shaxsiy qiziqish tufayli o'rganish va jamiyatda ishtirok etish kabilar kiradi. Ko'pgina yosh o'quvchilar

endigina o'qishni boshlaganlarida asosan hikoyali matnlar (masalan, hikoyalar yoki suratli kitoblar) yoki o'quvchilarga o'zlarini o'rab turgan dunyo haqida axborot beruvchi va savollariga javob beruvchi ma'lumotlarga boy matnlarni o'qiydilar. Yosh o'quvchilar o'qish savodxonligini rivojlantirib, tadqiqotga ko'ra mazkur savodxonlik o'quvchilarning o'rganishlari uchun o'qishlari kerakligini talab qilgani tufayli kitob va boshqa bosma materiallardan ma'lumot olish uchun o'qish muhim ahamiyat kasb etmoqda.

O'qishdan ko'zlangan maqsad bilan bir qatorda PIRLS tadqiqoti o'quvchilardan o'zlarining badiiy savodxonliklarini oshirish va ma'lumot olish, undan foydalanishlari uchun o'qib tushunish ko'nikmalarini rivojlantirishlari kerakligiga e'tibor qaratadi. O'qishdan ko'zlangan har ikkala maqsad ham boshlang'ich sinf o'quvchilari uchun birdek muhim bo'lgani bois, PIRLS tadqiqoti har bir maqsadni baholovchi, bir xil miqdordagi materiallardan tashkil topadi.

Odatda o'qishdan ko'zlangan har qanday maqsad ma'lum turdagi matnlar bilan bog'liqlikka ega.

Masalan, badiiy tajriba orttirish uchun o'qish odatda fantastik asarlarni mutolaa qilish bilan bog'langan, vaholanki axborotni olish va undan foydalanish ma'lumotga boy maqolalar va ko'rsatmaga oid matnlarni o'qish bilan amalga oshiriladi. Shunga qaramasdan, o'qishdan ko'zlangan maqsadlar alohida matn turi bilan cheklanib qolmaydi. Masalan, tarjimai hollar odatda axborot beruvchi yoki badiiy turkumga mansub material hisoblanadi, ammo ular o'qishdan ko'zlangan har ikkala maqsad xususiyatlarini o'z ichiga oladi.

Matnlar odatda, ulardan anglashilgan mazmunni turli usulda shakllantirish yordamida, ularda aks etgan fikr-mulohazalarni qay tartibda tashkillashtirilgani va taqdim etilganiga qarab farqlanadi.

Matnlar tuzilishi va shakliga ko'ra, yozma materiallari tartib bilan joylashtirilgan matnlardan to tasvirli va jadvali ma'lumotlar bilan to'ldirilgan qisqa so'zlar va iborali matnlarigacha bo'lib, ular bir-biridan keskin farq qiladi. Ma'lum matn janriga xos bo'lgan mazmun, tarkib va uslub o'quvchiga matnni o'qib tushunishiga yaqindan yordam beradi.

Aytib o'tilganidek, o'quvchi va matn o'rtasidagi o'zaro munosabat o'rnatilsagina matnning mazmuni anglashiladi va o'qishdan ko'zlangan maqsadga erishiladi. PIRLS tadqiqoti uchun matnlarni saralab olishidagi asosiy maqsad, o'qishdan ko'zlangan maqsadlardan kelib chiqib bir necha matn turlarini taqdim etishdir. Bunda, asosiy maqsad o'quvchilar bilan ham maktabda ham maktabdan tashqarida olib boriladigan o'qish mashg'ulotlariga o'xshash muhit yaratishdan iboratdir.

**Badiiy tajriba orttirish uchun o'qish**

Badiiy kitoblarni o'qishda o'quvchilar voqealar, voqea joylari, obrazlar, oqibatlar, personajlar, asar muhiti, hissiyotlar va g'oyalar bilan yo'g'rilgan matnni o'qiydi va matn tilidan huzurlanadi. Adabiyotni tushunish va uni qadrlash uchun, har bir o'quvchi matnda (asarda) sodir bo'ladigan voqealar, hissiyotlar,

tildan foydalanish san'ati hamda badiiy shakl haqida bilimni o'z hayolidan o'tkazishi kerak. Adabiyot yosh o'quvchilar uchun o'zlari hali boshidan kechirmagan holatlar va hissiyotlarni kashf etish imkoniyatini beradi.

Badiiy asarda tasvirlangan voqealar, harakatlar va hayoliy voqealar bo'lsada, o'quvchiga ular real hayotda sodir bo'layotgandek tasavvur uyg'otadi va o'quvchiga ularni hayolan boshidan kechirish imkonini beradi. Matn (yoki

badiiy asar) hikoya qilib beruvchi yoki uning asosiy qahramonini kelajakda nima qilmoqchi ekanini bildirib turishi mumkin. Murakkabroq matnlar esa undanda ko'proq dunyoqarashni talab etishi yoki keskinliklarga ega bo'lishi mumkin. Matnning g'oyasi va undagi ma'lumotlar to'g'ridan-to'g'ri yoki dialoglar va voqealar ko'rinishida tasvirlanadi. Qisqa hikoyalar yoki asarlarda odatda voqealar xronologik tartibda bayon qilinadi yoki asar voqealariga qaytish yoki vaqtni avvalga qaytarish orqali bayon qilinadi.

PIRLS xalqaro tadqiqotida qo'llanilgan badiiy matnlarning asosiy shakli badiiy janrga mansub bo'ladi. Ishtirokchi mamlakatlardagi o'quv dasturlari va madaniy jihatdan yuzaga keladigan farqlaridan kelib chiqib, PIRLS xalqaro tadqiqoti doirasida ayrim badiiy matnlarni topshiriq sifatida olish qo'shimcha murakkablik tug'diradi. Masalan, she'riy matnlarni tarjima qilish o'quvchilar uchun qiyinlik tug'dirgani bois, ular topshiriq sifatida berilmaydi.

Axborotni olish va undan foydalanish uchun o'qish

Axborot beruvchi matnlar qator vazifalardan kelib chiqib yoziladi va o'qiladi. Binobarin, axborot beruvchi matnlarning asosiy vazifasi ma'lumot berishdan iborat bo'lgani sababli, odatda yozuvchilar o'zlari yortimoqchi bo'lgan mavzuga turli maqsad bilan yondoshadi. Ko'p axborot beruvchi matnlarda faktlar biror topshiriqni bajarish bosqichlari yoki biografik tafsilotlar kabi to'g'ridan-to'g'ri bayon etiladi. Shunga qaramasdan, ayrim axborot beruvchi matnlar subyektiv xususiyatga ega. Masalan, mualliflar izohlovchi mulohazalar, undash xususiyatli insholar toki puxta o'ylab chiqilgan mulohazalar orqali izohlar va faktlarni o'quvchiga yetkazib berishi mumkin. O'quvchi o'z dunyoqarashini shakllantirish uchun mazkur matnlarga tanqidiy yondashishi kerak.

O'quvchi matnlarning maqsad va vazifalariga yaxshiroq tushunishi uchun undagi ma'lumotlar boshqacha tartibda, ya'ni uning mazmuni, tuzilishi va shakli o'zgartirilgan holda taqdim etilishi mumkin. Boshlang'ich sinf o'quvchilari turli mavzularni qamrab olgan axborot beruvchi matnlarni, jumladan, ilmiy, tarixiy, jo'g'rofiy yoki ijtimoiy matnlarni o'qishlari mumkin. Bunday matnlar ham undagi o'quvchiga yetkazib berilishi kerak bo'lgan mazmun-mohiyatni ochiq berilishi nuqtai-nazaridan farqlanishi mumkin. Masalan, tarixiy ma'lumotlar xronologik tartibda, ko'rsatmalar yoki yo'riqnomalar ketma-ket tartibda va mulohazalar esa mantiqiy ketma-ketlikda taqdim etilishi mumkin (masalan, sabab va oqibat yoki qiyoslash va zidlash).

Ma'lumotlar turli formatlarda taqdim etiladi. Hatto bir matn ko'rinishida taqdim etilgan ma'lumot ham faktlarni asoslashda jadvallardan, tasvirlarni tasvirlashda esa suratlardan iborat bo'lishi mumkin.

Har ikkala bosma materiallar (masalan, qo'lyozmalar va gazetalar) va veb sahifalar ro'yhatlar, chizmalar, grafalar va diagrammalar yordamida qator ma'lumotlarni taqdim etishi mumkin. Bundan tashqari, reklama yoki e'lonlarda bo'lgani kabi so'zlar katta hajmli matn yoki izohlar, ro'yhatlar yoki vaqt chizig'i kabi qo'shimcha ma'lumotlardan iborat matnga ilova qilingan ustun (rukn) shaklida bo'lishi shart emas.

PIRLS xalqaro tadqiqotida qo'llanilgan axborot beruvchi matnlar o'quvchining ham maktabda ham maktabdan tashqarida axborot beruvchi matnni o'qib tushunish ko'nikmasini aks ettiradi. Odatda, mazkur matnlar va ayrim ePIRLS veb saytlari yosh o'quvchilar auditoriyasi bilan ishlash tajribasiga ega mualliflar tomonidan yoziladi va o'zlarining o'quvchilari o'qiydigan axborot beruvchi materiallarga namuna sifatida ishtirokchi mamlakatlar tomonidan

taqdim etiladi.

Tushunish jarayonlari

Turli o'qish tarzi o'quvchilardan matn mazmunini turli xil usulda shakllantirishni taqozo etadi.

Shuning uchun, PIRLS tadqiqoti odatda boshlang'ich sinf o'quvchilari tomonidan qo'llaniladigan to'rt tushunish jarayonini baholaydi. Bu to'rtala tushunish jarayonlariga diqqatni jamlash va aniq ko'rsatilgan ma'lumotni topish; to'g'ridan to'g'ri xulosalar chiqarish; kontent, til va matn elementlarini tekshirish va baholash; g'oyalar va ma'lumotni talqin qilish va uyg'unlashtirish kiradi. Mazkur jarayonlar chegarasidan o'qib, o'quvchilarga o'qib tushunish ko'nikmasini tekshirish va o'z qarashlarini o'zgartirish imkonini beradigan tushunish jarayonlari va strategiyalarini o'zlashtiradi.

Bundan tashqari, o'quvchilarni o'qib tushunishlari uchun kerak bo'ladigan bilim va birlamchi tajribalari ularga tilni, matnlarni, dunyoni tushunishlariga yordam berib, ular bu bilim va ko'nikmalaridan foydalanib, biror material (yoki ma'lumot) haqidagi tushunchalarini tahlil qiladi.

Onlayn tarzda o'qiladigan ma'lumotlar mazmunini shakllantirish an'anaviy bosma materiallarni o'qib tushunish uchun talab etiladigan o'qib tushunish jarayoni bilan yangi raqamli savodxonlikni birlashtirilishini taqozo etadi. ePIRLS tadqiqoti o'quvchilarning o'qib tushunish ko'nikmasini baholabgina qolmay, balki PIRLS tadqiqoti doirasida beriladigan matnlardan ko'zlangan maqsad o'quvchilarni qator veb sahifalardan fotosuratlar, chizmalar, xaritalar, jadvallar va boshqa visual vositalar hamda videolar, animatsiyalar va ekranda vaqtincha ochilib-yopilib turadigan oynachalar kabi boshqa innovatsion imkoniyatlar bilan birga qo'llay olishga o'rgatishdir.

PIRLS va ePIRLS dasturlarida to'rtala tushunish jarayoni har bir beriladigan matn (yoki matnlar jamlanmasi) yoki topshiriqqa asoslangan o'qib tushunishga yo'naltirilgan savollarni takomillashtirish uchun asos bo'lib xizmat qiladi. Matnlar bilan ishlash mobaynida, o'quvchilarning matnini o'qib tushunish jarayonini baholashga mo'ljallangan qator savollar ularga yozma matnlarning mazmunini tushunishlarida o'zlarining bilim va tajribalarini namoyon etishlariga imkon beradi.

Tadqiqot doirasidagi topshiriqlar haqida fikr yuritganda o'qishga oid topshiriqni bajarish uchun talab etiladigan murakkab tushunish jarayoni va matnning murakkablik darajasi va hajmi o'rtasida sezilarni bog'lilik mavjud ekanini esdan chiqarmaslik zarur. Avvala, shuni alohida e'tirof etib o'tish joizki, aniq bayon etilgan ma'lumotga e'tibor qaratish va qidirish, aytaylik, butun bir matnini o'qib talqin etish va talqin etilgan matn mazmunini avval o'zlashtirilgan mulohaza va tajribalar bilan taqqoslashdan qiyin bo'lib ko'rinishi mumkin. Shunday bo'lsada, matnlar va topshiriqlar ularning hajmi, sintaktik jihatdan murakkabligi, ularda ifoda qilingan fikr-mulohazalarning mavhumligi, tashkiliy tuzilmasi va anglash uchun qo'yiladigan talabdan kelib chiqib bir-biridan farqlanishi mumkin. Shunday ekan, matnning o'ziga xos xususiyati berillayotgan savollarning murakkabligiga hamda to'rtala tushunish jarayonlarining har biri va ularning barchasi uchun ta'sir ko'rsatadi.

Diqqatni jamlash va aniq ko'rsatilgan ma'lumotni topish

O'quvchilar matnda aniq bayon qilingan ma'lumotlarga turlicha diqqat-e'tibor bilan qaraydilar.

Matnda bildirilgan ayrim fikr-mulohazalar o'quvchilarning diqqat-

e'tiborlarini jalb etadi, ba'zilar esa ularda hech qanday qiziqish uyg'otmaydi. Masalan, agar matndagi fikr-mulohazalar o'quvchilar matn mazmuni yoki o'qishdan ko'zlangan umumiy maqsadiga oid fikr-mulohazalariga zid yoki ularni tasdiqlasa, o'quvchilar ayni shunday fikrlarga ko'proq e'tibor qaratadi. Bundan tashqari, o'quvchilar odatda o'qish bo'yicha berilgan savolga javob berish yoki matnning ayrim jihatlari qay daraja tushunganliklarini tekshirish uchun undagi ma'lumotlarni qidirib topishga harakat qiladi.

Kerakli ma'lumotlarni samarali qidirish matnda qo'llanilgan so'zlarni, iboralarni yoki gaplarni ular qidirilayotgan ma'lumotga tegishli ekanini inobatga olib, tez yoki g'ayriixtiyoriy tarzda tushunishni taqozo etadi. Masalaning qiziq jihati shundan iboratki, bosma matnlar, avvalambor, kichik birliklar darajasida o'qilib, qayta tahlil etilsa, o'quvchining matn tarkibida ma'lumot beruvchi biror gap, ibora yoki grafik tasvirga e'tibor qaratishidan avval matndagi katta birliklarni qayta tahlil qila olish qobiliyati matnlarni onlayn tarzda qidirish strategiyasi uchun muhim ahamiyat kasb etadi.

Matn bo'yicha tuzilgan topshiriqlarni tasniflashda matnda berilgan ma'lumotga tayangan holda to'g'ri javob va topshiriq matnning qaysi qismidan olinganini tekshirish lozim. Agar topshiriq savolida va to'g'ri javobda matnda berilgan so'zlar aynan qo'llanilgan va ular gap shaklida yoki bir-biriga bog'langan holda joylashtirilgan bo'lsa, mazkur topshiriq "Diqqatni jamlash va aniq ko'rsatilgan ma'lumotni topish" turkumiga mansub topshiriq sifatida tasniflanadi. Agar ayrim sinonimlar ishlatilgan bo'lsa, bunday topshiriq ham "Diqqatni jamlash va aniq ko'rsatilgan ma'lumotni topish" turkumiga mansub topshiriq deyiladi.

Matnlarni qayta tahlil qilishga oid savollarga misol qilib berilgan o'qib tushunish ko'nikmasini rivojlantiruvchi topshiriqlar quyidagilarni o'z ichiga oladi:

- O'qishdan ko'zlangan muayyan maqsadga bog'liq ma'lumotni aniqlash va qidirish;
- Ma'lum mulohazalarni qidirish;
- Matndagi so'z yoki iboralar ta'rifini qidirish;
- Hikoyaning sodir bo'lgan joyi va vaqtini aniqlash;
- Matnning asosiy mavzusini topish (aniq bayon etilgan bo'lsa);
- Grafikadagi ma'lum ma'lumotni aniqlash (masalan grafa, jadval yoki xarita).

To'g'ridan-to'g'ri xulosalar chiqarish

O'quvchilar matnni o'qib, uning mazmunini shakllantirar ekan, ular aniq bayon etilmagan mulohaza yoki ma'lumotlar haqida mulohaza yuritadi. 100 Mulohaza yuritish o'quvchilarga matn chegarasidan chetga chiqishga va odatda matndan anglashilgan ma'nodagi bo'shliqlarni to'ldirishga yordam beradi.

Bunda ayrim mulohazalar xususiyatiga ko'ra aniq va tushunarli bo'ladi, chunki ular asosan matnning ma'lum qismida berilgan ma'lumotga asoslangan bo'ladi. Bunda, o'quvchidan ikki yoki undan ortiq mulohaza yoki ma'lumotlarni bir-biriga bog'lash talab etiladi. Mulohazalar aniq bayon etilishi mumkin,

ammo ular orasidagi bog'lanish aniq bo'lmaydi, shuning uchun ularni anglab olish talab etiladi. Bundan tashqari, matn mulohazasi aniq bayon etilmasada, uning mazmuni nisbatan yaqqol ko'zga tashlanadi.

Tajribali o'quvchilar odatda g'ayritabiyy ravishda huddi shunday mulohaza yuritadi. Hatto ikki yoki undan ortiq ma'lumotlar orasidagi bog'liqlik matnda aniq ko'rsatib o'tilmagan bo'lsada, o'quvchilar uni aniqlab, ma'lumotlarni bir-biriga

bog'laydi. Ko'p hollarda muallif matnni o'quvchilarni undan chiqariladigan xulosani tezroq ilg'ab olishlariga oson tarzda tuzadi. Masalan, hikoyaning ma'lum qismiga kelib, hikoya qahramonining hatti-karakatlari uning o'ziga xos xususiyatlarini ochib berishi mumkin va o'quvchilar esa bu orqali o'sha hikoya qahramonining shaxsiyati yoki dunyoqarashi haqida mulohaza yuritadi.

Ma'lumotlarni ayni shu uslubda qayta ishlash yordamida o'quvchilar odatda bir so'z, ibora yoki gap bilan chegaralanib qolmagan matn mazmuniga e'tibor qaratadi, ammo bunda diqqat-e'tibor matnning faqat bir qismidagina anglashiladigan alohida mazmun hisoblanadi. Yuqorida ta'kidlab o'tilganidek, o'quvchilar matn yoki veb sahifa tarkibidagi ma'lumotlarni topish uchun avval matnning birmuncha katta birliklarini keyin esa kichikroq birliklarini qayta tahlil qilishi kerak bo'lganda, huddi shunday holat kuzatiladi. Matndagi ma'lumotlarni qayta tahlil qilish uni qidirib topishda qaysi yondashuv eng ma'qul ekani haqida mulohaza yuritishni talab etadi.

Matnlarni onlayn o'qish o'quvchidan qiziqishga molik bo'lgan ma'lumotni o'zida jamlagan veb sahifalarni aniqlab olib, qandaydir mulohaza yuritishni taqozo etadi. Shuningdek, o'quvchilar matnning boshqa sahifasiga o'tish imkonini beruvchi havoladan foydalanish kerak yoki kerak emasligini ham inobatga olishlari mumkin.

Savollarni tasniflashga keladigan bo'lsak, agar savol manbasi va uning to'g'ri javobida matnda berilgan gap yoki iboralar boshqa so'z yoki iboralar orqali ifodalangan bo'lsa, bunday savol "Aniq mulohaza yuritish" turkumiga mansub savol sifatida tasniflanadi. Bu degani, savolning manbasi yoki ko'p tanlovli javob variantiga ega savollarga oid yangi so'z va iboralar beriladi, ammo savollar mulohaza yuritishga oid savollar hisoblanaveradi. Shuningdek, savolning to'g'ri javob(lar)i matnning bir necha qismida joylashgan bo'ladi, ammo savol manbasi va to'g'ri javobda matndan aynan olingan (o'zgartirilmagan) so'zlardan foydalaniladi va mazkur savol mulohaza yuritishga oid savol sifatida tasviflanadi.

Matnni qayta tahlil qilishga misol sifatida quyidagilarni keltirish mumkin:

- Biror voqea boshqasini sodir bo'lishiga sabab bo'lishi haqida mulohaza yuritish;
- Asar qahramonining xatti-harakatlarini asoslash;
- Asarning ikki qahramoni o'rtasidagi munosabatni tasvirlash;
- Matnning yoki veb sahifaning aynan qaysi qismi muayyan maqsad uchun xizmat qilishini aniqlash.

G'oyalar va ma'lumotni talqin qilish va uyg'unlashtirish

Aniq mulohaza yuritish bilan bog'liq topshiriqlarda kuzatilganidek, matndagi mulohazalar va ma'lumotlarni talqin qilib, umumlashtirayotgan o'quvchilar matnning muayyan yoki umumiy mazmuniga e'tibor qaratishlari mumkin yoki tafsilotlarni matnning umumiy mulohazalari va mavzusi bilan bog'lashi mumkin. Har ikkala holda ham, o'quvchilar muallifni matnni yozishdan maqsadini ilg'ab oladi va butun-bir matnni yanada yaxshiroq tushunishga harakat qiladi.

O'quvchilar matnda berilgan ma'lumotlar va mulohazalarni talqin qilib, umumlashtirar ekan, ular matnda anglashilgan ma'no hamda o'zlarining shaxsiy orttirgan tajribalarini birlashtirgan holda matnni to'laqonli tushunishga harakat qiladilar. 102 Masalan, o'quvchilar asar yoki hikoya qahramonining asosiy motivi yoki berilgan ma'lumot haqida aqliy tasavvur hosil qilishda o'z tajribalariga tayanishlari mumkin.

Ular matn bilan ishlayotganda odatda matnda berilgan ma'lumotlarga



tayanib to'g'ri mulohaza yuritishdan ko'ra o'zlari orttirgan bilim va tajribalarga tayanishga to'g'ri keladi.

O'quvchilar ma'lumotlarni bu tartibda talqin qilish jarayonida ishtirok etar ekan, ular nafaqat yashirin, balki yaqqol talqin qilinishi mumkin bo'lgan ma'lumotlarni mantiqiy bog'laydi. Shu sababli, o'quvchilar matnning undagi ma'lumotlar va mulohazalarni talqin qilish va umumlashtirish orqali hosil qilinadigan mazmunini turlicha tushunadilar, chunki bu har bir o'quvchining o'ziga xos bilim va tajribalariga bog'liq bo'ladi.

Internetdan foydalanish o'quvchidan internetda berilgan juda ko'p miqdordagi ma'lumotlar ichidan keraklisini o'qib, o'zlashtirish qobiliyatini talab etadi. (Hatto matnlar an'anaviy bosma shakldagi matnlar bo'lsada) ular tarkibida berilgan ma'lumotlarni umumlashtirish va tahlil qilish birmuncha qiyinchiliklarni yuzaga keltiradi, chunki o'quvchilar nafaqat bitta matnni, balki bir necha matnlar tarkibidagi ma'lumotlarni tushunishlari talab etiladi. Internet borasida esa bunday ma'lumotlar animatsion matnlar, videolar, mahsus oynachali matnlar, grafiklar va kursiv yordamida shaklini o'zgartiradigan matnlar ko'rinishida bo'lishi mumkin.

“G'oyalar va ma'lumotni talqin qilish va uyg'unlashtirish” turkumiga kiradigan savollarda matnda yaqqol bayon etilmagan tushunchalar va umumlashtirishlardan foydalaniladi. Matnda ilgari surilgan yangi mulohaza yoki ma'lumotlar savol manbasida, qabul qilinadigan javobda yoki har ikkalasida berilishi mumkin. O'quvchi savolga to'liq qabul qilinadigan javob berishi uchun butun matnni yoki uning kerakli qismini, shuningdek, matnda berilmagan mulohaza yoki ma'lumotlarni ham tushunishni taqozo etadi.

Matnni qayta tahlil qilishga misol sifatida quyidagilarni keltirish mumkin:

- Matnning umumiy mazmuni yoki mavzusini tushunish;
- Hikoya qahramonining hatti-harakatlariga muqobil hatti-harakatlarni inobatga olish;
- Matnda berilgan ma'lumotlarni qiyoslash va zidlash;
- Hikoya ruhiyati yoki mohiyati ustida mulohaza yuritish;
- Matnda berilgan ma'lumotni hayotiy voqealar (ma'lumotlar) orqali talqin etish;
- Matnlar yoki veb sahifalarning o'zida va umumiy tarzda berilgan ma'lumotlarni qiyoslash va zidlash.

Kontent, til va matn elementlarini tekshirish va baholash

O'quvchilar matnning shakli va mazmunini baholab, ular ustida mulohaza yuritar ekan, bunda asosiy diqqat e'tibor matn mazmunini hosil qilishdan matnni o'zini tanqidiy tahlil qilishga qaratiladi. Bu jarayonda ishtirok etayotgan o'quvchi matnni baholash va u ustida tanqidiy mulohaza yuritish uchun matndan ortga chekinadi.

Matn mazmuni yoki tarkibi o'quvchining shaxsiy tajribasi yoki uning o'qishdan ko'zlagan maqsadi yordamida baholanib, u ustida mulohaza yuritilishi mumkin. Mazkur jarayon o'quvchidan matn mazmuniga mos, unga zid yoki uning mazmunini inkor qilish orqali o'quvchining real dunyo borasidagi tushunchalariga qarama-qarshi tarzda matnni qabul qilib, talqin qilish ko'nikmasiga tayangan holda asosli xulosa chiqarishni talab etadi. Masalan, o'quvchilar matnda ilgari surilgan talablarni inkor etishi, tasdiqlashi yoki boshqa manbalarda berilgan mulohaza va ma'lumotlar bilan matnda ilgari surilgan talablarni qiyoslashi mumkin.

Matn tuzilishi va tilini baholash va ular ustida mulohaza yuritishda o'quvchilar



matnlarning muayyan janrga xos yoki umumiy jihatlari, unda qo'llanilgan ko'rgazmali jihatlar va tildan foydalanishga oid bilimlariga tayanadi. Matn g'oyalar, hissiyotlar va ma'lumotlar berishning o'ziga xos usuli sanaladi.

O'quvchilar muallifni ma'lum tilni tanlashi va uning muvofiqligini baholash va matn mazmunini yetkazib berish uchun qo'llaniladigan vositalar ustida mulohaza yuritishi mumkin. Til vositalarini tushunish ko'nikmasiga tayanib, o'quvchilar matni yozilishidagi kamchiliklarni yoki muallifning o'z mahoratidan qay darajada foydalanganini aniqlashi mumkin. Bundan tashqari, o'quvchilar ham ko'rgazmali jihatlar ham matn ko'rinishdagi ma'lumotlarni yetkazib berish uchun qo'llaniladigan uslubiyatni baholashi va ularning vazifasini (masalan, matnda berilgan jadvallar, suratlar yoki shakllarni) tushuntira olishi mumkin. Matn tuzilishini baholashda o'quvchilar matn janri va tuzilishiga oid bilim va ko'nikmalarga tayanadi. O'quvchining avval o'zlashtirgan bilim va tajribasi va matn tili bilan yaqindan tanish bo'lishi mazkur jarayonda katta ahamiyatga ega.

Foydalanilgan adabiyotlar:

1. PIRLS 2021 baholash qamrov doirasi. Qo'llanma o'qituvchilar va o'quvchilar uchun tuzuvchilar guruhi A.Ismailov va boshqalar. Toshkent: "Ta'lim sifatini baholash bo'yicha xalqaro tadqiqotlarni amalga oshirish milliy markazining matbaa bo'limi", 2021-yil. 99 bet.

2. Xalqaro tadqiqotlarda boshlang'ich sinf o'quvchilarining o'qish savodxonligini baholash. (Boshlang'ich sinf o'qituvchilari, metodistlar va soha mutaxassislari uchun metodik qo'llanma) «Sharq» nashriyot-matbaa aksiyadorlik kompaniyasi Bosh tahririyati. Toshkent-2019.

3. Doniyarov, M. (2020). Xalqaro baholash tizimida boshlang'ich ta'limning o'rnini. Журнал начального образования.

**BOSHLANG'ICH SINFLARDA ONA TILI O'QITISH  
METODIKASI FANINING METODOLOGIK VA ILMIY ASOSLARI**DOI: <https://doi.org/10.53885/edinres.2021.84.68.030>*Xolboeva Gulnora Anorboevna**Jizzax davlat pedagogika instituti**“Boshlang'ich ta'lim metodikasi” kafedra mudiri p.f.n., dotsent*

*Annatatsiya: Mazkur maqolada boshlang'ich sinflarda ona tili o'qitish metodikasi fanining metodologik va ilmiy asoslari, maktabda onatili o'qitishvo sitalari hamda ona tili o'qitishdapsixologiya va pedagogika ma'lumotlari haqida metodikma'lumotlarga'tiborqaratilgan.*

*Kalitso'zlar: Boshlang'ich sinf, onatili, metodologiya, metodika, kompetentsiya, kitob, psixologiya va pedagogika, didaktikavaxakozo.*

**МЕТОДИКА ПРЕПОДАВАНИЯ РОДНОГО ЯЗЫКА В  
НАЧАЛЬНЫХ КЛАССАХ НАУЧНО-МЕТОДИЧЕСКИЕ ОСНОВЫ***Холбоева Гульнора Анорбоевна**Джизакский государственный педагогический институт**Заведующий кафедры “Методика начального образования”, доцент*

*Аннотация: В статье рассматриваются методические и научные основы предмета “Методика обучения родному языку в начальной школе”, способы обучения родному языку в школе и методические сведения по психологии и педагогике в обучении родному языку.*

*Ключевые слова: начальная школа, родной язык, методика, методика, компетентность, книга, психология и педагогика, дидактика и т. д.*

**METHODS OF TEACHING MOTHER TONGUE IN PRIMARY  
CLASSES SCIENTIFIC AND METHODOLOGICAL BASIS***Kholboeva Gulnora Anorboevna**Jizzakh State Pedagogical Institute, Methods of primary education f.n.,  
associate professor*

*Annotation: This article focuses on the methodological and scientific basis of the subject of methods of teaching mother tongue in primary school, the means of teaching mother tongue in school and methodological information on psychology and pedagogy in teaching mother tongue.*

*Keywords: Primary school, mother tongue, methodology, methodology, competence, book, psychology and pedagogy, didactics and so on.*

Ona tili o'qitish metodikasining metodologik asosi borliqni bilish nazariyasidir. Bu fanning bosh vazifasi o'quvchilarning o'zbek tili lug'at boyligini to'liq o'zlashtirib olishlarini ta'minlashdir.

Ma'lumki, jamiyatda til kishilar o'rtasidagi aloqaning zaruriy vositasidir. Tilning aloqa vositasi sifatidagi ahamiyati uzluksiz ortib boradi. Til borliqni oqilona, mantiqiy bilish vositasidir. Til birliklari yordamidagina bilish jarayonida umumlashtirish, tushunchani muhokama va xulosa bilan bog'lash amalga oshiriladi.

Badiiyadabiyotta'limbosqichlaridahamsan'atningbirturi, hamo'quvpredmeti

sifatida o'rganiladi. SHungako'rabolalarbadiiyadabiyotningso'zsan'atisifatida o'zigaxosliklari, uningyashasharzi, namoyonbo'lishshakllari, rivojlanishqonuniya tlariularningyoshxususiyatlarinie'tiborgaolganholdao'rgatiladi. Ma'lumki, bola likdankitobgabo'lganmunosabatniijobiyshakllantirishdamaktabgachabolalarkito bxonligibadiiyadabiyotdagiasosiy mazmunvamohiyatni, ulardaaksetgannafosatni ihisetishigaalohidaurg'uberiladi.

Til va nutq tafakkur bilan uzviy bog'liqdir. Tilni egallash va nutq o'stirish bilan o'quvchining fikrlash qobiliyati ham o'sib boradi.

Maktabning vazifasi tilni kishilar orasidagi munosabatning rivojlangan nozik quroliga aylantirish hisoblanadi.

Amaliy pedagogik fan sifatida ona tili o'qitish metodikasi boshlang'ich ta'lim standarti belgilab bergan vazifalarni amalga oshiradi, ya'ni tafakkur qilish faoliyatlarini kengaytirish, erkin fikrlay olish, o'z fikrini og'zaki va yozma ravishda ravon bayon qila olish, jamiyat a'zolari bilan erkin muloqotda bo'la olish ko'nikma va malakalarini rivojlantirishga oid metod va usullarni ishlab chiqadi.

Bilish nazariyasiga ko'ra analitik-sintetik ishlar yordamida til ustida kuzatishdan umumiy xulosa chiqarishga, nazariy ta'rif va qoidaga, shular asosida yana og'zaki va yozma tarzidagi nutqiy aloqaga, to'g'ri yozuv va to'g'ri talaffuzga o'tiladi. O'quvchilar jonli nutqiy aloqaga to'g'ri talaffuz va to'g'ri yozuvni elementar nazariy ma'lumotlar asosida amaliy egallash orqali kirishadilar, til materiallarini kuzatish, tahlil qilish orqali elementar nazariy qoidalar chiqaradilar, o'rgangan va o'zlashtirilgan nazariy qoidalarni amaliyotga ongli ravishda tatbiq etadilar.

Maktabda ona tili o'qitish metodikasining bunday yo'nalishi haqiqatni bilish qonuniyatlariga ham, hozirgi zamon didaktikasi vazifalariga ham mos keladi. Ta'lim sohasidagi davlat siyosatining quyidagi asosiy tamoyillari boshlang'ich ta'limda ona tili o'qitish metodikasining vazifalarini belgilab, aniqlashtirib beradi:

- ta'lim ustuvorligining tan olinishi;
- ta'lim olish shaklini tanlash erkinligi;
- ta'lim sohasida kamsitishlarga yo'l qo'yilmasligi;
- ta'lim olishga doir teng imkoniyatlarning ta'minlanishi;
- ta'lim va tarbiyaga milliy hamda umuminsoniy qadriyatlarning singdirilganligi;
- ta'lim va tarbiyaning insonparvarlik va demokratik xususiyati;
- ta'limning uzluksizligi va izchilligi;
- o'nbiryillikta'limninghamdaoltiyoshdanyettiyoshgachabo'lganbolalarnibiryildavomidaumumiyo'rtata'limgatayyorlashningmajburiyiligi;
- davlat ta'lim standartlariva davlat ta'lim talablari doirasida ta'lim olishning hamma uchun ochiqiligi;
- o'quv dasturlarini tanlashga doir yondashuvning yagonaligi va tabaqalashtirilganligi;
- insonning butun hayoti davomida ta'lim olishi;
- jamiyatda pedagoglarning ijtimoiy himoya qilishning kafolatlanganligi;
- ta'lim tizimining dunyoviy xususiyatga egaligi;
- bilimlilik, qobiliyatlilik va iste'dodning rag'batlantirilishi;
- ta'lim tizimida davlat va jamoat boshqaruvining uyg'unligi;
- ta'lim faoliyati sohasidagi ochiqlik va shaffoflik.

Yuqoridagi ta'lim tamoyillaridan kelib chiqqan holda boshlang'ich ta'lim umumiy o'rta ta'lim olish uchun zarur bo'lgan savodxonlik, bilim va ko'nikma asoslarini shakllantirishga qaratiladi.

Boshlang'ich sinflarda ona tili o'qitish metodikasi fani o'z vazifalarini belgilab olishda ta'lim sohasidagi davlat hujjatlariga tayanadi. Hozirgi kunda ta'limni tubdan isloh qilish davlat siyosatining asosiy yo'nalishiga aylandi. "Ta'lim to'g'risida"gi qonun va shu asosda Xalqaro talablar asosida yaratilayotgan Milliy o'quv dastiri buning yorqin dalilidir.

"Umumiy o'rta ta'limning Milliy o'quv dasturi"da maktab bitiruvchilarida filologiya fanlari bo'yicha qo'yiladigan talablarda nutqiy kompetensiya, lingvistik kompetensiya, filologiya fanlari orqali tayanch kompetensiyalarni rivojlantirish, ona tili fanini o'qitish konsepsiyasi, ona tili fani bo'yicha o'quvchilarga sinflar kesimida qo'yiladigan talablar belgilab berilgan. Dasturda tilni o'qitish orqali shu til bo'yicha egallanadigan nutqiy faoliyatning asosiy to'rt tuqi: nutqni tinglab tushunish, gapirish, o'qish va yozish amallari bo'yicha har bir sinfdan taqozo etiladigan ko'nikma va malakalar me'yorini rivojlantirish, bunda o'qish hamda mehnat jarayonida, oila va jamoat joylarida yuzaga keladigan turli nutqiy vaziyatlarda mustaqil ravishda fikr almasha olish va fikr bayon eta bilish, eshitilgan materialni idrok etish, shuningdek, yozma manbalarni o'qish orqali axborot olish, voqea-hodisalarga munosabat bildirish tarzida muloqotga kirish malakasini egallab borish dinamikasi nazarda tutiladi".

Ta'limni tubdan isloh qilish, rivojlangan demokratik davlatlar darajasida, yuksak ma'naviy va axloqiy talablarga javob beruvchi yuqori malakali mutavassislarni tayyorlash Milliy tizimini yaratish asosiy maqsad qilib olingan.

Ta'lim sohasidagi davlat siyosati insonni intellektual va ma'naviy-axloqiy jihatdan tarbiyalash bilan uzviy bog'liq bo'lgan uzluksiz ta'lim tizimi orqali har tomonlama barkamol shaxsni shakllantirishni nazarda tutadi.

Ona tili o'qitish metodikasi fani ham ta'lim jarayonini tashkil etish shakllarini va usullarini ishlab chiqishda yuqoridagi maqsadlar asosida ish yuritadi.

Umumiy o'rta ta'limning bir bosqichi bo'lgan boshlang'ich ta'lim 1-4-sinflarni o'z ichiga oladi. Milliy dasturda ta'kidlanganidek, bu bosqichda ta'limning yangicha tizimini va mazmunini shakllantirish uchun quyidagilar zarur:

o'quvchilarning qobiliyatlari va imkoniyatlariga muvofiq ravishda ta'limga tabaqalashtirilgan yondashuvni joriy etish;

ta'lim berishning ilg'or pedagogik texnologiyalarini, zamonaviy o'quv-uslubiy majmualarini yaratish va o'quv-tarbiya jarayonini didaktik jihatdan ta'minlash va hok.

Milliy dasturda ta'lim tizimining yaxlit axborot makonini vujudga keltirish bo'yicha ta'kidlangan ko'rsatmalar, uzluksiz ta'limni ta'minlash borasidagi islohotlarni amaliyotga tatbiq etish boshlang'ich sinflarda ona tili o'qitish metodikasi oldida turgan dolzarb vazifalardan hisoblanadi.

Ona tili o'qitish metodikasi psixologiya va pedagogika ma'lumotlariga ham tayanadi. Metodikaning masalalarini hal etishda pedagogik ilmlar ham yordam beradi. SHuning uchun ham psixologiya va pedagogika fanlari metodikaning metodologik asosi hisoblanadi.

Pedagogik psixologiya kishiga ta'lim va tarbiya berishning psixologik qonuniyatlarini o'rganishni o'z predmeti deb biladi. U o'quvchilarda tafakkurning shakllanishini tadqiq qiladi, aqliy faoliyat usullari va ko'nikmalarini

o'zlashtirish jarayonini boshqarish masalalarini o'rganadi, o'qitish jarayoning muvaffaqiyatliligiga, pedagog bilan o'quvchilar o'rtasidagi o'zaro munosabatlarga va o'quvchilar jamoasidagi munosabatlariga ta'sir qiluvchi psixologik omillarni, o'quvchilardagi individual-psixologik farqlarni, aqliy rivojlanishdan orqada qoluvchi bolalar bilan olib boriladigan ta'lim-tarbiya ishlarining o'ziga xos xususiyatlarini aniqlaydi. Bu bilan pedagogik psixologiya metodika faniga o'quv materialini tanlashda, boshlang'ich sinflarda ona tilining mazmuni va hajmini, o'quv materialini aniqlashda hamda ularni sinflar bo'yicha taqsimlashni muayyan izchillikda joylashtirishda yordam beradi, o'qitishning samarali usul va shakllarini belgilashga, o'quvchilar analitik-sintetik faoliyatining to'g'ri o'sishiga ko'maklashadi.

Metodika psixologiya fani ma'lumotlariga tayanib o'qitishda o'quvchilarning yosh va individual xususiyatlarini hisobga olib yondashish imkoniyatiga ega bo'ladi.

Onatili o'qitish metodikasi psixolingvistika fani bilan ham uzviy bog'liqdir. Psixolingvistika metodikaga nutq haqida -fikrni bayon qilish turlarini belgilovchi omillar, "nutqni qabul qilish signallari" apparati, individual munosabatga va ommaviy aloqaga nutqiy ta'sirning foydasi haqida ma'lumot beradi. Buma'lumotlar metodik masalalarni hal qilish uchun, ayniqsa, bog'lanishli nutqni o'stirish metodikasi uchun juda muhimdir.

Boshlang'ich sinflarda ona tili o'qitish metodikasi didaktika bilan, ya'ni ta'limning umumiy nazariyasi bilan ham bog'lanadi. Metodika didaktika belgilab bergan qonuniyatlar, qoida vatamoyillarga asoslanadi. Didaktika tamoyillariga, ya'ni o'rganiladigan materialning ilmiyligi va muvofiqligi, til va materialni o'rgatish va mustahkamlashda ko'rgazmalilik, onglilik, bilim, ko'nikma va malakaning puxtaligi, doimiy takrorlash, o'quvchilar bilish faoliyatining faolligi, mustaqillik, o'qitishni hayot bilan, bolalarning qiziqishlari bilan bog'lab olib borishga rioya qilish maktabda o'qitiladigan barcha predmetlardan, shu jumladan ona tilidan ham, o'qish jarayonini tashkil qilishda juda zarurdir.

Ona tili metodikasi umumiy pedagogikabilan ham o'zaro bog'lanadi. Maktab ta'limidagi har bir o'quv predmeti, shu jumladan ona tili ham, faqat bilim berish, ko'nikma va malaka hosil qilish bilangina cheklanmay, bolaning ongini oshirishi va tarbiyalashi ham zarur. Haqiqatdan ham, ona tili o'qitish jarayonida bolalarning dunyoqarashi shakllanadi, bilish qobiliyatlari o'sadi, ular aqliy, axloqiy, estetik tomondan rivojlanadi, xarakterida ma'lum ijobiy xususiyatlar yuzaga keladi, mehnat qilishga o'rganadi va hok.

Pedagogika fani bolalarni har tomonlama rivojlantirish va ularni tarbiyalash masalalarini ilmiy tomondan ishlab beradi. Ona tili o'qitish metodikasi pedagogika fani yangiliklariga, uning yuqorida qayd etilgan masalalarni ilmiy tomondan ishlab bergan ma'lumotlariga tayanadi.

Ona tili metodikasini umumiy pedagogika bilan bog'lash ayniqsa boshlang'ich sinflarda muhimdir. Kichik yoshdagi o'quvchilarning jamoaviy va shaxsiy o'quv faoliyatida zarur bo'lgan ko'p odat va ko'nikmalari hali tarbiyalanmagan bo'ladi. Tashkilotchilik, jamoa ishiga tez kirishish, e'tibor bilan eshitish, o'qish va yozish, faol va mustaqil ishlash, barcha ishlarni puxta va saranjom bajarish kabi ko'nikma va odatlar o'qituvchi va maktab tomonidan amalga oshiriladigan umumpedagogik tadbirlar tizimini tashkil etadi. Tarbiyaning shunga o'xshash nazariy va amaliy masalalarini pedagogika ishlab beradi. O'qituvchi pedagogik talablarni amalga oshirishiga, ona tiliga o'rgatishni ta'lim-tarbiya jihatidan foyda

keltiradigan qilib uyushtira oladi.

Ona tili oʻqitish metodikasi oʻzbek tilining maʼlum qismini nazariy egallashni nazarda tutadi, shuning uchun ham fonetika va fonologiya, leksikologiya va frazeologiya, soʻz yasalihi va etimologiya, grammatika -morfologiya va sintaksis, stilistika, shuningdek, orfoepiya, grafika, orfografiya kabi fanlar ona tili metodikasining muhim ilmiy asosi hisoblanadi.

Fonetika va fonologiya, grafika savod oʻrgatish metodikasini ishlashda, elementar oʻqish koʻnikmasini shakllantirishda asos boʻlib xizmat qiladi. Fonetika va grafikaning fonetik tamoyil asosida yoziladigan imlo qoidalarini oʻzlashtirishda ham ahamiyati katta.

Husnixat metodikasi grafika nazariyasiga tayanadi.

Leksikologiyani bilish maktabda lugʻat ishi (maʼnodosh va zid maʼnoli soʻzlarga oid xilma-xil mashqlar oʻtkazish, koʻp maʼnoli soʻzlar, ularning maʼno boʻyoqlari ustida ishlash) ni toʻgʻri tashkil etish uchun juda muhimdir.

Soʻzning tarkibi va soʻz yasalihini oʻrganishda metodikaga morfemika, soʻz yasalihi, etimologiya, grammatika asos vazifasini bajaradi.

Morfologiya va sintaksis mavhum til hodisalarini shakllantirishni, til qurilishi haqida tushuncha hosil qilishni toʻgʻri tashkil etishga, grammatik tushunchalardan toʻgʻri yozuv masalalarini hal qilish uchun foydalanishga imkon beradi. Grammatikadan bilimi boʻlmagan oʻquvchilarda imlo va punktuatsiyadan koʻnikma va malakalarni shakllantirish mumkin emas. Grammatika oʻquvchilar nutqini oʻstirishda muhim oʻrin tutadi, chunki grammatika soʻz shakllarini toʻgʻri tuzish, soʻz birikmasi tarkibidagi soʻzlarni oʻzaro toʻgʻri bogʻlash va gapni toʻgʻri tuzishga oʻrgatadi.

Toʻgʻri yozuvga oʻrgatish metodikasining rivojlanishida oʻzbek tili imlosi nazariyasini hisobga olish talab etiladi.

Sinfda oʻqish va sinfdan tashqari oʻqish metodikasi adabiyot nazariyasiga asoslanadi, chunki oʻquvchilar badiiy asarni amaliy tarzda tahlil qiladilar, ularga adabiyotshunoslikdan nazariy maʼlumot berilmaydi, ammo metodika adabiy asarning yaratilish qonuniyatlarini, ularning oʻquvchilarga taʼsirini, ayniqsa, adabiyotshunoslikka oid mavzulardan asarning gʻoyaviy mazmuni, uning mavzusi va syujeti, kompozitsiyasi, janri, tasviriy vositalarini hisobga olishi zarur.

Foydalanilgan adabiyotlar.

1. Oʻzbekiston Respublikasi “Taʼlim toʻgʻrisidagi” Qonuni 2020 yil 19 may.
2. Umumiy oʻrta taʼlim toʻgʻrisidagi Nizom. /www/ZiyoNet/uz
3. Oʻzbekiston Respublikasi Oliy va oʻrta maxsus taʼlim vazirining 2019 yil 12 oktyabrdagi 931-sonli “Oʻzbekiston Respublikasi Prezidentining 2019 yil 8 oktyabrdagi “Oʻzbekiston Respublikasi oliy taʼlim tizimini 2030 yilgacha rivojlantirish kontseptsiyasini tasdiqlash toʻgʻrisida” PF-5847-son Farmoni.
4. Oʻzbekiston Respublikasi Prezidentining 2017 yil 7 fevraldagi “2017-2021 yillarda Oʻzbekistonni Rivojlantirish boʻyicha Harakat strategiyasi toʻgʻrisida”gi PF-4947-sonli Farmoni // Oʻzbekiston Respublikasi Qonuni hujjatlar toʻplami – T.; 2017 – b.37
5. Oʻzbekiston Respublikasining Qonuni. Taʼlim toʻgʻrisida. Qonunchilik palatasi tomonidan 2020 –yil 19- mayda qabul qilingan. Senat tomonidan 2020-yil 7- avgustda maʼqullangan. Toshkent shahri, 2020- yil 23- sentabr. OʻRQ -637. - 3-bet.
6. Xolboyeva, G. (2020). Boshlangichsinfoʻkuvchilarda oʻqishvatushunishm



## **JAMIYATDA AYOLLARNING IJTIMOIIY ROLI**

DOI: <https://doi.org/10.53885/edinres.2021.23.13.029>

*Berdiyeva Shaira Akhmadjonovna,  
Jizzax davlat pedagogika instituti "Pedagogika ta'limi nazariyasi"  
kafedrasida o'qituvchisi*

*Annotatsiya: maqolada ayolning qadimdagi mavqei, oiladagi o'rni, jamiyatda tutgan o'rni, ayollar rolining tanlanishi va hozirda ayollarning o'ziga xos fazilatlari haqida yoritilgan.*

*Kalit so'zlar: qadimgi davr, zamonaviy ayol, jamiyat, rol, mavqe, ilm-fan, ijtimoiy rol, oila instituti, o'zini anglash, martaba, fazilat, karyera, rahbar, uy bekasi.*

## **СОЦИАЛЬНАЯ РОЛЬ ЖЕНЩИН В ОБЩЕСТВЕ**

*Бердиева Шайра Ахмеджоновна,  
преподаватель кафедры "Теории педагогического образования"  
Джизакского государственного педагогического института*

*Анотация: в статье рассматривается древнее положение женщины, ее роль в семье, ее роль в обществе, выбор женских ролей и теперь специфические качества женщин.*

*Ключевые слова: античная, современная женщина, общество, роль, позиция, наука, социальная роль, институт семьи, самосознание, карьера, добродетель, карьера, лидер, домохозяйка.*

## **THE SOCIAL ROLE OF WOMEN IN SOCIETY**

*Berdiyeva Shaira Akhmadjonovna,  
theory of pedagogical education teacher of the Department of Jizzakh State  
Pedagogical Institute*

*Resume: The article discusses the ancient status of women, their place in the family, their place in society, the choice of female roles and the unique qualities of modern women.*

*Key words: ancient, modern woman, society, role, position, science, social role, family institution, self-awareness, career, virtue, career, leader, housewife.*

Ayolni ulug'lash, unga oila gultoji, kelajak avlod tarbiyachisi, millat davomchisi sifatida ehtirom ko'rsatish o'zbek xalqiga xosdir. xotin-qizlarni ijtimoiy faollashtirish, huquq va manfaatlarini ta'minlash, salomatligini mustahkamlash, intellektual salohiyatini ro'yobga chiqarish, tadbirkorlikka jalb qilish kabi ustuvor yo'nalishlardagi sa'y-harakatlar qamrovi tobora kengaymoqdaki, pirovardida ularning oilada ham, davlat va jamiyat hayotida ham nufuzi yuksalib bormoqda. Zero, xotin-qizlarning erkaklar bilan teng huquqliligi, oilaning, onalik va bolalikning davlat tomonidan muhofaza qilinishi O'zbekiston Respublikasining Konstitutsiyasida ham mustahkamlab qo'yilgan.

Bugungi kunda o'zbek ayollarining nafaqat oila va farzandlar tarbiyasidagi o'rni, balki, mamlakatimiz taraqqiyotiga qo'shayotgan hissasi ham beqiyos. Bugun yurtimizda xotin-qizlarning haq-huquqlarini, qonuniy manfaatlarini ta'minlash,



qobiliyat va imkoniyatlarini ro'yobga chiqarish, bir so'z bilan aytganda opa-singillarimizni jamiyatning teng huquqli, faol va bunyodkor a'zosiga aylantirish borasida keng ko'lamlı ishlar amalga oshirilmoqda. Ayollar ijtimoiy himoyasini kuchaytirish, jumladan, bandligini ta'minlash, sog'ligini mustahkamlash, onalik va bolalikni muhofaza qilish, ularning turmush darajasini yaxshilashga e'tibor yuksak darajaga ko'tarildi desak xato bo'lmaydi.

Hozirgi vaqtda mamlakatimizda turli soha va tarmoqlarda mehnat qilayotgan ishchi va xizmatchilarning 45 foizini xotin-qizlar tashkil etadi. Jumladan, davlat va jamoat tashkilotlari tizimida 1 ming 400 ga yaqin opa-singillarimiz rahbarlik lavozimlarida mehnat qilmoqda. Ulardan 17 nafari senator, 16 nafari Oliy Majlis Qonunchilik palatasi deputati bo'lib, 1 ming 75 nafari esa xalq deputatlari mahalliy kengashlari tarkibida faoliyat yuritmoqda.

"Xotin-qizlarni qo'llab-quvvatlash va oila institutini mustahkamlash sohasidagi faoliyatni tubdan takomillashtirish chora-tadbirlari to'g'risida"gi qabul qilingan Prezident farmoni ayollarning ijtimoiy-siyosiy faolligini kuchaytirish, qonuniy manfaatlarini ta'minlash, qobiliyat va salohiyatini ro'yobga chiqarish, oila institutini mustahkamlash, onalik va bolalikni himoya qilishga qaratilgan ko'plab chora-tadbirlarni o'z ichiga olgan.[1]

Xotin-qizlar qo'mitalari ayollarning muammolarini bilgani bilan, ularni hal etish bo'yicha deyarli amaliy choralar ko'rish qiyinchilik tug'diradi. Bunday ishlarni amalga oshirish uchun ayolni to'laqonli bilish, tushunish zarur. Buni to'laroq anglash uchun ayol tarixiga nazar tashlash kerak.

Qadimgi davrlarda ayol oziq-ovqat mahsulotlarini ishlab chiqarishga tegmagan, uning vazifasi erini g'orda kutish, odam tutgan mamontni pishirish, uyni jihozlash, bolalarni tarbiyalash edi. O'sha paytda odamlar guruh bo'lib yashar, ayol o'zi uchun erkak tanlay olmas edi. Erkak oilani yaratishni boshladi va o'zi uchun sog'lom ayolni tanladi. Kelajakda ayollar ovda ishtirok etishni boshladilar, ularning vazifasi hayvonni toshlar bilan tuzoqqa tushirish bo'lgan. Bu ayolning asta-sekin erkaklar bilan tengligining dastlabki ko'rinishi edi.

Antik davrda, odamlarning ongi yanada rivojlandi, ko'plab mamlakatlarda ayollarga sig'inish, ularni qadrlash va tinglash yuzaga keldi. Qadimgi Yunonistonda ayollarning oila va jamiyatdagi o'rni sof davlat topshirig'i edi. Ayolning vazifasi eriga nima qilish kerakligini va uni qanday qilib to'g'ri bajarishini aytib berish, unga rahbarlik qilish edi. O'sha paytda sevgi nikohlari bo'lmagan, barcha munosabatlar va oilalar siyosiy manfaatlarga muvofiq ravishda qurilgan.

Farzandli bo'lish ham davlat tomonidan qo'yilgan vazifa edi. Agar ayol bolalay olmasa, demak, erkak uyiga boshqasini olib kelish huquqiga ega bo'lgan. Albatta, erkak unga uylanmagan, uning rafiqasi bitta hisoblangan, ammo munosabatlar hamma oldida oshkor bo'lgan. Agar bunday odatiy xotin bolalarni tug'dirgan bo'lsa, unda ular to'laqonli merosxo'rga aylanishgan.

Sobiq ittifoq davrida oilaning xavfsizligi, bolalarni tarbiyalash va ularning kelajakdagi hayoti uchun aynan ayol javobgar edi. Oilada nima bo'lishidan qat'i nazar ayol aybdor bo'lgan. Chunki fuqarolarining psixologiyasi shu tarzda qurilganki, barcha erkaklarning xatolari uchun ayol javobgar edi.[4]

Ayol uy xo'jaligi bilan shug'ullana olmasligi, erini rozi qilishi sharmandalik deb hisoblangan. Ajrashish yoki nikohsiz farzand ko'rish uning uchun uyat edi. Er va bola izlagan har bir narsa ayolning qadr-qimmatini deb hisoblangan, keyin u namunali fuqaro, yaxshi uy bekasiga aylangan.

Bolalar onasiga bo'ysunishga jur'at etolmaganlar. Ayol oilaviy hayot

bilan shug'ullangan, buxgalteriya hisobini yuritgan, erkak kabi ish joyiga ketgan. O'sha paytda erkak va ayol oilasida turli xil rollar mavjud edi. Bu davrdagi ijtimoiy fanlar shundan dalolat beradiki, erkak Vatan manfaati uchun, ayol esa oila farovonligi uchun ishlagan. Erkak kishining yutuqlari ayolning oilaviy hayotda nimaga intilayotganiga bevosita bog'liq edi. [7]

Ayollar har doim moslashuvchan aql va ayyorlik bilan ajralib turganlar. Ko'pgina hukmdorlar ushbu fazilatlar tufayli taxtga intilishgan. Ba'zi ayollar erlarini shu qadar avrashga qodir ediki, voqea ularning senariysi bo'yicha qurilgan. Ukrainalik qiz Roksolana bunga misol bo'la oladi. U o'zining aql-zakovati va go'zalligi tufayli sharqiy hukmdorning sevimli xotini bo'lib, oldingisini orqa fonga surib qo'ygan. U nafaqat xotin, balki do'st ham bo'ldi, bu Sharqiy oilalarda kam uchraydi. U uning eng yaqin maslahatchisi edi va eri tatarlarning sobiq asiri va kanizagi Roksolana unga maslahat bergan hamma ishni qilgan. Tarixida unga o'xshash kuchli va qudratli ayol hukmdorlar ko'p bo'lgan.

Hozirda jamiyatda ayollarning ijtimoiy roli tubdan o'zgarganligi sababli, tabiiyki, hozirgi voqelikdagi adolatli jins vakillari mavqei ham o'zgarib bormoqda. Bugungi kunda psixologlar ayollarni quyidagi toifadagi ayollarga ajratdilar:

- rahbarlar;
- kariyeristlar;
- uy bekalari;
- mustaqil kasb egalari.

Yetakchi ayollar ko'p jihatdan erkaklarnikiga o'xshash xarakter xususiyatlariga egalari: ular maqsadga muvofiq o'z kuchlariga ishonishadi va hech kimning yordamiga umid qilmasdan o'zlari hamma narsaga erishadilar. Rahbarlik xususiyati hamma ayollarga xos emas. Rahbarlik qobiliyatiga ega ayol nafaqat rahbarlik vazifasini balki o'ziga tegishli boshqa rollarni ham qiyalmasdan bajaradi.

O'zini anglash - bu har doim ish va martaba yutuqlarini birinchi o'ringa qo'yadigan kariyerist ayollarining asosiy maqsadi. Bunday natijalardan keyingina ular oila qurish va bolalarni rejalashtirish haqida o'ylashlari mumkin. [2]

Zamonaviy jamiyatdagi uy bekasi rolini tanlagan ayolning mavqei, qoida tariqasida, bugungi kunda eng yaxshi tomondan ko'rib chiqilmaydi. Albatta, ba'zi hollarda, ayol faqat o'choq saqlovchisi va erining sodiq do'sti sifatida harakat qilishdan juda mamnun. Ammo ko'pincha bu tanlov turmush o'rtog'ining xarakteriga xos xudbinlik, egalik, rashk va boshqalar kabi xususiyatlarga bog'liq.

Barkamol avlodni tarbiyalashda, avvalo, oila muhitini, oila ma'naviyatini yuksaltirish, ayollarga hurmat va e'tiborni yanada kuchaytirish bugungi kun talablaridan biridir. Chunki kelajagimiz bo'lgan yosh ma'naviy barkamol avlod mana shu oilaviy muhitda, shu oiladagi tarbiya tufayli voyaga etadi. Oilada masalan: qo'ni-qo'shnini ko'rolmaslik, fisqu fasod, ig'vo muhiti hukmron bo'lsa, hech shubhasiz, bolaning xotirasida tuzatib bo'lmaydigan og'ir asoratlar qoldirar ekan. Umuman aytganda, oilaviy muhit va tarbiya tufayli bola yo mehribon va rahmdil, yoki xudbin va bag'ritosh bo'lib voyaga etishini O'zbekistonda yashayotgan har bir ota-onadek buyuk sharafiga ega bo'lgan insonlar to'g'ri anglab tushunib olmoqlari zarurdir. Ular birinchi navbatda o'z oila muhitini yaxshilamog'i, uni muqaddas deb bilmog'i, bola tarbiyasida o'ta mas'uliyati kuchli ekanligini, shuningdek, ulkan mas'uliyatli vazifa orqali mustaqil O'zbekistonning taraqqiyotiga, yuksalishiga o'z hissasini qo'shayotganligini his qilmog'i darkordir. Demakki, sog'lom oila muhitida tarbiyalangan har qanday

farzanddan barkamol avlod etishib chiqishi shubhasizdir.

Mustaqil kasblarga kelsak, rassomlar, jurnalistlar va shoirlar ko'pincha o'z ishlariga shunchaki jonkuyar bo'lishadi. Ularni kariyeristlar bilan adashtirmaslik kerak, chunki ular uchun mansab o'sishi muhim emas, balki o'zlari yaxshi ko'rgan narsani qilish imkoniyati muhimdir. Ular uchun bu ko'pincha birinchi o'rinda turadi, oila esa orqa fonda yo'qoladi.

Ayolning farovon va quvnoq oilaviy hayot kechirishi uchun foydali bo'lgan ba'zi fazilatlar mavjud. Bular:

Uyda uyg'unlik yaratish qobiliyati

Bolalarga e'tibor berish

Erkakni hurmat qilish

O'zgarishni boshlash lozim

Chiroyli ko'rinishga ega bo'lish

O'tmishni orqada qoldirish lozim

Xulosa o'rnida shuni aytish mumkinki, ayol o'zining noyob qobiliyati va mahoratini birinchi o'ringa qo'yishi lozim. Chunki ayol kuchli quvvatga ega. Erkaklarga qaraganda ancha kuchli. Agar ayol biror narsani istasa o'z istagiga har qanday yo'l bilan erishadi. Ayolning roli erkaklar bilan raqobatlashishda emas, balki sinergiyada ko'proq, yaxshiroq, haqiqiy narsalarga erishishdir.

Foydalanilgan adabiyotlar:

1. O'zbekiston Respublikasi Prezidenti Shavkat Mirziyoyev raisligida 7 fevral kuni xotin-qizlarni har tomonlama qo'llab-quvvatlash va oila institutini mustahkamlash masalalariga bag'ishlangan yig'ilishdagi nutqi. 2018.

2. Здравомыслова, О. Статус и карьера женщины в современных условиях. – М., 2000.

3. Зуйкова, Е.М., Ерусланова, Р.И. Феминология: Учебное пособие. – М.: Издательско-книготорговый центр «Маркетинг», 2001.

4. Пронин, А.А. Положение женщин в современной России: общая характеристика. – М., 2000.

5. Черняк, Е.М. Социология семьи: перспективы развития института. – М., 2000.

6. Мороз В.А., Аверкина Т.О. Социальные роли современной женщины в представлении студентов// Международный журнал прикладных и фундаментальных исследований. – 2016. – № 11-4. – С. 726-731;

7. Qodirova, M. (2020). Shaxsning ichki konfliktlari va mexanizmlari. Arxiv Nauchnykh Publikatsiy JSPI, 1(41).

8. Berdiyorova, S., & Uktamova, U. (2020). РОЛЬ ОБЩЕНИЯ ВО ВЗАИМООТНОШЕНИЯХ ЛЮДЕЙ И СПОСОБЫ ОБУЧЕНИЯ К ОБЩЕНИЮ. Арxiv Nauchnykh Publikatsiy JSPI.

## **TALABALARNING ILMIY-TADQIQOT FAOLIYATINI TASHKIL ETISHDA O'QITUVCHINING O'RNI**

DOI: <https://doi.org/10.53885/edinres.2021.59.51.028>

*Davurova Go'zal Akbarovna,*

*Jizzax davlat pedagogika instituti Pedagogika ta'limi nazariyasi kafedrası o'qituvchisi*

---

*Anatatsiya: Talabalarning ilmiy-ijodiy tadqiqot faoliyatlarini tashkil etish va uning ahamiyati, hamda bunday faoliyatni tashkil qilishda o'qituvchining o'rni, o'qituvchi tomonidan talabalar uchun eng katta psixologik qulaylikni va ularning shaxsiy ehtiyojlari va qobiliyatlariga muvofiq intensiv rivojlanish imkoniyatlarini ta'minlaydigan sharoitlarni yaratish zarurdir.*

*Kalit so'zlar: Ilmiy tadqiqot, ijodiy tadqiqot, talaba, tadqiqot faoliyati, iqtidorli talaba.*

## **РОЛЬ УЧИТЕЛЯ В ОРГАНИЗАЦИИ ИССЛЕДОВАТЕЛЬСКОЙ ДЕЯТЕЛЬНОСТИ УЧАЩИХСЯ**

*Давурова Гузаль Акбаровна,*

*преподаватель кафедры теории педагогического образования  
Джиззакского государственного педагогического института*

---

*Анатация: В статье рассматривается организация и важность исследовательской деятельности студентов, а также роль преподавателя в организации такой деятельности. Организация научной и творческой исследовательской деятельности и ее важность, а также учитель учителя в организации таких мероприятий, необходимо создать условия, которые обеспечивают интенсивные возможности развития для студентов и их личных потребностей и способностей.*

*Ключевые слова: Научные исследования, творческие поиски, студент, исследовательская деятельность, одаренный студент.*

## **THE ROLE OF THE TEACHER IN THE ORGANIZATION OF STUDENTS' RESEARCH ACTIVITIES**

*Davurova Go'zal Akbarovna*

*Teacher of the Department of theory of pedagogical education of Jizzakh State Pedagogical Institute*

---

*Anatation: Organization of scientific and creative research activities and its importance, as well as the teacher of the teacher in the organization of such activities, it is necessary to create conditions that provide intensive development opportunities for students and their personal needs and abilities.*

*Key words: Scientific research, creative research, student, research activity, gifted student.*

O'zbekiston Respublikasida ilmiy va innovatsion faoliyatni rivojlantirishning asosiy maqsadi - mamlakatimizda ilmiy salohiyatni oshirish, oliy ta'lim muassasalari professor-o'qituvchilarining ilmiy tadqiqot faoliyati samaradorligini oshirish, jahon ta'lim resurslari, zamonaviy ilmiy adabiyotlarning elektron kataloglari va ma'lumotlar bazalariga kirish imkoniyatlarini yaratish shuningdek,

rivojlangan mamlakatlarning ilg'or tajribasini chuqur va tanqidiy o'rgangan holda mamlakatimiz iqtisodiyotini ijtimoiy-iqtisodiy rivojlantirishning yangi bosqichiga olib chiqishdan iborat.

Bu borada hukumatimiz tomonidan ko'plab, farmon va qarorlar qabul qilindi. Jumladan: O'zbekiston Respublikasining 2019 yil 29 oktyabr "Ilm-fan va ilmiy faoliyat to'g'risida"gi O'RQ-576-son, O'zbekiston Respublikasining 2020 yil 24 iyulda «Innovatsion faoliyat to'g'risida» gi O'RQ-630-sonli Qonunlari hamda O'zbekiston Respublikasi Prezidentining 2019 yil 8 oktyabr "O'zbekiston Respublikasi oliy ta'lim tizimini 2030 yilgacha rivojlantirish konsepsiyasini tasdiqlash to'g'risida"gi PF-5847-son, 2020 yil 29 oktyabr "Ilm-fanni 2030 yilgacha rivojlantirish konsepsiyasini tasdiqlash to'g'risida" gi PF-6097-sonli Farmonlaridir.

Ushbu qabul qilingan Qaror va Farmonlarning barchani mohiyatida yurtimizning kelajagini yanada yuksaltirish uchun, mamlakatimizni rivojlangan mamlakatlar qatoriga qo'shish uchun asosiy kuch ilm-fanda ekanligini yana bir isbotidir. Shunday ekan ilmiy faoliyat bilan nafaqat o'qituvchilar, olimlar, professorlar balki, talabalar ham o'z faoliyatining ajralmas qismi sifatida tashkil eta olsa, o'ylaymizki ushbu qonuniy xujjatlardan ko'zlangan maqsadga tezroq erishamiz. Universitet talabalarining ilmiy-tadqiqot ishlari ikki yo'nalishda olib borilishi, ulardan biri o'quv jarayonining ma'lum qismi sifatida o'quv rejalari, kalendar rejalar va dasturlarga kiritilib, barcha talabalar uchun majburiy hisoblangan o'quv-tadqiqot ishlari hamda talabalarining ilmiy-tadqiqot ishlarining keying yo'nalishi o'quv rejalariidan tashqari, mashg'ulotlardan bo'sh vaqtda iqtidorli talabalar yo'li bilan to'garaklarda, kafedra qoshidagi ilmiy laboratoriyalarda, kafedra shahobchalaridagi ilmiy-tadqiqot ishlarini, ularning vazifalari, shakllari va usullarini ko'rib chiqamiz.

Talabalar universitetda o'zlari egallayotgan ixtisosliklari xususiyatlaridan kelib chiqib, ilmiy-tadqiqot ishlari bilan birga ijodiy faoliyat bilan ham shug'ullanadilar. Masalan, Ishlab chiqarish korxonasi yangi texnika, texnologiya va uslublarni tavsiya etish ham ilmiy asosdagi tadqiqotlar bo'lib, talabalar ilmiy-texnik konferentsiyalarda o'z ma'ruzalari bilan qatnashadilar. Talabalarining ilmiy-tadqiqot va ijodiy ishlari o'quv mashg'ulotlarining davomi hisoblanib, ular talabalar o'quv jarayonida o'zlashtirgan bilimlarni chuqurlashtirish va boyitishda katta rol o'ynaydi.

Talabalar ilmiy-tadqiqot ishlarining mazmuni va tizimi ilmiy-tadqiqot tadbirlari va shakllarining o'quv jarayoni qonuniyatlariga muvofiq ravishda mutassil bo'lishini ta'minlaydi. Bu o'z navbatida ilmiy-tadqiqot ishlari shakl va usullarining kursdan kursga, kafedradan kafedraga, bir fandan ikkinchi fanga, bir xil mashg'ulotlardan boshqa xil mashg'ulotlarga izchil tartibda o'tib borishini, talabalar ilmiy-ishlarni bajarish jarayonida o'zlashtiradigan bilim va mamlakatlarning hajmi asta-sekin ko'payib va murakkablashib borishini ta'minlaydi.

Zamonaviy o'qituvchi tadqiqotchi shaxsini tarbiyalash, faoliyatning ichki motivatsiyasini shakllantirish, ma'naviy shaxsni shakllantirish uchun asos yaratadigan qadriyatlar tizimiga e'tiborni shakllantirish uchun ulkan mas'uliyat bilan bog'liq.

Tadqiqot faoliyati - bu o'qituvchi va talaba o'rtasida yechim izlash yoki noma'lum narsani tushinishda o'zaro munosabatlarning ijodiy jarayoni bo'lib, ular davomida madaniy qadriyatlar o'zaro uzatilishi, natijada dunyoga,

boshqalarga va o'ziga nisbatan tadqiqot pozitsiyasining rivojlanishi, shuningdek dunyoqarashni rivojlantirish tushuniladi. Aynan o'qituvchi tadqiqot faoliyati shakllari va shartlarini belgilaydi, buning natijasida talaba har qanday muammoga ijrochi va ijodiy pozitsiyadan yondashish uchun ichki motivatsiyani shakllantiradi.

Tadqiqot faoliyatini tashkil etishning alohida muhim sharti - bu yosh tadqiqotchining tadqiqotchi sifatida maksimal darajada amalga oshiriladigan g'oyaga yo'nalishi, uning intellektining eng yaxshi tomonlarini, tadqiqot qobiliyatlarini ochib berishi va yangi foydali bilim, ko'nikma va malakalarni egallashi. Ushbu ishni bajarishda o'qituvchi, rahbarning san'ati talabani shunday muammoga olib keladiki, uning tanlovini u o'zi tanlagan deb biladi.

Bolalar o'quv tadqiqotlarini olib borishda kuzatuv va eksperiment kabi usullar tarbiyaviy ahamiyatga ega. O'zingizning tajribalaringizni o'tkazish ular uchun ayniqsa ahamiyatlidir. Mavzu talabalarning yosh xususiyatlariga mos kelishi shart. Bu tadqiqot mavzusining o'zi tanlanishiga emas, balki uni taqdim etish darajasiga, ya'ni uni hal qilish uchun materialni shakllantirish va tanlash. Xuddi shu muammoni ta'limning turli bosqichlarida turli yosh guruhlari hal qilishi mumkin. Mavzuni tanlashda o'qituvchi zarur vositalar va materiallar mavjudligini hisobga olishi kerak, ya'ni tadqiqot bazasi, ammo mavzu bosh tomonidan yuklanmasligi kerak. Bu holda, yosh tadqiqotchi jonli hayajonli izlanishdan mahrum bo'ladi. Ko'pgina bolalar, iqtidorlilar bundan mustasno, doimiy qaramlikka ega emaslar, ularning qiziqishlari vaziyatga bog'liq. Shuning uchun, mavzuni tanlashda vaqtni sarflashning hojati yo'q. Foiz tugamaguncha, siz tezda harakat qilishingiz kerak. Qiziqishlar asta-sekin barqarorlashadi.

Ajam tadqiqotchilar tomonidan muammoni hal qilish usullari ko'p jihatdan nafaqat tanlangan mavzuga, balki tadqiqot faoliyatining tadqiqot usullari, ko'nikma va malakalarini tanlashga ham bog'liqdir. Biz bolalarga maqsadga erishishning barcha usullarini topishda yordam berishimiz, umumiy qabul qilingan, taniqli va nostandart, alternativani ta'kidlashimiz kerak; ularni aniq tasniflash, tanlov qilish, tadqiqotchi kutganidek hissiyotsiz baholash, har bir usulning samaradorligi. Ammo shuni yodda tutish kerakki, bu usullarning o'zi emas, balki ulardan foydalanishning pedagogik tarkibiy qismi muhimdir. Shuning uchun, masalan, toifadagi juda haqiqiy mavzu hayoliy bo'lib qolish xavfi tug'dirsa ham, nostandart, muqobil usullardan foydalanishni rag'batlantirishga arziydi. O'qituvchi o'quvchilarga kuzatuvlar natijalarini yozib olishning mumkin bo'lgan variantlari - matn tavsiflari shakli, jadvallar va rasmlar to'g'risida ko'rsatma beradi. Nihoyat, xulosalarni shakllantirish talabiga qat'iy rioya qilish kerak.

Ilmiy-tadqiqot ishining natijasi maket, kitob, maqola haqidagi ma'ruza, matnli matnli videofilm, referat va boshqalar bo'lishi mumkin. Taqdim etilgan materiallar nafaqat o'rganish mazmuniga, balki estetik talablarga ham javob berishi muhimdir. Bolalarga tadqiqot mavzusi va o'z imkoniyatlaridan kelib chiqib, natijalarni taqdim etish usulini tanlashda yordam berish kerak.

Tadqiqot ishlarining avj nuqtasi va o'rganishning asosiy bosqichlaridan biri bu tadqiqotni himoya qilishdir. Qoida tariqasida, himoya 5 - 10 minut ichida ma'ruza shaklida (og'zaki taqdimot, taqdimot) amalga oshiriladi. Tadqiqot ishlarini himoya qilish nutqni, assotsiativ fikrlashni va mulohazani rivojlantiradigan muhim qobiliyatdir. O'qituvchi psixologik jihatni hisobga olgan holda ma'ruzachini taqdimotga tayyorlashi kerak.

Shunday qilib, o'qituvchi rahbarligidagi tadqiqot faoliyati natijasida o'z-o'zini rivojlantirish, o'zini o'zi bilish va o'z-o'zini tarbiyalash mo'jizasi paydo

bo'ladi. Yangi pedagogik aloqa shakllanmoqda - o'qituvchi va talaba o'rtasidagi ijodiy hamkorlik, mavzu - sub'ekt munosabatlari, ma'naviy yaqinlik va birgalikda ijod qilish muhiti doimiy ravishda takomillashib boradi. O'qituvchi tomonidan talabalar uchun eng katta psixologik qulaylikni va ularning shaxsiy ehtiyojlari va qobiliyatlariga muvofiq intensiv rivojlanish imkoniyatlarini ta'minlaydigan sharoitlarni yaratish zarurdir.

Foydalanilgan adabiyotlar

O'zbekiston Respublikasining 2019 yil 29 oktyabr "Ilm-fan va ilmiy faoliyat to'g'risida"gi O'RQ-576-son Qonuni

O'zbekiston Respublikasining 2020 yil 24 iyulda «Innovatsion faoliyat to'g'risida»gi O'RQ-630-son Qonuni

O'zbekiston Respublikasi Prezidentining

2019 yil 8 oktyabr "O'zbekiston Respublikasi oliy ta'lim tizimini 2030 yilgacha rivojlantirish konsepsiyasini tasdiqlash to'g'risida"gi PF-5847-son Qonuni

2020 yil 29 oktyabr "Ilm-fanni 2030 yilgacha rivojlantirish konsepsiyasini tasdiqlash to'g'risida" gi PF-6097-sonli Farmoni

**BO‘LAJAK O‘QITUVCHILARNI INTELEKTUAL FAOLIYATGA  
TAYYORLASHNING ILMIY-NAZARIY ASOSLARI**

DOI: <https://doi.org/10.53885/edinres.2021.49.25.027>

*Maxamatova Feruza Safaraliyevna*

*Jizzax lavlat pedagogika institute “Pedagogika ta’limi nazariyasi”  
kafedrasi o’qituvchisi*

*Anotatsiya: Ushbu maqolada bo’lajak o’qituvchilarni intellektual faoliyatga tayyorlashning ilmiy-nazariy asoslari hamda bo’lajak o’qituvchilarni intellektual faoliyatga tayyorlashda sharq mutafakkirlarlarining pedagogik g’oyalaridan foydalanish, ta’lim jarayonida bo’lajak o’qituvchilarning intellektual salohiyatini rivojlantirish masalalari bayon etilgan.*

*Kalit so’zlar: Intellektual faoliyat, intellektual salohiyat, intellektual ong, aql-idrok, ta’limni intellektuallashtirish.*

**НАУЧНО-ТЕОРЕТИЧЕСКИЕ ОСНОВЫ ПОДГОТОВКИ  
БУДУЩИХ ПЕДАГОГОВ К ИНТЕЛЛЕКТУАЛЬНОЙ  
ДЕЯТЕЛЬНОСТИ**

*Махаматова Феруза Сафаралиевна*

*Преподаватель кафедры “Теория педагогического образования”  
Джизакского государственного педагогического института*

*Аннотация: В статье рассмотрены научно-теоретические основы подготовки будущих учителей к интеллектуальной деятельности и использование педагогических идей мыслителей-востоковедов при подготовке будущих учителей к интеллектуальной деятельности, развитие интеллектуального потенциала будущих учителей в учебном процессе задано.*

*Ключевые слова: интеллектуальная деятельность, интеллектуальный потенциал, интеллектуальное сознание, интеллект, интеллектуализация образования.*

**SCIENTIFIC AND THEORETICAL FOUNDATIONS OF THE  
PREPARATION OF FUTURE TEACHERS FOR INTELLECTUAL  
ACTIVITY**

*Makhmatova Feruza Safaraliyev*

*Jizzakh lavlat Pedagogical institute teacher of the department “theory of  
pedagogical education”*

*Annotation: This article describes the scientific and theoretical basis of preparing future teachers for intellectual activity and the use of pedagogical ideas of oriental thinkers in the preparation of future teachers for intellectual activity, the development of intellectual potential of future teachers in the educational process given.*

*Keywords: Intellectual activity, intellectual potential, intellectual consciousness, intelligence, intellectualization of education.*

*Pedagogika oliy ta’lim muassasalarida talabalarni pedagogik faoliyatga tayyorlash murakkab jarayon bo’lib, uni oqilona amalga oshirish bo’lg’usi*



pedagog kadrning kasbiy yetukligini ta'minlashga xizmat qiladi. Ma'lumki, muayyan yo'nalish va mutaxassislik bo'yicha kadr tayyorlash to'plangan tajriba, ilmiy izlanishlar asosida tartibga tushirilgan ta'lim standartlari, shuningdek, uni huquqiy jihatdan ta'minlovchi me'yoriy hujjatlar, o'quv-metodik adabiyotlar tizimi asosida amalga oshiriladi. Demak, bunda bo'lajak o'qituvchilarni intellektual faoliyatga tayyorlash masalasi muhim ahamiyat kasb etadi. Bu bo'lajak o'qituvchilarni tayyorlashning asosiy omili hisoblanadi hamda ta'lim sifatining asosi bo'lib xizmat qiladi. Ko'rinib turibdiki, oliy ma'lumotli kadr tayyorlashda o'zaro uzviy bog'langan ikki jarayon mavjudki, biri intellektual salohiyat, ikkinchisi esa intellektual faoliyat hisoblanadi. Shuning uchun ham bo'lajak o'qituvchilarni intellektual faoliyatga tayyorlashning nazariy asoslaridan foydalanish to'g'ri bo'ladi.

Ma'lumki, ta'lim jarayonini intellektuallashtirish qaralayotgan jarayon yoki hodisani o'rganishga nisbatan innovatsion yondashuv qilishni talab etadi. Bunday yondashuvlar manbalar to'g'risidagi ma'lumotlar, ularga mos axborotlar va bilimlar banki negizidagi ko'nikma va malakalarni shakllantirishning optimal variantlarini ishlab chiqishga imkoniyat yaratadi. Ular negizida shakllantiriladigan bilim, ko'nikma va malakalarni shakllantirish o'ziga xos pedagogik tadqiqot hisoblanib, bo'lajak o'qituvchilarni intellektuallashtirilgan kasbiy faoliyatga tayyorlashda muhim didaktik asos bo'ladi. Ushbu sohada olib borilgan izlanishlar natijalarining ko'rsatishicha, rejalashtirilayotgan intellektuallashtirilgan bilim, ko'nikma va malakalarni shakllantirishda innovatsion yondashuvlar talab qilinadi va ular ushbu jarayonlarni optimallashtirishga yordam beradi. Ular: manbalarni ilmiy asosda o'rganish, kreativ yondashuvlar qilish, manbalarni tizimli tadqiq qilish, ko'nikma va malakalarni shakllantirishni axborotlashtirish negizida intellektuallashtirilgan ko'nikma va malakalarni shakllantirish kabilarning optimal variantlarini ishlab chiqishlarga ham fundamental asos bo'la oladi. Endi bevosita intellektuallashtirilgan bilim, ko'nikma va malakalarni shakllantirish jarayoniga o'tamiz. Bunga sabab qo'yilgan muammoni hal qilishning har bir harakati ta'lim sifatini kafolatlashga xizmat qiladi va bu o'z navbatida ta'lim sifati kafolati bilan uning samaradorligini oshirishga qaralayotgan harakatlar majmuidan iborat bo'lgan innovatsion faoliyatdir.

Intellektual faoliyat - insonning fan, texnologiya, adabiyot, badiiy va badiiy dizayn sohasidagi aqliy (aqliy, ma'naviy, ijodiy) faoliyati. Intellektual faoliyat insonning ratsional bilim qobiliyatidan foydalanishini aks ettiradi.

O'zbek xalqining o'tmishiga nazar soladigan bo'lsak ajdodlarimiz ham yoshlar intellektual salohiyatini yuksaltirishga doimo e'tibor berib kelgan va ularning doimiy amaldagi orzusi bo'lgan. Bunday orzuga erishish nafaqat oila boshlig'i yoki ta'lim muassasalaridagi murabbiylar, balki yurtimizning donishmandlari-ziyolilari (olimlar, shoirlar, yozuvchilar, tarixchilar, hadischilar va h.k.) va adolatparvar hukmdorlarning ham bosh maqsadi bo'lgan. Jumladan, Abu Nasr Farobiyning fozillar jamiyati, Yusuf Xos Hojibning "Saodatga eltuvchi bilim", shuningdek, At-Termiziy, Ahmad Yassaviy, Imom al-Buxoriy, Bahouddin Naqshband, Hoja Ahrori Valiy, Al-Marg'inoniy, An-Nasafiy, Az-Zamahshariy, Najmiddin Kubro, Ya'qub Charhiy, Xoja Muhammad Porso, Kosoniy, Xoja Yusuf Hamadoniy, Abdulholiq G'ijdivoniy va boshqalarning ilmi hadis yo'nalishidagi ta'limotlari va Al-Xorazmiyning dunyoviy ahamiyatga ega bo'lgan kashfiyotlari, Ibn Sino tibbiyoti, Abu Rayhon Beruniyning qomusiy ilmi va ijtimoiy axloqiy qarashlari, Amir Temur davlatchiligi va tuzuklari hamda uning adolatli ijtimoiy-

tashkilotchilik ishlari, Mirzo Ulug‘bekning koinot haqidagi ta’limoti, Mirzo Boburning ta’limni («Xatti Boburiy») isloh qilish sohasidagi, Alisher Navoiyning adolatli jamiyat va ma’rifatga chaqiruvchi ta’limotlari, Ma’mun akademiyasining ta’limotlarida teran ifoda qilingan.

Zero, mamlakatimiz Birinchi Prezidenti Islom Karimov ta’kidlaganidek: “... hech shubhasiz, buyuk ajdodlarimiz merosiga tayangan holda hozirgi zamon va taraqqiyotning yangi va yuksak cho‘qqilarini egallashga intilishimiz, o‘zimizning nimalarga, qanday ulkan ishlarga qodir ekanligimizni namoyon etishimiz, barchamiz, avvalo, navqiron avlodimiz uchun ham qarz, ham farz bulishi shart”.

Hozirda bunday boy o‘tmish merosimizga ega bo‘lgan ajdodlarimiz orzusiga mustaqillik tufayli erishildi va respublikamiz ahlini turli jabhalarida tub burilishlarga, islohotlar qilishga ilhomlantirdi. Jumladan, ta’lim tizimida qabul qilingan yangi tahrirdagi “Ta’lim to‘g‘risida”gi Qonun qabul qilinib, bulardan maqsad – ta’lim sohasini tubdan isloh qilishni, uni o‘tmishdan qolgan zararli sarqitlardan to‘la xolis etish, rivojlangan demokratik davlatlar darajasidagi yuksak ma’naviy va axloqiy talablarga javob beruvchi yuqori malakali kadrlar tayyorlashning milliy tizimini yaratishdir.

Inson ahloqi aqlga, xulq va hatti-harakati esa ilm-fanni o‘rganishga va ma’rifatga asoslangandagina ma’naviy kamolotga erishadi. Mutafakkir allomalarning fikricha, insonparvarlik g‘oyalarining amalga oshishi, ma’naviy barkamollikka erishuv chuqur bilim olish va ma’rifatli bo‘lishga bog‘liq. Shuning uchun ham ular ilmlilikni umuminsoniy qadriyat darajasida ulug‘laydilar, jamiyatning barcha a‘zolarini ilm egallashga chaqiradilar, ilmning inson ma’naviy hayotda tutgan o‘rnini yuqori baholaydilar.

Forobiy pedagogik qarashlarini, ta’lim-tarbiya haqidagi ta’limotini o‘rganishda inson hislatlari to‘g‘risidagi falsafiy fikrlari nihoyat muhim ahamiyat kasb etadi. Forobiy o‘zining falsafiy qarashlarida odamning tuzilishini, ruhiyatini, moddiy va ma’naviy olamini o‘rganishga ahamiyat beradi. Forobiy ta’limotiga, inson barcha boshqa jismlarda bo‘lmagan qobiliyat va kuchga-ruhiy quvvatga-aql va so‘zlash qobiliyatiga ega, bu kuch uni tabiatdagi boshqa jismlardan ajratib turadi va uning ustidan hokim bo‘lish imkoniyatini berganligida namoyon bo‘ladi.

Forobiy bu dunyoqarashida narsa hodisalarni bilish, inson aqlini bilim bilan boyitish uni ilmi, ma’rifatli qilish uchun hizmat qiluvchi ruhiy jarayonlarga alohida e’tibor beradi. Forobiy o‘zining “Baht-saodatga erishuv haqida”, “Fanlarning tasnifi”, “Falsafani o‘rganishdan oldin nimani bilish kerakligi to‘g‘risida”, “Ilmlar va san’atlar fazilati” kabi ko‘plab risolalarida insonning ma’naviy rivojlanishi ilm-ma’rifatga bog‘liqligini ta’kidlaydi.

Abu Rayhon Beruniy bilim umuminsoniy qadriyatlarni o‘rganishning kaliti ekanligini alohida ta’kidlaydi. Ilm-ma’rifatli odam jamiyat taqdiri, insonlar taqdiri uchun kurashuvchan, barcha yomonliklardan uzoqdir. “Ilmning foydasi ochko‘zlik bilan oltin-kumush to‘plash uchun bo‘lmay, balki u orqali inson uchun zarur narsalarga ega bo‘lishdir”. Umuman, Abu Rayhon Beruniy ilm-fanning buyuk homiysi va muhlisi sifatida mamlakatning obodonchiligi ilm-fanning gullashida, odamning baxti esa uning bilim va ma’rifatida deb bildi. Yaratgan asarlarida u ta’lim-tarbiyaga doir she’r va hikmatlardan misollar keltirib, ular orqali har bir inson o‘z qalbining farmoyishiga ko‘ra hayr-ezgulikka intilishi, sun’iy obro‘, shuhrat qozonish uchun muruvvat va sharofat ko‘rsatmasligi kerakligini ta’kidlaydi.

Yusuf Hos Hojibning “Qutadg‘u bilig” asarida aqliy, ahloqiy, mehnat, jismoniy va nafas tarbiyasiga doir fikrlari katta tarbiyaviy ahamiyatga egadir. U insonni ulug‘laydi. Uning fikricha, insonning ulug‘ligi aql-idroki, so‘zlash qobiliyati, bilimi, uquvi, hunarga egaligidadir.

Sharq mutafakkirlari o‘z asarlarida bilish hamda inson aqliy tafakkuri masalalariga alohida o‘rin bergan. Xususan, Abu Nasr Forobiy inson tomonidan borliqni anglanishi, tabiat sirlarini anglashida ilm-fanning rolini hal qiluvchi omil sifatida baholaydi. Allomaning fikricha, inson tanasi, miyasi, sezgi organlari u tug‘ilganda mavjud bo‘lgan bo‘lsa, aqliy bilimi, ma‘naviyati, ruhiyati, intellektual va ahloqiy sifatlari, характери, dini, urf-odatlarini, ma‘lumoti tashqi olam, ijtimoiy muhit ta‘sirida, odamlar bilan tashkil etayotgan munosabatlari jarayonida shakllanadi.

Abu Nasr Forobiyning e‘tiroficha, inson aqli, fikri uning ruhiy jihatdan yuksalishining mahsulidir. Inson bilimlarni o‘zlashtirar ekan, borliqda tirik mavjudotning yaratilish tarixigacha bo‘lgan ma‘lumotlarni o‘zlashtira oladi, ularni yaratadi, ilmiy jihatdan asoslaydi.

Allomaning mazkur fikrlarini davom ettirgan holda Abu Rayhon Beruniy quyidagilarni ilgari suradi: “Inson narsa va hodisalarning faqat tashqi sifati hamda hususiyatlari haqida bilim olmay, balki tafakkuri, aqli tufayli narsa va hodisalarni taqqoslaydi, bir-biri bilan solishtirib ko‘radi, o‘z bilimlarining chinligini aniqlaydi”. Mutafakkir, shuningdek, odamlar tomonidan bilimlarni o‘zlashtirilib borishi yangi bilimlarning yaratilishiga olib kelishini aytadi: “Ilmlar ko‘pdir. Ular zamoni iqqolli bo‘lib, turli fikr va xotiralar ularga qo‘shilib borsa, ko‘payadi. Odamlarning ilmlarga rag‘bat qilishi, ilmlarni va ilm ahllarini hurmatlashi o‘sha iqqolning belgisidir. (Ayniqsa) hukmron kishilarning ilm ahlini hurmat qilishi turli ilmlarning ko‘payishiga sabab bo‘ladi”.

Abu Ali ibn Sino o‘z asarlarida bilim tushunchasiga sharh berish bilan birga bilimning chuqur o‘zlashtirilishi donishmandlik ekanligini alohida qayd etadi: “Ilm narsalarning inson aqli yordami bilan o‘rganilishidir. Bilim deb esa, narsalarni idrok qilishga aytiladi. Bu shundayki, inson aqli uni xato va yo‘ldan toymasdan turib unga erishishi kerak bo‘ladigan narsadir. Bordiyu, bu dalillar ochiq oydin bo‘lsayu, isbotlar chinakamiga bo‘lsa, u holda bunga hikmat – donishmandlik deyildi”.

Yusuf Hos Hojibning “Qutadg‘u bilig” (“Saodatga boshlovchi bilim”) asari ta‘bir joiz bo‘lsa, bilimning mohiyati, uning ijtimoiy hayotdagi ahamiyati, inson kamolotini ta‘minlashdagi roli, yozuvliklarni bartaraf etuvchi vosita ekanligi to‘g‘risidagi qomus sanaladi. Allomaning fikricha, bilimli bo‘lish ezgu ishlar tantanasini ta‘minlovchi garov bo‘lib, uning yordamida hatto osmon sari yo‘l ochiladi:

Bahovuddin Naqshbandiy tariqatida avliyolik kuch-quvvatini ezgulikka, ilm-ma‘rifatni rivojlantirishga yo‘naltirish yetakchi o‘rin tutadi. Binobarin, ilm-ma‘rifat zulm va bid‘atdan forig‘ bo‘lish yo‘lidir. Alloma tomonidan ilgari surilgan “Hilvat dar anjuman”, “Safar dar vatan” g‘oyalari mavjud bilimlarni suhbat hamda amaliyot yordamida o‘zlashtirish maqsadga muvofiqligiga ishoradir. Zero, bahs-munozaralarda, doimiy izlanishlarda hosil bo‘lgan ilm puxta va mustahkam bo‘ladi.

Alisher Navoiy bilimlarni izchil, uzluksiz o‘zlashtirish zarurligini uqtiradi. Shuningdek, ilm o‘rganish mashaqqatli yumush bo‘lib, uni o‘rganishda ayrim qiyinchiliklarni yengib o‘tishga to‘g‘ri kelishi, bu yo‘lda chidamli, qanoatli,

bardoshli bo‘lish orqaligina mukammal bilimga ega bo‘lish mumkinligini ta’kidlaydi.

Abdulla Avloniy esa inson aqliy kamoloti xususida to‘xtalar ekan, quyidagilarni bayon etadi: “Ilm dunyoning izzati, oxiratning sharofatidir. Ilm inson uchun g‘oyat muqaddas bir fazilatdur, zeroki, ilm bizga o‘z ahvolimizni, harakatimizni oyna kabi ko‘rsatur, zehnimizni, fikrimizni qilich kabi o‘tkir qilur, ilmsiz odam mevasiz daraxt kavidur”. Alloma bilim insonni jaholatdan qutqarishning eng samarali vositasi ekanligiga ham urg‘u beradi: “Ilm bizni jaholat qorong‘usidan qutqarur, madaniyat, ma’rifat dunyosiga chiqarur, yomon fe‘llardan, buzuq ishlardan qaytarur, yaxshi hulq, odob sohibi qilur. Bugun hayotimiz, salomatligimiz, saodatimiz, sarvatimiz, maishatimiz, himmatimiz, g‘ayratimiz, dunyo va ohiratimiz ilmga bog‘liqdur”.

C.Spearman aql-idrokning omil-analitik nazariyasini ishlab chiqdi. U “umumiy omil” ni ajratib turadi, unga ko‘ra intellekt “aqliy energiya”ning bir turi sifatida qabul qilinadi, uning darajasi har qanday xarakterdagi test topshiriqlarini muvaffaqiyatli bajarilishini belgilaydi.

R.Sternberg nazariyasida fikrlash jarayonlarining uch turi ajratilib ko‘rsatilgan:

-og‘zaki zakovat, bu so‘zlar zaxirasi

- eruditsiya, o‘qilganlarni tushunish qobiliyati

- amaliy aql, muammolarni hal qilish qobiliyati maqsadga erishish qobiliyati sifatida.

E.P. Torrans aqlning modelini taklif qildi, unda og‘zaki tushunish, fazoviy tasvirlar, induktiv fikrlash, hisoblash qobiliyati, xotira, sezish tezligi, nutq ravonligi kabi elementlar ta’kidlangan. Shuningdek, Torrens aql-idrok tuzilishida quyidagilarni ta’kidlaydi:

-konvergent fikrlash (lat. Convergere - konvergatsiya) - muayyan muammoni hal qilish uchun oldindan o‘rganilgan algoritmlardan to‘g‘ri foydalanish strategiyasiga asoslangan fikrlash shakli.

- divergent fikrlash (lat. Divergere - diverge) - fikrlash shakli, bitta vazifaga bir nechta echimlarni ishlab chiqarish strategiyasiga asoslangan.

Endi “intellektual faoliyat” tushunchasini ochishga harakat qilaylik. Ko‘pgina mualliflar odatda ishlab chiqarish, xizmat ko‘rsatish va intellektual deb ataladigan uchta faoliyat turini ajratib ko‘rsatishadi. Ularning orasidagi farqlarni tahlil qilib, ular intellektual faoliyat o‘ziga xos xususiyatlarga ega (ma’lumot bilan ishlashga e’tibor berish, insonning intellektual qobiliyatlaridan foydalanish, malakalar) va quyidagi ta’riflarga javob berishini ta’kidlaydilar: intellektual faoliyat - bu iqtisodiy faoliyatning har qanday sohasida, shaxsning intellektual qobiliyatlari yordamida amalga oshiriladigan va axborot bilan ishlashga qaratilgan mehnat faoliyati turi.

Inson aqli - bu juda ko‘p qirrali miqdor. Bu insonning ijtimoiy foydali tomonini ham, uning individual xususiyatlarini ham belgilaydi, ongning asosiy namoyon bo‘lishi bo‘lib xizmat qiladi. Aslida, aql - bu bizni hayvonot dunyosidan ajratib turadigan narsa, bu inson uchun alohida ahamiyatga ega bo‘lib, unga atrofdagi dunyoni dinamik ravishda o‘zgartirish, o‘zi uchun atrof-muhitni qayta qurish va tez o‘zgaruvchan voqelik sharoitlariga moslashmaslik imkonini beradi. Aqliy qobiliyatni sinash yoki sinovdan o‘tkazish har qanday bosqichda shaxsiyatni yanada rivojlantirishni rejalashtirish, shaxsning intellektual, axloqiy va psixologik evolyutsiyasi yo‘nalishini aniqlashga imkon beradigan eng muhim

vazifadir. Psixologik tadqiqotning bir qator usullarida intellektual rivojlanish sinovlari alohida o‘rin egallaydi.

Hayot davomida ruhiy holat va intellektual qobiliyat bevosita ikkita omilga bog‘liq: ta‘lim va kasbiy malaka darajasi. Yoshlikda inson olgan bilim darajasi qanchalik yuqori bo‘lsa, qarilikda shunchalik yaxshi aql saqlanib qoladi. Yosh yillarda olingan yuqori kasbiy tayyorgarlikka ega bo‘lgan odamlar o‘zlarining bilimlarini doimiy ravishda balog‘at yoshiga etmoqdalar, ya‘ni. butun umri davomida intellektual mashg‘ulotlar bilan shug‘ullanadi. Bundan kelib chiqadiki, agar inson intellektual ish bilan shug‘ullanadigan bo‘lsa, u butun umri davomida o‘qiydi, o‘zini takomillashtirishga intiladi. Intellektual faoliyat natijalari insoniyatning eng qimmatli mahsulotlaridir, ular mamlakatlar va ularda yashaydigan xalqlarning ijtimoiy-iqtisodiy rivojlanishining asosi hisoblanadi.

O‘quvchi dunyoqarashini shakllantirishning bir necha maqbul shakl, metod va vositalari bo‘lib, ular sirasida ma‘naviy-ahloqiy, ijtimoiy-g‘oyaviy, iqtisodiy, huquqiy, estetik va ekologik mavzularda tashkil etiluvchi suhbatlar, bahs-munozaralar, ma‘ruzalar, muammoli vaziyatlarni yaratish asosida o‘quvchilarni fikrlashga undovchi amaliy treninglar, debatlar, mustaqil ishlar, shuningdek, ishchanlik o‘yinlari yanada samarali sanaladi.

Mustaqil ishlarni tashkil etish, hususan, muayyan mavzu asosida o‘quvchilarni kichik ilmiy izlanishlarni olib borishga yo‘llash ularning dunyoqarashlarini yanada boyib borishida poydevor bo‘lib hizmat qiladi. O‘smir hamda o‘spirinlarni ma‘lum nazariya yoki ta‘limotlarning g‘oyalariga nisbatan tanqidiy munosabat bildirish, metodologik mohiyatini ochib berish, shaxsiy fikrlarini bayon etishda asosli dalillarga tayangan holda ish ko‘rishga undash ham o‘zining ijobiy natijalarini beradi.

Ta‘lim-tarbiya jarayonining izchil, uzluksiz, tizimli hamda aniq ijtimoiy maqsad asosida tashkil etilishi, mazkur jarayonda fanlararo aloqadorlik, shuningdek, dunyoqarashni shakllantirishda samarali sanaluvchi barcha mavjud omillarning birligiga tayangan holda ish ko‘rish ko‘zlangan maqsadga erishishning kafolatidir. Mazkur holat ma‘lum ijtimoiy voqea-hodisalar mohiyatini turli nuqtai nazardan baholash, ularning rivojini ko‘ra bilish, bir holatdan ikkinchi holatga o‘tishini kuzatish, ularning o‘zaro bog‘liqligi va aloqadorligi, bir-birini taqozo etishini tushuna olish imkonini beradi. Shunday qilib, intellektual faoliyatning o‘ziga xos xususiyatlari har bir insonning ichki, shaxsiy fazilatlariga va tashqi omillarga bog‘liq.

Foydalanilgan adabiyotlar ro‘yhati:

1. Tolipov O‘.Q. Oliy pedagogik ta‘lim tizimida umummehnat va kasbiy ko‘nikma hamda malakalarni rivojlantirishning pedagogik texnologiyalari / Monografiya. – T.: Fan, 2004. – 173 b

2. Sharipov SH.S. Kasb-hunar ta‘limida Talabalar ijodkorlik qobiliyatlarini uzluksiz rivojlantirish. Monografiya. –T.: Fan, 2005. – 140 b.

3. Maxamatova, F. (2021). Bo‘lajak o‘qituvchilarning kreativ sifatlarini rivojlantirishning ilmiy-nazariy asoslari. Журнал Педагогика и психологии в современном образовании.

4. Maxamatova, F. (2021). Bo‘lajak o‘qituvchilarning kasbiy kompetentligini shakllantirish masalalari. Журнал Педагогика и психологии в современном образовании.

**O'RTA DARAJADAGI AQLI ZAIF BOLALAR BILAN OLIB  
BORILADIGAN KORRETSION - TARBIYAVIY ISHLAR YUZASIDAN  
METODIK TAVSIYALAR**

DOI: <https://doi.org/10.53885/edinres.2021.94.51.026>

*Muzaffarova Xayitgul Nesibovna  
JDPI Maxsus pedagogika kafedrasida katta o'qituvchi*

*Annotatsiya. Maqolada aqli zaiflikning o'rta darajasidagi bolalar bilan olib boriladigan ta'lim - tarbiya ishlarining o'ziga xos tomonlari, aqli zaif bolalar bilan olib boriladigan korreksion-tarbiyaviy ishning maqsadi ularni ijtimoiy adaptatsiyasi, mehnatga joylashish va hayotga moslashishi haqida fikr mulohazalar bayon etilgan.*

*Kalit so'zlar: O'rta darajadagi aqli zaif bola, maxsus ta'lim, psixik funktsiya, nuqson, korreksion, tarbiya, ijtimoiy adaptatsiya, mehnat.*

**МЕТОДИЧЕСКИЕ РЕКОМЕНДАЦИИ ПО КОРРЕКЦИОННО-  
ВОСПИТАТЕЛЬНОЙ РАБОТЕ С УМСТВЕННО ОТСТАЛЫМИ  
ДЕТЬМИ СРЕДНЕГО УРОВНЯ**

*Музаффарова Хайитгул Несибовна  
старший воспитатель кафедры "Специальной педагогики"  
Жиззакского государственного педагогического института*

*В статье изложены специфические аспекты учебно - воспитательной работы с детьми со средней степенью умственной отсталости, идеи о цели коррекционно-воспитательной работы с умственно отсталыми детьми, их социальной адаптации, трудоустройстве и адаптации к жизни.*

*Ключевые слова: умственно отсталый ребенок среднего уровня, специальное образование, психическая функция, дефект, коррекция, воспитание, социальная адаптация, труд.*

**METHODOLOGICAL RECOMMENDATIONS FOR  
CORRECTIONAL AND EDUCATIONAL WORK WITH MENTALLY  
RETARDED CHILDREN OF AVERAGE LEVEL**

*Muzaffarova Hayitgul Nasibov,  
Senior educator of the Department of "Special Pedagogy" Zhizzak State  
Pedagogical Institute*

*Annotation. The article describes the specifics of educational work with children with moderate mental retardation, the purpose of correctional work with children with mental retardation, their social adaptation, employment and adaptation to life.*

*Keywords: Moderately mentally retarded child, special education, mental function, disability, correction, upbringing, social adaptation, labor.*

*Aqli zaif bolalarga mos korreksion ta'lim va tarbiya berish tizimini ishlab chiqish ham amaliy, ham nazariy ahamiyatga molikdir.*

*O'rta darajadagi aqli zaif bolalarga ta'lim - tarbiya berishning maqsad va vazifalari bir tomondan bolalarni tarbiyalashning umumiy yo'nalishlari bilan o'xshash bo'lsa, boshqa tomondan o'ziga hos hamdir.*

Keyingi yillarda olib borilgan tadqiqotlarda o'рта darajadagi aqli zaif bolalar egallagan bilimlaridan mustaqil ravishda foydalanishda juda ko'p qiyinchiliklarga duch kelishlari isbotlandi. Egallagan bilim va ko'nikmalarga biroz o'zgargan sharoitda qo'llash, vaziyatni mustaqil tahlil qilish, murakkab bo'lmagan hayotiy vazifalarning yechilishini tanlash bularning barchasi o'рта darajadagi aqli zaif bolalar uchun yengib bo'lmaydigan qiyinchilikdir va mana shu belgilar ularni normal odamlardan farqlashga olib keladi.

Maxsus ta'lim jarayonida o'рта darajadagi aqli zaif bolalarning barcha psixik funksiyalari rivojlantiriladi, nuqsonlari yumshatiladi.

Aqli zaif bolalar bilan olib boriladigan korreksion-tarbiyaviy ishning maqsadi ularni ijtimoiy adaptatsiyasi, mehnatga joylashish va hayotga moslashishdir. Bolalarning bilish imkoniyatlaridan foydalanib ularda hayot uchun zarur bo'lgan malakalarini rivojlantirish zarur. Voyaga yetib ular mustaqil ravishda o'z-o'ziga xizmat qilish, turmushda va maxsus ishlab chiqarishda sodda ishlarni bajarishlari, imkon boricha oilada va mehnat jamoasida yashay olishlari lozim. Ko'zlangan maqsadga erishish uchun o'рта darajadagi aqli zaif bolalar bilan olib boriladigan ishlarning quyidagi asosiy masalalarini ham qilinishiga bog'liq:

Bolalarga ta'lim berish va nuqsonlarini korreksiyalash jarayonida barcha psixik funksiyalarni va bilish faoliyatini rivojlantirish. Bu ishda asosiy diqqat o'qituvchilarning aqliy rivojlanishga qaratilgan.

O'рта darajadagi aqli zaif bolalarni tarbiyalash, ularda to'g'ri xulqni shakllantirish. Bu yo'nalishda asosiy diqqat ahloqiy tarbiyaga qaratiladi.

Mehnat tarbiyasi va qo'lidan keladigan mehnatga tayyorlash, jismoniy tarbiya, o'z-o'ziga xizmat qilish.

Maishiy – hulqni tarbiyalash va ijtimoiy adaptatsiyani rivojlantirish barcha ishning yakuni sifatida.

O'рта darajadagi aqli zaif bolalarning mehnati imkoniyatlarini va uddalay oladigan mehnat turlarini aniqlashda uning jismoniy rivojlanishi, umumiy va qo'l motorikasining rivojlanishi katta ahamiyatga ega. O'рта darajadagi aqli zaif bola va o'smirlarning mehnat tarbiyasini vazifalari quyidagilardan iborat.

1. Ushbu bola uchun imkon bor darajada maishiy va sanitar-gigienek jihatdan o'z-o'ziga xizmat qilishdagi mustaqillikni ta'minlash:

2. Qo'lidan keladigan mehnatga ijobiy munosabat, oiladagi uy-ro'zg'or yoki maxsus muassasadagi maishiy ishlarga tayyorgarlik va bu ishning murakkab bo'lmagan turlarini bajarish ko'nikmasini hosil qilish (xonalarni tozalash, idish-tovoqlarni yuvish, ovqat tayyorlashdek murakkab bo'lmagan tayyorlov ishlari, sabzavotlarni yuvish va tozalash).

3. Maxsus ustaxonalarda biror ish turiga ma'lum bir o'rgatilgan vaqtda mehnat qilish odatini shakllantirish.

4. O'рта darajadagi aqli zaif bolalarning maxsus muassasasida o'rgangan mehnat turiga qator operatsiyalarni bajarishning mustahkam malakalarini hosil qilish.

5. Qabul qilingan xulq normalari va qoidalariga rioya qilgan ravishda o'rtoqlari bilan birgalikda ishlashga o'rgatish.

O'рта darajadagi aqli zaif bolalar bilan olib boriladigan o'quv-tarbiyaviy ish tizimining mazmuni ular uchun imkon bor mehnat turlariga ijobiy yondashishga yordam berish lozim. SHuning uchun o'рта darajadagi aqli zaif bolalar bilan olib boriladigan korreksion tarbiyaviy ish o'z-o'ziga xizmat ko'rsatish, predmeti amaliy faoliyat va qo'l mehnati, ijtimoiy maishiy va ishlab chiqarish mehnati



mashg'ulotlariga tayanish kerak.

Bunday bolalarning atrofidagi muhit haqidagi bilimi xaddan tashqari kam, u ko'proq bevosita o'z atrofidagi har kuni uchratadigan buyumlarnigina biladi. Ko'p buyumlarning, garchi ulardan foydalansa ham, nomalarini ayta olmaydi. SHuning uchun, avval bolani buyumlar nomlari- so'zlarga o'rgatish, keyin ushbu buyumlar bilan harakatlarni bildiruvchi so'zlarga, shundan keyingina buyumlar xususiyatlarini, sifatlarini bildiruvchi so'zlarga o'rgatish zarur.

Bola nutqini o'stirishning ushbu dasturi amalda quyidagi izchil bosqichlarda amalga oshiriladi:

Bolani katta yoshli odamni tinglashga o'rgatish.

Bolani kattalar so'zlarini tushunishga o'rgatish.

Bolani uning xayotidagi eng kerakli, atrofini qurshab turgan buyumlar nomlarini aytishga o'rgatish.

Bolalarni buyumlar bilan qilinadigan harakatlar nomini aytishga o'rgatish.

Faqatgina amaliy mashg'ulotlarni o'tkazish jarayonida bunday bolalarda nutqiy rivojlantirish, tafakkurning yetishmovchiliklarini korrektsiyalash, maqsadga qaratilgan faoliyatni jonlantirish, ijobiy hissiy-irodaiviy sifatlarini shakllantirish mumkin.

Tashkil qilingan ijtimoiy maishiy yo'naltirish darslarida bolalar zarur maishiy malakalarni umumqabul qilingan xulq malakalarini o'zlashtirib oladilar.

Maxsus tashkil qilingan o'quv-tarbiyaviy ish, ijobiy oilaviy sharoitda o'rta darajadagi aqli zaif bolalarda komektor imkoniyatlari yuzaga chiqadi. Ularning ko'pchiligi umumta'lim fanlari bo'yicha bilimlarini elementar mehnat malakalarini egallab oladilar va maxsus tashkil etilgan sharoitda qiyin bo'lmagan ishlarni bajaradilar.

O'rta darajadagi aqli zaif bolalar bilan olib boriladigan ishlar o'ziga hos bo'lib maxsus dastur va o'quv rejasi asosida olib boriladi. SHunday qilib, yuqorida keltirilgan materiallarning ko'rsatishicha chuqur darajada orqada qolganlarning ko'pchiligi mehnatga joylashgan, ular o'zlari qila oladigan ishlar bilan bandlar, bu esa korrektsion tarbiyaviy o'qitishning ijobiy ta'sir qilganligidan dalolat beradi.

Yuqoridagi mulohazalarimizdan kelib chiqib, quyidagi dasturni ota-onalarga tavsiya qilsak maqsadga muvofiq bo'ladi.

Burab yurgizilgan o'yinchoqlar harakatini, 10-15 sekunddan boshlab sekin-asta oshira borib, kuzatish.

Ko'z gudan quyosh nuri aksini, cho'ntak fonari nuri harakatini kuzatish.

“ Sen ham bajar” ( “qushchalar”, “ mushtchalar-kaftlar”, “ bolg'a” va shu kabilar) ko'rsatmasi bo'yicha katta yoshlilar ketidan oddiy taqlidiy harakatlarni bajarish.

Kattalar ketidan “taqqilatamiz-bekitamiz” o'yinini doimo almashlab harakatlarni taqlid qilish. Kaftlarimiz yoni bilan sekin stol ustiga uramiz va tezda qo'llarimizni orqamizga berkitamiz.

Buyum bilan mashq qilish ( bayroqcha bilan mashq qilish).

Buyumlar bilan harakatlar bajarish.

a) sharchalarni ma'lum yo'nalishda yumalatish;

b) sharchalarni tor og'izli idishga tashlash;

v) buyumlarni bir qutichadan ikkinchisiga solish;

g) qutichaga buyumlarni shunday joylashtirish kerakki quticha yopiladigan bo'lsin;

d) qutichalarni ochish va yopish, matryoshkalarni ochish va yig'ish;



- e) gaykalarini boltlarni ustiga burab o'rnatish;
  - j) xalqachalarni tayoqchaga kiygazish;
  - yo) munchoqlarni ipga o'tkazish ("marjon").
7. Hayotiy vaziyatlarda harakatchanlikni o'stirish:
- a) tayoqcha, supurgi, shvabra, yordamida qiyin joylardagi buyumlarni chiqarib olish;
  - b) buyumni tayoqcha bilan itarib tushurish;
  - v) yuqorida turgan buyumni olishga yetish uchun stul yoki skameykadan foydalanish;
  - g) turli rangga ega buyumlar bilan harakat qilish.
8. "SHundayini ber" namunasi bo'yicha rang tanlash:
- a) buyumlarni rangiga qarab qutichaga, ranglar nomini aytmadan stakanga guruhlash.
9. Uchta rangni – qizil, ko'k, sariq ranglarni bilish;
- a) rangning nomi bo'yicha buyumni tanlab olish;
  - b) qizil rang nomini to'g'ri aytish.
10. "Mana shundayini ber" namunasi va instruktsiyasi bo'yicha shakllarini tanlab olish:
- kubikni, sharchani, chor qirra tayoqchani, g'ishtchani:
- a) namuna bo'yicha taxlash, tanlab olish, tarqatish;
  - b) bir xil shaklga ega buyumlarni tanlash;
  - v) yassi shakllarini taxlash;
  - g) sharcha, kubik, doira, kvadratlar nomini mustaqil aytish.
11. Kattalik:
- a) kattaligi bir xil bo'lgan buyumlarni tanlash: "Mana shundayini ber".
  - b) katta qutichaga katta buyumlarni, kichiklarini kichik qutichaga solish;
  - v) bir - biridan keskin farq qiluvchi – katta va kichik ikki buyumdan birini tanlab bir xil kattalikdagi xaltachalarni tayoqchaga kiygazish;
  - g) buyumlar katta-kichikligiga qarab qiyoslab bir birining ustiga taxlash usulidan foydalanish;
  - d) katta va kichik buyumlarni topish va ko'rsatish, qaysi buyum katta, qaysinisi kichikligini aytish;
  - e) buyumlar kattaligini - katta, kichik deb mustaqil aytish.
- Buyum bilan amaliy faoliyat bo'yicha namunaviy vazifalar
- Buyumlarni ularning bo'yoq ranglariga qarab tanlab olish. Mayda, rangli buyumlar ( tugmalar, munchoqlar, kubiklar, mazaika bo'laklarini) turli rangdagi buyumlar ichidan tanlab olayotganda rangli doirachalar, tegishli rangga ega tarelkalarga joylashtirish.
- Rangiga qarab buyumlarni bir qatorga qo'yish. Rangli kubiklarni ularning rangiga qarab galma-gallab qo'yish.
- Bolalar lotosining rangli kubiklarini tegishli rang turlariga qarab joylashtirish.
- "Qaerga mos keladi?" o'yinida kvadratlarini tegishli cho'ntaklarga joylashtirish.
- Buyumlarning ularni shakliga va katta – kichikligiga qarab bir qatorga joylashtirish.
- "Tevarak- atrofda izlash". Ekraning yoki boshqa bir to'siq orqasiga berkitilgan buyumni bola topadi.
- Katta odamning qo'lidagi buyumga o'xshash buyumni topish va olib kelib

berish.

Ma'lum rangga, shaklga va kattalikka ega buyumni topish va olib kelish.

Rangi, shakli va kattaligi o'xshash bo'lgan bir necha buyumlar ichidan ortiqchasini olib tashlash.

“Svetofor” rangli signal bo'yicha harakatni o'zgartirish. Yashil rang ko'rsatilganda – bola yuradi, sariq rangda – marshrut joyida turadi, qizil rangda to'xtaydi.

“Tushirib yuborma”. Unchalik yaxshi o'rnashib turmaydigan buyumni stol ustiga o'rnatib qo'yish.

“Sirli qopcha”. Matodan yasalgan qopcha ichiga joylashtirilgan qoshiqni, taroqni, kalitni chap va o'ng qo'l bilan paypaslab bilish.

“Nimani olib qo'yishgan?”.

“Nima o'zgaribdi?”.

Elementar konstruksiyalash

Hisoblash tayoqchalardan bolg'a, darvoza, uycha, deraza shakllarini tuzish.

Vertikal va gorizontal bo'ylab qirqilgan kesma rasmlarning 2 va 3 qismidan rasm yasash.

Bolalar qurilish materiallaridan minora, bog', yo'li, darvoza, garaj, uycha, stol, stul va devorlar yasash.

Ish tugagach qurilgan qurilmalar bilan o'yinlar o'ynash ( bolalar bajara oladigan vaziyatlar yaratish).

Agar sizda bolani yozishga o'rgatish mumkin, u qalamdan foydalanish ko'nikmasiga ega, degan fikr paydo bo'lsa, unda tayyorlov mashg'ulotlariga kirishish mumkin. Qog'oz varog'i ustiga uy ko'rinishini, devorni, eshik oldidan boshlanadigan yulka rasmini chizamiz. Bola siz chizgan rasmini tugallashga yordam beradi. Unga o'tlar rasmini chizishni topshiramiz. O'tlar yo'l ustida o'smasligini tushuntiramiz. O'tlar qanchalik kichkina va nozik bo'lishini ko'rsatib beramiz. Mayli, bola rasmning hamma pastki qismini o'tlar bilan to'ldiraqolsin. Keyin quyosh rasmini chizamiz. Undan uy tomonga nurlar taralmoqda. To'satdan havoda bulut paydo bo'lib, yomg'ir yog'a boshladi va hokazo.

Bolalarni yozuvga o'rgatish metodikasida qo'yidagilar tavsiya qilinadi:

Erkin rasm chizish:

Vertikal chiziqlar.

Tochkali vertikal chiziqlar.

Gorizontal chiziqlar.

Kataklar.

Vertikal punktirlar (yomg'ir).

Erkin doiralar.

Ma'lum kattalikdagi doiralar.

Olma.

Kichkina doirachalar (no'xot).

Doira (shar).

Quyosh.

Nuqtalar.

Quyuncha.

Tugmali quyuncha.

Quyuncha o'tlar ustida.

Krestchalar.

Rombik, kvadrat.

Bo'yash (dala, dengiz).

Kvadratni bo'yash ( cheklangan sath).

Qora va ochiq ranglar ustiga naqshlar solish.

Bola kattaning ma'qullashini va maqtovini qozonishini istashi uchun bolaning bunday ishda qantashuvini maqtab rag'batlantirish zarur.

Bolalarga ayni bir harakatni bir necha marta takrorlash jarayonida o'rgatish lozim. Ularga narsalar va hodisalarning mavjud voqe'lik buyumlari bilan o'zaro aloqasini tushuntirish zarur. Bu uning tafakkurini o'stirish uchun zaruriy shartdir.

Sog'lom bola buyumlar bilan aloqada bo'lib, ular haqida ma'lum axborot oladi va keyinchalik yangi axborotlar izlashga kirishadi, o'rta darajadagi aqli zaif bola esa faqat buyumlarni qo'llari bilan ushlab harakat qilishgagina qodir. Buyum haqidagi barcha ma'lumotlar kattalar tomonidan ma'lum qilinadi, o'rta darajadagi aqli zaif bola faqat ularning yordami tufayli o'zi uchun yangi kuzatuvlar va tajribani olishi mumkin.

Bu tafakkur rivojlanishi jarayonida bolada o'zi o'rganayotgan ob'ektning ayrim xususiyatlarini aks ettiruvchi obrazlar barqarorlashadi, yani faoliyatning turli xil tasavvur va tushunchalarini yanada shakllanishi uchun asos ta'minlanadi. Mana shunda xar bir kuzatuv yo'l va hodisalarni yanada xal etishning elementar tahlili shakllana boshlaydi.

Vaqt kelib o'rta darajadagi aqli zaif bolada obrazli tafakkur shakllana boshlaydi va u mavjud ob'ektlarni hamda ularni aks ettiruvchi modelini farqlashga qodir bo'ladi. Bolaning elementar analiz va sintez qobiliyati mana shunday shakllanadi. Bola buyumlarning tarkibiy qismlarini farqlashga, ular o'rtasidagi bog'lanishlarni topishga va ularni bir butunga birlashtirishga qodir bo'lib qoladi. O'rta darajadagi aqli zaif bolalar imkoniyatlari va tarbiyalash maqsadlariga mos ta'lim dasturlari va metodlarining qo'llanishi ularning bilish faoliyatini rivojlantirishdagi muhim va hal qiluvchi shartidir. Bunday natijaga erishishi uchun ta'lim bolaning dolzarb rivojlanish zonasi va yaqin rivojlanish zonasining imkoniyatlariga mo'ljallangan bo'lishi, ushbu yosh davrning asosiy faoliyatiga asoslanish lozim.

#### FOYDALANILGAN ADABIYOTLAR

В.М. Мозговой. Основы олигофренопедагогики: учеб. пособие для студ. сред. учеб. заведений – Издательский центр “Академия”, 2010. 9-стр

Лубовский, В.И. Актуальные проблемы теории и практики психодиагностики развитию / В.И. Лубовский //Проблемы диагностики в современной системе психологического сопровождению детей с ограниченными возможностями здоровья: науч. ст. /под наусх. ред. Е.С. Романовой, С.М. Валявко. – М.: Изд-во “Спутник+”, 2010. – С.5-9.

Пўлатова П.М. ва бошқалар. Махсус педагогика. – Т., - 19-22 бет

Стребелова Е.А. Дошкольная олигофренопедагогика. – М., 2001.- С.36-

**БЎЛАЖАК ЎҚИТУВЧИЛАРНИ КАСБИЙ РЕФЛЕКСИЯ АСОСИДА ПЕДАГОГИК МАҲОРАТНИ РИВОЖЛАНТИРИШНИНГ НАЗАРИЙ-МЕТОДОЛОГИК АСОСЛАРИ**

DOI: <https://doi.org/10.53885/edinres.2021.82.79.025>

*Зармасов Шерзод Рахимбердиевич,  
Жиззах давлат педагогика институти ўқитувчиси*

---

*Мақолада бўлажак ўқитувчиларни касбий рефлексия асосида педагогик маҳоратни ривожлантиришининг назарий-методологик асослари ҳақида сўз боради. Бундан ташқари ўқитувчининг касбий маҳорати ва унда педагогик рефлексиянинг тутган ўрни таҳлил қилинган. Шунингдек, педагогик рефлексия турлари ва уни ўқитувчи фаолияти ривожисидаги аҳамияти ҳақида маълумотлар берилган.*

*Калит сўзлар. Бўлажак ўқитувчилар, касбий рефлексия, педагогик маҳорат, назарий-методологик асослар, педагогик рефлексия, педагогик рефлексия турлари.*

**ТЕОРЕТИКО-МЕТОДОЛОГИЧЕСКИЕ ОСНОВЫ РАЗВИТИЯ ПЕДАГОГИЧЕСКИХ НАВЫКОВ НА ОСНОВЕ ПРОФЕССИОНАЛЬНОЙ РАЗМЫШЛЕНИЯ БУДУЩИХ ПЕДАГОГОВ**

*Зармасов Шерзод Рахимбердиевич,  
Преподаватель Джиззакского государственного педагогического института*

---

*В статье рассматриваются теоретико-методологические основы развития педагогического мастерства будущих учителей на основе профессиональной рефлексии. Кроме того, анализируются профессиональные навыки учителя и роль в нем педагогической рефлексии. Приведены сведения о типах педагогической рефлексии и ее роли в развитии педагогической деятельности.*

*Ключевые слова. Перспективные учителя, профессиональная рефлексия, педагогические навыки, теоретико-методологические основы, педагогическая рефлексия, виды педагогической рефлексии.*

**THEORETICAL AND METHODOLOGICAL FUNDAMENTALS OF DEVELOPING PEDAGOGICAL SKILLS ON THE BASIS OF PROFESSIONAL REFLECTION OF FUTURE TEACHERS**

*Zarmasov Sherzod Raximberdievich,  
Teacher of Jizzakh State Pedagogical Institute*

---

*The article discusses the theoretical and methodological bases of developing pedagogical skills of future teachers on the basis of professional reflection. In addition, the professional skills of the teacher and the role of pedagogical reflection in it are analyzed. There is also information about the types of pedagogical reflection and its role in the development of teacher activity.*

*Key words. Prospective teachers, professional reflection, pedagogical skills, theoretical and methodological bases, pedagogical reflection, types of pedagogical reflection.*

Бугунги ривожланган бир даврда таълим-тарбия жараёнига катта эътибор берилмоқда. Замонавий илм-фан, техника ва технологияларнинг шиддат билан ривожланиш даврида таълим тизими ва унда фаолият олиб бораётган замонавий ўқитувчиларга катта эътибор берилмоқда. Мамлакатимизда ўқитувчи кадрларнинг маънавий қиёфаси, ақлий салоҳияти ҳамда касбий маҳоратига нисбатан жиддий талаблар қўйилмоқда.

Ўқитувчи касбий маҳоратини ва фаолияти давомида унинг ютуқлари, камчиликлари ва келажакда ўз олдига қўйган илмий тадқиқот йўналишларини таҳлил қилиб педагогик фаолиятни такомиллаштиришдан иборатдир. Ана шу мақсадда биз ушбу мақолада бугунги ўқитувчининг касбий маҳорати ва унинг ўз фаолиятини таҳлил қилувчи соҳа – рефлексия тушунчасига эътибор қаратмоқчимиз. Узлуксиз таълим тизимида фаолият олиб бораётган ўқитувчи, мураббийларнинг касбий педагогик фаолиятини таҳлил қилиш ва уларнинг келажакдаги тадқиқот ишларига ҳам назарий, ҳам методик амалий ёрдам беришдан иборатдир.

Педагог касбий компетенцияси компонентларидан бири касбий рефлексиядир. Шу сабабли ўқитувчиларнинг таълим тарбия жараёнини самарали ташкил этиш ўқитувчининг касбий маҳоратига боғлиқдир.

Рефлексия (лотинча “reflexio” – ортга қайтиш) – субъектнинг ўз (ички) психик туйғу ва ҳолатларини билиш жараёни сифатида қаралади. Рефлексия тушунчасини ҳозирги замон талаблари даражасида такомиллаштиришни талаб этади. Рефлексия – ҳар томонлама баркамол назарий фаолияти шаклидир, инсон маънавият дунёсининг ўзига хос яширин ҳисларини очиб берадиган ўз ўзини билишга ва англашга қаратилган фаолиятдир. Илк бор “рефлексия” тушунчаси қадимги Юнон фалсафасида юзага келган ва инсоннинг ўз онгида кечаётган мулоҳазалари ҳақида фикр юритиш жараёни ўз фикрлари мазмунини таҳлил қилишига эътиборини жалб қилишини англатган. Декарт, Сократ, Платон, ва бошқа юнон файласуфлари рефлексияни инсоннинг ўзини ўзи билишига, нималарга қодир эканлигини эътироф этишга қаратилган фаолияти эканлигини таъкидлашган. Локк, Кант, Гегель, Фиксте, Шеллинг каби Европа файласуфлари эса рефлексияга инсоннинг билиш қобилиятларини ривожлантириш асоси сифатида қарашганлар.

“Бугунги замонавий фалсафада эса рефлексия назарий ва амалий жиҳатдан фарқланади. Биринчиси, инсон томонидан тушунчаларнинг ривожланиш жараёнининг ягона тушунчалар доирасидаги бир таърифдан бошқасига ўтиш имкониятини берадиган метод сифатида; иккинчиси эса индивидуал ҳаракат ёки фикрни тушунча билан нисбатлаш жараёни, бунда нисбатлаш ўлчови устидан назорат таъминланиши керак”.

Ҳозирги кунда фалсафий категория сифатида ўрганилаётган “рефлексия-психология, социология, синергетика, мантиқ, андрагогика, кибернетика ва бошқа кўплаб мураккаб фанларнинг тадқиқот объекти сифатида танқид қилинмоқда. Педагог олим В.А.Сластенин фикрича, рефлексия педагогнинг ўз онги ва фаолиятини белгилаш ва таҳлил қила олишдир. Демак, касбий рефлексия – ўзини ўзи билиши, ўзини ўзи тушуниши, ўзини ўзи англаши, ўзини ўзи бошқариши, ўзини ўзи назорат қилиши ва ўзини ўзи баҳолашдир”.

Г.М.Каджаспированин фикрича, “педагогик рефлексия инсонни ўз ўзини англаши деб, бунда нафақат ўқитувчи ўз хатти-ҳаракатларига тўғри баҳо бериши балки, ўқитувчи билан педагог мулоқот чоғида ўзаро ҳамкорлик

қиладиган ўқувчи-талабалар жамоаси, педагогик жамоа, таълим-тарбияга масъул шахслар, ота-оналар уни қандай қабул қилишини ривожланган инсоннинг ўз хатти-ҳаракатлари ва уларнинг қонунларини англашга қаратилган тушуна олиш қобилиятидир”. Демак, рефлексия ўқитувчининг ўзини ўзи англаши, билиши, хулоса чиқариш замирида ўзининг ижобий ва заиф томонларни билиб, ўз ўзини такомиллаштиришга интилиши, бунинг учун зарур шарт-шароитлар яратилиши керак.

Л.Э.Плескач рефлексияни шундай таърифлайди: “рефлексия – ўзини ўзи таҳлил қилиш бўлиб, ўзини ўзи белгиланган мақсадга эришиши эмас, балки билим олиш, тажриба орттириш усули, ижодга касбий жиҳатидан такомиллаштиришга нисбатан рағбатлантиришдир”.

“Ўқитувчи касбий маҳоратини ривожлантиришида педагогик рефлексиянинг аҳамияти” номли ушбу назарий методик мақола асосида бугунги ўқитувчиларнинг фаолиятида таълим-тарбия жараёнидаги фаолиятларини ўзлари баҳолаб, келажак фаолияти ҳақида тавсиялар беришдан иборатдир.

Бугунги замонавий ўқитувчининг интеллектуал рефлексия жараёнида рефлексив қобилият муҳим бўлиб, у педагогга касбий билимларни ўзлаштириш ва амалиётда ундан самарали фойдаланишда катта ёрдам беради.

Ҳозирги замонавий педагогик илмий-тадқиқот ишларида кўплаб олимлар рефлексиянинг И.Н.Семёнов томонидан таклиф қилинган таснифига таянадилар. У рефлексиянинг қуйидаги турларини таклиф этиб шарҳлайди.

Интеллектуал рефлексия – муаммоларни фикрлаш асосида ижобий ҳал қилишни белгилайди.

Шахсий рефлексия – ўқитувчининг низоли (конфликтлар) педагогик зиддиятлардан жанжалсиз чиқишни фикран изланиш асосида бартараф қилишни таъминлайди.

Коммуникатив рефлексия – мулоқот жараёнида шерикларининг ўзаро бир-бирларини тушуниб муносабат қилишни таъминлайди.

Кооператив рефлексия – жамоа аъзоларининг биргаликдаги ўзаро мунтазам меҳнат фаолиятларини мувофиқлаштириш билан боғлиқ бўлган фаолиятдир.

Педагогика фанлари доктори А.Холиқовнинг таъкидлашича: “ўқитувчи педагогик фаолиятини ўрганишга бағишланган кўп йиллик тажрибалар асосида қилинган назарий хулосалар педагогик маҳоратнинг ривожланиш жараёнини бешта элементдан иборат тизим асосида ўрганиш имкониятини беради. Бу ўқитувчининг касбий рефлексияси ривожлангани сари кечадиган ва унинг асосида узлуксиз педагогик касбий маҳоратини ва ўз ўзини такомиллаштириш имкониятини таъминлайдиган жараёнларни чуқурроқ тушунишни таъминлайди.

Ўз ўзини билиш жараёни ўқитувчининг педагогик маҳорати доирасида маълумотларни қайд қилиш даражасида кечади, бунда рефлексиянинг пассив шакли устуворлик қилади. Ўқитувчи педагогик фаолиятида юзага келадиган турли қийинчиликлар ва муаммоларнинг сабабларини, эришилаётган ютуқлар ва натижаларни шунчаки қайд қилиб боради.

Ўз ўзини англаш жараёни ўқитувчининг ўз фаолияти ва унда ўзига нисбатан “мета-позиция” (ноаниқ позиция)да туриб, ўзига ташқаридан

қараш, ўзини кузатиш малакасини кўзда тутди. Бунда, интериоризация (ташқи омилларнинг ички омилларга ўтиши) ҳодисаси амалга ошади, касбий қийинчиликларнинг келиб чиқиш сабаблари расмийлаштирилади; фаолиятдан кўзланадиган асосий мақсад аниқланади, рефлексив – “МЕН” шаклланади. Бу ўқитувчининг долзарб ривожланиш зонаси билан боғлиқ.

Ўз ўзини белгилаш жараёнида бошланғич даража касбий эҳтиёжларни ҳисобга олиб белгиланади ва жадал имкониятлар асосида фаолият режалаштирилади. Стратегик, тактик ва тезкор вазибалар шакллантирилади. Ҳақиқий “МЕН” ва идеал “МЕН” нисбатланади. Бу ўқитувчининг энг яқин ривожланиш даражаси билан боғлиқ.

Ўз ўзини ривожлантириш жараёнида ўқитувчининг касбий фаолият давомида такомиллаштирилган педагогик маҳорати, рефлексивланган (яъни аввал фойдаланилган ва уларнинг самарадорлигини баҳолаш натижасида тобора оптимал бўлиб чиққан методлар) ҳаракат усуллари ва методикаларини ўсиши содир бўлади.

Ўз ўзини назорат қилиш ўқитувчи педагогик фаолияти жараёнида назарий ва амалий тажрибалар асосида, ўз ўзини касбий жиҳатдан назорат қилиб, педагогик маҳоратини янада такомиллаштириб боришнинг иккинчи шакли бошланишини назарда тутди.

Бизнинг фикримизча, ўқитувчининг доимий педагогик фаолияти мазмунан рефлексив хусусиятга эга бўлиб, у барча рефлексив жараёнларни қамраб олади. Қайд этиш жоизки, ҳозирги кунгача педагогик рефлексия тушунчасининг мукамал таснифи мавжуд эмас. Шу муносабат билан таъкидлаш жоизки, ўқитувчининг касбий фаолиятида рефлексия муҳим рол ўйнайди.

Зеро, касбий рефлексия жараёнида ўқитувчи ўзи танлаган педагогик касби талаб қиладиган даражада ўз имкониятларини, у ҳақидаги мавжуд тасаввурларини педагогик тажрибасининг муҳим жиҳатлари билан нисбатлайди, ва ихтиёрий равишда шахсий педагогик маҳорат занжирини ҳосил қилади.

Педагог олимлар Г.А.Голицин ва Г.П.Шедровицкийнинг ишларида рефлексияга ўқитувчи педагогик фаолияти ривожланишининг асосий омили ва табиий механизми сифатида катта аҳамият берилган. Г.П.Шедровицкий рефлексияни инсоннинг “ижобий фаолиятлари мажмуаси” нуқтаи назаридан ўрганишни таклиф қилади. У қандайдир педагогик фаолиятни амалга ошириш мумкин бўлмаса, бу ғоя асосида ушбу фаолият доирасидан ташқарига “рефлексив чиқиш” тизими курилади, деб ҳисоблайди. Бунда инсон амалга оширилмаган фаолиятдан, янги фаолият позициясига ўтади ва “фикран маънолар қуриш” воситаларига эга бўлади, улардан келиб чиқиб, бирламчи фаолиятни тушунади ва тавсифлайди. Бунда иккинчи янги фаолиятда биринчисидан муҳим “материал” сифатида фойдаланади.

Олимларнинг бу каби хулосалари касбий рефлексия ўқитувчининг ўз-ўзини ривожлантиришда (бу унинг ўз ижодий меҳнати натижасидан қониқмаслиги асло мумкин эмаслиги билан белгиланади) шижоати, касбий фаолиятига оид янгиликларни мунтазам изланишида, ижодкорлигида намоён бўлиши билан асосланади. Демак, рефлексия ўқитувчининг ўз ўзини касбий такомиллаштиришига ҳам асос бўлади, деб айтиш мумкин.

Касбий педагогик фаолиятда рефлексив жараёнларни ўрганиб таъкидлаш мумкинки, рефлексия нафақат педагогик фаолиятни режа-

лаштириш билан боғлиқ ҳодиса, балки рефлексия моҳиятини касбий фаолиятни оптималлаштириш мақсадида ҳам қўлланади.

Ўқитувчи педагогик маҳоратининг асосий хусусиятларидан бири унинг ривожланишида узлуксизликнинг мавжудлигидадир. Демак, рефлексив жараёнда ўқитувчининг касбий маҳорати, касбий сифатлари мавжудми ёки йўқми деб қайд этиши керак эмас, балки уларнинг ривожланиши, бойиб боришини, кучайишини рағбатлантириш инobatга олиниши зарур. Таълим жараёни айнан шунга хизмат қилиши керак, қачонки билим, кўникма ва малака онгли равишда ўз ўзини такомиллаштиришга ички ундов билан қабул қилинсагина у ишлайди. Юқорида қайд этилган фикрлардан бугунги кун ўқитувчиси шахсига қўйиладиган талаблар ва улар фаолиятининг рефлексия қилиши бугун зиёлиларнинг вазифасидир.

Ўқитувчиларни ҳам иқтисодий, ҳам маънавий жиҳатдан қўллаб-қувватлаш тўғрисида Ўзбекистон Республикаси Президенти Шавкат Мирзиёевнинг кўплаб қарорлар, фармонлари қабул қилинди. Мамлакатимиз фуқароларининг маънавий киёфасини белгиловчи фазилатлар ватанпарварлик, инсонпарварлик, миллий ғурур, меҳнатсеварлик қабилар маҳоратли ўқитувчилар орқали ўқувчи ёшларга сингдирилади.

Хулоса қилиб айтганда, ўқитувчи педагогларга хос касбий маҳоратга, ўқитувчилик одобига, масъулиятли ва бурчига эга бўлган, педагогик жараённинг эҳтиёжларини объектив равишда бажараётган шахс бўлиши лозим. Биз ушбу мақолада ўқитувчининг касбий маҳорати, унинг халқ олдидаги, Ватан олдидаги бурчи, вазифаларини таҳлил қилиб, улар фаолиятини рефлексия қилиб баъзи назарий, амалий ва методик тавсиялар берилиши жоиз деб, билдик. Бугунги ўқитувчи-профессорларни халқимиз ҳурмат қилади, улар элнинг назарида. Шундай қилиб, касбий педагогик рефлексия нафақат касбий фаолият, балки билим, кўникма ва малакаларнинг ўсишини таъминлайди. Ҳамда ушбу фаолиятни такомиллаштириш асоси ҳам саналади. Ҳар қандай ўқитувчи ўз ўзини тарбиялаши ва ўз ўзини ривожлантиришига ҳатто жуда кучли интилиши бўлса ҳам, ўзининг шахсий ривожланиш дастурини махсус малакасиз белгилай олмайди. Бу педагог фаолиятидаги муваффақиятга эришиши ўқитувчининг ўз устида ишлашга тайёргарлиги, унинг ўз ўзини таҳлил қила олиши, ўз ўзини ташхислаш қобилиятининг қанчалик шаклланиши билан боғлиқ. Ҳар бир педагогнинг касбий рефлексияси унинг ўз ўзини такомиллаштиришда, шижоатида, мунтазам касбий фаолиятига оид янгиликлар устида изланишида, ижодкорлигида инновацион фаолиятида намоён бўлиши билан асосланади. Шундай қилиб, рефлексия педагогнинг ўз ўзини касбий такомиллаштириш учун асос бўлади. Шу боис унинг касбий педагогик маҳоратини ривожлантириш муаммосини фақат унинг касбий рефлексиясини такомиллаштириш асосида ҳам қилиши мумкин. Касбий педагогик рефлексия педагогда ва бўлажак педагогларда нафақат касбий фаолият балки билим, кўникма ва малакаларнинг ўсишини ҳам таъминлайди: “Ҳар қандай педагог ўзини ўзи ривожлантиришга жуда кучли интилиши бўлса ҳам, ўзининг педагогик маҳоратисиз унга эриша олмайди”.

Адабиётлар рўйхати:

1. Ўзбекистон Республикаси Президенти Шавкат Мирзиёевнинг Олий Мажлисга Мурожаатномаси. 2020 йил 29 декабрь.

2. Каримов И.А. Буюк келажакимизнинг ҳуқуқий кафолати. – Т.:



“Шарқ”, 1993. 27-28 бетлар.

3. Слостенин В.А., Каширина В.П. Педагогика и психология. – Москва: “Юрайт”, 2019. 33 стр.

4. Каджаспиров Г.М. Педагогическая словарь. – Москва: “Академия”, 2003. 117 стр.

5. Холиқов А. Педагогик маҳорат. – Т.: Иқтисод-Молия, 2011. 298 бет.

6. Мусурманова А. Педагогик технологиялар – таълим самарадорлиги омили”. – Т.: “Ёшлар нашриёти”, 2020. 165 бет.

**БЎЛАЖАК БОШЛАНҒИЧ СИНФ ЎҚИТУВЧИЛАРИДА  
ИМПРОВИЗАЦИЯ КЎНИКМАСИНИ РИВОЖЛАНТИРИШ  
ТЕХНОЛОГИЯЛАРИ**

DOI: <https://doi.org/10.53885/edinres.2021.12.87.024>

*Хамраева Назира Равшановна,  
Жиззах давлат педагогика институти ўқитувчиси*

*Мақолада бўлажак бошланғич синф ўқитувчиларида импровизация кўникмасини ривожлантириш технологиялари тўғрисида тўлиқ маълумот берилган. Ундан ташқари импровизация нима эканлиги, ўқитувчи ўқувчи олдида ўзини шу ҳолатда қандай тутиши кераклиги ҳақида айтиб ўтилган.*

*Калит сўзлар. Бошланғич синф, импровизация, кўникма, ривожлантириш, технология, оғзаки нутқ, ибора, жумла.*

**ТЕХНОЛОГИИ РАЗВИТИЯ НАВЫКОВ  
СОВЕРШЕНСТВОВАНИЯ У БУДУЩИХ УЧИТЕЛЕЙ НАЧАЛЬНОЙ  
ШКОЛЫ**

*Хамраева Назира Равшановна,  
Преподаватель Джизакского государственного педагогического  
института*

*В статье представлена подробная информация о технологиях развития импровизационных навыков у будущих учителей начальных классов. Также объясняется, что такое импровизация и как учитель должен вести себя перед учеником в этой ситуации.*

*Ключевые слова. Начальный класс, импровизация, мастерство, развитие, техника, устная речь, выражение, предложение.*

**TECHNOLOGIES FOR THE DEVELOPMENT OF IMPROVISON  
SKILLS IN FUTURE PRIMARY SCHOOL TEACHERS**

*Hamraeva Nazira Ravshanovna,  
Teacher of Jizzakh State Pedagogical Institute*

*The article provides detailed information on technologies for developing improvisational skills in future primary school teachers. It also explains what improvisation is and how a teacher should behave in front of a student in this situation.*

*Key words. Elementary class, improvisation, skill, development, technology, oral speech, expression, sentence.*

Бошланғич синф ўқувчиларининг таълими ва тарбияси тизимида, жумладан уларнинг ахлоқий тарбиясида педагогнинг роли бекиёсдир. Бола ҳаётининг катта қисми айнан педагогик фаолият жараёнида кечеди, унинг характери, ҳаётий қарашлари, маънавий-ахлоқий қадриятлари, яъни унинг шахсининг фундаментал сифатлари шаклланади. Айнан шунинг учун педагог шахси – “улғайишнинг идеал образи” ҳисобланиб, унга кўра унинг яхлитлиги, уйғунлиги ва биринчи навбатда маънавий-ахлоқий қадриятлари ва установкалари боланинг шаклланишида ҳал қилувчи аҳамиятга эга бўлади.

Бошланғич синф ўқувчилари билан амалга ошириладиган ҳар қандай таълим-тарбиявий тадбирлар уларнинг дарсда олган билимларини тўлдириши лозим. Шу жиҳатдан қараганда, бўлажак бошланғич синф ўқитувчиларини ўқувчиларни ахлоқий тарбиялашга тайёрлашда дарсдан ташқари иш шаклларида тўғри фойдалана олиш ҳам муҳим педагогик аҳамиятга эга. Мазкур таълим-тарбиявий тадбирларнинг узвийлиги ва узлуксизлигини таъминлаш ўқувчиларнинг билиш фаолиятини фаоллаштиради, қизиқишларини оширади, истеъдодларининг намоён бўлишига имконият яратиб беради. Шунга кўра, мазкур тадбирларни самарали ташкил этиш педагогик долзарб масалалардандир.

Бошланғич синф ўқувчилари билан синфдан ташқари таълим жараёнида ташкил этиладиган тадбирларнинг асосий вазифаси – ўқувчиларнинг дарсларда олган билимларини янада тўлдириш, кенгайтириш ва амалда татбиқ этишга ўргатишдан иборат. Бунинг натижасида ўқувчиларда миллий қадрият ҳисобланган ўйинлар, анъаналарга нисбатан қизиқиш ортади, улар қалбига миллий маданиятни синдириш ва шу орқали ўқувчиларнинг ижтимоий фаолиятини самарали ташкил этилишини таъминлади. Бундай тадбирларда ҳам дарсда бўлгани сингари барча масъулият синф раҳбарининг зиммасига юклатилади. Бу эса ўз-ўзидан бўлажак ўқитувчидан изланиш, ташаббускорлик, ижодий ёндашувни талаб қилади.

Бошланғич синфларда ўтказиладиган синфдан ташқари тадбирларнинг ўзига хос хусусияти – ўқувчиларда ҳаётий компетенцияларни таркиб топтириш ва ривожлантиришдан иборат. Ўқувчилар кундалик ишларининг узвий давоми сифатида синфдан ташқари таълим-тарбиявий ишларда иштирок этадилар, савол-жавобларда қатнашадилар ва шу билан бирга ўз тенгдошларининг фикрларини ҳам тинглаб борадилар. Бунинг натижасида ўқувчиларнинг билими, маънавий дунёси бойиб боради.

Импровизатция – тайёргарликсиз баён этиш усули бўлиб, ўқитувчи ўқувчиларга савол ёки топшириқ беради ва дарҳол унинг жавобини тайёргарликсиз тушунтириб беришларини сўрайди. Бу усулнинг афзаллиги шундаки, ўқувчилар ўз шахсий фикрларига, дунёқарашига эга бўладилар, уларнинг оғзаки нутқи ривожланади, ҳар бир савол-топшириқларни хотирада тез-тез таҳлил қила олиш кўникмалари шаклланади.

Импровизатция (лот. импровисус – қутилмаган, бехосдан) – шеър, мусиқа ва б. ни олдиндан тайёргарликсиз, ижро давомида ижод этиш; актёр ўйинида бехосдан пайдо бўладиган илҳом, ижодий фантазия, руҳий кўтаринкилик, фикр, сўз, оҳанг ва тасвирнинг эркинлиги. Актёр ўйинидаги импровизатция ижро этилаётган ролни жонлантиради, унга янги маъно беради. Қадимда халқ театри актёрлари – скоморохлар, мимлар, бизда масхарабоз ва қизиқчилар, айниқса, италян халқ комедия театри (“Дел Арте”) актёрларининг ўйинида импровизатция асосий ўрин эгаллаган. Ўзбек актёрларидан Ҳожи Сиддиқ Исломов, Сойиб Хўжаев, Ғани Аъзамов каби актёрлар ижодида импровизатция муҳим рол ўйнаган.

Мусиқада импровизатциянинг икки асосий тури мавжуд. Анъанавий (оғзаки анъанадаги) мусиқада, шу жумладан, ўзбек мусиқа меросида муайян куйни импровизатция тарзида талқин этиш – мусиқа ижросининг асосий шаклларида бири ҳисобланади. Бунда созанда ёки хонанда турли мусиқа безак (мелизм)ларидан моҳирона фойдаланади, янги оҳанг ибора ва жумлаларини усталик билан киритади, авж ёки жўр овозларни ўзгартириш

каби усуллардан фойдаланади. Иккинчи тури – Импровизация услубида янги мусика асари (ёки маълум қисмини, мас, каденция)ни яратишдир. Композиторлик ижодида импровизация шакллари 16–17-асрларда ривож топиб, айниқса 19-асрда (белканто санъатида, виртуоз мусиқасида) ўз чўққисига кўтарилган. Жаз мусиқасида импровизация асосий ўрин тутади. Ўзбек созандаларидан А. Абдурашидов, А. Исмоилов, Қ. Дадаев ва б. импровизациядан моҳирона фойдаланишади.

Импровизация контекстида (кутилмаган вазият юзага келганлиги сабабли) ўқитувчилар учун турли хил хатти-ҳаракатлар мумкин:

табiiй тури: самарали импровизация ҳаракатлари ўқитувчи учун психологик ва ҳиссий қийинчиликларни келтириб чиқармайди;

стресс-трансформатсион тип: юзага келган қийинчиликларни бартараф этиш учун шахснинг барча ресурсларини сафарбар қилиш мавжуд;

атайлаб қочиш тури: ўқитувчининг кутилмаган педагогик вазиятни бартараф этишдан онгли равишда қочиши (“сезмаслик”);

беихтиёр тормозловчи тури: чалкашлик ва ўқитувчининг ҳаракатларини тўлиқ ҳис қилиш;

ҳиссий бузилиш: ўқитувчи назоратсиз, тасодифий ҳаракат қилади, зиддиятни кучайтиради, ўзини тута олмайди ёки ҳис-туйғуларини яшира олмайди;

ноадекват тип: ўқитувчи ўз ҳис-туйғуларини яширади, лекин уларни педагогик жиҳатдан мақсадга мувофиқ тажриба ва ҳаракатларга айлантира олмайди.

Ҳозирги замон ўқитувчисининг асосий фазилатларидан бири ўз касбига садоқатлилиги, ғоявий эътиқодлилиги, ўз касбини севиши, бу касбга бўлган чексиз садоқат ўқитувчини бошқа касб эгаларидан ажратиб туради. Чунки, узлуксиз таълим тизимида таълим-тарбия ишининг юқори савияда олиб борилиши, фақат ўқитувчига, унинг касбий тайёргарлигига боғлиқ. Ўқитувчи шахсига қўйиладиган муҳим талаблардан бири шуки, у ўзи ўқитаётган фанларни чуқур билиши зарур. Предмети ва унинг назариясини чуқур билиши, уни қизиқишини ошириб, ўқитувчи обрўсини кўтаради. Ўқитувчилар ўқувчи билимининг бу билимларни болаларга етказа олиш имкониятларини кадрлабгина қолмай, балки уни шу фанга бўлган қизиқишини, унинг фидойлигини ҳам тақдирлашади. Ўқитувчининг юксак маданияти, унинг теран билим доираси таълим-тарбия ишларини муваффақиятли кечишига ёрдам беради. Ҳозирги замон ўқитувчиси миллий кадриятларни билибгина қолмай, уни кенг ота-оналар жамоатчилиги ичида, синфда оташин тарғиботчиси бўлиши керак. Педагогик фаолият ўз моҳиятга кўра ижодий характерга эга. Маълумки, инсон олдида бирор муаммо тургандагина, ижодкорликка эҳтиёж туғилади. Ўқитувчилик фаолияти ана шундай хусусиятга эга. Педагогик ижодкорликнинг асосий моҳияти педагогик фаолиятнинг мақсади ва тажрибасидир. Педагогик тажриба муаммоли вазиятларга жуда бойдир. Илғор педагогик тажриба деганда, биз ўқитувчининг ўз педагогик вазифасига ижодий ёндашишини, ўқувчиларнинг таълим-тарбиясида янги, самарали йўл ва воситаларни қидириб топишни тушунамиз. Ҳозирги замон фан ва техника тараққиёти ўқитувчининг ижодкор бўлишини, фаннинг муҳим муаммолари юзасидан эркин фикр юрита олиши, фан ютуқларини ўқувчига етказа олиш ва ниҳоят ўқувчини ҳам ижодий фикрлашга, илмий-тадқиқот ишларига ўргата олишни

талаб қилади. Шунинг учун ўқитувчи, аввало, тадқиқотчилик малакаларини эгаллаши зарур. Ўқитувчи илмий-тадқиқот ишлари олиб бориши давомидабуюк мутафаккирлар, олимлар асарларини тўплайди, таҳлил қилади, улар асосида хулосалар чиқаради. У фан хулосаларидан ўзининг амалий фаолиятида, фойдаланиш жараёнида ҳозирги замон ўқитувчиси учун зарур бўлган жуда муҳим фазилатларни эгаллайди. Педагогик тажриба ўқитувчининг ўқув ишлари жараёнида эгаллайдиган билими ва кўникмалари йиғиндисидир. Бу ўқитувчининг педагогик маҳорати бўлиб, у педагогика фанининг ривожланишида бошланғич омил ҳисобланади.

Педагогик тажриба тўплаш тизими:

1. Мақсадни белгилаш
2. Таҳлил этиш, умумлаштириш, хулоса қилиш;
3. Ютуқларни аниқлаш;
4. Маълумот тўплаш.

Ўқитувчи тинимсиз ҳаракатда, изланишда бўлсагина ўқувчиларга билим бериб, уларни етук инсонлар бўлиб етишишларида муҳим роль ўйнайди. Ўқитувчи дарсни ташкил қилар экан, ўқувчилар ўқув фаолиятини активлаштирувчи ижодий фикрлаш кўникмаларини шакллантиришнинг муқобил режаларини амалга оширишни кўзда тутмоғи лозим. Дарсга бир мунча тарбиявий талаблар қўйилади. Ҳар дарс маълум даражада ғоявий йўналган аниқ тарбиявий вазибаларни бажариши, олинган илмий билимлар асосида дунёқарашни, юқори ахлоқий фазилатларни, эстетик дидни шакллантириб, таълимнинг ҳаёт билан мустақил алоқаларини таъминлаши зарур. Ўқувчиларда билимга қизиқишни, билимларни мустақил эгаллаш кўникмаларини қарор топтириш, ижодий ташаббускорликни қўллаб қувватлаш, уларнинг тасаввурлари чуқурлиги тарбиявий талаблардан ҳисобланади. Дарсга қўйиладиган ташкилий талаблар: мавзу (календарь) асосида дарс ўтказишнинг ишлаб чиқилган аниқ режаси мавжуд бўлиши, дарс ўз вақтида тугаши керак. Дарснинг мантиқий изчиллиги, тугалланмаганлиги ва дарснинг бошидан то охиригача ўқувчилар онгли интизоми таъминламоғи лозим. Дарсни ташкил этишда турли-туман воситалардан, ўқув-техник, компьютер, стационар ва динамик кўргазмалар қурооллардан фойдаланиши кўзда тутилади. Дарснинг таркибий тузилиши ўрганилаётган материалнинг мазмунига, дарсда фойдаланиладиган таълимнинг усул ва услубларига, ўқувчиларнинг тайёрланиш ҳамда ривожланиш даражасига, ўқув жараёнида дарснинг ўрнига боғлиқ.

Бўлажак бошланғич синф ўқитувчиларини ўқувчиларни ахлоқий тарбиялашга тайёрлашда талабаларга синфдан ташқари тадбирларни амалга ошириш йўллари, ўқитувчи ана шу тадбирларнинг мазмун моҳиятини чуқур ўрганиши, унинг самарадорлигини таъминлашга жиддий эътибор қаратиши кераклиги ҳақидаги билимлар сингдирилиши мақсадга мувофиқдир.

Фойдаланилган адабиётлар:

Максудов У.Қ. Бошланғич синф ўқувчиларида халқ оғзаки ижоди воситасида ижтимоий фаоллигини шакллантиришнинг педагогик имкониятлари // Тошкент давлат педагогика университетининг Илмий ахборотлари илмий-назарий журнали. – Тошкент, 2019, №3(19). Б.53-56.

Исмоилова З, Тарбиявий ишлар методикаси. –Т.: Истиклол, 2003.

Каджаспиров Г.М. Педагогическая словарь. – Москва: “Академия”, 2003. 117 стр.



## **MAKTABGACHA TA'LIM TASHKILOTLARIDA LOGOPED ISHINING OLIB BORILISHI**

DOI: <https://doi.org/10.53885/edinres.2021.42.97.023>

*Egamberdiyeva Shahnoza Akbarqizi,  
Jizzax Davlat Pedagogika instituti 2-bosqich magstranti*

---

*Abdimuminova Ozoda Ikromovna  
Jizzax Davlat Pedagogika instituti 2-bosqich magstranti*

---

*Annotatsiya: Ushbu maqolada Maktabgacha t'lim tashkilotlarida logoped ishining olib borilishi. Logopediya. Logoped shaxsi va uning ish faoliyati haqida ma'lumotlar berilgan.*

*Kalit so'zlar: Nutq, talaffuz, logopedik mashg'ulotlar, artikulyatsion mashg'ulotlar, ritm, ovoz, fonematik nutqni rivojlantirish.*

## **ЗАПИСАННАЯ РАБОТА В ДОШКОЛЬНЫХ ОБРАЗОВАТЕЛЬНЫХ ОРГАНИЗАЦИЯХ**

*Эгамбердиева Шахноза Акбаралиевна,  
Абдумуминова Озода Икромовна,  
магистрантки Жиззакского государственного педагогического  
института*

---

*Аннотация: В этой статье рассказывается, как работают логопеды в дошкольных учреждениях. Логопедия. Информация о личности и деятельности логопеда.*

*Ключевые слова: Речь, произношение, логопедия, артикуляция, ритм, звук, развитие фонематической речи.*

## **RECORDED WORK IN PRESCHOOL EDUCATIONAL ORGANIZATIONS**

*Egamberdieva Shakhnoza Akbaraliyeva,  
Abdumuminova Ozoda Ikromovna,  
Master's degree students of the Zhizzak State and Pedagogical Institute*

---

*Annotation: This article is about speech therapy in preschools. Speech therapy. Information about the speech therapist and his activities is included.*

*Keywords: Speech, pronunciation, speech therapy, articulation, rhythm, sound, phonemic development.*

Logoped umumnazariy va maxsus ixtisosli bilimlar tizimini egallagan bo'lishi kerak. Bu bilimlarning majmui va kengligi unda nuqsonli rivojlanishning tipologiya va tarkibi, nutqiy nomukammallikning oldini olish va uni bartaraf etish usullari

haqidagi, ruhiy pedagogik ta'sir etish metodlari to'g'risidagi tasavvurlarni shakllantiradi.

Logoped nutq buzilishlarini payqab olishi, ularni tuzatish va bartaraf etish usul hamda metodlarini egallagan bo'lishi, bunday nuqsonlarning oldini olishga doir profilaktik ishlarni yo'lga qo'yishi, nutqi zaiflashgan bolalarni maktabgacha tarbiya yoshida ham, maktab yoshida ham ona tili bo'yicha

o'qitishning maxsus metodlaridan qo'llay olishi, g'ayritabiiy nutqli bolalarning muhim psixik xususiyatlarini bilishi, ularni tarbiyalash usul hamda metodlarini egallagan bo'lishi, ulardagi oliy miya qobig'i faoliyatini tuzatish va rivojlantirish uslublarini qo'llay olishi kerak. Logopedning ixtisosi bo'yicha chuqur bilimga egaligi dasturlarni, maktab darsliklarini, logopediya bo'yicha qo'llanmalarni bilishni o'z ichiga oladi. Bolalarni o'qitish, tarbiyalash va ularning buzilgan nutqlari yuzasidan olib boriladigan ishlarning samaradorligiga erishish uchun logopedning shaxsi birinchi darajali ahamiyat kasb etadi. U quyidagi asosiy sifatlarni:

- kasbiga qiziqish;
- bolalarni sevish;
- o'ziga va atrofdagilarga talabchanlik;
- pedagogik ijodiy xayol va kuzatuvchanlik;
- samimiylik, kamtarlik, mas'uliyatlilik, so'zda va amalda qat'iylik va izchillikni o'zida namoyon etadi.

Logoped ilg'or tajribalarni umumlashtirib bolalarning nutqini tuzatishning eng yaxshi vositalari bo'yicha izlanish olib borishi kerak. U egallab olishi lozim bo'lgan malakalar keng va turlichadir: o'quv-bilish (adabiyotlar bilan ishlash, bo-

lani kuzatish, pedagogik jarayonni modellashtirish, tuzatish-tarbiyalash orqali ta'sir etishning samarali yo'llarini tanlash va boshqalar); o'quv-tashkiliy ishlar (muqobil va kalendar rejalashtirish, yakka tartibda va guruhli mashg'ulotlar o'tish, jihozlarni yaratish, keng kamrovli ta'sir etishni ta'minlash hamda bu qamrovda ishtirok etish va boshqalar); o'quv-pedagogik ishlar (har bir voqeani tahlil qilish, tuzatishning aynan bir xil

vositalarini tanlash va hokazo). Bundan tashqari, logopedning ishi deontologiya tamoyillariga qat'iy amal qilishga asoslanishi kerak (logoped nutqi

buzilgan shaxs, uning qarindoshlari, ish joyidagi hamkasblari bilan bo'ladigan o'z munosabatlarini qanday tashkil etishi lozim) degan muammolar ham mavjud.

Pedagogik deontologiya pedagogik etika va estetika, pedagoglik burchi va pedagoglik odobi haqidagi ta'limotlarni o'z ichiga oladi. Unga amal qilishda logopeddan nutqida kamchiligi bor bolaning ota-onalari psixologiyasini tushunishi va

ular bilan bir qatorda qayg'urishi talab qilinadi. Logoped juda sabotli, tadbirkor va xayrixoh, nutqi buzilgan shaxsga va uning ota-onalariga shifokorning bemorga va uning yaqin kishilariga muomalasi kabi munosabatda bo'lishi, nutq buzilishlarining og'ir jihatlari va muhimi, mexanizmlarini aniqlashda, ular haqida oldindan ma'lumot to'plashda ehtiyotkorlik qilishi, nutq buzilishlarining tashqi ko'rinishini, ularning mohiyatini hisobga olishi kerak. Logoped va bolalar muassasasi shifokori, logoped va tarbiyachi, logoped va pedagog o'rtasida o'rnatiladigan o'zaro to'g'ri munosabatlar pedagogik deontologiyaning muhim sharti hisoblanadi. Logoped nutqi atrofdagilarga nafaqat bolalarga, balki kattalarga ham namuna bo'lishi lozim. Logoped yagona nutqiy tartibni ta'minlaydi, maxsus bolalar muassasalaridagi o'rta va kichik xodimlarga nutq madaniyatini o'rgatadi, qator hollarda, masalan, maxsus bolalar uylari sharoitlarida barcha o'quv-tarbiyaviy jarayonni boshqaradi. Bakalavr-defektolog, magistr-logoped o'qituvchilar mamlakatimizda faqatgina Toshkent

davlat pedagogika universitetida tayyorlanadi.

Bolalardagi nutq nuqsonlarini bartaraf etishda logoped ish faoliyat.

Har qanday jamiyatda kelajak vorislari bo'lmish farzandlarni mas'ulayatni his etadigan, ularni davlat taraqqiyoti va gullab-yashnashiga salmoqli ulush qo'shadigan munosib fuqarolar bo'lib etishishlariga katta umid bilan qaraladi. Dunyoga "O'zbek modeli" deb nom olgan rivojlanish yo'li bilan tobora ko'proq tanilayotgan O'zbekistonda ham bolalar huquqlarini himoya qilishga juda katta e'tibor berilmoqda. Davlatimizning ustivor siyosati yosh avlodni ma'nan etuk, jismonan sog'lom va aqlan barkamol qilib voyaga etkazishdir. Bu o'rinda rivojlanishida nuqsoni bo'lgan ayrim ijtimoiy himoyaga muhtoj bolalar tarbiyasi alohida e'tiborda bo'lib kelgan. Bola tarbiyasi dastlab oilada o'z ota-onasining bag'rida jismonan, aqlan va ma'nan shakllanib boradi. Farzandlar tarbiyasi ko'p jihatdan oiladagi muhitga, atrof-dagi kattalarning bolani tarbiyalashga bo'lgan munosabatiga bog'liqligi, ota-onaning jamiyat oldida mas'ul ekanligi, davlatimizning qator qonun va qarorlarida qayd etilgan. Nutqida nuqsoni bor bolalar bilan ham o'z vaqtida to'g'ri tashkillashtirilgan ta'lim – tarbiya ishlari bolalar rivojlanishiga o'z ta'sirini ko'rsatadi.

Fonetik-fonematik nutq kamchiligi - bu tovushlarni talaffuz etish va idrok qilish jarayonidagi kamchiliklar natijasida bolalarda ona-tilidagi tovushlarni talaffuz qilish tizimi shakllanishining buzilishidir.

Nutqi fonetik-fonematik tomondan rivojlanmagan 3 – 4 - 5 yoshli bolalar normal eshituvchi va normal intellektli, nutqi va bunda nutqning tovush tomonining shakllanmaganligi asosiy o'rin egallaydi. Bu bolalar uchun fonematik idrokning shakllanish jarayonining tugallanmaganligi xosdir.

Nutq kamchiliklari tovushlarni noto'g'ri talaffuz qilish bilan chegaralanib qolmay, shuningdek tovushlarni etarli farqlamaslik va so'zni tovush tomondan analiz qilishdagi qiyinchiliklar uchraydi.

Bunday nutq kamchiligida nutqning idrok va talaffuz qilish nuqsonlariga asoslangan fonetik-fonematik tomonining buzilishi birinchi o'rinda turadi. Shu bilan birga ba'zi bolalarda leksik-grammatik taraqqiyotida qo'pol ifodalanmagan orqada qolishi ham kuzatilishi mumkin. Bu toifadagi bolalarga xos xususiyat Artikulyasion yoki akustik belgilariga ko'ra farq qiladigan tovushlarning shakllanish jarayonining tugallanmaganligi bo'ladi. Bu xolda bola nutqida differensiasiyalanmagan tovushlar bo'lishi, tovushlarni almashtirish, nutqda ularni to'g'ri qo'llamaslik ko'plab tovushlarni buzib talaffuz qilish, shuningdek tovushlarni eshitishga ko'ra etarli farqlamaslik kuzatiladi.

Logopedik-rivojlantiruvchi ishlariniig asosiy yo'nalishlari korreksion maktabgacha tarbiya muassasalarida ta'limning nutq kamchiliklariga ega bo'lgan bolalarni tarbiyalash bolalar bog'chasi tarbiya dasturiga muvofiq tashkil qilinadi. Fonetik-fonematik nutq kamchiligiga ega bo'lgan besh yoshli bolalar dasturda ommaviy tipdagi maktabgacha tarbiya muassasalarning maktabga tayyorlov guruhlari mo'ljallangan bilim, ko'nikma va malakalar hajmini o'zlashtirishlari kerak.

Nutq faoliyatining ayrim tomonlarini rivojlantirishga qo'yiladigan talablarni aniqlash maksadida quyidagi maxsus ishlar amalga oshiriladi: talaffuz va fonematik idrokni shakllantirish; atrof-muhit bilan tanishtirish va nutq o'stirish.

Tuzatuvchi ta'limning maqsadi: bolalarda umumiy va nutq nuqsonini tuzatish hamda bolalarning nutqiy faoliyatini rivojlantirishga yo'naltirilgan maxsus logopedik metod va usullarni qo'llash bilan bolaning yoshiga muvofiq lug'at boyligi va mustaqil nutq bilan birga to'g'ri, aniq ravon nutqni tarbiyalashdan



iboratdir. Logopedik ish talaffuz malakalarini shakllantirish, fonematik idrokni, tovushlar analizi va sintezi malakalarini rivojlantirish yo`nalishlari bo`yicha olib boriladi. Tuzatilgan nutqiy material ustida quyidagi ishlar amalga oshiriladi:

bolalarda so`zning morfologik tarkibiga va so`zlarning o`zgarishiga e`tiborni jalb etish hamda so`zlarning gapda bog`lanishini rivojlantirish;

bolalarda oddiy yoyiq va qo`shma gaplarni to`g`ri tuzish, nutqda turli konstruksiyadagi gaplarni egallash;

ko`nikmalarini tarbiyalash;

nutqni rivojlantirish;

lug`atni boyitish;

talaffuzni to`g`rilash asosida savodga tayyorlash.

Tarbiyachi olib boradigan mashg`ulotlarda bolalarning atrofdagi predmetlar va hodisalar haqidagi tasavvurlar hosil qilish va ularni tizimlashtirish, tabiiy va ijtimoiy hodisalar bilan tanishtirish bilan bir vaqtda bolalarning lug`at boyligi kengaytiriladi, so`zlashuv va tasviriy, hikoya nutqi rivojlantiriladi.

Shunday qilib, bolalar nutqi turli yo`llar bilan rivojlantirib boriladi, lekin bir maksadni -ta`lim va tarbiya berish jarayonida bolalarning nutqiy taraqqiyotidagi kamchiliklarini yo`qotish va uni maktabda ko`nikma va malakalar olishga tayyorlashni ko`zda tutadi.

Ta`limning birinchi davrida (sentyabr-noyabr) frontal mashg`ulotlar faqat «Talaffuzni shakllantirish va nutq o`stirish» bo`limi bo`yicha o`tkaziladi (haftada 5 marta). Ta`limning ikkinchi davrida (dekabr-mart) savod tayyorlash haftasiga ikkita mashg`ulot, talaffuzni shakllantirish va nutq o`stirishga haftasiga 3 mashg`ulot ajratiladi. Ta`limning uchinchi davrida (aprel-iyun), ya`ni o`quv materialiga har qanday tovushni kirgizish mumkin bo`lgan davrda (bu vaqtda tovushlar talaffuzining qo`yilishi tugallangan bo`lishi lozim) haftada bir yoki ikkita mashg`ulot nutq o`stirishga, bir yoki ikkita mashg`ulot talaffuzni shakllantirishga ajratiladi. Iyun-avgust oylarida o`tilgan materialni mustahkamlash bo`yicha yakka tartibdagi tuzatish ishlari o`tkaziladi.

Mashg`ulotlar soni logoped tomonidan bolalar kontingentini va ularning harakatlanish dinamikasini hisobga olgan holda belgilanadi. Talaffuz va fonematik idrokni shakllantirish va nutq o`stirish Talaffuzni shakllantirish.

Bu bo`lim bo`yicha asosiy tuzatish ishlari quyidagilardan iborat:

talaffuz jihatdan aniq farq qiladigan, bir- biriga qarama - qarshi qo`yiladigan fonemalarni shakllantirish;

bo`g`inlar murakkabligiga ko`ra turlicha so`zlarni talaffuz qilishga o`rgatish; egallangan mustaqil nutq malakalaridan erkin foydalanishga o`rgatish;

Qo`yilgan vazifalarni bajarish uchun birinchi navbatda maxsus logopedik usullar yordamida tovushlar talaffuzidagi nuqsonlar tuzatiladi va nutqda bor tovushlar aniqlashtiriladi. To`g`ri artikulyasiya malakalarini shakllantirish qo`yilgan vazifalarni muvaffaqiyatli xal qilishning asosiy shartlaridan biridir.

Artikulyasion malakalar va fonematik idrokni rivojlantirish nutqning tovush tarkibini analiz va sintez qilishni rivojlantirish bilan bir vaqtda olib boriladi. So`zning tovush tarkibini analiz va sintez qilishni ko`zda tutuvchi mashqlar fonemalar tuzish jarayonini normallashtirishga yordam beradi va bolalarni savodni o`zlashtirishga tayyorlaydi.

Talaffuzni shakllantirish ishi yakka tartibdagi (guruhli va frontal) mashg`ulotlarda amalga oshiriladi. Bo`lim bo`yicha tuzatuvchi ta`limning vazifalari bolalarda til doirasida kuzatish va umumlashtirish qobiliyatini



rivojlantirish, o'zlashtirilgan leksik va grammatik materialni bog'langan nutqning turli ko'rinishlarida amaliy qo'llash malakasini kengaytirishdan iboratdir.

Leksik-grammatik mashqlar bolalar tomonidan to'g'ri talaffuz qilinadigan material asosida o'tkaziladi, bu materialning tovush tarkibiga mustahkamlash bosqichidagi to'g'rilangan tovushlar kiradi. So'zning asosiy qismini eshitish, ajratish va to'g'ri talaffuz qila bilish tilni kuzatishni rivojlantiradi, keyinchalik nutqni mustaqil takomillashtirish uchun sharoit yaratadi.

Bolalar lug'atini boyitish va aniqlashtirish bo'yicha asosiy ishni tarbiyachi olib boradi. Nutq o'stirish bo'yicha ishni logoped davom ettiradi va faoliyatini chuqurlashtirib boradi, bunda u o'z oldiga quyidagi:

bolalar lug'atini kengaytirish;

ularning diqqatini so'zlarning ma'nosiga va so'z tuzishning ba'zi usullariga jalb etish;

bor lug'atini tahlil qilish kabi vazifalarni qo'yadi.

Eshituv diqqatini rivojlantirish.

Foydalangan adabiyotlar:

1. Венгер А.А., Выгоцкая Г.Л., Леонгерд Е.М. Отбор детей в специальный дошкольные учреждения– М. Прос-я 1972.

2. Корсунская Б.Д. “Методика обучения глухих дошкольников речи”– М. 1989.

3. Л.И. Белякова, Е.А. Дякова –Логопедия Заикание| хрестоматия –Ексмо-Press, 2001.

5. Волкова Л.С., Шаховская С.Н. Логопедия, –Владос|. 2004.

6. Содиқова Ш. А. “Мактабгача педагогика”. –Т.: Фан ва тахнология, 2017.

**YOZUV-INSONIYAT TAFFAKURINING OLIY MAHSULI**DOI: <https://doi.org/10.53885/edinres.2021.74.13.022>

*Shukurova Halima Sunnatullayevna,  
Jizzax davlat pedagogika institute “ Boshlang’ich ta’lim metodikasi”  
kafedrasida katta o’qituvchisi  
Abduraxmonova Dinora Yusupovna,  
Jizzax davlat pedagogika institute “ Boshlang’ich ta’lim metodikasi”  
kafedrasida o’qituvchi*

---

*Annotatsiya: Ushbu maqolada yozuv tarixi, taraqqiyot bosqichi hamda hozirgi kunda o’zgarishlari haqida ma’lumot berib o’tilgan.*

*Kalit so’zlar: Yozuv, til, nutq, yozuv taraqqiyoti, tafakkur, Urhun-Enasoyozuvlari, lotinyozuvi,*

**ПИСАНИЕ-ВЫСШИЙ ПРОДУКТ ЧЕЛОВЕЧЕСКОГО СОЗДАНИЯ**

*Шукурова Халима Суннатуллаевна,  
старший преподаватель кафедры “Методика начального образования” Джизакского государственного педагогического института  
Абдурахмонова Динара Юсуповна,  
преподаватель кафедры “методика начального образования”  
Джизакского государственного педагогического института*

---

*Аннотация: Это статья дает нам краткий обзор истории написания, стадии разработки и текущих разработок.*

*Ключевые слова: письмо, язык, речь, развитие письма, мышление, письмо урхун-энасай, латинское письмо,*

**SCRIPTURE IS THE HIGHEST PRODUCT OF HUMAN CREATION**

*Shukurova Halima Sunnatullayevna,  
Senior lecturer of the Department “Methodology of Primary Education”  
Jizzakh State Pedagogical Institute  
Abdurakhmanova Dinara Yusupova,  
teacher of the department “Methodology of primary education” Jizzakh  
State Pedagogical Institute*

---

*Annotation: This article gives you a brief overview on the history of writing, the stage of development and the changes that are taking place today.*

*Key words: Writing, language, speech, writing development, thinking, Urhun-Enasay writing, Latin writing.*

Yozuv insoniyatning eng oliy kashfiyoti. Oллоh taolo dunyoni yaratganida mavjudot, mahluqot nobotot olamidan faqat odamzodga til degan oliy ne’matni in’om etgan. Kishilar bir-birlari bilan til orqali muloqat qilib fikr almashadilar va bir birlarini anglaydilar.

Ana shunday so’zlash orqali fikrini endi qanday qilib uzoq muddat saqlash mumkin degan savollar ajdodlarimizni qiynab qo’ygan va o’z o’rnida yozuvga bo’lgan ehtiyoj paydo bo’lgan. Yozuvning paydo bo’lishi kishilik jamiyati



yaratgan eng yirik madaniy kashfiyot hisoblanadi. U insoniyat taffakuri yaratgan ma'naviy boyliklarini asrlardan-asrlarga, avlodlardan-avlodlarga yetkazuvchi bebaho vositadir.

Insoniyat bundan besh ming yil avval ixtiro qilgan yozuv jamiyatning rivojlanishi, uning tarixi, madaniyati, urf-odati va umuman jahon svillizatsiyasidan darak beruvchi nodir kashfiyotlar turiga kiradi.

Kishilik jamiyating qo'lga kiritgan eng yirik davrga xos madaniy obidalar yig'indisi, fikriy natijalarning hozirgi davrga yetib kelishda yozuvchining ro'li kattadir. Agar yozuv bo'lmaganda, qadimgi ajdodlarimizdan qolgan meros, ular yaratgan ijodiy yodgorliklar bizgacha yeib kelmagan bo'lar edi. Yozuvning yuzaga kelishi koinotga parvoz qilishi, oy sathini, shuningdek, boshqa planetalarni o'rganishdek g'oya murakkab mexanizm va mashinalarni boshqarish, juda uzoq masofadagi voqea-hodisalarni ekranlashtirish, adabiy tilni shakllantirib, uni boyitish imkoniyatini beradi.

Shuni takidlash lozimki, yozuv adabiy til taraqqiyotining eng muhim faktorlaridan biridir. Adabiy til tarixi bevosita yozuvlar tarixi bilan bog'liqdir. Shu tufayli ham til tarixini o'rganishda yozuv asosiy manba bo'lib xizmat qiladi.

Darhaqiqat, yozuv taraqqiyoti tarixida og'zaki nutq va til bilan bir qatorda ikkinchi o'rinda eng muhim aloqa vositasi sanaladi. Yozuvning yuzaga kelishi vatakomillashuvi til tarixi, uning o'sib rivojlanishi bilan chambarchas bog'liqdir. Yozuv ham til singari insonlarning o'zaro aloqa qilish ehtiyojlari natijasida yuzaga keladi.

O'tmishda kishilarda o'z fikr-istaklarini uzoq masofaga turli belgilar orqali bildirish ehtiyoji paydo bo'lgan va shu asosida qadimgi kishilar ayrim voqea-hodisalarni o'zaro sulx va kelishuvlarini bildirish uchun shartli ko'rinishdagi har xil predmentlardan foydalanganlar. Shunchaki, arqon iplarni har xil ranga bo'yash ularda turli tushunchalar bog'lash, o'rish va tinchlik ramzini bildiruvchi turli ashyoviy predmentlarni yo'llash orqali o'z fikr-istaklarini uzoq masofalarga yetkazganlar. Bunday ashyoviy predment va ramziy narsalar, ranglar vatugunlar ma'lum bir tushunchalarni anglatgan. Shu o'rinda Alisher Navoiyning "Sa'diy Iskandariy" dostonidagi Eron shoxi Doro va Iskandar o'rtalarida o'zaro ashyoviy "xat" aloqasini keltirish o'rinlidir.

Dostonda bayon etilishicha, Iskandar taxtga o'tirgach, xiroj to'lash qo'yadi. Bundan g'azablangan Doro elchi orqali Iskandarga chavg'on (xokkey klyushkasiga o'xshash eski egri, uzun tayoq), yog'ochdan yasalgan to'p vabir xalta kunjit yuboradi. Doro bu buyumlar orqali bunday demoqchi edi: "Ey Iskandar, sen hali go'daksan. Mana bu chavg'on va to'pni olib, yosh bolalardek o'yna. Askarlarim xaltachadagi kunjit kabi behisob, seni bemalol yenga oladi. Iskandar esa chavg'on bilan to'pni quydagicha tushunadi: Yer yuzi to'p singari yumaloqdir. Doro bu chavgonni mening qo'limga tutqazishni, o'z maydonini menga topshirishidir. To'pni, ya'ni yer sharini chavg'on bilan istagan tomonga yumalatiishi mumkin". Xaltadagi kunjutni Doro askarlarining ko'pligiga ishora ekanligini Iskandar to'g'ri tushunadi va elchi oldida uni tovuqlar oldiga sohib yuboradi. Tovuuqlar esa uni bir pasda yeb qo'yadilar. Bu bilan Iskandar "Doroning askarlari qanchalik ko'p bo'lmasin, mening oz sonli askarlarim shu tovuqlar singari ularni osongina yengadilar" demoqchi. Darhaqiqat, Iskandarning Sharq mamlakatlariga keyingi yurishlari buning amaldagi isbotidir.

Bizga tarixdan ma'lumki, Urxun Enasoy yozuvi turkiy tillardagi nutq tovushlarini yozuvda ifodalanishi mukammalroq ko'rinishi jihatdan alohida

o'rin tutadi. Bu alifbodagi harflar soni 41ta bo'lib, ulardan 5tasi unli, qolganlari undosh tovushlarni ifodalagan. Bu yozuv singarmonizmga asoslanganligi uchun ham qirqdan ortiq belgiga ega bo'lgan. Chunki unda til oldi, til o'rta, qattiq va yumshoq tovushlar uchun alohida-alohida belgi qabul qilingan.

Urxun Enasoy yozuvi keyinchalik uyg'ur yozuvi bilan keyinchalik uyg'ur yozuvi bilan almashtirishdi. Uyg'ur yozuvida singarmonizm qonuniyati o'z aksini topmaganligi uchun 18 harfiy belgi mavjud edi.

Markaziy Osiyoning arab xalifaligi tomonidan bosib olinishi, islom dinining tarqalishi bilan arab yozuvi asosiy yozuv sifatida yuritila boshladi. Bu yozuv o'zbek tili, umuman turkiy tillarning xususiyatlarini to'liq aks ettira olmas edi.

Jahon tarixidan ma'lumki, yuksak madaniyat va ma'rifatga ega bo'lgan har bir xalqning o'z yozuvi bo'lgan. Ajdodlarimiz o'z tarixini, ilmiy ijodini turli yozuvlar orqali yozib qoldirganlar. Olimlarning tadqiqotlarida yozilishida tilshunoslikning yozuvni o'rganuvchi sohasi "grammatalogiya" (grekcha-grammat – to'g'ri yozaman, logos fan) deyiladi. Olib borilgan ko'p arxeologlarning topilmasida turli rasmlar, skulptura va grafikaga tegishli belgilar, shartli ravishda narsalar, tushunchalar va biror jumlaning ifodalash uchun qo'llangan va bu piktografik yozuv deb nomlangan (lotincha pictum-rasm, pingo-chizaman).

Turli chizma grafik vositalar o'sha ibtidoiy davrdayoq shakllanganligini shu davrni noyob topilmalaridan hisoblangan tog'lardagi g'orlarning devorlarida, turli xil toshlarda, yog'ochlarda, daraxt po'choqlarida va sopol idishlarda aks ettirganligini dalil sifatida keltirishimiz mumkin. Hozirgi kunda ham Afrikadagi Togo mamlakatidagi Eve elati piktogrammalar yordamida maqollarni ifoda etganlar.

Piktogrammalar o'zlarining axborot berish vazifasini to'la bajarmay, ba'zi g'oyalarni ifodasalar, ular ideogrammalar deyiladi. (idea grekcha-g'oya) va ularni birlashtirish vositasida biror axborot berish mumkin bo'ladi.

Ideogrammalar keyinchalik taraqqiy etib Xitoy yozuvini qo'yib chiqilishiga zamin yaratadi va ideografik yozuv deb nomlanadi. Bu yozuv zamiridan shumner (keyinchalik akkad) yozuvi (eramizdan avval (IV-1 asrlar) elash yozuvi (eramizdan avvalgi IV asrlar, misr yozuvi, xet yozuvi, maya yozuvi, atstek yozuvi kabi yozuvlar vujudga kelishga zamin yaratildi. Bu yozuv turlarining keyinchalik yo'q bo'lib ketishiga sabab, ideogrammalarning ham fikrni aniq bayon etilmasligidir.

Piktogrammavaideogramma-o'rtayer dengizining janubiy-sharqiy qirg'og'ida va fors ko'rfasi xududlarida qo'llanmay qoldi, ular endi aniq so'zlarni ifodalovchi belgilar-logogrammalar (grekcha logos-so'z, nutq) kashf etishdi. Bu yozuv grafik vositalar yordamida so'zlarning ma'nolarini ifodalagan. Davrlar o'tishi bilan bazi grafik belgilar so'zlarning ma'nosini emas, balki uning ma'nosiz qismlarini, ya'ni bo'g'inlarini ham ifoda etgan. Shu tariqa mixenmon yozuvni vujudga kelishiga sababchi bo'lgan. Bu yozuvdan Misopatamiyada keng qo'llangan. Asta-sekin tovush elementlarining grafik belgilari (ularni fonogrammalar deyishadi-grekcha fon-tovush, nutq), undan so'ng sillobogrammalar (grekcha sylabal-bo'g'in) deb ataluvchi yozuvlardan, konsonant, vokal yozuvlari ajralib chiqqan. Yuqoridagi yozuvlarning zamiridan xind yozuvi, finikiya, grek, lotin vakrill yozuvlari paydo bo'ldi.

Hozirgi kunda yer yuzidagi aholining ko'p qismi quyidagi besh yozuv asosida tuzilgan yozuv sistemalari tarqalgan:

Lotin yozuvi (dunyo aholisini 30% ga yaqini foydalanadi)

Fonetik arab yozuvi (10% ga)

Grafik Xitoy yozuvi (25% ga yaqin)

Slovyan kresh yozuvi (10%ga)

Bo'g'inli Xind yozuvi (20%ga yaqin)

Sobiq Sovet Ittifoqi davrida 1940-yildan toki mustaqil davlat bo'lganimizga qadar, yani 1993-yilgacha krillcha yozuvdan foydalanildi. 1998-yil 21-oktabr aynan shu kunda o'zbek tilining haqiqiy jozibasini anglashga imkoniyat yaratildi. Hozirgi kunda roppa-rosa o'zbek tiliga davlat tili maqomi berilganligiga 32 yil to'ldi. Xo'sh, mana shu davr mobaynida o'zbek tilining haqiqiy jozibasi uning go'zalligini dunyoga taratish uchun qanday ishlar amalga oshirildi.

Shu o'rinda statistik ma'lumotlarga e'tibor qaratsak, dunyoda 5600 dan ortiq tillar mavjud bo'lib, bundan 200 tasigina davlat tili sifatida qabul qilingan. Ularning orasida o'zbek tilining borligi, uning naqadar sof, mukammal va jozibadorligining yorqin dalilidir.

Fikrlarimizni dalili sifatida Rossiyalik tilshunos olim, professor A.M. Qo'zlyanina "O'zbek tili nafis va musiqa ohangidek jozibador" deb bejizga ta'kidlamagan edi. Afsuski, oramizda tilimizning qimmatini qadrlamaydigan shaxslar hali uchrab turibdi. Ularning so'zlashuv madaniyatigari o'ya qilmasliklari, xato va kamchiliklar bilan yozishlari dilimizni xira qiladi.

Endi Oliy ta'lim pedagoglarning oldida turgan ulkan vazifa shundan iboratki, tilning muhim xususiyatlarini, uning ulkan vazifalarini, hamda imkoniyatlarini mukammal tarzda o'zlashtirishlari uchun darslarda uning mohiyati haqida ko'proq to'xtalib o'tishimiz joiz deb hisoblaymiz.

Til millatning ko'z gusidir. Tilning onaga qiyoslashimiz bejiz emas, inson o'z onasini ko'rmasdan, uning sof muhabbatini, mehrini tuymasdan yashay olishi mumkin emas. Bu fikrimizni isboti sifatida O'zbekiston Respublikasi Prezidenti Shavkat Mirziyoyev tomonidan o'zbek tiliga davlat tili maqomi berilganligi munosabati bilan so'zlagan nutqlarida: "Kimda-kim o'zbek tilining bir latofatini jozibasi va ta'sir kuchini, cheksiz imkoniyatlarini his qilmoqchi bo'lsa, munis onalarimizning allalarini, ming yillik dostonlarimizni, o'lmas maqomlarimizni eshitsin, baxshi va hofizlarimizning sehrli qo'shiqlariga quloq tutsin" deganlarida haq gapni aytganlar.

Hozirgi kunda lotin grafikasiga asoslangan o'zbek alifbosiga o'zgartirishlar kiritilib, 2023-yil yanvar oyidan uni qo'llash haqida xabar matbuotlarda e'lon qilinyapti. Agar chuqur mulohaza qilsak, lotin alifbosidagi bunday o'zgarishlar, bizning cho'tish ko'p muammolarni vujudga kelishiga sabab bo'lmaydimi? Siz nima deysiz aziz tengdoshim?

Foydalanilgan adabiyotlar:

1. SH. Mirziyoyev O'zbekiston Respublikasidavlat tili maqomi berilganligining 30yilliligiga so'zlagan nutqi

2. X. Gulomova, H. Bakiyeva, A. Yembergenova Husnixat va uni o'qitish metodikasi. Toshkent, 2021

3. M. Gulomov Chiroyli yozuv malakalarini shakllantirish. Toshkent, 2003

---

**LOGOPED SHAXOBCHALARIDA MAXSUS TA'LIMGA MUHTOJ  
BOLALARNI TIBBIY VA PEDAGOGIK KORREKSIYA QILISH  
YO'LLARI**DOI: <https://doi.org/10.53885/edinres.2021.81.81.021>

*Akramova Xafiza Samadovna,  
Jizzax davlat pedagogika instituti "Maxsus pedagogika" kafedrasi dostent  
v/b*

---

*Anorova Gulbaxor Furqat qizi  
Maxsus pedagogika, Defektologiya (Logopediya) mutaxassisligi 2 bosqich  
magistranti*

---

*Annotatsiya: Ushbu maqola logoped shaxobchalarida maxsus ta'limga muhtoj bolalarni tibbiy va pedagogik korreksiya qilish yo'llari va o'qituvchilar, korreksion pedagogikasi mutaxassislari, tibbiyot xodimlarining korreksion choralarini ishlab chiqish va amalga oshirishdagi o'zaro ta'sir mexanizmi haqida ilmiy yondashuvlar asosida yoritilgan.*

*Kalit so'zlar: nutq nuqsonlarni korreksiyalash, tibbiy va pedagogik korreksiyalash, sog'liqni saqlash, kasallikka qarshi kurashish.*

**ПУТИ МЕДИКО-ПЕДАГОГИЧЕСКОЙ КОРРЕКЦИИ ДЕТЕЙ,  
НУЖДАЮЩИХСЯ В СПЕЦИАЛЬНОМ ОБРАЗОВАНИИ, В  
ЛОГОПЕДИЧЕСКИХ КАБИНЕТАХ**

*Акратова Хафиза Самадовна,  
доцент кафедры "Специальная педагогика" Джизакского  
государственного педагогического института*

*Анорова Гульбахор Фуркатовна  
Магистр 2 ступени по специальности "Специальная педагогика",  
Дефектология (Логопедия)*

---

*Аннотация: данная статья освещает пути медико-педагогической коррекции детей с особыми образовательными потребностями в логопедических кабинетах и механизм взаимодействия педагогов, специалистов по коррекционной педагогике, медицинских работников на основе научных подходов к разработке и реализации коррекционных мероприятий.*

*Ключевые слова: коррекция дефектов речи, медико-педагогическая коррекция, охрана здоровья, борьба с болезнями.*

**WAYS OF MEDICAL AND PEDAGOGICAL CORRECTION  
OF CHILDREN IN NEED OF SPECIAL EDUCATION IN SPEECH  
THERAPY ROOMS**

*Akramova Hafiza Samatovna,  
Associate Professor of the Department of «Special Pedagogy» of the  
Jizzakh State Pedagogical Institute*

*Anorova Gulbakhor Furkatovna  
Master of the 2nd degree in specialty Special pedagogy, Defectology  
(Speech Therapy)*

---

*Annotation: This article is based on scientific approaches to the ways of medical and pedagogical correction of children with special needs in speech therapists and the mechanism of interaction between teachers, correctional pedagogues, medical staff in the development and implementation of corrective measures.*

*Keyword: correction of speech defects, medical and pedagogical correction, health, disease control.*

Sog'liqni saqlash vazirligining buyrug'i maxsus ta'lim muassasalarining nizomlarida qayd etilishicha o'quv yili davomida bolalarni yalpi ravishda tibbiy ko'rik hamda sinovlardan o'tkazib borish ko'zda tutilgan. Bunda poliklinika va jismoniy madaniyat dispanserlarining tajribali shifokorlari jalb etiladi.

E'tibor etish kerakki, bunday tibbiy ko'rik va sinovlarning olib borilishi bolalarning salomatligi hamda jismoniy rivojlanishlarini aniqlashda muhim ijtimoiy-tarbiyaviy ahamiyatga ega bo'ladi. Ya'ni ba'zi kasalliklarning oldini olish va sodir bo'lgan kasalliklarni davolash yo'llari belgilanadi. Bu o'z navbatida bolalarning o'zini-o'zi nazorat qilib borish, ayniqsa jismoniy kamolatlarning aniqlanishida xizmat qiladi. Bolalarning salomatligi va jismoniy rivojlanishini aniqlash asosida ularni uch guruhga ajratiladi, ya'ni:

1. Tayyorgarlik guruhi. Jismoniy sog'lom, lekin to'la rivojlanmagan bolalar. Ularga jismoniy madaniyat dasturidan materiallar va Nutqida kamchiligi bo'lgan bolalarni asta-sekinlik bilan berib boriladi.

2. Asosiy guruh. Bu guruhdagi bolalar salomatligi va jismoniy tayyorgarligi bilan boshqalardan ustunroq turadi. Ularda dasturdagi materiallar vabolar o'z vaqtida o'tkazib, borib boriladi.

3. Maxsus guruh. Bunda biron kasallik yoki jarohatlar tufayli jismonan ojiz, xastalangan va tug'ma kamchiliklari (cho'loq, bukir, ko'z, quloq va boshqa a'zolarida biron bir illati bor va hokazolar) bor bolalar shug'ullanadi. Ularga dasturda ko'rsatilgan maxsus mashqlar beriladi va o'qituvchilarning kuzatishlar olib borishi natijasida ularga qo'shimcha mashg'ulotlar (hakamlik, referatlar va ko'rgazmali qurollar tayyorlash va hokazolar) berilishi tavsiya etiladi.

Nutqida kamchiligi bo'lgan bolalarni salomatligi, jismoniy tayyorgarligini aniqlash jarayonida amalda quyidagi usullar vositalar va tadbirlar qo'llanilmoqda.

1. Tibbiy ko'rik-sinov turlari asosan uch bosqichda o'tkaziladi, ya'ni birinchi marta, takroriy ravishda va qo'shimcha holatda. Bunda barcha bolalar ishtirok etadi. Biron bir shubha bo'lganda (kasallik) qayta va qo'shimcha ko'rikdan o'tkaziladi. Bu asosan I bosqich bolalariga taaluqli bo'ladi. Ko'rik-sinov va nazoratlar jarayonida bolalarning sog'ligi, ijtimoiy rivojlanish holati va qobiliyatlari aniqlanadi.

2. Qaytadan tibbiy ko'rik-sinov o'tkazishning yana bir asosiy maqsadi shuki, II bosqich bolalarini nazorat qilinadi. Jismoniy madaniyat va sport bilan shug'ullanuvchilarning jismoniy rivojlanishidagi o'zgarishlar aniqlanadi. Bu tekshiruv yilda bir marotaba o'tkaziladi.

3. Qo'shimcha tibbiy ko'rik va sinovlar zarur bo'lganda, ya'ni kasalliklarning o'zgarishini bilish, sportchilarning funksional holatini aniqlash va hokazoda qo'llaniladi. Ba'zan jismoniy madaniyat o'qituvchisi yoki sport murabbiysi shubhaga (kasallik) olgan bolalarni qayta tibbiy ko'rikdan o'tishga safarbar qilishi ham mumkin. Sport bilan shug'ullanuvchilar asosan maxsus muassasalarda (jismoniy madaniyat dispanseri) musobaqalar oldidan tibbiy ko'rikdan o'tkaziladi.



Bu albatta murakkab va o'ta mas'uliyatli jarayon hisoblanadi. Shuningdek ba'zi bir kasallik omonati bo'lgan bolalarni ham maxsus ko'riklardan o'tkazishga to'g'ri keladi. Bunda jismoniy madaniyat dispanseri bevosita xizmat qiladi.

#### 4. Jismoniy rivojlanish alomatlarini baholash.

Nutqida kamchiligi bo'lgan bolalarni tashqi tuzilishi va ko'rinishini tekshirishda asosan bo'g'inlar, suyaklarning holati (to'g'ri yoki qiyshiqi), ba'zan terisining tozaligi (kasallik alomatlari yoki yaralar boshlanishi) jiddiy ravishda tekshirib ko'riladi. Biron illati bor bolalarni maxsus guruhlariga ajratish yoki qo'shimcha tekshirish-ko'rikka yuboriladi.

Ko'rik-sinov va tekshirishda bo'yi, ko'krak, bo'yin, qo'llar va oyoqlarning uzunligi, bel, tos va boshqa a'zolar ko'riladi va talabani maxsus hisob kartochkasiga yoziladi. Shuningdek vena qon tomiri, yurak urishi, nafas olish tezligi ham o'lchanadi. Bunday hollarda bolalarni turli faol harakatlar qilishga (joyda yurish, yugurish, sakrash va hokazo.) da'vat etiladi.

Antropometrik o'lchov tushunchasi, asosan maxsus asbob-uskunalar, o'lchov vositalari texnik qurollar orqali odam tanasining tuzilishi, og'irligi, uzunliklar, mushaklarning kuchlari, qon tomiri urishi tezligi, nafas olishini chuqurligi (qochishi) va boshqa inson omillari aniqlanadi. Bunday o'lchovlar bilan tibbiy ko'rik-sinov o'tkazish va nazorat qilib borish ancha vaqt va mutaxassislar sonining ko'p bo'lishini taqazo etadi.

Spirometriya (puflab to'ldirish) asbobi orqali nafas olishning chuqurligi, o'pka sig'imining hajmi aniqlanadi. Tajribalarga qaraganda jismoniy jihatdan chiniqmaganlarning o'pkadan havo sig'imi 3800-4200 sm<sup>3</sup>, sportchi xotiniqlarda 5000 sm<sup>3</sup> gacha bo'lishi aniqlangan.

Yelka mushaklarining kuchini o'lchashda gantelni (3 kg) ma'lum vaqtgacha ushlab turish yoki ularni ko'proq ko'tarish (baland va yonga) bilan belgilanadi. Ya'ni kim ko'proq ko'tarsa uning kuchi ko'p bo'ladi.

Yugurish, suvda suzish va boshqa sport turlarida bajarilgan faol harakatlarning natijasida sekundomer, elektron hisoblash mashinalari (EHM) orqali o'lchanadi. Sakrash, ultaturish, irg'itish kabi turlarda asosan ruletkalar orqali o'lchanadi.

Umuman olganda tashqi ko'rinishi va tana a'zolarining funksional faoliyatlarini doimiy ravishda o'lchab-tekshirib borish natijalari bolalar hamda sportchilarning jismoniy chiniqishi, rivojlanishi hamda mahorat orttirishda muhim tarbiyaviy ahamiyatga egadir. Ma'lumki, insonlarning ish qobiliyati, ayniqsa bolalarning aqliy mehnat-o'quv jarayonlarida tananing (org-anizmi) ish qobiliyati asosiy o'rinda turadi. Bunda yurak va qon tomirlarining urishi, mehnatga tayyorgarligi muhim ahamiyat kasb etadi. Yurak va tomirlarining funksional harakatini o'lchashda turli xil vositalar va usulardan foydalaniladi.

Nutqni rivojlantirish va uning kamchiliklarini korreksion. Albomlar, nutq terapiyasi tekshiruv vositalari. Leksik mavzular bo'yicha ko'rgazmali materiallar. Savod o'rgatish uchun tayyorgarlik. Kognitiv psixik jarayonlarning rivojlanishi. Nozik va umumiy vosita ko'nikmalarini takomillashtirish.

O'qituvchilar, korreksion pedagogikasi mutaxassislari, tibbiyot xodimlarining korreksion choralarini ishlab chiqish va amalga oshirishdagi o'zaro ta'sir mexanizmi. Ta'lim muassasasi oila va jamiyatning boshqa institutlari sohasida ixtisoslashgan boshqa tashkilotlar. Ichki aloqa mexanizmi: Maktabgacha yoshdagi bolalarning umumiy nutqining rivojlanmaganligini va aqliy zaifligini to'g'rilashda o'qituvchining ishini barcha sohalari-logoped, o'qituvchi-

defektolog, o'qituvchi-psixolog va korreksion guruhlari tarbiyachilarining o'zaro bog'liqligi muhim rol o'ynaydi. Musiqiy rahbar va jismoniy tarbiya direktorining ular bilan birgalikdagi ishlari juda katta ahamiyatga ega. Bunday o'zaro ta'sirga ehtiyoj nogiron bolalarning xususiyatlaridan kelib chiqadi.

Diagnostika ishlari quyidagilarni o'z ichiga oladi: Nogiron bolalarni o'z vaqtida aniqlash; Erta (bolaning birinchi kunlaridan boshlab) rivojlanish nuqsonlarini tashxislash va moslashishdagi qiyinchiliklar sabablarini tahlil qilish; Turli sohalaridagi mutaxassislarning diagnostik ma'lumotlari asosida bola haqida keng qamrovli ma'lumot to'plash; Nogiron o'quvchining haqiqiy va proksimal rivojlanish zonasi darajasini aniqlash, uning zaxira qobiliyatini aniqlash; O'quvchilarning hissiy -irodaviy sohasi va shaxsiy xususiyatlarining rivojlanishini o'rganish; Rivojlanishning ijtimoiy holati va sharoitlarini o'rganish oilaviy ta'lim nogiron bolalar; Nogiron bolaning moslashish qobiliyatini va ijtimoiylashuv darajasini o'rganish; Bolaning rivojlanish darajasi va dinamikasi bo'yicha mutaxassislarning tizimli ko'p tomonlama nazorati; Korreksion-tarbiyaviy ishlarning muvaffaqiyati tahlili. Korreksion -tarbiyalash ishlari quyidagilarni o'z ichiga oladi. Nogiron bolani uning maxsus ehtiyojlariga muvofiq rivojlanishi uchun maqbul bo'lgan korreksion dasturlari / usullari va o'qitish usullarini tanlash;

Rivojlanish buzilishi va o'quv qiyinchiliklarini bartaraf etish uchun zarur bo'lgan individual va guruhli korreksion -tarbiyaviy mashg'ulotlar mutaxassislari tomonidan tashkil etish va o'tkazish; Yuqori aqliy funktsiyalarni korreksion va rivojlantirish; Bolaning hissiy -irodaviy sohasini va shaxsiy sohasini rivojlantirish va uning xatti -harakatlarini psixokorreksiya qilish; Psixo-travmatik sharoitda noqulay yashash sharoitida bolani ijtimoiy himoya qilish.

Maslahat ishlari quyidagilarni o'z ichiga oladi: Nogiron bolalar bilan ishlashning asosiy yo'nalishlari bo'yicha qo'shma asosli tavsiyalar ishlab chiqish; o'quv jarayonining barcha ishtirokchilari uchun yagona forma; O'qituvchilarga nogiron o'quvchilar bilan ishlashning individual yo'naltirilgan uslub va usullarini tanlash bo'yicha maslahat berish; Nogiron bolani tarbiyalash strategiyasi va tuzatuvchi ta'lim usullarini tanlash masalasida oilada maslahat yordami.

Bolaga yordam berishning muvaffaqiyati ko'pincha bir nechta mutaxassislarga yoki mutaxassis va ota-onaning o'zaro munosabatiga, ya'ni multidisiplinerlik (stereognoz) tamoyilining qanday amalga oshirilishiga bog'liq. Bu bolalarni o'rganish jarayonida "hodisa, vaziyat": o'qituvchilar, psixologlar, shifokorlar va boshqa mutaxassislar har bir mutaxassis tomonidan ilmiy tadqiqot usullaridan foydalanish imkonini beradi. Bolaning rivojlanishining xususiyatlari va holatini yaxlit o'rganishning bir qismi bo'lgan juda aniq natijalarga erishish.

Bolaga muammoni hal qilishda yordamning barcha bosqichlarida uzluksiz qo'llab-quvvatlash kafolatlanganida, uzluksizlik printsipi. Defektolog mutaxassisi bolani qo'llab -quvvatlashni faqat muammo hal qilinganda yoki uni hal qilishga yondashuv topganida to'xtatadi. Bu tamoyil, shuningdek, xavf omillari doimiy ta'sirida bo'lgan bolalar, ularning shakllanishining butun davri mobaynida doimiy qo'llab -quvvatlanishini bildiradi. Ta'minotning izchillik printsipi. Tizimli va ijtimoiy-pedagogik hamrohlik dizayni markazlar va xizmatlar tomonidan bir necha yo'nalishlarda amalga oshiriladi: ta'lim tizimini rivojlantirish dasturlarini ishlab chiqish va amalga oshirishda ishtirok etish; bolalarga kerak bo'lgan yangi turdagi ta'lim muassasalarini loyihalash; profilaktika, korreksion va rivojlanish dasturlarini yaratish.

Bolani tibbiy va pedagogik- korreksiya qilish muammolarini hal qilish faqat psixologning bola bilan bevosita o'zaro aloqasi bilan chegaralanib qolmaydi, balki o'qituvchilar va ota -onalar bilan o'quv jarayonining ishtirokchisi sifatida ishlashni tashkil etishni talab qiladi.

Maxsus ehtiyojli bolalarni ijtimoiy va kommunikativ muammolarni hal qilish uchun umumiy ta'lim guruhiga birlashtirish Maxsus ta'limga muhtoj bolalarning normal rivojlanayotgan tengdoshlari muhitiga qo'shilishi bugungi kunda mamlakatimizda tan olingan.

Maxsus ehtiyojli bolalarda o'z-o'zini parvarish qilish ko'nikmalarini shakllantirishda turli tamoyillarni amalga oshirish xususiyatlari Maxsus maktabgacha ta'limning asosiy vazifalaridan biri nogiron bolalarning ijtimoiy rivojlanishi uchun sharoit yaratishdir.

#### FOYDALANILGAN ADABIYOTLAR RO'YHATI:

1. Suntsova, A.S. Inklyuziv ta'limning nazariyalari va texnologiyalari: o'quv qo'llanma. - Izhevsk: Udmurt universiteti, 2013 yil.
2. Rivojlanish kasalliklarining oldini olish, diagnostikasi va tuzatish / Ed. Lynskoy M.I., Pokrovskaya Yu.A. - M.: LOGOMAG, 2012. - 284 p.
3. Akramova, X. (2020). Коррекционно-педагогические обобщенности формирование навыков здорового образа жизни у детей с умственной отсталостью в семейных условиях. Архив Научных Публикаций JSPI, 15(1). извлечено от [https://science.iedu.uz/index.php/archive\\_jspi/article/view/918](https://science.iedu.uz/index.php/archive_jspi/article/view/918)
4. Akramova, X. (2020). Социально-педагогическая работа с детьми дошкольного возраста. Архив Научных Публикаций JSPI, 7(1). извлечено от [https://science.iedu.uz/index.php/archive\\_jspi/article/view/674](https://science.iedu.uz/index.php/archive_jspi/article/view/674)
5. Muzaffarova, X. (2020). Identification of mentally retarded children: Identification of mentally retarded children. JSPI Scientific Publications Archive, 5 (1). Retrieved from



## **OILAVIY ZO‘RAVONLIK VA UNI KELTIRIB CHIQUARUVCHI SABABLARI**

DOI: <https://doi.org/10.53885/edinres.2021.38.64.020>

*Uktamova Umida Sunatullayevna,  
Jizzax davlat pedagogika instituti o‘qituvchisi*

---

*Annotatsiya: Maqolada talaba qizlarning oiladagi tazyiq va zo‘ravonlikka qarshi dunyoqarashni shakllantirishni to‘g‘ri yo‘lga qo‘yish va uning mazmun mohiyati, talaba qizlarning oilaviy muammolar yechimi oiladagi sog‘lom psixologik muhit yaratishiga, oilaviy zo‘ravonlik va uning kelib chiqish sabablari, zo‘ravonlik oqibatlari, oilaviy zo‘ravonlikni oldini olish masalalari yoritib berilgan.*

*Kalit so‘zlar : tazyiq va tajavuz, mehr-oqibat, nevrotik, nevrologik, oilaviy zo‘ravonlik, ishonchsizlik, g‘amxo‘rlik, kamsitish, adolatsizlik, tajovuzkor, joniga qasd qilish hulqi, o‘z – o‘zini vayron qilish, ayibdorlik hissi, norozilik.*

## **СЕМЕЙНОЕ НАСИЛИЕ И ПРИЧИНЫ ЕГО ВОЗНИКНОВЕНИЯ**

*Уктамова Умида Сунатуллаевна,  
Преподаватель Джизакского государственного педагогического  
института*

---

*Аннотация: В статье статья заключается в создании и формировании сущности ученика давления и насилия, решение ее содержания, создание здоровой психологической среды в семье, насилие в семье и его происхождении. Причины эффективности были освещены Последствия насилия, профилактики семейного насилия.*

*Ключевые слова: давление и жестокое, невротическое, невротическое, невротическое, неврологическое, семейное насилие, отсутствие безопасности, агрессия, агрессивно, саморазрушительное, саморазрушительное, чувство вины, протест.*

## **FAMILY VIOLENCE AND ITS CAUSES**

*Uktamova Umida Sunatullaevna,  
Teacher of Jizzakh State Pedagogical Institute*

---

*Annotation: In the article, the article is to establish and form the essence of student pressure and violence, the solution of its content, creating a healthy psychological environment in the family, family violence and its origin. The reasons for the performance were illuminated by the consequences of violence, the prevention of family violence.*

*Keywords: pressure and cruel, neurotic, neurotic, neurotic, neurological, family violence, insecurity, aggression, aggressively, self-destructive, self-destructive, feeling of guilt, protest.*

*Oilaviy zo‘ravonlik, ayollarga, bolalarga nisbatan zo‘ravonlik bo‘yicha bir qator qonunlar qabul qilinishiga qaramasdan zo‘ravonlikning bir qator turlari hali-xanuz uchramoqda. Ko‘pgina oilalar, odamlar oiladagi zo‘ravonlikni oilaning muammosi sifatida tushunishadi. Afsuski, bunday zo‘ravonliklar har joyda uchray turadi, ya‘ni ta‘lim muassasalarida, korxonada hamda tashkilotlarda*

ham salbiy ta'sirini talaba qizlarga nisbatan yoki bo'lmamam xodima ayollarga nisbatan zoravonliklar o'tkazilib kelingan. Ko'pincha bunday zo'ravonlikdan ayollar azob chekadilar. Ayollar erkaklarga nisbatan zaifliklari va bir muncha yumshoqliklari tufayli zo'ravon erkakning, tajovuzkorning zo'ravonligiga juda uzoq vaqt bardosh bera oladilar. Bunday vaziyatda nima qilish kerak? Zo'ravon erkakni qayta tarbiyalash mumkinmi? Ayollarni turli hujum va zo'ravonliklardan qanday himoya qilish mumkin?

Oiladagi zo'ravonlik nafaqat oila ichida jismoniy kuch ishlatishdir. Zo'ravonlik psixologik, jinsiy va hatto iqtisodiy bo'lishi mumkin. Har bir holatni alohida ko'rib chiqaylik:

Ko'p hollarda zo'ravonlikka moyillik bolalikdan shakllanadi. Zolim - bu o'ziga xos nevrotik psixotip. Nevrotik-bu hissiy beqarorlik, chuqur ishonchsizlik, qo'rquv bilan tavsiflanadi, ular oxir-oqibat boshqalarga nisbatan barqaror salbiy holatga aylanadi. Bu psixotipning yana bir xarakterli xususiyati - odamlarni boshqarish istagidir. Nevrolog bu uchun o'z harakatlaridan maksimal darajada foydalanishga tayyor. Lekin nima uchun odam shunday bo'lib qoladi? Buning ham bir qancha sabablari bor:

Oilaviy zo'ravonlikka moyil odamni darhol tanib olib bo'lmaydi. Bunday odamlar ko'pincha o'zlarining salbiy xususiyatlarini faqat uyda ko'rsatadilar. Tashqi tomondan, ular beg'ubor ko'rinadi. Oilaviy zolim ko'pincha tashqi ko'rinishi va obro'sini diqqat bilan kuzatib boradi. Istisno faqat ruhiy kasalligi bo'lgan odamlar (shu jumladan alkogolizm qonida paydo bo'lganlar).

Zolimlikning o'ziga xos xususiyati - nazoratni bosqichma-bosqich oshirish. Avvaliga jabrlanuvchiga qilingan bosim yetarlicha yumshoq bo'ladi. Mojarodan keyin zolim har doim mehribon va muloyim bo'lib, har tomonlama tuzatishga harakat qiladi. Biroq, asta-sekin oilaviy zo'ravonlikka moyillik tobora oshib bormoqda. Qurbonlikka nisbatan salbiylik tobora ko'payib bormoqda, munosabatlarning keskin bosqichlari uzaymoqda va yarashish qisqa. Bunday xatti-harakatlarning maqsadi jabrlanuvchining o'ziga bo'lgan hurmatini past darajada pasaytirish, so'zsiz bo'ysunishga erishish, boshqacha qilib aytganda qo'rqitishdir.

Xo'sh oilani saqlab qolsa bo'ladimi? Oiladagi zo'ravon erkak bilan til topishsa bo'ladimi?

Shuni aytish kerakki, uy zolimini, ya'ni zo'ravon erkakni qayta tarbiyalash mumkin emas. Ammo, qulay munosabatlar o'rnatish imkoniyati mavjud. Buning uchun tajovuzkor o'z muammosidan xabardor bo'lishi va o'z ustida ishlashni xohlashi kerak. Afsuski, o'zingizni «qayta tarbiyalash» mumkin emas. Bu yerda sizga shaxsiy va oilaviy muammolarga ixtisoslashgan psixolog yordami kerak. Ayrim bilimi va saviyasi past erkaklar eskirgan urf-odatlariga amal qilib, o'z xotinlarini ishlashini, o'qishini davom ettirishini taqiqlaydi, bunday "aqlsiz xotinlarining aqli kirib qolish uchun" jismoniy zo'ravonlik hamda kuch ishlatadilar. Aytgancha, jabrlanuvchi bilan ishlash shart. Axir, oilaviy yoki oilaviy zo'ravonlik ko'pincha er-xotinning nevrotik bo'lgan oilalarida ro'y beradi. Oddiy odam uzoq vaqt zolim bilan bog'lana olmaydi.

Qoida tariqasida nevrotik oilalar juda kuchli oilalar hisoblanadi. Aloqalar yillar davomida, ba'zan esa butun umr davom etadi. Bo'layotgan narsalarning mantiqsiz va og'riqli bo'lishiga qaramay, er-xotinlar bir-birisiz yashay olmaydilar. Patologik jozibadorlik bu erda haqiqiy sevgi va ehtiros sifatida qabul qilinadi. Aslida, barcha azoblarga qaramay, qurbon va zolim bir-birini mukammal

tushunishadi. Ular sherikning xatti-harakatlari va his-tuyg'ularini oldindan ko'ra olishadi, ular kutganidek munosabatda bo'lishadi. Bu oilada qandaydir birlik va barqarorlik muhitini yaratadi.

Ba'zi vaqtlarda erkaklarning qo'pol harakati chegaradan chiqib ketadi, ya'ni qonunga xilof darajaga yetadi. Bunday vaqtda erkak bilan kurashish, uning bunday harakatlarini yo'qotishga urinish befoyyda. Bunday vaziyatda ayol tajovuzkorga qarshi tura olmasligini anglashi, ya'ni yordam so'rash vaqti kelganini bilishi kerak. Jabrlanuvchi ya'ni ayollar, huquqni muhofaza qilish organlariga ariza bilan murojaat qilishi yoki maxsus inqiroz markazlardan psixologik va huquqiy yordam olish mumkin.

Statistikaga ko'ra, oiladagi zo'ravonlik qurbonlarining hammasi ertami-kechmi zolim bilan munosabatlarni uzishga qaror qilishadi. Biroq, ko'pincha bunday urinishlar yaxshi tugamaydi.

Gap shundaki, jabrlanuvchi ayollar har doim ham jismoniy, ham hissiy jihatdan turmush o'rtog'iga chuqur bog'liqdir (aynan tajovuzkor buni xohlaydi). Shuning uchun, bir muncha vaqt o'tgach, u oilaga qaytadi. Odatda asosiy sabab - boshqa yashash joyining yo'qligi, shoshilib qochish (hujjatlarsiz va shaxsiy narsalarsiz), yangi hayot boshlashdan qo'rqish, tajovuzkor o'zini tuzatishiga umid qilishadi.

Lekin, bunday yo'l tutish noto'g'ri. Bu bizning madaniyatimizga to'g'ri kelmaydi. Qolaversa "Chiqqan qiz – chig'iridan nari" degan ota-bobolarimizdan qolgan ko'p ma'noga ega maqol bor. O'zbek ayollari unga amal qiladilar. Lekin yuqoridagi chegaradan chiqish holatlarida oilalar ajrashadilar. Buni birdaniga amalga oshirib bo'lmaydi. Zolimga u bilan bo'lishni xohlayotganini bildirish havfli. Lekin birga yashash ham ko'p hollarda yomon yakun topadi. Ayollarga nisbatan zo'ravonliklarning eng ko'p uchraydigan shakllariga ularni birga yashashga, fohishalik qilishiga majburlash, nomusiga tegish, spirtli ichimlik, giyohvandlik moddalar iste'mol qildirish, muntazam hurlash va ruhiy ta'sir ko'rsatish, bu er - xotinlardan birining, hatto undan ham yomoni, bolalarning o'ldirilishi yoki nogironligi bilan tugaydi.

Shuni ta'kidlash joizki, oiladagi zo'ravonlik har bir bola, kattalar bir-birini hurmat qiladigan, qadrlaydigan va sevadigan baxtli oilada tarbiyalanganidagina tugatiladi.

Oiladagi zo'ravonlikning eng keng tarqalgan turlaridan biri bu erining xotinini bezoriligi. Oilani kim boshqarishi kerakligi va jamoatchilikning munosabati, shubhasiz, xotinlarga nisbatan zo'ravonliklarning ko'payishiga yordam beradi. Uzoq vaqt davomida jamiyatda xotinlar erlariga bo'ysunishi va juda cheklangan huquqlarga ega bo'lishi kerak deb hisoblar edi. O'tgan asrlarda erlar o'z xotinlarining xatti-harakatlarini deyarli cheksiz nazorat qilishlari mumkin edi.

Hozirgi vaqtda ayollarga nisbatan zo'ravonlik asosiy ijtimoiy mexanizmlardan biri bo'lib, ular orqali ayollar erkaklarnikiga qaraganda bo'ysunuvchi pozitsiyani egallashga majbur. Ayollarga qaratilgan zo'ravonlik bo'ysunish va hokimiyat tuzilishini, jinslar orasidagi farqlarning chuqurligini aks ettiradi.

Atrofimizda kuzatiladigan tajovuzkorlik holatlarining aksariyati qoniqarsiz holatga bo'lgan hissiy reaksiyalardir. Bu yoki boshqa sabablarga ko'ra o'zlarini baxtsiz his qilayotgan odamlarda asabiylashish va tajovuzga moyillik paydo bo'lishi mumkin. Berkovetsning ta'kidlashicha, er o'z xotiniga va bolalariga nisbatan zo'ravonlik ishlatgan va yoki xotini unga hujum qilgan ko'plab (lekin, albatta, hammasi emas) vaziyatlar er yoki xotinning salbiy his-tuyg'ularidan

kelib chiqqan hissiy portlashdan boshlanishi mumkin. Biroq, zo‘ravonlikka olib keladigan salbiy impuls ko‘pincha vaqtni kechiktirish bilan paydo bo‘ladi. Istisno faqat odamning jiddiy tajovuzkor niyatlari bo‘lgan va uning kuch ishlatishga bo‘lgan ichki cheklovlari zaif bo‘lgan hollarda kuzatiladi.

Shunisi qiziqki, ayolning bo‘ysunishi va zo‘ravonlik o‘rtasidagi munosabatlar darajasi uning erkakka bog‘liqligi va zo‘ravonlikning og‘irligiga qarab o‘zgaradi. Xotinning eriga psixologik qaramligi qanchalik baland bo‘lsa, uning «mo‘tadil» zo‘ravonlik (zarbalar yoki yengil zarbalar) ob‘ektiga aylanish ehtimoli shuncha yuqori bo‘ladi. Boshqa tomondan, iqtisodiy qaramlik zo‘ravonlikning yanada jiddiy namoyon bo‘lishi bilan bog‘liq.

Ba‘zida erkak zo‘ravonligi jismoniy kuch ishlatmasdan sodir bo‘ladi. Er uyda o‘z qoidalarini o‘rnatadi, xotining huquqlarini keskin cheklaydi, asossiz da‘volar qiladi. Bunday oilaviy diktatorda, birinchi navbatda, adolat tushunchasi buzilgan («Men hamma narsani qila olaman»), ikkinchidan, o‘zini past baholaydi, uchinchidan, bularning barchasi - hokimiyatga intilishdir. Va u bu kuchni faqat qo‘rquv tufayli psixologik zo‘ravonlik usullari bilan oladi: u buni boshqa yo‘l bilan qilolmasligi mumkin. Bundan tashqari, ko‘pincha bunday er xotiniga hech kimga uning azob-uqubatlari va xo‘rlilari haqida gapirishga ruxsat bermaydi: birinchidan, chunki uning nuqtai nazaridan, xotiniga nisbatan bunday munosabat mutlaqo adolatli, ikkinchidan, ongsiz ravishda boshqa kuch bo‘lishi mumkinligidan qo‘rqadi.

Erkaklarning fikricha, oilaga tushgan kelin barcha masalada eriga va uning oila a‘zolariga buysunish kerak deb, ta‘kidlashadi. Shuning uchun ko‘pgina erkaklar zo‘ravonlik o‘tkazadi, ular zo‘ravonlikni odatiy hol deb qabul qiladi. Ayollarning faol bo‘lmaganligi natijasida hamma muammolar boshqa oila a‘zolari, ya‘ni eri va qaynonasi tomonidan hal qilinadi. Ko‘pgina uydagi zo‘ravonlik, shunchaki uydagi janjal-oilaning ichki ishlari deb qabul qilinadi. O‘zbek ayollari asosan uydagi zo‘ravonlik to‘g‘risida huquqni himoya qiluvchi idoralarga juda kam murojaat qiladilar, ular atrofdagi salbiy fikrlari va gap so‘zlaridan hadiksiraydilar. Ayollarga xos istak oilani, bolalar uchun oilani saqlab qolish muhimdir. Eridan ajragan ayol yana oila qurib yaxshi hayot kechirishga ko‘zi etmaydi, bolasini etim qolishini xohlamaydi. Oilada qiz bolalar itoatli, so‘zsiz bo‘ysunuvchi, kattalarga hurmat ko‘rsatish ruhida tarbiyalanadilar, o‘g‘il bolalarga esa alohida maqom beriladi, erkin o‘sadilar va zaif jins vakillariga nisbatan ustunliklarini his qilib turadilar. Ayollar o‘z huquqlari, uydagi zo‘ravonliklar oldini olishning huquqiy mexanizmi to‘g‘risida yetarli axborotga ega emaslar.

Aslida, bu holda muammo ayollarga bo‘ysunishda yotadi va uning echimi bu hodisaga qarshi kurashda. Buni ko‘plab tadqiqot ma‘lumotlari tasdiqlaydi, ularga ko‘ra, zo‘ravonlikka duchor bo‘lgan ayollarning aksariyati o‘z oilasida shunday ahamiyatsiz rol o‘ynaganki, ular o‘z oilalarida qaror qabul qilishga deyarli ta‘sir ko‘rsatmagan.

Jismoniy zo‘ravonlikka ko‘proq qishloq ayollari, ta‘lim darajasi past bo‘lgan ayollar, oliy ma‘lumoti yo‘q ayollar, kam daromadli ayollar duchor bo‘ladilar. Bunday xavf yoshga qarab ham ortadi.

L. Berkovetsning fikricha, oiladagi tajovuzkorlik va zo‘ravonlikning namoyon bo‘lishiga ijtimoiy omillarning, ayniqsa, ijtimoiy me‘yor va qadriyatlarining ta‘siri katta. Er-xotinning oilada yetakchi o‘rinni egallashi va o‘z vazifasini to‘g‘ri bajara olishi ham muhim.

Oiladagi jismoniy zo‘ravonlik belgilari quyidagicha namoyon bo‘ladi:

Ayolning qo'rquvi;  
Odamlardan qo'rquv;  
Tanada va yuzda turli shikastlanishlar mavjudligi;  
Tashvish va xavotirlanishning namoyon bo'lishi;  
Uyga borishdan qo'rqish;  
O'z joniga qasd qilishga urinishlar;  
Hayvonlarga nisbatan shafqatsizlik;

Jismoniy zo'ravonlik - oiladagi zo'ravonlikning eng keng tarqalgan turi. Uning oqibatlarini nafaqat jismoniy shikast, doimiy bosh og'rig'i, uyqusizlik, balki jabrlanuvchida «kaltaklangan ayol sindromi» ning shakllanishi kabilarni yuzaga keltiradi. Bunday holda, ayol o'zini zaif, o'jiz, nazorat ostida, o'z hayoti uchun mas'uliyatni o'z zimmasiga olmaydi. Ko'pincha, jabrlanuvchi o'ziga nisbatan qilingan zo'ravonlik uchun o'zini aybdor his qiladi yoki ko'pchilik oilalarda mavjudligiga o'zini va boshqalarni ishonitirib, bunday haqiqatni inkor etadi.

Jismoniy zo'ravonlik jinsiy zo'ravonlik bilan chambarchas bog'liq va jinsiy zo'ravonlik qanchalik og'ir bo'lsa, bu aloqa shunchalik mustahkam bo'ladi.

Jinsiy zo'ravonlik - o'zaro roziligisiz, xohishga qarshi, jismoniy kuch ishlatib, tahdid qilish, qo'rqitish, majburiy jinsiy aloqada bo'lish, kaltaklagandan so'ng, jinsiy aloqa qilish, kamsitish va haqorat qilish vositasi sifatida namoyon bo'ladi. Bu erkakning kuch ishlatishi yoki uning tinimsiz bosimi tufayli jinsiy aloqani nazarda tutadi; bu ayolning irodasiga qarshi jinsiy xatti -harakatlar, shuningdek, sherikni jinsiy aloqa qilish usullariga majburlashdir. Bu bemor ayol yoki nogiron bilan, bosim ostida yoki spirtli ichimliklar yoki giyohvandlik bilan mast bo'lish natijasida sodir bo'lgan muvaffaqiyatsiz jinsiy aloqa.

Jinsiy zavq, tabiatan, erkinlik va ixtiyoriylikni nazarda tutadi. Biroq, deyarli barcha insoniyat jamiyatlarida har doim jinsiy zo'ravonlik va tajovuzning turli shakllari mavjud. Bundan tashqari, bu rasmiy statistik ma'lumotlarga qaraganda tez -tez sodir bo'ladi: qurbonlarning ko'pchiligi huquq-tartibot idoralari murojaat qilmaslikni afzal ko'rishadi, chunki oshkoralik ularning obro'siga putur yetkazishi mumkin.

Majburlashning o'ta og'ir shakli - bu jinsiy zo'ravonlik: zo'rqlash, ya'ni jismoniy zo'ravonlik bilan yoki jabrlanuvchiga yoki boshqalarga nisbatan tahdid qilish bilan, yoki jabrlanuvchining o'jizligidan foydalanish yoki boshqa zo'ravonlik harakatlardir. Jinsiy tajovuzning ijtimoiy va madaniy sabablari, birinchi navbatda, jinsiy rollarning qattiq farqlanishidan kelib chiqadi. Tarixiy va etnografik ma'lumotlar shuni ko'rsatadiki, jinsiy zo'ravonlik erkak va ayol rollari keskin ajratilgan va hokimiyat erkaklarga tegishli bo'lgan jamiyatlarda ko'proq uchraydi. Jinsiy munosabatlar teng bo'lgan joyda zo'ravonlik kam uchraydi.

Afsuski, qat'iy oilaviy patriarxal tuzilishga ega bo'lgan erkak, o'z xotini bilan jinsiy aloqada bo'lishning shartsiz huquqiga va agar u rad etsa, jismoniy kuch ishlatish huquqiga ega. Oilaviy zo'rqlash jinoyatdir, garchi zamonaviy jamiyatda ham bu ko'pincha jinoyat deb hisoblanmaydi, bu esa muammoni yanada kuchaytiradi. Jinsiy zo'ravonlik qurboni bo'lgan ayol, ko'pincha o'zini zo'rqlanganini to'liq anglamaydi, garchi uning jismoniy va psixologik holati buni yaqqol ko'rsatib turgan bo'lsada.

Ayollarga nisbatan jismoniy zo'ravonlikdan tashqari, ko'pincha oilalarda kuzatiladigan psixologik zo'ravonlikdir. Psixologik zo'ravonlik - bu ayolning ehtiyojlarini e'tiborsiz qoldirish va erkakning o'z xotini va bolasiga bo'lgan mehrini, sevgisini va g'amxo'rligini ifoda eta olmasligi, xotini va bolasining



xavfsiz muhitda, hissiy bog'lanish, qo'llab-quvvatlash ehtiyojlarini e'tiborsiz qoldirishdir. Psixologik zo'ravonlik nevropsikiyatrik kasalliklarga olib keladi, ayollarning aqliy va jismoniy rivojlanishidan mahrum bo'ladi, hissiy sohaning rivojlanishiga ayniqsa qattiq ta'sir ko'rsatadi. Kuchli asab tizimiga ega bo'lgan ayolda hissiy karlik, hamdardlik tuyg'usining to'liq yetishmasligi, tengdoshlariga, bolalarga, shuningdek hayvonlarga nisbatan shafqatsizlik va tajovuzkorlik paydo bo'lishi mumkin. Zaif asab tizimiga ega bo'lgan ayollar uchun ruhiy zo'ravonlikning natijasi - bu nevropsixik kasalliklardir (enurez, o'z joniga qasd qilishga urinish va boshqalar).

Zo'ravonlik qurbonlari holatlarini tavsiflash uchun amerikalik psixolog G. Sallivan dissotsiatsiya (bo'linish) atamasini ishlatgan, ya'ni. omon qolishga qaratilgan xatti-harakatlar, fikrlar, munosabat yoki his-tuyg'ularning uyg'unlashgan majmuidir.

Foydalanilgan adabiyotlar:

Enikolopov S.N. Oilaviy zo'ravonlik muammolari // Amaliy psixologiya. - 2002. - № 5/6. - S. 7 ..

Perttu S. Zo'ravonlikka duch kelgan ayollar uchun qo'llanma /. - Jivaskila: Gummerus, 2010. - S. 6-7 ..

Asanova M. Oiladagi zo'ravonlikning oldini olish bo'yicha ko'rsatmalar / Ed. N.K.: Vldos, 2007.- S. 218 ..

Zdravomyslova O. Oiladagi zo'ravonlik va an'anaviy tarbiya tushunchasining inqirozi // Ijtimoiy pedagogika. - 2005. - № 1. - S. 124 ..

Uktamova, U. (2020). АГРЕССИВНОЕ ПОВЕДЕНИЕ НА РАЗВИТИЕ ВЗГЛЯДОВ ДЕВУШЕК. Архив Научных Публикаций JSPI.

Uktamova, U. (2020). ОИЛАВИЙ ЗЎРАВОНЛИКНИНГ КЕЛИБ ЧИ?ИШ САБАБЛАРИ. Журнал Педагогика и психологии в современном образовании, (1).



## **MAKTABGACHA YOSHDAGI BOLALAR IDROKINING RIVOJLANISH XUSUSIYATLARI VA DIAGNOSTIKASI**

DOI: <https://doi.org/10.53885/edinres.2021.98.16.019>

*Qodirova Malikaxon Qaxramonovna*

*Jizzax davlat pedagogika instituti katta o'qituvchi*

*Aglamova Shaxzoda Sobir qizi,*

*Jizzax davlat pedagogika instituti III-bosqich talabasi*

*Annotasiya: Maqolada maktabgacha yoshdagi bolalar idrokining o'ziga xos xususiyatlari ochib berilgan. Maktabgacha yoshning har bir davrida idrokning rivojlanishi hamda idrok dagnostikasi uchun o'yinlar berilgan.*

*Kalit so'zlar: maktabgacha yosh, bilish, tushunish, idrok, shakllanish, rivojlanish, o'yin, rivojlanish xususiyatlari, kognitiv jarayonlar, faoliyat, predmet, hodisalar, hatti-harakat.*

## **ОСОБЕННОСТИ РАЗВИТИЯ ВОСПРИЯТИЯ ДОШКОЛЬНИКОВ И ДИАГНОСТИКА**

*Кадирова Маликахон Кахрамонова,*

*старший преподаватель Джизакского государственного*

*педагогического института*

*Агламова Шахзода Собировна,*

*Студентка 3 курса Джизакского государственного педагогического института*

*Аннотация: В статье описаны особенности познания детей дошкольного возраста. При этом подчеркивается влияние различных игр детей дошкольного возраста на их восприятие.*

*Ключевые слова: дошкольный возраст, познание, понимание, познание, формирование, развитие, игра, особенности развития, познавательные процессы, деятельность, предмет, события, поведение.*

## **FEATURES AND DIAGNOSTICS OF THE DEVELOPMENT OF PERCEPTION IN PRESCHOOL CHILDREN**

*Kadirova Malikakhon Kakhramonova,*

*Senior lecturer at the Jizzakh State Pedagogical Institute*

*Aglyamova Shakhzoda Sabirovna,*

*3rd year student of the Jizzakh State Pedagogical Institute*

*Abstract: The article describes the features of cognition of preschool children. At the same time, the influence of various games of preschool children on their perception is emphasized.*

*Key words: preschool age, cognition, understanding, cognition, formation, development, play, features of development, cognitive processes, activity, subject, events, behavior.*

Maktabgacha yosh davri - bolaning har tomonlama rivojlanishi nuqtai nazaridan eng dinamik va qiziqarli davrlardan biridir.

Maktabgacha yoshda bola jismoniy va aqliy rivojlanishida ulkan «sakrash» qiladi: barcha kognitiv funktsiyalar shakllanadi va faol rivojlanadi. Bu rivojlanish idrokka asoslangan. Psixologiyada idrok barcha narsa va hodisalarning o'zaro

bog'liqliklarida aks etishi jarayoni sifatida tushuniladi. Inson sezgilar orqali atrofdan signal oladi va bo'layotgan hodisalarni anglaydi, tushunadi.

Idrok qilishda insonning faoliyati, nutqi va to'plangan hayotiy tajribaning o'rni muhim. Bularning barchasi insonga nafaqat olingan ob'ektlarning xususiyatlarini ko'rish, balki atrofimizdagi voqelikning to'laqonli tasvirini idrok etish imkonini beradi.

Insonning axborotni idrok etish qobiliyati tug'ma emas. Tug'ilgandan keyin bola buni qilishni o'rganadi. U narsalarni ko'radi, ba'zi tovushlarni eshitadi, teginadi va hidlaydi. Bu idrok mexanizmining shakllanishidan dalolat beradi. Ammo bola undan foydalana olmaydi - u hali qanday qilishni bilmaydi. Idrok etish inson bilishning asosi, uning keyingi rivojlanishining asosidir. Idrok olamni bilish bilan boshlanadi, bu ishga boshqa aqliy operatsiyalarni kiritishni o'z ichiga oladi: diqqat, fikrlash va xotira. Shuning uchun uning rivojlanish xususiyatlarini bilish va bu rivojlanishdan manfaatdor bo'lish juda muhimdir.

Maktabgacha yoshdagi rivojlanish xususiyatlari quyidagilar bilan tavsiflanadi:

faol vosita va o'yin faoliyati, bu bolaga ob'ektlar bilan o'zaro aloqa qilish va ularning xususiyatlarini o'rganish imkonini beradi;

nutqdan foydalanishning boshlanishi va uning faol rivojlanishi.

Bularning barchasi kognitiv jarayonlarning, xususan, idrokning rivojlanishi uchun katalizator bo'lib xizmat qiladi.

3-4 yoshli bola uchun predmetlarning xossalari hali ham narsalarning o'zidan ajralmaydi. Masalan, limon har doim sariq rangda bo'ladi va agar bola sariq mevani ko'rsa, u limon ekanligiga ishonch hosil qiladi. Uch va to'rt yoshli bolalar ob'ektlarning tasvirlarini o'rganib, diqqatini hajmi, rangi yoki shakli bilan ajralib turadigan bitta tafsilotga qaratadilar va undan butun ob'ektni «taxmin qiladilar». Xuddi shu kabi bir-biriga o'xshash predmetlarni bir hil narsa deb o'ylashi kuzatiladi. Bu yoshdagi bolalarning idroki biroz aniq emas. Masalan, bu yoshdagi bolalar yangi yil bazmida turli maxsus kiyimlarni kiygan yaqin va taniqli odamlarni, hatto yuzi ochiq bo'lsa ham tanimaydilar. Uch va to'rt yoshli bola umumiy tasvirni ko'radi, uni tahlil qilolmayd va taqqoslay olmaydi.

Maktabgacha davrning asosiy rivojlanish vazifalari quyidagilardan iborat:

Bolaning yangi ob'ektlar va hodisalar haqidagi bilimlarini targ'ib qilish.

Bolani ob'ektlarni, ularning xususiyatlarini, maqsadini kashf qilish uchun ularni boshqarishga o'rgatish.

Ob'ekt va hodisalarni xossalari bo'yicha tanib olish, solishtirish, o'xshashlik va farqlarni ajratib ko'rsatish va xususiyatlarni topish qobiliyatini rivojlantirish.

Ob'ektlarning shakli va rangi haqidagi tasavvurni rivojlantirish.

Bolaning dunyoqarashini kengaytirishga, ularning qiziquvchanligini oshirishga hissa qo'shish.

Maktabgacha yoshdagi bolalarning tasavvurini rivojlantirishga hissa qo'shadigan o'yinlarni keltiramiz.

«Tomchilarni yig'ish»

O'yin quyidagilarga yordam beradi: umumiy xususiyat (rang) mavjudligi bilan ob'ektlarni birlashtirish qobiliyatini rivojlantirish; qo'llarning nozik motorli ko'nikmalarini va ranglarni idrok etishni rivojlantirish.

«Soyabon ostida yashiringan»

O'yin quyidagilarga yordam beradi: ob'ektlarni umumiy muhim xususiyati (shakl) bo'yicha birlashtirish qobiliyati; rang va shaklni idrok etish.

Uskunalar: soyabonlarning uchta (to'rt) rangdagi rasmlari: qizil, yashil va

ko'k. O'yinda ishtirok etayotgan har bir bola uchun uchburchak, kvadrat, aylana.

O'yin vaziyatini yaratish: «Quyoshli kunda, geometrik figuralar bilan sayrga chiqamiz. To'satdan bulut quyoshni yopdi va yomg'ir yog'a boshladi. Bizning raqamlarimiz qayerda yashiringan?»

Bolalarning taxminiy javobi: «Soyabon ostida». «Albatta! Hamma doiralar qizil soyabon ostida, yashil kvadrat ostidagi kvadratlar, ko'k uchburchaklar ostida yashirinsin». O'yin orqali bolalar ob'ektlarni solishtirish, ularning xususiyatlarini ajratishni o'rganadilar.

4-5 yoshli bolalar asosiy figuralarni osongina taniydilar (aylana, uchburchak, kvadrat, to'rtburchak), 7 ta asosiy rangni biladilar va yaxshi ajratadilar (qizil, sariq, ko'k, yashil, oq, qora, siyohrang). 5 yoshga kelib ob'ektlarning kattaligi va ularni solishtirish qobiliyati haqida tasavvur hosil bo'ladi. Bu davr bolalari taqqoslashda balandlik, kenglik va uzunlik kabi mavhum tushunchalarni qo'llay boshlaydilar. Ular «eng katta» va «kattaroq», «o'rtacha» tushunchalarini ishlatib, 2-3 ob'ektni bir-biriga nisbatan solishtirishlari mumkin.

Vaqt va makonni idrok etish xususiyatlari bolalarda uzoq vaqt davomida shakllanadi. Bolalar vaqt oralig'ini (soat, daqiqa, bugun, kecha, ertaga) ko'rsatadigan asosiy qadriyatlarini eslaydilar, lekin ular hali ham bu tushunchalardan to'g'ri foydalanishni bilmaydilar. Chunki vaqt to'g'ridan-to'g'ri manipulyatsiyaga bo'ysunmaydi, shuning uchun uni belgilash bilan bog'liq barcha tushunchalar nisbiydir.

Xuddi shu sababga ko'ra, 4-5 yoshli bola hali o'lchov tizimini o'zlashtira olmaydi (santimetr, metr, kilometr). Badiiy idrokning xususiyatlari Maktabgacha tarbiya davrida barcha bolalar ijodkorlardir. Ular juda ko'p ish qilishadi va katta mamnuniyat bilan badiiy ijod, modellashtirish, aplikatsiya ishlari bilan shug'ullanadilar, ular har xil qurilish turlarini yaxshi ko'radilar. Ular uchun badiiy ijod - bu dunyoni bilish, hislarni idrok etish qobiliyati, tajribalarning tug'ilishi. Bu davrdagi bolalar hissiyotli bo'ladilar va ular uchun ijod qilish qobiliyati ham terapevtik rol o'ynaydi.

Bu yoshdagi bolalarning odamlarni idrok etishi odamning tashqi qiyofasi va uning axloqiy fazilatlarini bilan bog'liq bo'lgan baholovchi hukmlar bilan ajralib turadi. Masalan, bolalar o'qituvchi haqida shunday deyishi mumkin: «U har doim chiroyli (aqlli)». Odamlarga nisbatan iliq his-tuyg'ularni bildirganlar haqida: «U doim meni quchoqlaydi (o'padi)» yoki «U mehribon». Bolalar, ayniqsa, o'zlari eng ko'p bog'langanlar haqida hissiyotli tarzda gapirishadi.

O'rta maktabgacha yoshdagi bolalarning tasavvurini rivojlantiradigan o'yinlarni keltiramiz.

«Sirlar sumkasi»

O'yin: ob'ektlarni asosiy xususiyatlari bo'yicha tanib olish qobiliyatini rivojlanishiga yordam beradi. Bolaga teginish sezgilariga asoslanib, ob'ektning xususiyatlarini og'zaki tasvirlab berish aytiladi.

Uskunalar: har qanday materialdan yasalgan shaffof sumka, 6 dona o'yinchoqdan ko'p bo'lmagan yoki har xil materiallardan yasalgan mayda buyumlar.

Ko'rsatmalar: haydovchini tanlang. U o'yinchoq (ob'ekt) nomini uning xususiyatlari bo'yicha taxmin qilishi kerak. Biz bolalardan biriga o'yinchoqni sumkada qo'l bilan his qilishni, uning asosiy xususiyatlarini nomlashni taklif qilamiz. To'g'ri javobdan so'ng, bolalar joylarini o'zgartiradilar.

“Bu kimning ovozi?”

Bu o'yin eshitish idrokini, ob'ektlarni ma'lum xususiyatlar (tovushlar) bo'yicha tanib olish qobiliyatini rivojlantiradi.

Uskunalar: har xil materiallardan tayyorlangan 10 ga yaqin buyum. Bu qoshiq va chashka, bir stakan suv, bir parcha qog'oz, plastik to'rva bo'lishi mumkin, ya'ni manipulyatsiya qilinganida xarakterli tovushlarni chiqaradigan hamma narsa bo'lishi mumkin.

Ko'rsatma: kattalar ekranning orqasida yashirinadilar va tovushlar chiqaradilar: varag'ni yirtib tashlaydi, bir qoshiq suyuqlik bilan aralashtirish tovushiga taqlid qiladi, plastik to'rva bilan siqiladi, eshikni taqillatadi va ichidan suv quyadi va shunga o'xshash tovushlar. Bolalar har bir tovush qaysi ob'ektga tegishli ekanligini taxmin qilishlari kerak. Vazifa murakkablashishi mumkin. Bolalar shunga o'xshash tovush chiqaradigan boshqa narsalarga nom berishlari kerak.

«Hidi bilan taxmin qiling»

Bu o'yin ob'ektlarni muhim xususiyatlari (hidi) bo'yicha tanib olish qobiliyatini mustahkamlaydi.

Uskunalar: qahva, apelsin yoki limon, parfyumeriya, archa ignalari, hidli efir moylari, qulupnay va o'ziga xos hidli boshqa narsalar.

Ko'rsatma: bolaning ko'zlarini ro'molcha bilan bog'lab qo'yiladi va ob'ektni hididan tanib, nom berish so'raladi. Agar vazifa qiyin bo'lsa, siz ushbu elementning boshqa xarakterli xususiyatlarini aytishdan foydalanish mumkin.

6-7 yoshli bola ma'lumotni «ko'zlari bilan» eslaydi, shuning uchun unga nima deyilganini ko'rish juda muhimdir. Eshitish sezgirligi yetarlicha rivojlangan bo'ladi. Bolalar tanish musiqiy asarlarni osongina taniydilar, ritm va tempni sezadilar. Biroq, eshitish qobiliyati vizual idrokdan ko'ra zaifroq va u hali yaxshilanmagan bo'ladi. Bu davrda o'z-o'zini hurmat qilish xususiyatlari yuqori baholanadi. Bolaning atrofidagi odamlar buni bilishi, tushunishi va qabul qilishi muhim. Bu umuman bolani maqtash yoki yoshiga qarab maqtanish kerak degani emas. Bolani tanqid qilish kerak, faqat xafa qilmaslik lozim. Kattalar o'zlarining ijobiy bahosini yo'qotmasliklari juda muhimdir. Buning uchun - «sen qilmading ...», «sen sinab ko'rmading» iboralari o'rniga: «sen qilding, lekin ...», «sen urinding, lekin ...» deyish yaxshiroqdir.

Adekvat o'zini o'zi qadrlashni rivojlantirishning muhim faktlaridan biri bu muvaffaqiyat vaziyatidan foydalanishdir. Buning uchun bolaga faqat yoshi yoki xususiyatlaridan kelib chiqib, u hal qila oladigan vazifalarni taklif qilish kerak. Muvaffaqiyatli vaziyatlarda odam o'zini o'zi qadrlashi, o'ziga ishonishi mumkin. Katta maktabgacha yoshda xulq-atvor standartlari shakllanadi. Bu davrda bolaning hayotida kattalarning ishtiroki muhim: atrofdagi odamlarning harakatlarini muhokama qilib, kattalar ularning boshqalarga nisbatan hissiy munosabatini, o'z pozitsiyasini yoki nuqtai nazarini shakllantiradi. O'z hattiharakatlarini tekshiradi va boshqalarning harakatlarini baholaydi.

6-7 yoshli bolalar uchun idrokning rivojlanish darajasini psixodiagnostik usullari:

«Ob'ektlarni nomlang»

Uskunalar: 3 ta chizma, ular «yashiringan», lekin bolalarga yaxshi ma'lum bo'lgan narsalar. Rasmda 14 ta element bor. Sekundomer. Vazifa bir daqiqada bajariladi. Agar bola bir daqiqadan ko'proq vaqt sarflagan bo'lsa, natija hisobga olinmaydi.

Ko'rsatma: bolaga rasm ko'rsatiladi, u doimiy ravishda undagi barcha narsalarni nomlashi kerak. Quyidagi rasm faqat to'liq va to'g'ri javobda ko'rsatilgan.

Natijalarni baholash:

10 ball, 20 soniya vaqt sarflasa: Juda yuqori

8-9 ball, 21-30 soniya vaqt sarflasa: Yuqori

6-7 ball, 31-40 soniya vaqt sarflasa: O'rta\* (me'yorning yuqori chegarasi)

4-5 ball, 41-50 soniya vaqt sarflasa: O'rta (pastki chegara)

2-3 ball, 51-60 soniya-daqiqat sarflasa: Past\* (O'rtacha daraja yosh normasiga to'g'ri keladi).

Rassom nimani chizishni unutgan?

Uskunalar: 7 ta chizma (rasm), har birida bitta muhim detal yo'q. Sekundomer.

Ko'rsatmalar: diqqat bilan qarang. Har bir rasmda muhim tafsilotlar yo'q. Unga ism bering. Agar barcha rasmlarda yetishmayotgan tafsilotlar ko'rsatilgan bo'lsa, natija hisoblanadi.

Idrokning rivojlanish darajasi to'g'risida xulosa

10 ball, 25 soniyadan kam vaqt sarflasa: Juda yuqori

8-9 ball, 26-30 soniya vaqt sarflasa: Yuqori

6-7 ball, 31-35 soniya vaqt sarflasa: O'rta (normaning yuqori chegarasi)

4-5 ball, 36-40 soniya vaqt sarflasa: O'rta (normaning pastki chegarasi)

2-3 ball, 41-45 soniya vaqt sarflasa: Past

0-1 ball, 45 va undan ko'p vaqt sarflasa: Juda past

Foydalanilgan adabiyotlar:

Nishonova Z.T., Alimova G.K. Bolalar psixologiyasi va uni o'qitish metodikasi. 2005.

“Болажон” таянч дастури.

Kreyg G. Rivojlanish psixologiyasi. - SPb.: «Piter» nashriyot uyi, 2000.

Qodirova M. Bolalar idrokini rivojlantirishda mashg'ulotlarning o'rni, Архив Научных Публикаций JSPI: 2020: Архив №41 (science.i-edu.uz, jspi.uz).

Qodirova, M. (2020). Bolalar idrokini rivojlantirishda mashg'ulotlarning o'rni. Архив Научных Публикаций JSPI.

Qodirova, M. (2020). Роль занятий в формировании и развитии способности рамкшления у детей. Архив Научных Публикаций JSPI.

## **БЎЛАЖАК ЎҚИТУВЧИЛАРНИ КАСБИЙ РЕФЛЕКЦИЯ АСОСИДА ПЕДАГОГИК МАҲОРАТНИ РИВОЖЛАНТИРИШ МУАММОСИ**

DOI: <https://doi.org/10.53885/edinres.2021.98.47.018>

*Шерзод Зармасов Рахимбердиевич,  
Жиззах давлат педагогика институти ўқитувчиси*

*Мақолада бўлажак ўқитувчиларнинг касбий педагогик маҳоратини оширишида рефлексиянинг ўрни кўрсатиб берилган. Муаллиф таъқидлашчи рефлексия ўқувчиларга олинган натижаларни шакллантиришига, кейинги ривожланиш мақсадларини қайта белгилашига, ўз-ўзини такомиллаштириши йўналишларини такомиллаштиришига ёрдам беради.*

*Калит сўзлар: Касбий маҳорат, компетенция, рефлексия, педагогик рефлексия, касбий фаолият, рақобатбардошлик, билим, малака, кўникма.*

## **ПРОБЛЕМА РАЗВИТИЯ ПЕДАГОГИЧЕСКИХ НАВЫКОВ НА ОСНОВЕ ПРОФЕССИОНАЛЬНОЙ РАЗМЫШЛЕНИЯ БУДУЩИХ УЧИТЕЛЕЙ**

*Шерзод Зармасов Рахимбердиевич,  
преподаватель Джиззакского государственного педагогического  
института*

*В статье показана роль рефлексии в повышении профессионального педагогического мастерства будущего учителя. Автор объясняет, что рефлексия помогает студентам сформулировать полученные результаты, переопределить цели дальнейшего развития, улучшить направление самосовершенствования.*

*Ключевые слова: профессиональное мастерство, компетентность, рефлексия, педагогическая рефлексия, профессиональная деятельность, конкурентоспособность, знания, квалификация, навыки.*

## **THE PROBLEM OF DEVELOPING PEDAGOGICAL SKILLS ON THE BASIS OF PROFESSIONAL REFLECTION OF FUTURE TEACHERS**

*Sherzod Zarmasov Raximberdievich,  
Teacher of Jizzakh State Pedagogical Institute*

*The article shows the role of reflex in improving the professional pedagogical skills of the future teacher. The author explains that reflection helps students to formulate the results obtained, redefine the goals of further development, improve the direction of self-improvement.*

*Key words: professional skill, competence, reflection, pedagogical reflection, professional activity, competitiveness, knowledge, qualification, skills.*

*Олий таълим тизимида рефлексиянинг ўрни касбий компетенцияларни шакллантиришда муҳим аҳамият касб этади. Рефлексия психологик омил сифатида ички ҳолатларнинг ўзини ўзи бошқариш жараёнларига ва касбий фаолиятнинг мазмунлилигига ёрдам беради. Кузатиладиган барқарор рефлексиянинг ривожланиш даражаси ва профессионаллик даражаси*

ўртасидаги боғлиқлик. Шубҳасиз, “касбий компетенция касбий фаолиятнинг етакчи когнитив компоненти сифатида қаралади. Онг ва фикрлаш шахснинг ривожланишини олдиндан белгилаб беради ва шу билан бирга касбий компетенцияларнинг ривожланиш даражасига таъсир қилади”.

Касбий билим ва кўникмаларни эгаллаш, шунингдек, амалий фаолиятнинг хусусиятларини тушуниш учун қайта кўриб чиқиш жараёни, аслида ўқув жараёнининг ўзи талаб қилинади. Психологик нуқтаи назардан қараганда, рефлексия ўз рухий ҳолатларини бошқариш жараёнидир. Рефлексия ўқувчиларга олинган натижаларни шакллантиришга, кейинги ривожланиш мақсадларини қайта белгилашга, ўз-ўзини такомиллаштириш йўналишларини такомиллаштиришга ёрдам беради.

Педагогик фаолият ўз моҳиятига кўра ижодий характерга эга. Ўқитувчининг профессионал одоби бу хусусиятни ҳам ўз ичига олади. Маълумки, инсон олдида бир муаммо тургандагина ижодкорликка эҳтиёж туғилади. Ўқитувчилик касби ана шундай хусусиятга эга. Чунки ўқитувчилик ишида ҳамма вақт ҳам қўллаш мумкин бўлган тайёр қоида, рецепт ёки шаблонлар йўқ. Педагог ўқувчи шахсни шакллантиради, кутилмаган вазифаларда мустақил қарорлар қабул қилади, педагогик муаммоларни ечади, ўқув жараёнини мустақил бажаради. Педагогик ижодкорликнинг туб моҳияти ишнинг мақсади ва характери билан боғлиқ. Педагогик ижодкорлик манбаи - педагогик тажрибадир. Педагогик тажриба деганда ўқитувчининг ўз вазифасига ижодий, янгича ёндашиши, ўқувчиларнинг таълим-тарбиясида янги самарали йўл ва воситаларни қидириб топа билиши тушунилади, ижодий ишлайдиган ўқитувчи тадқиқотчилик кўникма ва малакаларига ҳам эга бўлиши зарур. Сўнгги йилларда педагог ва психолог олимлар ўқитувчиларнинг педагогик фаолиятида фикрлаш ҳамда аналитик қобилиятларни ривожлантириш муҳим аҳамият касб этишини таъкидламоқдалар. Бу қобилиятлар асосини эса, ўқитувчининг касбий рефлексияси ташкил этади. Илк бор рефлексия тушунчаси қадимги Юнон фалсафасида юзага келган ва инсоннинг ўз онгида кечаётган мулоҳазалари ҳақида, ўзи фикр юритиш жараёни. Ўз фикрлари мазмунини таҳлил қилишга эътиборини жалб қилишни англатган (Декарт). Сократ, Платон, Локк ва бошқа юнон файласуфлари рефлексияни инсоннинг ўз-ўзини билишга, нималарга қодир эканлигини эътироф этишга қаратилган фаолияти эканлигини таъкидлашади.

Рефлексия (лот.-орқага қайтиш) – “ҳар томонлама баркамол ривожланган инсоннинг ўз хатти-ҳаракатлари ва уларнинг қонуниятларни англашга қаратилган назарий фаолият шаклидир; инсон маънавий дунёсининг ўзига хос яширин ҳислатларини очиб берадиган ўз-ўзини билишга ва англашга қаратилган фаолиятдир”. Ўқитувчининг педагогик фаолиятида, рефлексиянинг шахсга нисбатан аҳамиятини ўрганишда бу тушунчанинг ижтимоий психологик нуқтаи назардан таърифи мукамал эканлиги эътироф этилади, унда рефлексия инсоннинг борлиқда бошқа инсонлар томонидан қандай қабул қилиниши ва баҳоланиши сифатида қаралади: Рефлексия – “шунчаки субектнинг ўз-ўзини билиши ёки тушуниши эмас, балки бошқалар томонидан “рефлексияланувчини” қандай билиши” ва унинг шахсий хусусиятларини, эмоционал реакцияларини ва когнитив тасавурларни ҳам тушунишини ўз ичига олади.

И.Н.Семёнов томонидан ишлаб чиқилган рефлексия турлари: –



интеллектуал рефлексия: муаммоларни фикрлаш асосида ижобий ҳал қилишни белгилайди. – шахсий рефлексия: ўқитувчининг низоли (конфликтлар) педагогик зиддиятлардан жанжалсиз чиқишни фикран изланиш асосида бартараф қилишни таъминлайди. – коммуникатив рефлексия: мулоқот жараёнида шерикларининг ўзаро бир-бирларини тушуниб муносабат қилишни таъминлайди. – кооператив рефлексия: жамоа аъзоларининг биргаликдаги ўзаро мунтазам меҳнат фаолиятларини мувофиқлаштириш билан боғлиқ бўлган фаолият.

Ўқитувчи педагогик маҳоратнинг асосий хусусиятларидан бири унинг ривожланишида узлуксизликнинг майжудлигидир. Демак, рефлексив жараёнда ўқитувчининг касбий маҳорати, касбий сифатлари мавжудми ёки йўқми деб қайд этиш керак эмас, балки уларнинг ривожланишини, бойиб боришини, кучайишини рағбатлантириш инobatга олиниши лозим. Таълим жараёни айнан шунга хизмат қилиши керак, қачонки билимлар, кўникма ва малакалар онгли равишда ўз-ўзини такомиллаштиришга ички ундов билан қабул қилинсагина у ишланади. Ўқитувчининг ўз-ўзини касбий жиҳатдан ҳар томонлама мукамал такомиллаштириши, ҳамиша амалга ошадиган фаолият эмас.

Педагогик жараёнда рефлексия – юзага келган педагогик вазиятда педагогик ўзаро муносабатларнинг субъектив педагогик вазиятни ташкил қилувчилар: ўқувчилар, ўқитувчилар, педагогик жараён қатнашчиларини ривожлантириш шартлари, муҳит, мазмун, моҳият, педагогик технологиялар ва бошқаларга ўзини мувофиқлаштириш жараёни. Касбий рефлексиянинг ўзи ва шахсий “Мен”и имкониятларидан келиб чиқиб танланган касб, жумладан, у ҳақда мавжуд тасавурлар талаб қиладиган омиллар билан уйғунлаштириш сифатида таърифланади. Педагогик касбий рефлексия ҳақида ҳам сўз юритиб, бу тушунча остида исталган касбий рефлексияга ўхшаш, лекин педагогик фаолият хусусиятлари ва шахсий педагогик тажриба билан боғлиқ моҳиятан ўзгача рефлексия назарда тутилиши таъкидланади. Ўқитувчининг касбий педагогик фаолиятида рефлексия жараёнини ўрганиб, кўплаб олимлар унинг коммуникатив ҳамда кооператив турларини устун кўяди, айнан ушбу усуллар ўқитувчининг педагогик фаолиятида ва ўқувчилар билан мулоқотида кўпроқ намоён бўлади. Бўлажак ўқитувчининг профессионал рефлексиясини олий педагогик таълим муассасалари таълим-тарбия жараёнини индивидуаллаштириш асосида ривожлантириш талабанинг тайёргарлик сифатига қўйиладиган компетенциявий талаблар асосида такомиллаштириш мумкинлиги илмий жиҳатдан асосланган. Ўқитувчи педагогик маҳоратининг асосий хусусиятларидан бири унинг ривожланишида узлуксизликнинг мавжудлигидир. Рефлексив жараёнда ўқитувчининг касбий маҳорати, касбий сифатларининг ривожланишини, бойиб боришини, кучайишини рағбатлантириш инobatга олиниши лозим. Фикримизча, ўқитувчи педагогик фаолиятда муваффақиятга эришиши унда рефлексиянинг мукамал ривожланганлик даражасини белгиламайди, аксинча, таълим-тарбияда ўқитувчининг муваффақиятга эришиши, ўз фаолияти натижаларидан қониқиши, ўқитувчининг шаклланган касбий педагогик рефлексиясига боғлиқ. Рефлексия ўқитувчига ўз-ўзини касбий жиҳатдан такомиллаштириш манбаларини ўз билими ва имкониятларидан излаб топишда кўмаклашади. Бу ўқитувчининг касбий рефлексияси ривожлангани сари кечадиган ва унинг асосида узлуксиз педагогик касбий

маҳоратини ва ўз-ўзини такомиллаштириш имкониятини таъминлайдиган жараёнларни чуқурроқ тушунишни таъминлайди.

Педагогик ижодкорликнинг асосий моҳияти педагогик фаолиятнинг мақсади ва тажрибадир. Педагогик тажриба муаммоли вазиятларга жуда бойдир. Илғор педагогик тажриба деганда биз ўқитувчининг ўзпедагогик вазифасига ижодий ёндошишини, ўқувчиларнинг таълим-тарбиясида янги, самарали йўл ва воситаларни қидириб топишни тушунамиз. Ҳозирги замон фан ва техника тараққиёти ўқитувчининг ижодкор бўлишини, фаннинг муҳим муаммолари юзасидан эркин фикр юрита олиши, фан ютуқларини ўқувчига етказа олиш ва нихоят ўқувчини ҳам ижодий фикрлашга, илмий-109 тадқиқот ишларига ўргата олишни талаб қилади. Шунинг учун ўқитувчи, аввало тадқиқотчилик малакаларини эгаллаши зарур. Ўқитувчи илмий-тадқиқот ишлари олиб бориши давомидабуюк мутафаккирлар, олимлар асарларини тўплайди, таҳлил қилади, улар асосида хулосалар чиқаради. У фан хулосаларидан ўзининг амалий фаолиятида, фойдаланиш жараёнида ҳозирги замон ўқитувчиси учун зарур бўлган жуда муҳим фазилатларни эгаллайди. Педагогик тажриба ўқитувчининг ўқув ишлари жараёнида эгаллайдиган билими ва кўникмалари йиғиндисидир. Бу ўқитувчининг педагогик маҳорати бўлиб, упедагогика фанининг ривожланишида бошланғич омил ҳисобланади. Педагогик тажриба тўплаш тизими: 1. Мақсадни белгилаш (нимани ўрганаман?) 2. Таҳлил этиш, умумлаштириш, хулоса қилиш; 3. Ютуқларни аниқлаш; 4. Маълумот тўплаш. Ўқитувчи тинимсиз ҳаракатда, изланишда бўлсагина ўқувчиларга билим бериб, уларни етук инсонлар бўлиб етишишларида муҳим роль ўйнайди. Ўқитувчи дарсни ташкил қилар экан, ўқувчилар ўқув фаолиятини активлаштирувчи ижодий фикрлаш кўникмаларини шакллантиришнинг муқобил режаларини амалга оширишни кўзда тутмоғи лозим. Дарсга бир мунча тарбиявий талаблар қўйилади. Ҳар дарс маълум даражада ғоявий йўналган аниқ тарбиявий вазифаларни бажариши, олинган илмий билимлар асосида дунёқарашни, юқори ахлоқий фазилатларни, эстетик дидни шакллантириб, таълимнинг ҳаёт билан мустақил алоқаларини таъминлаши зарур. Ўқувчиларда билимга қизиқишни, билимларни мустақил эгаллаш кўникмаларини қарор топтириш, ижодий ташаббускорликни қўллаб-қувватлаш, уларнинг тасаввурлари чуқурлиги тарбиявий талаблардан ҳисобланади. Дарсга қўйиладиган ташкилий талаблар: мавзу (календарь) асосида дарс ўтказишнинг ишлаб чиқилган аниқ режаси мавжуд бўлиши, дарс ўз вақтида тугаши керак. Дарснинг мантиқий изчиллиги, тугалланмаганлиги ва дарснинг бошидан то охиригача ўқувчилар онгли интизоми таъминламоғи лозим. Дарсни ташкил этишда турли-туман воситалардан, ўқув –техник, компьютер, стационар ва динамик кўргазмалардан фойдаланиши кўзда тутилади.

Фойдаланилган адабиётлар:

Бизяева А.А. Психология думающего учителя. - Псков: ПГПИ им. С.М. Кирова, 2004. – С.216.

2. Бодалев А.А. Психология общения. – М.: Изд-во «Институт практической психологии», 1996. – С.256.

3. Карнелович М.М. Рефлексия учителей на этапе послевузовского образования. – Гродно : ГрГУ, 2009. – С.67.

4. Кондратьева С.В. Профессионализм в педагогическом общении. – Гродно: Изд-во ГрГУ, 2003. – С.330.

## ЎСМИРЛАРДА СУИЦИДАЛ ХУЛҚНИНГ ОЛДИНИ ОЛИШДА АМАЛГА ОШИРИЛАДИГАН ПСИХОПРОФИЛАКТИК ЧОРА- ТАДБИРЛАР

DOI: <https://doi.org/10.53885/edinres.2021.51.62.017>

Қаршибоева Гулноза Абдуқодировна,  
Жиззах давлат педагогика институти катта ўқитувчи

*Аннотация:* Мақолада ўсмирларда суицидал хулқнинг олдини олишда амалга ошириладиган психопрофилактик чора-тадбирлар ҳақида сўз юритилади. Психокоррекцион ва профилактик иш учун ўсмирнинг ўзига ўзи баҳо бериши ва даъвогарлик даражасини билиши муҳим. Уларнинг орасидаги фарқ қанча катта бўлса, ўсмирда асаб бузилишлари ва ижтимоий мослаша олмаслик хавфи шунча юқори бўлади.

*Калит сўзлар:* депрессия, психопрофилактика, профилактика, мутахассис-психолог, педагог-психолог, индивидуал иш, психологик ёрдам.

## ПСИХОПРОФИЛАКТИЧЕСКИЕ МЕРЫ ПО ПРЕДУПРЕЖДЕНИЮ СУИЦИДНОГО ПОВЕДЕНИЯ У ПОДРОСТКОВ

Қаршибоева Гулноза Абдуқодировна,  
Джиззакский государственный педагогический институт - старший преподаватель

*Аннотация:* В статье рассматриваются психопрофилактические меры, принимаемые для предотвращения суицидального поведения у подростков. Для психокоррекционной и профилактической работы подростку важно самооценка и знание степени притязаний. Чем больше между ними разница, тем выше риск нервных расстройств и социальной неспособности адаптироваться в подростковом возрасте.

*Ключевые слова:* депрессия, психопрофилактика, профилактика, специалист-психолог, педагог-психолог, индивидуальная работа, психологическая помощь.

## PSYCHOPROPHYLACTIC MEASURES FOR THE PREVENTION OF SUICIDAL BEHAVIOR IN ADOLESCENTS

Karshiboeva Gulnoza Abdukodirovna,  
Jizzakh State Pedagogical Institute is a senior teacher

*Annotation:* The article examines psycho-preventive measures taken to prevent suicidal behavior in adolescents. For psychocorrectional and preventive work, self-esteem and knowledge of the degree of claims are important for a teenager. The greater the difference between them, the higher the risk of nervous disorders and social inability to adapt during adolescence.

*Keywords:* depression, psychoprophylaxis, prevention, specialist psychologist, educational psychologist, individual work, psychological assistance.

Ўсмирларда депрессия белгилари аниқлангач, ота-оналар, яқин одамлари ва мутахассис-психологлар у билан индивидуал ишни кучайтиришлари зарур.

Психокоррекцион ва профилактик иш учун ўсмирнинг ўзига ўзи баҳо бериши ва даъвогарлик даражасини билиш муҳим. Уларнинг орасидаги фарқ қанча катта бўлса, ўсмирда асаб бузилишлари ва ижтимоий мослаша олмаслик хавфи шунча юқори бўлади.

Ўсмирга биринчи психологик ёрдам кўрсатиш вақтида қуйидаги қоидаларга амал қилиш зарур.

сиз ишонинг, сиз унга ёрдам бера оласиз.

бундай вазиятларда бошига шундай иш тушган одамлардан тажриба ўрганинг.

сабрли бўлинг.

Профилактик суҳбат ўтказиш усули. Инқирозли ҳолатни енгиб ўтишда, асосийси, ўсмир билан индивидуал профилактик суҳбат ўтказиб, қуйидагиларни эътиборга олиш муҳим:

суҳбатда мижозни фаол тинглашга етарлича эътибор қаратиш;

фаол тингловчи – бу суҳбатдошни бутун диққати билан, уни айбламасдан тингловчи одамдир, бу эса унга ичидагини тўкиб-сочиш имконини беради;

фаол тингловчи суҳбатдошнинг ҳиссиётларини тўлиқ тушунади ва унда ўзига бўлган ишончни сақланиб қолишига ёрдам беради;

фаол тингловчи суҳбатдошини эшитишларига ёрдам беради.

Суҳбат ўтказиш юзасидан тавсиялар:

суҳбат бўлинмаслиги учун тинч жойда суҳбатлашиш;

суҳбатдошнинг қаршисида ўтириш (ўртада стол бўлмаслиги) бутун эътиборни унга қаратиб, тўғри қараб ўтириш керак;

суҳбатдош уни тинглаганлигингизга ишонч ҳосил қилиш учун айтганларини қайта сўзлаб беринг;

суҳбатдошнинг гапини бўлмасдан тинглаш ва у тўхтагандан сўнг гапириш;

жадвалда келтирилган тавсиялардан фойдаланган ҳолда биринчи психологик ёрдам кўрсатинг.

Бундан ташқари, суҳбат ўтказиш жараёнида қуйидаги тамойилларга амал қилиш зарур:

суҳбат учун жой танлашда муҳими – бегоналар бўлмаслигига эътибор қаратиш;

суҳбатни имкон қадар бўш вақтда (ишдан, хизматдан кейин) ташкил қилиш керак;

суҳбат жараёнида ҳеч қандай ёзма қайдлар қилмаслик ва соатга қарамаслик мақсадга мувофиқдир. Суҳбатдошга бутун кўринишингиз билан, сиз учун у билан суҳбатдан бошқа ҳеч нарса муҳим эмаслигини кўрсатиш.

Инқирозли вазиятда қолган шахсларга ижтимоий ёрдам кўрсатиш мақсадида (оиласи, дўстлари ва яқинлари билан биргаликда) муаммони ҳал этувчи ижтимоий психологик тренинг, ўзига ўзи берадиган баҳони кўтариш, ўз шахсига нисбатан адекват муносабат ва эмпатияни ривожлантириш юзасидан индивидуал ва гуруҳий психокоррекцион машғулотлар ўтказилиши лозим. Бундан ташқари, муаммоларни ҳал этишнинг фаол стратегиясини амалиётда қўллаш кўникмасини ривожлантириш, ижтимоий ёрдамни қидиришни такомиллаштириш зарур. Бундай ҳолларда қочишнинг суст стратегиясини коррекция қилиш, ўзини ўзи назорат қилишни такомиллаштириш мақсадга мувофиқдир.

Ўсмирлар суицидал хулқ-атвори профилактикасининг ниҳоятда муҳим, масъулиятли босқичини суицидентга ёрдам кўрсатиш ташкил этади.

Психологик амалиётнинг кўрсатишича, суицидал фикрга эга бўлган ўсмирга ёрдам кўрсатишнинг уч асосий йўли мавжуд:

- ўсмирнинг суицидал хулқ-атворини ўз вақтида диагностика қилиш, ва унга мутаносиб психологик коррекциясини амалга ошириш;

- инқироз (депрессия) ҳолатидаги ўсмирни фаол эмоционал қўллаб-қувватлаш;

- салбий вазиятларни енгиллаштириш, юмшатиш мақсадида унинг ижобий йўналишларини рағбатлантириш.

Коррекцион тадбирларни амалга ошириш жараёнидаги тарбиявий аралашувнинг имконияти ёки зарурий диагностик воситалари мавжуд бўлмаган ҳолатларда ўсмирни қийин вазиятлардан чиқиб кетиш йўллари аниқлаш ва инқирозли ҳолатни енгиб ўтишнинг марказида суицидент билан индивидуал профилактик суҳбат туради.

Психопрофилактик тадбирларни амалга ошириш бир қатор омилларга боғлиқ бўлиб, аниқ ечими мавжуд эмас. Фавқулодда мураккаб вазифа - бу ўсмирларнинг суицидал хавф даражасини аниқлашдир. Психологларнинг фикрича, суицид хавфининг индивидуал-психологик омилларини қуйидаги хусусиятлар ташкил этади:

- оилавий тарбия шароитлари (илк болаликда отасининг йўқлиги, оилада матриархал услубдаги муносабатлар, ичкиликбоз, руҳий касал аъзолари бор оилада тарбияланганлик, ўсмирга нисбатан ҳаддан зиёд чеклашлар ёки кучли назорат унинг фикри билан ота-онанинг ҳисоблашмаслиги, болаликда бошидан кечирган кучли руҳий зўриқиш: кучли кўркув, руҳий ёки жисмоний жароҳатлар, ўзгалар томонидан инкор этилиш, яқинлари томонидан ўз жонига суиқасд қилиш содир этилган оилада тарбияланганлик ва ш.к.);

- ўсмирнинг таълим муассаси, оила тарбиявий таъсирларига бефарқ муносабатда бўлиши;

- такрорий суицидал ҳаракатларни содир этиш;

- хулқий оғишлар;

- ижтимоий мавқенинг йўқотилиши, ижтимоий муҳитдан ажралиб қолиш;

- муқаддас севги муносабатларининг узилиши;

- ўсмир қизиқишлари, эҳтиёжлари инобатга олинмаган ҳолда унга нисбатан ўтказилган “босим” (кийинишда, дўст танлашда, мактабдан кейинги таълим муассасасини танлашда) тайзик;

- жинойий жазоланадиган ҳаракатларни содир этиш;

- узоқ муддатли соматик касалликлар;

- фаолиятга мослашувдаги қийинчиликлар ва бошқалар.

Профилактик суҳбат, одатда ўзига қуйидаги тўрт босқични қамраб олиши лозим:

1. Бошланғич босқич-суҳбатдош билан эмоционал алоқани ўрнатиш. Суҳбатнинг бу босқичида “ўзаро қайғуриш”, “эмпатик тинглаш” каби психологик усулларни қўллаш тавсия этилади. Бу ўринда суицидентни сабр-тоқат, ҳамдардлик билан, танқидсиз, ҳаттоки сиз унинг қайсидир бир фикрига қўшилмасангиз ҳам (яъни ўсмирга сўзини яқунлашга имкон бериш зарур) тинглаш жоиздир. Натижада у томонидан сиз ишончга лойик, сезгир инсон сифатида қабул қилинаси.

2. Иккинчи босқич-асосий:

- инқирозга олиб келган воқеаларнинг кетма-кетлигини аниқлаш;

- вазиятнинг чорасизлиги ҳиссий ҳолатларини бартараф этиш.

Ушбу мақсадда қуйидаги усулларнинг қўлланилиши мақсадга мувофиқ:

- вазиятнинг фавқулоддалигини енгиб ўтиш;

- муваффақиятлар билан қўллаб-қувватлаш ва б.

3. Учинчи босқич-инқирозли вазиятни енгиб ўтиш бўйича фаолиятни

хамкорликда режалаштириш. Бунда қуйидаги усулларнинг қўлланилиши тавсия этилади:

- “режалаштириш”, яъни суицидентда келажакдаги фаолиятини оғзаки расмийлаштиришга ундаш;

- “танаффус қилиш”-унинг ўз фаолиятини режалаштиришда ташаббус кўрсатишига имконият яратиш учун мақсадга йўналган жимлик (сукунат);

4. Якуний босқич-унинг бош вазифаси фаолият режасини якуний шакллантириш, суицидентни фаол психологик қўллаб-қувватлаш.

Агар ўсмир суҳбат давомида фаол равишда суицидал фикрларни билдирса, қандай қилиб бўлмасин уни қуйидагиларга ишонтириш мақсадга мувофиқ:

- айна вақтда у томонидан бошидан кечириляётган қийин эмоционал ҳолат вақтинча муваққат ҳисобланишига;

- унинг ҳаёти қариндошлари, яқинлари ва дўстларига кераклиги, ўсмир ҳаётдан кетиши улар учун оғир зарба бўлишига;

- сўзсиз у ўз ҳаётини хоҳлаганича идора қилиш ҳуқуқига эгаллиги, бироқ сўнгги чора сифатида ундан кетишга қарор қилишни маълум бир вақтга орқага суриш ва ҳаммасини хотиржам ўйлаб кўришга ва бошқалар.

Айрим ота-оналар, ўқитувчилар суицид мавзуси бўйича суҳбатлар ўтказиш ўсмирларни ўз жонига суиқасд қилиш фикрини уйғотиши мумкин деб ўйлайдилар. Айна вақтда ўсмир билан суицид ҳақида гаплашганда, биз уни ўз жонига суиқасд қилишга ундамаймиз, аксинча ўсмирни қизиқтираётган, лекин сўрашга ботина олмаётган мавзуси бўйича очик мулоқотга чақирамиз. Бундай ўзаро эмоционал яқинлик, профилактик суҳбатлар кўп ҳолларда унинг ўзидаги суицидал фикрларни таҳлил этиш, дўстлари, яқинлари томонидан айтилган ўз жонига суиқасд қилиш ҳақидаги мулоҳазаларига нисбатан бефарқ бўлмаслик ҳиссини шакллантиради. Суҳбат жараёнида айтилган суицид хавфини келтириб чиқарувчи фикрлар кўп ҳолларда ўз аҳамиятини йўқотади.

Профилактик соҳада шуни белгилаш муҳимки, ўз жонига суиқасд қилишга уриниш олдидан (бир неча суткадан то бир неча ойгача) низоли танглик деб номланувчи, комплекс салбий эмоционал туйғулар, ноқулай ташқи таъсирларга таъсирчанликнинг ўсиши, оптимизм даражасининг пасайиши, низоли вазиятларни ҳал этиш йўллари қидириш билан тавсифланувчи давр намоён бўлади. Ўз жонига суиқасд қилиш ҳақида жиддий ўйловчи, қарийб ҳар бир кимса у ёки бу тарзда атрофдагиларига ўз ниятларини тушунишга имкон беради. Ўз жонига суиқасд қилиш тўсатдан, беихтиёр, олдиндан айтиб бўлмайдиган ёки муқаррар ҳолатда юзага келмайди. Улар мослашувни секин-аста ёмонлаштирувчи салбий ҳулқ-атворни жадаллаштирувчи ҳисобланади.

Психопрофилактик тадбирлар биринчи навбатда, ўсмирнинг ижтимоий-психологик муҳитини соғломлаштириш, ота-оналар ва педагогларнинг ўсмирлар суициди муаммоси бўйича психологик саводхонлигини ошириш, оилавий муносабатлардаги бузилишларни коррекциялаш орқали, улар таълим-тарбияси билан шуғулланаётган ўқитувчиларнинг шахсий, профессионал муаммоларга доир масалаларни ҳал этишга кўмаклашиш, психоэмоционал зўриқишларнинг олдини олишга қаратилган, кўп томонлама махсус ёрдам кўрсатишга йўналтирилади. Ўсмирларга тенгдошлари ва катталар билан муносабатларининг бузилиш-лари, ўзини паст ва нотўғри баҳолашни коррекциялаш, тажовузкорлик, хавотирланиш синдромини бартараф этишга қаратилган гуруҳий тренинглар ўтказилиши психопрофилактик ишлар самара-дорлигини таъминлайди. Ўтказиладиган психопрофилактик тадбирлар индивидуал ва гуруҳий аутотренинг

дастурлари, аутоген машғулотлари, ўсмирларда дезадаптация ҳолатларини бартараф қилишга қаратилган суггестив дастурлар, негатив ижтимоий кўникмаларни коррекциялаш, суицидал хулқ-атвор кўринишларини профилактика қилиш ишига катта ҳисса қўшишга, ёрдам беради. Психологик амалиётдан шу нарса маълумки, хулқ-атвор бузилишининг генезиси ўсмирларнинг ижтимоий алоқаларини издан чиқиши, яққаланиши, бегоналашув билан чамбарчас боғлиқ ва шу сабабли ҳам психологик-педагогик ёрдамнинг асосий, муҳим вазифаларидан бири саналади. Ушбу четланиш, бегоналашув ҳиссини бартараф этишда, ўсмирни ўзи учун аҳамиятга эга бўлган ижтимоий муносабатларга жалб қилиш, янги ижобий, турмушдаги тажрибани муваффақиятли ўзлаштириш имконини бериши мумкин. Ушбу жараёни амалга оширилиши ўсмир ҳаёти ва соғлиги учун масъулият ҳиссини тўла қонли даражада ҳис эта олган тақдирдагина самарали бўлади.

Суицидал хулқ кўринишлари намоён бўлишини бартараф этишнинг психопрофилактик ишлари тадқиқотимизда олинган маълумотларга кўра, куйидаги кўринишларда амалга оширишни тавсия этиш мумкин:

1. Инқироз ҳолатидаги ўсмирларни ўз вақтида аниқлаш ва дастлабки профилактика ишларини олиш боришда педагог ва психологлар фаолияти ва уларнинг шахс хусусиятлари муҳимдир. Педагог ўсмирдаги эмоционал зўриқиш, тажоввужкорлик, апатия, депрессия каби ҳолатларнинг илк белгиларини аниқланиши биланок мактаб врачлари, ота-оналар, маъмуриятни ушбу ўқувчига ёрдам беришга эътиборини қаратиши, у билан ўзаро эмоционал яқин муносабатлар ўрнатилиши асосида суҳбатлар ўтказиладиган ва бу суҳбатда унинг ҳолатига психолог, психотерапевт ёки мутахассис ёрдам беришлигини айтиб, зарурий маслаҳатларини беради.

2. Таълим муассасаларида ўсмирлар билан ўтказиладиган психопрофилактик тадбирларнинг асосий мақсади - уларнинг психик ва психологик саломатлигини мустаҳкамловчи ижобий, педагогик-психологик муҳитни яратишдир. Синф, гуруҳ билан олиб бориладиган тарбиявий тадбирларда ўсмирлик ёши хусусиятларини инобатга олган ҳолда ўз жонига суиқасд қилган ўқувчилар оилаларидаги изтироблар ва кечинмаларни, агар ушбу ҳодиса юз бермаганда унинг ўз оиласи, ватани учун яна қанча буюк ишлар қилиши мумкинлиги, ўлим-бу юзага келган муаммонинг ечими бўла олмаслигини етказа олиш муҳимдир.

3. Ўсмирлар ўртасидаги суицидал уринишларни содир этилишига сабаб бўлувчи муҳим омиллардан бири-тенгдошлари билан номақбул шахслараро муносабатларнинг унга салбий-психологик таъсири ҳисобланади. Ўсмирлар ўзларининг тажрибасизлиги, ёш хусусиятлари тўғрисида билимларга, ёрдам бериш кўникмаларига эга бўлмаганликлари сабабли ўртоғини ўз жонига суиқасд қилишдан сақлаб қолишга қодир эмаслар. Бу каби ҳолатлар улар ўртасида психопрофилактик тадбирларни ўз вақтида, мунтазам тарзда ўтказилиши зарур эканлигини англатади.

4. Суицидал уриниш содир этган ўсмирнинг муаммолари ҳақида суҳбатлар синф жамоси аъзоларининг бу муаммони енгиб ўтишга ёрдам бериш учун нималар қила олишлари тўғрисида фикр юритишлари, атрофдаги бошқа тенгдошларига ҳам бу борада эътиборлироқ бўлишлари зарурлигини ҳис этиш учун таълим-тарбиявий ишларини олиб боришда педагогларнинг алоҳида эътиборини қаратиш зарур. Лекин, ушбу борада ўқитувчининг педагогик такти, ўсмир шахсининг ҳурмати юзасидан содир этилган суицидал уринишни синф мажлисида муҳокама қилишга, таҳлил қилишга йўл қўймаслиги лозим.

Тадқиқотимизда ўтказилган тажриба-синов ишларимиз натижаларидан

келиб чиққан ҳолда ўсмирлар ва ота-оналар билан психокоррекцион ишларнинг режасини ишлаб чиқдик (3.8-жадвалга қаранг).

“Ешлар наркотик моддаларга қарши”, “Гиёҳвандлик аср вабоси”, “Ўзаро ҳурмат ва мулозамат куни”, “Кийиниш маданияти ва одоби”, “Агар ёнимизда бўлсанг эди” каби мавзуларида ўсмирлар учун қизиқарли дастурлар, давра суҳбатлари, баҳс-мунозаралар, тренинглар ўтказиш. Ушбу профилактик ишлар мажмуаси ўсмирларнинг онг ва онг остига таъсир кўрсатиб, инқирозли вазиятларга нисбатан конструктив хулоса чиқаришга ёрдам бериши мумкин бўлган омилларнинг сарасига киради.

### 3.8-жадвал

#### Ўсмирлар ва ота оналар билан ўтказиладиган психокоррекцион ишлар режаси

Т.р.	Психокоррекцион ишлар мазмуни	Ўтказиш вақти	Ўтказиш шакли	Изоҳ
11.	Хавотирлик ҳиссини коррекция лаш	60 дақиқа	Давра суҳбати	Бу ҳолат асосан ўсмир ёшлардаги ўтиш даврида нохуш ҳолатни ёки хавфни олдиндан ҳис қилиб, кучли хавотирга тушишлик ҳолати юзага келади. Шу сабаб ўсмирларда бу ҳолатдан чиқиб кетиш учун ҳар бир воқеликнинг яхшилик томонларини кўрсатиб, тасаввурини ижобий шакллантириш учун ўзаро суҳбат жараёнида руҳлантириш
		Ҳар чоракда	Ота-оналар йиғилиши	Ота-оналар мажлисларида ўспиринлик даври кризиси ҳақида батафсил маълумотлар бериб бориш, кўпроқ ўз жонига қасд қилишга олиб келувчи сабаблар, ўспиринларда ўз жонига қасд-қилиш хатти-ҳаракатлари пайдо бўлиши ва уларни олдини олиш чоралари ҳақида тарғибот-ташвиқот ишларини олиб бориш
22.	Фрустрация ҳолатини коррекция лаш	Ҳафтада бир кун	“Ўзаро ҳурмат ва мулозамат” кунини ташкил қилиш	Фрустрация, асосан, салбий ҳиссиётлар уйғотади. Фрустрациянинг тажовузкор ҳолати, кўпинча, ўзини тута олмайдиган, кўпол одамга хос бўлган ҳолатдир. Шу сабаб ўсмирларда ўзига бўлган ишончни, атроф-муҳитга бўлган муносабатини ижобий шакллантириш лозим
		Доимий раишда	суҳбат	Ота-оналарга болалар билан муносабатлар ҳақида психологик маслаҳатлар бериб бориш
33.	Тажовузкорлик ҳолатини коррекция лаш	45 дақиқа	дарс машғулоти жараёнида	Ўқувчи-ўқитувчи, ўқувчи-ўқувчи ўртасидаги ўзаро ижобий муносабатларни ривожлантириш, таълим ва тарбия жараёнида шахслараро муносабатни ижобий шакллантириш
		40 дақиқа	Давра суҳбатлар	Оилада ота-оналар фарзандларининг барчасига бир хил муносабатни шакллантириш, болани камситмаслик ёки уни ҳаддан зиёд эркаламаслик, оилада кун тартибининг тўғри йўлга қўйиш тўғрисида ота-оналарга тавсиялар бериш
44.	Кескинлик ҳолатини коррекция лаш	40 дақиқа	Тренинг “Бахтиёр дамлар”	Ўсмирларда шахсий фазилятларни ўстириш борасидаги психологик тренинглар ўтказиш



Бу борада ўсмирлар ўртасида алоҳида қизиқиш уйғотган хонандалар, ёзувчилар, телеэкран юлдузларини жалб этиш профилактик тадбирлар самарасининг ошишига ёрдам беради. Шунингдек, инқирозли вазиятларни бошидан кечирган, ўз вақтида суицидал уриниш содир этган ўсмирлар исми ва яшаш манзили сир сақланган ҳолда суицидга олиб келган вазият, ҳиссиётлари, суициддан кейинги кечинмалари, хулосаларини тенгдошлари билан муҳокама қилиши ҳам ижобий натижалар келтиради (парда орқасидаги суҳбатлар).

Ўсмирлар билан ўтказиладиган психопрофилактик тадбирларни режалаштиришда унинг демографик маълумотларини ўрганиш, оилавий муносабатларидаги низоли вазиятларни коррекциялаш каби вазифалар асосий ўрин тутади. Бунда ота-онанинг, оиланинг бошқа аъзолари диққатини ўсмир ҳаётидаги муаммоларни ҳал этишга ва ижобий ўзгаришларни шакллантиришга қаратилади. Ўсмир билан бугунги кунни қандай ўтказганлиги, эртанги кунинг режалари эмоционал яқинликка асосланган суҳбат олиб борилиши, биргаликда келажак мақсадларини режалаштириш, унинг ҳаётидаги қийинчиликлар, албатта тез орада ўтиб кетишини, қачон зарурийат туғилса оиласи унга албатта зарурий ёрдамни беришга тайёр эканлигини айтиш, унда ижобий руҳий ҳолат, келажакка ишонч ҳиссини мустаҳкамлайди.

Адабиётлар рўйхати:

Амбрумова А.Г. Психология самоубийства. // Социальная и клиническая психиатрия. Москва, 1996. Т.6.-вып.4.14-20 с.

Бердяев Н.А. О самоубийстве. // Психологический журнал. -Т. 1992. 13. №2. 95-106 с.

Каршибаева, Г. А., & Эшмуратов, О. Э.. Факторы суицидального поведения, влияющие на формирование подросткового поведения. Молодой ученый, 2018- (49), 235-237.

Каршибаева, Г.А. Особенности суицидального поведения в подростковом возрасте. Молодой ученый, (7), 663-665.

Каршибаева, Г. А. Психопрофилактические меры по предотвращению самоубийств у подростков. Молодой ученый, (49), 233-235.

Karshibayeva, G. Diagnostics and Preventive Measures against the Suicidal Behavior of Teenagers. YOUNG SCIENTIST USA., 117.

Каршибаева, Г. А., & Шарофиддинов, А.. Роль пословиц в воспитании детей. Научный журнал. Молодой ученый, 2018 - (49), 275-277.

Каршибаева, Г. А., Б. У. Расулов, Д. Р. Расулова, О. Э. Эшмуратов. Психологическая диагностика личностных и эмоциональных аспектов суицидального поведения подростка: непосредственный // Научный журнал. Образование и воспитание. — 2018. — № 2 (17).

Қаршибоева Г.А. Диагностика проблем беспокойства у подростков. // Бола ва замон. Илмий журнал. 2019. №3. 18-20 с.

99.Қаршибоева Г.А. Ўсмирларда суицидал хулқ атворни профилактика қилиш механизмлари.//Мақтаб ва ҳаёт. Илмий журнал.2019.№5. 34-35 с.

100.Қаршибоева Г.А. Суицид ҳолатларнинг келиб чиқишида руҳий зўриқишнинг олдини олиш омиллари.//Тафаккур зиёси. Илмий журнал. 2020.№1. 104-107 б.

101.Қаршибоева Г.А. Характеристики мотивационных потребностей подростков с суицидальным поведением.//Евразийский союз учёных (ЕСУ).



2020.№ 10 (79). Том1. 48-49 с.

102.Қаршибоева Г.А. Ўсмирларда суицидал хулқни пайдо бўлишида ижтимоий функциялар бузилишининг психологик ҳолатлари.// Психология. Илмий журнал. 2020. №4. 101-104 б.

103.Каршибоева Г.А. Эмоциональные аспекты при суицидальной поведении подростка.//Scientific Collection «InterConf», (40): with the Proceedings of the 2nd International Scientific and Practical Conference «Scientific Community: Interdisciplinary Research» (January 26-28, 2021). Hamburg, Germany: Busse Verlag GmbH, 304-309 с.

104.Каршибоева Г.А., Абдурасулов Р. International Journal for Innovative Engineering and Management Research. A Peer Reviewed Open Access International Journal.// Vol 10 Issue03, March 2021.501-505 p.

105.Каршибоева Г.А. Аспекты социально-психологического исследования суицидального поведения подростков.//Научный журнал. Мир образование –образование в мире. 2021г. №1, 50-56 с.

106.Каршибоева Г.А. The importance of motivation to avoid failure in achieving the success of young football players.//Psychology and education (2021) 58(2):5029-5032 p.

107.Каршибоева Г.А., Абдурасулов Р.А. Diagnosis of suicidal behavior in adolescents.//International Journal for Innovative Engineering and Management Research. A Peer Reviewed Open Access International Journal.//Vol 10 Issue03, March 2021.501-505 p.

Сулейманова Т.Г. Ўсмирлик даврига хос суицидал хулқнинг психологик коррекцияси хусусиятлари.//Психол. фан. ном. дис... автореф. Тошкент. 2011.

**ИННОВАЦИОН ЁНДАШУВ АСОСИДА БОШЛАНГИЧ  
СИНФ ЎҚИТУВЧИЛАРНИНГ ТАДЖИКОТЧИЛИК  
КОМПЕТЕНЦИЯЛАРИНИ РИВОЖЛАНТИРИШ ИМҚОНИЯТЛАРИ**

DOI: <https://doi.org/10.53885/edinres.2021.95.15.016>

*Рахматова Феруза Абулқосимовна,*

*Жиззах давлат педагогика институти, педагогика фанлари бўйича  
фалсафа доктори, “Педагогика таълими назарияси” кафедраси мудири*

*Аннотация: Мақолада бўлажак бошланғич таълим ўқитувчиларининг тадқиқотчилик кўникмаларини ривожлантириш хусусиятлари ёритилган. Муаллиф олий таълим муассасалари талабаларида тадқиқотчилик компетенцияларни ривожлантириш бўйича ўз фикр ва мулоҳазаларини бериб ўтган.*

*Калит сўзлар: Бошланғич таълим, тадқиқотчилик компетенциялар, ривожлантириш, билим, малака, кўникма, метод, технология, хусусият.*

**ВОЗМОЖНОСТИ РАЗВИТИЯ НАУЧНО-  
ИССЛЕДОВАТЕЛЬСКИХ КОМПЕТЕНЦИЙ У ПРЕПОДАВАТЕЛЕЙ  
НАЧАЛЬНОЙ ШКОЛЫ НА ОСНОВЕ ИННОВАЦИОННОГО  
ПОДХОДА**

*Рахматова Феруза Абулқосимовна,*

*Джиззакский государственный педагогический институт, доктор  
философских наук, заведующий кафедрой “Теории педагогического  
образования”*

*Аннотация: В статье освещены особенности развития исследовательских умений будущих педагогов начального образования. Автор дал свое мнение и рекомендации по развитию исследовательских компетенций у студентов высших учебных заведений.*

*Ключевые слова: начальное образование, исследовательские компетенции, развитие, знания, квалификация, умение, метод, технология, характеристика.*

**OPPORTUNITIES FOR DEVELOPING RESEARCH  
COMPETENCES OF PRIMARY SCHOOL TEACHERS ON THE BASIS  
OF INNOVATIVE APPROACH**

*Rakhmatova Feruza Abulqosimovna,*

*Jizzakh State Pedagogical Institute, Doctor of Philosophy in Pedagogical  
Sciences, Head of the Department of Theory of Pedagogical Education*

*Abstract: The article highlights the features of the development of research skills of future primary education teachers. The author gave his opinion and recommendations on the development of research competencies among students of higher educational institutions.*

*Keywords: primary education, research competencies, development, knowledge, qualification, skill, method, technology, characteristics.*

Сўнги йилларда бошланғич синф ўқитувчисининг бу иши алоҳида аҳамият касб этди. Инновацион таълим муассасаларининг пайдо бўлиши, кўп босқичли дастурлар, таълим жараёнларининг дифференциацияси, бошланғич мактабда таълимнинг ҳар хил турларидан фойдаланиш –

буларнинг барчаси ўқитувчини ўз педагогик фаолиятини қайта кўриб чиқишга ва таҳлил қилишга мажбур қилади. Замонавий шароитда бошланғич синф ўқитувчисининг тадқиқот фаолиятининг роли ортиб бораётгани унинг тадқиқот қобилиятини диалектик тизим-интеграл таҳлилининг методологик нуқтаи назаридан тушунишни талаб қилади. Бу уни ўқитувчининг касбий компетенциясининг яхлит тизимида, қисм ва бутун диалектикаси контекстида, муҳим мантиқий-концептуал ва мазмун-функционал таърифда кўриб чиқишни назарда тутди.

Шу нуқтаи назардан, бошланғич синф ўқитувчисининг тадқиқот малакасининг моҳиятини тушунишнинг калит, тизимли тоифалари, биринчи навбатда, контекстда “ўқитувчининг касбий компетенцияси”, “касбий компетенция”, “касбий фаолият» каби тушунчалардир. У тизимли ва мазмунли киритилган ... Айнан мана шу тушунчалар тизимли ажралмас ҳодиса сифатида бошланғич синф ўқитувчисининг тадқиқот компетенциясининг категорик аппаратиташкил қилади. Бошқача қилиб айтганда, бошланғич синф ўқитувчисининг тадқиқот компетенциясини тушуниш фақат субъектив характериға эга бўлган бир қанча умумий тоифаларнинг моҳиятини англаш асосида мумкин.

Шундай қилиб, касбий компетентликнинг компонентларини ўрганган барча тадқиқотчилар унинг кўп қиррали, кўп ўлчамли ва тизимли хусусиятларига эътибор қаратадилар.

Демак, касбий компетентлик – бу мутахассиснинг касбий фаолияти билан боғлиқ бўлган, яъни бирор бир аниқ турдаги фаолиятни амалга ошириш учун етарли бўлган билим, маҳорат, кўникма ва тажрибаларни акс эттирувчи тадқиқотчилик ва шахсий сифатларнинг уйғунлашган тавсифидир. Манбаларда келтирилишича, профессионал моҳирлик бевосита қобилиятлар ва шахснинг ижодий ўзига хослигига боғлиқ бўлади. Касбий компетентлилик одамнинг умумий ва махсус олган таълими ва амалиётда олган билимлари, кўникмалари ва маҳорати билан уйғунлашиб кетади.

Касбий компетенция замонавий ўқитувчи фаолиятининг энг муҳим кўрсаткичидир. Шу нуқтаи назардан, бу ҳодиса тадқиқотчилар эътиборидан четда қолмаган. Буни замонавий педагогик адабиётларда компетенция таърифларининг хилма-хиллиги исботлайди. Бу ҳаракатларга қарамай, ўқитувчининг касбий компетенцияси, педагогик назария ва амалиётнинг етакчи тоифаси бўлиб, замонавий педагогик онгда аниқ таърифга эга эмас.

Бошланғич синф ўқитувчисининг тадқиқот малакасини шакллантириш жараёни умрбод таълим контекстида (маълум бир таълим тури сифатида) амалга оширилишини ҳисобга олиб, биз бу жараённинг дидактик моҳиятини аниқлаш зарурати билан дуч келдик. Фақат бу ҳолатда уни махсус дидактик макон сифатида тушуниш мумкин, унинг доирасида моҳиятан ўқитувчининг тадқиқотчи ролиға узлуксиз тайёргарлик жараёни амалга оширилади.

Дидактик концепция – бу ўқув жараёни лойиҳалаштирилган ва амалга ошириладиган қоидалар тизими. Бу қоидалар унга маълум мақсадли, мазмунли ва процессуал хусусиятларни беришга мўлжалланган бўлиб, бунинг натижасида у таълимдан кутилган ижтимоий функцияни бажариши мумкин – маълум турдаги таълимга эга бўлган шахсни шакллантириш.

Тадқиқотчи бўлишга қодир бўлган бошланғич синф ўқитувчисининг шаклланиши, моҳиятиға кўра, тадқиқотчи типдаги ўқитувчи, тадқиқотчи-тажрибачининг шаклланишидир. Бу муаммонинг ечими бошланғич синф

ўқитувчисининг касбий хусусиятларини ҳисобга олган ҳолда узлуксиз таълим жараёнининг мақсадли, мазмуни ва процессуал хусусиятларини акс эттирувчи дидактик стратегия тузишни ўз ичига олади.

Бошланғич синф ўқитувчисининг ўзига хос хусусияти шундаки, у ўқув жараёнини биринчи бўлиб бошлайди, ўқувчининг билим олишига асос яратади ва умуман олганда таълим фаолияти, мактабда ўзини тутиш меъёрларини белгилайди.

Бошланғич синф ўқитувчиси ёш ўқувчиларнинг буқобилиятига ишониши, шунингдек ўқитиш ва тарбиянинг узлуксизлигини рағбатлантириши муҳим, бунинг учун ўқиш натижаларини ўрта мактаб ўқитувчиларига ўтказиш керак.

Бошланғич синф ўқувчиларининг ёш хусусиятлари ўқитувчининг касбий компетенциясининг хусусиятларини белгилайди. Маълумки, бошланғич мактаб ёши – бу ўқитувчига, унинг баҳолари ва мулоҳазаларига очик, ишончли муносабат даври, болалар ҳали ҳам ўйинга мойил, ҳиссий ва ўз-ўзидан. Бошланғич синф ўқитувчиси ёш ўқувчиларнинг илик мулоқотга, ҳамдардликка бўлган эҳтиёжини ҳисобга олиши муҳим. Шунинг учун, у бу ҳиссиётни сақлай олиши ва болаларнинг ўз-ўзидан пайдо бўлишини ҳимоя қила олиши, ёш ўқувчиларни бошқа одамларга ҳамдард бўлишга ўргатиши талаб қилинади. Кичик мактаб ўқувчилари, агар сиз уларга ҳаракат натижалари ва ниятларини фарқлашга ёрдам берсангиз, ҳаракатни ахлоқий баҳолашга тайёр. Ўқитувчи, шунингдек, болаларнинг имкониятларини ўрганиш, болалар учун уй вазифасини тузиш учун ота-оналар билан биргаликда иш олиб бориши керак. Бироқ, бошланғич синф ўқитувчисининг тайинланган касбий роли ва унинг хусусиятларига фақат функционал мослашуви ҳақида гапириш жуда оддий бўларди. Ўқитувчи педагогик ишнинг субъекти сифатида нафақат педагогик фаолиятни амалга оширишга, балки уни ривожлантириш ва такомиллаштиришга ҳам индивидуал ижодий ҳисса қўшади.

Таҳлиллар шуни кўрсатадики ўқитувчиларнинг тадқиқотчилик компетенцияси – бу ўқитувчининг касбий тайёргарлиги барча талабларга жавоб беришини аниқлаб, унинг тадқиқотчилик кўникмаларини эгаллаганлигини билдиради, компетентлик эса бу ушбу тадқиқотчилик талабларни эгаллаш даражаси, яъни мутахассиснинг касбий ва илмий салоҳияти.

Таҳлиллар натижасида кундалик ҳаётда компетентли мутахассис деганда, ўз соҳасини мукамал эгаллаган, соҳадаги инновацион янгиликлар устида тадқиқотлар олиб борадиган ва уни амалиётда қўллай оладиган, ижтимоий ҳаётда фаол ҳаракат қила оладиган, замонавий ахборот технологияларни мукамал эгаллаган шахс тушунилади.

Шундай экан, бўлажак бошланғич синф ўқитувчисининг тадқиқотчилик компетенциясини ривожлантириш – бу илмий-тадқиқот фаолият моҳиятини ташкил этувчи функционал вазифаларни муваффақиятли хал этадиган билимлар, малака, кўникма ва шахсий сифатларнинг тизимли равишда намоён бўлишидир.

Юқорида келтирилган ёндашувлар, ифодаланган таъриф ҳамда тавсифларнинг мазмун-моҳияти ўқитувчилик касбини эгаллаш ҳамда мазкур касб йўналишида компетентли мутахассис бўлиш учун ўзига хос талаблар мавжудлигини кўрсатиши билан бир қаторда, компетентлик

компонентлари бўлган билим, кўникма, малака, қобилият, хислатлар ҳамда илмий аҳамиятга эга бўлган тадқиқотчилик сифатларни шакллантириш ва ривожлантиришнинг асослари ва мазкур мақсадга йўналтирилган жараёнларни алоҳида ўрганиш заруратини назарда тутди.

Олий таълим муассасалари талабаларида тадқиқотчилик кўникмаларини ривожлантириш заруратини ифодалаш билан бир қаторда, уларда касбий билимдонликни ривожлантириш, ўз устида ишлаш, узлуксиз малака ошириш, ўқитишнинг инновацион технологияларини ҳам кафолатли ўзлаштирилишини тақозо этади. Уларни ўзлаштирилиши самарадорлиги қуйидаги омилларга бевосита боғлиқ ҳисобланади:

бўлажак ўқитувчининг хорижий тиллардан бирини билиши ҳамда мулоқотда самарали фойдалана олиши;

ўз фикрини оғзаки ва ёзма тарзда аниқ, тушунарли ифода этиш, ўрганилаётган мавзуга мос саволларни мантиқан тўғри шакллантириш ва жавобини объектив баҳолаш ва тушунтириш;

ҳамкорликдаги фаолиятни ташкил этишга ижтимоий мослашувчанлик, ўзаро мулоқотда ўқувчи ёки ўқувчилар фикрини тинглай билиш, ўзаро тенглик тамойилларига асосланган субъект-субъект муносабатларини шакллантириш.

Бўлажак ўқитувчининг тадқиқотчилик компетентлигини шакллантириш ва ривожлантиришнинг биринчи шарт, бизнингча, ўқув жараёнини симуляцияланган тадқиқот фаолиятида ўқувчиларнинг субъектив ўрнини амалга ошириш усул ва воситалари билан таъминлашдир. Ўқувчиларнинг тадқиқот позициясини энг фаол шакллантириш таълим модели контекстида ҳаракат орқали юзага келади (мактабда бўлажак тадқиқот фаолияти мазмунининг бутун шакл, метод ва воситалари тизими ёрдамида моделлаштириш). Тадқиқотимизда талабаларнинг субъектив позициясини симуляция қилинган тадқиқот фаолиятида амалга оширишнинг қуйидаги усуллари ва воситалари аниқланади:

рефлексив позицион мунозара, рефлексив-аналитик мулоқот, рефлексив семинарлар, “тадқиқот портфели ўз -ўзини ривожлантириш”, “мен келажакда ўқитувчи-тадқиқотчиман” тушунчаси, тадқиқот вазиятларини моделлаштириш, касбий ўсиш учун ўқув машқлари ва акмеологик тренинглари, тадқиқот дизайни, проектив ва имитацион ўйинлар;

ўқувчиларнинг мустақил тадқиқот фаолиятини муаммоли бошқариш;

ўқитувчининг инновацион метод ва технологияларини ишлаб чиқиш;

аниқ тадқиқот муаммоларининг энг самарали ечимларини таҳлил қилиш, моделлаштириш, лойиҳалаш ва амалга оширишда малакали ёрдам беради.

мустақил тадқиқот фаолиятини бошқаришда, унинг тадқиқотчилик лаёқатини шакллантириш ва ривожлантиришга қаратилган тадқиқот ўз-ўзини ривожлантириш траекториясини ўзи яратадиган шароитдан иборат.

Бўлажак ўқитувчининг илмий-тадқиқот компетентлигини шакллантириш ва ривожлантиришнинг муҳим шарт талабалар, университет ўқитувчилари ва мактаб ўқитувчиларининг ҳамкорлиги муҳим аҳамият касб этади.

Юқоридагилардан хулоса қилиб шуни таъкидлаш мумкинки, бўлажак ўқитувчининг тадқиқотчилик компетенцияси олиб бораётган фаолиятида намоён бўлади ва агар тадқиқотчи-талаба фаолиятга нисбатан фаол тадқиқот позициясини эгалласа, унда мотивация бўлса, уни амалга ошириш

мумкин. “Мен бўлажак ўқитувчи-тадқиқотчиман” мотивацияси асосида ўз-ўзини тадқиқ қилишнинг траекториясини қуришни ўз ичига олган “жонли” мотивацияли фаолиятига қўшишга имкон берди.

Фойдаланилган адабиётлар:

1. Ўзбекистон Республикаси Президентининг “Ўзбекистон Республикасини янада ривожлантириш бўйича Ҳаракатлар стратегияси тўғрисида”ги Фармони. – Т.: Адолат, 2017. 112 б.

Narbaeva, T.K., Musurmanova, A. «Priority areas of spiritual, moral and physical education of youth in the family». *Annals of the Romanian Society for Ceff Biology* 25.1 (2021): 6485-6496.

Narbaeva, T.K., Musurmanova, A. «Priority areas of spiritual, moral and physical education of youth in the family». *Annals of the Romanian Society for Ceff Biology* 25.1 (2021): 6485-6496

4. Ожегов С.И. Словарь русского языка. // Под ред. Н. Ю. Шведовой. 3-е изд-е. – М.: Русский язык, 1990. – С. 928.

5. Педагогика: энциклопедия. II. жилд, / тузувчилар жамоаси – Тошкент: Ўзбекистон миллий энциклопедияси. Давлат илмий нашриёти, 2015.–84б.

Турғунов С.Т., Дониёров Б.Х., Умаралиева М.А., Шодмонова Ш.С. ва бошқ. Ўқитувчиларнинг касбий маҳорат ва компетентлигини ривожлантириш. – Т.: Сано-стандарт. 2012. 172 б.

Махмудов А.Х. Совершенствование дидактического обеспечения компетентностной подготовки будущих магистров., дисс:… д-ра. пед. наук.–Ташкент.– 2017.- С.226.

8. Umaralieva M. Pedagogical conditions of forming professional competence of teachers//*Eastern European Scientific* (ISSN 2199-7977). *Journal.* – Dusseldorf-Germany. 2017. 65-68p.

9. Умаралиева М.А. Хамқорлик педагогикаси асосида ўқитувчиларнинг касбий компетентлигини ривожлантиришнинг ўзига хос жиҳатлари.// *Узлуксиз таълим журнали.* –Т., 2018 №5-сон. 88-93б.

10. Умаралиева М.А.. Методы формирования профессиональной компетентности педагогов// *Образования через всю жизнь: Непрерывное образование в интересах устойчивого развития: материалы 13-й междунар. конф.* ”– Санкт-Петербург–2015. Часть II. С.67-70.

11. Umaralieva M. A. The role of creative technologies in development of professional competency of general secondary pupils in collaborative pedagogy// *European Journal of Research and Reflection in Educational Sciences.* –Volume 7 Number5, 2019 ISSN 2056-5852. 13-15p.



**БОШЛАНҒИЧ СИНФ ЎҚУВЧИЛАРИНИНГ БИЛИМ  
ЎЗЛАШТИРИШИ ДИАГНОСТИКАСИДА ЎҚУВ-МЕЪЁРИЙ ВА  
ДИДАКТИК ТАЛАБЛАРНИНГ ЎЗИГА ХОСЛИГИ**

DOI: <https://doi.org/10.53885/edinres.2021.29.57.015>

*Йўлдошев Фарҳоджон Бахтиёр ўғли*

*Жиззах давлат педагогика институти ўқитувчиси*

*Ушбу мақолада бошланғич синф ўқувчиларининг билим ўзлаштириши диагностикасида ўқув-меъёрий ва дидактик талабларнинг ўзига хослиги илмий таҳлилий маълумотлар асосида баён этилган.*

*Калит сўзлар: Диагностика, бошланғич таълим, дидактика, баҳолаш, билим, кўникма, малака, методика, баҳолаш.*

**ХАРАКТЕРИСТИКА УЧЕБНОЙ ПРОГРАММЫ И  
ДИДАКТИЧЕСКИЕ ТРЕБОВАНИЯ В ДИАГНОСТИКЕ ЗНАНИЙ  
УЧАЩИХСЯ НАЧАЛЬНОЙ ШКОЛЫ**

*Йўлдошев Фарҳоджон Бахтиёр ўғли*

*преподаватель Джиззакского государственного педагогического  
института*

*В данной статье на основе научных аналитических данных объясняется особенность учебно-методических и дидактических чтений в диагностике когнитивной ассимиляции учащихся начальной школы.*

*Ключевые слова: диагностика, начальное образование, дидактика, оценка, Знания, Навыки, Квалификация, методология, оценка.*

**CHARACTERISTICS OF CURRICULUM AND DIDACTIC  
REQUIREMENTS IN THE DIAGNOSIS OF KNOWLEDGE OF  
PRIMARY SCHOOL STUDENTS**

*Yuldoshev Farkhodjon Bakhtiyor ugli*

*teacher of the Jizzakh State Pedagogical Institute*

*This article describes the specifics of the normative and didactic requirements in the diagnosis of knowledge acquisition of primary school students on the basis of scientific analytical data.*

*Keywords: Diagnostics, primary education, didactics, assessment, knowledge, skills, qualifications, methodology, assessment.*

Таълим тизимида туб ислохотлар натижасида Ўзбекистон Республикасининг “Таълим тўғрисида”ги Қонуни, Кадрлар тайёрлаш миллий Дастури, [1,3]да белгиланган вазифаларни муваффақиятли амалга ошириш асосида таълим жараёнининг барча босқичларини қамраб олувчи, замонавий инновация талабларига тўла жавоб берувчи таълим инфраструктураси, яъни узлуксиз таълимнинг яхлит тизими яратилди. Ушбу тизим таълим соҳасини тубдан ислоҳ қилиш, таълимни ягона ўқув-илмий ишлаб чиқариш мажмуаси сифатида комплекс ривожлантиришга хизмат қилмоқда.

Бошланғич синф ўқувчиларининг билим ўзлаштиришини диагностика қилишда дастурий воситалардан фойдаланиш тизимининг натижавийлиги



умумий ўрта таълим муассасалари фаолияти самарадорлигини инновацион талаблар асосида ошириб бориш вазифасини қўяди. Мазкур вазифани амалга оширишда халқ таълими муассасаларида таълим-тарбия жараёнини замонавий ташкил этишда педагогик диагностика имкониятларидан фойдаланиш талаб этилади. Бу ўринда педагогик диагностика катта аҳамият касб этади ва таълим жараёнини инновацион ташкил этишда педагогик диагностикадан фойдаланиш механизмларини такомиллаштириш асосида жамиятнинг баркамол шахсни етиштиришдек мақсадига мос келиши билан тавсифланади.

Диагностика (юнон тилида «dia»- шаффоф, «gnosiss»-билим деган маънони билдиради)-ўрганилаётган объект ёки жараён тўғрисида аниқ маълумот олишнинг умумий воситаси бўлиб хизмат қилади [2, 14]. Диагностиканинг аҳамиятини медицина нуқтаи назаридан қарасак, касаллик белгилари ва уларни келиб чиқиш сабаблари тўғри аниқланса, даволаниш натижасида бемор тузалиб кетишининг кафолати ошади. Хато диагноз эса фақат шифокорларнинг ақлий ҳаракатини йўққа чиқарибгина қолмай, балки касалнинг тузалиш имкониятини ҳам сусайтириши мумкин. Тана аъзолари саломатлиги тўғрисида айtilган ушбу фикрлар таълим сифатини ўрганишга ҳам бевосита алоқадордир.

Инсон жисмоний ривожланишини диагноз қилиш анча осон кечади, бунинг учун айрим машқлар бажарилгач, унинг натижасига биноан хулоса чиқариш мумкин. Лекин интеллектуал, рухий, маънавий, ижтимоий ривожланишни диагностика қилиш машаққатли фаолиятнинг маҳсуласи ҳисобланади.

Педагогик амалиётда педагог-психологлар ва ўқитувчилар шахснинг алоҳида сифатларини ўрганадилар, лекин олинган натижаларга асосланган ҳолда, ривожланишнинг барча таркибларига умумий баҳо беришга ҳар доим ҳам мушарраф бўлавермайдилар. Чунки тажриба узлуксизлигини таъминлаш интегратив ёндашишни тақозо этади, кўп омиллик таҳлилигина унинг ечимига ижобий таъсир этади.

Таълим диагностикаси –дидактик жараён кечадиган барча шароитларни ойдинлаштириш, унинг натижаларини белгилаш саналади [3.85]. Ташхиссиз дидактик жараённи инновацион ташкил этиш, уни самарали бошқариш, мавжуд шароит учун оптимал натижаларга эришиш мумкин эмас.

Педагогикжараённи ташхислаш орқали таълим-тарбия самарадорлигини оширишга эришилади.

Дидактик диагностиканинг мақсади ўқув жараёнида кечадиган барча жиҳатларни унинг маҳсули билан боғлиқ ҳолда, ўз вақтида аниқлаш, баҳолаш ва таҳлил қилишдан иборат [4. 112].

Таълимни баҳолаш ёки текшириш фақат натижаларни қайд этади, бироқ уларнинг келиб чиқишини изоҳламайди. Ташхис натижаларини уларга эришиш йўллари ва воситалари, усуллари билан алоқадорликда баҳолайди, таълим самарасини таъминловчи жараён ва босқичларини аниқлайди.

Ўқувчиларнинг фаолиятини назорат қилиш методлари куйидагилар: оғзаки текшириш, ёзма текшириш, амалий топшириқларни бажаришга асосланган текшириш, уй вазифаларини текшириш.

Оғзаки текшириш. Бу метод билимларни назорат қилиш ва баҳолашнинг анча кенг тарқалган анъанавий усулларидан биридир. Текшириш чоғида ўқитувчи ўқувчиларга ўрганилган мавзунинг мазмунидан келиб чиқиб,

савол-жавоб усули асосида амалга оширилади. Ушбу усул айрим ҳолларда суҳбат усули деб ҳам аталади. Оғзаки текширишда ўқитувчи ўрганилаётган мавзунини алоҳида қисмларга ажратади ва уларни ҳар биридан ўқувчиларга саволлар беради. Бироқ, ўқувчиларнинг нутқини ўстириш ҳамда уларнинг чуқур ва мустақам билимга эга бўлишлари учун улардан шу ёки олдинги мавзунини бутунлай эса туширишни талаб қилиш мумкин.

Кенг тарқалганлиги ва самарали эканлигига қарамай оғзаки текшириш айрим камчиликларга ҳам эга. Чунончи, уни қўллаш жараёнида: нисбатан кўп меҳнат сарфланади; дарс мобайнида 3-4 нафар ўқувчининг билимини текшириш мумкин.

Ёзма текшириш. Ўқувчиларнинг билим, кўникма ва малакаларини назорат қилиш ва баҳолашнинг энг самарали усулларида бири бўлиб, уларнинг ижодий қобилиятларини баҳолаш имконини беради. Унга кўра ўқитувчи алоҳида мавзу ёки ўқув дастурининг маълум бўлимини ўтиб бўлганидан сўнг ўқувчиларнинг билимларини назорат қилиш ва баҳолашни ташкил этади. Ёзма текшириш назорат иши, иншо, баён, диктант ва бошқалар ёрдамида олиб борилади. Ушбу жараёнда ўқитувчининг бажарилган иш билан танишиб чиқиши, унинг сифатини текшириши учун кўп меҳнат ва вақт сарфланади. Ўқитувчи ва ўқувчи ўртасида бевосита алоқанинг йўқлиги сабабли унинг фикрлашини кузатиш имкони бўлмайди.

Амалий топшириқларни бажаришга асосланган текшириш. Амалий ҳаракатлар (спорт, меҳнат ҳаракатлари)нинг тўғрилигини кузатиш ёки олинган натижаларга таянишдан иборат бўлади. Текширишнинг бу шаклидан ўқувчиларнинг табиий фанлар бўйича билимларини ҳисобга олишда кенг фойдаланилади.

Уй вазифаларини текшириш. Ўқувчиларнинг ўзлаштиришини назорат қилиш учун улар томонидан уйга берилган вазифаларнинг бажаришларини текшириш катта аҳамиятга эга. Уй вазифаларини текшириш ўқитувчига ўқувчиларнинг ўқув фаолиятига бўлган муносабатини, ўрганилган материални қанчалик эгаллаганлигини, уй вазифаларини бажаришдаги мустақиллик даражасини аниқлашга имкон беради.

Шкаллалаш. Аниқ жараёнларни рақамлар тизими ёрдамида моделлаштириш. Унинг турли услублари сифат тавсифларини миқдорий ўзгаришларга айланттиришга ёрдам беради.

Дастурий таъминот. Мақсад асосида муайян ҳолат даражасини сифат ва миқдорий кўрсаткичларда белгилашга имкон берувчи Moodle, Wordpress, PHP, Turbo Site, Bandicam, Audisity, Movavi Video, Editor Plus, AutoPley, Media Studio 8, Macromedia Flash бажарилган электрон ахборот синов воситаси.

Педагогик амалиётда Moodle, Wordpress, PHP, Turbo Site, Bandicam, Audisity, Movavi Video, Editor Plus каби дастурий воситалардан фойдаланиш мумкин [5.205]. Бунда бир қатор афзалликлар кўзга ташланади. Улар қуйидагилардир: 1) назорат учун вақтнинг кам сарфланиши; 2) назарий ва амалий билим даражасини объектив шароитда аниқлаш имконининг мавжудлиги; 3) бир вақтда кўп сонли ўқувчилар билан назоратни ташкил этиш мумкинлиги; 4) билим натижаларининг ўқитувчи томонидан қисқа муддатда текширилиши; 5) барча ўқувчиларга бир хил мураккабликдаги саволлар берилиб, улар учун бир хил шароитнинг яратилиши.

Ўқувчилар билимини баҳолашнинг беш балли тизимининг эскирганлиги,

замон талабларига жавоб бера олмгани уни рейтинг тизими асосида баҳолаш услуги билан алмаштиришни тақозо этди.

Умумий ўрта таълим тизимида, жу жумладан бошланғич таълимда ҳам ўқувчиларнинг БКМни ва 2017 йилнинг 6 февралидан бошлаб таянч ва фанга оид компетенцияларининг шаклланганлик даражаларини баҳолаш мезонлари ҳар бир фаннинг мақсад ва вазифалари, шунингдек, синф. гуруҳдаги ўқувчиларнинг ўзлаштириш даражасига таянган ҳолда белгиланади. Баҳолаш мезонларини ишлаб чиқишда ўқувчиларнинг оғзаки жавоб беришлари, кўникма ва малакаларига, компетенцияларига алоҳида-алоҳида ёндашилади.

Ушбу ҳолатнинг келиб чиқиш сабаблари таҳлил этилганда, ўқувчиларнинг ёш ва психофизиологик хусусиятларига тўла мувофиқ келмайдиган умумтаълим фанлари бўйича давлат таълим стандартлари таълим жараёни субъектларида хавотир, ишончсизликни келтириб чиқарганлиги натижасида қуйидаги муаммолар вужудга келганлиги аниқланди:

ўқувчиларнинг ёш, психофизиологик хусусиятлари айрим ўқув фанларининг мазмунини белгилашда тўлиқ ҳисобга олинмаганлиги;

ўқувчиларда ҳосил қилинадиган билим, кўникма ва малакалар ўзаро гуруҳланиб, таснифланмаганлиги;

бошланғич синфлар давлат таълим стандартлари билан ўқув дастурлари орасида айрим номутаносибликларнинг мавжудлиги;

айрим ўқув фанлари мазмунида билим, кўникма ва малакаларни белгилаш меъёрлари бузилганлиги, яъни уларнинг мураккаблик даражаси юқорилиги;

айрим ўқув дастурлари мазмунида академик билимларнинг устивор ўрин эгаллаганлиги;

айрим ўқув фанлари бўйича давлат таълим стандартлари билан яратилган ўқув дастурлари ва дарсликлар мазмунида номутаносибликларнинг мавжудлиги.

Ўқитиш сифати мониторинги натижасида амалга оширилган таҳлиллар давлат таълим стандартлари шарҳлари ва ўқув дастурларини янада такомиллаштириш бўйича бир қатор вазифаларни белгилаш имконини берди:

давлат таълим стандартлари шарҳларини узвийлик ва узлуксизлик, ўқув юкламаларининг ўқувчилар ёш ва психо-физиологик хусусиятларига мослиги жиҳатидан таҳлил қилиш ва қайта ишлаб чиқиш;

давлат таълим стандартлари таркибий компонентларини яхлит тизимга келтириш;

давлат таълим стандартлари мураккаблик даражасини аниқлаш механизминини ишлаб чиқиш;

таҳлиллар асосида ДТС шарҳлари, ўқув режа, дастурларига ўрнатилган тартибда тегишли ўзгартиришлар киритиш ва бошқ.

Мазкур вазифаларни амалга ошириш мақсадида умумий ўрта, ўрта махсус касб-хунар таълими давлат таълим стандартларининг шарҳлари, ўқув дастурлари ва дарсликларини узвийлик, узлуксизлик ҳамда ўқувчиларнинг ёш ва психофизиологик хусусиятларига мослиги жиҳатидан икки босқичда таҳлил қилинди.

Биринчи босқичда (горизонтал таҳлил) умумий ўрта таълимда

ўқитиладиган 24 та ўқув фани бўйича ДТС, ўқув дастури ва дарслик мазмуни синфлар кесимида таҳлил қилиниб, тегишли тавсиялар ва таклифлар ишлаб чиқилди.

Иккинчи босқичда (вертикал таҳлил) ўрта махсус, касб-хунар таълими муассасаларида ўрганилиши давом этадиган 18 та умумтаълим фанлари бўйича умумий ўрта ва ўрта махсус таълимнинг давлат таълим стандартлари, ўқув дастурлари узвийлик ва узлуксизлик жиҳатидан таҳлил қилиниб, ўқувчилар таълим босқичларида эгаллашлари лозим бўлган билимларининг ҳажми оптималлаштирилди.

Тадқиқотлар натижаси шуни кўрсатадики, анъанавий дарс ўтиш таълимнинг самарали моделларидан бири бўлиб қолмоқда.

Анъанавий дарс - муайян муддатга мўлжалланган, таълим жараёни кўпроқ ўқитувчи шахсига қаратилган, мавзуга кириш, ёритиш, мустақамлаш ва яқунлаш босқичларидан иборат таълим моделидир.

Ўқув материаллари янги ва анча мураккаб бўлганда, анъанавий дарс - кўп ҳолларда таълим жараёнининг бирдан-бир методи бўлиб қолмоқда.

Маълумки анъанавий дарсда таълим жараёнининг марказида ўқитувчи туради. Шу боис, баъзида анъанавий дарсни марказида ўқитувчи турган ўқитиш усули деб ҳам аташади.

Марказда ўқувчи бўлган ўқув жараёнининг, дарснинг мақсади ва унинг ижобий жиҳатлари қуйида келтирилган асосларга таянади:

- Ўқувчининг ўқишга бўлган иштиёқини ошириб бориш
- Илгари эгалланган билимларни ҳам инобатга олиш
- ўқиш жараёни тезлигини мувофиқлаштириш
- ўқувчи ташаббуси ва мажбуриятини қўллаб-қувватлаш
- Амалиёт орқали ўрганиш
- Икки томонлама фикр- мулоҳазалар билан таъминлаш
- Ўқиш жараёнини тугри йўлга қўйиш
- Ўқитувчи- ўқувчилар учун ўқув жараёнини энгиллаштирувчи шахс
- ўқув жараёнини баҳолаш

Анъанавий дарс ўтиш моделида кўпроқ маъруза, савол-жавоб, амалий машқ каби методлардан фойдаланилади. Шу сабабли, бу ҳолларда анъанавий дарс самарадорлиги анча паст бўлиб, ўқувчилар таълим жараёнининг пассив иштирокчиларига айланиб қоладилар. Анъанавий дарс шаклини сақлаб қолган ҳолда, унга турли- туман ўқувчилар фаоллигини оширадиган методлар билан бойитиб борилса, ўқувчилар ўзлаштириш даражасини кўтарилишига олиб келади.

Бунинг учун дарс жараёни оқилона ташкил қилиниши, ўқитувчи томонидан ўқувчиларнинг қизиқишини орттириб, уларнинг таълим жараёнида фаоллиги муттасил рағбатлантирилиб турилиши, ўқув материаллари кичик-кичик бўлақларга бўлиб, уларнинг мазмуни очишда баҳс, мунозара, ақлий ҳужум, кичик гуруҳларда ишлаш, тадқиқот ролли ўйинлар методларини қўллаш, ранг-баранг қизиқтирувчи мисолларнинг келтирилиши, ўқувчиларни амалий машқларни мустақил бажаришга ундаш, ранг-баранг баҳолаш усулларида фойдаланиш, таълим воситаларидан ўринли фойдаланиш талаб этилади. Бунда ўқув жараёни сифатини миқдор ва сифат кўрсаткичлари асосида қиёслаш ташхислашда муҳимдир.

Фойдаланилган адабиётлар

Ўзбекистон Республикасининг “Таълим тўғрисида”ги Қонуни.-

Тошкент, 2020 й.

Абдуллаева Ш.А. Педагогик диагностика.-Тошкент: Университет, 2019.- 310 б.

Yo'ldoshev, F. (2021). BOSHLANGICH SINFLAR UY QURUVCHILARINING BILIM UZLASHTIRISHINI DIAGNOSTIKASI KILISH. Boshlang'ich ta'limda innovatsiyalar jurnali , 1 (Arxiv № 2).

Yo'ldoshev, F. (2020). BOSHLANGANCHI SINFLAR O'QUVCHILARINING BILIMLARI DIAGNOZI. In nazariyasi va ZAMONAVIY pedagogika amaliyoti (pp. 111-113).

Yo'ldoshev, F. (2020). BOSHLANGANCHA MAKTAB TA'LIM DIAGNOZISHIDA DASTURIY ASOBOTLARDAN FOYDALANISH. Yilda fan va ta'lim: muammolar va yangiliklar (pp 204-206.).

Беспалько В. П. Педагогика и профессиональные технологии обучения – М.: Изд-во проф. образования, 2008. – 336 с.

Бондаревская Е. В. Гуманистическая парадигма личностно-ориентированного образования / Е. В. Бондаревская// Педагогика, 2015, № 1. С.8.

7. Каримова В. Ижтимоий психология ва ижтимоий амалиёт. – Т.: Университет, 2000.-268 бет.

8. Столяренко Л.Д. Педагогическая психология.- Ростов на Дону:Феникс», 2006.-544 с.



**БЎЛАЖАК ЎҚИТУВЧИЛАРНИ ИНТЕЛЛЕКТУАЛ ТИЗИМЛАР  
НЕГИЗИДА КАСБИЙ ФАОЛИЯТГА ТАЙЁРЛАШ  
УЗЛУКСИЗЛИГИНИНГ ИЛМИЙ – МЕТОДИК ТАЪМИНОТИ**  
DOI: <https://doi.org/10.53885/edinres.2021.62.15.014>

*Тўрақулов Холбўта Абилович,  
педагогик таълим халқаро фанлар академияси академиги, техника  
фанлари доктори, профессор*

*Аннотация: Мазкур мақолада интеллектуал тизимлари негизида бўлажак ўқитувчиларни касбий фаолиятга тайёрлаш масаласи қаралади. Ушбу мақоладан бўлажак мутахассисларни касбий фаолиятга тайёрлашни такомиллаштириши муаммоси билан шуғулланувчилар фойдаланиши мумкин.*

*Калит сўзлар: касбий фаолият; интеллектуал тизимлар; ўқитиши; тизим; бўлажак ўқитувчи; узлуксизлиги; илмий-методик; таъминот; рақамли; яратиши; фойдаланиши; режаслаштириши; ахборотли; методик; ташкилий-тузилма; метод; оптимал; қатор; ишланмалар; илмий-амалий; стратегия; ахборот оқими.*

**НАУЧНО-МЕТОДИЧЕСКОЕ ОБЕСПЕЧЕНИЕ  
НЕПРЕРЫВНОСТИ**

*Туракулов Холбота Абилович,  
академик Международной академии наук педагогического  
образования, доктор технических наук, профессор*

*Аннотация: В статье рассматривается вопрос подготовки будущих учителей к профессиональной деятельности на основе интеллектуальных систем.*

*Эту статью могут использовать те, кто занимается проблемой подготовки будущих профессионалов к профессиональной деятельности.*

*Ключевые слова: профессиональная деятельность, интеллектуальные системы; обучение; система; будущий учитель; преемственность; научно-методический; поставка; цифровой; Создайте; использовать; планирование; познавательный; методический; организационная структура; метод; оптимальный; серии; разработки; научно-практический; стратегия; поток информации.*

**SCIENTIFIC AND METHODOLOGICAL SUPPORT OF  
CONTINUITY**

*Turakulov Kholbota Abilovich,  
Academician of the International Academy of Sciences of Pedagogical  
Education, Doctor of Technical Sciences, Professor*

*Annotation: The article considers the issue of preparing future teachers for professional activities on the basis of intellectual systems.*

*This article can be used by those who deal with the problem of preparing future professionals for professional activities.*

*Keywords: professional activity, smart systems; education; system; future teacher; duration; scientific and methodological; to provide; digital; To create; use; planning; informant; methodical; organizational structure; method; optimal;*

series; development; scientific and practical; strategy; Information flow.

Маълумки, интеллектуал тизимлар бу инсоннинг, инсониятнинг интеллектуал мулки асосида шаклланган билимлар базаси ёрдамида муаммоларни ҳал қилишнинг ақлий-мантиқий фаолияти тизимидан иборатдир. Шу сабабли ҳам интеллектни инсоннинг ақлий қобилияти, ҳаётни ва атроф-муҳитни онгда айнан акс эттириш, фикрлаш, ўқиш-ўрганиш, дунёни билиш ва ижтимоий тажрибаси, ахборотларни қабул қилиш қобилияти, турли масалаларни ҳал қилиш, бир қарорга келиш, оқилона иш тутиш, воқеа-ҳодисаларни олдиндан кўра билиш лаёқатлари мажмуасидан иборат дейишимиз мумкин бўлади. Буларнинг барчаси инсондаги тафаккур қилиш ва фикрлаш қобилияти негизида амалга оширилади.

Бу қайд этилган ақлий-онглий фаолият жиҳатлари бевосита бўлажак ўқитувчиларни интеллектуал фаолиятга тайёрлашдаги муҳим дидактик асослардандир. Шунинг билан бирга бундай жиҳатларни замонавий жамият тараққиётининг интеллектуаллаштириш даражалари ҳал этмоқда. Бунга сабаб қайд этилган талаб жамият тараққиётининг замонавий талаблари асосдаги бўлажак ўқитувчиларни инновацион ривожланган, замонавий рақобатбардош етук кадрларни тайёрлаш масаласининг зарурлигини таъкидлайди.

Демак, жамият тараққиётининг интеллектуаллик даражаси талабларига жавоб бера оладиган интеллектуал салоҳиятли бўлажак ўқитувчиларни тайёрлаш ҳозирда ниҳоятда долзарб муаммо экан.

Мазкур мақолада ҳам бўлажак ўқитувчиларни интеллектуал тизимлар негизида касбий фаолиятга тайёрлаш узлуксизлигини илмий-методик таъминотини ишлаб чиқиш масаласи қаралади.

Ушбу қўйилган муаммони ҳал қилишда ҳам таълим ва ундан амалиётда фойдаланишнинг жаҳон таълими талабларига эътиборни қаратган ҳолда ижодий фаолиятни олиб бордик. Чунки, ҳозирда жаҳон таълимининг замонавий талабларидан бири таълим бериш ва бўлажак мутахассисларни касбий фаолиятга тайёрлаш жараёнларини рақамли технологиялар негизида янада такомиллаштиришдан иборат бўлмоқда. Шу сабабли мазкур тадқиқот ишида бўлажак ўқитувчиларни интеллектуал тизимлар негизида касбий фаолиятга тайёрлаш узлуксизлигини таъминлашнинг илмий-методик таъминотини ишлаб чиқишга киришдик. Бунинг учун бўлажак бошланғич синф ўқитувчиларини касбий фаолиятга тайёрлашга оид фанларни (асосан ихтисослик-мутахассислик фанларини) ўқитишда интеллектуал тизимлардан фойдаланиш асосий диққат марказимизда бўлди ва бунда рақамли технологиялар негизида фанларни (мавзуларни) ўқитишга мунтазам равишда эътибор берилиб келинди. Бу замонавий педагогик тадқиқотларнинг устувор ва истикболли йўналишлардан биридир.

Бу йўналишдаги долзарб муаммоларни ҳал қилишда ҳам асосан интеллектуал тизимларни ишлаб чиқиб, уларни таълим амалиётига жорий этишга тўғри келади. Бунда кўпроқ рақамли таълим технологиялари ва уларга мос мулоқотли ишчи дастурлар ҳамда педагогик дастурий воситаларни интеллектуаллаштирилган ўқитиш тизимларининг дидактик асослари бўлиб ҳисобланади.

Ушбу соҳада олиб борган изланишларимиз ва кузатишларимиз натижалари кўрсатишича интеллектуал тизимлар негизида бўлажак ўқитувчиларини касбий фаолиятга тайёрлаш узлуксизлигини қуйидаги

кетма-кетликда олиб бориш мақсадга мувофиқ бўлар экан [1-5]:

интеллектуал тизимларни интеллектуаллаштирилган ўқитиш тизимларини ишлаб чиқиш ва жорий этиш нуқтаи назаридан асослаш;

фойдаланиладиган интеллектуал тизимлардан амалиётда фойдаланишга педагогик дастурий воситаларни етарлилигини асослаш;

интеллектуал тизимлар негизида бўлажак ўқитувчиларни касбий фаолиятга тайёрлашни лойиҳалаштириш ва бунда бўлажак ўқитувчиларни касбий фаолиятга тайёрлашнинг ташкилий-тузилмавий моделини ишлаб чиқишни эътиборга олиш;

интеллектуал тизимлар негизида бўлажак ўқитувчиларни касбий фаолиятга тайёрлашга оид амалий дастурлар мажмуаси ва уларга мос мулоқотли ишчи дастурларни тайёрлаш;

интеллектуал тизимлар негизидаги интеллектуаллаштирилган ўқитиш тизимларини ишлаб чиқиш ва жорий этиш;

интеллектуал тизимлар негизида бўлажак ўқитувчиларни касбий фаолиятга тайёрлашга оид мажмуани тайёрлаш ва уни амалиётга фойдаланишга топшириш учун дастлабки экспертизадан ўтказиш;

интеллектуал тизимлар негизида бўлажак ўқитувчиларни касбий фаолиятга тайёрлашга оид кўрсатма ва йўриқномалар тайёрлаш.

Бу қайд этилган узлуксизлик асосида бўлажак ўқитувчиларни интеллектуал фаолиятга тайёрлаш учун уларга мос илмий-методик таъминот керак бўлади. Биз уларни тадқиқотимиз давомида қуйидаги кетма-кетлик асосида тайёрлаб олдик:

бўлажак ўқитувчиларни касбий фаолиятга тайёрлашга оид маълумотларни йиғиш, қайта ишлаш ва уларни керакли манбаларга узатиш механизмини тайёрлаш;

ўқитишни интеллектуаллаштиришга оид маълумотлар қамрови ва ҳажмини, йўналтирилганлигини, даврийлигини ва тезкорлигини аниқлаб, баҳолаб бориш тамойилларини тайёрлаб қўйиш;

интеллектуаллаштирилган ўқитиш тизимларига оид интеллектуал мулкка эга бўлган эҳтиёжни аниқлаш ва улардан қаралаётган интеллектуаллаштирилган ўқитиш тизимларини яратишда фойдаланишни режалаштириш;

интеллектуаллаштирилган ўқитиш тизимлари амалиётида фойдаланиш натижаларига эътибор бериш ва шу асосда улардан бўлажак ўқитувчиларни касбий фаолиятга тайёрлашда фойдаланишни режалаштириш ва ундан амалиётда фойдаланишга тавсиялар бериш;

ишлаб чиқариладиган интеллектуаллаштирилган ўқитиш тизимларидаги ахборот оқимини камайтиришга ҳаракат қилиш;

интеллектуал тизимлар негизида бўлажак ўқитувчиларни касбий фаолиятга тайёрлашга оид ахборотлар банкини шакллантириш;

интеллектуаллаштирилган ўқитиш тизимларидан оммавий фойдаланишга, яъни бўлажак ўқитувчиларни касбий фаолиятга тайёрлашнинг барча босқичларида фойдаланишга тавсиялар тайёрлаш;

интеллектуал тизимлар негизида рақамли таълим технологияларини яратиш ва уни жамият тараққиётининг интеллектуаллик даражасига қараб мунтазам равишда ривожлантириб, такомиллаштириб боришга тавсиялар тайёрлаш.

Юқорида қайд этилган интеллектуал тизимлар негизида бўлажак



ўқитувчиларни касбий фаолиятга тайёрлашнинг узлуксиз кетма-кетлиги ва уларга мос ҳамда тайёрланадиган илмий-методик таъминотдан кўринадики, интеллектуаллаштирилган ўқитиш тизимлари бўлажак ўқитувчиларни касбий фаолиятга тайёрлашга оид рақамли таълим технологияларини ишлаб чиқиш ва жорий этишга кенг имкониятлар яратади, шунингдек, интеллектуал тизимлар илмий-амалий ишланмаларни яратиб, ундан амалиётда фойдаланишда кўрсатмавий дидактик асос бўлади.

Мазкур тадқиқот ишида хулоса ўрнида таъкидлаш мумкинки, бўлажак мутахассисларни касбий фаолиятга тайёрлашга оид интеллектуаллаштирилган ўқитиш тизимларини ишлаб чиқиш бўлажак ўқитувчиларни касбий фаолиятга тайёрлашга оид тадқиқот ишининг самарадорлигини оширади.

Интеллектуал тизимлар негизида бўлажак ўқитувчиларни интеллектуал-касбий фаолиятга тайёрлаш узлуксизлиги методологик характерга эга бўлган йўналишдан иборат. Шу сабабли ундан бошқа йўналишдаги мутахассисларни интеллектуал-касбий фаолиятга тайёрлашда ҳам фойдаланиш мумкин.

#### ФОЙДАЛАНИЛГАН АДАБИЁТЛАР РЎЙХАТИ

1. Тўрақулов Х.А. Педагогик тадқиқотларда ахборот технологиялари ва тизимлари. Монография. –Т.: Фан, 2007, 252 б.

2. Тўрақулов Х.А. ва бошқ. Илмий тадқиқот асослари. Ўқув қўлланма. –Т.: Fan va texnologiya, 2011, 484 б.

3. Тўрақулов Х.А., Абдуллаева Б.С., Тўрақулова И.Х. Бошланғич таълим методологияси. Дарслик. – Т.: “Инновацион ривожланиш нашриёт-манбаа уйи”, 2020, 476 б.

4. Тўрақулов Х.А., Тўрақулов О.Х., Ўразбоев С.Э. Интеллектуаллаштирилган ўқитиш тизимлари негизида бўлажак ўқитувчиларни интеллектуал фаолиятга тайёрлаш. Монография. – Т.: “Инновацион ривожланиш нашриёт-манбаа уйи”, 2020, 224 б.

5. Тўрақулов Х.А., Тўрақулова И.Х., Қуттибекова Г.Т. Бошланғич таълимда инновацион технологиялар. Дарслик. – Т.: “LESSON PRES” нашриёти, 2021, 418 б.



**РАҚАМЛИ ТЕХНОЛОГИЯЛАР НЕГИЗИДА БЎЛАЖАК  
ЎҚИТУВЧИЛАРНИ КАСБИЙ ФАОЛИЯТГА ТАЙЁРЛАШНИНГ  
ТАЪМИНОТЛАР ТИЗИМИНИ ШАКЛЛАНТИРИШ**

DOI: <https://doi.org/10.53885/edinres.2021.85.38.013>

*Тўрақулов Улугбек Холбўтаевич*

*Тошкент давлат педагогика университети, педагогика фанлари  
бўйича фалсафа доктори*

*Аннотация: Мазкур мақолада рақамли технологиялар негизда бўлажак технологик таълим ўқитувчиларни касбий фаолиятга тайёрлашдаги илмий-методик таъминотини такомиллаштириши муаммосини ҳал қилиниши баён қилинади. Ушбу мақоладан таълим жараёнини ва бўлажак мутахассисларни касбий фаолиятга тайёрлашни ахборотлаштириши муаммоси билан шугулланувчилар фойдаланиши мумкин.*

*Калит сўзлар: Рақамли технологиялар; бўлажак ўқитувчилар; касбий; фаолият; тайёрлаш; таъминотлар; шакллантириши; тизим; ахборотли; техника; дастурий; ташкилий; услубий; эрганомик; амалий-лаборатория; муаммо; йўриқнома; тавсия; жараёнлар; мақсад; алгоритмик; ихтисослаштирилган; интеллектуаллаштирилган; слайдлар.*

**ФОРМИРОВАНИЕ СИСТЕМЫ ОБЕСПЕЧЕНИЯ ПОДГОТОВКИ  
БУДУЩИХ УЧИТЕЛЕЙ К ПРОФЕССИОНАЛЬНОЙ  
ДЕЯТЕЛЬНОСТИ НА ОСНОВЕ ЦИФРОВЫХ ТЕХНОЛОГИЙ**

*Туракулов Улугбек Холбутаевич*

*Ташкентский государственный педагогический университет, доктор  
философии по педагогическим наукам*

*Аннотация: В данной статье описывается, как предстоящее технологическое образование на основе цифровых технологий решит проблему совершенствования научно-методического обеспечения подготовки учителей к профессиональной деятельности.*

*Данная статья может быть использована теми, кто занимается проблемой информатизации образовательного процесса и подготовки будущих специалистов к профессиональной деятельности.*

*Ключевые слова: цифровые технологии; будущие учителя; профессиональные; деятельности; подготовительные; программные; системные; информационные; технические; программные; организационные; методические; эргономические; прикладные-лабораторные; проблемные; инструктивные; рекомендательные; процессы; целевые; алгоритмические; специализированные; интеллектуализированные; слайды.*

**FORMATION OF A SYSTEM TO ENSURE THE TRAINING OF  
FUTURE TEACHERS FOR PROFESSIONAL ACTIVITY BASED ON  
DIGITAL TECHNOLOGIES**

*Turakulov Ulugbek Kholbutayevich*

*Tashkent State Pedagogical University, Doctor of Philosophy in  
Pedagogical Sciences*

*Annotation: This article describes how the upcoming technological education based on digital technologies will solve the problem of improving the scientific*

*and methodological support of teacher training for professional activities.*

*This article can be used by those who deal with the problem of informatization of the educational process and the preparation of future specialists for professional activities.*

*Keywords: digital technologies; future teachers; professional; activity; preparatory; software; system; information; technical; software; organizational; methodological; ergonomic; applied-laboratory; problem; instructive; recommendation; processes; target; algorithmic; specialized; intellectualized; slides.*

Маълумки, таълим жараёнидаги ёки муайян бир йўналишдаги мутахассисларни касбий фаолиятга тайёрлашда режалаштирилган мақсадни амалга ошириш учун турлича янгидан-янги усуллар, методлар, технологиялар ва шу қабилар керак бўлади. Уларни танлашда албатта қаралаётган муаммонинг қўйилиши ва мақсад - вазифаларини ҳал қилишни оптималлаштириш нуқтаи назаридан қараб чиқиш керак. Бу борада тадқиқот жараёнида умумилмий тадқиқот услублари (методлари ва технологиялари) дан ташқари тадқиқот жараёнига хос бўлган янги хусусий услублар (методлар ва технологиялар) ва методик ёндашувлар ҳам пайдо бўлишини доимо эсдан чиқармаслик керак. Бунга сабаб янги ҳосил бўлган услублар (методлар ва технологиялар) умумилмий тадқиқотлар билан мустаҳкам боғлиқликда бўлади.

Шу сабабли ҳам муайян мутахассисларни КФТда уларнинг таъминотлар тизимини яратиш ушбу соҳадаги долзарб муаммолар бўлиб ҳисобланади.

Мазкур мақолада ҳам айнан БТТЎни РТНда КФТнинг илмий-методик таъминотига тегишли бўлган таъминотлар тизимини шакллантириш масаласи қаралади.

Ушбу соҳада олиб борилган изланишларимиз ва кузатишларимиз натижаларининг кўрсатишича РНТда БТТЎни КФТдаги илмий-методик таъминотни такомиллаштириш муаммосини ҳал қилишнинг мукамаллигини таъминлаш учун қуйидагидек таъминотлар тизимини таркиб топтириб олиш керак экан: қонуний-ҳуқуқий таъминот; меъёрий-ҳуқуқий таъминоти; ахборотли таъминот; техник таъминот; дастурий таъминот; ташкилий таъминот; услубий таъминот; эргономик таъминот [1-4].

Қуйида улар тўғрисидаги қисқача маълумотларни келтирамиз.

Қонуний-ҳуқуқий таъминот. Бунда асосан соҳага тегишли қонун ва бошқа манбалардаги бўлажак мутахассисларни КФТга қўйилган замонавий талаблар эътиборга олиниб борилади.

2. Меъёрий ҳуқуқий таъминот. Бунда асосан соҳага тегишли давлат таълими ҳужжатлари эътиборга олинади.

Бундай таъминотларнинг мукамаллиги БТТЎни КФТдаги дарс машғулотларини амалга оширишда бўлажак мутахассисларни КФТдаги мавзуларни тўлиқ ва мукамал ўзлаштиришга кўрсатмавий асос бўла олади ва ўқитиш жараёнини ростлаб бориш имкониятини яратади.

3. Ахборотли таъминот. Бунга РТНда БТТЎни КФТнинг ахборот ресурслари ва БТТЎни КФТдаги таълимни ахборотлаштиришга қўйилган талаблар асос қилиб олинади. Бунда фақатгина маълумотларни қайта ишлашга ҳар хил тизимлар билан керакли операцияларни амалга оширишга

ёрдам берадиган ахборотларни қулай ва оператив равишда корректив (тузатишлар киритишга) қилинадиган ахборот тузилмасини эътиборга олиш керак бўлади.

4. Техник таъминот. Бунга тегишли мажмуадаги таркибий қисмлар, яъни воситалар фойдаланиш учун қулай бўлиши керак ва улар ёрдамида маълумотлар базаси, ахборотлар банклари билан ҳамда ушбу йуналишдаги техникалар, яъни “ақлли” ҳамда ақллилаштирилган техникалар билан юқори даражадаги аниқлик билан мулоқотда (коммуникацияда) бўлишини амалга ошириладиган бўлиши керак. Шунингдек, улардан индивидуал фойдаланишда ҳам юқори даражадаги эргономик хусусиятга эга бўлиши ва хизмат кўрсатишга қулайлик туғдира олиши керак.

5. Дастурий таъминот. Бу қисмга тегишли дастурлар мажмуаси РТНда БТТЎни КФТнинг илмий-методик таъминотни такомиллаштиришнинг барча босқичлари учун тўлиқ ва ишончли равишда хизмат қила оладиган бўлиши керак. Унинг ёрдамида қаралаётган муаммога оид дастурлашларни автоматлаштирилган талабларига ҳам жавоб бера оладиган бўлиши керак.

Бунга сабаб дастурлар мажмуалари БТТЎни КФТни такомиллаштиришдаги интеллектуаллаштирилган ўқитиш тизимларини ишлаб чиқиш ва уларни амалиётга жорий этишда ҳаракатлантирувчи дидактик асос бўлади.

6. Ташкилий таъминот. Бунда энг аввало, БТТЎни КФТдаги босқичлар (тайёргарлик, шакллантириш, асословчи ва жорий этиш босқичлари) ишини БТТЎни КФТдаги илмий-методик таъминотни такомиллаштириш босқичлари (дидактик, генерализациялаш, адаптациялаш босқичлари) ишлари билан интеграциялаш ишлари амалга оширилади.

Ушбу жараён БТТЎни КФТдаги слайдлар, интеллектуаллаш-тирилган технологик хариталардан фойдаланишдан бошлаб, то иқтисослаштирилган-интеллектуаллаштирилган ўқитиш тизимларини ишлаб чиқиш, улардан амалий фаолиятда фойдаланишгача бўлган саъй-ҳаракатларни ўз ичига олади.

Услубий таъминот. “Метод (юнонча *metodos* - билиш ёки тадқиқот йўли, назария, таълимот) – амалий ва назарий эгаллаш, ўзлаштириш, ўрганиш, билиш учун йўл-йўриқлар, усуллар мажмуаси” [ЎзМУ.-Т.: ЎзМУ.....-5ж.-613б.]

Демак услубий таъминот - бу БТТЎни КФТнинг концептуал ва назарий асосларини, мазмунини, мақсадини, воситаларини ва улардан фойдаланиш усулларини, амалий-лаборатория машғулотларни ташкил этишга мўлжалланган йўриқнома ва тавсияларни ўз ичига олувчи ҳамда мазкур соҳадаги педагогик муаммоларни ҳал этишга ахборотлаштириш нуктаи назардан ёндашишни таъминловчи усуллар мажмуаси.

Биз томонимиздан таклиф этилаётган таъриф айнан РТНда БТТЎни КФТдаги илмий-методик таъминотни такомиллаштиришнинг оптимал вариантини таъминлашни кафолатлаши керак бўлади, яъни у мавжуд ишланмаларини амалиётга тадбиқ қилиш, улардан амалиётда фойдаланиш ҳамда фаолият самарадорлигини баҳолаш бўйича услубий кўрсатмалар, тавсиялар тизимини шакллантиришга фундаментал асос бўлиши лозим, шунингдек, у БТТЎни КФТнинг ахборотли таъминоти ва унинг функционал вазифаларини интеллектуаллаштирилган ўқитиш тизимларидан фойдаланишни ўрганиш воситалари мажмуаси, намойиш

қилиш намуналарини ҳам ўз ичига олиши керак.

8. Эргономик таъминот.

“Эргономик тизимлар -“Одам-ЭХМ“ мулоқотни йўлга қўйиш ва “Одам-ЭХМ” тизим ёрдамида ҳодиса ва жараёнларни бошқаришга ёрдам беришга мўлжалланган тизим.

Эргономик тизимлар муайян таълим йўналиши ёки муайян бир йўналишга оид бўлажак мутахассисларни тайёрлаш бўйича олиб бориладиган тадқиқотларнинг оптимал вариантларини яратишга кенг имкониятлар яратар экан.

Олиб борган тадқиқотимизга асосланиб хулоса ўрнида шуни таъкидлаш мумкинки, БТТЎни РТНда КФТнинг таъминотлар тизими бўлажак мутахассисларни КФТда янгича сифат ўзгаришлар қилиб, юқори самарадорликни қўлга киритишга кенг имкониятлар яратади, ушбу соҳага оид инновацион ёндашувни амалга оширишга шарт-шароит яратади.

Мазкур тадқиқот иш методологик характерга эга бўлганлиги сабабли, ундан бошқа йўналишдаги бўлажак мутахассисларни КФТдаги таъминотлар тизимини яратишда фойдаланишга ҳам тавсия бериш мумкин.

#### ФОЙДАЛАНИЛГАН АДАБИЁТЛАР РЎЙХАТИ

Тўрақулов У.Х. Бўлажак ўқитувчиларни интеллектуал фаолиятни ташкил этишга тайёргарлигини такомиллаштириш. Пед.фан.фалс.докт. (PhD)...дисс.-Т., 2020, 187 б.

Тўрақулов У.Х. Бўлажак ўқитувчиларни интеллектуал фаолиятга тайёрлашни ахборотли қўллаб-қувватлаш// ЎзМУ хабарлари.-Т., 2018.-№ 1/5.-Б. 337-340.

Тўрақулов У.Х. Бўлажак ўқитувчиларни интеллектуал фаолиятга тайёрлаш босқичлари// таълим тизимида ижтимоий-гуманитар фанлар. ИМЖ.-Т., 2018.-№1.Б. 62-66.

Тўрақулов У.Х. Таълим мазмунини интеллектуаллаштиришга инновацион-интегртив ёндашув// Замонавий тадқиқотлар, техника ва технологияларнинг долзарб муаммолари ва ривожлантириш тенденциялари: Республика илмий-амалий анжумани материаллари.-Жиззах, 2019.-Б. 338-340.



**БОШЛАНҒИЧ СИНФЛАРДА МАСАЛ ЖАНРИДАГИ  
АСАРЛАРНИ ЎҚИТИШ МЕТОДИКАСИ**

DOI: <https://doi.org/10.53885/edinres.2021.51.14.012>

Тангиров Абдухамит Жуманович,  
Жиззах давлат педагогика институти “Бошланғич таълим  
методикаси” кафедраси доценти, ф.ф.н.

*Аннотация.* Бошланғич синф ўқиш дарсларида барча жанрлар қатори Масал жанридаги асарларни ўқитишида ҳам ўзига хосликлар мавжуд. Масалларни мукамал ва қизиқарли ўқитиш боланғич синф ўқувчиларининг ёшлигиданоқ яхши билан ёмоннинг ўзаро фарқини мукамал англаб этишларининг имкони беради.

*Калит сўзлар.* Масал, Жанр, Аллегория, Мажоз, Тимсоллар, Педагогик технологиялар, Макон, Замон.

**МЕТОДИКА ПРЕПОДАВАНИЯ ПРОИЗВЕДЕНИЙ ЖАНРА  
ПРИТЧИ В НАЧАЛЬНЫХ КЛАССАХ**

Тангиров Абдухамит Джуманович,  
доцент кафедры “Методика начального образования” Джиззакского  
государственного педагогического института

*Аннотации.* Как и во всех жанрах на уроках чтения в начальной школе, в преподавании произведений в жанре притчи есть свои особенности. Совершенное и интересное преподавание притч позволяет ученикам начальной школы с раннего возраста полностью понять разницу между добром и злом.

*Ключевые слова.* Пример, жанр, аллегория, метафора, символы, педагогические технологии, пространство, время.

**METHODS OF TEACHING WORKS OF THE GENRE OF  
PARABLES IN PRIMARY CLASSES**

Tangirov Abdukhamit Dzhumanovich,  
Associate Professor of the Department of “Methodology of Primary  
Education” Jizzakh State Pedagogical Institute

*Annotation.* Like all genres in elementary school reading lessons, there are peculiarities in the teaching of works in the parable genre. Perfect and interesting teaching of parables allows elementary school students to fully understand the difference between good and evil from an early age.

*Keywords.* Example, Genre, Allegory, Metaphor, Symbols, Pedagogical Technologies, Space, Time.

Дунё яралибдики, инсоният эзгулик ва ёвузлик тушунчаларини параллел ҳолда тасаввур қилиб келганлар. Фалсафанинг қарама-қаршилиқлар бирлиги ва қураши қонунига асосан эзгулик бор жойда ёвузлик мавжуд бўлишини табиий ҳол сифатида қараб келинган. Шу боисдан бадиий адабиёт, фалсафа, санъат ва бошқа қатор соҳаларда эзгулик ва ёвузлик ҳамдауларнинг ўзаро қурашини ягона макон ва замонда тараннум этиб келиш анъана тусини олган.

Инсоният ўз тафаккур кучини англаб етган кундан эътиборан мазкур икки кутб ўртасида доимо кураш мавжуд эканлиги тушуниб етган ва ранго ранг тарзда талкин этиб келишган. Натижада икки кутбнинг ўзаро курашни қатор бадий талкинларда куйлаб келишган.. Ана шундай қарашларнинг илк энг мукаммал кўриниши зардуштийлик динининг муқаддас китоби “Авесто”да атрофлича бадий талкин қилинган бўлиб, унда эзгулик худоси Ахурамазда ва ёвузлик худоси Ахриманларнинг ўзаро кураши атрофлича баён этилган.

Шунингдек, буюк аллома ва фузалолар ҳам инсонлараро муносабатлардаги ижобий ва салбий хислатларнинг ўзаро бир биридан фарқли жиҳатларини мукаммал таснифини беришга ҳаракат қилиб келганлар.. Бу борадаги илк бор мукаммал таснифни XIX асрнинг иккинчи яримида яшаган қозоқ адиби Абай Қўнанбоевнинг “Насихатлар” номли панднома асарида учратиш мумкин.

XX аср буюк ўзбек маърифатпарвар педагоги ва адиби Абдулла Авлоний ҳам ўзининг “Туркий Гулистон ёхуд ахлоқ” асарида бу борада тўхталиб, эзгулик ва ёвузликни қуйидагича кўринишларини санаб ўтган:

Эзгу амаллар: Назорат, ғайрат,риёзат, қаноат,шижоат,илм, сабр,интизом,виждон,ҳаққоният, ибрат, иффат, ҳаё, садоқат ,муҳаббат, муносилик, авф,чаққонлик, топқирлик, зийраклик ва ҳакоза.

Салбий амаллар: Ғазаб,жаҳолат, адоват, ғийбат, ҳақорат, ҳасад, нифок, таъма, зулм, лақмалик, андишасизлик, беҳаёлик, дангасалик, ишёқмаслик ва бошқалар.

Эзгулик ва ёвузликнинг қисқа ва лўнда кураши ифодасини беришда инсоният жуда қадимданок эртақ, ривоят, асотир ва ҳикоятлардан ташқари бадий ижоднинг яна бир тури, бадий адабиётнинг лиро-эпик турига мансуб бўлган масал жанрига мурожаат қилиб келганлар. Жумладан, Антик адабиётда қадимгиЮнонистонда Эзоп томонидан жуда кўп масаллар яратилган. Уларнинг тили ва нутқининг ўзгачалиги, масаллардаги кўчма маъноли ва аллегорик образлар йиғиндисининг мавжудлиги , кинояли эканлиги умумлашиб “Эзоп тили” атамаси билан юритилган.

Абдурахмон Жомий ҳам “Баҳористон” даги саккиз равза (Боғ масъносида-А.Т) нинг Саккизинчи равзаси тўлиқ масалларга бағишланган ҳамда улардан кичик ёшдаги ўқувчиларни ўқитиш ва тарбиялашда илашатиш лозимлигини таъкидлаб ўтган. У ҳам бола тарбиясида масалларнинг тарбиясси бениҳоя юқори эканлигини таъкидлаб ўтган ва намуна сифатида ўнлаб масалларнинг бевосита матнини келтирган.

Масал арабча сўздан олинган бўлиб, “мисол”, “намуна” маъноларини билдириб, одатда ўзининг ахлоқий, сатирик ва кесатик мазмунини киноявий образларда акс эттиридиган кичик асар ҳисобланади. Масал кўпинча шеърий шаклда яратилади. Лекин унинг насрий баёни ҳам мавжуд.

Масал жанрига хос характерли хусусиятлардан бири унда инсонларга хос хусусиятлар ҳайвонлар, жониворлар, ўсимликлар орқали ифодаланади. Унинг энг муҳим қирраларидан бири унда ё асар бошида, ё ниҳоясида қиссадан ҳисса ёки хулоса чиқарилади. Масал лиро-эпик жанрга хос бўлганлиги, унда ички воқеабандлик мавжуд бўлиб, унда асар сюжетнинг тугун, кульминацион нуқта ва ечими мавжуд бўлиб, адабиётшунослар уни кичик пьесага қиёслайдилар.

Масал асосан аллегорик образлар орқали талкин қилинади. Ҳар бир

аллегорик образ бирон бир гоҳ ижобий, гоҳ салбий маънодаги инсоний фазилат ҳамда иллатларнинг рамзига айланади. Масалан, халқ орасида бўри ёвузлик, тулки айёрлик, айиқпаҳлавонлик, куён кўрқоқлик, ит вафодарлик, эшак ахмоқлик, от дўст, чумчуқ чақимчилик каби қатор ижобий ёхуд салбий рамзларни ифода этиш кенг анъана тусини олган. Масалларда халқ орасида кенг тарқалган худди ана шу сифатлардан унумли фойдаланилади. Шунинг учун ҳам адабиётшунос Иззат Султон масалларни “Ҳайвонлар ҳаётидан лавҳалар” дея таъриф беради.

Масалларнинг ҳайвонлар образлари орқали мажозий маъно ифодалашидан ташқари инсонлар томониданишлатиладиган буюмлар, нарсалар ёхуд иш қуролларга берилган сифатлардан фойдаланганликларига ҳам дуч келиш мумкин. Масалан, 2-синф “Ўқиш китоби”дан ўрин олган “Ўроқ ва комбайн” масали бунинг ёрқин мисолидир.

Маълумки, болалар адабиёти ҳақида гап кетганда ундаги икки жиҳатни фарқлаш лозим бўлади. Булар : Болалар китобхонлиги ва болалар адабиёти.

Бевосита катталар наздида яратилган ва ҳам катталар, ҳам болалар учун мўлжалланган асарлар болалар китобхонлиги ҳисобланади. Масалан, Алишер Навоийнинг “Ёлғончи” ҳикояси.

Бевосита болалар ёзувчи ва шоирлари томонидан яратилган ва асосан болалар томонидан ўқилиши назарда тутилган асарлар эса болалар адабиёти дейилади. Худойберди Тўхтабоев асарлари , Қуддус Муҳаммадий, Ҳаким Назир, Пўлат Мўмин шеърлари қабилар.

Масал жанрида ҳам худди ана шу икки жиҳатни учратиш мумкин. Жумладан, Гулханийнинг “Зарбулмасал” асаридан ўрин олган қолипловчи ҳикоятлар “Тошбақа билан чаён”, “Туя билан бўталок”, “Маймун билан нажжор” қабилар болалар китобхонлиги доирасида бўлиб, улардаги баъзи ўринларни бошланғич синф ўқувчилари тушунмасликлари ҳам мумкин. Масалан, “Туя билан бўталок” даги эрк ва озодлик тушунчаларини бошланғич синф ўқувчиларининг тўғри тушунишлари оғирлик қилади.

2 синф “Ўқиш китоби”даги Криловнинг “Қарға билан тулки”, 3-синф ўқиш китобидаги “Қайсар бузоқча” каби масаллар эса бошланғич синф ўқувчилари томонидан эркин идрок этилади .

Кўринадики, уларнинг биринчиси болалар китобхонлигига хос бўлса , иккинчиси болалар адабиёти намуналари ҳисобланади.

Одатда масалларни биринчи синф ўқувчилари гўё ҳайвонлар ҳақидаги эртақлар тариқасида қабул қиладилар. 2 синфдан бошлаб ўқувчилар масалларга воқеаларнинг асосини ва фикр нима ҳақидалиги тушуна борадилар.

Масал шундай жанрки, унда асар муаллифлари ўз қаҳрамонларини талкин этишда ҳайвон ва жониворларга халқ орасидан берилган сифатларни четлаб ўтиб, уларни ўзи танлаган мақсад сари ҳам етаклаши ҳам мумкин. Масалан, Гулханийда Тошбақа яхшилик тимсоли, ҳақиқий дўст сифатида танилса, Ҳ Ёкубовнинг “Ўжар Тошбақа” масалида Тошбақа ўта ўжар, қайсар, кўнгли тусаганини қиладиган салбий қаҳрамон даражасида талкин этилади. Ёки 4 - синф “Ўқиш китоби”дан ўрин олган Шукур Саъдулланинг “Лақма ит” масалида эса китобхон халқ тилида айтилган вафодор итни эмас, балки лақма ва тантик, дангаса ит образига дуч келади.

Масалларнинг ўзига хос жиҳатларидан яна бири, уларнинг нафақат икки кутб, яъни яхшилик ва ёмонликнинг ўзаро тўқнашувини, балки, бир



асар доирасидаги барча образларида бирдек ё ёмонлик, ё яхшиликнинг жамланганлиги ҳам кўриш мумкин. Масалан, 2 синф “Ўқиш китоби”дан ўрин олган Криловнинг “Тулки билан қарға” масалида ҳар икки қаҳрамон ҳам ўқувчини ўрнак олишга чақирмайди. Унда тулки айёрлик, ўз оғзидаги ошини олдириб қўйган қарға эса лақмалик тимсоли сифатида намоён бўлади.

3 синф “Ўқиш китоби”дан ўрин олган О.Кўчқорбековнинг “Қайсар бузоқча” масалида эса, ёзувчи бузоқларга хос ўйинқароқликдан усталик билан фойдаланади. 4 синф “Ўқиш китоби”да берилган Азиз Абдураззоқнинг “Бақа билан Тақа” масалида эса, оёғига от қаби тақа тақмоқчи булган ўжар бақанинг шармандаларча ўз қилиғидан уялиши танқид қилинади.

Масал жанрига хос асарларни ўқитишда ўқитувчининг асосий бурчи масал воқеалари замирида юзага келадиган хулосаларни ўқувчиларга етиб бориши таъминлашдан иборатдир. Бунинг учун у бир қатор ишларни амалга ошириши лозим бўлади. Улар қуйидагилар:

Бошланғич синфларда масал устида ишлаш босқичлари:

-Масал мазмунини аниқ идрок этиш,

-Масал композицияси, қатнашувчиларнинг характерида хос мос хусусиятларни, хатти-ҳаракатларнинг сабабларини очиш,

-Аллегорияни аниқлаш,

-Масал хулосасини таҳлил қилиш.

Масал ўқиш дарсининг қурилиши:

1. Тайёргарлик ишлари:

-Масал муаллифи ҳақида ўқитувчи ҳикояси;

-Ўқилган масал мазмуни билан боғлиқ суҳбат;

-Ўқилган масалда қатнашувчи тимсолларга хос хусусиятлар ҳақида суҳбат.

2. Масални ифодали ўқиш:

- Магнитофон орқали;

- Фильм кўрсатиш орқали.

3. Масал матни устида ишлаш:

-Масалнинг тузилиши ва композициясини аниқлаш;

-Қатнашувчиларнинг хусусиятларини тушунтириш;

- Масалнинг мазмунидан келиб чиқиб, ундаги асосий фикрни белгилаш;

- Қарсвордлар, таълимий ўйинлар ва топишмоқ ва мақоллардан фойдаланиш;

4. Аллегорияни аниқлаш.

5. Ахлоқий, тарбиявий хулоса чиқариш.

6. Ҳаётий, ўхшаш воқеалар билан таққослаш.

Масал жанрига хос асарларни ўқитишда қуйидаги таълимий ўйинлардан фойдаланиш тавсия этилади:

“Типратиканга ёрдам бер!”, “Ўзим текшираман.”, “У ким, бу нима?” “Нотўғри жумла”. “Сирли сўз”, “Бу меники”, “Мени тушун”. “Сўз ўйини”, “Ҳайвончаларни номланг” ва бошқалар.

Фойдаланилган адабиётлар руйхати

1. Жомий. Баҳористон. “Янги аср авлоди”, 2007 йил.

2. Матчонов С ва б. Бошланғич синфларда она тили ўқитиш методикаси. Тошкент, “Ишончли ҳамкор” нашриёти, 2021 йил.

3. Матчонов С ва б. Бошланғич синфларда ўқиш дарсларини педагогик

## **БОЛА ШАХСИНИНГ ШАКЛЛАНИШИДА ОИЛА МУҲИТИНИНГ РОЛИ**

DOI: <https://doi.org/10.53885/edinres.2021.94.82.011>

*Пўлатова Назира Мелиевна*

*ЖДПИ катта ўқитувчиси*

*Акрамова Норжамол*

*Математика ва информатика йўналиши 2-босқич талабаси*

*Мақолада бола шахсининг шаклланишида оиланинг роли, ижтимоийлашув жараёнида оила муҳити масалалари ҳақида фикр юритилган. Шунингдек, муаллиф оила муҳити ва бола шахсининг шакллантириши имкониятларини айтиб ўтган.*

*Калит сўзлар. Оила, ёш авлод, ижтимоий муҳит, ижтимоийлашув, тарбия, шахслараро муносабат.*

## **РОЛЬ КЛИМАТА СЕМЬИ В ФОРМИРОВАНИИ ЛИЧНОСТИ РЕБЕНКА**

*Пўлатова Назира Мелиевна*

*преподаватель Джизакского государственного педагогического  
института*

*Акрамова Норжамол*

*Студентка направления Математика и информатики*

*В статье рассматривается роль семьи в формировании личности ребенка, вопросы семейного окружения в процессе социализации. Автор также упомянул семейное окружение и возможности формирования личности ребенка.*

*Ключевые слова. Семья, молодое поколение, социальная среда, социализация, воспитание, межличностные отношения.*

## **THE ROLE OF FAMILY CLIMATE IN THE FORMATION OF A CHILD'S PERSONALITY**

*The article examines the role of the family in the formation of the child's personality, the issues of the family environment in the process of socialization. The author also mentioned the family environment and the possibilities for the formation of the child's personality.*

*Key words. Family, young generation, social environment, socialization, upbringing, interpersonal relationships.*

*Жамиятнинг келажаги ёш авлоднинг қандай тарбия олиб, шаклланишига боғлиқ, бола шахсининг миллий мустақиллик руҳида тарбиялаш, ҳам руҳан, ҳам маънан, ҳам жисмонан соғлом қилиб ўстириш давлатимиз олдида, қолаверса оилалар олдидаги муҳим вазифалардан бири ҳисобланади. Ёш авлодни болалик давридан бошлаб тарбиялашни, унинг жисмоний, маънавий томондан ривожланишини ҳамда жамиятда ўз ўрнини топишини таъмин этиш муҳим вазифа ҳисобланса, ушбу жараённинг асосий ташкилотчиси оиладир. Чунки оила инсониятнинг узлуксиз наслини давом эттирувчиси ҳисобланади. Инсон шахсида ижобий ва салбий сифатларни*

шаклланиши аксарият ҳолларда оила ва унда бериладиган таълим – тарбияга боғлиқ бўлади. Шунингдек таъкидлаш мумкинки, эртанги кунимизнинг давомчилари бўлган соғлом авлодларни тарбиялаш ҳозирги куннинг муҳим масалаларидан ҳисобланади.

Оила инсон учун муқаддас маскан, кишилик жамиятининг ижтимоий пойдеворидир. Оилавий турмушнинг асосий мақсади-бу фарзанд кўриш орқали шахслараро муносабат аҳволини қайта тиклаш, шунингдек, авлодлар билан аجدодлар ворислигининг давомийлигини ҳамда ер юзиде инсониятнинг тарихий тараққиётини таъминлашдан иборатдир.

Юқоридаги фикрлардан кўринадики оиланинг психологик иқлимини таъминлашда ота-она ва фарзандларнинг бир-бирларига бўлган самимий муносабатлари, ҳамда шахслараро муносабатларга боғлиқ бўлади. Шунингдек ота-оналарда оила ҳақидаги тасаввурларининг кенглиги айниқса бола тарбиясига доир билим, кўникма, малакаларига эга бўлиши билан белгиланади. Бола шахсининг шаклланишида бутун ижтимоий воқеълик, хусусан унинг ўзи туғилиб ўсган оила муҳити ҳал қилувчи вазифани бажаради. Оиланинг турмуш маданияти, ахлоқий савияси боланинг комил инсон бўлиб етишига таъсир кўрсатади.

Болалар келгусида жамият қурувчиларидир. Улар ҳар томонлама ривожланган, ўқишда, меҳнатда ҳамда ижтимоий ҳаётда фаол иштирок этишга тайёр кишилар бўлиб етишлари лозим.

Ижтимоийлашув жараёнида оиланинг роли катта. Оила бола учун нафақат психикасини ривожлантириши манбаи, балки у учратадиган ижтимоий муносабатлардаги қабулқилиниши шарт бўлган биринчи модел ҳисобланади. Ижтимоийлаштириш - болани тарбиялаш, фикрлаш доирасини кенгайтириш, нутқини ўстириш, ота-онага, маҳаллага, ҳамда маданий меросимизга ва Ватанга муносабатини шакллантириш демакдир.

Боланинг ижтимоийлашуви учун энг катта институт-бу оила ҳисобланаркан, айнан ушбу масканда бола ота-она, буви, бува, ака, қиз, ўғил каби ижтимоий ролларнинг моҳиятини лнглайди. Вақт ўтган сайин у оиланинг бошқа аъзоларини ҳамда оилавий муносабатларни ҳам гушуниб ета бошлайди, бола аста-секин жамиятга кириб боради.

Боланинг ижтимоийлашуви жараёнида оиладаги шахслараро муносабатлар муҳим аҳамият касб этади. Баъзи ота-оналар оилавий тарбияда, фарзандлари билан бўлган шахслараро муносабатларда, улар билан муомала қилишда бола шахси ва унинг ёши даври хусусиятларини, оиланинг индивидуал психологик хусусиятларини ҳисобга олган ҳолда иш тутсалар, боланинг маълум ёш инқирозларидан бехатар ўтишини таъминлайдилар.

Охири пайтларда оилаларнинг психолог ёрдамига бўлган муҳтожлиги ортиб бормоқда. Ота-оналар билан психолог ўртасидаги ҳамкорлик болаларнинг ҳар томонлама камол топишига ва ижтимоилашишига замин бўлиб хизмат қилади.

Ушбу жараёнда ота-оналар мактаб ва маҳалла қолаверса “Оила” илмий - амалий маркази ҳамкорлиги муҳим аҳамият касб этади.

Дарҳақиқат боланинг психик ва шахс сифатида ривожланиши унинг дунёқарашлари, жамиятга кириб бориши осон кечмайди ва боланинг ўзи буни унчалик англаб етмайди. Шу сабабли жамиятдаги қабул қилинган норма ва талабларни бола ўзлаштириб олиши учун юқоридаги ҳамкорлик зарур. Оилалар эса ўз фарзандларига ижтимоий тажрибаларни ўзлаштиришлари учун шарт- шароит яратишлари лозим.

Оила бола учун нафақат унинг психикасини ривожлантириш манбаи, балки у учратадиган-ижтимоий муносабатлардаги қабул қилиниши шарт

бўлган биринчи модел ҳисобланади. Зеро, боланинг психик ва шахс сифатида ривожланиши, унда дунёқараш шаклланиши, уни жамиятга кириб бориши осон кечмайди, ачинарлиси боланинг ўзи буни англаб етмайди. Шу боис жамиятдаги қабул қилинган норма ва талабларни ўзлаштириб олиши учун оила - мактаб - маҳалла, қолаверса, “Оила” илмий-амалий марказлар ҳамкорлиги муҳим аҳамият касб этади.

Дарҳақиқат “Машриқзамин ҳикмат бўстони” номли адабиётда ҳам шундай ёзади;

Ота-онанинг хизматини қилиш ҳар бир фарзанднинг бурчи. Аммо бу бурч ота-она қачонки фарзанднинг хизматиغا муҳтож бўлиб қолганда амалга оширилади.

Фарзанднинг ота-она олдидаги одоблари шундайки, ота-она нима деса диққат билан кулоқ солади. Уларнинг олдида тушиб юрмайди. Нимаики буюрсалар ва буюрга нарсаларида хиёнат ёки гуноҳ иш бўлмаса жону дил билан бажаради. Ўтирган жойларидан турсалар у ҳам ирғиб туради. Чақирсалар лаббай деб жавоб беради. Уларни хурсанд қилишга ҳамиша орзуманд бўлади. Олдиларида таъзим билан туради. Қилган ишларини миннат қилмайди. Ота-онанинг бир хил ишлари учун аччиғланиб, уларга хўмрайиб қарамайди. Рухсатсиз сафарга кетмайди

Яна бошқа ҳуқуқларидан баъзилари шуки, уларнинг олдиларида одоб сақлайди. Ечиниб ўтирмайди. Бирор ери оғриётган бўлса, отани-онани ташвишга солмаслик учун имкони борича яширишга ҳаракат қилади. Шунга ўхшаш нарсаларнинг ҳаммасида одоб қоидаларини жойига кўяди.

Бу ҳикматлардан кўриниб турибдики бола турли туман ҳаётий ҳодисалар билан муносабатга киришар эканлар, катталарнинг етакчи таъсири остида ушбу ижтимоий қарашлар ривожланиб, ўсиб боради. Ота - оналар эса ўз фарзандларига ижтимоий тажрибаларни ўзлаштиришлари учун барча имконият ва шароитларни яратишлари лозим. Ота-онанинг бири-бирига дўстона муносабати, меҳрибонлиги, ғамхўрлиги ўз навбатида оилада фарзандларнинг муносабатларини нормал ўстиришга ёрдам беради. Бу борада ота - оналарга психологик тавсиялар бериш мақсадга мувофиқдир:

- боланинг бўш вақтини бирор-бир фойдали машғулот билан банд қилиш мақсадга мувофиқдир:

- боладаги қобилиятларни аниқлаш ва уни шахс сифатида эътироф этиш керак:

- болага ишониш керак:

- боланинг қизиқлишларини, қарашларини хурмат қилиш лозим:

- болани меъёр даражада эркалаб, меҳр билан катта қилиш зарур.

“Қуш уясида кўрганини қилади” - бумақол ўз долзарблигини йўқотмайди.

Оилада соғлом муҳит ва муносабат бўлса, миллат соғлом бўлади.

Дарҳақиқат, оила-ҳар бир шахснинг ёшлигидан бошлаб шаклланивчи инсоний фазилатлар, эзгу-истаклар, қадриятлар мингйиллар давомида таркиб топувчи ўзбек халқининг маънавий мероси равнақини таъминловчи тарбия масканидир. Уларнинг фикрича, ҳалаллик, ростгўйлик, ор-номус, шарми-аё, меҳру-оқибат, меҳнатсеварлик каби барча инсоний фазилатлар энг аввало оилада шаклланиб кетган.

Адабиётлар рўйхати

1.Каримов И. Юксак маънавият - енгилмас куч. 2007.

2.Ғозиев Э. Оила этикаси ва психологияси. 1992.

3. Ҳ.Ҳомидий ва Маҳмуд Ҳасаний. Машриқзамин ҳикмат бўстони .1997й

---

**DEVELOPMENT OF A CULTURE OF COMMUNICATION BASED  
ON THE ENGLISH LANGUAGE**DOI: <https://doi.org/10.53885/edinres.2021.71.60.010>

Guldora Salakhiddinovna Mustaeva,  
PhD in Philology, Acting Associate Professor, Department of Foreign  
Languages, Tashkent State Transport University

---

**РАЗВИТИЕ КУЛЬТУРЫ ОБЩЕНИЯ НА ОСНОВЕ  
АНГЛИЙСКОГО ЯЗЫКА**

Гульдора Салахиддиновна Мустаева,

Кандидат филологических наук, и.о. доцента кафедры иностранных  
языков Ташкентского государственного университета путей сообщения

---

**INGLIZ TILI ASOSIDA MULOQOT MADANIYATINI  
RIVOJLANTIRISH**

Guldora Salaxiddinovna Mustaeva,

Filologiya fanlari bo'yicha Ph.D., v.b.dotsent, "Chet tillar" kafedrasi,  
Toshkent davlat transport universiteti

---

*Abstract. Communication is one of the factors underlying social relationships. Its content, tone, direction and style determine the outcome of interpersonal social relations. After all, the relationships that develop between people on the basis of communication take on both positive and negative character. Therefore, special attention is paid to the development of the communicative culture of the younger generation in educational institutions. In addition, effective communication is an important requirement no matter in which language or between languages it is organized.*

*Keywords: communication, English, social relationship, language learning.*

Introduction. In the context of globalization, although English is an important instrument of interethnic communication, the acquisition of a culture of communication in English by the youth of the republic, including university students, is becoming a social necessity and need. In order to meet the needs of students in organizing communication in English, the content of the university's activities is reflected in the process of educational and spiritual-educational work.

The development of a culture of communication based on the English language of students is a complex process that must be properly organized in terms of theoretical, practical and methodological and reflective-evaluative.

In psychological sources, this concept is described as follows: communication - 1) the process of interaction between people, their interaction with each other, the restoration and development of communication between them; 2) the exchange of information between people based on their interaction with each other [2]. It is clear from the definition that communication creates interactions between people, restores old ones, develops existing ones, ensures that people interact with each other and exchange information between them, which is more important than ever for a modern lifestyle. These circumstances confirm the socio-psychological significance of communication.

Materials and methods. Communication between people is not only personal, but also social. Therefore, from time immemorial, the leading figures of society

(thinkers, statesmen, military leaders) paid special attention to the study of the correct, effective and rational organization of communication. As a result of such attention, an independent science was formed, which includes knowledge about the effective, correct organization of communication. Called «Culture of speech» («Culture of speech», «Fundamentals of speech», «Art of speech», etc.), this discipline is based on speech, its features, had the opportunity to get acquainted with theoretical knowledge of the types of communication, tasks solved when organizing communication, means of communication (exchange of information), etc.

Results and discussion. Today, communication plays a decisive role not only in political, diplomatic and other areas of professional activity, but also in the process of the simplest everyday relations between people. The more accurately and efficiently the communication is organized, the greater the convergence of individuals, the greater the guarantee of cooperation in one form or another, the achievement of personal goals. The basis of agreements signed in the field of production, business, creativity, etc. At the global and national levels is also an effective dialogue between people.

Language is the most important means of communication. Therefore, in the process of communication, along with a direct reflection of the peculiarities of the language of a particular nation, the cultural approach of the individual is also reflected. Communication and the linguistic culture reflected in it play a special role in the organization of interpersonal communication, social education. According to M.V. Andryunina [1], the use of the following modules to ensure the effectiveness of communication and social education will achieve the expected result: a module based on the priority of factors motivating needs (in which the need to learn a specific national language comes out ahead); a module representing the leadership of emotional and value factors (this is the emotional perception of language (speech), the value orientation of the communicative process determines the content, direction and results of interpersonal relations); a module in which factors that contribute to the enrichment of theoretical knowledge play an important role (it shows knowledge that demonstrates a thorough mastery of certain linguistic features); a module (activity) that practically expresses a deep knowledge of a particular language (speech has moral and communicative qualities, oratory, independent replenishment of vocabulary in a particular language).

The priority principles that determine the belonging of the culture of communication are:

correctness of speech (grammatical, syntactic, morphologically correct structure);

purity of speech (polite, «wild», free from parasitic words and phrases);

accuracy of speech (clear, concise presentation of thought);

consistency of speech (logical sequence of speech, complementarity of ideas);

expressiveness of speech (bright, expressive, meaningful);

richness of speech (enriched with proverbs, parables, wise sayings, folk sayings);

adequacy of speech (correspondence of speech to the current situation and the mental state of individuals) [4].

At the same time, in our opinion, special attention should be paid to the fact that speech is based on existing social and ethical norms (compliance with social requirements, etiquette, ethical rules in speech).

The effectiveness of communication in English between representatives of different nationalities and ethnic groups depends on the ability of the person (student) to think logically. Therefore, at the same time, the task of education, or rather, teaching English, is to teach schoolchildren to think logically, to develop their logical thinking.

According to the lexical meaning, when the word «logic» is translated from Arabic, the term «logos», expressed in Greek, means thought, word, intellect, law. In fact, logic is the desire of a person to reflect in his consciousness an objective being in the form of imagination, understanding and discussion (problem, scientific hypothesis, idea, theory), to find important connections and connections between them, and also to express conclusions using speech (language). As a science «Logic» - «Knowledge of the basic laws and forms of rational thinking» [3, 14].

The main task of logic is to determine the truth, to study the ways to achieve it.

As mentioned above, the pinnacle of logical thinking is thinking. So what do you think?

Thinking is the manifestation in the human mind of an objective being, reality, event, process or object in the highest form of imagination, understanding and discussion (problem, scientific hypothesis, idea, theory), their important connections and connections. Its «basis, physiological mechanisms is high nervous activity» [5].

According to philosophical approaches, the process of thinking is built on the following stages:

Stage 1: assimilation of concepts (knowledge);

Stage 2: reasoning based on existing concepts (knowledge) (judgment, i.e. decision making);

Step 3: Draw conclusions based on the feedback (judgment, decision).

At the same time, it should be noted that the second stage of reasoning takes the form of analyzing the causes and effects of the problem, advancing scientific hypotheses, substantiating a specific idea or theory, which is reflected as a solution.

Logical thinking is the highest form of personal thinking, through which the mind represents, understands and discusses the properties of objective beings, processes, objects, events, phenomena, objects, etc., Important connections and connections between them (problem, scientific hypothesis, idea, theory). reflected in the form.

Based on the above considerations, from a pedagogical point of view, it is possible to interpret such concepts as “activation of ethnocultural ties”, “communication in English”, “culture of communication based on the English language” and “development of the English language among students. culture of communication «.

Intensification of ethnocultural ties - an increase in interest and desire to establish interaction in the field of socio-cultural (education, literature, art, science) between representatives of different ethnic groups (ethnos, nation, people) in the context of global information [11, 12].

Communication in English is a mutual exchange of opinions between people in English in accordance with the rules of the respective language, directly or indirectly using information and communication means (letter, home and mobile

phone, computer, Internet) [6, 7, 8, 9, 10].

The culture of communication based on the English language is the ability to effectively and successfully communicate between people in English in accordance with the rules of the language or through the means of information and communication (letter, home phone, mobile phone, computer - Internet) [14].

The development of a culture of communication between students in English is an effective, successful conversation between two or more people in person in English in accordance with the rules of the language or using information and communication media (letter, home phone, mobile phone, computer - Internet) a process directed to develop the ability to receive; For this purpose, pedagogical activities have been organized.

In the process of teaching English, teachers create, enrich students' knowledge of the fundamentals of the taught disciplines, reflect on a specific process, object, event or event (judgment, decision), analyze the causes of the problem, the consequences that they hypothesize, come to the final conclusion, substantiating the idea, which is the content of the solution [13]. Therefore, only then will students get used to thinking logically about each situation, process, object, subject, event, incident in order to provide the content of the communication process, organized in English, and this habit will gradually turn into a skill.

Thus, logical thinking allows a person to reflect in his mind the characteristics of an objective being, process, object, event, event, object, etc., important connections and connections between them in the form of imagination, understanding and discussion (problems, scientific hypothesis, idea (conclusion), they need to gradually, dynamically master their skills and abilities.

To develop a culture of communication among students based on the English language, first of all, it is necessary to pay attention to the following pedagogical conditions: the development of thinking in students, to teach students to understand the essence of being (focusing on identifying, organizing and preparing information in English about thoughts, views, dreams and aspirations); to get used to finding important connections and connections between them, to clarify this situation in the process of communication in English;) yord statement of amide (written or oral).

Conclusion. Compliance with the above pedagogical conditions when organizing communication in English also ensures its effective implementation, and also guarantees positive interaction between people (participants). Positive interaction is the basis of the need to organize any communication. Therefore, in the educational process, students should be introduced to the rules in as much detail as possible, so that any communication can provide positive interaction between people. Attention is drawn to the fact that students are aware of such conditions as politeness, sincerity, expressiveness, which are important for the positive nature of communication.

The culture of communication in English is organized gradually (step by step) at all stages of continuing education, and at each stage individual qualities are formed and developed in a consistent, purposeful, continuous, systematic and dynamic way. The development of a communicative culture based on the English language, based on young psychological characteristics of students, is based on oral and written communication.

#### REFERENCES:



Андрюнина М.В. Языковая культура как инструмент социального воспитания // [http://www.rusnauka.com/23\\_SND\\_2008/Pedagogica/26653.doc.htm](http://www.rusnauka.com/23_SND_2008/Pedagogica/26653.doc.htm).

Диагностика изменений в образовании. Под ред. Г.Н.Прозументовой. – Томск: ЦПКЖК, 2002. – 192 с.

Батракова Е.Б. Нейролингвистическое программирование как способ обучения языку // [http://www.rusnauka.com/6\\_NITSB\\_2010/Pedagogica/59043.doc.htm](http://www.rusnauka.com/6_NITSB_2010/Pedagogica/59043.doc.htm)

Воронова Е.Н. Современные технологии и методы обучения иностранному языку в ВУЗе // <https://cyberleninka.ru/article/n/sovremennye-tehnologii-i-metody-obucheniya-inostrannomu-yazyku-v-vuze>

Хуторской А.В. Деятельность как содержание образования // Ж. Народное образование. – 2003. – №8. – С.107-114

Rustamova NR. (2021). Issues of Development of Students' Media Competence Based on Vitagenic (Life) Experience. *Journal of Physical Education and Sport* ® (JPES), Vol 21 Issue 6, pp 2599-2616.

Rustamova NR. (2021). Vitagenic education and the holographic approach in the educational process. *Таълим ва инновацион тадқиқотлар* (2021 йил №1), 23-29.

Rustamova, N. R. (2019). Technology for the development of media culture of secondary school pupils (on the example of grades 7-9). Dissertation of the doctor of philosophy (PhD) in pedagogical sciences.

Rustamova, N. R. (2019). Technology for the development of media culture of secondary school pupils (on the example of grades 7-9). Author's abstract of PhD dissertation.

Ruzieva D. I., Rustamova N.R., (2021). Analysis of theoretical studies of the concepts of vitagen and vitagenic education. *Таълим ва инновацион тадқиқотлар* (2021 йил №4), 42-46.

Кучкарова, Ф. М. (2021). Развитие саногенного мышления у обучающихся в процессе непрерывного образования. *Наука и образование сегодня*, (5 (64)), 61-62.

LY Akramova, SRK Mirzaeva, D Botirovna, (2020). The role of interactive teaching methods in the development of mental activity and the assimilation of students' knowledge at a university, *International Journal of Psychosocial Rehabilitation*, 24(9)

Nurmukhamedova, D., Akramova, L., Buriev, I., Abdullaev, A., & Khonimkulova, F. (2021). SMART-technologies in the process of teaching the Russian. *□□□□□□ (□□□□□□)*, 48(8).

Rustamova, N., & Ismatova, S. (2021). Research Methods of Psychology in Medicine. Online - Conferences Platform, 90–93. Retrieved from <http://papers.online-conferences.com/index.php/titfl/article/view/599>

## **THE IMPORTANCE OF PEDAGOGY IN PERSONAL EDUCATION**

DOI: <https://doi.org/10.53885/edinres.2021.78.66.009>

*Мадихонова Барнохон Мамаджановна*

*Lecturer of department of Uzbek language, pedagogy and physical culture,  
Andijan Institute of Agriculture and Agro technologies  
Andijan, Uzbekistan*

---

## **SHAXS TARBIYASIDA PEDAGOGIKANING AHAMIYATI**

*Мадихонова Барнохон Мамаджановна*

*Andijon qishloq xo'jaligi va agrotexnologiyalar instituti "O'zbek tili,  
pedagogika va jismoniy madaniyat" kafedrasida assistenti  
Andijan, Uzbekistan*

---

## **ЗНАЧЕНИЕ ПЕДАГОГИКИ В ЛИЧНОМ ОБРАЗОВАНИИ**

*Мадихонова Барнохон Мамаджановна*

*Преподаватель кафедры узбекского языка, педагогики и  
физической культуры Андижанского института сельского хозяйства и  
агротехнологий.  
Андижан, Узбекистан*

---

*Annotation. The social environment and upbringing are necessary for a person to become a social being. It is under their influence that a person develops as a person. This article discusses the development of personality and personality traits.*

*Annatsiya. Insonning ijtimoiy mavjudotga aylanishi uchun ijtimoiy muhit va tarbiya zarur. Aynan ularning ta'siri ostida shaxs shaxs sifatida shakllanadi. Ushbu maqolada shaxsiyat va shaxsiy xususiyatlarning rivojlanishi ko'rib chiqiladi.*

*Аннатация. Социальная среда и воспитание необходимы человеку, чтобы стать социальным существом. Именно под их влиянием человек развивается как личность. В этой статье рассматривается развитие личности и личностных качеств.*

*Kalit so'zlar: Inson, rivojlanish, shaxsiyat, individuallik, kategoriyalar, usul.*

*Key words: Man, development, personality, individuality, categories, method.*

*Ключевые слова: человек, развитие, личность, индивидуальность, категории, метод.*

A person changes throughout his life. He matures both socially and morally, and if the child's upbringing is purposeful, he will grow up as a member of society and take his rightful place in the complex system of social relations. Because development takes place under the influence of upbringing. In order to correctly see and evaluate the qualities of a person, it is necessary to observe him in the process of various relationships.

Therefore, in order to correctly solve the problem of personality development, it is necessary to know well the factors influencing his behavior, as well as personality traits. The concept of personality refers to a person and serves to express a psychologically developed member of society, who differs from others in his personal characteristics and behavior and who has a certain behavior and worldview. For a person to be a person, his mental development should be felt as a whole person, distinguishing him from others by his characteristics and qualities.

What is an “individual”? A child is considered an “individual” up to a certain age. The individual comes from the Latin word “individual”, which means an indivisible, separate person, a separate being, a biological being that can organize its behavior only with the help of conditioned reflexes.

“Individuality” is a personality trait, the manifestation of which requires a thorough study of the child’s personality in the implementation of the educational process, sufficient awareness of the conditions of his life and their consideration.

“Development” is a complex process that expresses the essence of quantitative and qualitative changes that are manifested in the physiological and intellectual growth of an individual. Development, in fact, is a transition from the simple to the complex, the emergence of the new, the disappearance of the old from the qualities, the transition from quantitative change to qualitative change. The source of its development is the struggle of opposites. The development of a child’s personality is based on the philosophical doctrine that a person is a social being. Now, the person is alive. It is also bioavailable. The laws of the development of nature are also important in its development. In addition, the laws of the whole being of the individual operate together, they are inseparable.

It is advisable to know and take into account the laws of growth and development so that upbringing effectively affects the child. Thus, there is a two-way relationship between development and upbringing.

Factors Influencing Human Upbringing In science, there have been disputes for a long time about the determination of the relationship between the influence of biological and social factors on the development of a person as a person.

Will the impact of social events on the development of a person as a person be strong? On the other hand, are natural factors taking the lead? Maybe the influence of upbringing is great.

In science, the so-called biological direction, the representatives of which are Aristotle and Plato. Put natural and biological factors in the first place. The development of representatives of the philosophical trend against the biological trend is determined by the social factor. Representatives of this trend show that the physical, mental development of a child’s personality depends on the environment in which he lives.

The environment is all external influences on the living conditions of a person, thanks to upbringing, a child can adapt to the social conditions in which he lives. This means that the development of a human child as a person, generation (biological factor), social environment (living conditions of the child), as well as purposeful upbringing are equally important in his development as a person. In determining the impact of these factors, he relies on the teachings of leading scientists, educators, psychologists and philosophers.

A person develops and matures based on labor activity. Man creates conditions, and conditions create man. This, in turn, is reflected in human activity. A person is a product of a certain social system. Society can realize or destroy certain opportunities for personal development. Thus, the development of the human personality in society occurs under the influence of complex connections between nature, the environment, a person, a person actively influences them and thereby changes his life and nature. The influence of the social environment on a person is also important. This is done through the educational system.

Firstly, under the influence of upbringing, knowledge and information are acquired that cannot be provided by the environment, skills and competencies are

acquired related to labor and technical activities.

Secondly, due to upbringing, birth defects also change, and a person grows up.

Third, the negative impact of the environment can be eliminated through education.

Fourth, education sets a goal for the future.

It can be concluded that upbringing plays a leading role in the development of the child's personality, and that upbringing is capable of all-round development under the influence of heredity, family and social environment.

The role of activity in personal development. Along with heredity, environment, upbringing, a number of human activities also play an important role in human development. This means that the more a person works, the higher his development. An activity is a form of daily, social or professional activity organized by a person. A person's abilities and age are determined by the nature of the activity organized by him.

The main activities of adolescents include play, reading and work. These include cognitive, social, athletic, artistic, technical, craft and personal interests. The eternal kind of activity is communication. Activity can be active or passive. The activity of adolescents can increase or decrease under the influence of the environment and upbringing. In human development, the ability to love with all one's body, to show one's abilities, to work hard, to express oneself as a person creates satisfaction in his work. Activity in the educational process allows the student to deeply and firmly assimilate knowledge, show his abilities. Knowledge ensures the intellectual development of the student. The variety of needs expands the range of activities.

Accordingly, the students are divided into different types of activities at different ages. In an educational institution, the same demand all the time leads to a positive result in the development of personality.

Age and developmental characteristics. Anatomical, physiological, physical and psychological characteristics that are characteristic of a particular age group are called age characteristics. Education and upbringing are built taking into account the characteristics of this age, then the influence of upbringing on the development of the child will be strong.

To know the individual characteristics of the child, it is important to know the general types of temperament and the study of the characteristics of the child, methods.

There are also certain patterns of development of different ages, therefore, the physical and mental development of the child is divided into the following periods:

1. Infancy - the period from the end of infancy (1 month) to one year.
2. Pre-kindergarten age- from 1 to 3 years.
3. Preschool age - from 3 to 7 years.
4. Pupils of primary school age (children) - from 7 to 11 years.
5. 14-15 years of high school age (adolescents).
6. Adult (teenagers) 16-18 years old.

It is necessary to organize interesting meetings and excursions that will satisfy the interests of the children. Students in this age group are emotional, their thinking is figurative, their feelings change. They are interested in communicating with people. Education is of great importance in this regard. Because teenagers

are on the verge of an independent life and their right step into this life is an important condition for him to become an active citizen of society.

#### Literature

1. Ibragimov Kh. I., Abdullaeva Sh. A. Pedagogical theory. T.: National Society of Philosophers of Uzbekistan, 2010.
2. Educational-methodical complex for the module “General Pedagogy” of the Tashkent State Pedagogical University named after Nizami. T. 2018.
3. Kaldibekova A.S. Laboratory studies on the theory and practice of general pedagogy. -T.: Publishing house “Science and technology”, 2003.
4. Konstantinov. N. A and others. History of pedagogy-M, 1970.
5. Kan-Kalik V. A. For teachers about pedagogical behaviour – M, 1982.
6. Xarlamov I. F Pedagogy – M. Graduate school, 1990.
7. Z. I Ravnin Anthology about pedagogy.
8. Zhiltsov P. A. Educational work in a rural school – M, 1980.
9. Bezrukova V.S Pedagogy Ekaterinburg, 1994.
10. Evgeniy. Krashennikov. Love for pedagogy, 1984.



**RESEARCHER OF THE FOLK SOUL VLADIMIR DAL**

DOI: <https://doi.org/10.53885/edinres.2021.19.86.008>

*Tillaboeva Feruza Abdulazizovna*

*Assistant of the department of «Uzbek language, pedagogy and physical culture» of the Andijan Institute of Agriculture and Agricultural Technologies  
Andijan, Uzbekistan*

---

**ИССЛЕДОВАТЕЛЬ НАРОДНОЙ ДУШИ ВЛАДИМИР ДАЛЬ**

*Тиллабоева Феруза Абдулазизовна*

*Ассистент кафедры «Узбекского языка, педагогики и физической культуры» Андijanского института сельского хозяйства и агротехнологий  
Андижан, Узбекистан*

---

**XALQ RUHI TADQIQOTCHISI VLADIMIR DAL**

*Tillaboeva Feruza Abdulazizovna*

*Andijon qishloq xo'jaligi va agrotexnologiyalar instituti "O'zbek tili, pedagogika va jismoniy madaniyat" kafedrasasi assistenti  
Andijon, O'zbekiston*

---

Аннотация: В этой статье рассказывается об удивительном творчестве Владимира Даля - моряка, врача, военного хирурга, близкого друга Пушкина. Не в тиши кабинета, а среди битв и сражений он по крупицам собирал услышанные слова, выражения, обороты русской речи, чтобы создавать свой знаменитый «Толковый словарь живого великорусского языка» и передать из поколения в поколение великие сокровища русского народного творчества. В статье изложены материалы о распространениях первых просветительских идей в середине XVIII века. О появлении жанра литературной загадки, распространенный в Европе уже в предыдущем столетии. Просветители обратились к русской истории, изучению национальных особенностей и народных обычаев.

Annotatsiya. Ushbu maqola Vladimir Dahlning ajoyib kishi - dengizchi, shifokor, harbiy jarroh, Pushkinning yaqin do'sti Vladimir Dal haqida hikoya qilinadi. Kabinetidagi jimjitlikda emas, balki janglar o'rtasida u o'zining mashhur "Tirik buyuk rus tilining izohli lug'ati"ni yaratish uchun rus tilidagi so'zlarni, iboralarni, burilishlarni sekin-asta to'pladi. Rus xalq san'atining buyuk hazinalari avloddan-avlodga o'tadi. Maqolada 18-asr o'rtalarida birinchi ta'lim g'oyalarini tarqatish bo'yicha materiallar keltirilgan. O'tgan asrda Yevropada keng tarqalgan adabiy topishmoq janrining paydo bo'lishi haqida. Ma'rifatparvarlar rus tarixiga, milliy xususiyatlar va xalq urf-odatlarini o'rganishga murojaat qilgan adabiyotshunoslar haqida fikrlar yuritilgan.

Annotation. This article tells about the amazing work of Vladimir Dahl - a sailor, doctor, military surgeon, close friend of Pushkin. Not in the quiet of his office, but in the midst of battles and battles, he bit by bit collected the words, expressions, turns of Russian speech, in order to create his famous «Explanatory Dictionary of the Living Great Russian Language» and pass on from generation to generation the great treasures of Russian folk art. The article presents materials on the dissemination of the first educational ideas in the middle of the 18th century.

Ключевые слова. творчество, жанр, устное народное творчество,

загадки, пословицы, течение, идея, вдохновитель, создатель, печатная литература, словарь, народ, история.

Kalit soʻzlar. ijod, janr, xalq ogʻzaki ijodi, topishmoq, maqol, oqim, gʻoya, ilhomlantiruvchi, ijodkor, bosma adabiyot, lugʻat, xalq, tarix.

Key words. creativity, genre, folklore, riddles, proverbs, flow, idea, inspirer, creator, printed literature, dictionary, people, history

Толковый словарь живого великого русского языка знакомо многим. Имя Владимира Даля неразрывно связана с Толковым словарем живого великорусского языка, который на долгое время стал основным изданием такого рода в России. Владимира Даля трудился над созданием словаря более пятидесяти лет, тесно связывая свой труд с собиранием образцов народного творчества. В своих трудах, а именно в фольклоре он отражал философию русского народа. Не помешали его вдохновлению и творчеству и Русско-турецкая война 1828–1829 года, польская кампания 1830–1831 года, служба в Оренбурге и Нижнем Новгороде. После долгого изнурительного но благожелательного для Даля труда, он собрал более тысячи загадок и опубликованол в 1862 году в сборнике «Пословицы русского народа». В отличие от других собирателей сказок Владимир Даль придумал другой способ изложения. Он разделил собранные данные по предметному принципу.

«В этом сборнике, который не есть катехизис нравственности, ниже наказ обычаям и общежитию, именно должны сойтись народная премудрость с народною глупостию, ум с пошлостью, добро со злом, истина с ложью; человек должен явиться здесь таким, каков он вообще, на всем земном шаре, и каков он, в частности, в нашем народе; что худо, того бегай; что добро, тому следуй; но не прячь, не скрывай ни добра, ни худа, а покажи, что есть», — записал Даль в напутствии к изданию.

Предоставлю вашему вниманию несколько образцов из его собранных загадок:

Стоит Антошка на одной ножке. (Гриб) Два кольца, два конца, а посередке — гвоздик. (Ножницы) Сам алый, сахарный, кафтан зеленый, бархатный. (Арбуз) Без рук, без ног, а ворота открывает. (Ветер) Зимой греет, весной тлеет, летом умирает, осенью оживает. (Снег) Четыре брата бегут, друг друга не нагонят. (Колеса) Черненька собачка свернувшись лежит: не лает, не кусает, а в дом не пускает. (Замок) По горам, по долам ходит шуба да кафтан. (Овца)

Даль очень дружил с Пушкиным, который горячо поддерживал идею создания словаря. «Сказка сказкой,-говорил он Далю,-а язык наш сам по себе, а ему то нигде нельзя дать этого русского раздолья, как в сказке. Даль утверждал, что живой русский язык того времени был «втиснут в латинские рамки и склеен немецким клеем». И оба они, каждый по своему старались открыть русским людям всю красоту и очарование русской речи.

Изначально загадки передавались из уст в уста. Интерес к русскому фольклору появился вместе с распространением просветительских идей в середине XVIII века. Просветители обратились к русской истории, изучению национальных особенностей и народных обычаев. Появился даже жанр литературной загадки, распространенный в Европе уже в предыдущем столетии. Его развивали Алексей Дубровский, Александр Сумароков, Михаил Херасков, Ипполит Богданович. Итогом такого увлечения

фольклором стала печатная публикация первых народных загадок. Ее вдохновителем и создателем был Михаил Чулков.

Разночинец по происхождению, он сумел подняться от «солдатского сына» до дворянина в Сенате, послужив и лакеем, и даже придворным актером. Михаил Чулков был талантливым литератором, в заслугу которому часто ставят сближение русской литературы с народным творчеством: Чулков напечатал несколько изданий «Славянских сказок», выпустил четырехтомный сборник русских народных песен, занимался воссозданием пантеона славянской мифологии. Наконец, именно он был автором первого романа в русской литературе - «Пригожая повариха, или Похождения развратной женщины».

«Древние русские простонародные загадки» вышли в первом номере одного из издаваемых им журналов, «Парнасский щепетильник», в 1770 году. В журнале было приведено 15 загадок без отгадок, и это было первой подборкой этой занимательной части русского фольклора. Позднее эти загадки практически не перепечатывались, поэтому они в своем роде уникальны.

Родится от воды, растет от огня, и от воды умирает. (Соль) Мать толста, дочь красна, сын хобер, а не видно его. (Печь, огонь, дым) Поутру на четырех, в полдень на двух, а к вечеру на трех. (Человек) Боярыня, княгиня, весь мир надарила, а сама нагая ходит. (Игла).

В примечаниях к тексту «Евгения Онегина» Александр Пушкин оставил небольшую ремарку: «Лёвшин, автор многих сочинений по части хозяйственной». Сложно угадать в этой подписи имя известного собирателя русского народного творчества Василия Лёвшина. Впрочем, знаменит он был не только как фольклорист: его двенадцатитомный труд по ведению домашнего хозяйства «Всеобщее и полное домоводство...» был весьма популярным руководством среди помещиков. Лёвшин — яркий представитель русского Просвещения. Он долгое время работал совместно с журналистом Николаем Новиковым, написал и перевел с итальянского, французского и немецкого языков свыше ста произведений, был одним из первых утопистов в русской литературе и автором небольшой повести «Новейшее путешествие, сочиненное в городе Белеве», в котором описал путешествие на Луну. Наконец, литератор создал первую в России поваренную книгу «Русская поварня», которая в 2016 году отметила свое двухсотлетие.

Не менее значимым стал его труд в качестве собирателя русского фольклора. Его работа «Русские сказки» открыла российскому читателю богатырские образы Алеши Поповича, Добрыни Никитича, Чурилы Пленковича. А началом деятельности Лёвшина была книга «Загадки, служащие для невинного разделения праздного времени» 1773 года — сборник со 110 загадками. Они были посвящены разным темам: от явлений природы до человека и его повседневной жизни. Автор не всегда дословно воспроизводил народный говор, но старался приблизить к простой речи современный ему язык. Также Лёвшин включил в сборник загадки о предметах, известных читателю того времени, — о румянах, часах, шляпах.

По произволению моему показываю я мою голову без убора и волос.  
Кто полное мое лицо видит, то зрит и все тело, которое я являю по частям.  
Никогда на месте не стою, но ни разу не шагаю. (Месяц/луна)



Со времени моего рождения должна я беспрестанно бежать:  
все живущие приходят ко мне во множестве:  
тело мое есть без членов,  
и хотя рук у меня нет, но никакая сила против меня не устоит. (Вода)  
Меня на свете нет сладчае горчае, приятнее и мучительнее. Через мое пробуждение смертные населяют землю, а без меня не могут они быть. (Любовь)

Природа меня поместила между двух явных светил.

Вишу над ямкою, в кою никогда упасть не могу.

Никакая красота без меня не совершенна и сами владельцы мои покои выметают. (Нос) В числе зверей и скотов поставить меня не можно, хотя я и четвероногой. Рук я не имею, бываю без головы, и хотя с места на место перехожу, но ноги тела моего не носят. Впрочем, нет ни одного собрания, где я бы не занимал первого места. (Стул)

Использованная литература.

1. Ткачев А. книга Владимирь Даль.
2. Арутюнов А.Р., Чеботарёв П.Г., Музруков Н.Б. Игровые задания на уроках русского языка: книга для преподавателя. – М.: Русский язык, 1984. – 217 с.
3. Акишина А.А., Жаркова Т.Л., Акишина Т.Е. Загадки на уроках русского языка: учебное наглядное пособие. – М.: Русский язык, 1990. – 95 с.
4. В Даль. Пословицы русского народа. Изд 1-е.



**ЁШЛАРДА МИЛЛИЙ ҚАДРИЯТЛАРГА ЖАЛБ ҚИЛИШ  
ДАРАЖАСИНИ ЎРГАНИШ**

DOI: <https://doi.org/10.53885/edinres.2021.37.79.007>

Эсонов Олимжон Абдуллажонович

Андижон қишлоқ хўжалиги ва агротехнологиялар институти “Ўзбек тили педагогика ва жисмоний маданият” кафедраси ассистенти  
Андижон, Ўзбекистон

**STUDY OF THE LEVEL OF ATTRACTION TO NATIONAL  
VALUES IN YOUNG PEOPLE**

Esonov Olimjon Abdullajonovich

Andijan Institute of Agriculture and Agrotechnology Assistant of the  
Department of «Uzbek language pedagogy and physical culture»  
Andijan, Uzbekistan

**ИЗУЧЕНИЕ УРОВНЯ ПРИВЛЕЧЕНИЯ К НАЦИОНАЛЬНЫМ  
ЦЕННОСТИ У МОЛОДЕЖИ**

Эсонов Олимжон Абдуллажонович

Андижанский институт сельского хозяйства и агротехнологии  
Ассистент кафедры «Узбекская языковая педагогика и физическая  
культура» Андижан, Узбекистан

*Аннотация:* Мақолада педагогик олий ўқув юртлари талаба ёшларни миллий қадриятларга уйғунлашуви даражасини аниқлаш ва унинг мезонлари асослаган, шунингдек ушбу жараёни такомиллаштиришнинг педагогик йўллари кўрсатиб ўтилган.

*Калит сўзлар:* миллий қадриятлар, диагностика, жараён, услуб, глобализация, меъзон, хулқ-атвор, ижтимоий тадқиқотлар, олий ўқув юрти, ижтимоий фикр.

*Аннотация:* В статье обосновываются критерии и содержание диагностики уровня приобщения студентов педагогических вузов к национальным ценностям, определяются педагогические пути совершенствования данного процесса.

*Ключевые слова:* национальные ценности, диагностика, процесс, методология, глобализация, критерии, нрав, социологические исследования, высшее учебное заведение, общественное мнение.

*Annotation:* In this article was given information about criteria's and diagnosis of the levels of association nation traditions with students of pedagogical higher education schools, also was shown pedagogical ways of improving this process.

*Keywords:* national traditions, diagnosis, process, methodology, globalization, criteria, behavior, social researches, higher education institution public thought.

Хозирги шиддатли глобализация ва информатизация жараёнлари шароитда давлатимиз олдида ўта қийин вазифа турибди – бу вазифа минг йиллар давомида халқ томонидан яратилган урф-одатлар, қадриятлар, барқарор ҳаёт тарзини, ижтимоий хулқ-атвор кўникмаларини сақлаб қолишдан иборатдир.

Ўзбекистон Республикасида иқтисодиёт ва ижтимоий соҳанинг, меҳнат сифатини ва бошқа бир қатор соҳаларнинг ривожланиши ҳар бир фуқаро

томонидан миллий ва умуминсоний кадриятларни қабул қилиш ва шахсий ҳаётида уларга амал қилишига бевостита боғлиқдир. Шаҳс ёки мутахассиси шаклланиши жарёнида энг тизимли ва чуқур руҳий ривожланиш даври эса бевосита олий таълим тизимида юз беради. Бу эса ўз навбатида талабаларда таълим олиш даврида миллий кадриятларни мақсадли шакллантирилишининг долзарблиги оширади, бу жараёни амалга ошириш учун эса замонвий талабларга мос келувчи педагогик бошқарувнинг услублари излаш заруриятини юзага чиқаради.

Талабаларни миллий кадриятларни ўзлаштириш, уларни англаш ва уларга амал қилишга йўналтириш узоқ ва машаққатли жараён ҳисобланиб, у бажарилиши мажбурий бўлганбир нечта шаклланиш босқичларини ўз ичига олади. Дастлабки вазифа эса қариятларнинг йўналганликни аниқлаш ҳисобланади. Айнан уни амалда қўллаган ҳолда, ёшларнинг нимага юқори баҳо бериши, нимани муҳим деб ҳисоблаши, нимага интилиши, нималар ҳақида орзу қилиши, ким бўлиб етишишни хошлашини билиб олиш ҳамда бунинг натижасида педагогик таъсир йўналишларини ишлаб чиқиш мумкин.

Тадқиқот ўтказиш манбаси сифатида ўсиб келаётган ёш авлодни миллий кадриятларга алоҳида урғу бериб, шахс сифатида шаклланишида муҳим ўрин тутувчизамонавий педагогларни тайёрлашини ҳисобга олган ҳолда Ўзбекистондаги педагогик олий ўқув юртлари танлаб олинди.

Тадқиқот мақсади талабаларда миллий-маданий йўналганликни шаклланиш жараёнига ижтимоий омилларни интеграциялашуви натижадорлигини ҳамда унинг самарадорлигини таъминлаб берувчи педагогик шарт-шароитларни аниқлаш ҳисобланади. Ушбу жараённинг олий ўқув юртларидаги назарий ва амалий диагностикаси шуни кўрсатадики, у самарали ишлаб чиқилмаган ва керакли тарзда амалга оширилмайди, шунингдек ушбу жараён фақат талабалар томонидан хулқ-атвор нормалари жиддий тарзда бузилганда тадқиқот предметига айлантирилмоқда.

Диагностика – бу бирон нарсани билишнинг алоҳида тури бўлиб, у амалиётни такомиллаштириш, талабаларда миллий-маданий йўналганликни шакллантириш бўйича олиб бориладиган ишлар самарасини ошириш учун қўлланилади. Илмий адабиётларда диагностикага “таълим-тарбия объектларини бошқаришни ўрганиш ва аниқлашга йўналтирилган педагогик фаолият” деб таъриф берилган.

Талабаларни миллий кадриятларга интеграциялашуви даражаларини ўрганиш ўз навбатида мос диагностика услубини ишлаб чиқишни талаб этади. Талаба ёшлар ўртасида ўтказилган сўровнома натижалари, таълим олиш жараёни ва олий ўқув юртидан ташқаридаги ижтимоий ҳаётда уларни кузатиш орқали олинган бошланғич маълумотларни таҳлили асосида талабаларнинг миллий-маданий йўналганлигининг шаклланиш даражалари ҳамда уни оширишнинг асосий йўллари ва шартлари аниқланади.

Маълумотлар таҳлили куйидаги шахснинг муайян ҳолатининг томонлари: ички: онгида акс этувчи ва ташқи: ўзини тутиши ва ҳаракатларида акс этувчи меъзонларга мос равишда ўтказилиши зарур. Тайёргарлик қисмида олинган маълумотлар муаммони аниқлашга мос ҳолда ва ижтимоий-педагогик ва психо-педагогик омиллар мажмуини инобатга олган ҳолда кейинги тажриба-синов ишларининг амалга оширишда асос бўлиб хизмат қилади.

Кейинчалик ўтказиладиган тадқиқотлар (тажриба-синов ишларининг таъкидлаш, шакллантириш ва якуний босқичларида) ижтимоий муҳит

омилларининг ва педагогик шарт-шароитларнинг талабалар маънавий соҳадаги ва амалий ҳаётидаги миллий-маънавий йўналганлигини такомиллаштириш учун имкониятлар очишга йўналтирилади.

Диагностик тадқиқотни ташкил этишнинг етакчи тамойиллари сифатида қуйидагилар кўрсатилади:

Педагогик воқеликни яхлит ўрганилиши тамойили;

Тадқиқот услубларидан умумий фойдаланиш тамойили;

Холисоналик тамойили;

Жараёндаги ўзгаришларни ўрганиш тамойили

“Ижтимоий фикр” жамоат фикрини ўрганиш Республика маркази томонидан ўтказилган ижтимоий тадқиқотлар асосида тайёрланган маълумотларни: Р.А.Убайдуллаеванинг “Ўзбекистонликларнинг миллий ўзлиги”, “Ўзбекистон ёшлари: маънавияти, ҳаётий эътиқоди, келажакка назар” докладлари ва “Ўзбекистонда оила” китобини ўрганиш асосида шу нарса аниқландики, Ўзбекистон фуқаролари ва ёшларида миллий қадриятларни англаш, уларга бўлган муносабат ва ижтимоий ҳаётда тадбиқ қилиш, сақлаш ва кейинги авлода етказиш ҳаётий қадриятлар, ўзини тутиш, миллий ўзлик ватанпарварлик тушунчаларига уйғунлашиб кетган.

Шунингдек, ушбу манбаларда ёшлар учун тарих, маданият ва халқимиз миллий қадриятлари бўйича билимларнинг алоҳида ўрни кўрсатиб ўтилади. Ёш авлод вакилларининг катта қисми ўзбекистонлик буюк шахслар, давлат арбоблари, саркардалар, олимлар, шоирлар ва маданият арбобларининг ҳаётига алоҳида қизиқиш билан қарашади. Шу билан бир қаторда ёшларимиз барча миллий ва давлат байрамларида фаол иштирок этишади, тарих ва маданиятни чуқурроқ ўрганиш бўйича ўз фикрларини доимий равишда билдириб боришади.

Қайсидир маънода “Ижтимоий фикр” марказининг маълумотлари талабаларда миллий қадриятларга бўлган аралашув даражасини аниқлашга замин яратди, чунки уларда статистик кўрсаткичлардан ташқари фуқароларнинг миллий қадриятлар, урф-одат ва анъаналарга амал қилишига сабалари, шахсий фикрлари ва афзалликлари аниқлаб берилган.

Юқорида кўрсатилган манбаларда ўзбекистонликларнинг қуйидаги саволларга жавоб беришган:

Сиз учун диний, миллий ва маҳаллий меъзонлар, урф-одатлар, қадриятлар ва анъаналарга амал қилиш, уларни бажариш қай даражада зарур ва шарт деб ҳисоблайсиз?

Сиз ўзингиз истиқомат қилаётган маҳалла, ҳудудда умумқабул қилинган урф-одат ва анъаналарга, миллий қадриятларга Сизнинг оилангиз амал қиладими?

Нима учун Сиз ўзингиз истиқомат қилаётган маҳалла, ҳудудда умумқабул қилинган урф-одат ва анъаналарга, миллий қадриятларга амал қилишга ҳаракат қиласиз?

Сиз ўзингиз истиқомат қилаётган маҳалла, ҳудудда умумқабул қилинган урф-одат ва анъаналарга, миллий қадриятларнинг қайси бирларини амал қилишга мажбурий, ихтиёрий ва кераксиз деб ҳисоблайсиз?

Ўзбек халқ дунёга нимаси билан машхур?

Аҳолининг, шу жумладан ёшларнинг миллий анъанавий тадбирларда иштироки.

Миллий маросим ва тадбирларда иштироки

38,5 % иштирокчилар қадриятларнинг мазмуни одамларни ягона халқ сифатида бирлаштириш деб тушунган бўлса, сўралганларнинг ҳар учтада биттаси қадриятлар, маросимлар ва урф-одатларни халқ ҳаётини мустаҳкамлаш ва сақлаш учун зарурлиги билдиришган. Ҳар саккизинчи иштирокчи анъаналар ва қадриятлар кейинги авлодни давомчилигини сақлаш имкониятини яратади деб жавоб берган. Худди шунча одам яна урф-одатлар жамият ҳаётини бошқариш, уни тартибга солиш ва барқарорлигини таъминлашга ёрдам беришини билдиришган. Шу тарздаги жавоблар худудлар, жинс ва ёш тоифалари ва яшаш жойи кесимида сақланиб қолган.

Лекин, миллий қадриятларни кенг маънода ўзида ўтмиш ва маданиятни мужассам этган (хулқ-атвор қиодалари, ҳаёт тарзи, борлик маданияти, халқ оғзаки ижоди, халқ хунармандчилиги, анъаналар, маросимлар, бадиий ижод намуналари – адабиёт, қўлёзмалар, меъморчилик, мусиқа, театр ва киноматография ва бошқалар) алоҳида ходиса сифатида кўриш ёшларни миллий қадриятларга уйғунлашуви даражаларини меъзонини янада батафсил ишлаб чиқиш вазифасини юклайди. Бундай меъзонлар мазмунан ва психо-педагогик томондан аниқлаштирилган бўлиши шарт.

У.И.Махкамов, Ш.Т.Эргашева, И.П.Подласый ва С.В.Шестапаловларнинг илмий ишларини таҳлили асосида шу нарсалар аён бўлдики, бизнинг тадқиқотимиз вазифалари учун когнитив-билиш, рухий-рағбатлантириш, асиологик ва фаолият хулқ-атвор меъзонлари жуда мос келади. [5,6,7,8].

Таҷрибанинг бошланиш қисмида ўтказилган миқдорий босқич иштирокчиларнинг кўпчилигида миллий қадриятларга тизимли ёндашув, муносабат ва уларни англаш йўқлигини ҳамда шахснинг ривожланаётган даврида рухий-манавий шаклланишига ижтимоий муҳитнинг акс таъсирини кўрсатди.

Шунингдек, онгий ва илмий дунёқараш характерида оид салбий омиллари ҳам аниқланди, улар ақлий сустилик, миллий этикет, анъана, қадриятларга тушунмасдан юзаки муносабатда бўлиш ва уларни бажармаслик, рухий йўналганликни бўшлиги ҳамда инсоний ва юқори хулқ-атвор қиодалари ва янги (ҳар доим ҳам ижобий бўлмаган) урфлар, замонавий жамиятда ўзини тутиш нормалари ўртасидаги танловдаги қийинчиликларни ўз ичига олади.

Юқорида айтиб ўтилган камчиликларни бартараф этиш учун талабаларни миллий қадриятларга интеграциялашуви жараёнига ижтимоий омиллар таъсирини оптималлаштирадиган копмлекс дастурни асослаш, ишлаб чиқиш ва жорий этишга имкон берувчи педагогик воситани топиш зарур.

Бизнинг фикримизга кўра, ушбу вазифани бажариш ташкилланаётган таҷрибанинг шаклланишига қуйидаги кўрсаткичлар бўйича имкон беради: Шахснинг ижтимоийлашуви (ижтимоий муҳит таъсирида) ва унинг рухий-ахлоқий ривожланишини (миллий қадриятларга уйғунлашган ҳолда) ўзаро бир хил эмас, лекин ўзаро боғлиқ воқелик тарзида ўрганиш.

Ижтимоийлашувни индивид томонидан умри давомида улғайиб борган сари ўзлаштириб борилган ижтимоий таҷриба, маънавий-ахлоқий ривожланишни эса шахснинг ривожланишинида бир биридан ўтувчи босқич сифатида аниқлаш.

Шахсга ижтимоий муҳитнинг таъсири шартларни ҳисобга олган ҳолда, шахс билан муносабат, унинг бунга муносабати, жавоби ва ижтимоий ҳолатларда иштироки.

Шахсинг ривожланиши учун ижтимоий ҳолатни тарбиявий ҳолатга айлантириш учун педагогик шарт-шароитларни яратиш зарурияти.

талабаларни миллий кадриятларни ўзлаштириш жараёнига педагогик бошқариш, авваламбор уларни миллий маданиятга хос бўлган ҳаракатга ундовчи вазиятларни юзага келтириш лозим. Бунинг учун ҳаётий мисоллардан, моддий имитация ва ҳаёт тарзининг вербал воситалар орқали шаклланиши, талабанинг фаолиятини унинг маданий талаблари ва ижтимоий аҳамиятга эга самарали усуллардан ҳам фойдаланиш мумкин.

Адабий манбалар таҳлили, ўзимнинг олий ўқув даргоҳидаги фаолиятим талабаларда миллий-кадрий қарашларни шакллантиришдаги қуйидаги педагогик йўллари айтиб ўтиш мумкин:

мақсад ва вазифаларни, тарбия ва таълимни миллий маданий муҳитни яратиш ғояларини янгилаш ва қайта англаш,

шахсни ўрганишга қаратилган умумий қарашлар, миллий кадриятларни ўзлаштирганли даражасини аниқлашда индивид фаолиятига баҳо беришнинг янги йўллари кидириш;

миллий маданият доирасида жамият талаб қилаётган хусусият ва сифатлар мажмуасини шакллантириш;

бўлажак мутахассиснинг маданий ва маънавий-ахлоқий сиймосига бўлган юқори талаб;

миллий кадриятлар моҳияти ва таркибига мос келадиган, турли хил педагогик услубларни интеграция қилиш,

таълимнинг маданий муҳити, ўқувчи ва педагоглар ўртасидаги мулоқотни яратиш.

Педагогик ва ижтимоий томонларни бирлаштирган ҳолда шуни кўрсатадики, бизнинг замонавий жамиятимизда талабаларда миллий кадриятларнинг шаклланиш жараёни самарадорлиги ижтимоий-педагогик ва ижтимоий-маънавий ва маънавий-ахлоқий қарашларни ўзаро ҳамкорлиги йўл очиб беради:

ижтимоий-педагогик қарашлар талабанинг афзалликлари ва жамият талабаларини рационаллигини таъминлайди;

ижтимоий-маънавий қарашлар, талабалар тарбиясининг давлат сиёсати ракурсиди маънавий-ахлоқий вазифалари ва оптимал қарорни топиш;

маънавий-ахлоқий муносабат, ривожланиб келаётган талаба шахсида маданий ва таълим муҳитида индивидиуал стиль шаклланишига олиб келади.

Ушбу жараённинг энг муҳим манбаси бу миллий, маданий ва ахлоқий культурологик материаллар таркибини аниқлаш бўйича мақсадли ишлар, айниқса талаба шахсига йўналтирилган тарбиявий ишлар олиб борилади.

#### Адабиётлар рўйхати

«Ёшларга оид давлат сиёсати самарадорлигини ошириш ва Ўзбекистон ёшлар иттифоқи фаолиятини қўллаб-қувватлаш тўғрисида»ги Ўзбекистон Республикаси Президентининг фармони 05.07.2017 й ПФ-№-5106

Асмолов А.Г. “Диний бағрикенглик тўғрисида сўз” // “Диний бағрикенглик мактаби” умумроссия танлови оилавий плакати.- М.: Бонфи, 2001. - С. 32-34.

Ижтимоий сўров натижасида олинган “Ўзбекистон ёшлари: маънавияти, ҳаётий эътиқоди, келажакка назар” ахборот-таҳлилий доклад 2017. - 69 с.

Убайдуллаева Р.А. “Ўзбекистонда оила”. Ташкент: «Ижтимоийфикр»

жамоат фикрини ўрганиш маркази, Ўзбекистон Республикаси фанлар академияси иқтисодиёт институти, 2012.

Махкамов У.И. “Юқори синф ўқувчилари ахлоқий маданиятни шакллантиришнинг педагогик асослари” автореферат педагогика фанлари доктори. – Тошкент, 1988.

Эргашева Ш.Т. “Мутахассислик таълимини модернизация қилишнинг муаммолари” // *Замонавий таълим ва тарбияга шахсий йўналтирилган ёндашув* – Тошкент: ҚориНиёзийномидаги Ўзбекистон педагогика фанлари илмий-тадқиқот институти, 2008. 3 босма. 36 ўлим.-С. 38-44.

Подласый, И.П. Педагогика: 100 вопросов - 100 ответов: учеб. пособие для вузов/ И. П. Подласый. – М.: ВЛАДОС-пресс, 2004.

Шестопалов, С. В. Формирование нравственных ценностей старшеклассников в новом информационном пространстве : дис. . канд. пед. наук : М., 2008.

Выготский Л. С. В 92 Педагогическая психология/ Под ред. В. В. Давыдова. — М.: Педагогика-Пресс, 1999. — 536 с. — (Психология: Классик қўлёзмалар).

Мудрик А.В. Социальная педагогика: педагогик олийгоҳлар учун қўлланма. М.: Изд. Центр «Академия», 2003.

**КОММУНИКАТИВНЫЕ МЕТОДЫ ОБУЧЕНИЯ РУССКОМУ  
ЯЗЫКУ В УЧЕБНОМ ПРОЦЕССЕ В ВУЗЕ: ПРОБЛЕМЫ И  
РЕШЕНИЯ**

DOI: <https://doi.org/10.53885/edinres.2021.43.49.006>

*Жалолов Шухратжон Усмонович*

*Андижанский институт сельского хозяйства и агротехнологии  
Ассистент кафедры «Узбекская языковая педагогика и физическая  
культура» Андижан, Узбекистан*

**COMMUNICATIVE METHODS OF TEACHING RUSSIAN  
IN THE EDUCATIONAL PROCESS AT THE UNIVERSITY:  
PROBLEMS AND SOLUTIONS**

*Jalolov Shukhratjon Usmonovich*

*Andijan Institute of Agriculture and Agrotechnology Assistant of the  
Department of «Uzbek language pedagogy and physical culture»  
Andijan, Uzbekistan*

**UNIVERSITETDA O'QUV JARAYONIDA RUS TILINI  
O'QITISHNING KOMMUNIKATIV USULLARI: MUAMMOLAR VA  
ECHIMLARI**

*Jalolov Shukhratjon Usmonovich*

*Andijon qishloq xo'jaligi va agrotexnologiyalar instituti  
"O'zbek tili, pedagogika va jismoniy madaniyat" kafedrasi assistenti  
Andijan, Uzbekistan*

*Аннотация: В статье настоящей выпускной работе раскрываются теоретические и методические основы использования речевых моделей в учебном процессе в целях развития коммуникативно-речевых навыков и умений у студентов, а также презентации актов речи в целях совершенствования коммуникативных способностей студенческой молодёжи, а также представлена методика коммуникативного обучения на занятиях русского языка в вузе. В работе также рассматриваются вопросы дефиниции понятий «коммуникативные методы» и «коммуникация», структура, их виды, особенности. Система работы по лингвометодической презентации речевых единиц обеспечивает развитие коммуникативно-речевых умений и навыков студентов.*

*Аннотация: The article This graduate work reveals the theoretical and methodological foundations of the use of speech models in the educational process in order to develop communicative-speech skills and abilities among students, as well as the presentation of acts of speech in order to improve the communicative abilities of student youth, and also presents the methodology of communicative teaching in the classroom of the Russian language. at the university. The work also examines the definition of the concepts of «communicative methods» and «communication», structure, their types, features. The system of work on the linguo-methodical presentation of speech units ensures the development of communicative-speech skills and abilities.*

*Ключевые слова: коммуникация, речь, модель, способность, развитие, навык.*

*Key words: communication, speech, model, ability, development, skill.*



Президент Узбекистана Шавкат Миромонович Мирзиёев в своем послании парламенту отдельно уделил внимание образованию. Новые горизонты в развитии сферы, несомненно, открывает недавно принятый Закон «Об образовании».

О дальнейшем углублении демократических образований в стране, в том числе и в системе образования особо отметил Президент Республики Узбекистан: «Для всех нас ясно, что наука, образование, воспитание – это краеугольный камень развития, сила, приумножающая мощь страны и народа. Завтрашний день, будущее Родины неразрывно связаны с системой образования и воспитанием, которое получают сегодня наши дети».

«Для стабильного развития нашего государства, - отметил Президент Республики Узбекистан Ш.М.Мирзиёев в своём выступлении «О стратегии действий по дальнейшему развитию Республики Узбекистан», - его экономического благосостояния и укрепления правового статуса Республики Узбекистан самым важным в современном мире является богатство интеллектуального и духовно-нравственного потенциала общества».

Коренные преобразования в стране еще раз подтвердили необходимость формирования языковой культуры учащихся на иностранных языках, в число которых входит русский язык. Как известно, русский язык продолжает оставаться языком общения, как в республике, так и за ее пределами. Владение иностранными языками, в частности русским языком - одно из условий повышения качества подготовки высококвалифицированных специалистов.

Совершенно очевидно, что современное общество должно быть основано на диалоге языков и культур. Общество, которое рассматривает знание иностранных языков, в том числе, и русского, преуспевает во всех отношениях (социально-экономическом, научно-техническом, общекультурном). Известно и то, что процветает и то общество, которое предъявляет достаточно высокие требования к хорошему знанию языков людьми, работающими в различных сферах общества; которое воспитывает у своих граждан убеждение, что знание языков - это общение, это диалог людей разных национальностей и их культур. Отрадно и то, что в Республике Узбекистан с его идеологией нового мышления появился целый ряд факторов, способствующих формированию готовности общества к изучению русского и других иностранных языков. К таким факторам можно отнести и особенности внешнеполитического курса ведущих мировых держав (Англия, США, Франция, Германия, Россия) на современном этапе, значительное расширение международного сотрудничества с Узбекистаном, и рост числа совместных предприятий, исследовательских коллективов, обществ, и расширение прямых контактов, и гуманизация общества и т.д.

Действительно, сегодня возобладали главные цели - общение между странами, народами, которое опирается, прежде всего, на коммуникативную функцию языка. За последние годы в области методики русского языка как иностранного была осуществлена огромная научно-исследовательская, научно-методическая работа в рамках данной проблемы.

Глобальная проблема выживания, объективная историческая необходимость международного сотрудничества, партнерства, диалога языков и культур усиливают насущность межкультурной коммуникации.

Данные исследования убеждают, что интеграция наук в целях развития

диалога мировых языков и культур нуждается в модернизации, так как одной из задач науки является помощь в решении современных проблем общества и возможность достижения высоких показателей на пути взаимопонимания во всех сферах жизнедеятельности, в том числе и в образовательной.

Вопросы интенсификации и оптимизации учебного процесса постоянно занимают умы специалистов в области преподавания иностранных языков. Научная интуиция нацеливает их на поиск и систематизацию резервных возможностей учебного процесса. Не случайно сейчас в мировой практике обучения иностранным языкам так велик интерес к теории усвоения, призванной дать ответ на вопрос о коммуникативных возможностях личности. Моделирование новых, чаще всего интенсивных систем обучения на основе принципиально новых открытий и находок в лингвометодике. Эти действия методистов могут быть описаны термином «коммуникативность».

Причина проявления данной тенденции сложна. Она может быть реакцией на неэкономные, растянутые во времени формы в преподавании и обучении, поиском путей повышения качества обучения, чистым экспериментом в рамках традиционных форм.

Преподавателями давно осознана необходимость использования интенсивных и педагогических технологий в процессе изучения не только иностранных языков, в том числе и русского, но и всех дисциплин учебного плана. Современная стадия развития методики обучения неродным языкам характеризуется ведением поисков и работ на двух уровнях: интенсивном и проблемном, использованием нереализованных резервов в недрах коммуникативных методов обучения. Эти действия методистов могут быть описаны термином «развитие или совершенствование коммуникативной компетентности».

Сложность перехода состоит в том, что сложившаяся и существующая в настоящее время система образования, называемая часто «поддерживающим образованием» и имеющая, как уже было отмечено, в своей основе фиксированные методы и правила, предназначена для того, чтобы научить будущего профессионала справляться с уже известными, повторяющимися ситуациями. В современных условиях от специалиста требуется творческое отношение к профессиональной деятельности, умения принимать решения в нестандартных ситуациях, брать ответственность на себя, поэтому альтернативой поддерживающему обучению является непрерывное образование и «инновационное обучение».

Сегодня реально проявляются и внедряются в жизнь элементы новой, принципиально иной по своему построению и содержанию образовательной системы, совершается переход от репродуктивной модели образования, работающей на воспроизводство и стабильность имеющихся общественных отношений к продуктивной, гуманистической, культууроориентированной системе. Отличие новой парадигмы образования от просветительской состоит в принципиально новой доминанте содержания, поскольку отражает не социальную структуру, не структуру общественных производственных отношений, а производство знаний (Абдеев Р.Ф., Афанасьев В.Г., Бестужев-Лада И.В., Валицкая А.П., Кедров Б.М.).

Язык удовлетворяет насущную потребность человека в общении и становится рабочим инструментом для всех сфер обслуживания.

По утверждению профессора Ю.В.Рождественского: «Историческая связь с общественным производством, способность выражать общественное сознание и быть носителем культуры составляют социальные качества языка, которые проявляются только в членораздельной речи», которая «является социальной чертой акта коммуникации, так как позволяет строить новые высказывания из материала прежних и тем самым удовлетворять потребность роста культуры, изменения общественного сознания и организации производства».

В мире науки язык может быть исследован «как инструмент социального взаимодействия» людей. Социальный аспект изучения соотношения человека и его языка даёт возможность составить представление о языковой личности. Обращенность людей друг к другу является показателем социального статуса говорящего, его как языковой личности.

Внешней причиной коммуникаций являются общественные отношения людей, которые развиваются с помощью языка. Часто при коммуникации людей можно распознать социальные признаки как говорящего, так и адресанта: род занятия, степень образованности, возраст, пол, интересы и т.д. Социальная роль коммуникантов может быть обусловлена социальными характеристиками человека и переменными, которые определяются свойствами ситуации. К постоянным относятся: социальное положение, профессия, возраст, положение в семье, пол; а к переменным - роль как клиента, пациента, покупателя, пассажира и т.д.

Известно, что коммуникативная деятельность существует как в силу общественной необходимости, так и личной необходимости индивидов друг в друге, поэтому общение представляет собой не только социальное, но и психологическое явление, оно тесно связано со структурой индивидуального сознания человека.

Личность человека формируется в процессе общения, в которой проявляются психологические свойства личности, ее темперамент и другие психолого-типологические характеристики и, которое представляет собой межличностное взаимодействие индивидов.

Языковеды определяют речевую деятельность как мотивированное, определяемое целями сознательное речевое проявление, а речевое поведение как автоматизированное, стереотипное речевое проявление, которое выражается в стереотипных высказываниях, речевых клише, а также в сугубо индивидуальных речевых проявлениях данной личности и как неречевое (невербальное) средство коммуникации (жесты, мимика и др.). В связи с этим можно говорить о различных речевых проявлениях человека - речевая деятельность и речевое поведение.

Процесс взаимодействия личностей, т.е. коммуникации предполагает обмен деятельностью, информацией, опытом, навыками и результатами деятельности.

Анализ научной литературы показал, что в настоящее время вопросы коммуникативно-речевого общения разработаны не достаточно полно в исследованиях многих языковедов. Однако существуют научные исследования (В.А.Аврорин, А.А.Акишина, И.П.Гальперин, Н.Д.Зарубина, Г.А.Золотова, О.И.Москальская, Е.А.Реферовская, Н.М.Шанский, Д.Н.Шмелев и др.), которые могут послужить основой для описания коммуникативно-речевых умений в методических целях. Достигнуты

определенные успехи и в поиске эффективных приемов развития коммуникативной речи учащихся как национальной школы (Н.З. Бакеева, Е.А. Быстрова, К.З. Закирьянов, Л.Г. Саяхова, Р.Б. Сабаткоев, М.Х. Шхапацева и др.), так и русской школы в обучении русскому языку как родному (Г.Г. Городилова, Л.И. Величко, Т.А. Ладыженская, Л.М. Лосева, Н.А. Пленкин, Н.С. Поспелов, И.А. Фигуровский и др.), а также в обучении русскому языку как иностранному (Н.Д. Зарубина, И.Д. Изаренков и др.). В своем исследовании мы опирались на работы указанных и других авторов.

Вместе с тем к настоящему времени нет специального исследования, посвященного развитию коммуникативных умений с точки зрения методической направленности.

В рамках данной исследовательской работы специально обсуждены проблемы языковой подготовки партнеров по общению (снятия стресса, преодоление барьера страха перед коммуникативной неудачей, неадекватной оценки своих речевых качеств и т.д.) на основе новых подходов к обучению и преподаванию русского языка в вузах страны.

Можно сослаться на примеры работы в группах со слабой мотивацией обучения, в которых преподаватель создает психологический климат, способствующий речевой адаптации лиц с очень низким уровнем притязаний личности относительно качеств своей речи, и на опыт подготовки к участию в коммуникации.

Наблюдения над опытом преподавания в различных условиях, формах и профилях выявили еще одну тенденцию, не связанную непосредственно с содержанием обучения. Это тенденция всех участков учебного процесса за счет разработки коммуникативных моделей или речевых образцов, подготавливающих к общению.

Вместе с тем, отмечая различие концептуальных подходов и сходств результатов педагогического опыта коммуникации (фрагментарность коммуникативной компетенции) необходимо еще раз поставить вопрос об экономности процесса обучения и необходимости тех научных знаний соположенных наук, которые делают процесс обучения полнее.

#### Список литературы

1. Мирзиёв Ш.М. Согласие нашего народа - это высшая ценность, которую мы придаем нашей деятельности. Том 2 Т. : «Узбекистан», 2018. - 507 с.
2. Мирзиёв Ш.М. Работа нации с великими намерениями также будет велика, ее жизнь будет яркой, а ее будущее будет процветающим. Том 3.- Т. : «Узбекистан», 2019. - 400 с.
3. Мирзиёв Ш.М. От национального возрождения к национальному подъему. Том 4.- Т. : «Узбекистан», 2020. - 400 с.
4. Адриянова В.И. Совершенствование русской устной речи учащихся школ с узбекским языком обучения// Преподавание языка и литературы. – 2002, № 4.
5. Бабайлова А.Э. Текст как продукт, средство и объект коммуникации. Социопсихолингвистический аспект. - Саратов, 2001.
6. Брагина Л.В. Социокультурная типология обращения как элемента коммуникации. - Воронеж, 2002.
7. Газиева А.Ч. Коммуникация и личность. - Ташкент, 1993.
8. Королькова Е.В. Коммуникативные подходы в процессе изучения

иностранного языка// [altai.ru/nauka/sbornik/2002/korolkova/](http://altai.ru/nauka/sbornik/2002/korolkova/)

9. Коряковцева Н.Ф. Современная методика изучающих русский язык как иностранный. – Москва, 2002.

10. Костомаров В. Г., Митрофанова О.Д. Методическое руководство для преподавателей русского языка иностранцам. - М., 1984.

11. Ксензова Г.Ю. Перспективные вузовской технологии. – Москва, 2001.

12. Кузнецов И.Н. Коммуникативные методы обучения - Минск: Амалфея, 2000.

**ИЗУЧЕНИЕ ПРОФЕССИОНАЛЬНОЙ РЕЧИ БУДУЩИХ  
РАБОТНИКОВ СЕЛЬСКОГО ХОЗЯЙСТВА**

DOI: <https://doi.org/10.53885/edinres.2021.90.57.004>

*Саидова Сохиба Махкамовна*

*Андижанский институт сельского хозяйства и агротехнологии,  
доцент кафедры «Узбекский язык, педагогика и физическая культура»  
Андижан, Узбекистан*

**BO'LAJAK QISHLOQ XO'JALIGI XODIMLARINING KASBIY  
NUTQINI O'RGANISH**

*Saidova Sohiba Maxkamovna*

*Andijon qishloq xo'jaligi va agrotexnologiyalar instituti "O'zbek tili,  
pedagogika va jismoniy madaniyat" kafedrasida dosenti  
Andijon, O'zbekiston*

**STUDYING THE PROFESSIONAL SPEECH OF FUTURE  
AGRICULTURAL WORKERS**

*Saidova Sohiba Makhkamovna*

*Andijan Institute of Agriculture and Agrotechnology, Associate Professor of  
«Uzbek language, pedagogy and physical culture»  
Andijan, Uzbekistan*

*Аннотация: В статье говорится о важности изучения русского языка в профессиональной подготовке и воспитания специалистов сельского хозяйства. Необходимо формировать у них речевые умения и навыки речевого общения.*

*Ключевые слова: терминология, специалист, проблема, интенсификация обучения одарённые способности.*

*Annotation: The article talks about the importance of studying the Russian language in the professional training and education of agricultural specialists. It is necessary to form their speech skills and communication skills.*

*Key words: terminology, specialist, problem, intensification of teaching gifted abilities.*

Задача воспитания молодого поколения Узбекистана является одним из главных приоритетов в реализации реформ во всех сферах жизни колнего общества.

Национальная программа по подготовке кадров РУ соответствует положениям закона РУ «Об образовании» и ориентирована на формирование нового поколения кадров с высокой общей и профессиональной культурой.

Высокий уровень образованности овладение духовными богатствами, которыми располагает наша страна, немислима на современном этапе развития общества без знания русского языка – языка межнационального общения народов Узбекистана.

Важная роль принадлежит русскому языку в профессиональной подготовке и воспитании экономистов, агрономов, селекционероv и других специалистов сельского хозяйства.

Подготовка сельскохозяйственных работников высокой квалификации сегодня ещё острее выдвигает проблему учёта специальности в процессе

обучения русскому языку нерусских студентов. На пути взаимопонимания сельскохозяйственных работников, изучения специальной литературы, различных новых научных работ а также в создании научных трудов возникают определенные трудности. В связи с этим возникает необходимость составления учебного словаря по специальности агрономия, экономия, защита растений, создания сборников текстов и упражнений, способствующих развитию устной и письменной речи студентов.

Требования сегодняшнего дня состоят в том, чтобы специалисты, закончившие высшие учебные заведения, отвечали современным стандартам, так как высшее учебное заведение нужно не для престижа, а для получения хороших и прочных знаний, которые будут использованы в создании материального блага государства.

Проблема интенсификации обучения русскому языку в неязыковом вузе, предполагающая взаимосвязь обучения языку и специальности на современном этапе лингводидактики отмечается как один из ведущих.

В процессе обучения языку будущих специалистов в качестве основной выдвигается задача формирования речевых умений и навыков в тех видах и формах речевого общения, на которых базируется учебная деятельность обучаемых при овладении специальными научными дисциплинами.

Развитие и совершенствование профессиональной подготовки специалистов в значительной мере определяется степенью овладения языком изучаемой области, знанием её терминологии. Например, обучения русскому языку студентов сельскохозяйственного вуза предполагает, прежде всего знание сельскохозяйственных терминов. С первых дней учебы студенты знакомятся с сельскохозяйственной терминологией (в зависимости от факультета. Экономисты – с экономической терминологией, бухгалтеры – с соответствующим им терминам, агрономия – с сельскохозяйственной терминологией, МСХ с техническими терминами, связанные с сельскохозяйственной машиной, МСУ с терминами виноградарства и овощеводства и т.д.)

Как видно, особое внимание необходимо уделять изучению терминологических словарей, использованию интернета.

Здесь больше используется самостоятельная работа студентов. При изучении текстов по специальности. Ведётся работа с терминологическим словарём.

В целях повышения эффективности словарной работы, прежде всего, мы подвергаем лексическому анализу текст, предназначенный для устного изложения содержания, выявляем значение незнакомых слов и выражений, чтение, перевод и запись трудных слов на доске и в тетрадях, уточняем оттенки значений отдельных слов, выявляем слова, употребленные в переносном значении, подыскиваем синонимы, антонимы и т.д.

Так, например, изучая текст «Заповедники Узбекистана», мы обращаем внимание на словосочетание «первобытная природа». Какое значение имеет это словосочетание. Что означает слово «заповедник» И выясняем, что это слово обозначает «запрещённое законом». Приводим примеры с этим словом.

В заповеднике можно сохранить виды редких животных и растений.

Что входит в золотой фонд наших природных ресурсов?

Какова их роль?

Что такое барбарис, боярышник, шиповник?

Где обитает снежный барс, козуля, олень?

При изучении текстов студенты, отвечая на вопросы, используют новые слова и словосочетания, знакомятся с названиями животных, зверей и растений, наблюдают природу, учатся общаться с нею, изучают её в первобытном состоянии.

Затем мы выясняем значение слова различными способами: путем использования толкового словаря русского языка, показа предмета или действия, обозначаемого данным словом, демонстрации картины, рисунка, кластера, диапозитива с изображением предмета, и вводим эти слова в предложения.

Лексико-семантическая группировка слов (ЛСГ).

При изучении имени прилагательного предлагаются следующие задания.

Назовите прилагательные, обозначающие цвет неба (голубое, розоватое, серое, синее, бледно-голубое), солнца (желтое, оранжевое, красное, розовое, багровое, золотистое).

Какими именами прилагательными со значением цвета можно описать букет полевых цветов? Для этого целесообразно использовать компьютерный проектор или картину (белый, жёлтый, синий, голубой, лиловый, фиолетовый, красный, розовый, сиреневый, зеленый, изумрудный, белоснежный, оранжевый, малиновый, вишневый, серебристый, салатный).

Какие цвета использованы в государственном флаге Республики Узбекистан. (голубой, красный, белый, зеленый).

Какие имена прилагательные вы употребите для обозначения размера, формы комнаты (большой, маленький, небольшой, огромный, продолговатый, квадратный, овальный, круглый, узкий, широкий), листьев, различных деревьев и кустарников (маленький, большой, длинный, узкий, широкий, треугольный, зубчатый, резной, сердцевидный, игольчатый)?

В институте большое внимание уделяется одарённым студентам. Многие из них пишут доклады для чтения на конференции СНО на русском и иностранном языках, некоторые пишут свои курсовые работы на русском и иностранном языках.

Одарённые студенты принимают участие на олимпиадах своего вуза и отличившиеся принимают участие в республиканских олимпиадах. В течение нескольких лет наши студенты получали первые и вторые места в номинации по русскому языку. В настоящее время студенты и преподаватели посылают электронные варианты своих статей в Россию, в Голландию, Австрию, США и другие страны.

Это говорит о том, что во всех регионах мира возрос интерес к изучению специальности по различным направлениям.

Список литературы

Арутюнова Н.Д. Язык и мир человека. Москва. 1998.

Березова Л.Г., Берлякова Н.П. История русской культуры. В 2-х частях. Москва, «Русское сово», 2006.

Апресня Ю.Д. Лексическая семантика (синонимические средства языка) // Избр. Труды. Т. 1. М., 1995

Бельчиков Ю.А. Язык это путь цивилизации культуры НРЯШ. 1996, №6

Брагина А.А. История слов в жизни народ М., 1989

Брагина А.А. Практикум по русскому языку. Пособие для иностранцев-М..



1984

Введенская Л.А., Колосников Н.П. от собственных имен нарицательным. М., просвещение, 1981

Вержбицкая А. язык. Культура. Познание. М., 1996

Грачев Г. Национальные образы мира М., 1998

Герд А.С. Курс лекции и хрестоматия. СПб., 1999

Глухов Б.А. Шукин А.Н. Термины методики преподавания русского языка как иностранного. – М. 1993

Горбачев К.С. Русский язык: прошлое, настоящее и будущее (иностранцам о русском языке). – М.: Русский язык, 1990

Город и культура: Сборник науч. Тр. – СПб., 1992



**ПЕДАГОГИК ТЕХНОЛОГИЯ - ТАЪЛИМ ЖАРАЁНИНИНГ  
САМАРАДОРЛИГИ КАФОЛАТИ**

DOI: <https://doi.org/10.53885/edinres.2021.40.73.003>

*Altinova Fotima Pahlavon qizi*

*Andijon qishloq xo'jaligi va agrotexnologiyalari instituti*

*"O'zbek tili, pedagogika va jismoniy madaniyat" kafedrasi assistenti*

*Andijon, O'zbekiston*

---

*Oxunjonova Faxriniso Arabboy qizi*

*Andijon qishloq xo'jaligi va agrotexnologiyalari instituti*

*"O'zbek tili, pedagogika va jismoniy madaniyat" kafedrasi assistenti*

*Andijon, O'zbekiston*

---

**PEDAGOGICAL TECHNOLOGIES - GUARANTEE OF THE  
EFFICIENCY OF THE TEACHING PROCESS**

*Altinova Fatima Pahlavon qizi*

*Andijan Institute of Agriculture and Agrotechnology*

*Assistant of the Department of Uzbek Language, Pedagogy and Physical  
Culture*

*Andijan, Uzbekistan*

---

*Oxunjonova Faxriniso Arabboy qizi*

*Andijan Institute of Agriculture and Agrotechnology*

*Assistant of the Department of Uzbek Language, Pedagogy and Physical  
Culture Andijan, Uzbekistan*

---

**ПЕДАГОГИЧЕСКИЕ ТЕХНОЛОГИИ - ГАРАНТИЯ  
ЭФФЕКТИВНОСТИ УЧЕБНОГО ПРОЦЕССА**

*Алтинова Фатима Пахлавон кизи*

*Андижанский институт сельского хозяйства и агротехнологии*

*Ассистент кафедры узбекского языка, педагогики и физической  
культуры*

*Андижан, Узбекистан*

---

*Ахунджанова Фахринисо Араббой кизи*

*Андижанский институт сельского хозяйства и агротехнологии*

*Ассистент кафедры узбекского языка, педагогики и физической  
культуры*

*Андижан, Узбекистан*

---

*Аннотация. Жамиятнинг таълим муассасалари олдида қўяётган талаблари кун сайин ортиб бормоқда. Илгор педагогик технологиялар педагогик жараёнини ифодалаб, нафақат унинг дидактик қурилмасига, балки ўқитувчининг ижтимоий моҳиятли натижалари ва руҳий қиёфасига ҳам тааллуқлидир. Мақолада ҳам педагогик технологиялардан таълим жараёнида самарали фойдаланишига бағишланган.*

*Annotation. The demands of society on educational institutions are growing day by day. Advanced pedagogical technologies represent the pedagogical process and apply not only to its didactic device, but also to the socially significant results and mental image of the teacher. The article also focuses on the effective use of*

*pedagogical technologies in the educational process.*

*Аннотация. Требования общества к образовательным учреждениям растут день ото дня. Передовые педагогические технологии представляют собой педагогический процесс и касаются не только его дидактического аппарата, но и социально значимых результатов и ментального образа учителя. В статье также делается акцент на эффективном использовании педагогических технологий в образовательном процессе.*

*Калит сўзлари. Педагогик технология, инновация, фан, дидактик, аудитория, малакали.*

*Key words. Pedagogical technology, innovation, science, didactic, audience, qualified.*

*Ключевые слова. Педагогические технологии, инновации, наука, дидактика, аудитория, квалификация.*

The XXI century began in Uzbekistan as an age of culture, economy, science and technology, socio-political innovations, and in this context, the training of well-rounded, highly qualified specialists has become not only a pedagogical but also a social necessity. This need called attention to the issue of «Development of spiritual and moral qualities of students».

Currently, the demands of society on educational institutions are growing day by day. In particular, the resolution of the President of the Republic of Uzbekistan Sh. Mirziyoyev «On measures to further develop the system of higher education» confirms this and assigns the task to teachers to address these requirements in practice.

The teacher of modern educational institutions performs a number of functions, the teacher is the organizer of the educational process in the classroom. The educator is a source of knowledge for students in the classroom, in additional classes, as well as in extracurricular activities, most educators act as group leaders and are the organizers of the educational process.

Advanced pedagogical technologies represent the pedagogical process and apply not only to its didactic device, but also to the socially significant results and mental image of the teacher.

Today, the innovative activity of the educator implies that the clash of different views takes place in the dynamics of mutual enrichment.

In order to successfully implement the above approaches, it is necessary to identify the principles and laws of teaching in higher education institutions, which are the scientific and theoretical basis of all educational disciplines, including pedagogical disciplines, and analyze the main principles of state policy in education.

The main components of the National Model of Training are:

- person; давлат ва жамият;
- continuing education;
- fan;
- Production.

In addition to the implementation of the national model of training, the following principles of operation of the system of continuing education are noted:

- Priority of education;
- Democratization of education;
- Humanization of education;

- Socialization of education;
- National orientation of education;
- Integral connection of education and upbringing;
- Identify talented young people.

In our view, pedagogical technology is a system that combines the organization of pedagogical and student learning activities in the process of teaching and learning in order to increase the effectiveness of the educational process, the use of effective teaching methods, tools and forms to identify these interactions. is a complex.

There are three levels of pedagogical technology:

General methodical degree. At the general pedagogical (general didactic, general educational) level, the general laws of pedagogical technology, conceptual foundations, specific features of the organization and management of cognitive activity of teachers and students are developed.

At the special methodological level is understood a set of teaching methods, tools and forms used to inculcate the content of education in the minds of students in order to implement a particular subject, the goals and objectives of the course teaching process.

At a local (modular) level in a certain part of the educational process is understood the technology aimed at solving the specific didactic and educational purpose of this part.

Until now, in traditional education, students have been taught to acquire only ready-made knowledge. Such a method would stifle independent thinking, creative research, and initiative in students. For years, pedagogues-scientists have been working in the education system on the topic “Why do we teach? What do we teach? How do we teach? ” In addition to looking for answers to the question «How to teach effectively and efficiently?» This has led to the idea that scientists and researchers can try to technologicalize the learning process, that is, to transform teaching into technological processes that produce clearly guaranteed results.

Many researchers in different countries of the world have always conducted research on the application of innovations in education. They have gathered good information about “innovation”, “interactive methods”, and innovative technologies.

The application of innovations in the educational process today requires the following tasks:

- determine the exact purpose of the subject;
- determine the scope and content of science;
- development and recommendation of necessary educational technologies;
- creation of material and technical support of science;
- study the characteristics of learners;
- teacher training and lesson planning

We considered it necessary to focus on the following information on innovative pedagogical technologies for the application of innovations in foreign education.

It is one of the most promising systems of teaching as it is best suited to the system of developing learners' cognitive abilities and creative abilities. In traditional education, learning objectives are expressed through pedagogical activities, ie, aimed at imparting knowledge, while in modular teaching, they

are expressed through the activities of learners and are focused on professional activities.

It is possible to teach step-by-step through a completely reduced and in-depth stratification of curricula. That is, it will be possible to individualize teaching.

The transition to modular training has the following objectives:

- ensuring continuity of training;
- individualization of teaching;
- creating sufficient conditions for independent study of educational material;
- accelerating teaching;
- to achieve effective mastery of science.

The module teaching requires the reading of problem-based and instructive lectures that provide generalized information on key issues of science. Lectures should focus on developing students' creative abilities.

The module should include practical and laboratory classes with lectures, which should be supplemented with new material to study the content of lectures.

Credit module system. In the second half of the twentieth century, scientific and technological progress reached its peak. The current level of scientific and technical development is such that the achieved rates of development of science, technology and engineering, no matter how developed the country, can not be provided in a separate country. Further development of scientific and technical progress can be achieved only as a result of the integration of research work of scientists and specialists from different countries. Given that the development of science and technology is closely linked to the level of development of education, the priority of international integration in the field of education becomes a clear problem.

This determines the relevance of the creation and application of credit technology. Because the international integration in the field of education is based primarily on the organization of the educational process on the basis of credit technology.

Modern teaching technology, the equipment of the higher education institution, the fact that the teaching staff consists only of qualified, highly qualified personnel, are the first necessary requirements for the high quality of teaching. This system of organizing the learning process has the following specific features.

According to the curriculum, all academic subjects are divided into two groups - compulsory and student-based subjects. This ratio is assumed to be approximately 1: 2;

Each student will have an individual curriculum.

The main document transcript is a unified document of that feature, which is created in a single form, is a mandatory document for the recognition of learning outcomes. The transcript provides information on the student's grades, both in the assessment system adopted in the country and in the feature system, and in the feature credits obtained.

The loan included all the labor costs necessary for the student to master the subject. The number of credits allocated for a subject is, in most cases, 3.

Based on the above, the Republic of Uzbekistan is building a democratic state governed by the rule of law and an open civil society, ensuring the observance of human rights and freedoms, the spiritual renewal of society, the formation of a socially oriented market economy, integration into the world community.



An important condition for the development of Uzbekistan is the formation of a perfect system of training on the basis of the rich intellectual heritage of the people and universal values, the achievements of modern culture, economy, science, engineering and technology.

References.

1. Resolution of the President of the Republic of Uzbekistan dated April 24, 2017 No PP-2909 on measures for further development of the higher education system.

2. Resolution of the President of the Republic of Uzbekistan dated July 27, 2017 No PP-3151 «On measures to further expand the participation of industries and sectors of the economy in improving the quality of training of higher education».

3. Abduqodirov A.A., Astanova F.A., Abduqodirova F.A. “Case study” services. Theory, practice and experience. “Wing of Thought” -2012.

4. Azizxodjaeva N.N. Pedagogical technology and pedagogical skills.– T .: Cholpon, 2005.

5. Tolipova J.O. Pedagogical qualimetry. Study guide. Tashkent-2016.

## USE OF EDUCATIONAL TECHNOLOGIES IN TEACHING THE MODULE

DOI: <https://doi.org/10.53885/edinres.2021.26.95.002>

*Mamatkulova Nilufar Boyzoq qizi*  
*Andijan Institute of Agriculture and Agrotechnology Assistant of the*  
*Department of Uzbek Language, Pedagogy and Physical Culture*  
*Andijan, Uzbekistan*

---

*Hakimova Maxsudaxon Gofurjon qizi*  
*Andijan Institute of Agriculture and Agrotechnology Assistant of the*  
*Department of Uzbek Language, Pedagogy and Physical Culture*  
*Andijan, Uzbekistan*

## ИСПОЛЬЗОВАНИЕ ОБРАЗОВАТЕЛЬНЫХ ТЕХНОЛОГИЙ В ОБУЧЕНИИ МОДУЛЯ

*Маматкулова Нилуфар Бойзок кызы*  
*Андижанский институт сельского хозяйства и агротехнологии*  
*ассистент кафедры узбекского языка, педагогики и физической культуры*  
*Андижан, Узбекистан*

---

*Хакимова Махсудахон Гафурджон кызы*  
*Андижанский институт сельского хозяйства и агротехнологии*  
*ассистент кафедры узбекского языка, педагогики и физической культуры*  
*Андижан, Узбекистан*

## MODULNI O'QITISHDA TA'LIM TEXNOLOGIYALARIDAN FOYDALANISH

*Mamatkulova Nilufar Boyzoq qizi*  
*Andijon qishloq xo'jaligi va agrotexnologiyalari instituti*  
*"O'zbek tili, pedagogika va jismoniy madaniyat" kafedrasi assistenti*  
*Andijon, O'zbekiston*

---

*Hakimova Maxsudaxon G'ofurjon qizi*  
*Andijon qishloq xo'jaligi va agrotexnologiyalari instituti*  
*"O'zbek tili, pedagogika va jismoniy madaniyat" kafedrasi assistenti*  
*Andijon, O'zbekiston*

*Annotation. Today, the rate of education based on innovative pedagogical technologies is growing rapidly and is showing its effectiveness. This article also provides information on the use of educational technologies in teaching the module.*

*Аннотация. Сегодня скорость обучения на основе инновационных педагогических технологий стремительно растет и показывает свою эффективность. В этой статье также представлена информация об использовании образовательных технологий при преподавании модуля.*

*Аннотация. Инновацион педагогик технологиялари асосида таълим бериш кўрсаткичи бугунги кунда кескин ортиб бориб, ўз самарасини кўрсатмоқда. Ушбу мақолада ҳам модулни ўқитишда таълим технологиялардан фойдаланиш бўйича маълумотлар келтирилган.*

*Key words: education, literature, module, technology, course, training, activity.*

*Ключевые слова: образование, литература, модуль, технология, курс, обучение, деятельность.*

*Калит сўзлари: таълим, адабиёт, модул, технология, дарс, ўқув маишулоту, фаолият.*

Reforming and improving the education system of Uzbekistan in the XXI century is one of the priorities. This, in turn, requires our scientists to update the textbooks on the relevant disciplines, taking into account modern requirements and the latest achievements of science, the introduction of innovation and educational technologies in the educational process.

Today, the rate of education based on innovative pedagogical technologies is growing rapidly and is showing its effectiveness. Educational work is organized in all types of educational institutions of the country on the basis of innovative technologies created in education. Through the effective use of innovative pedagogical technologies in educational institutions, a number of conveniences and effective results are achieved in the process of education and upbringing. More than five hundred types of innovative technologies have been developed and applied to education in order to achieve effective results in the educational process. All these innovative pedagogical technologies are aimed at increasing the efficiency of the educational process. All the innovative pedagogical technologies developed show their uniqueness once applied to the educational process. For example, modular learning technology combines teaching and student rating control, which encourages students to self-manage and control and leads to the expected outcome.

Module learning technologies. Modular learning technology is based on modules. The module is derived from the Latin word meaning part (block).

When using educational technologies in the teaching of the module, the topic used in the lesson is divided into logically complete thought parts, ie modules, and each part is designed for students to master independently. Based on these assignments, a question-and-answer session is held at the end of each module and a conclusion is made.

In these classes, students' learning activities are organized in such a way that they master the modules in sequence. The process of mastering each module is an element of integrated learning activities of students, that is, the learning activities of students, which are intended to be integrated in one lesson, consist of elements of educational activities in accordance with the modules. If the content of the subject studied in the lesson consists of 4 modules, the educational activity of students consists of 4 elements of educational activity, respectively. It should be noted that at the end of the lesson there will be a stage of completion of the module program in order for students to analyze their activities and conduct self-assessment. Therefore, the module program used in this course will have 5 elements of learning activities. The teacher develops the module program on this basis.

One of the main tasks of educational institutions is to provide students with knowledge created throughout the history of mankind, to create appropriate conditions for regular learning in the basics of science, to meet their needs and interest in learning by selecting the necessary information and teaching



independent reading. These tasks cannot be solved using traditional learning technology, so there is a need to apply modular learning technology to the educational process.

The essence of modular education is that students achieve their goals through learning activities based on independent work with the help of modular programs.

Module programs include the didactic purpose of the module program, the learning tasks that students perform during the lesson, the instructions for completing the tasks, the completion of the module program, based on the educational, pedagogical and developmental goals of the topic.

When creating module programs, the teacher should pay attention to:

1. Clear coverage of the didactic purpose provided by the module program. In traditional education, in the course development, the teacher assumes the educational, pedagogical and developmental goals of the lesson, i.e. the formation of certain concepts in students, the expansion of the scientific worldview, education and so on. The didactic purpose of the module program is assigned to students in accordance with the above-mentioned objectives of the lesson. It should be noted that if the goal is clear, measures will be taken accordingly and it will be easier to achieve.

2. Determining the logical direction of the study of the study material (whether inductive or deductive). Divide the learning material into small parts (modules) in a logical sequence, complete with content, taking into account the principles of modular learning.

3. Determining the methods of learning activities organized by students to master each module or part of the learning materials.

4. Identify the learning elements and their sequence that should be included in the module program, depending on the methods of learning activities.

5. Preliminary current control to identify and monitor student knowledge, information package, processing of teaching content, final control and identification of ways to eliminate typical deficiencies and errors in student knowledge.

6. Selection of basic and additional literature for students. Students must ensure that the process of independent and creative study of the study material using the module program is carried out within the time specified in the program for mastering this topic.

An important condition for the successful application of the module program is the correct choice of learning elements of students' learning activities. Because when students work with a module program, they do exactly these learning elements.

When using modular learning technology, the teacher must adhere to the following criteria:

1. The study material recommended for students to master independently should be as challenging as possible, taking into account the learning abilities of the students, and at the same time.

2. Students must master the study material within the time specified in the syllabus.

3. The teacher must ensure that students have the ability to independently and creatively master the learning materials. In doing so, the teacher first divides the information he or she brings into the lesson into two parts. Students should

master the first part creatively and independently with the help of the teacher. He then develops the module programs, intending to conduct the identified topics in the form of modular lessons.

The module program is developed by teachers, in which the objectives of teaching are described in stages, the stages of learning the topic, the elements of educational activities performed by students, ways to control student knowledge.

It should be noted that modular programs are not curriculum and teacher planning material, but a program of educational activities for students to study this or that topic independently and creatively. Module programs are developed by teachers and consistently describe the objectives of teaching, the stages of learning the topic, the tasks to be performed by students, the elements of educational activities, ways to control student knowledge.

In modular lessons, depending on the content of the topic, the elements of the above-mentioned learning activities can be used individually or in combination with the relevant OFE.

In order to use modular learning technology in the educational process, the teacher must do the following:

1. Modular planning of educational materials. Determining which topics will be studied at the beginning of the school year using modular learning technology;
2. Designing modular lesson plans on these topics;
3. Development of module programs in accordance with the educational, pedagogical and developmental goals of the subject;

According to the content and essence of module programs:

Modular programs designed for individual work of students to determine and increase the ability, interest, level of knowledge, level of mastery of each student, independent and creative work on the textbook, the development of self-assessment skills;

In addition to the above, modular programs designed for two students to work together allow students to teach each other, perform learning tasks and solve problems together, exercise mutual control;

In addition to the above, modular programs designed for students to work together in small groups provide for communication, learning discussions and debates, mutual cooperation and support between students.

Once the teacher has made sure that the students have developed the skills for independent and creative learning, using individual module programs, the two students should use module programs designed to work together in small groups once the appropriate pedagogical conditions have been met.

There are two different approaches to using structured module programs for small groups:

1. Competition method.

The teacher divides students into equal small groups and organizes independent work through a module program. At the end of each module there will be a question-answer, training competition in the form of a competition. Winners will be determined between the groups. Team members evaluate their performance taking into account the views of their partners.

2. The method of small consultants.

The teacher divides students into equal small groups and organizes independent work through a module program. Small consultants are assigned to each group. Junior consultants manage group work, supervise student activities,

and provide assistance where appropriate. At the end of each module there will be a question and answer session. Students are assessed through peer review.

In lessons based on modular educational technology, students' learning activities are organized on the basis of modular programs. Students independently master the educational material through the quality performance of educational tasks included in the module program and become the subject of their own educational activities. Thus, the two subjects of a single educational process, the teacher and the student, achieve the intended purpose of the learning process.

The teacher divides the teaching materials into modules and creates a module program. Defines the specific didactic purpose and learning tasks of each module. Supervision of the lesson consists of test assignments and independent work assignments. Organizes independent learning activities of students. Introduces the didactic purpose of the module program and learning tasks. Organizes independent work of students using the module program. Creates problem situations, provides assistance when appropriate.

At the end of each module, which is part of the module program, there will be a discussion, question and answer, discussion, brainstorming. Completes the module program.

Supervises the teacher with the help of test assignments on the lesson. analyzes the result achieved and recommends independent and creative work assignments to the students according to the achieved result. Students understand the didactic purpose of the module program, modules, specific didactic goals of the modules, learning tasks to be performed during the lesson, instructions on assignments. Organizes its own learning activities. Independently masters the text of the lesson, performs educational tasks with quality, finds answers to questions. Offers optimal options for getting out of problematic situations. Actively participates in reading discussion, question and answer, discussion and mental attack, etc.

The effectiveness of the teaching process depends on the degree to which the teacher has the skills to organize students' cognitive activities in accordance with the objectives and goals of teaching.

#### References.

Abduqodirov A.A., Astanova F.A., Abduqodirova F.A. "Case study" services. Theory, practice and experience. "Wing of Thought" -2012.

Usmanbaeva M. Innovative educational technologies. «Educational-methodical complex». Tashkent. 2015.

3. Abduqodirov A.A., Astanova F.A., Abduqodirova F.A. "Case study" services. Theory, practice and experience. "Wing of Thought" -2012.

4. Azixodjaeva N.N. Pedagogical technology and pedagogical skills.– T.: Cholpon, 2005.

5. Tolipova J.O. Pedagogical qualimetry. Study guide. Tashkent-2016.



## AXBOROT TEXNOLOGIYALARINI TA'LIM JARAYONIDAGI IMKONIYATLARI

DOI: <https://doi.org/10.53885/edinres.2021.59.51.001>

To'ychiyev Iskandar Umaraliyevich

Andijon qishloq xo'jaligi va agrotexnologiyalar instituti "O'simlikl;arni xomoya qilish" klafedrasi v.b. dosent, Andojon, O'zbekiston

---

Davlatova Feruza Anvarovna

Andijon qishloq xo'jaligi va agrotexnologiyalar instituti "O'simlikl;arni xomoya qilish" klafedrasi v.b. dosent, Andojon, O'zbekiston

## POSSIBILITIES OF INFORMATION TECHNOLOGIES IN THE EDUCATIONAL PROCESS

Toychiyev Iskandar Umaraliyevich

Andijan Institute of Agriculture and Agrotechnology, Department of Plant Protection, etc. associate professor, Andojon, Uzbekistan

---

Davlatova Feruza Anvarovna

Andijan Institute of Agriculture and Agrotechnology, Department of Plant Protection, etc. associate professor, Andojon, Uzbekistan

## ВОЗМОЖНОСТИ ИНФОРМАЦИОННЫХ ТЕХНОЛОГИЙ В ОБРАЗОВАТЕЛЬНОМ ПРОЦЕССЕ

Туйчиев Искандар Умаралиевич

Андижанский институт сельского хозяйства и агротехнологии, кафедра защиты растений и др. доцент, Андоджон, Узбекистан

---

Давлатова Феруза Анваровна

Андижанский институт сельского хозяйства и агротехнологии, кафедра защиты растений и др. доцент, Андоджон, Узбекистан

*Annotatsiya. Ushbu maqola ta'limda axborot-kommunikatsiya texnologiyalaridan foydalanish mavzusini ochib beradi. Ta'limdagi AKT vositalari qanday vazifalarni hal qilishga qaratilgan. Axborot-kommunikatsiya texnologiyalaridan umumiy ta'limda foydalanishning asosiy yo'nalishlari.*

*Kalit so'zlar: modernizatsiya, kompetentsiya, modernizatsiya, universal forumlar, bloglar, professional veb-seminarlar.*

*Annotation. This article covers the topic of using ICT tools in General education. To solve which tasks ICT tools are used in education. Key areas of use of information and communication technologies in General education.*

*Keywords: modernization, competence, modernization, universal forums, blogs, professional webinars.*

*Аннотация. В этой статье рассматривается использование информационных и коммуникационных технологий в образовании. Какие задачи направлены на решение инструментов ИКТ в образовании. Основные направления использования информационных и коммуникационных*

*технологий в общем образовании.*

*Ключевые слова: модернизация, компетенции, модернизация, универсальные форумы, блоги, профессиональные вебинары.*

In the context of continuous modernization of education, taking into account different teaching methods and emerging modern trends, the full development of professional pedagogical skills, the use of information and communication technologies is an important direction in the development and education of intellectual society in general. . The generation of new teaching methods and technologies leads to a really important value of informatization, which helps to increase the high level of knowledge and the formation of students' creative thinking, as well as their interest in the successful study of science. Information and communication technologies, which are the key to the socio-economic growth of the state and a solid foundation for further strengthening the intellectualization of future generations, are recognized as a key mechanism for the development of education in the XXI century.

Indeed, modern society needs to recognize the need for an integral knowledgeable and creative individual who can easily master the latest technologies to obtain and analyze a variety of data. Explaining new material to students in an understandable way should be based on the principles of consistency and convenience, so teachers and educators should try to enrich the learning process and work harder than they require. This means that information and communication competence is central to the general education system, and this is due to a variety of reasons. [1]

Thus, it should be noted that today educational and communication technologies operate as modern computer equipment, as well as software that provides modern teaching technologies using software and methodology. At the same time, absolutely any teacher has a variety of opportunities to improve the learning process, using ICT as an important tool in teaching.

Textbooks and reference books, electronic dictionaries, teaching materials, innovative programs, information from the Internet, conversations, universal forums, blogs, professional webinars and teleconferences are constantly modernizing the development of education and keeping pace with the times. gives the opportunity to be. It is not enough to gain relevant knowledge on a topic, the most important thing is to convey it to your readers fully and confidently, trying to improve yourself over and over again and help others improve. With the development of the latest information technology, the teacher gets a strong hand for the opportunity of intellectual development and the formation of the child's creative worldview, as well as himself continues to grow professionally. Focusing on the need to improve the theoretical and practical knowledge of students, we note that the universal introduction of information and communication technologies (ICT) in education solves the following tasks.

- formation of positive motivation of students;
- development of information culture and computer literacy;
- increase the intensity of the pedagogical process;
- Facilitate the flow of information in terms of universal computerization;
- providing the educational process with new and constantly updated information;
- Provide information based on the individual characteristics of students.

Everyone learns in different ways, so the use of modern ICT tools in all types of education makes an important contribution to the development of the entire education system. Let's look at the main areas of ICT use:

- in the presentation of new material and information - visualization of the theory (Power Point presentation program, etc.);
- perform virtual laboratory work;
- Consolidation of material (trainings and seminars);
- control and verification of acquired knowledge (testing);
- self-study of students (development programs);
- training of different abilities of students (memory, attention, etc.).

Teaching ICT has a significant positive impact on the learning process, as they "enrich" the teaching methods and information scheme. The use of high-tech equipment and telecommunications allows teachers not only to provide students with the necessary knowledge, but also to form new approaches in modern teaching methods. We live in an age of automation, computerization and artificial intelligence, so it is necessary to train a wide range of professionals who are well versed in various technologies and methods of their management. This highlights the urgency of introducing ICT into the educational process. [2]

This sets very high standards for teachers' qualifications. Pedagogical practice includes two levels of the model of information and communication professionalism:

Level 1. Functional literacy, including:

- Professional knowledge of modern computer programs, skillful processing of digital, text, graphics, audio and video data (creation of various presentations, audio background during lessons, watching educational videos, etc.).
- Ability to work on the Internet, use its services.
- Use of multifunctional devices (multifunctional devices - scanner, printer).

Level 2. Active in achieving results:

- Introduce a variety of specialized media resources developed in accordance with the methodology of this topic.
- Improving a creative and creative approach to the learning process associated with creating your own electronic tools.

Along with ICT, e-learning tools have been actively developed. These are textbooks created using computer information technology. They are diverse and include computer simulators, game training programs, a variety of multimedia software packages, laboratory workshops, electronic libraries and textbooks, training databases, information retrieval systems, testing and monitoring programs and so on.

The need to foster a personal internal professional culture of teachers, to introduce innovative teaching methods and to increase the intellectual development of students necessitates the adherence to major trends in education. Information and communication technologies (ICT) in education is a truly important modern achievement that has enabled both teachers and students to make the learning process interesting and comprehensible. While many topics cover a very large amount of information, ICT is an aid in assimilating and analyzing the flow of knowledge that comes in this case. However, despite the many unique positive functions of ICT, it must be remembered that nothing can ever replace the value of man and his word. [3]

Today, the most important task of the educational process is the search for

new forms and tools in the transition from traditional education to innovative education, the need to increase the effectiveness of teaching, to plan and organize their activities for students. and to enable independence in control.

#### References

Ibragimov H.I., Yuldashev U.A., Bobomirzaev H., Pedagogical psychology (textbook). – T .: National Society of Philosophers of Uzbekistan Publishing House, 2009.

Mavlonova R.A., Vohidova N.H., Social pedagogy. - T: Istiqlol Publishing House. 2009.

Polat E.S. New pedagogical and informational technologies in the education system [Text]. / Pod red. E. S. Polat. - M., 2011.

## ЎҚУВЧИЛАРНИ КАСБГА ЙЎНАЛТИРИШНИНГ ПСИХОЛОГИК ЖИХАТЛАРИ

Ахмедова Насиба

ЖДПИ катта ўқитувчиси

*Аннотация:* Ушбу мақола бугунги куннинг долзарб мавзуларидан бўлиб, ўқувчи ёшларни касбга йўналтиришнинг психологик жиҳатлари масалаларига қаратилган. Касбларни онгли равишда танлашга тайёрлаш масалаларига боғлаб ёритилган.

*Таянч сўзлар:* Касб, ахлоқий, масъулият, қатъият, ирода, жасорат, меҳр-мурувват, касбий тайёрлик, тарбия жараёни.

*Аннотация:* Данная статья - одна из актуальных тем сегодняшнего дня, психологические аспекты профориентации студентов. Вопросы. Он занимается вопросами подготовки к осознанному выбору профессии.

*Ключевые слова:* профессионализм, этика, ответственность, целеустремленность, воля, смелость, доброта, профессиональная подготовка, учебный процесс.

*Resume:* This article is one of the topical topics of today, the psychological aspects of vocational guidance of students. Questions. He deals with issues of preparation for an informed choice of a profession.

*Key words:* professionalism, ethics, responsibility, dedication, will, courage, kindness, professional training, educational process.

Мустақиллик йилларида таълим соҳасида амалга оширилаётган туб ислохотларнинг натижалари тайёрланаётган касбларнинг сифати, билими, малакаси, маънавий-интеллектуал савиясида яққол намоён бўлмоқда.

Ҳозирги фан техника ва ижтимоий тараққиёт шароитида ёш авлодни жамият барпо этишда фаол қатнашишга тайёрлаши лозим бўлган мактабнинг роли ҳар қачонгидан кўра ўсди. Шу муносабат билан ўқувчиларга илм фан асосларининг мустаҳкам билимларни сингдириш, уларда юксак онглиликни тарбиялаш, умуминсоний ахлоқийликни шакллантириш, ёш авлодни турмушга ва меҳнатга, ижтимоий зарур касбларни онгли равишда танлашга тайёрлаш таълим ва тарбиянинг ҳамма босқичларида ҳозирги мактабларнинг вазифасидир.

Шу ўринда педагогика фанидан изоҳли луғатларда қисқача касб тушунчаси ва унга бевосита алоқадор бир неча тушунчаларга таъриф бериб ўтамыз.

Касб-маҳсус тайёргарлик ва иш тажрибаси натижасида маълум бир соҳада касбий фаолиятни амалга ошириш учун назарий билимлар мажмуасини, амалий кўникма ва малакаларни эгаллаган, унга жисмоний имконият, ақлий қобилият ва юридик ҳуқуқларни таъминловчи инсоний меҳнат фаолиятининг тури.

Касб-кишининг меҳнат фаолияти, доимий машғулоти тури, иш турини малакали бажаришга имкон берадиган билим, маҳорат, тажрибани талаб этади. Касблар ичида меҳнат фаолиятининг энг тор соҳаси ажралиб турадиган ихтисосликлар бор. Масалан, шифокор касбига жарроҳ, офтальмолог, невролог, дерматолог ва бошқалар. Касб, одатда шахснинг асосий тирикчилик манбаи ҳисобланади.

Касбни тўғри танлаш-инсон турмушида муҳим қадамдир, ёш авлоднинг бутун хаётидаги мувафоқияти кўп жиҳатдан касбнинг қанчалик тўғри танланишига боғлиқ. [2.142].

Шу сабабли ҳам ёшларнинг касбий сифатларини жаҳон таълими талабларига мос қилиб шакллантириш ўта муҳим муаммодир. Бу муаммо ечимини топишда биз аввало шахс, яъни ҳар-бир ўқувчининг олдига қўйилган касбий тайёргарлигига қуйидагича вазифа қўйдик:

- Даставвал ҳар бир болада мавжуд бўлган лаёқат, иштиёқ ва қобилиятларни



эркин ва самарали ривожлантиришга эриша олишлик;

- ижобий (ахлоқий, масъулият, қатъият, ирода, жасорат, меҳр-мурувват ва шу кабилар) сифатларни миллий ва фуқаролик ҳис-туйғусини ҳамда миллий ғурурни ўстиришга эришиш;

- илмий дунёқараш ва эътиқод; ижтимоий эҳтиёж ва ахлоқий заруратларни чуқур тушуниш, ижтимоий ва фуқаролик бурчини англаш; ижтимоий сиёсий фаолликни тарбиялашга тайёр ҳолда бўлишга эришиш ва шу кабилар.

Демак, ўқувчиларининг касбий сифатларини ҳар томонлама ривожланишга замин яратиш, яъни уларни касб танлашга қизиқтириш ва иштиёқ уйғотиш билан бирга уларнинг идрок этиш, фикрлаш қобилиятларини, илмий дунёқарашини кенгайтириш каби сифатларини ўстиришга ўзи севган касбга йўналтиришга тўлиқ сафарбар этмоқ лозим.

Касбга тайёргарлик-аниқ касбий фаолият доирасида иш бажаришга имкон берувчи билимлар, кўникма ва малакаларни шакллантирувчи жараён. [2.144].

Бу борада ўтмишда ота-оналар бола ёшлиқдан меҳнатга ўргатилмаса, меҳнатга қизиқиш уйғотилмаса катта бўлганда мустақил ҳаёт кечира олмаслигини, дангаса ва ишқмас бўлиб қолишини ҳис этганлар.

Болани ёшлиқ давридан меҳнатга қизиқтириш зарурлиги ҳақида ўтмишда боболаримиз қимматли фикрлар билдирганлар. Уларнинг фикрича, бола тарбиясида ота-онанинг эътиборга оладиган жиҳати ёшлигидан фойдали меҳнатга ўргатиш, кичик ёншдаёқ уни ишга одатлантириш бўлган. Боланинг тик туриб юра бошлаган вақтидан бирор иш айтиб, унинг бажарилишини кузатишган. Болага бериладиган иш аҳамиятсиз ёки катта иш бўлмасада ҳамма унинг бажаришидан хурсанд бўлишган. Боланинг бу бажарилган меҳнатидан фойдаланмасада, фаолиятни бажаришининг ўзи катта тарбиявий аҳамиятга эга бўлиши керак деб тушинилган. Бундай ишлар болада меҳнатдан қочмаслик уни севиш ва унга қизиқиш, берилиб ишлаш туйғуларини шакллантирган. «Бир кишига қирқ хунар ҳам оз» - деган мақолдан маълумки, инсон ҳаёти давомида бир эмас, бир канча касб-хунарга эга бўлиши талаб этилади.

Шу боис улар болани ёшлиқдан турли ижтимоий фойдали ва унумли ишларга жалб қилишда, энг аввало, меҳнатнинг фақат моддий жиҳатини эмас, балки тарбиявий, ахлоқий-маънавий аҳамиятини ҳисобга олганлар.

Ота-оналар болаларининг жинсий хусусиятларига хос вазифа беришни меҳнат тарбиясида асосий қоида деб билганлар. Қизлар уй-рўғгор ишларини бажаришга - кийим бичиш ва тикиш, овқат пишириш, уйни тоза-озода тутиш, кир ювиш, меҳмон келганда дастурхон ёзиш каби ишларга ўргатилган. Ўғил болалар эса рўзғорда оғир ишларни бажаришга - ўтин ёриш, ер чопиш ва бошқа юмушларга кўмаклашганлар.

Шу боис ўқувчиларга касбий тарбия асосларини сингдириш, уларда касб-хунарга мойиллиги, билим ва кўникмаларни чуқур ривожлантириш танлаб олинган касб-хунар бўйича бир ёки бир неча мутахассисликни эгаллаш имконини беради.

Асосан ўсмир ўқувчиларда касб танлаш бўйича иккиланишлар кўпроқ кузатилади. Айнан шу ёшда қайси мутахассислик эгаси бўлсам экан, деган савол уларни қийнайди. Шунда касбнинг моҳиятини англаш зарур бўлади.

Шахсни касбий шакллантиришнинг икки томони мавжуд. Шахснининг ўз индивидуал хусусиятларига боғлиқ бўлган ички томони ва муайян жамиятнинг муайян ижтимоий-иқтисодий ва тарихий шароитлари ва мақсадлари билан аниқлайдиган ташқи томонлари. Бўлажак мутахассисни касбий фаолиятга тайёрлаш ва меҳнат бозорида рақобат қила олишга тайёрлиги ва қобилиятини таъминлаш мақсадида ижтимоий етук шахсни шакллантириш, индивиднинг талаблари, қобилиятлари, руҳий жисмоний имкониятлари ҳамда ижтимоий ва ижтимоий этник омиллар таъсирини ҳисобга олган ҳолда ўқув жараёни ва ўқув

ишлаб чиқариш фаолияти доирасида дастурлаштирилади ва амалга оширилади. Мактабларда “Ким бўлсам экан?”, “Касбим фахрим”, “Киз боланинг касби унинг бахти” мавзусларида иншолар, тарихий шаҳарларга саёхатлар уюштириш, тажрибали касб эгалари билан ўқувчилар учрашувларини суҳбатлар ташкиллаштириш катта аҳамиятга эга.

Маълумки, ўқувчиларни касб-хунарга йўналтиришдан мақсад ўсиб келаётган ёш авлодни онгли равишда эркин танлашга тайёрлашдир. Касбга йўналтириш жараёнида ҳар-бир шахснинг индивидуал хусусиятларини, халқ хўжалиги манфаатлари нуктаи назаридан меҳнат ресурсларини тўлақонли таъминлаш зарурлигини ҳисобга олиш лозим. Касбга тўғри йўналтириш шахснинг ҳаётда ўз ўрнини топишга ёрдам беради. Ўқувчиларни мустақил меҳнат фаолиятига тайёрлаш ва уларнинг касб-хунарни ўзларининг қобилиятларига яраша тўғри танлашларига эришиш учун мактаб ўқитувчиларининг педагогик маҳорати, билим савияси, дидактик қоби- лиятлари юксак бўлиши, тўғрак ва қўшимча ёрдамчи курсларнинг юритилиши, мактабларда касб-хунар тўғрисида маърузалар ўқилиши, суҳбатлар, мунозаралар ўтказилиши. Учрашувлар, касб-хунарга оид кўргазмалар ташкил этилиши, ўқувчиларда касб танлашга қизиқиш ҳамда иштиёқни уйғотади. Мактабда ўқувчиларни касб-хунарга йўналтириш ишлари директорнинг маънавий - ахлокий ишлар буйича муовини бошчилигида, синф раҳбари, мактаб психологи, касбга йўналтирувчи мутахассис ва фан ўқитувчилари томонидан амалга оширилади. Уларнинг асосий вазифалари қуйидагилардан иборат:

1. Меҳнат фаолиятига бўлган ижобий муносабат ҳосил қилиш.
2. Касбий фаолият таркибини тушуна олиш.
3. Касб томонидан талаб этиладиган шахс хусусиятларини билиш.
4. Ўз имкониятлари ва қобилиятларини объектив баҳолай олиш.

Ўқувчиларни касб танлашга тўғри йўналтиришда қуйидаги ишларни амалга ошириш тавсия этамиз:

- мактабда ҳар-хил касб эгалари билан суҳбат ташкил этиш, улар ўз касби ҳақида тўлиқ маълумотлар бериш;
- касб юзасидан маслаҳатлар қилиш;
- илғор касб эгалари, касб фахрийлари билан учрашувлар ташкил қилиш;
- давра суҳбатлари, кечалар ташкил этилиши;
- радио, телевидения ва матбуотда ташвиқот қилиш ва бошқалар.

Мактабда касб танлаш ишига таълим ва тарбия жараёнининг энг асосий муаммолари деб қаралганда ёшларимиз ҳаётда ўзларининг муносиб ўринларини топадилар ва жамиятга фойдаси тегадиган шахслар бўлиб етишадилар.

Хулоса қилиб шуни айтишимиз керакки, ўқувчиларни касбга йўналтириш оила ва мактаб таълим-тарбия жараёнининг бутун мазмунини ташкил этади. Ўқувчиларда касбга йўналтиришдаги олдимизда турган муаммоларни бартараф қилиш йўллари ишлаб чиқиб, берилган тавсияларга тўғри амал қилган ҳолда ўқувчиларни ҳаётда ўз ўрниш топишида танлаган касбининг аҳамияти нечоғли аҳамият касб этганлигида намоён бўлади.

Адабиётлар рўйҳати.

1. Ўзбекистон Республикасини янада ривожлантириш бўйича ҳаракатлар стратегияси. Ўзбекистон Республикасининг фармони. Ўзбекистон Республикаси қонун ҳужжатлари тўплами, 2017 й, 6-сон, 70-модда.

2. Ғозиев Э. “Касб психологияси” Тошкент, 2003 й.

3. Ж.Ҳасанбоев ва б. “Педагогика фанидан изоҳли лугат”.- Фан ва технология. Тошкент 2008 й 122. 144б.

