



<https://interscience.uz/>

ISSN 2181-1709 (P)

ISSN 2181-1717 (E)

SJIF: 3,546 (2020)

2022/№ 11

**ТАЪЛИМ ВА
ИННОВАЦИОН
ТАДҚИҚОТЛАР**

**ОБРАЗОВАНИЕ И
ИННОВАЦИОННЫЕ
ИССЛЕДОВАНИЯ**

**EDUCATION AND
INNOVATIVE
RESEARCH**

**ТАЪЛИМ ВА ИННОВАЦИОН ТАДҚИҚОТЛАР
ОБРАЗОВАНИЕ И ИННОВАЦИОННЫЕ ИССЛЕДОВАНИЯ
EDUCATION AND INNOVATIVE RESEARCH**



**№11, 2022
ноябрь**

<p>Муассис: Бухоро давлат университети Фан ва таълим МЧЖ</p> <p>Бош муҳаррир: Маъмуров Баходир Бахшуллаевич</p> <p>Жамоатчилик кенгаши раиси: Хамидов Обиджон Хафизович, Бухоро давлат университети ректори</p> <p>Таҳририят кенгаши раиси: Махмудов Мэлс Ҳасанович</p> <p>Масъул котиб: Акрамова Гулбахор Ренатовна</p> <p>Техник муҳаррир: Давронов Исмоил Эргашевич</p> <p>Таҳририят манзили: Бухоро шаҳар, Қ.Муртазов кўчаси, 16-уй</p> <p>Телефон: +998(90)744-00-22</p> <p>E-mail: eirjournal2020@gmail.com</p> <p>Журналнинг электрон сайти: www.interscience.uz</p> <p>Журнал ОАК Раёсатининг 2021 йил 30 сентябрдаги 306/6-сон Қарори билан ПЕДАГОГИКА, ПСИХОЛОГИЯ, ФИЛОЛОГИЯ, ТАРИХ ФАНЛАРИ бўйича фалсафа доктори (PhD) ва фан доктори (DSc) илмий даражасига талабгорларнинг диссертация ишлари юзасидан асосий илмий натижаларини чоп этиш тавсия этилган илмий нашрлар рўйхатига киритилган</p> <p>Босишга рухсат этилди: 22.11.2022 б/т.12,5. Буюртма рақами 12 «FAN VA TA'LIM» нашриётида чоп этилди. Бухоро шаҳар</p> <p>Журнал 28.07.2021 йилда 9305 рақами билан Ўзбекистон Омма- вий ахборот воситалари давлат рўйхатидан ўтган</p> <p>Журнал 2020 йилда ташкил топди ва 2 ойда 1 марта чоп этилди. 2021 йил ноябрь ойдан бошлаб хар ойда 1 марта ўзбек, рус ва инглиз тилларида чоп этилади</p> <p>«Таълим ва инновацион тадқиқотлар» халқаро илмий-ме- тодик журналдан кўчириб босиш таҳририятнинг розилиги билан амалга оширилади</p> <p>Мақолада келтирилган фактларнинг тўғрилиги учун муаллиф масъулдир</p>	<p>07.00.00 – ТАРИХ ФАНЛАРИ</p>	
	Иноятлов С. Устоз Жума Намозов 100 ёшда	7
	Иноятлов С. Ўзбекистон журналистикасининг отахонларидан бири	13
	Бўриев С. Д. Совет даврида Сурхон воҳасидаги ирригация ва мелиорация ишлари	17
	Курбонова М. Б. Сумалак таоми: жамоавий мулоқот ва маросимийлик рамзи	24
	Махмудов О. В. Ўрта аср Европа таржима марказлари тизимида Салерно тиббиёт мактабининг ўрни	32
	Эргашев Ж. Ю. Сўнгги ўрта асрларда Бухоро бозори таркиби ва савдо кўлами масаласи	38
	Шодиева Ш. С. Бухоро амирлиги ва Усманийлар салтанати алоқалари тарихидан.	45
	Жумагулов А. Б. Тошкент воҳаси ҳарбий иш тарихини ўрганишда қадимги Қанқа шаҳрининг ўрни ва аҳамияти	51
	Бегамова Н. Х. Республика кишлоқ хўжалигидаги таркибий ўзгаришлар (фермер хўжаликлари ва кластерлар мисолида)	58
	10.00.00 – ФИЛОЛОГИЯ ФАНЛАРИ	
	Маджидова Р. У. Антропоцентрические пословицы в разнотипных языках как аспект лингвистической аксиологии	66
	Сабирова Н. Э. Хоразм бахшичилик санъатининг локал хусусиятлари	73
	Pirnazarova M. M. Tabiatni anglash va anglatishda shoir mahorati	79
	Абдуллаева Р. Х. Пословичная языковая картина мира как хранилище культуры	83
	Бойматова Д. Б. Кириш сўзларда аксиологик модаллик	89
	Мамараимова Д. Б. Базовые критерия отбора лексического минимума английской терминосистемы туризма	94
	Ярматова М. А. Роль дидактических и учебно-ролевых игр в процессе обучения русскому языку	99
	Жамматова М. Умар Боқийнинг “Лайли ва Мажнун” достонида воқеалар тасвири	106
	Maripova G. Mamlakatimizda chet tillarini o'qitishni jadallashtirish va olib borilayotgan islohotlar	109
	Авезов С. С. Бухоро фольклори болалар ўйини поэтикаси ва композицияси	114
	Сафарова Н. О. Ўзбек халқ латифалари хақида	119
	Sulaymonova M. Sh. Milliy qadriyatlarining ona tili ta'limidagi o'rni	126

Muhammadieva N. M. Categories of emotivity and related concepts	135
Рўзиев Н. Қ. Топонимик афсона ва ривоятларнинг мавзуй турлари ўртасидаги ўхшашликлар	138
13.00.00 – ПЕДАГОГИКА ФАНЛАРИ	
Тўхтабоев Н. Т. Бошланғич тайёргарлик босқичидаги баландликка сакровчи кизларнинг машғулот юктамаларинининг аҳамияти	143
Файзуллаева Г. Ш. Ўқитувчининг касб стандартини амалиётга киритишда P5BL ёндашуви	147
Норматова Н. Н. Хорижий тилни ўқитишда нофилолог талабаларнинг касбга йўналтирилган оғзаки нутқ кўникмаларини ривожлантиришнинг ўзига хос хусусиятлари	152
Kholiyorov B. H. Development of lexical competence in english classes of students of non-philological higher educational institutions based on authentic materials	157
Abdullayev M. J. Umum ta'lim maktablari yuqori sinf o'quvchilarining chidamkorlik jismoniy sifat ko'rsatkichlari dinamikasi	162
Mavlonov F. Harbiy xizmatchilarning vatanparvarlik kompetensiyalarini shakllantirishda kasbiy madaniyatini rivojlantirish bo'yicha davlat siyosatining bugungi holati va o'ziga xos xususiyatlari	167
Акрамов А. А. Бўлажак мактабгача таълим педагоглари инновацион касбий фаолиятга тайёрлашнинг педагогик-психологик хусусиятлари	172
Тураев Х. А. Чизмачилик дарсларини ташкил этишда таълим методларининг ўрни ва амалий аҳамияти	177
Oqilova K. S. Motivatsiya va uning ilmiy-nazariy o'rganilish sohasi	182
Xusanov Z. J. Fizika fanidan masalalar yechishda integrallash qoidasidan foydalanish	187
Мадрахимова Ф. Р. Ўқитувчининг ижтимоий фаоллашувида медиа ва ахборотнинг аҳамияти (Педагогика йўналиши)	192
Karshiboyev Sh. E. Fizika darslarida texnika xavfsizligi qoidalariga rioya etishning tadbirlari	196
Дилова Н. Г., Ашурова З. М. Мактабгача таълимда STEAM технологиясининг аҳамияти ва дидактик механизми	201
Жўраев А. Р., Тураев Х. А. Чизма геометрия ва муҳандислик графикасини “ubiquitous learning” технологияси асосида ўқитиш методикаси	211
Mirzoyev D. P. Talabalarni kasbiy faoliyatiga oid kompetentligini rivojlantirishning joriy holati va istiqbollari	218
Shodmonova Z. B. Shaxs ijtimoiy-pedagogik rehabilitatsiyasi mohiyati va mazmuni	224
Vakayev Sh. Sh. Badiiy bezash ishlarida ranglarni to'g'ri qo'llash tartibi va ularni emotsional ta'siri.	228
Хонкулов Ш. Х. Ўзбекистоннинг рақамли таълим муҳитини яратишга оид илк тажрибалари	232
Tilavova M. M. Boshlang'ich ta'lim jarayonida texnologiya fani va uning mazmuni	236
Абдуллаев Н. А. Спорт жамоасида адолатпарварлик мезонларига риоя қилиш қонуниятлари	242
Sayfullayev A. A., Sayfilloyeva Sh. A. Boshlang'ich sinf o'quvchilarini o'zlashtirish faoliyati metodikasini takomillashtirish	246
Махмудов М. К. Интеллектуально-физическое развитие будущих учителей физической культуры на основе акмеологического подхода.	254

Мансурова Н. Р. Миллий муский мерос, уни асрашга доир педагогик жараён йўналишлари ва ўзига хос хусусиятлари	258
Сабиров С. Ж. Бошланғич синф ўқувчиларида моделлаштириш кўникмаларини шакллантиришнинг дидактик хусусиятлари.	266
Артиков М.Б., Ажиева М. Б., Бекпўлатов Ҳ.О., Бекимбаева Г. Н. Анорганик кимёда «Металэмаслар» мавзусини ўқитишнинг янги педагогик ва информацион технология асосида дарс алгоритми	270
Ёдгоров Н. Дж. Бўлажак чизмачилик ўқитувчисининг касбий кўникмаларини ривожлантиришда смарт - таълим	277
Оришев Ж. Б. Бўлажак технологик таълим ўқитувчилари касбий кўникма ва малакаларини шакллантириш лойиҳаси	284
19.00.00 – ПСИХОЛОГИЯ ФАНЛАРИ	
Умаров Б. М., Муротмусаев К. Б., Хамдамов Х. К. Психологические особенности эмоционального интеллекта в лидерской деятельности	291
Атабаева Н. Б. Альтруизм шаклланишининг психологик хусусиятлари	301
Қаршиева Д. С. Педагогларнинг касбий ривожланишида стрессор ва стрессоген факторларнинг роли ва аҳамияти	309
Самарова Ш. Р., Mirzayeva M. A. Ingliz tili darslarida o'quvchilarning hissiy intellektini rivojlantirishning ba'zi usullari haqida	315
Саидов А. И. Ёшларни оилавий ҳаёт ҳақидаги тасаввурларини шакллантиришнинг ижтимоий-психологик хусусиятлари	320
Абдумаджидова Д. Р. Психологическая подготовка и возможности спортсменов в соревновательной период	324
Мелибаева Р. Н. Шахс психик бузилишлари диагностикаси хусусиятлари	330
Норбошева М. А. Бола шахси шаклланишида эртактерациянинг аҳамияти	338
Юнусова Г. С., Ўрмонов Т. К. Оилада ота-она муносабатларининг фарзандлар ижтимоий тасаввурларини шаклланишига таъсири	342
Аракулов Г. Т., Йўлдошев С. Агрессия - ўсмирларда тажовузкорлик шаклланишига таъсир этувчи феномен сифатида	345
Шарафутдинова Х. Г. Ёш ва ўрта ёш оилаларда шахслараро муносабатлар деструкцияси	349
Ғайибова Н. А. Оилавий маслаҳатни ташкил этишнинг ўзига хос жиҳатлари	353
Talabova D. T. Boshlang'ich sinf o'quvchilarida insonparvarlik fazilatlarini shakllantirishning nazariy- metodologik asoslari.	356
Jumamurodova U. M. O'smir shaxsida o'z-o'ziga munosabat shakllanishining psixologik xususiyatlari	360
Джалолова М. А., Нуриддинов Р. С. Сенсорное развитие и обучение у детей дошкольного возраста	363
Нуралиева Д. М. Oilalarga psixologik xizmat ko'rsatishning ijtimoiy psixologik xususiyatlari	370
Yunusova G. S., Turdimatova E. E. O'smirlarda agressiv xulq atvorni namoyon bo'lishida oilaning roli	378
Алимова Г.Б., Асрорхонова Э. А.Бола чизган расмларида акс этган шахс психологияси	382
Xusanov S. M. Ijtimoiy tarmoqlarga tobelikning zararlari, uni yengib o'tish bo'yicha tavsiyalar	386
Насиров Дж. Ш. Спорчи ва мураббийлар ўртасидаги шахслараро муносабатлар самарадорлигининг таъминлашнинг ижтимоий-	389
Латипов И.М. Бўлажак ҳамшираларда касбий компетентлик ҳақидаги тасаввурларни тадқиқ услуги	392

ТАЪЛИМ ВА ИННОВАЦИОН ТАДҚИҚОТЛАР**ЖАМОАТЧИЛИК КЕНГАШИ АЪЗОЛАРИ**

Джурев Рисбой Хайдарович, педагогика фанлари доктори, Ўзбекистон Республикаси Фанлар академияси академиги

Шамсутдинов Рустамбек Темирович, Андижон давлат университети профессори, Ўзбекистонда хизмат кўрсатган маданият ходими, тарих фанлари доктори

Мажидов Ином Урушев, техника фанлари доктори, профессор, Ўзбекистон миллий университети.

Олимов Кахрамон Танзилевич, педагогика фанлари доктори, профессор, А.И.Герцен номидаги Россия давлат педагогика университети Тошкент филиали

Таджиходжаев Зокирхўжа Абдусатторович, техника фанлари доктори, профессор

Мусурмонова Ойнисо, педагогика фанлари доктори, профессор

Сафарова Роҳат Гайбуллоевна, педагогика фанлари доктори, профессор, Т.Н.Қори-Ниёзий номидаги Ўзбекистон педагогика фанлари илмий тадқиқот институти.

Ибрагимов Холбой Ибрагимович, педагогика фанлари доктори, профессор, Ўзбекистон жаҳон тиллари университети

ТАХРИРИЯТ КЕНГАШИ АЪЗОЛАРИ

Артамонова Екатерина Иосифовна, педагогика фанлари доктори, профессор, Москва давлат педагогика университети, Халқаро педагогика фанлари академиясининг президенти

Емельянова Ирина Евгеньевна, педагогика фанлари доктори, профессор, Жанубий-ураль давлат ижтимоий-педагогика университети, Россия

Кузьменко Галина Анатольевна, педагогика фанлари доктори, профессор, Москва давлат педагогика университети, Жисмоний тарбия, спорт ва саломатлик институти

Олимов Ширинбой Шарофович, педагогика фанлари доктори, профессор, Бухоро давлат университети

Сафаралиев Бозор Сафаралиевич, педагогика фанлари доктори, профессор, Челябинск давлат академияси

Жўраев Хусниддин Олтинбоевич, педагогика фанлари доктори, доцент, Бухоро давлат университети

Кулишов Владимир Васильевич, педагогика фанлари доктори, профессор, Давлат иқтисодиёт ва технология университети проректори, Кривой Рог, Украина

Лазаренко Ирина Рудольфовна, педагогика фанлари доктори, профессор, Алтай давлат педагогика университети ректори, Россия

Филиппова Оксана Геннадьевна, педагогика фанлари доктори, профессор, Жанубий-ураль давлат ижтимоий-педагогика университети, Россия

Христо Кючук, педагогика фанлари доктори, Умумий тилишунослик ва психолингвистика профессори, Берлин Эркин университети, Туркология институти, Халқаро психолингвистика ва Социолингвистика журнали асосчиси ва муҳаррири, Германия

Кумсков Михаил Иванович, физика-математика фанлари доктори, профессор, М.В. Ломоносов номидаги Москва давлат университети

Тилавова Матлаб Мухаммадовна, педагогика фанлари номзоди, доцент, Бухоро давлат университети

Дилова Наргиза Гайбуллаевна, педагогика фанлари бўйича фалсафа доктори (PhD), доцент, Бухоро давлат университети

Максименко Сергей Дмитриевич, академик, психология фанлари доктори, профессор, Украина Миллий педагогика фанлари академиясининг академиги

Умаров Бахриддин Мингаевич, психология фанлари доктори, профессор, Тошкент давлат педагогика университети

Бафев Мухиддин Мухаммадович, психология фанлари бўйича фалсафа доктори (PhD), Низомий номидаги Тошкент давлат педагогика университети

Падалка Олег Семенович, педагогика фанлари доктори, профессор, М.П. Драгоманова номидаги педагогика миллий университети, Украина

Маджидова Раъно Уришевна, филология фанлари доктори, профессор, Ўзбекистон давлат жаҳон тиллари университети

Шарипова Лайло Фрунзеевна, узбек тили ва адабиёти кафедраси профессори, филология фанлари доктори (DSc), Бухоро давлат университети

Юсупова Хилола Уктамовна, филология фанлари номзоди, доцент, Бухоро муҳандислик-технология институти

Ўзбекова Моҳичехра Ёқубовна, филология фанлари бўйича фалсафа доктори (PhD), доцент, Бухоро давлат университети

Иноятлов Сулаймон Иноятович, тарих фанлари доктори, профессор, Бухоро давлат университети

Ражабов Кахрамон Кенжаевич, тарих фанлари доктори, профессор, Ўзбекистон Фанлар академияси Тарих институти етакчи илмий ходими

Ҳазретали Турсун, тарих фанлари доктори, профессор, Хожя Аҳмад Яссавий номидаги халқаро қозоқ-турк университети профессори

Мамедова Ирада, тарих фанлари бўйича фалсафа доктори, доцент, Озарбайжон Миллий академияси Тарих институти бўлим бошлиғи

Рашидов Ойбек Расулович, тарих фанлари доктори (DSc), профессор, Бухоро давлат университети

Жумаев Рустам Ғаниевич, сиёсий фанлар бўйича фалсафа доктори (PhD), доцент, Бухоро давлат университети

Тимур Хўжаўгли, тилишунос ва адабиётшунос олим, Мичиган университети профессори (AKII)

Nurettin Naimoğlu Doç. Dr., Zonguldak Bülent Ecevit Üniversitesi Fen-Edebiyat Fakültesi Tarih Bölümü (Туркия)

Муллоджанов Сайфулло Кучакович, тарих фанлари доктори, профессор, Тожикистон миллий университети

Намозов Бобир Бахриевич, фалсафа фанлари номзоди, доцент, Бухоро давлат университети

Артикова Хафиза Тўймуродовна, биология фанлари доктори, доцент, Бухоро давлат университети

Гушко Сергей Владимирович, иқтисодиёт фанлари доктори, профессор, Давлат иқтисодиёт ва технология университети проректори, Кривой Рог, Украина

Куролов Кобулжон Кулманович, иқтисодиёт фанлари доктори, профессор, Ислам Каримов номидаги Тошкент давлат техника университети хузуридаги педагог кадрларни қайта тайёрлаш ва уларнинг малакасини ошириш тармоқ маркази директори

Маманазаров Абдухаким Бозорович, иқтисодиёт фанлари фан номзоди, доцент, Ломоносов номидаги Москва давлат университети Тошкент филиали

Соҳибов Акрам Рустамович, педагогика фанлари номзоди, доцент, Қариш давлат университети

Умаров Бахиулло Жўраевич, педагогика фанлари номзоди, доцент, Бухоро давлат университети

Хасанова Гулноз Қосимовна, педагогика фанлари номзоди, доцент, Бухоро давлат университети



ЧЛЕНЫ ОБЩЕСТВЕННОГО СОВЕТА

- Джусраев Рисбой Хайдарович**, доктор педагогических наук, академик АНРУз
Шамсутдинов Рустамбек Темирович, профессор Андийжанского государственного университета, заслуженный работник культуры Узбекистана, доктор исторических наук
Мажидов Ином Урушев, доктор технических наук, профессор, Национальный университет Узбекистана им. Мирзо Улугбека
Олимов Кахрамон Танзилович, доктор педагогических наук, профессор, Ташкентский филиал Российского государственного педагогического университета имени А.И. Герцена
Таджиходжаев Зокирхужа Абдусатторович, доктор технических наук, профессор
Мусурмонова Ойнисо, доктор педагогических наук, профессор
Сафарова Рохат Гайбуллоевна, доктор педагогических наук, профессор, Узбекский научно-исследовательский институт педагогических наук имени Т. Н. Кори-Ниязи
Ибрагимов Холбой Ибрагимович, доктор педагогических наук, профессор, Узбекский государственный университет мировых языков

РЕДАКЦИОННО-ИЗДАТЕЛЬСКИЙ СОВЕТ

- Артамонова Екатерина Исифовна**, доктор педагогических наук, профессор, Московского государственного педагогического университета. Президент Международной академии педагогических наук
Емельянова Ирина Евгеньевна, доктор педагогических наук, профессор, Южно-уральский государственный гуманитарно-педагогический университет, Россия
Кузьменко Галина Анатольевна, доктор педагогических наук, профессор, Московский государственный педагогический университет, Институт физической культуры, спорта и здоровья
Олимов Ширинбой Шарофович, доктор педагогических наук, профессор, Бухарский государственный университет
Сафаралиев Бозор Сафаралиевич, доктор педагогических наук, профессор кафедры социально-культурной деятельности Челябинской государственной академии
Джусраев Хусниддин Олтинбоевич, доктор педагогических наук, доцент, Бухарский государственный университет
Кулишов Владимир Васильевич, доктор педагогических наук, профессор, Государственный университет экономики и технологий, Кривой Рог, Украина
Лазаренко Ирина Рудольфовна, доктор педагогических наук, профессор, Ректор Алтайского государственного педагогического университета, Россия
Филиппова Оксана Геннадьевна, доктор педагогических наук, профессор, Южно-уральский государственный гуманитарно-педагогический университет, Россия
Христо Кючук, доктор педагогических наук, Профессор общего языкознания и психолингвистики, Свободный университет Берлина, Институт тюркологии, Редактор Международного журнала психолингвистики и социолингвистики, Германия
Кумсков Михаил Иванович, доктор физико-математических наук, профессор Московского государственного университета им. М.В. Ломоносова
Тилавова Матлаб Мухаммадовна, кандидат педагогических наук, доцент, Бухарский государственный университет
Дилова Наргиза Гайбуллаевна, PhD по педагогическим наукам, доцент, Бухарский государственный университет
Максименко Сергей Дмитриевич, академик, доктор психологических наук, профессор, Академик Национальной академии педагогических наук Украины
Умаров Бахриддин Мингаевич, доктор психологических наук, профессор, Ташкентский государственный педагогический университет
Бафиев Мухиддин Мухаммадович, PhD по психологическим наукам, Ташкентский государственный педагогический университет имени Низами
Падалка Олег Семенович, доктор педагогических наук, профессор, Национального педагогического университета имени М.П. Драгоманова, Украина
Маджидова Раъно Уришевна, доктор филол. наук, профессор, Узбекский государственный университет мировых языков.
Шарипова Лайло Фрунзеевна, (DSc) доктор филологических наук, доцент, Бухарский государственный университет
Юсупова Хилола Уктамовна, кандидат филологических наук, доцент, Бухарский инженерно-технологический институт
Рузиева Мохичехра Якубовна, PhD по филологическим наукам, доцент, Бухарский государственный университет
Иноятлов Сулаймон Иноятлович, доктор исторических наук, профессор, Бухарский государственный университет
Ражабов Кахрамон Кенжаевич, доктор исторических наук, профессор, Ведущий научный сотрудник института Истории Академии наук Узбекистана
Хазретали Турсун, доктор исторических наук, профессор Международного казахско-турецкого университета имени Ходжи Ахмада Яссави
Мамедова Ирада, PhD по историческим наукам, доцент, заведующий институтом истории Национальной Академии Азербайджана
Рашидов Ойбек Расулович, (DSc) доктор исторических наук, профессор, Бухарский государственный университет
Джусраев Рустам Ганиевич, PhD по политологии, доцент, Бухарский государственный университет
Тимур Хужаугли, лингвист и литературовед, Профессор Мичиганского университета (США)
Nurettin Natinoglu, Assoc. доктор, университет Зонгулдак Бюлент Эджевит, факультет искусств и наук, исторический факультет (Турция)
Муллоджанов Сайфулло Кучакович, доктор исторических наук, профессор, Национальный университет Таджикистана
Намозов Бобир Бахриевич, кандидат философских наук, доцент, Бухарский государственный университет
Артикова Хафиза Гуймуродовна, доктор биологических наук, доцент, Бухарский государственный университет
Гушко Сергей Владимирович, доктор экономических наук, профессор, проректор Государственного экономико-технологического университета, Кривой Рог, Украина
Куролов Кобулжон Кулманович, доктор экономических наук, профессор, Центр переподготовки и переподготовки преподавателей при Ташкентском государственном техническом университете имени Ислама Каримова
Маманазаров Абдухаким Бозорович, кандидат экономических наук, доцент, Ташкентский филиал МГУ им. М.В. Ломоносова
Сохибов Акрам Рустамович, кандидат педагогических наук, доцент, Каршинский государственный университет
Умаров Бахиулло Джусраевич, кандидат педагогических наук, доцент, Бухарский государственный университет
Хасанова Гулноз Касимовна, кандидат педагогических наук, доцент, Бухарский государственный университет

EDUCATION AND INNOVATIVE RESEARCH**MEMBERS OF THE PUBLIC COUNCIL**

Djuraev Risboy Haydarovich, Doctor of Pedagogical Sciences, Academician of the Academy of Sciences of the Republic of Uzbekistan

Shamsutdinov Rustambek Temirovich, Professor of Andijan State University, Honored Worker of Culture of Uzbekistan, Doctor of Historical Sciences

Majidov Inom Urushevich, Doctor of Technical Sciences, Professor. National University of Uzbekistan.

Olimov Kahramon Tanzilovich, Doctor of Pedagogical Sciences, Professor. Tashkent branch of the Russian State Pedagogical University named after AI Gertsen

Tadjikhodjaev Zokirkhoja Abdusattorovich, Doctor of Technical Sciences, Professor

Musurmonova Oyniso, doctor of pedagogical sciences, professor

Safarova Rohat Gaybulloevna, Doctor of Pedagogical Sciences, Professor, Uzbek Scientific Research Institute of Pedagogical Sciences named after TN Qori-Niyazi.

Ibragimov Kholboy Ibragimovich, Doctor of Pedagogical Sciences, Professor, Uzbekistan University of World Languages

MEMBERS OF EDITORIAL COUNCIL

Artamonova Ekaterina Iosifovna, Doctor of Pedagogical Sciences, Professor, President of the Moscow State Pedagogical University, International Academy of Pedagogical Sciences

Emelyanova Irina Evgeneevna, Doctor of Pedagogical Sciences, Professor, South Ural State Humanitarian Pedagogical University, Russia

Kuzmenko Galina Anatolevna, Doctor of Pedagogical Sciences, Professor. Moscow State Pedagogical University, Institute of Physical Culture, Sports and Health

Olimov Shirinboy Sharofovich, Doctor of Pedagogical Sciences, Professor. Bukhara State University

Safaraliev Bozor Safaralievich, doctor of pedagogical sciences, professor. Chelyabinsk State Academy

Juraev Husniddin Oltinboevich, Doctor of Pedagogical Sciences, Associate Professor. Bukhara State University

Kulishov Vladimir Vasilevich, Doctor of Pedagogical Sciences, Professor. Vice-Rector of the State University of Economics and Technology, Krivoy Rog, Ukraine

Lazarenko Irina Rudolfovna, Doctor of Pedagogical Sciences, Professor. Rector of Altai State Pedagogical University, Russia

Filippova Oksana Gennadevna, Doctor of Pedagogical Sciences, Professor. South Ural State Humanitarian Pedagogical University, Russia

Christo Kyuchukov, Doctor of Pedagogical Sciences. Professor of General Linguistics Psycholinguistics. Free University of Berlin, Institute of Turkology. Founder and editor of the International Journal of Psycholinguistics and Sociolinguistics, Germany

Kumskov Mikhail Ivanovich, Doctor of Physical and Mathematical Sciences, Professor. M.V. Lomonosov Moscow State University

Tilavova Matlab Muhammadovna, Candidate of Pedagogical Sciences, Associate Professor. Bukhara State University

Dilova Nargiza Gaybulloevna, PhD in pedagogical sciences, associate professor. Bukhara State University

Maksimenko Sergey Dmitrievich, academician, doctor of psychological sciences, professor. Academician of the National Academy of Pedagogical Sciences of Ukraine

Umarov Bakhriddin Mingbaevich, Doctor of Psychological Sciences, Professor. Fergana State University

Bafaev Muhiddin Muhammadovich, Doctor of Philosophy in Psychology PhD. Tashkent State Pedagogical University named after Nizami

Padalka Oleg Semenovich, Doctor of Pedagogical Sciences, Professor, National Pedagogical University named after M.P. Dragomanova, Ukraine

Sharipova Laylo Frunzeyevna, Doctor of Philology, Professor. Bukhara State University

Madjidova Rano Urishevna, Doctor of Philology Sci., Professor, Uzbek State University of World Languages, Tashkent, Uzbekistan

Sharipova Layla Frunzeevna, professor of the Department of Uzbek language and literature, doctor of philology (DSc). Bukhara State University

Yusupova Hilola Uktamovna, Candidate of Philological Sciences, Associate Professor. Bukhara Institute of Engineering and Technology

Ruzieva Mohichehra Yakubovna, PhD in Philology, Associate Professor. Bukhara State University

Inoyatov Sulaymon Inoyatovich, Doctor of Historical Sciences, Professor. Bukhara State University

Rajabov Qahramon Kenjaevich, Doctor of Historical Sciences, Professor, Leading Researcher at the Institute of History of the Academy of Sciences of Uzbekistan

Hazretili Tursun, Doctor of Historical Sciences, Professor of the International Kazakh-Turkish University named after Khoja Ahmad Yassavi

Mamedova Irada, Doctor of Philosophy PhD, ex. History, Associate Professor, Head of the Institute of History of the National Academy of Azerbaijan

Rashidov Oybek Rasulovich, Doctor of History (DSc), Professor. Bukhara State University

Jumaev Rustam Ganievich, Doctor of Philosophy (PhD) in Political Science, Associate Professor. Bukhara State University

Timur Khuzhaugli, linguist and literary critic. Professor at the University of Michigan (USA)

Nurettin Hatunoğlu Assoc. Dr., Zonguldak Bulent Ecevit University, Faculty of Arts and Sciences, Department of History (Turkey)

Mullojanov Sayfullo Kuchakovich, Doctor of Historical Sciences, Professor. National University of Tajikistan

Namozov Bobir Bahriyevich, candidate of philosophy, associate professor. Bukhara State University

Artikova Hafiza Tuymurodovna, Doctor of Biological Sciences, Associate Professor. Bukhara State University

Gushko Sergey Vladimirovich, Doctor of Economics, Professor, Vice-Rector of the State University of Economics and Technology, Krivoy Rog, Ukraine

Kurolov Kobuljon Kulmanovich, Doctor of Economics, Professor. Director of the center for retraining and retraining of teachers at the tashkent state technical university named after Islam Karimov

Mamanazarov Abdulkhakim Bozorovich, Candidate of Economic Sciences, Associate Professor. Tashkent branch of Lomonosov Moscow State University M.V. Lomonosov

Sohibov Akram Rustamovich, candidate of pedagogical sciences, associate professor. Karshi State University

Umarov Bakhsullo Djuraevich, candidate of pedagogical sciences, associate professor. Bukhara State University

Hasanova Gulnoz Kasimovna, Candidate of Pedagogical Sciences, Associate Professor. Bukhara State University

ХОТИРА ВА ТАБРИКЛАР

УСТОЗ ЖУМА НАМОЗОВ 100 ЁШДА

С.Иноятлов БухДУ профессори, т.ф.д.



Ўзбекистон Республикаси Президенти Ш.М.Мирзиёев “Ўзбекистон Ўқитувчи ва мураббийларига” йўллаган табригида: “Биз устоз зотини азалдан отадай улуғ деб биладиган, ҳамиша бошига кўтариб эъзозлайдиган маърифатпарвар халқ фарзандларимиз.

Ҳар бир инсон ҳаётда қандай ютуққа эришган бўлса, улардан кадрдон ўқитувчи ва устозларнинг бекиёс ҳиссаси борлигини умрбод миннатдорлик билан эслайди.

Шахсан мен ўқитувчи деганда – замон билан ҳамқадам бўлган жонкуяр, зиёли шахсни, мактаб деганда – билим ва маърифат ёғдуси таралиб турадиган, Учинчи ренессанс пойдевори кўйиладиган табаррук масканни кўз олдимга келтираман”, деб таъкидлади.

Ана шундай фидоий, жасоратли жанг майдонларида ватанпарварлик намуналарини намойиш этиб, урушдан кейинги меҳнат фронтида ҳам фидоийлик кўрсатиб, бунёдкорлик ишларида ташаббускор, ёшларни маънавий-ахлоқий жиҳатдан тарбиялашга улкан ҳисса қўшган, халқимиз орасида катта обрў қозонган инсонлардан бири – Устоз профессор Жума Намозович Намозовдир.

Устоз Жума Намозов 1922 йил 12 ноябрда Қизилтепа туманидаги Ванғози мавзесидаги Оксоч қишлоғида деҳқон оиласида таваллуд топиб, 1939 йили ўрта мактабни тугатиб, ўз қишлоғидаги етти йиллик мактабга тарих-география фанлари ўқитувчиси сифатида фаолият кўрсата бошлайди.

1940 йилнинг августида ҳарбий хизматга чақирилган Жума Намозов орадан сал ўтмай бошланган Иккинчи жаҳон урушининг бошидан охиригача қатнашади ва оловли, шиддатли жангларда ўзбек аскарининг матонатини намойиш этади. Айниқса, урушнинг энг даҳшатли жанглари кечган Севастополь бўсағаларида Жума Намозов чинакам мардлик намуналарини кўрсатади. Уруш йилларида Жума Намозов бўлинма командири, ҳарбий қисм сиёсий ишлари ташкилотчиси сифатида Россия, Украина, Болтиқбўйи, Польша ерларини фашистлардан тозалашда фаол ҳаракатда бўлади. Шиддатли ва талофатли жангларда бир неча бор ярадор бўлса ҳам, унинг метин иродаси букилмади. Ватанни севиш туйғуси унда ҳамиша ҳамма нарсдан устун турди. Иродаси синовдан ўтди. Ватан уруши йиллари Ж.Намозов табиатида мардлик, шижоаткорлик, Ватан бахт-саодати йўлида ҳормай-толмай садоқат билан ишлаш ва шундай мақсад сари олға интилиш фазилатлари жуда кўпчилик учун ибрат намунаси сифатида намоён бўлди.

Жума Намозовнинг Иккинчи жаҳон уруши фронтларида кўрсатган жасорати қатор газеталар саҳифаларида, китобларда ёритилган. Масалан, Иккинчи жаҳон уруши йилларида Севастополни ҳимоя қилган жангчилар фаолиятига бағишланган Иккинчи жаҳон урушининг қатнашчиси, украиналик ёзувчи В.И.Шендрикнинг “Война как она есть” (“Уруш у қандай бўлган” Киев: издательство политической литературы Украины, 1986.-286 б., 8 л. ил.) китобида Жума Намозовичнинг жанггоҳлардаги фаолиятига бир неча саҳифа бағишлаган. Айниқса, Севастополь ва унинг ён бағрида жойлашган Сапун – гора (Сапун тоғи)ни ҳимоя қилишда бир қатор ўзбек йигитлари Ато Алимов, Ф.Хўжаев, тожик йигити Қохор Саидовлар билан бир сафда Бухоро фарзанди Жума Намозовнинг жанговор хизматлари китоб саҳифаларидан жой олган. Шу китобда Жума Намозовичнинг ҳарбий формадаги расми берилган.

Симферополда 1994 йилда чоп этилган “Книга памяти города – героя Севастополя”, (4 жилдлик китобда ҳам минглаб Севастополь химоячилари қатори Жума Намозовичнинг исму шарифи жой олган. Шунингдек, Севастополдаги “Музей героической обороны и освобождения Севастополя” музейида ҳам Жума Намозовичга бағишланган шахсий хужжатларда – у киши ҳақида тўлдирилган анкета – маълумотномада куйидаги сўзлар ёзилган:

“Намозов Джума Намозович – участник обороны и освобождения Севастополя. Он родился в Бухаре 12 ноября 1922 г.

Был старшим лейтенантом, командиром минометного подразделения 848 стрелкового полка, 267 стрелкой дивизии 51 армии. Он участвовал в освобождении Севастополя, воевал в Сапун-горе.”

Севастополь музейида “7 май 1944 йил Сапун-гора штурми”га бағишланган диарамада ҳам Жума Намозовнинг жанггоҳлардаги фаолияти акс эттирилган.

Жума Намозов Донбасс, Смоленск, Брянск, Рига шаҳарларини озод этишда фаол иштирок этган. Донецк яқинидаги Андреевка қишлоғини озод қилиш анча машаққатли бўлиб, Жума Намозович икки юз жангчи билан немисларнинг катта плацдаримини ер билан яксон қилган. Бу ҳақда фронт газеталари ўз саҳифаларида очерклар эълон қилган. Кёнигсберг остоналаридаги жанглардан бирида у ярадор бўлади. Соғайгач, яна жанговорлик фаолиятини давом эттириб, Беларусь, Украина, Қрим, Польша, Болтиқ бўйларини фашистлардан озод қилишда иштирок этади.

Уруш йилларида суронли жанггоҳларда кўрсатган мардона фаолияти ва жасурлиги учун уч марта «Кизил Юлдуз» ордени, «Жасорати учун», «Жанговарлиги учун» каби ўн еттита орден ва медаллар ҳамда ўнлаб фахрий ёрлиқлар билан тақдирланади.

Жума Намозов - маърифатпарвар, маънавий етук инсон. У урушдан сўнг она юртига қайтиб, Кизилтепа тумани фирқа кўмитасида бўлим ташкилотчиси, сўнгра котиби бўлиб ишлар экан, ўз билимини янада ошириш мақсадида Тошкент Давлат педагогика олий билимгоҳининг тарих факультетига ўқишга киради. Бу беш йиллик сиртки ўқиш иқтидорли Жума Намозов учун ҳам назарий, ҳам амалий иш ўрганиш ва тажриба ортириш йиллари бўлди. Чунки у аъло баҳоларда ўқиш билан бирга вилоят халқ хўжалигининг турли соҳаларида фаолият олиб бораётган эди. У ўз-ўзига талабчанлик ва изланувчанликни катъий интизомга айлантира олган эди.

Ташаббускорлик ва ташкилотчилик салоҳиятига эга бўлган Жума Намозов 1950 йилдан эътиборан кенг микёсдаги раҳбарлик ишларига жалб қилина бошланди. Дастлаб Вилоятлараро Касаба уюшмалари иттифоқининг раиси, сўнгра Ромитан тумани фирқа кўмитасининг биринчи котиби, 1953-1957 йилларда эса Бухоро вилояти фирқа кўмитаси котиби, 1957 йилдан 1961 йилгача эса вилоят ижроия кўмитаси раиси лавозимларида фаолият кўрсатди. Бухоро вилоят меҳнат иқтисодий - ижтимоий ахволини яхшилаш, пахта хосилдорлигини кўтариш учун бор куч-қувватини, ақл-идроки, тажрибасини сарфлаб ишлади. У ўзининг иш фаолияти давомида собиқ Шўролар ҳукуматининг нафақат маънавий-руҳий таҳқирларини, балки жисмоний ситамларини ҳам бошидан кечирди. Ғўза барглари заҳарли химикатлар билан тўқиш пайтида “Бутифос”дан заҳарланди ва салкам икки йилдан ортиқ Москва касалхоналарида даволанди. Қонини бир неча бор марта алмаштириш эвазига ҳаётга қайтди.

У 1958 йилда аспирантурага сиртдан ўқишга кириб жамоа хўжаликлари фаолиятининг иқтисодий-ижтимоий масалалари бўйича илмий изланишлар олиб бориб, Бухоро вилояти «Жамоа хўжалиқларининг ишлаб чиқариш бўйича ўзаро алоқадорлиги масалалари» мавзусидаги номзодлик диссертациясини муваффақият билан ҳимоя қилди ва 1962 йилда иқтисод фанлари номзоди илмий даражасини олишга эришди.

Жума Намозов 1961 йил апрелидан бошлаб Бухоро Давлат педагогика олий билимгоҳининг ректорлигига тайинланди. Бу вазифада 1977 йилгача фаолият кўрсатди.

Устоз 1978 йилдан умрининг охиригача ўзининг муқаддас муаллимлик маскани Бухоро давлат университети иқтисод назарияси кафедрасининг мудир, сўнгра профессори бўлиб ишлаб келди. Иқтисодий фан асослари соҳасидаги илмий тадқиқотлари учун у дастлаб доцент, сўнгра профессор илмий унвонларига сазовор бўлди. Шуни алоҳида қайд этиш керакки, Жума Намозов ректорлик қилган (1961-1977) йилларни Бухоро давлат педагогика институтининг самарали даври деб ҳисоблаш мумкин. Бу йилларда институт профессор-ўқитувчилар таркиби сон ва сифат жиҳатдан кескин ўзгарди, қатор фан номзодлари ва докторлари етишиб чиқди. Ректорнинг юксак ташкилотчилик маҳорати ва чинакам жонкуярлиги туфайли институтнинг ўша даврда Марказий Осиё минтақасида камдан-кам учрайдиган ягона бўлган улкан, шинам, замонавий ва гўзал янги биноси қурилиши бошланди. Салкам 30 гектар ерни қамраб олган янги институтнинг биносида 2000 кишига мўлжалланган ўқув корпуслари ва 1650 талабага мўлжалланган талабалар уйи, 400 китобхонга мўлжалланган ўқиш зали, 450 кишига мўлжалланган ошхона лойиҳадан ўрин олган эди. Ушанда Жума Намозовнинг ташаббуси ва таклифи билан институт янги биноси жойлашган ҳудуд вилоят ўқув юртли ва талабалар шаҳарчаси сифатида бунёд этилиш лойиҳаси ишлаб чиқилди ва қурилиш ҳаракатлари бошланди. Кўп йиллик астойдил интилиш, қатъий саъй-ҳаракатлар туфайли бу улкан режалар амалга оширилиб, Бухоро давлат педагогика институти биносининг дастлабки корпуслари 1971 йилда ишга туширилди.

Ж.Н.Намозов ташаббуси билан талабалар шаҳарчасига асос солинди. Ҳозирги замон ўқув талабларига жавоб берадиган институтнинг бош корпуси қурилди. Бош лойиҳа асосида 6 корпусдан иборат салкам икки минг талабага мўлжалланган ётоқхона бунёд бўлди. Бутун шароитлари билан 450 ўринга мўлжалланган ошхона ва бир неча буфетлар барпо этилди. Ўқитувчи ва талабаларнинг саломатлигини ўйлаб, 50 кишилик профилактория, стадион, спорт майдончалари, ботаника боғи яратилди. Ректор ташаббуси билан 5 йил мобайнида 400дан ортиқ муаллимлар оиласи янги уй-жойлар билан таъминландилар.

Бугун Жума Намозовичнинг талабалар ва ёшлар шаҳарчасини бунёд этиш тўғрисида қилган орзуларининг амалга ошганлигининг шоҳиди бўлиб турибмиз. Бухоро давлат университетининг ёнгинасида Бухоро технология институти қад ростлади. Ҳар иккала олийгоҳнинг ўртасида Республика маънавият-маърифат марказининг Бухоро вилоят бўлими, Ички ишлар бошқармасига қарашли академик лицей ва ниҳоят Президент мактабининг шу ҳудудда жойлашиши – талаба ва ёшлар шаҳарчасининг бунёд этилганлигининг ёрқин намунаси.

Ж.Намозов раҳбарлик фаолиятини ҳамisha иқтисод фанлари соҳасидаги илмий тадқиқотлар билан қўшиб олиб борди. “Жамоа хўжалиқларининг социал ва иқтисодий муаммолари”, «Пахтачилик саноатини ривожлантириш масалалари» устоз илмий қизиқишларининг асосий йўналишини ташкил этади. Бу ўринда унинг монография, рисола ва ўқув қўлланмаларини алоҳида тилга олиш мумкин. Масалан, унинг ҳамкасблари ҳамкорлигида яратилган «Бухоро вилояти саноатининг таракқиёти» (1974), «Бухоро вилоятининг халқ хужалиги ва маданий таракқиёти» (1975) номли монографиялари эътиборга моликдир. Домланинг ёш илмий ходимларнинг ғамхўри сифатидаги хизматлари ҳам оз эмас. Жумладан, унинг раҳбарлиги ва яқин кўмаги, маслаҳатлари туфайли Ю.Саломов, Р.Байбурун, С.Бозоров, С.Фозилов, Б.А.Баракотов, А.С.Саидов, О.Ҳамидов каби шогирдлар иқтисод фанлари номзоди илмий даражасини олишга муяссар бўлдилар. Бундан ташқари, Ж.Намозов кўплаб ёшларнинг

илмий изланишларига хайрихоҳлик қилган, зарур шарт-шароит яратиб берган, моддий ва маънавий кўллаб-қувватлаган. Улар бугунги кунда мамлакатимизнинг турли тармоқларида баракали меҳнат қилмоқдалар.

Устоз номини мангуликка муҳрлайдиган ишлардан яна бири Бухоро Давлат университети қошидаги музейдир. Жума Намозов ташаббуси билан ташкил этилган бу музейдаги қимматли экспонатлар, нодир ҳужжатлар, суратлар фақат университет жамоаси фаолияти билангина чекланиб қолмай, вилоят зиёлилари, мураббийлари фаолиятдан ҳикоя қилувчи муҳим манба ҳисобланади. Шу каби хайрли ишлари учун домлани катта-кичик ҳамма «Устоз» дея чексиз ҳурмат қилиб, маслаҳатлар оларди.

Профессор Ж.Н.Намозов забардаст олим ва тенги йўқ нотик эдилар. У киши ўзбек ва рус тилларида гапираётганида барчанинг диққатини ўзига магнитдай торта олиш хусусиятига эга эди. Сўз санъатини ниҳоятда чуқур эгаллаганлиги сезилиб турарди. У киши сўз олганда барча муаммолар осон ечилар эди.

Жума Намозович ҳар қандай вазиятни юмшатишни, баҳсу мунозараларнинг оҳиста ўтишини тامينлай оладиган, тортишувлар кулминацион чўккига чиққанида ҳам, уни тўғри, эмоциясиз, бақир-чақирсиз ўтишини бошқара оладиган доно сиёсатчи, моҳир нотик эди.

Устознинг нақадар сўз устаси, нотик эканлигидан бир мисол келтирмоқчиман.

1989 йил Ўзбекистонда ўзбек тилига давлат тили мақоми бериш борасида жуда қийин баҳсу мунозаралар кетаётган йил эди. Эсимда, марказ вакиллари жойларда юриб, халқ билан учрашувлар ўтказиб, рус тилини СССРда давлат тили сифатида қабул қилиш тўғрисида ташвиқот юритмоқда эдилар.

1989 йилнинг бошидан телевидение ва барча оммавий ахборот воситаларида тил ҳақида қизғин баҳс- мунозаралар бошланган эди. Шу йили таниқли шоир, публицист, нотик Ҳамид Ғуломнинг Ўзбекистон адабиёти ва санъати газетасида (1989 йил, 17 март) да “Тилимизга эътиборсизлик ўзимиздан” мақоласи эълон қилиниб, унда ўзбек тилининг давлат тили сифатидаги мавқеини кўтариш муаммолари кўйилган эди.

1989 йилнинг май ойида Москвадан “Правда” газетасининг бир неча ходимлари Бухорога ташриф буюриб, институтимизда улар билан учрашув ўтказилди. “Правда” чилар СССРнинг бутун ҳудудида рус тили давлат тили сифатида тан олинишини алоҳида уқтиришга ҳаракат қилдилар.

Сўзга чиққан учрашув қатнашчилари “Бас энди, шунча йиллар тилимизни хор қилдик”, “Бизга ҳеч бўлмаса бугун тилимизни қайтариб беринг!” мазмунида кескин мунозарага киришдилар. Айниқса, сўзга чиққан филология фанлари доктори, профессор Саид Алиев “Правда” газетаси ҳудудлардан борган мақолаларни умуман чоп этмайди, уларга эътибор ҳам қаратмайди. Мана менинг кўлимда икки йил давомида йўллаган тўртта мақолаларим ва уларга бир хил қолипда таҳририят йўллаган хатлар деб, уларни баланд кўтариб кўрсатди. “Правда” таҳририятдан норозилигини уқтирди.

Профессор С.Алиевдан сўнг юридик фанлар номзоди Исоқ Мардонов сўз олиб, “Правда”чиларнинг салбий томонларини очиб, уларнинг бугунги ташвиқотларини ҳам танқид қилди. “Сизлар бир неча йиллар давомида Ўзбекистон ҳақида фақат салбий мақолалар ёзасизлар, сизлар Гдлян ва Ивановларни бизга юбординглар. Янги қатағонни бошладинглар”, деб қаттиқ гапирди.

Мунозаралар кескин тус олаётган пайтда профессор Жума Намозович сўзга чиқиб, рус тилида шунақа нотиклик санъати билан ҳар бир миллат ўз тилига эга бўлиши, тил-миллатнинг бойлиги, тил-миллат кўзгуси, ҳар бир миллатнинг тили ўз она заминида эркин раванқ топиши, тил халқларнинг маънавий камолига, маданиятининг гуллаб яшнашига хизмат қилиши зарурлигини уқтириб, биз кўп миллатли давлатда яшяпмиз. Ҳар бир миллат вакили, аввало ўз она тилини

билиши, сўнгра эса дунё тилларини қўлидан келганича ўрганиши зарур. Бу жуда муҳим кадрят эканлигини таъкилади.

“Машҳур инсонлар деди у, кўп тилларни билганлар. Мен бунга Форобий, Беруний, Замахшарий, Алишер Навоийларни мисол қилиб келтирмакчиман. Бугун сизлар рус тили барча СССР халқлари учун давлат тили бўлишини таклиф этмоқдасиз.

Кўп миллатли халқларимиз, тилга эҳтиёжни яхши билади. Чунки эҳтиёж туфайли керакли тилларни халқ ўрганади. Мен ҳар бир миллатнинг тилига, урф-одатларига бошқа миллат вакиллари қандай эътибор бериши кераклигига бир мисол келтираман. Машҳур ёзувчи, шоир, таржимон, К.Симонов бизнинг уйимизда меҳмон бўлганида қизиқ бир саргузаштни айтиб берган эди. У “Солдат бўлиб туғулмайдилар” романида Ўзбекистонда юз берган воқеаларни тасвирлаган. К.Симонов романи эзиб тугатгач, қўлёзмасини ўзбек дўстларининг назаридан ўтказиш учун Тошкентга олиб келган.

К.Симонов ўзбек ёзувчи ва шоир дўстларидан: “Сиз бу асарни ўқиб, ўзбек сўзлари, атамаларини эътибор билан кўриб беринглар. Мен бу сўзларни тўғри ишлатибманми? Шунингдек, ўзбек халқининг урф-одатларини тўғри тасвирлаб билибманми? Айниқса, ўзбек тилидаги номларни, исмларни тўғри эзибманми?”, деб сўраб, қатор маслаҳатлар олган экан”. Қаранг, бу буюк рус ёзувчиси ва шоири бошқа миллатларга қанчалик эътибор ва ҳурмат билан қараган. Бу барчамиз учун ибратдир.

Биз рус тилини миллатлараро муносабатлар тили сифтида ўрганиб келдик. Бугун ҳам ўрганаёпмиз. Мен зарурият туфайли иккинчи жаҳон уруши йилларида рус оғайниларида рус тилини ўрганганман. Бугун бу тилда она тилим – ўзбек тили даражасида бемалол гапира оламан ва ёза оламан. Лекин тарихда “де-юре” ва “де-факто” деган атама ишлатилади. Бизда барча ҳужжатларда “де-юре” яъни юридик жиҳатдан расмийлаштирилган, аммо “де-факто” бу амалий жиҳатдан ҳаётга татбиқ этилмай келмоқда. Шунинг учу ҳам бугун она юртим – жонажон Ўзбекистоним тили ўзбек тили бўлишини, унга албатта, қонуний жиҳатдан давлат мақоми берилиши зарурлигини таъкидламоқчиман”, деб сўзини яқунлаб, баҳс мунозарага яқун ясагани ҳали-ҳамон эсимда.

Жума Намозовни Республика ва вилоят раҳбарлари ниҳоятда ҳурмат қилар эдилар. У жуда кўп раҳбарларнинг ҳурматини қозонган ишчан ва ташаббускор инсон эди. Бунинг ёрқин мисолларидан бири устознинг ярим асрлик юбилейига Ўзбекистон Республикасини чорак аср бошқарган, атоқли давлат арбоби, шоир ва ёзувчи Шароф Рашидович Рашидовнинг унга йўллаган телеграммасидир. Табрик телеграммасида куйидаги самимий юракдан изҳор қилинган фикрларни ўқийсиз: “Қадрли Жума Намозович! Менинг юрагимнинг тўрида шу дақиқаларда Сизнинг юбилейингиз. Ким биринчи бўлиб, қўлидаги анвойи гуллар билан Сизни кутлаб, қўлингизни маҳкам сиқиб, Сизга шернинг куч-қувватини, бургутдек зийрак бўлиб узоқ яшашни тилар экан, ким Сизнинг фикран теран қарашларингизни кузатиб, фидокорона меҳнатларингиз учун ташаккурлар изҳор этар экан, мен фикран Сизлар билан. Сизга ҳамшиша соғлиқ ва омадлар ёр бўлишини истаб, эҳтиром билан Рашидов Шароф Рашидович.”

Албатта, давлат раҳбарининг бу табриги устоз ва у кишининг оила аъзолари ҳамда яқинларини қанча қувонтирганини тасаввур қилиб кўринг.

Бундай кутловлар Ғалаба кунлари, байрам кунлари устозни ҳамшиша қувонтириб турарди. Айниқса, устозни Иккинчи жаҳон урушида қозонилган ғалабанинг 35, 40, 45 йиллик тантаналарида Москва, Севастополь, Рига каби шаҳарларга ташриф буюрганликлари ва у ерда ташкил қилинган намоишларда иштирок этишлари тарих саҳифаларида зарҳал ҳарф билан ёзилишига арзигуликдир.

Намозовлар оиласини зиёлилар ва маърифатпарварлар оиласи дейишади.

Дарҳақиқат, унинг умр йўлдоши раҳматли Фавзия опа фан номзоди, ўз соҳасининг пухта билимдони эди. Узоқ йиллар фалсафа кафедрасида муаллимлик қилди. Устознинг ўғли Рустамжон, қизлари Фаридaxon, Раънохон, Розaxon, Нодирабегимлар маориф, фан ва тиббиёт соҳасининг иқтидорли вакиллари дидир.

Устознинг фидокорона хизматлари халқ ва ҳукумат томонидан муносиб тақдирланган. У уч марта «Меҳнат Қизил Байроқ» ҳамда «Хурмат белгиси» ордени, қатор медаллар, фахрий ёрлиқлар соҳиби бўлган. Маориф ва фаннинг истеъдодли ташкилотчиси бўлган Ж.Намозовга «Халқ маорифи аълочиси», «Ўзбекистонда хизмат кўрсатган халқ маорифи ходими» фахрий унвонлари берилган.

Ажойиб инсон, ташкилотчи раҳбар, фидойи устоз, тадбиркор олим Жума Намозович Намозов босиб ўтган нурли хаёт йўллари ёшларни эзгулик йўлида тарбиялашнинг ёрқин тимсолидир. Жума Намозов бугун орамизда бўлганида 100 ёшни қаршилаган бўлар эди. Устоз ҳамиша уни билганлар қалбида яшаб келмоқда ва яшайверади.

ЎЗБЕКИСТОН ЖУРНАЛИСТИКАСИНИНГ ОТАХОНЛАРИДАН БИРИ

Инояттов Сулаймон,

Бухоро давлат университети профессори, т.ф.д.

Ҳаётга назар солар экансиз, шундай инсонларга кўзингиз тушадики, уларнинг ҳаёт мазмуни, турмуш тарзи халқига бўлган муҳаббати, ватанига бўлган меҳри, шогирдларига бўлган чексиз ардоғи юзидан, кўзидан уфуриб туради. Улар маънавиятимиз сарчашмалари бўлган устозларимиздир. Инсонни комиллик сари етаклаш, уларнинг қалбига зиё нурини сочмоқ, устозларнинг пок ниятидир. Камтарин устозни ловуллаб турган машъалага ўхшатадилар ва ундан таралаётган нурни, зиёни илм фанга қиёс қиладилар.

Тарихда устозлар садоқатли шогирдлар томонидан ҳамшиша юксакликларга кўтарилиб келинган. Уларнинг ҳурматини жойига қўйиш, умрбод уларга муносиб бўлиш ҳар бир шогирд учун буюк бахт ҳисобланиб, устозни улуғлаш шогирдлар учун саодатдир.

Шогирдни вояга етказишда устознинг ота-онадек улуғлигини шоир шундай таърифлаган экан:

Самодан заминга тушурди падар,

Устоз юксалтирди осмонга қадар.

Ана шундай серқирра устозлардан бири, ўзбек матбуоти тарихининг тадқиқотчиси, минглаб журналист кадрларни тайёрлаган, узоқ йиллар Ўзбекистон Миллий университети (аввалги ТашДУ) да декан лавозимида ишлаган тарих фанлари доктори, профессор Тўғон Эрназарович Эрназаровдир (1922, 15 декабрь – 1983 йил 15 январь).

Тўғон Эрназаров 1922 йил 15 декабрда Тошкентда деҳқон оиласида туғилган. Ўрта мактабни битириши билан Иккинчи жаҳон урушига ҳарбий хизматга сафарбар қилинган. Бир қўлида қалам ва бир қўлида қуроли билан жанггоҳларда алоқачи ва фронт газеталарининг муҳбири сифатида 1941-1945 йилларда 2-Украина frontiда жангвор хизматни бошлаб, Сталинграддан тортиб Прагани фашистлардан озод қилишгача бўлган жараёнларда иштирок этган.

Тўғон Эрназаров алоқачи ва муҳбир сифатида Иккинчи жаҳон уруши қатнашчилари, уларнинг жангвор қаҳрамонлиги ҳақида фронт газеталарида кўплаб мақолалар билан тарих зарварақларини бегаган.

Домланинг 1977 йил А.Ақбаров билан ёзган “История печати Узбекистана” (Ўзбекистон матбуоти тарихи) китобида Иккинчи жаҳон уруши йилларида фронтларда ўзбек тилида 13 та фронт ва 3 та дивизия газеталари чоп этилганлиги қайд этилиб, уларнинг номлари келтирилади. [1]

Устоз Тўғон Эрназаров уруш йилларида 2-Украина frontiда нашр этилган “Суворов натиски” газетасида жангчилар ҳаётига доир юзлаб мақоласини чоп этади. Бу мақолаларнинг бир қисмини йиғиб, урушдан кейинги йилларда очерклар тўпламини нашр эттиради. Ана шундай тўпламлардан бири “Тоғлар орасида” деб номланиб [2], унда устоз бепоён Ўзбекистонимизнинг вилоятларидан фронтга сафарбар қилинган турли миллат вакиллариининг жасоратлари ҳақида ёзган очеркларини киритади. Бу очеркларда Карпат тоғлари атрофида жасорат кўрсатган ўзбек ўғлини Файзулла Йўлдошевни 1943 йил 29 октябрда Совет Иттифоқи Қаҳрамони унвони билан тақдирланганлиги ёки Днепрнинг ўнг соҳилини озод қилишда қаҳрамонлик намуналарини кўрсатган ўзбек ўғлини Ўринбек Ёқубов 1944 йил 22 февралда Совет Иттифоқи Қаҳрамони унвонига сазовор бўлганлиги ҳақидаги очерклар билан танишамиз.

Уруш оқопларида қўлидаги жангвор қуроли билан душманга қақшатғич зарбалар берган бўлса, ўткир қалами билан юзлаб жангчиларга маънавий қурол,

ўткир сўзи билан жангчиларнинг руҳини кўтарди. Устоз ўзининг “Жангчи қалби”, “Окоп сатрлари” каби шеърӣй тўпламлари билан жангчилар қалбидан чуқур жой олди.

Фронтларда чиникқан, фронт газеталарида роса пишган мухбир журналист Тўғон Эрназаров Ўзбекистонга қайтар экан, у ўзи билан қатор фронт газеталари тахламларини олиб келиб уларни яна чуқурроқ ўрганиб, фронт газеталари устида ишлаб, номзодлик диссертациясини ҳимоя қилиб, тарих фанлари номзоди илмий даражасига эга бўлди. Т.Эрназаровнинг Иккинчи жаҳон уруши йиллардаги жанговор хизматлари учун унинг кўкрагини “Қизил юлдуз” ордени, “Қизил байроқ” ва “Жасурлиги учун” медаллари бегаб турди.

Урушдан кейинги йилларда устоз Республика ёшлар газетасида бўлим мудири, муҳаррир ўринбосари, “Билим жамияти”да муҳаррир вазифаларида фаолият кўрсатди.

Т.Эрназаров Москвадаги Олий комсомол мактабини битириб, Тошкентдаги педагогика институти тарих факультетига кириб, уни ҳам муваффақият билан тамомлади.

Маълумки 1947 йилдан “Қизил Ўзбекистон” (1964 йилдан “Совет Ўзбекистони”, мустақилликнинг биринчи кунларидан бугунгача “Ўзбекистон овози”) газетасининг бош муҳаррири этиб Шароф Рашидович Рашидов тайинланади. Шу йилдан бошлаб, Т.Эрназаров бу газетага маъсул котиб сифатида фаолиятини бошлайди. Устознинг ишчанлиги, газетачилик ва матбуот соҳасидаги тажрибаси, долзарб масалалар бўйича ўз фикрига эгалиги, журналистика маҳоратини чуқур эгаллаганлиги уни газетанинг бўлим бошлиги даражасига олиб келди.

“Совет Ўзбекистони” газетасининг 50 йиллигига бағишлаб Х.Ёдгоров ва М.Жалоловларнинг “Совет Ўзбекистони – 50 йил” номи билан ўзбек ва рус тилларида чоп этилган китоб албомларида жуда кўп атоқли ёзувчи, шоир, журналистлар қатори Т.Эрназаровнинг ҳам шу газетада фаол матбуотчи сифатида фаолият кўрсатгани қайд этилган. [3]

Устоз ҳозирги “Ўзбекистон овози” газетасида котиб вазифасида ишлаш билан бир қаторда, Тошкент давлат университети (ЎЗМУ)да журналистика кафедрасида ўқитувчилик қилади. Устоз ўша пайтдаги Тошкент олий партия мактаби (Высшая партийная школа)да катта ўқитувчи ва кафедра мудири сифатида юзлаб раҳбар кадрларни тайёрлашда фаол иштирок этади.

Т.Эрназаров Ўзбекистон матбуоти тарихининг илк тадқиқотчиларидан бири сифатида шу соҳада илмий фаолият юритиб, тарих фанлари доктори илмий даражасини олишга мушарраф бўлади.

Профессор Т.Эрназаров 1967 йилдан Тошкент давлат университетида ишга ўтиб, журналистика факультетига асос солди ва узоқ йиллар факультет декани сифатида фаолият кўрсатди. У юзлаб журналист кадрлар ва илмий ходимларни тарбиялаб вояга етказди. Шу даврнинг етук журналистлари – Мухтор Худойкулов, Сайди Умиров, Тоҳир Пидаев, Воҳид Абдуллаев, Бойбўта Дўстқораев, Абдулла Сайфиддинов қабилар домланинг илмий раҳбарлигида вояга етдилар. Устоз эллиқдан ортиқ иқтидорли ёшларга илмий раҳбарлик қилди.

Устоз шогирдларга илмий раҳбарлик ва педагогик фаолияти билан бир қаторда матбуот тарихи ва журналистикага доир дарслик, ўқув қўлланмалар яратишга ҳам муяссар бўлди. Унинг “Туркистонда вақтли матбуот”, “Ўзбекистон матбуотининг равнақи” каби монографиялари шулар жумласидандир. Унинг З.Есенбоев, А.Акбаров билан ҳамкорликда ёзган китоблари Ўзбекистон оммавий ахборот воситаларининг тарихини ёритишга қаратилган эди.

1967 йил Т.Эрназаров “Правда востока” газетасининг 50 йиллиги муносабати билан “50 лет в строю” (“50 йиллик бир сафда”) китобини газетхонларга тақдим этди. Бу китобда “Правда востока” газетасининг ярим асрлик фаолияти ва унинг

тарихи тадқиқ этилган эди.

Устоз босмахонадан китобни олгач, унинг биринчи нусхаларидан бирини менга журналистика тарихи бўйича олиб бораётган ишларимга омад тилаб, Ўзбекистонимизнинг ҳар бир газетасининг тарихини яратиш бизнинг олдимизда турган вазифадир. Шу борада Сизга омадлар тилайман деб китобнинг иккинчи бетида куйидагича юрак сўзларини ёзиб берган эдилар: “Садоқатли шогирдим Сулаймон Иноятович, Ўзбекистон матбуоти тарихини ёритишга Сизга кучкуват ва самарали ижод тилайман!”

Устознинг бевосита маънавий ёрдами, моддий қўллаб қувватлаши туфайли мен Ўрта Осиё матбуоти тарихи бўйича тарих фанлари доктори илмий даражасини ва профессор илмий унвонини олишга муяссар бўлдим.

Профессор Т.Эрназаров вафотидан озгина олдин охириги китоби “Узбекская советская журналистика” (Ўзбек совет журналистикаси) китобини чоп этиради. [4] Ушбу монографияда Ўзбекистонда журналистиканинг 1924-1941 йиллардаги фаолияти илмий асосда тадқиқ қилинган. Китобда матбуот тарихига доир қизиқарли фактлар келтирилган. 1918 йилда Туркистон АССРда маҳаллий тилларда 11 та газета чиққан бўлса, 1925 йилда Ўзбекистонда маҳаллий миллатлар ва рус тилида 46 газета ва 22 журнал нашр қилинганлиги китобда қайд этилган. Китобда XX аср 30 йилларида ўзбек матбуотида катта жонкуярлик билан хизмат қилган Акмал Икромов, Файзулла Хўжаев, Абдулла Қодирий, Фафур Ғулом, Ойбек, Абдулла Қаҳҳор, Ҳамид Олимжон каби шоир ва ёзувчилар, давлат арбобларининг публицистик фаолияти таҳлил қилинган. Устоз 1925 йил 17 февралдан 1937 йил 17 июнгача Ўзбекистон Республикаси Халқ Комиссарлар совети раиси вазифасида 12 йил хизмат қилган Файзулла Хўжаевнинг журналистик фаолиятини таҳлил қилар экан, унинг шу даврда 500 дан ортиқ публицистик мақолалари, нутқлари, тарихий рисоалари матбуот саҳифаларида чоп этилганлигини алоҳида таъкидлайди.

Файзулла Хўжаевнинг публицистик мақолаларининг бир қисми 1932 йилда нашр этилган унинг “Бухоро революцияси тарихи ва Ўрта Осиёда миллий чегараланишга доир” китобида ўз аксини тошганлигини муаллиф келтириб ўтади. Шунингдек, китобда Файзулла Хўжаевнинг 1936 йил 15 ноябрда “Известия” газетасида чоп этилган “Республика счастливого народа” (Бахтли инсонлар республикаси) мақоласи ҳақида тўхталар экан, унда Ўзбекистоннинг янги конституцияси ва республикада қўлга киритилаётган ютуқлар ва истиқболлари таҳлил қилиниб, ҳатто олдинги давр билан солиштириш учун Туркистон генерал-губернаторлиги концелярияси архивидан фактлар келтирилганлигини кўрсатиб ўтади. [5]

Т.Эрназаров матбуот тарихи ва журналистика бўйича илмий ва ижодий мактаб яратган устозлардан бири бўлиб, унинг юзлаб шогирдлари нафақат Ўзбекистонда, балки кўплаб хориж мамлакатларида самарали фаолият кўрсатмоқда.

Профессор Тўғон Эрназаровнинг оиласи ўзбек зиёли оилаларидан бўлиб, икки ўғил ва бир кизни тарбиялаб вояга етказганлар. Тўнғич ўғиллари Қудратжон Тўғонович Москва давлат университетиде Журналистика факультетини битириб, оиласи изидан бориб, Ўзбекистон оммавий ахборот воситалари бўйича тарих фанлари доктори илмий даражаси ва профессор илмий унвонига эга бўлиб, узок йиллар Ўзбекистон миллий университети журналистика факультети декани вазифасида фаолият кўрсатиб келди.

Устознинг қизлари Шоҳиста Тўғоновна Тошкент шарқшунослик институтини битириб, Республика телерадиокоммуникациясида хизмат қилиб келади.

Устознинг кенжа ўғиллари Ўзбекистон миллий университети журналистика факультетини битириб Республика Ички ишлар тизимларида матбуот хизмати

марказининг бошлиғи, “Постда” – “На Посту” газеталари, “Қалқон” – “Шит” журналларининг бош муҳаррири сифатида хизмат қилиб келмоқда.

Устоз Т.Эрназаров бугун ҳаёт бўлганларида юз ёшни қаршилаган бўларди. Устоз уни билганлар қалбида ҳамиша яшайверади.

Унинг келажакка йўғрилган улкан ғояларини, ушалмаган қатор орзуларини рўёбга чиқариш учун садоқатли шогирдлари, меҳрибон фарзандлари камарбасталик билан фаолият кўрсатаётганлигининг гувоҳи бўлмоқдамиз.

Зеро шоир таъкидлаганидек:

Шогирдлар оғушида қолажак менинг умрим,
Тарихий китобларимда қолажак менинг меҳрим.
Умримни зиёга чулғаб, нурга ўраб яратдим,
Шу қуёшли Ўзбекистонимда қолар менинг умрим



Профессор Тўғон Эрназаров



Т.Эрназаров ва С.И.Иноятов

Адабиётлар

1. Эрназаров Т. Э, Акбаров А.И. “История печати Узбекистана” (1925-1952) Ташкент.: Ўқитувчи, 1977. –С. 203-242.
2. Эрназаров Т. “Тоғлар орасида (жангвор лавҳалар)”. Т.: “Ёш гвардия”, 1973.
3. “Совет Ўзбекистони – 50 йил” (ўзбек ва рус тилларида китоб - албом) -Тошкент, 1968.
4. Эрназаров Т. Узбекская советская журналистика. Т.: Ўзбекистон, 1983.
5. Иноятов С. Журналистика тарихига оид қимматли тадқиқот. (Т.Эрназаров. Узбекская советская журналистика. Т.: Ўзбекистон, 1983, 240 с. Китобга тақриз). Мухбир 1984, № 1, -Б. 41-42.

СОВЕТ ДАВРИДА СУРХОН ВОҲАСИДАГИ ИРРИГАЦИЯ ВА МЕЛИОРАЦИЯ ИШЛАРИ

Бўриев Соатмўмин Донаевич,

Термиз давлат университети доценти, тарих фанлари номзоди

Аннотация. Ушбу мақолада XX асрнинг 50-80 йилларида Сурхон воҳасида йирик сугориши ишларини амалга оширилиши, хусусан, каналлар, ариқлар, зовурлар ва бунёд этилиши масалалари ёритилган. Бундан ташқари, воҳада дашт ерларининг ўзлаштирилиши, агротехник сугоришининг янги тизимига ўтилиши ва ирригация-мелиорация ишлари ҳақида ҳам маълумотлар келтирилган.

Калит сўзлар: сугориши тизими, каналлар, ариқлар, сув омборлар, коллектор-дренажлар.

ИРРИГАЦИОННО-МЕЛИОРАТИВНЫЕ РАБОТЫ В СУРХАНСКОМ ОАЗИСЕ В СОВЕТСКИЙ ПЕРИОД

Бурiev Соатмумин Донаевич,

Доцент Термезского государственного университета, кандидат исторических наук

Аннотация. В статье рассказывается о проведении масштабных ирригационных работ в Сурхандарьинском оазисе в 50-80-х годах XX века, в частности, строительство каналов, котлованов, котлованов. Кроме того, даётся информация о освоении степных земель в оазисе, агротехнике, переходе на новую систему орошения и ирригационно-мелиоративных работах.

Ключевые слова: ирригационная система, каналы, ручьи (арикы), водохранилища, коллектор-дренажи.

IRRIGATION AND RECLAIM WORKS IN THE SURKHAN OASIS DURING THE SOVIET PERIOD

Buriev Soatmumin Donaevich,

Docent of Termez State University, Candidate of Historical Sciences

Abstract. The article describes the large-scale irrigation work in the Surkhandarya oasis in the 50-80s of the 20th century, in particular, the construction of canals, pits, pits. In addition, information is provided on the development of steppe lands in the oasis, agricultural technology, the transition to a new irrigation system, and irrigation and reclamation work.

Key words: irrigation system, canals, brooks (ariks), reservoirs, collector-drainages.

Қириш. Сурхон воҳаси ўзининг иқлим ва тупроқ шароитлари, шунингдек, ишлаб чиқариш кучлари ва экин майдонининг ниҳоятда катталиги билан ажралиб туради. Совет ҳокимияти олиб борган бир томонлама аграр сиёсатида «Марказ»нинг пахта хом ашёси бўйича топшириқларини бажаришни мақсад қилиб, Ўзбекистонда мавжуд экин майдонларини пахта экишга мослаштириш, жамоа хўжаликларини ташкил этиш ҳисобига пахта ҳосилдорлигини оширишга жиддий киришди. 1930-1940 йилларда халқ хўжалиги муаммолари орасида аграр ишлаб чиқариш муаммоси биринчи ўринда турарди. Бошқарувнинг иккинчи жаҳон уруши ва Сталинча маъмурий тизими аграр соҳага ҳам жиддий зарар етказган эди. Шу даврда қишлоқ хўжалигининг ирригация ва мелиорация соҳаси анча ночор аҳволга тушиб қолган эди. Бунинг асосий сабаби, ирригация ва мелиорация соҳасини ривожлантириш учун ниҳоятда кам маблағ ажратиларди. Қолаверса, урушнинг оғир асоратлари қишлоқ хўжалиги техникасининг кескин

тарзда етишмовчилиги ҳам мавжуд имкониятларни ишга солишга йўл қўймасди.

Мавзуга оид адабиётлар таҳлили. Тадқиқотчилар орасида Сурхон-Шеробод воҳасида ирригация тарихини сиёсий, ижтимоий ва иқтисодий жиҳатдан тўлиқ таҳлил қилиб бера олган академиклар Я.Ғуломов ва Р.Х.Аминовалар эди [1;2]. Уларнинг фундаментал асарларида асосан тарихий манбалар асосида, аграр сиёсат натижалари, босқичлари, таҳлил қилиб берилган. Бу даврда бевосита тадқиқот объекти бўлган Сурхон-Шеробод воҳаси тарихининг турли босқичларига бағишланган бир қатор ишлар ҳам олиб борилди. В.А.Козловскийнинг «Термиз шаҳри тарихи» рисоласида Сурхон-Шеробод аҳолисининг ижтимоий-иқтисодий аҳволи ва суғориш тизими ҳақида маълумотлар келтирилган[3].

А.Рўзиевнинг 1976 йилда чоп этилган «Сурхондарё вилояти» рисоласи Сурхон-Шеробод воҳасини ўзлаштириш тарихи юзасидан муҳим маълумотларни ўз ичига қамраб олган [4]. И.Холиқовнинг монографиясида эса Сурхон-Шеробод чўлларини ўзлаштириш, сув омборлар, каналларнинг қурилиши билан боғлиқ бўлган маълумотлар тақдим этилган [5]. Бу ўринда З.У.Чориевнинг «Ривожланган социализм даврида Сурхон-Шеробод воҳаси кўрик ерларини ўзлаштириш тарихи» номли тадқиқоти ҳам эътиборга лойиқдир [6]. Мустақиллик йилларида С.Н.Турсуновнинг Сурхон-Шеробод воҳасининг ижтимоий-иқтисодий ва маданий ривожига оид бир қатор илмий ишлари эълон қилинди [7].

Тадқиқот методологияси. Мақолада умумий қабул қилинган методлар – ҳолислик, тарихий таҳлил, қиёсий-манتيқий таҳлил, хронологик кетма-кетлик тамойиллари асосида Сурхон-Шеробод воҳасини суғорилиш тарихи ва ўзлаштирилишидаги ирригация тармоқларининг ўрни ҳамда воҳадаги ирригация-мелиорация ишлари баён этилган.

Таҳлил ва натижалар. XX асрнинг 50-80 йилларида Сурхон воҳасида пахта экин майдонларининг оширилиши, ирригация-мелиорация иншоотларини кўплаб қурилиши, ерларнинг агротехник ҳолатини яхшилаш, шўрланишнинг олдини олиш ва шўрни ювиш масалаларига эътибор берилмади. Бундай шароитга қарамай Ўзбекистонда суғоришнинг ирригация, яъни сув иншоотлари қурилишининг янги даври бошланди. 1942 йилда Сурхондарё воҳасида қурилган сув ўтказадиган каналнинг умумий узунлиги 49,3 километр бўлиб, унинг 21 километри Тожикистон Республикаси ҳудудидан, 28 километри эса Ўзбекистон Республикаси ҳудудидан ўтарди. Ушбу магистрал каналнинг қурилиши Сурхон воҳасида йирик суғориш ишларини амалга оширишда муҳим аҳамият касб этди. Чунки кўплаб аҳоли яшаш масканларини сув билан таъминлаш эҳтиёжларини амалга оширишга хизмат қилди. Мазкур канал қурилишида 5 млн м³ ер ишларини бажариб, 29 минг м³ бетон, темир-бетон ва тош-шағал ишларини бажарди. Душанбе-Қоратоғ канали 37 минг гектар бўз ерларни суғориш имконини оширди [8, С.4-5].

Ўзбекистон Компартиясининг X қурултойида қишлоқ хўжалигига раҳбарликни яхшилаш, пахта майдонларини кенгайтириш ва унинг ҳосилдорлигини гектар бошига 25 центнерга етказиш вазифасини ўртага қўйди. Шу муносабат билан ирригация қурилиши ва ирригация-мелиорация ишларини механизациялаш ишлари жадаллаштирилди. 1946-1948 йилларда вилоятда ирригация-мелиорация ишларига катта эътибор берилиб, Денов-Юрчи ботқоқлигида мелиорация ишларининг олиб борилиши, Душанбе-Қоратоғ, Ҳазарбоғ ва Занг каналларини қайта таъмирлаш 40 минг гектарга яқин ерларнинг сув таъминотини яхшилаш ва 7 минг гектарга яқин янги ерларни ўзлаштириш имконини берди. Натижада 1948 йилнинг ўзида пахтадан 185 млн.сўм даромад олинди [7, Б.389].

1946-1953 йилларда Ўзбекистонда ирригация сув тармоқларини

ривожлантириш пахтачилик ер майдонларининг кенгайишига, яъни янги ерларни ўзлаштиришга олиб келган [9]. Ўзбекистон Компартиясининг XI қурултойи 1952 йил, сентябрь ойи қарорларида вилоятимизда ҳам ирригация қурилиш ишлари кучайтириб юборилди. Вилоятда пахта ҳосилдорлигининг ошиб бориши, ирригация ва мелиорация ишларини амалга ошириш, шунингдек, Сурхон-Шеробод воҳасида Оқтепа, Оққўрғон, Заркамар манзиллари ва Сурхоннинг ўнг қирғоғидаги Янгиариқ манзилларига сув чиқариш ишлари амалга оширилди. Шунингдек 50-йилларнинг иккинчи ярмида Бешкўтон, Музработ, Истара чўллари ўзлаштирилди [7, Б.396].

Сурхон-Шеробод воҳасида суғориладиган майдонларни кенгайтириш, айниқса, 1949-50 йилларда Шерободдарё ва Занг каналдан Таллимарон манзилига сув ўтказиш орқали канал суғориш тизими иш бошлади. Жарқўрғон ва Термиз туманларининг жамоа хўжаликлари томонидан «Кокайди» ва «Янгиариқ» каналлари қайта таъмирланиб, Сурхондарёнинг ўнг қирғоғидаги Оқтепа манзили, Шўрчи, Жарқўрғон ва Сарисийё туманларидаги кўриқ ерлар ўзлаштирилди [10, С.8].

Сурхон-Шеробод воҳасида ирригацион-мелиоратив тадбирлар куйидагилардан иборат бўлиб, буларга мавжуд тизимларда сув ишларини яхшилаш шароитларини таъминлаш ва суғориладиган ерлар ва майдонларни ўзлаштириб, қишлоқ хўжалиги тармоғини ривожлантириш белгилаб олинган. Бу эса Сурхон-Шеробод воҳасининг қишлоқ хўжалиги соҳасида суғоришнинг янги тизимига ўтишини, яъни суғориладиган майдонларни кенгайтириш, сувни тежаш ва ернинг шўрланишини олдини олиш масалаларини амалга оширишда муҳим ҳисобланган. Натижада қишлоқ хўжалиги экин майдонлари 1950 йилда 155,2 минг гектар, шу жумладан, 59,7 минг гектар пахта майдонни ташкил этган [9].

Совет ҳукумати Сурхон-Шеробод воҳасида кўриқ ерларни ўзлаштириш мақсадида Учқизил сув омборини қуриш ва 10 минг гектар янги ерни очиш бўйича 1952 йил 2 сентябрда махсус қарор қабул қилган [10].

1957 йил 165 минг кубометрли Учқизил сув омбори қурилган. Ўрта Осиёдаги йирик сув омборларидан бири 800 млн. кубометрли Жанубий Сурхон сув омбори ишга тушган. Сув омборидан Шеробод чўлларига қадар текисликлар ва тоғлар оралаб секундига 110 кубометр сув ўтказадиган 27 километрли магистраль канал ўтказилган. 34,4 минг гектар ер ўзлаштирилиб, «Янгиобод», «Комсомолобод», «Советобод», А.Набиев номли, Ленин номли, Охунбобоев номли совхозлар ташкил топган. Совхоз ишчилари учун посёлкалар қад кўтарди, 147 минг квадрат метр турар жой бинолари фойдаланишга топширилган. Сурхон-Шеробод чўлида 1 та боғдорчилик ва 12 та пахтачилик совхозлари ташкил этилган [7, Б.398-399].

Қишлоқ хўжалигини янада ривожлантириш янги сув иншоотлари, каналлар, сунъий суғориш шохобчаларини тозалаш, ерларнинг мелиоратив ҳолатини яхшилаш кўзда тутилиб, 1952 йилги махсус қарорни амалга оширишда 27 кишидан Колхозлараро иборат кенгаш тузилган. 1956 йили узунлиги 23 километрли Какайди, узунлиги 90 километрли Занг каналлари ишга туширилган [12, С.92]. Сурхон-Шеробод воҳасининг энг йирик ирригация қурилишларидан бири Занг канали Жанубий Сурхон сув омборидан 28 километр пастда, Жарқўрғон туманининг Арпаоя қишлоғидан бошланади. Занг канали қурилиши тизими икки қисмдан, яъни юқори ва пастки қисмдан иборатдир. Пастки қисмининг ўзи ҳам иккига бўлинади: Таллимаржон каналининг узунлиги 12 километрни ташкил этади. Занг каналининг юқори қисми узунлиги 29 километр бўлиб, Сурхон воҳасидан ўтади ва Таллимаржон, пастки Занг каналларининг юқори қисмидаги ерларнинг учдан икки қисмини сув билан таъминлайди, шунингдек Шеробод воҳасининг жанубий чегараларида жойлашган дашт ерларини суғориш имкониятини ҳам беради. Занг каналининг қайта таъмирланиши натижасида

унинг умумий узунлиги 50 километрга етказилди.

Занг каналини таъминлаш, ростлаш ва ҳимоя ишларига кетадиган йиллик харажатлар 500-850 минг сўмни ташкил қилиб, 1955 йилда 29 минг киши Занг каналини тозалаш ишларига жалб этилди. 1954 йилда “Средазгипроводхлопок” институти томонидан Занг каналини қайта қуриш бўйича қидирув, текширув ишлари амалга оширилди. Шумуносабат билан бош муҳандис Э.М. Бенъяминович раҳбарлигидаги ирригаторлар Занг каналини қайта таъмирлаш ва узайтириш лойиҳасини ишлаб чиқдилар.

Лойиҳа бўйича Жанубий Сурхон сув омбори тўғонидан 28 километр узунликда ва мавжуд Занг каналининг бош иншоотидан 5 километр пастда Сурхондарё ўзанидан сув тақсимлаш тугуни-гидроузели қурилди. Канал Сурхондарёнинг ўнг қирғоғи бўйлаб, дастлаб Ховдаг тепалигининг шарқий томонидан айланиб ўтиб Жарқўрғондан 15 километр узунликда, жанубий томондан эса 24,8 километрга чўзилиб пастки Занг ва Таллимарон бўйлаб оқиб ўтади. Занг каналининг 25,7 километрида Таллимарон сув ости кўприги орқали Қорасув дарёсидан ўтиб, Бешқўтон массиви орқали Музработ сойигача узайтирилган ва у 67-километрга етгач сув айирғич билан тугайди [8, С.100-101].

Ушбу тадбирларни амалга оширишда Занг канали бўйича ўтказилган ер ишларининг умумий ҳажми 400 минг м³, бутун колхозларда ички суғориш ва коллектор тизимини қайта қуриш учун 300 минг м³ ишлар бажарилган. Умумий сарф харажатлар 2,5 млн сўмдан ошган [14]. Шунингдек, Сурхон-Шеробод чўлларида янги суғориш тизимларини қуриш ва коллектор-завурларни ишга тушириш мақсадида механизация кучидан фойдаланилди. Сурхондарё вилоятига 1953 йилда қишлоқ хўжалиги тармоғига 6 мингта трактор ва 2200 та автомашиналар келтирилган [15].

Совет ҳукуматининг КПСС МҚнинг 1953 йил сентябрь пленумида «СССР қишлоқ хўжалигининг кейинги ривожланиши бўйича чоралар ҳақида»ги махсус қарори қабул қилинган [16]. Мазкур қарор бўйича 1953 йил 23-24 ноябрда Ўзбекистон КП Сурхондарё вилояти кўмитасининг пленуми бўлиб ўтган. Пленум 1954 йилдан пахта экин майдонларини 66800 гектаргача, ҳосилдорликни эса 167 900 [17] тоннага етказишни мақсад қилиб қўйган. Шунингдек пленум келажакда, янги ерларни ўзлаштиришни 109 минг гектарга пахта ҳосилини етказиш эса 329 минг [18, С.65] тоннага ошириш бўйича қўшимча қарор қабул қилган.

Сурхон-Шеробод воҳасида суғориладиган ерлар майдони 1955 йилга келиб 158 минг гектарга етиб, Дегрез ва Учқизил сув омборлари қурила бошланган. Бешқўтон ва Музработ массиви томонидаги Қорасув каналига дюкер қурилган. 1954 йилда дюкер орқали Занг канали ва Шеробод дарёсидан сув олиниши билан Бешқўтон массивида 1 минг гектар суғориладиган майдон кенгайган [19]. Шу йили Бешқўтон даштини ўзлаштириш учун Бойсуннинг Дарбанд ва Мачай қишлоқларидан 120-130 нафар киши кўчириб келтирилди [7, Б.402]. Тоғли қишлоқлардан 800 киши кўчирилиб, ушбу массивга Бойсун туманидан 16 та хўжалик ва Шеробод туманидан 3 та хўжалик Бешқўтон массивга кўчириб жойлаштирилди. Бешқўтон массивидаги ирригация ишларини Шеробод, Ангор, Термиз, Жарқўрғон МТСлари амалга оширган [19].

1949-1974 йилларда вилоятда экин майдонлари 64 минг гектарга кенгайди, пахта майдони 53 минг гектардан 106 минг гектарга етди, пахта етиштириш 117 минг тоннадан 236 минг тоннага ўсди. 1965 йилда вилоят 305 минг тоннадан зиёдроқ пахта етказиб берди. 1949-1964 йиллар мобайнида сув хўжалиги ва қишлоқ қурилиши ишларига 163,4 млн. сўм маблағ сарфланди. 1966 йили давлатга 306 минг тонна пахта, 4,0 минг тонна маккажўхори, 8,8 минг тонна шולי, 20,9 минг тонна сабзавот, 3,6 минг тонна картошка, 31,9 минг тонна узум сотилган [7, Б.403-404].

Сурхон-Шеробод воҳасида агротехник, суғоришнинг янги тизимига ўтилиши, ариқларни қазишнинг режалаштирилиши, ернинг ҳайдалган қатламини чуқурлаштириш, сув таъминотини тартибга келтириш, механизация воситаларини кенгайтириш натижасида деҳқончилик маданиятини ривожлантириш имкониятлари яратилди. 1954-1958 йилларда мелиоратив ва ирригацион курилишларда, айниқса сув иншоотларини барпо этишда катта тажрибага эга бўлдилар. 1956-1958 йилларда ички хўжалик каналлари ва ариқларининг узунлиги 1386 километрдан 1401 километргача бўлган кенг майдонларни суғориш ишларини амалга оширишга шароит юзага келди [20].

XX асрнинг 50-60 йилларидан бошлаб, Сурхон-Шеробод воҳасида жамоа хўжаликлари ташкил этилган. 1961 йил 9 февралда Ўзбекистон ҳукуматининг “Сурхон сув омбори базасида Сурхондарё ҳавзасидаги янги ерларни ўзлаштириш ва суғориш бўйича тадбирлар тўғрисида”ги қарорига асосан 1962 йили 2-пахтачилик хўжалиги бўлган “Комсомолобод” ва “Янгиобод” хўжаликлари ташкил этилган [7, Б.402]. Шеробод даштининг Таллимарон ва Бешқўтон манзилларида янги ерлар ўзлаштирилган [21]. Аммо Таллимарон ва Бешқўтон манзилларига кўчиб келган жамоа хўжаликлари техника ва моддий таъминот базаларининг етишмаслиги натижасида, пахта ва бошқа қишлоқ хўжалик экинлари майдонини кенгайтириш имкониятига эга эмас эди. Бу эса ерларнинг мелиоратив ҳолати ёмонлашишига, юзлаб гектар майдонлар экин экишга яроқсиз бўлиб қолишига олиб келган. Жамоа хўжаликлари иқтисодий жиҳатдан ҳали тўлиқ ривожланмаганди.

1957-1958 йилларда «Средазгипроводхлопок» Ўрта Осиё пахтачилик институти ёпиқ горизонтал дренаж куриш бўйича лойиҳа ишларини амалга оширган. Шўрланган ерларга дренаж мосламаларини ўрнатиш дастлаб, Янгиобод хўжалигида синовдан ўтди. Ерларни суғориш ва ўзлаштиришда дренаждан фойдаланиш самарадорлиги дастлабки йилларда ўз натижасини берди. 1957-1958 йилларда Сурхон-Шеробод воҳасида 4 минг гектар ер ўзлаштирилиб, латок бетон ариқлар ўтказилиб, 58 километрли очиқ ва ёпиқ коллектор-дренажлар ўрнатилган [22]. Сурхон-Шеробод воҳасида ирригация ва суғориладиган деҳқончиликнинг ривожланиши кенг қамров билан амалга оширилиши натижасида экин майдонлари икки бараварга кўпайган [23]. Шеробод дарёси ҳавзасининг жанубий қисмида экин ерларининг асосий қисми 125 минг гектар бўлиб, 20 минг гектар экин ерлари воҳанинг юқори қисмидаги Хўжайпоқ дарёси ҳавзасида ҳисобланган [24].

Ерларнинг шўрланиши ва ирригация иншоотларининг издан чиқиши, ариқ ва зовурларнинг қазилмаслиги туфайли, тупроқнинг ҳосилдорлиги пасайиб кетишига олиб келди. Сурхон-Шеробод воҳаси хўжаликлари ерларининг шўрланишидан жиддий зарар етди. Шеробод ариғи, «Занг», «Таллимарон» каналларининг яхши тозаланмаганлиги ва қайта таъмирланмаганлиги сабабли, сув танқислиги юзага келиб, шўрланиш юқори бўлганлиги туфайли, ернинг шўрланиши 10 фоиздан 20 фоизгача кўпайган. Шўр ерларни ювишга ҳамда мелиоратив ишларга жиддий эътибор берилмаган, 1958 йилда Сурхон-Шеробод воҳасида 1 минг гектар ер шўрланиб, ернинг мелиоратив ҳолати бузилган [25].

Пахта майдонларини кенгайтириш мақсадида Республика ҳукумати Сурхондарё вилоятида янги сув омборларини, сув ҳавзаларини, каналларини курилишига қўшимча маблағлар ажратган.

1961 йили Шўрчи туманидаги “ВЛКСМ 30 йиллиги” давлат хўжалиги ҳудудида 800 миллион м³ сув сиғадиган Жанубий Сурхон сув омборини куришга киришилди. Сув омборининг ўртача мустаҳкамланган бетон деворининг баландлиги 30 метр, тепа кенлиги 10 метр, узунлиги 5,4 км, сув ҳавзасининг умумий сатҳи 65 км² ҳисобланади. Тўғоннинг баландлиги 29 метр, платинанинг ўнг сув ўтказгич қисми бир секундига 150 куб метр, чап қисми 25 куб метр сув

ўтказиш қувватига эгадир. Сурхон сув омбори 86 минг 400 гектар кўриқ ерни суғориш, умуман, 126 минг гектар ерга оби ҳаёт беради [7, Б.406]. Вилоятнинг жанубий ҳудудларининг суғориладиган ерларининг 80 фоизи “Жанубий Сурхон сув омбори” нинг имкониятига тўғри келади [26]. Ушбу “Жанубий Сурхон сув омбори” нинг биринчи навбати қурилиши 1965 йилда 400 млн. м³ сув тўпланиши билан якунланган [27]. 1967 йили “Жанубий Сурхон сув омбори” нинг қурилиш ишлари охирига етди [28, С.2].

1973 йилнинг январига келиб барча суғориш тармоқларининг узунлиги 6185 км га, шу жумладан, атрофи бетонланган 1655 км га ва суғориш тизимларида 817 та ҳар хил муҳандислик–гидротехник иншоотлари қурилди. Ерларнинг мелиоратив ҳолатини яхшилаш мақсадида узунлиги 4600 километрли, шу жумладан, 2850 километрли ёпик дренажли коллектор–дренаж тармоқлари юзага келтирилди [7, Б.408-409].

1980 йилларнинг охирига келиб Сурхондарё вилоятида экин экиш агротехникаси бузилиб, ернинг мелиоратив ҳолати ҳам анча ёмонлашган. Очiq коллекторлар тармоғининг йиллар давомида тозаланмаслиги туфайли сув тўпланиши кўпайиб, зах ерлар, яъни минглаб гектар ерлар яроқсиз ҳолатга келиб қолган. Айниқса, Ангор, Музрабод, Шеробод, Қизириқ туманларидаги хўжаликларда буни кузатиш мумкин эди.

Хулоса. Умуман олганда, Сурхон–Шеробод воҳасидаги янги ўзлаштирилган ерлар, бутун Сурхон воҳасидаги ирригация ва мелиорация соҳасида эски суғориш тизимларининг қайта таъмирланиши ва янги магистрал каналлари, сув омборларининг қурилиши аҳолининг яшаш имкониятларини оширишга хизмат қилган. Шунингдек, қишлоқ хўжалиги соҳасининг ҳам ривожланиши учун шарт–шароитларни юзага келтирган. Бироқ, Собиқ Совет ҳукуматининг амалга оширган қишлоқ хўжалик соҳасидаги ислоҳотлари, янги ерларни ўзлаштириш, суғориш тизимини таъмирлаш ва қайта қуриши Марказ манфаатларига мослаштирилганлиги сабабли, ернинг мелиоратив ҳолати бузилиб, қишлоқ хўжалигида ҳосилдорлик ошган бўлса-да, ернинг шўрланиши ва зах босиши, воҳадаги табиий бойлик ҳисобланган ер ҳосилдорлигининг пасайишига, сувнинг исроф қилинишига ҳамда табиатга эътиборсизлик билан қаралишига олиб келди.

Кўплаб қурилган каналлар, ариқлар, зовурлар ва бунёд этилган сув иншоотлари катта ҳажмда қурилди, бироқ, сувдан фойдаланиш масаласида кўйилган жиддий хатоликлар ва ерларни ўзлаштиришда илмий асосларнинг етарли эмаслиги, сувнинг беҳуда сарфланиши натижасида минглаб гектар ерлар ташландиқ ҳолатга келиб қолишига. Суғориш тизими учун қурилган суғориш тармоқлари узоқ муддатли режа асосида қурилган бўлса-да, бироқ, унинг сифатсизлиги ҳамда сув сиғими, сувни сақлаш имкониятлари тўғри ҳисобга олинманлиги туфайли, уларнинг тезда издан чиқиб яроқсиз ҳолга келиб қолишига сабаб бўлди.

АДАБИЁТЛАР РЎЙХАТИ

1. Гулямов Я. Г. К изучению древних водных сооружений в Узбекистане. –Т.: «Фан», 1955; Ўша муаллиф. Хоразмнинг суғорилиш тарихи. –Т.: “Фан”, 1959.

2. Аминова Р.Х. Великое народное движение в ирригационном строительстве Узбекистана (1939-1940 гг). –Т.: «Узбекистан», 1953; Ўша муаллиф. Аграрная политика Советской власти в Узбекистане (1917-1920гг). –Т.: «Изд. АН УзССР», 1963; Аграрные преобразования в Узбекистане в годы перехода Советского государства к НЭПу. –Т.: «Фан», 1965; Ўша муаллиф. Аграрные преобразования в Узбекистане накануне сплошной коллективизации (1925-1929 гг). –Т.: «Фан», 1969.

3. Козловский В.А. История география Термеза. –Т., 1959.
4. Рўзиев А.Н. Сурхондарё вилояти. –Т., “Жайхун”, 1996.
5. Халиков И. История орошения и поливного земледелия в Сурхан-Шерабадской долине. –Т. «Фан», 1977; Ўша муаллиф. Борьба трудящихся республик Средней Азии за орошение крупнейших целинных массивов. –Т.: «Фан», 1982.
6. Чориев З.У. Ривожланган социализм даврида Сурхон-Шеробод воҳаси кўриқ ерларини ўзлаштириш тарихи. Тарих фанлари номзоди илмий даражасини олиш учун тақдим этилган диссертация иши. –Т., “Ўзбекистон”, 1983.
7. Турсунов С., Қобилов Э., Муртазоев Б., Пардаев Т. Сурхондарё тарихи. – Т., «Шарқ», 2004.
8. Ирригация Узбекистана. –Т.: «Госиздат УзССР», 1959.
9. Сурхондарё вилояти ҳокимлиги архиви, 1-жамғарма, 3-рўйхат, 3-иш, 16-варақ.
10. Истомин М.С. Освоение новых земель в Сурхандарё // Журнал «Социалистическое сельское хозяйство», 1954, №2.
11. Сурхондарё вилоят давлат архиви, 45-жамғарма, 1-рўйхат, 26-иш, 16-варақ.
12. Народное хозяйство Узбекской ССР за 50 лет. Сборник статистических материалов. –Т., «Узбекистан», 1967.
13. Турсунов С., Тўхтаев А. Жарқўрғон. –Т.: “Фан”, 2008.
14. Сурхондарё вилоят давлат архиви, 45-жамғарма, 1-рўйхат, 41-иш, 4-5-варақлар.
15. Ленин байроғи, 1970 йил 8 апрель.
16. ЎзПА Сурхондарё вилояти ҳокимлиги филиали архиви. 1-жамғарма, 12-рўйхат, 23-иш, 120-варақ.
17. ЎзПА Сурхондарё вилояти ҳокимлиги филиали архиви. 1-жамғарма, 13-рўйхат, 10-иш, 17-20-варақлар.
18. Сборник документов и материалов Цк КПСС и Советского правительства /1953-1958 гг/. - М.: Политиздат, 1961.
19. ЎзПА Сурхондарё вилояти ҳокимлиги филиали архиви. 1-жамғарма, 13-рўйхати, 93-иш, 112-варақ.
20. ЎзПА Сурхондарё вилояти ҳокимлиги филиали архиви. 14-рўйхати, 11-иш, 123-130-варақлар.
21. «Ленинское знамя», 3 июля, 1954.
22. Илғор Сурхон учун, 1958, 22 декабрь.
23. Сурхондарё вилоят давлат архиви, 112-жамғарма, 1-рўйхат, 313-иш, 45-варақ.
24. ЎзПА Сурхондарё вилояти ҳокимлиги филиали архиви. 1-жамғарма, 18-рўйхати, 2-иш, 23-варақ.
25. Қизил Ўзбекистон, 1958 йил 15 январь.
26. ЎзР МА, 2483-жамғарма, 1-рўйхат, 1359-иш, 115-варақ.
27. “Ленин байроғи”, 1962 йил, 10-январь.
28. Правила эксплуатация ЮСВ. — Т., 1986.
29. Allamuratov S. A., Dzhuraeva U. C. Irrigation and reclamation works in the Surkhan oasis //Emergent: Journal of Educational Discoveries and Lifelong Learning (EJEDL). – 2021. – Т. 2. – №. 05. – С. 88-95.
30. Allamuratov S.A. In the Surkhan own in the soviet period irrigation and land reclamation works //ACADEMICIA: an international multidisciplinary research Journal. – 2020. – Т. 10. – №. 5 (S.I.). – С. 110-115.

СУМАЛАК ТАОМИ: ЖАМОАВИЙ МУЛОҚОТ ВА МАРОСИМИЙЛИК РАМЗИ

Курбонова Манзила Боқиевна
Бухоро давлат университети Археология ва Бухоро тарихи кафедраси
доценти, тарих фанлари номзоди

Аннотация: Мақолада Бухоро воҳаси Навоий, Қизилтепа, Шофирон, Вобкент, Ромитан, Жондор, Когон, Қоракўл, Олот туманлари бир қатор қишлоқлари ўзбек ва тожик аҳолисининг анъанавий маросим таоми сумалакнинг пиширилиши, истеъмоли, таомга хос урф-одат, расм-русум, эътиқодий қарашлар, тушунча ва тасаввурлар, рамзий кўринишлар, этнолокал жиҳатлари этнологик нуқтаи-назардан таҳлил қилинади.

Калит сўзлар: Наврўз шоҳ таоми, илик узилди, токоферол моддаси, имомлар оши, ўттизмалак, парда тутуши, пири пухта, қайроқ тош, эпитет, қирқ чилтан, ҳосилдорлик култи, аграр магия, этнолокал.

ПИЦА СУМАЛЯК: КОЛЛЕКТИВНОЕ ОБЩЕНИЕ И СИМВОЛ РИТУАЛА

Курбанова Манзила Бақиевна
доцент кафедрасы археологии и истории Бухары Бухарского
государственного университета, кандидат исторических наук

Аннотация: В данной статье научно проанализировано приготовление и употребление, обычаи, религиозные представления, понятия, символические аспекты, этнологические особенности относящийся к традиционному блюду сумалак узбекского и таджикского населения Бухарского оазиса: Наваи, Кизилтепе, Шафиркана, Вабкенте, Рамитана, Джандара, Кагана, Каракуля, Алата с этнологической точки зрения.

Ключевые слова: Основное блюдо Навруза, срывание костного мозга, вещество токоферол, плов имамов, овсянка, занавески, пири пухта, острый камень, эпитет, Сорок чилтан, культ плодородия, аграрная магия, этнолокальность.

SUMALAK : THE SYMBOL OF THE COMMUNICATION OF THE COMMUNITY AND CEREMONY

Kurbanova Manzila Bakievna,
Associate Professor of Bukhara state university the Department of
Archaeology and the history of Bukhara, PhD in history

Annotation: In the article, sumalak, that is, the traditional ritual food of the Uzbek and Tajik population in the number of villages of Bukhara, Navoi, Kiziltepa, Shafirkan, Vobkent, Romitan, Jondor, Kagan, Korakul, Alat districts of Bukhara oasis is analysed. Also, the article gives information on the cooking methods, food traditions, customs, ethical views, and imaginations, symbolic appearances, ethnolocal features associated with this meal.

Key words: the most important meal(king meal) of Navruz, ichak uzdi., tocopherol substance, imams' osh, thirty angels, curtain keeping, piri pukhta, kayrok stone, epithet, forty chiltan, cult of fertility, agrarian magic, ethnolocal.

Кириш. Анъанавий таом, миллий кийим-кечак, турар жой ва безаклар билан бир қаторда халқ унинг маданияти тўғрисида ўзига хосликларнигина эмас, балки ташқи жиҳатдан тасаввурларга эга бўлишнинг муҳим белгиси

хисобланади. Хусусан, таом тановули билан боғлиқ анъанани ўрганиш халқ яшаб турган жамият тузилишини чуқурроқ тушунишга ёрдам берса, турли белгиларни ўзида жамлаган тановул одатлари эса ижтимоий муносабатларни тасдиқлашда хизмат қилади.

Тадқиқот методологияси. Пазандалик худудшунослик, маданиятшунослик ёки коммуникация соҳасига тегишли эмас, бироқ таом жамият тарихий тараққиётида худудшунослик, этнография, антропология, маданиятлараро ва шахслараро одамзоднинг мулоқотида нафақат асосий ўринда туради, ҳатто инсониятнинг моддий маданияти муҳим бўлимига тааллуқлидир. Бу соҳанинг адабиёт, дин, ҳатто ахлоқдан ҳам муҳимлиги кам эмас. Шунга кўра тушликсиз суҳбат йўқ, деб бежиз айтилмайди [27].

Мавзуга оид адабиётлар таҳлили. Ўзбек халқининг энг мўътабар, тансиқ ва шифобахш баҳорий таомларидан бири сумалак. Ўрта Осиё халқлари орасида сумалак маросим таоми сифатида пиширилганлиги К.Шониёзов[29:126], Н.П.Лобачева[20:16], Н.А.Кисляков[18:251], К.Л.Задыхина[14:394], Н.Г.Борозналар[3:120] томонидан алоҳида қайд этилган. Сумалак пишириш табиатни эъзозлаш ва ҳосилдорлик култи билан боғлиқ кўҳна эътиқодий қарашлар маҳсули бўлиб, деҳқончилик мавсумини бошлаб берадиган қадимий халқ байрами-наврўзнинг шоҳ таомидир[12:125].

Таҳлил ва натижалар. Наврўз келиши билан бутун борлиққа ўз таъсирини ўтказганини, табиат ва инсон ўртасида мутаносиблик мавжуд эканлигини отабоболаримиз қадимдан яхши билганлар. Аждодларимиз бу таомни сабзавот ва ҳўл мевалар пишиб етилмаган эрта кўкламда истеъмол этиш аҳамиятини чуқур тушунганлар. Шунинг учун ҳам бухороликларнинг Наврўз тантаналарида пишириладиган сумалак таоми алоҳида фарқланган.

Табобат нуқтаи-назаридан олганда киши ўзида жамланган витаминларни киши давомида сарфлаб боради. Бу сарфлашлар оқибатида ичак, ошқозон, тана ҳарорати, қон томирларида сусайиш, бўшангликка мойиллик пайдо бўлади. Киши ўзини лоҳас сезади. Кучсиз қуёш нурига ҳам дош беролмайди. Буни отабоболаримиз “илик узилди маҳал”, дейишади. “Илик узилиш” даврида киши дармонсизланади, тинкаси куриб ҳолсизланади, уйқуси келади [29]. Доно аждодларимиз инсон вужудида витаминлар танқислиги рўй бериш даврини ўрганиб, ҳисоб-китоб қилган. Бу айни Наврўз кунига тўғри келади ва шу кунни пиширилган сумалак ҳолсизланган танни яна “оёққа” турғазини, уни янги йилдаги ризқ-рўзига боғлашга хизмат қилади.

Сумалакнинг арпа ва буғдойдан тайёрланган турлари кимёвий таркиби бир-биридан кўп фарқ қилмайди. Буғдой ва арпада токоферол моддаси бўлиб, у фақат ёғда эрийди ва 170 даражада қиздирилганда кислородсиз муҳитда ҳам ўз табиийлигини сақлаб қолади. Олимларнинг фикрича, токоферол моддаси киши организмига шифобахшлиги жиҳатидан “ҳаёт илдизи” женьшеньга яқин турар экан. Сумалак токоферол моддасига бой бўлиб, қон босимини тушириш хусусиятига эга, шунингдек, юрак ва қон ишини яхшилайдди[20:35,36; 21:303].

Сумалак билан боғлиқ афсона ва ривоятлар Бухоро воҳаси халқлари орасида кенг тарқалган. Афсона ва ривоятлар-бу қадимий жамият дунёқарашининг ўзига хос намоёниши бўлиб, дунё тўғрисидаги жамоавий тасаввурни ифодалайди. Шунингдек, афсоналарда ахлоқий қарашлар ҳам ўз аксини топади[23:111].

Таом ҳақидаги машҳур ривоятлардан бирида қадим замонларда бадавлат одамнинг уйида ёйиб қўйган буғдойи ёмғир сувида қолиб, кўкара бошлаган. Бу ҳолатдан саросимага тушган унинг доно хотини кўкарган майсалар илдизи мазасини татиб кўриб, ширинлигига ишонч ҳосил қилгач, уни росса қайнатиб, жуда ширин, тўйимли, одамга куч-қувват берувчи ғаройиб таом пиширган. Шундан сўнг одамлар бу таомни ҳар баҳор айёмида тайёрлашни одат қиладилар. Ушбу ривоят замирида халқ амалиёти ва тажрибаси илмий амалий билишнинг

асоси эканлиги ётади. Халқ тажрибада буғдойдан тўйимли таом пиширишни билгач, аста-секин бу мақбул иш миллий маросимга айланган.

Воҳа марказида яшовчи кекса онахонлар “сумалак имомлар оши, уни пиширганимизда имомлар руҳи шод бўлади”,-деб таомга эътикод қилишади. Бухоро ўзбек, тожик ва эронийлари сумалакни поклик, ҳалоллик, тозаллик рамзи сифатидаги мўъжиза деб билишади. Хусусан, воҳа халқи орасида буғдой аллоҳ томонидан зикр этилган мўъжиза, демак ундан тайёрланадиган таом сумалак ҳам истисносиз мўъжизадир, сингари тасаввурлар кенг тарқалган[8].

Сумалак сўзининг келиб чиқишини воҳа тожиклари “Ўттиз малак”* - тожикчада “малоика”га боғлайдилар. “Си”-тожикча сўз бўлиб, ўттизни англатади. Шунга мувофиқ ўттиз малоика таом тайёр бўлгунча қозон атрофида парвона бўлиб, сумалакнинг мазали бўлишига ёрдам берар эмиш[31:11]. Таомни сумалакпаз эмас, малоикалар пиширади. Тонг маҳали, ҳамма чарчаб ухлаб қолганда, фаришта-малоикалар сумалакка туз соладилар. Уларнинг кўлидан туз еган сумалак ширин бўлади. Сумалак қутлуғ ош, уни еганлар савоб топади[16:10], деб ишонганлар. “Наврўз ҳақида манзума”да келтирилган куйидаги байтда ҳам малакларнинг сумалак таомини пиширишларига ишора қилинган:

Наврўз келса суманбар малак,

Икки кўллаб тутар сумалак[22:5]

бу ўз

навбатида малаклар ҳақида яратилган афсонанинг ўзига хос вариантдир.

Бундан ташқари сумалак атамасидаги “Су”- сўзи форсча бўлиб, “томон” маъносини англатади[25:63]. Демак, халқ орасида мазкур таом малак-малоикалар томонидан пиширилган, деб қабул қилиш одатга кирган. Воҳада малак-малоикалар эркак ва аёлга ажратилмаган, уларда нафс бўлмагани учун барча беғубор, пок, эзгу ишларга доимо бош-қош бўлиб, мадад берадилар, деган эътиқодий қарашлар мавжудлиги табиий ҳол. Чунончи, суннийликда малоика-фаришталарга эътикод қилиш диний қоидалардан биридир[15:505].

Воҳа аҳолиси ушбу таомни пиширишда катта тажриба тўплаган. Бухорода нафақат аёллар, балки эркаклар ҳам сумалак пиширадилар. Таомни тайёрлаш жараёнида маълум таъқиқларга риоя қилинган. Сумалак қозони бошида бемалол юриб қозон, капгир, чўмич ва сумалак учун сарфланадиган маҳсулотларга кўл теккизиш мақомига эга бўлиш учун, аввало аёл ғусл қилган, яъни покиза бўлиши лозим. Покиза бу ерда кенгроқ маънода, яъни фақат гигиеник тоза эмас, балки маънан пок бўлган аёллар назарда тутилган. Таомга фақат кекса, тажрибали кайвони аёллар бош-қош бўлсалар, ёш хотин-қизлар яқиндан туриб ёрдамлашганлар. Гоҳо сумалак қозондан тошиб кетгудай бўлса, дарҳол унинг атрофидаги одамлар четлаштирилиб, қозон ости куймаслиги учун ташланган ёнғоқлар ёғоч (фақат ёғоч) капгирда қовланар, кимнингдир нопок назари тушди, деб гумонсирилар эди. Демак, сумалак шу қадар беғубор ва нозик таом эканки, у пишаётганда қозонга нопок юзлар ва кўзларнинг назари тушмаслиги жоиз[11].

Буғдой донини кўкартириш жараёнининг ҳам ўзига хос қоида ва удумлари бўлган. Кузда экилган (тож.тирамойи) оқ буғдой ўриб олиниб, тозаланган ва донлари уй шароитида экилган. Донларни экиш жараёнида воҳанинг маркази ва унга яқин бўлган ҳудудларда нопок кимсаларнинг кўзи ўстириლაётган буғдойга тушмаслиги учун “парда тутиш” одатига қатъий риоя қилинган[7]. Майсага ҳар хил сувлар сепилмаган. Когон, Жондор, Шофиркон, Ромитан туманларида фақат ҳалол деб қаралган оқар ариқ ва сой сувлари ишлатилган. Буғдойнинг ниш уриши 2 хил: майда ва йирик шаклда бўлади. Йирик ниш игна бўйи бўлиб, фақат қоронғу жойда ўсиши керак, яшил рангда кирса таом таъми бузилган. Майсалар бўй берганидан сўнг аёллар таомни тайёрлашни бошлаганлар. Буғдой оппоқ ниш уриб кўкариши билан уни гўшт кунда - қийма тахта ёки ўғирда ошпичоқ ёки гўштчопқи билан янчиб, шираси олинган. Етти рақамининг илоҳийлигига

ишонч катта бўлгани учун ва воҳанинг деярли ҳамма ҳудудларда шира етти марта сиқиб олинган [13:28]. Сумалакни пиширишда ҳам етиликка амал қилинган. Ундириш учун ивитиб қўйилган буғдой етти кун тахта устига ёйиб қўйилган ва суви сиқиб олинган.

Майсанинг биринчи шира-шарбатига туз ва сув солинмай хамир қорилган ва зувалачалар ясаб тиндирилган, сўнгра юпқа кулчачалар қилиб қизиб турган ёғга пиширилади. Хамирдан Шофиркон ва Когонда еттита куймон пиширилган. Навоий тумани Ҳазора қишлоғида куймон ширин бўлса, сумалак ҳам тотли бўлади, деб ҳисобланган. Воҳада юпқа, куймон, бўғирсоқ қатлама пишириб, ис чиқариш арвоҳлар руҳини ёд этиш, уларни шоду-хурсандчиликдан хабардор ва рози қилиш деб тушунилган. Ушбу одат Ўрта Осиёнинг бошқа вилоятларида ҳам бўлган [14:409-410; 29:50-51,55; 27:117-118,256].

Когон тумани қишлоқларида Фотимаи Захро руҳи покига дуои-фотиҳа қилиб ишни бошлаганлар. Сумалакни пишириш учун махсус ер ўчоқ қазилган. Биринчи марта қозонга капгир уриш жараёни фақат кекса, обрўли аёлнинг “пири пухта” ёр бўлсинлар, мадакдор бўлсинлар, бизлар шод бўлайлик”, - деган сўзлари билан бошланган. “Пири пухта воҳа пазандаларининг пири-устози, таом пиширишда доим унга мурожаат қилинган, ундан мадад сўралган. Халқ орасида у “ғойиб бўлган пир, ундан мадад сўраймиз, бизга ёрдам беради”, сингари эътиқодий тасаввурлар тарқалган [9].

Шофиркон тумани қишлоқларида яшовчи тожиклар бу таомни “оши расул” деб атаганлар, бу ерда сумалак пишиб бўлгунга қадар қозоннинг ҳар иккала қулоғига бир тутам ундирилган майса қўйилган. Сумалак пиширишга ёрдамга келган хотин қизлар “хирмонингизга барака” ёки “тоза, янги таом муборак”, деб қозон қулоғига қўйилган майсани уч марта тавоф қилганлар. Аёллар қозондаги сумалакни қовлаганда “Бисмиллаҳир-Роҳманир-Роҳийм, илоё худойим ҳар йили сумалакка етказсин”, деган ният билан капгирни қўлга олиб, “қанд боғла, асал боғла, қайна сумалак қайна, туя кўз бўлиб қайна”, - деган сўзлар овоз чиқариб айтилган [4]. Ғиждувон ва Шофиркон тумани тожиклари сумалакка атаб қуйидаги қўшиқни айтганлар:

Бўйи баҳор аст сумалак,
Оши расул аст сумалак.
Духтар хурад ба шўй рават
Кампир хурад куч гирад.
Таржимаси:
Баҳорим ҳиди сумалак,
Расулим оши сумалак.
Қизлар еса ёрга етсин,
Кампир еса кучга кирсин.

Жондор тумани тожикларида эса ушбу қўшиқнинг қуйидаги варианты учрайди:

Бўйи баҳор аст сумалак,
Қанду-асал аст сумалак.
Сумалак жон сумалак,
Як сола меҳмон сумалак.
Таржимаси:
Баҳорим ҳиди сумалак,
Қанду асалим сумалак.
Сумалагим жон сумалак,
Бир йиллик меҳмон сумалак.

Жондор тумани Мадамбой қишлоғида қозонни қовлаш жараёнининг маълум бир муддатида “суялук, суялук”, яъни “қорадан чик” деган сўзлар ишлатилган. Сумалак қорадан чиққач эса “қуялук, қуялук”- “қуйилгин” деб

овоз чиқариб қозон қовланади. Бу сўзни сумалак қуюқлашуви, яъни шира – қиём тортиши учун тинмай айтилган[6]. Таом билан “сўзлашув жараёни” удумининг яратилиши асосида қуйидаги мақсад мужассам: жамоанинг бутун диққат-эътибори таомнинг сифатли ва мазали, ҳалол, покиза тайёрланишига қаратилганлиги, тотли сумалақдан ҳамманинг баҳраманд бўлиши, таомни ният қилиб пишираётган алоҳида оила ёки катта жамоанинг муродига етиши кўзланганлигидир.

Сумалак қозонининг таги қуймасин учун майда қайроқ тош баъзи жойларда эса ёнғоқ солинган. Қозон қовлаганда қайроқ тошлар бир бирига урилиб шақар-шуқур овоз чиқарганини аҳоли “тошларнинг аллоҳга зикри”, - деб қабул қилган [5]. Водий ўзбекларида эса бу тошлар хосиятли деб асралган [2:216].

Аввал бошида туя кўз, кейин қўй кўз, охирида балиқ кўзига ўхшаб қозонда қайнаб пишган таомни муродига етди, деб қозон қопқоғи ёпилиши маҳалида уста сумалақпаз жамоани чорлаб қуйидаги дуони айтади: “Ният қилганлар келинлар шайтон йўлини ёпамиз, эргалаб азонда раҳмон йўлини очамиз, еганини тўйдир, хизмат қилганлар муродига етсин, келаси йил ҳаммани сумалакка етказсин”.

Таомнинг ер ўчоққа тайёрланиши ҳам бежиз эмас. Воҳада ер ўчоққа пиширилиб, тупроқ билан кўмилган сумалак ердан куч олади, фойдаси катта, бу тажрибада синалган деб сумалақпаз пазандалар айтишади. Шунга мувофиқ қозон қопқоғи ёпилгач ва албатта тупроқ билан кўмилган.

Таом пишгандан сўнг уни сузишда ҳам ўзига хос одатларга риоя қилинган. Сумалақни фақат қайвони хотин сузган, у “Бисмиллаҳир- Роҳманир-Роҳийм” деб қозон қопқоғини очиб:

Ғойибдан барака,
Беҳиштдан маза.
Менинг кўлим эмас,
Биби Фотимаи- Заҳронинг кўли.

Аллоҳ баракасини берсин, кўп еб тўйсин, деган умидлар билан бу сўзлар айтилган. Воҳада Наврўз айёмида пиширилган таомлар хўжайини Биби Фотимаи-Заҳро деб қабул қилингани учун уни ёд этиб сумалақ сузилган. Фотима – Муҳаммад (с.а.в) пайғамбарнинг қизи, Заҳро унинг эпитетидир[29:139]. Воҳа хотин-қизлари турли хил таомларни тайёрлаш жараёнида Фотима-Заҳро руҳидан рамзий маънода мадад сўраш одатига амал қилишган[32:98]. Бу хилдаги одат Ўрта Осиёнинг бошқа минтақасида ҳам учрайди[26:9].

Амударё соҳилларида яшовчи ўзбекларда сумалақ дамлаб қўйилганидан кейин кекса аёллар қозон бошида ухлашган. Мана шунда аёллар ҳомийси биби Фотима келиб таомга беш бармоғини изини қўйиб кетади, деб ишонганлар, шунинг учун ҳам қозонни кўриқлаб чиқиб, нопок хотин- қизларни, эркакларни қозонга яқин йўлатмаганлар[14:394]. Олима О.А.Сухареванинг фикрича, ислом дини билан боғлиқ Ўрта Осиё халқлари мифологияси тизимида кенг тарқалган Ҳасан ва Ҳусайннинг онаси, Муҳаммаднинг қизи Фотима образи оммабоплашган[28:30]. Воҳада ҳатто Фотимаи Заҳрони хотирлаш мақсадида алоҳида маросим ҳам ўтказилади [19:33].

Беҳиштдан, яъни жаннатдан ҳамма аъло нарсалар чиққан, сумалақ ҳам аъло, бекаму-кўст, сифатли нарсалар қаторида турсин, деган мақсад кўзланган[33:11]. Бухоро воҳасининг кўпгина ҳудудларида сумалақ пишаётганда эркаклар умуман қозонга яқинлаштирилмаган. Баъзи ҳудудларда эса (Когон тумани қишлоқларида) сумалақ қорадан чиққанидан кейин эркаклар ўтин қўйиш ишларида ёрдамлашганлар. Асосан бу таомни кекса аёллар тайёрлашган. Масалан, Тожикистоннинг Янги Бозор туманида “суманак” маросимида ҳам кекса аёллар бош бўлишган. Болалар қозон атрофида айланиб:

“Суманак дар чўшай мо кафча занем,

Одамо дар хованд мо тафта занем.” [30:159]

Яъни:

“Сумалак қайнайверсин биз кафчани** урайлик,
Одамлар ухлайверсин биз тафтани олайлик”,
деб қўшиқ айтишган.

Қорақўл тумани Жигачи қишлоғи аҳли сумалакнинг катта пири деб “қирқ чилтан”ларни тилга олишади. Шунинг учун ҳам сумалак қозони бошига келиб “қирқ чилтанлар ёр бўлсинлар”, деган сўзларни такрорлаш удумига риоя қилишади қилишади. Сумалак пишириш жараёнида кун ботиш олдидан олов ёқиб, тонг отиб қуёш чиққунча узлуксиз ўтин қалаб турилади. Қирқ чилтанлар эса айни шу жараёнда навбат билан оёқларини ўчоқ олови ўчиб қолмаслиги учун тутиб турармишлар. Таом тайёр бўлгач, қирқ чилтанлар ўчоқдан бус-бутун чиқармиш, сингари ривоят кенг тарқалган [10]. Чилтан-диний тасаввурга кўра-гўё ғайри табиий кучга эга бўлган, кўзга кўринмайдиган, бир-биридан ажралмайдиган афсонавий қирқ рух [24:98]. Пайғамбарнинг “Сизлар кимсизлар?” сўроғига чилтанлар “қирқларингиз, дилу-жони бир кишилармиз”, деб жавоб қилганлар. Бу қирқ биродар мўмин бандалар хизматида доимо тайёр туриши уларнинг ҳаракатидан маълум. Пайғамбар шу қирқ биродар билан рақсу-самоъ қилганлиги тўғрисида ҳам нақллар битилган [1:250].

Поклик ва гўзаллик рамзи сифатида тан олинган биби Фотимаи-Захро ва имомлар рухлари, “пири пухта”, “ўттиз малак”, “қирқ чилтан”лар мададига ишонч воҳа аёллари эътиқоди марказида бўлган.

Воҳа аҳолисининг сумалак таоми билан боғлиқ рамзий қараш, эътиқод ва тасаввурлари кундалик турмушдаги этнофеномениал жиҳатини ташкил этади. Этнограф Г.П.Снесарев [27:211-214] ва фольклоршунос олим М.Жўраев [12:125] сумалак пишириш анъанасининг тарихий асосларини ўсимликларнинг кузда рамзий маънода “ўлиши”, “уйқуга кетиши” ва кўкламда “яна қайта тирилиши” ҳақидаги мифологик эътиқодларга ишониш одатларига боғлайдилар. Н.П.Лобачева эса наврўзнинг маросимий таомлари (нафақат сумалак, умуман барчаси) Ўрта Осиё халқлари ва форсларда ҳосилдорлик култи, аграр магияга тегишли, деб айтади [19:18]. Моддий маданиятнинг муҳим таркибий қисми таом одамзоднинг нафақат витал*** эҳтиёжини қондирган, балки унинг дунёқарашини ҳам ўзида мужассам этган. Бу фикр сумалак таомига ҳам тегишли.

Бугунги кунда Бухорода наврўз тантаналарида ва мучал маросимларида катта қозонларда сумалак пишириб, қавм-қариндош, кўни-қўшни ва маҳалла аҳлига зиёфат бериш, уни эҳсон сифатида тарқатишнинг анъанавий шакллари давом этмоқда [34:37].

Таомнинг мавсумийлиги, яъни аниқ муддат январдан апрель ойигача даврда пиширилиши одатга айланган. Бу воҳанинг об-ҳавоси билан боғлиқ. Ҳаво иссиши ва қурт-қумурсқа, ҳашаротларнинг уйғониши билан ундириладиган бугдой майсасига зарар етказиш ҳисобга олинади ва бу халқ тажрибасида синалган.

Таомнинг тансиқлиги, яъни исталган вақтда тановвул қилиш имконияти йўқлиги ҳам уни алоҳида диққат, эътибор билан тайёрлаш ва тановвул жараёнида исроф қилмаслик, жамоа сарфлаган меҳнатининг қадрига етиш сингари халқимизга хос сифатларни тарбиялайди.

Сумалак худо йўлига эҳсон деб, ният қилиб пиширилсагина худойи таом сифатида халққа тарқатилади. Махсус тажрибали сумалакпаз таомни пишириш учун чақирилади. 20 кг ундирилган бугдойга 1 литр ёғ, 1 кг бугдой ширасига 3 кг.гача ун солинади, демак, 20 кг бугдой ширасига 60 кг ун сарфланади, 300 литргача сув солинади. Таомнинг тайёр ҳолга келишини тезлаштирадиган жараён бу майсанинг маромида етилишига боғлиқ 8-9 кун ичида ундирилган бугдой майсаси етилиши тажрибада синалган. 20 кг ун билан тайёрланган

сумалак таомига бир миллион сўмгача харажат қилинади. Ушбу масалликлардан жами 150 литрга яқин сумалак таоми тайёр бўлади. Таом косаларга сузилганда, тахминан 75-80 коса ҳажмида бўлади. Ушбу масалликлар катта қозонда, яъни, 200 литрли қозонда яйраб-ўйнаб пишади.

Ҳозирги кунда хонадонларда ҳам сумалакни маромига етказиб пишириш одатга айланмоқда. Гарчанд оилаларда сумалакпаз чақирилсада, оила аъзолари ҳам жараёнда тўлиқ иштирок этадилар. Хонадонда, яъни уй шароитида 6 кг буғдой ундириш учун -30 минг сўм (1 кг буғдой 5 минг сўм), 18 кг ун – 72 минг сўм, 0,5 кг.ёғ-10 минг сўм, 50 литр сув-30 минг сўм сарфланади, майсани қиймалагичдан ўтказиш учун 15 минг сўм, жами 157 минг сўм оила бюджетидан харажат қилинади. Тайёрланган сумалак масаллиғи 3 та 12 литрли ҳажмдаги челақ миқдорида бўлади. Таом етти соат пиширилгач, тўққиз соат дам берилади. Мазкур жараён воҳа пазандалари орасида “таомнинг муродига етиши” деб қабул қилинган.

Сумалак таоми Наврўз тантаналари пайти жамоаларда, хусусан, маҳалла, таълим муассасалари, меҳнат ташкилотларида ҳамжихатликда биргалашиб тайёрланиши унинг маросимийлик хусусиятини намоён этади. Бундан ташқари жамоанинг ўзаро мулоқоти халқ орасида ўзаро иззат-ҳурмат, бир-бирини кадрлаш ҳиссини кучайтиради.

Ушбу маросимий таом семантикасини этнологик нуқтаи-назардан таҳлил қилиш жараёнида қуйидаги хулосаларга келинди:

-воҳа аҳолиси эътиқодида ғайри-табiiй кучларга ишончнинг кенг тарқалганлиги.

-мифологик тасаввур ва тушунчаларга ишончнинг бардавомлиги;

-воҳа ошхонаси сумалакпазлигида таом тотлилигини асосий ўринга қўйиш.

-таом танаввулида дастурхон этикетига риоя қилиш;

-таомни тайёрлаш жараёнида воҳага хос рамзларнинг мавжуд эканлиги.

Хулоса. Сумалак фақат наврўзнинг шоҳ таомигина эмас, балки меҳр-оқибат, дўстлик, қут-барака таомидир. Бир пиёла сумалак тановвули жараёнида меҳр-мурувват, дўстлик ва биродарлик ҳисси кучаяди, жамоа аҳлининг бир-бирини ҳурмат қилиш ва қадрига етиш каби инсоний фазилатлари ортади. Сумалакпазлик жараёнида шаклланган халқона урф-одатлар: таомни эзгу-ниятлар асосида (бу ўринда ҳар бир оиланинг, жамоанинг нияти назарда тутилмоқда) жамоа бўлиб пишириш, одатга айланган таъқиқларга риоя қилиниши, ҳар бир хонадон “наврўз дастурхони”да, албатта, сумалак таомининг тортилиши, таомни кўпчилик тановул қилиши воҳа аҳолиси кундалик турмушида, дунёқарашида, умуман жамоавий ҳаётида шаклланган этнолокал хусусиятлар бўлиб, бухороликларнинг ўзига хос этник маданиятининг ҳосиласидир. Воҳада сумалак маросимий таоми билан боғлиқ анъаналарнинг бардавомлиги халқимизнинг нафақат Она юртига, балки, миллати, анъаналари ва урф-одатларига садоқат рамзидир.

Фойдаланилган адабиётлар рўйхати

1. Аҳмад Яссавий. “Ҳикматлар”. Т., 1991. – Б.250.
2. Аширов А. Ўзбек халқининг қадимий эътиқод ва маросимлари. Т: Алишер Навоий номидаги Ўзбекистон Миллий кутубхонаси, 2007. – Б.216.
3. Борозна Н.Г. Материальная культура узбеков Бабатага и долины Кафирнигана. В книге: Материальная культура народов Средней Азии и Казахстана. – М., 1966. – С.120.
4. Дала ёзувлари. Шофиркон тумани. 1990 йил, август, сентябрь.
5. Дала ёзувлари. Бухоро, Когон, Ромитан, Пешку туманлари. 1991 йил. Январь, февраль, март.
6. Дала ёзувлари. Жондор тумани, Маданбой қишлоғи. 1991 йил, февраль-март.
7. Дала ёзувлари. Жондор тумани. 1991, июнь.
8. Дала ёзувлари. Бухоро, Жондор, Когон, Ромитан туманлари. 1992-1993 йиллар февраль, март.
9. Дала ёзувлари, Бухоро шаҳар. 1992 йил март, апрель.

10. Дала ёзувлари. Қоракўл тумани, Жигачи кишлоғи. 1992 йил, май.
11. Дала ёзувлари. Бухоро, Когон тумани. 1993 йил, сентябрь, октябрь.
12. Жўраев М. Наврўз байрами. Т: Фан, 2009. – Б.125.
13. Жўраев Н., Холмухаммедов К. Етти иқлимдаги етилар. – Тошкент, 1989. – Б.28
14. Задыхина К.Л. Узбеки дельты Аму-Дарьи. Труды Хорезмской археолого-этнографической экспедиции. Т.1. – М.,1952. – С.409-410.
15. Задыхина К.Л. Узбеки дельты Аму-дарьи. Труды Хорезмской археолого-этнографической экспедиции. Т.1. – М.,1952. – С.394.
16. Ислом. Энциклопедия. Ўзбекистон Миллий Энциклопедияси. Т., 2017. –Б.505.
17. Йўлдошев О.М. Наврўз нақли. – Т: Ўзбекистон, 1992. – Б.10
18. Кисляков Н.А. Таджики Каратегина и Дарваза. Душанбе, 1976. – С.251.
19. Курбанова М.Б. Биби Фотима в народных верованиях населения Бухары // Россия-Узбекистан. Международные образовательные и социально-культурные технологии: векторы развития: сб.материалов международной научной конференции / Под общ.ред. В.Я.Рушанина: сост.Б.С.Сафаралиев.-Челябинск: ЧГИК. 2019.-С.3; Курбанова М.Б. Традиция понимания Фатимы и Захро шиитской общиной Бухары // Этнос и конфессия. Материалы Восемнадцатых Международных Санкт-Петербургских этнографических чтений. Санкт-Петербург. Изд. ИПЦСПГУТД, 2019. – С.102-104.
20. Лобачева Н.П. Истории календарных обрядов у земледельцев Средней Азии. В книге: Древние обряды верования и культы народов Средней Азии. М. 1986. – С.16.
21. Махмудов А.Сумалакнинг кимёвий таркиби ва тайёрлаш услуги// Илмий ва адабий-бадий жариди. Бухоро “НавкIRON Бухоро” гуманитар тадқиқотлар маркази. – 1992. – №4. – Б.35-36; Махмудов А., Мурдахоева М.И. Технология производства национального сладкого блюда «Сумалак» на основе пророщенного зерна ячменя. Республиканская научно-техническая конференция. – Киев, 1991. – С.303
22. Ҳасаний М. Наврўз ҳақида манзума // Наврўз ва табиат сирлари. – Т: Меҳнат, 1991. – Б.5.
23. Миндон ва миндонликлар. -Т: “Yangi nashr” 2015. – Б.111.
24. Мирзаев Н. Ўзбек халқи этнографизмларининг изоҳли луғати. – Тошкент, 1991. – Б.98.
25. Персидско-русский словарь. Под ред. Ю.А.Рубинчика. В 2-х тт, 3-е изд. – М: Руссий язык, 1985. Т.1. – С.63.
26. Пещерева Е.М. Молочное хозяйство горных таджиков и некоторые связанные с ним обычаи. – Т, 1927. – С.9.
27. Похлебкин В.В. Кухня века. – М., 2000. – С.9-10.
- 28.Снесаров Г.П Реликты домусульманских верований и обрядов у узбеков Хорезма. – М.,1969. – С.117-118, 256.
- 29.Сухарева О.А. Ислам в Узбекистане. Т: АНУзССР, 1960. – С.30.
- 30.Файзуллаева М.Ҳ. Ўзбек миллий таомлари ва тановул маданияти.(Сурхон воҳаси материаллари асосида). – Toshkent: Tafakkur avlodi, 2021. – Б.202.
- 31.Шаниязов К. Узбеки – карлуки. – Ташкент., 1965. – С.139.
- 32.Шермухаммедов Б. Назми халқи бачагонаи тоҷик. – Душанбе, 1973. Саҳ.159.
- 33.Курбанова М.. Беҳишт таоми // Саодат. – 1993. – № 2-3. – Б.11.
- 34.Курбанова М.Б. Бухоро воҳаси ўзбек та тоҷикларининг анъанавий таомлари (XIX аср охири-XX аср боши):тарих фанлари номзод.дисс... Т.1994. – Б.98.
35. Курбанова М.. Беҳишт таоми // Саодат. – 1993. – № 2-3. – Б.11.
- 36.Курбанова М.Б. Бухоро воҳасидаги анъанавий мучал тўйининг ўзига хос жиҳатлари // Кўхна ва боқий Бухоро тарихи ҳамда маданий мероси-комил инсон тарбиясида муҳим манба. Республика илмий-амалий конференция материаллари. – Бухоро, 2012. – Б.37.

*Малак (араб-фаришта; кўплиги малоика).-Нурдан яратилган мавжудот. Ислом Энциклопедия. Ўзбекистон миллий энциклопедияси. – Т., 2017. – Б.286.

***“Кафча”- капгир деганидир.

***Витализм- биол.витализм - бу ҳаётлий жараёнлар моддий сабабларга эмас, балки илохий кучларга боғлиқ, деб даъво қилувчи идеалистик оқим. (русча-ўзбекча луғат. Икки томли, I том, Ўзбек Совет Энциклопедияси бош редакцияси.

ЎРТА АСР ЕВРОПА ТАРЖИМА МАРКАЗЛАРИ ТИЗИМИДА САЛЕРНО ТИББИЁТ МАКТАБИНИНГ ЎРНИ

Маҳмудов Отабек Валижонович
тарих фанлари бўйича фалсафа доктори (PhD), доцент
Фаргона давлат университети Жаҳон тарихи кафедраси мудири

Аннотация. Мақолада латин тилли манбалар таҳлили асосида ўрта асрларда Европадаги энг дастлабки тиббиёт муассаси ҳисобланган Салерно мактабини таржима маркази сифатидаги тавсифи ёритилган. Муаллиф ўз тадқиқот натижаларига таянган ҳолда, мазкур мактабни ўрта аср Европа таржима марказлари тизимидаги биринчи тоифа – илмий ва таълим муассасаси кўринишидаги таржима марказлари қаторига киритиш лозим, деган хулосага келган.

Калит сўзлар: Италия, Салерно, тиббиёт мактаби, латин, араб, манбалар, арабшунослик, таржима, таржимонлар, таржима марказлари, муулмон Шарқи алломалари.

МЕСТО МЕДИЦИНСКОЙ ШКОЛЫ САЛЕРНО В СИСТЕМЕ СРЕДНЕВЕКОВЫХ ЕВРОПЕЙСКИХ ПЕРЕВОДЧЕСКИХ ЦЕНТРОВ

Маҳмудов Отабек Валижонович
доктор философии по историческим наукам (PhD), доцент
заведующий кафедрой Всемирной истории Ферганского государственного
университета

Аннотация. В статье на основе анализа латиноязычных источников дается характеристика Салернской школы как переводческого центра, которая в средневековья считалась самым ранним медицинским учреждением в Европе. Автор, опираясь на результаты своего исследования, пришел к выводу, что данную школу следует причислить к первой категории в системе средневековых европейских центров перевода, то есть переводческих центров в форме научно-образовательного учреждения.

Ключевые слова: Италия, Салерно, медицинская школа, латинский, арабский, источники, арабистика, перевод, переводчики, переводческие центры, ученые мусульманского Востока.

THE PLACE OF THE SALERNO MEDICAL SCHOOL IN THE SYSTEM OF MEDIEVAL EUROPEAN TRANSLATION CENTRES

Makhmudov Otabek Validjonovich
Doctor of Philosophy on Historical Sciences (PhD), Associate Professor
Head of the Department of World History of Fergana State University

Abstract. The article, based on the analysis of Latin sources, describes the Salerno School as a translation centre, which in the Middle Ages was considered as the earliest medical institution in Europe. The author, based on the results of his research, has come to the conclusion that this school should be ranked in the first category in the system of medieval European centres of translation, i.e. translation centres in the form of scientific and educational institution.

Keywords: Italy, Salerno, medical school, Latin, Arabic, sources, Arabic studies, translation, translators, translation centres, Muslim East scholars.

Кириш (Introduction). XII–XIII асрларда Пиреней ярим оролида фаолият юритган таржима марказлари ўзининг кўп жиҳатларига кўра Толедо мактаби таъсирида шаклланган бўлса, Италия таржима марказлари Салерно тиббиёт

мактаби асосида ташкил топган эди. Аслида, хронологик нуктаи-назаридан олиб қаралганда араб тилидаги асарларни лотин тилига таржима қилиш жараёни Испаниядан кўра Италияда аввалроқ бошланган. XI асрда ижод қилган машхур табиб Ифриқиялик Константиннинг таржимачилик соҳасидаги ишлари бунга яққол далилдир. Биз мазкур таржимон томонидан яратилган айрим таржималар тўғрисида ўзимизнинг айна мақоладан аввалроқ эълон қилинган «Италияда ўрта аср арабшунослик таржима марказларининг шаклланишига таъсир кўрсатган тарихий омиллар» номли ишимизда тўхталиб ўтдик. Лекин, соҳага оид манбалар таҳлили XI асрда Италияда таржима ишлари ҳали кенг кўламда, тизимли йўлга қўйилмаганлигидан далолат бермоқда. Балки, шунинг учун ҳам манбаларда XI асрда ушбу ҳудудда асарларни араб тилидан таржима қилиш билан шуғулланган Константиндан бошқа бирор бир таржимон тўғрисида маълумотлар учрамайди. Айна жиҳатлар асосланиб, Ифриқиялик Константиннинг таржимачилик соҳасидаги фаолиятига ўрта аср Европа таржима марказларининг тарихий илдизларидан бири сифатида баҳо бериш тўғри бўлади, деб ўйламиз.

Аввалроқ қайд этилганидек, XII–XIII асрларда Италияда арабшунослик таржима марказларини шаклланиши ўзининг кўп жиҳатларига кўра Салерно тиббиёт мактаби фаолияти билан боғлиқ. Аммо, мазкур мактабнинг ташкил топиши, бу ерда таржима фаолиятини йўлга қўйилиши, унда иштирок этган таржимон-олимларнинг ҳаёти ва ижодига масалалар кам ўрганилган мавзулардан бири бўлиб қолмоқда.

Мавзуга оид адабиётлар шарҳи (Literature review). Салерно тиббиёт мактабининг тарихини ўрганиш бўйича олиб борилган тадқиқотлар ичида ўрта аср тиббиёт тарихи билимдони, машхур инглиз шифокори Брайн Лоун (1905–2001)нинг «The Salernitan Questions» («Салерно саволлари») [5] номли асари муҳим аҳамиятга эга бўлиб, унда муаллиф мактабнинг ташкил топиши ва фаолиятини ўрта аср лотин тилли манбалар асосида ёритиб беришга ҳаракат қилган.

Бу борада, Франциянинг фан тарихи ва фалсафаси миллий кўмитаси илмий ходими, ўрта аср тиббиёти тарихи бўйича йирик мутахассис Даниелла Жакар муҳаррирлиги остида эълон қилинган «La Scuola medica Salernitana: gli autori e i testi» («Салерно тиббиёт мактаби: [тиббий] матнлар ва уларнинг муаллифлари») [4] номли йирик тўплам муҳим ўринга эга. Унда муаллифлар жамоаси томонидан мактабда таржима қилинган араб тилидаги тиббий асарларнинг лотинча нусхалари таҳлил этилган.

Салерно мактабини ўрта асрларда тиббиёт ривожига қўшган ҳиссаси ҳар жиҳатдан тадқиқ этилганлигига қарамасдан, ушбу муассасанинг XII–XIII асрлардаги таржима жараёнида туганган ўрнига оид масала соҳа мутахассислари эътиборидан четда қолмоқда. Шу сабабдан ҳам ишнинг мазкур қисмида Салерно тиббиёт мактабининг таржима маркази сифатидаги тавсифни очиб беришга ҳаракат қиламиз.

Тадқиқот усуллари (Research methods). Мавзуни ёритишда тарихийлик тамойили, тизимлаштириш, қиёсий таҳлил, муаммовий-хронологик, таснифлаш, комплекс ёндашиш каби усуллардан фойдаланилган.

Таҳлил ва натижалар (Analysis and results). Ўрта денгизнинг бир қисми ҳисобланган Тиррен денгизи соҳилларида, Италиянинг жанубий қисмида жойлашган Салерно шаҳридаги тиб мактаби Европадаги биринчи тиббиёт муассасаси ҳисобланади. Тарихий манбаларда schola medica Salernitana (Салерно тиббиёт мактаби) деб номланган мазкур муассасасининг ташкил топган санаси аниқ маълум эмас. Манбаларда мавжуд маълумотлар таҳлили уни IX асрда Салернодаги даволаш ишлари олиб борилган ибодатхона ўзагида шаклланган [7: 237-б.]лигидан далолат бермоқда. Инглиз солномачиси Ордрик Виталь (1075–1142)нинг «Historia Ecclesiastica» («Черков тарихи») номли китобини 3 қисмида

мактаб афсонавий тўртлик юнон Понтус, итальян Салерно, яхудий Хелинус ва Абдуллоҳ исмли мусулмон томонидан ташкил этилгани ва бу иш 802 йилда юз берганлигини [7: 254-б.] ёзиб қолдирган. Таъкидланишича, бир куни тунаб қолиш учун Салерно шаҳридаги Арчино номли акведук [осма сув қувури] ёнида учрашиб қолган мазкур тўрт шахс оёғидан яраланган итальянни даволаш учун турлича ташхис қўйишади. Касалликни даволаш бўйича берган кўрсатмалари уларнинг бир-бирига қизиқ туюлганлигидан, ўзаро маслаҳатлашиб шаҳарда тиб мактабини очиш ва ўз билимларини мужассам ҳолда ўқитишга келишиб олишади [7: 254–255-б.]. Мазкур маълумот мактабнинг фаолият хронологияси IX асрдан бошланиши ва у ердаги даволаш ишлари қадимги юнон-рим, мусулмон ва яхудий тиббиёт анъаналарига асосланганлигини англатади.

Салерно тиббиёт мактаби тарихини махсус тадқиқ этган мутахассислар унинг фаолиятини уч босқичга ажратишади. Булар, IX–X асрларни ўз ичига олган биринчи босқич, мактабнинг гуллаб-яшнаган даври сифатида эътироф этилувчи ва XI–XIII асрлар билан белгиланувчи иккинчи босқич ҳамда XIV–XIX асрларни қамраган учинчи босқич [5: 12-б.]. Сўнгги босқич соҳа мутахассислари томонидан декадент (таназул) даври [5: 13-б.] деб ҳам номланади. Мактабда таълим жараёни тўққиз йил давом этган бўлиб, дастлабки уч йилда ўқувчиларга фалсафа ва мантиқдан дарс берилган, сўнгра беш йил давомида тиббиёт бўйича назарий билимлар ўзлаштирилган, охириги тўққизчи йилда эса ўқувчилар тиббиётдан амалиёт ўташган.

Қайд этиш жоизки, бугунги кунга қадар Салерно тиббиёт мактабининг ўтмишини ўрганиш бўйича европалик фан тарихчилари томонидан бир қанча тадқиқотлар олиб борилган ва соҳадаги изланишлар бугунги кунда ҳам давом этмоқда. Ушбу тадқиқотларнинг энг муҳимларига ишнинг тарихшунослик қисмида тўхталиб ўтилди.

Соҳага оид тадқиқотларда Салерно тиббиёт мактабидаги таржимачилик ишлари фақатгина Ифриқиялик Константин фаолияти билан боғланади. Бироқ, мактаб тарихига оид манбалар таҳлили бу ерда таржимонлик фаолияти Константиндан сўнг, яъни биз тадқиқ этаётган XII–XIII асрларда ҳам олиб борилганлигидан далолат бермоқда. Албатта, Салерно тиббиёт мактабидаги таржимачилик ишларининг йўлга қўйилиши сўзсиз Ифриқиялик Константин ижоди билан боғлиқ. Бироқ, олим яшаган XI асрда таржимонлик ҳали тизимли ташкил этилган фаолият турига айланмаган эди. 1077 йилда Константиннинг Салернога келиши ва ўзининг бош ҳомийси герцог Роберт Отвиль (1059–1085) ташаббуси билан араб тилидаги бир қанча асарларни латин тилига ўнгирганлиги тиббиёт мактаби фаолиятидаги янги соҳа – таржимачиликнинг шаклланишига замин яратди. Мактаб фаолиятининг XI–XIII асрларни қамраган иккинчи босқичида Сицилия орқали кириб келган араб тилидаги тиббий асарларни латинчага ўгириш ва тиббий муолажаларда уларга асосланишга алоҳида эътибор қаратилган. Шу сабабдан айни давр мактаб тарихида «араб босқичи» деб ҳам номланади.

Мактабнинг XII асрдаги фаолиятида унинг раҳбари Жованни де Милано (XII аср) алоҳида ўрин тутди. Ҳаётига оид маълумотлар деярли сақланиб қолмаган мазкур шахснинг ўзи ҳам тиббиёт бўйича етук олим бўлиб, фанда унинг қаламига мансуб «Anglorum Regi scribit Schola tota Salerni» («Салерно мактабидан инглиз қиролига номлар») ва «Regimen scholae Salernitanæ» («Салерно мактаби қоидалари») номли асарлар анчайин машҳур ҳисобланади. Иккинчи асар мактабнинг кейинги даврлардаги фаолиятида унинг ходимлари амал қилувчи асосий йўриқнома вазифасини бажарган. Унинг раҳбарлигида мактаб ҳар жиҳат ривожланиб, ўз даврининг энг йирик таълим муассасаларидан бирига айланади. 1231 йилда император Фридрих II (1220–1250)нинг буйруғига асосан давлат ҳудудида шифокорлик билан шуғулланиш учун албатта Салерно

тиббийёт мактабини тугатганлик тўғрисидаги гувоҳномага эга бўлиш шарт эканлиги белгилаб қўйилган. Бу мактабнинг раҳнамолиги бевосита ўша даврдаги давлат раҳбарлари томонидан амалга оширилганлигидан далолат беради.

Салерно тиббийёт мактаби аъзолари тўғрисида маълумот берувчи Антонио Мацца (ваф. 1692)нинг «*Historiarum epitome de rebus Salernitanis*» («Салерноликларнинг муваффақият тарихи») номли асарида келтирилишича, Жованни де Милано тиббийётга оид юнон ва араб тилидаги асарларни лотинча таржима қилиш ҳамда улардан мактабдаги таълим жараёнида фойдаланиш максидида бир қанча шифокорлардан иборат махсус гуруҳ тузган [6: 24-б.]. Мазкур гуруҳга Жованни Платеарио (XII аср биринчи ярми) раҳбарлик қилган бўлиб, улар томонидан Жоҳаннитиус [Хунайн ибн Исҳоқ]нинг «Мадҳал ило китоб Жолину», Исаак Жудаиус [Исҳоқ ибн Сулаймон]нинг «Китоб ал-адвийах ал-муфрадах» ва «Китоб ал-Истикот», Разес [ар-Розий]нинг «Китоб ал-ҳовий фи-т-тиб» номли рисолалари лотин тилига таржима қилинган [6: 25-б.]. Бироқ, Ж.Платеарио гуруҳидаги таржимонлар араб тилини билмасликлари сабаб, асарлар воситачи тил – иброний тилидан лотинчага ўгирилган. Бунда, асарларни иброний тилидаги таржималари ал-Андалусдан таклиф этилган яҳудий Авраам де Мурсия томонидан яратилади. Таъкидлаш жоизки, юқорида санаб ўтилган асарларни 1077 йилда Иффрикиялик Константин Салернога ўзи билан бирга олиб келган ва уларни лотин тилига таржима ҳам қилган эди. Демак, асарларга бўлган эҳтиёж уларни қайта таржима қилишни талаб этган. Манбада Ж.Платеарио гуруҳида фаолият юритган бошқа таржимонлар нима учундир аниқ санаб ўтилмаган. Муаллиф таржимонлар хусусида гапирган уларни бир неча бор умумий ном билан «*Plateario coetus*» («Платеарио гуруҳи») деб атади. Мазкур гуруҳ томонидан тиббнинг турли соҳаларига бағишланган асарларни таржима қилинганлигини инобатга олсак, улар тиббийётнинг ўша даврда мавжуд бўлган соҳалари бўйича беш-олти нафар мутахассислардан иборат эди, деб тахмин қилиш мумкин. Бундан ташқари, мавжуд маълумотлар таҳлили Салерно мактабида ҳам Испания таржима марказларида бўлгани каби воситачи тилдан таржима қилиш услуги кенг қўлланилганлигини англатмоқда.

Бу даврда яратилган таржималаридан дастлаб Ж.Платеарионинг рафиқаси, тиббийёт мактабида жарроҳ сифатида фаолият олиб борган Тротула де Руггиеро (XII аср биринчи ярми) исмли шифокор аёл фойдаланган. Олима қаламига мансуб «*De passionibus mulierum ante in et post partum*» («Туғруқдан олдин ва кейин аёлларда учрайдиган касалликлар») номли асарнинг 2001 йилда нашр қилинган инглиз тилидаги нашрига асосланадиган бўлсак, олима ўз китобининг 47–63 бобларида Хунайн ибн Исҳоқ, Исҳоқ ибн Сулаймон ва ар-Розий рисолаларига бир неча бор ишоралар берган [8: 156-б.]. Жами 64 бобдан иборат мазкур асар илк бор 1544 йилда чоп этилган.

Мактабдаги таржима ишларида Ж.Платеарио ҳамда Т.Руггиеронинг фарзандлари ҳисобланган кичик Жованни Платеарио (XII аср иккинчи ярми) ва Мэтти Платеарио (XII аср иккинчи ярми)лар ҳам алоҳида ўринга эга. Чунки, ака-ука шифокорлар Галеннинг «*Σύνθεση φαρμάκων*» [Сўнтхэсэ фармакон] («Дориларнинг таркиби») ва «*Μυϊκή κίνηση*» [Мюикэ кинэсэ] («Мушак ҳаракати») рисолаларини юнон тилидан лотин тилига таржима қилишган. Бундан ташқари, А.Маццанинг берган маълумотларига кўра улар «Зод ал-мусофир ва-кут ал-ҳодир» номли асарнинг XI асрда Иффрикиялик Константин томонидан яратилган таржимасига қўшимчалар киритишган [6: 78-б.]. Маълумот ўрнида қайд этиш жоизки, бу асар Ибн Жаззор (895–979) исмли иффрикиялик табиб қаламига мансубдир.

Антик давр олимларининг тиббий асарлари ҳамда уларни шарҳлашга бағишланган мусулмон алломаларининг китобларини лотин тилига таржима қилиш борасида мактаб аъзоси Никола Деопрепио (XIII аср) самарали ижод қилган. Жумладан, ушбу таржимон томонидан Гиппократ ва Галеннинг ўнга

яқин асарлари юнончадан латин тилига ўғирилган. Бундан ташқари, Никола мактабдаги фаолияти давомида Хунайн ибн Исҳоқнинг «Мадҳал ило китоб Жолину» ва Али ибн Ридвон ал-Мисрийнинг «Шарҳ китоб» ва Ибн Синонинг «Ал-Қонун фи-т-тибб» асарини айрим қисмларини ҳам латин тилига таржима қилади.

Салерно тиббиёт мактабида фаолият юритган, шунинг баробарида араб тилидаги тиббий асарларни латин тилига таржима қилинган ва улар асосида соҳага оид ўзининг янги асарлари ёзган Рожер Фругардо ҳам XIII аср таржимачилик ишларида муҳим ўринга эга. У аз-Заҳравий (936–1013) нинг аввалги параграфда таҳлил этилган «Китоб ат-тасриф ман ‘ажиза ат-та’лиф» («[Тибга оид] Мустақил асар ёза олмайдиганлар учун китоб») номли асарини латин тилига ўғирган. Тарихчи А.Мацца ўз китобида тиббиётнинг жарроҳлик йўналишида иш олиб борган Р.Фругардонинг соҳадаги изланишлари учун аз-Заҳравий асари асосий манба бўлиб хизмат қилган [6: 79-б.]лигини таъкидлайди. Чунончи, итальян олими мазкур таржима асосида жарроҳликка оид «Practica Chirurgiae» («Жарроҳлик амалиёти») номли асар ёзади ва унда аз-Заҳравий асарининг жарроҳлик соҳасига бағишланган йигирма тўққизчи ва ўттизинчи бобларидан тўлиқ фойдаланади. Буни икки олим асарларини ўзаро қиёсий таҳлили [1: 45–49-б; 2: 88–94-б; 3: 213–221-б;] ҳам тасдиқлайди. Айтиш керакки, Р.Фругардо асарининг 1230 йилда яратилган қўлёзмаси 1998 йилда инглиз тилидаги таржимаси [3] билан бирга нашр қилинган.

Юқорида келтирилган маълумотлар Салерно мактабида олиб борилган таржима жараёнида асосан тиббиётга доир асарларни латин тилига ўғирилганлигидан далолат бермоқда. Айни ҳолат таржимачилик ишлари энг аввало мактабнинг асосий фаолият йўналиши билан чамбарчас боғлиқ бўлганлигини англатади.

Бу ўринда, мактабда тиббиётдан бошқа соҳаларга тааллуқли бўлган асарлар ҳам таржима қилинган эдими, деган савол пайдо бўлиши табиийдир. Мазкур саволга мактаб тарихи бўйича ҳозирги кундаги энг ишончли манба сифатида эътироф этилувчи А.Маццанинг «Historiarum epitome de rebus Salernitanis» номли асарида қисман жавоб бериб ўтилган. Таъкидланишича, Жованни Платеарио тиббий машғулотлардан ташқари астрономияга қизиққан. Шу сабабдан ҳам у Алчабитиуснинг аввалроқ Magistro Johannes [устоз Хуан] Толедода таржима қилган «Liber introductorius ad magisterium iudiciorum astrorum» («Юлдузларни муҳокама қилиш ва баҳолаш билан таништириш китоби»)ни таҳрир қилиб, уни янгидан латин тилига ўғирган [6: 98-б.]. Муаллиф Алчабитиус деб атаётган олим аслида X асрда яшаган машҳур астроном Абу-л-Сақр ал-Қабисий (ваф. 967 йил)дир, устоз Хуан эса Толедо мактабининг йирик таржимони Севильялик Хуан (1090–1150) ҳисобланади. Бу ерда гап ал-Қабисий қаламига мансуб «Ал-Мадҳал ило сино’ ал-аҳком ан-нужум» («Юлдузлар [жойлашуви]ни муҳокама қилиш санъатига кириш») номли асарнинг 1144 йилда Севильялик Хуан томонидан Толедода яратилган латинча нусхаси ҳақида бормоқда.

Бундан ташқари, асарда Рожер Фругардо фаолияти тўғрисида маълумот бериш вақтида, муаллиф уни фалсафий таълимотлар тарихига қизиққани ва Алфарабиус [Абу Наср Форобий]нинг «Китоб ат-танбих ‘ало сабил ас-са’ода» («Бахт-саодат йўлига кўрсатма китоби») ва «Мақола фи ма’но ал-‘ақл» («Ақлнинг моҳияти тўғрисида китоб») номли китобларини латин тилига ўғирганлигини қайд этади. Бироқ, бу иш қачон амалга оширилгани айтиб ўтилмаган. Мазкур маълумотлар бир тарафдан Салерно тиббиёт мактабида бошқа соҳаларга оид асарлар ҳам таржима қилинганлигидан далолат берса, иккинчи томондан Испания ва Италия таржима марказлари ўртасида бевосита алоқалар ўрнатилганлигини кўрсатмоқда.

«Historiarum epitome de rebus Salernitanis»да Салерно мактабида XII–XIII асрларда тиббиётдан ташқари, фалсафа, илоҳиёт ва ҳуқуқдан ҳам таълим

берилгани ҳамда айни даврда таржимонлик мактаб аъзоларининг аксар қисми шуғулланувчи алоҳида соҳа бўлган [6: 100-б.]лиги таъкидланади. Юқорида санаб ўтилган таржимон-олимлардан ташқари асарда таржимонлик билан шуғулланган мактаб вакиллари сифатида Федрико Лорана, Рожер Лучеро, Антонио Фиччини, Жерард де Салерно, Салим ибн Ифрикий, Исҳоқ де Палермолар санаб ўтилган бўлиб, уларнинг фаолияти шахсан мактаб раҳбари томонидан назорат қилингани ва таржимага асарлар унинг томонидан танланганлиги қайд этилади. Бироқ, бу олимларни яратган таржималарига оид бирор бир маълумот берилмайди. Агар, асардаги мавжуд маълумотларни таҳлил қиладиган бўлсак, санаб ўтилган шахслар XII–XIII асрларда яшаган ҳамда Салерно мактабида шифокор ва ўқитувчи сифатида фаолияти юритишган. Чунки, улар асарда айни даврга оид воқеликлар баёнида бир неча бор шифокор ва ўқитувчи мақомида тилга олинган. Шунингдек, уларнинг исмлари таҳлили мактабдаги таржимонлик гуруҳи аъзолари турли миллат вакилларида иборат бўлганлигидан дарак бермоқ. Чунончи, арабча исмга эга бўлган Салим ибн Ифрикий шимолий Африкадан келган мусулмон бўлган, Исҳоқ де Палермо эса Сицилиялик яхудий эди. Ҳайна-ҳой бу икки таржимон асарларни латин тилига ўгиришда воситачи сифатида асарларни араб тилидан иброний тилига таржима қилишга масъул бўлишган.

Хулоса (Conclusion). XII–XIII асрларда Салернода ижод қилган таржимонлар, Пиреней ярим оролидаги ҳамкасблари каби яратган таржималарга кам-камдан ҳолларда ўзлари тўғрисидаги маълумотларни изоҳ кўринишида илова қилишган бўлиб, улар кўпинча таржимон исми-шарифини кўрсатиш билан чекланишган. Жараёнда ҳатто ишнинг амалга оширилган санаси ҳам аниқ келтирилмайди. Айни ҳолат замонавий тадқиқотчилар учун Салерно мактабида яратилган таржималарнинг муаллифлари ва уларнинг яратилган санасига оид тўлиқроқ маълумотларни аниқлаш борасида турли қийинчиликларни юзга келтирган. Бундай ҳолатларда тадқиқотчилар таржималар муаллифлари ва уларнинг яратилган даврини кўпинча биз юқорида қўллаган исмлари идентификация қилиш усули орқали аниқлашга муяссар бўлишган.

Мухтасар айтганда, Салерно тиббиёт мактаби нафақат ўз соҳаси бўйича йирик таълим маскани, балки фаолият натижадорлигига кўра ўрта асрларнинг йирик таржима марказларидан бири ҳам эди. Бироқ, ушбу мактабдаги таржима фаолияти, унда иштирок этган таржимон-олимларнинг ҳаёти ва ижоди бўйича манбалар ҳамда илмий адабиётларда турли даражадаги бўшлиқларнинг кўплиги, ушбу масалани махсус тадқиқот объекти сифатида янада чуқурроқ ўрганиш зарур эканлигини кўрсатмоқда.

Фойдаланилган манба ва адабиётлар рўйхати (References)

1. Alsaharavi [al-Zahrawi]. Liber theoricæ necnon practicæ Alsaharavii. / R-Printer Ricius Paulus. – Augsburg, 1519. – 159 p.
2. Al-Zahrawi Abu al-Qasim. Al-Taṣrīf li man ‘ajiza al-ta’līf – Lucknow: Al-Matbaa Publishing, 1908. – 260 p.
3. Frugardo Rogerius. Practica Chirurgiæ / Edit and translation in English by L.Rossman. – Oxford: Oxford University Press, 1998. – 359 p.
4. La Scuola Medica Salernitana. Gli autori e i testi. / A cura di D.Jacquart e A.P.Bagliani. – Firenze: SISMEL-Edizioni del Galluzzo Publisher, 2007. – 588 p.
5. Lawn B. The Salernitan Questions: An Introduction to the History of Medieval and Renaissance Problem Literature. – Oxford: Clarendon Press, 1963. – 240 p.
6. Mazza A. Historiarum epitome de rebus Salernitanis. – Neapoli: Francisci Paci, 1681. – 192 p.
7. Orderic V. The Ecclesiastical History: Book III and IV. / Ed. and trans. by V.Chibnall. – Oxford: Clarendon Press, 1991. – 456 p.
8. Trotula de Ruggiero. A Medieval Compendium of Women’s Medicine. / Ed. and trans. H.M.Green. – Philadelphia: University of Pennsylvania Press, 2001. – 493 p.
9. Torinneus R. The Gesta Normannorum Ducum. / Oxford Medieval Texts. – Vol. I. Ed. and transl. by E.M.C. van Houts. – Oxford: Clarendon Press, 1992. – 368 p.

СЎНГГИ ЎРТА АСРЛАРДА БУХОРО БОЗОРИ ТАРКИБИ ВА САВДО КЎЛАМИ МАСАЛАСИ

Эргашев Жаҳонгир Юнус ўғли
Бухоро давлат университети ўқитувчиси, тарих фанлари бўйича
фалсафа доктори (PhD)

К ПРОБЛЕМЕ СОСТАВА БУХАРСКОГО РЫНКА И ОБЪЕМА ТОРГОВЛИ В ПОЗДНЕСРЕДНЕВЕКОВЫЙ ПЕРИОД

Эргашев Жаҳонгир Юнус ўғли
Преподаватель Бухарского государственного университета, доктор
философии (PhD) по историческим наукам.

ON PROBLEM OF THE COMPOSITION OF BUKHARA MARKET AND VOLUME OF TRADE IN LATE MEDIEVAL PERIOD

Ergashev Jakhongir Yunus ugli
Lecturer at Bukhara State University, doctor of philosophy in historical
sciences (PhD)

Таянч сўзлар: бозор, озиқ-овқат маҳсулотлари, ерга эгалик шакллари, ташиқ савдо, тижорат, чорсу, шаҳристон, работ, қул савдоси, эронийлар, чўрилар, даллол, никоҳ муносабатлари, қўзғолон, қароқчилар, олди-сотди муносабатлари.

Аннотация: Ушбу мақолада сўнги ўрта асрларда Бухоро хонлигидаги бозор муносабатлари, уларнинг ташиқ этилиши ҳамда бу жараёнда фаол иштирок этган ижтимоий гуруҳлар ҳақидаги маълумотлар илмий асосда таҳлил қилинган. Шунингдек, Бухоро бозорлари ва савдо расталарида сотиладиган товарлар хусусида фикр юритилган. Мақолада сўнги ўрта асрлар даврида минтақадаги мавжуд савдо-иқтисодий муносабатларнинг ўзига хос хусусиятлари ҳам илмий тадқиқ қилинган.

Ключевые слова: рынок, продукты питания, виды землевладения, внешняя торговля, торговля, чорсу, шаҳристан (внутренний город), работторговля, иранцы, рабыни, посредник, брачные отношения, восстание, грабители, торговые сделки

Резюме: В данной статье анализируется информация о рыночных отношениях в Бухарском ханстве в средние века, их организации и социальных группах, которые были активны в этом процессе. Также обсуждаются товары, выставляемые на продажу на бухарских рынках и в торговых лавках. В статье также исследуются особенности торгово-экономических отношений в регионе в позднесредневековый период.

Keywords: market, food products, forms of land ownership, foreign trade, trade, chorsu, shahristan (inner city), slave trade, Iranians, women slaves, mediator, marriage relations, rebellion, robbers, trade deals.

Summary: The article deals with the analyses of information on the market relations in Bukhara khanate during the medieval ages, as well as their organization and social groups that were actively involved in the process. Furthermore goods that were sold in Bukharan markets and stores are discussed. The article explores the features of trade and economic relations in the regions during the late medieval period.

Ўрта Осиёнинг ажралмас муҳим бўлаги ҳисобланмиш Бухоро ўзининг гавжум бозорлари, кўзни қамаштирадиган турли-туман моллари билан доимий равишда диққат марказда бўлиб келган. Табиийки, мўл-кўлчилик бўлган жойда

арзончилик ҳукм суради. Шунга кўра, Ўрта Осиё, хусусан, Бухоро бозорларида моллар ниҳоятда арзон бўлган. Ўрта асрлардаги саноат, ишлаб чиқариш воситалари Европа давлатларига қараганда орқада қолган бўлишига қарамай бозорлардаги истеъмол буюмлари савдоси, айниқса озиқ-овқат маҳсулотлари жуда харидоргир эди. Бунинг асосий сабаби шундаки, Ўрта Осиёда деҳқончилик маданияти устувор бўлган. Бўғдой, арпа, пахта, гуруч, кунжут, беда, нўхат, узум, ковок, тарвуз, сабзовот ва бошқа турли-туман мевалар доимий етиштирилган. Бу ҳудудларда асрлар давомида ерга эгалик қилишнинг ижара, шартнома ва хусусий шаклларида фойдаланиб келинган. XVI асрда ҳам ердан фойдаланишнинг асосий 4 шакли сақланиб қолганлиги манбаларда ўз аксини топган.

1. Амлок ерлари (давлатга тегишли бўлиб, амалда ҳукмдорнинг хусусий мулки бўлган, уни сотиш, инъом этиш ва вақф қилиш мумкин бўлмаган).

2. Мулк ерлари (катта ер эгаларига тегишли ерлар, хусусий мулк бўлган). Бундай ерлар эркин сотилиши мумкин бўлган).

3. Вақф ерлари (Мадраса, масжид, хонақоҳ, қабристонлар учун ажратилган ерлар).

4. Танҳо ерлари (давлатга ва ҳукмдорга алоҳида хизмат кўрсатган аслзодаларга ёрликлар орқали инъом этилган ерлар)[19.18].

Барча ерлар асосан давлатники бўлиб, ундан фойдаланиш шакллари турли хил бўлган. Ер шакли қандай бўлишидан қатъи назар, асосий мақсад-ерда ишлаш, ундан ҳосил ундириш ва бозорни мўл-кўл маҳсулот билан таъминлаш бўлган. Табиийки, Амир Темур ва темурийлар даврида кенг ривожланган савдо-сотик муносабатлари салтанатнинг парчаланиши билан йўқ бўлиб кетмади. Эндиликда савдо-сотик маркази сифатида фақатгина Самарқанд шаҳри эмас, балки у билан бир қаторда Бухоро ва Хива хонликларининг йирик шаҳарлари ҳам савдо марказлари бўлиб шаклланди. Бухоро ва Хива хонликлари юритган ташқи савдо-сотик муносабатларининг айрича хусусияти уларнинг Россия ва Сибирь билан тижорат муносабатларини кучайтирганлигида намоён бўлади.

Иқтисодий-савдо алоқалари ривожини адолатли солиқлар ва божлар йиғими билан ҳам боғлиқ эди. Ўрта асрларда савдодан олинган закот солиғи шариатга биноан маҳсулотнинг 1/40 фоизи миқдорида олинган[7.9-63]. Мусулмон бўлмаган савдогарлардан олинган солиқ миқдори бироз кўп бўлган. Масалан, Бухоро хонлигида мамлакатнинг мусулмон бўлмаган фуқораларидан маҳсулотнинг 5 фоизи, мусулмон бўлмаган хориж савдогарларидан 10 фоизи солиқ сифатида олинган[10.97-98]. Бу маълумотлар мусулмон бўлмаган савдогарлардан олинган закот миқдори турли даврларда турлича бўлганлигидан далолат беради.

Тижорат ҳақида сўз борганда савдо-сотик ишлари амалга ошириладиган жой сифатида бозорларни алоҳида таъкидлаб ўтиш жоиз. Бозорлар ҳақида фикр юритилар экан унинг келиб чиқиши ва номланиши хусусида қисқача тўхталиб ўтиш лозим. Сўғд шаҳарлари ичида жойлашган савдо бозорларини араб манбааларида “сук” ва “авсак”, форс манбаларида “бозор” деб аталган. «Сук» сўзи ҳам бозор, ҳам савдо расталари жойлашган савдо кўчаларини (бундай жой шунчаки савдо қилинадиган жой маъносида ҳам ишлатилган-Ж.Э.) англатган. Қадимги “Авесто” китобида келтирилган “Чаврусук” атамаси сўзма-сўз таржима қилинганда “тўрт томонлама бозор” маъносини англатади. Бугунги кунда ушбу атама “Чиҳарсу” ёки қисқартма “ЧОРСУ” сўзини эслатади. Форс манбалари ва матнларида “чаҳор-бозор” деб номланган жойлар кўчалар кесишган чорраҳаларда жойлашган савдо марказларини қолаверса, ушбу жойда савдо кўчаларини туташтирувчи савдо қаторлари ва расталарининг ягона бир мажмуи эканлигини англатган. Бу эса ўша даврда бундай яхлитликлар мажмуасини “ЧОРСУ” деб номланишига асос бўлди. Бундай типдаги иншоатлар ўрта асрларда ҳам фаолият олиб борган. Ўрта аср шаҳарлари шахристонларида

чорсу-савдо мажмуалари шаҳар марказларида жойлашган, айникса, катта кўчалар кесишмаларида бундай иншоотларининг қад кўтариши рабортларда ҳам кузатишган[9.194-196].

Бухорода бу вақтга келиб савдо-сотик билан шуғулланувчи маҳаллалар, чорсулар, савдо расталари, тим ва тоқлар вужудга келади. Бухоро хони Абдуллахон II даврида шаҳарнинг асосий чорраҳаларида Тоқи Ордфурушон, Тоқи Заргарон, Тоқи Телпак Фурушон ва Тоқи Саррофон, Тоқи Тиргарон номли бешта Чорсу типигаги гумбазли савдо иншоотлари бунёд этилган. Бу савдо гумбазларининг биринчиси ва охиригиси бизнинг замонамизгача етиб келмаган. Қолган учтаси ҳозирги кунда ҳам салобат тўкиб шаҳар асосий йўналишларини белгилаб турибди[1.64-65]. Савдо халқ хўжалигининг муҳим тармоғига айланиб боргани сари нафақат халқаро савдо қарвон йўллари, балки, ички савдо йўллари ҳам доимий таъмирланиб борилган. Шу билан бир қаторда қарвон йўлларида хизмат кўрсатиш тизимини янада ривожлантириш мақсадида қарвонсаройлар, рабортлар, сардобалар ва кўприклар ҳам кўплаб қурилган[20.77-82,21.68-72]. Буларнинг барчаси ўз навбатида йирик шаҳардаги бозорларнинг тўкин-сочин бўлишини таъминлаган.

Хусусан, XVIII аср охирида Бухоро амирлигида бўлган рус саёҳатчиси, зобит Т.С.Бурнашев Бухоронинг минтақа миқёсидаги йирик савдо маркази сифатидаги аҳамиятини таъкидлаш билан бирга, маҳаллий савдогарларнинг товламачилиги ва харидорларни алдашга усталигини қайд қилади[14.80-81]. Албатта, бу фикрларни барча савдогарлар фаолиятига эмас, балки айрим даврларга хос хусусият сифатида қабул қилиш мумкин. Бундай ҳолат кейинги даврларда ҳам сақланиб қолади. О.А.Сухарёва бухоролик савдогарларни икки гуруҳга: йирик савдогарлар ва дўкандорларга бўлинишини қайд этади[16.17]. Бу гуруҳлардан ташқари савдода даллоллар ҳам ўз ўринларига эга бўлган. Сотувчи ва харидор ўртасида воситачилик қилган даллоллар савдонинг турли жабҳаларида турли ўрин эгаллаган. Масалан, мол савдосида уларнинг ўрни катта бўлган, чунки ҳар қандай харидор ҳам чорва моллари сотиб олаётганда унинг нуқсон-камчиликларини баҳолай олмаган. Бош даллол деярли бутун мол бозорини ўз қўлида ушлаб, ўзи ҳам йирик мол жаллоби бўлган[16.17]. Даллоллардан ташқари савдода судхўрлар ва саррофлар ҳам фаол иштирок этиб, уларнинг капиталлари савдо алоқалари ривожига асосий манбалардан эди[22.].

Минтақанинг иқтисодий-савдо алоқалари ривожига, бозор учун маҳсулотлар ишлаб чиқаришда марказлашган давлатларнинг савдо-сотикни ривожлантиришга бўлган эътибори ҳам катта ўрин тутган. Манбаларни таҳлил қилсак, ўрта асрларда ташқи савдо асосан қуйидаги уч хил кўринишда олиб борилганлигини кўрамиз.

- 1) Хусусий савдогарлар олиб борадиган савдо-сотик;
- 2) Ҳукмдорларнинг махсус вакиллари олиб борадиган савдо алоқалари;
- 3) Подшоҳлар ўртасида бир-бирларига совға ва ҳадялар юбориш йўли билан амалга ошириладиган савдо[13.16,13.76-77].

Хусусий савдогарлар одатда мамлакатнинг асосий кўпчилигини ташкил этган кенг омма эҳтиёжлари учун керакли маҳсулотлар билан савдо қилган бўлса, асосан элчилик миссиялари таркибида бўлган махсус савдогарлар томонидан олиб бориладиган савдо ҳукмдор ва унинг яқинлари, сарой амалдорлари ва мамлакатда катта таъсирга эга бўлган шахслар эҳтиёжини ҳисобга олиб юритилган. Махсус савдогарлар бож солиғисиз савдо қилгани боис бу савдо ҳукмдор ва амалдорларга ҳар томонлама фойдали бўлган.

Савдо-сотикнинг учинчи тури ҳукмдорларнинг бир-бирларига совғалар юбориб туриши шаклида амалга оширилган. Элчилар сиёсий вазифаларни бажаришдан ташқари, совғалар юбориш йўли билан олиб бориладиган савдода ҳам асосий шахс бўлиб, бу маҳсулотлардан ҳам бож тўловлари олинмаган

ва одатда, юбориладиган тухфалар миқдори тенг бўлишига катта эътибор қаратилган[13.18-20]. Ўрта асрларда ҳукмронлик қилган сулолалар вакиллари, айниқса маҳаллий ҳокимларнинг, шунингдек йирик диний уломаларнинг ташқи савдо алоқаларида бевосита иштирок этиши кўплаб манбаларда акс этгани[23.23.136] ташқи савдо асосан жамиятнинг нуфузли ва эътиборли номаёндалари назорати остида олиб борилганлигини тасдиқлайди.

Биргина Бухоро шаҳрининг ўзида бозорларнинг бир неча турлари мавжуд бўлган. Ҳаттоки, қул савдоси олиб бориладиган махсус бозорлар ҳам бўлганлиги тарихий манбаларда қайд этилади. Бухоро қул бозори маҳаллий хусусий хўжаликларни ишчи кучи билан таъминлашнинг муҳим манбаларидан бири бўлиб келди. Бу бозорда қул сифатида тутқунликка тушганлар асосан Эроннинг шимолий чегараларидаги Ҳафф ва Ҳирот шаҳарларида яшовчи эрон суннийлари бўлган. Қул бозорини товар билан таъминловчи жаллоблар асосан нуғойлар, бошқирлар, калмиқлар ва Волгабўйилик татарлар эди. Қул олиб келинадиган жойлар чегарадош рус вилоятларидан балиқ овловчилар, казаклар ва деҳқонлар эди[18. 11,12,19-22].

Бухородаги қул ва чўрилар фақат эронийлардан иборат бўлмай, балки курд, калмоқ, жимшид, ҳазор, афғон, ҳинд, турк, рус, араб, мўғул, ва бошқа миллат вакиллари билан ҳам бўлган. Шуниси қизиқки, бошқа миллатларга қараганда, сон жиҳатдан эронийлардан кейин иккинчи ўринда руслар турган. Ўрта Осиёдаги рус қуллари фақат урушда асир тушган кишилардан иборат бўлмай, балки Оренбург ҳамда Астрахань атофларидан ўғирлаб келинган кишилар ҳам эди. Рус кишиларини қўлга тушуриш ва уларни қул қилиб сотишда бошқирд, нўғай ва қалмоқлар фаол иштирок қилганлар.

Инсонларни қуллик асоратига тушуриш ва уларни қул қилиб сотишга қарши ҳукумат томонидан ҳеч қандай қаршилиқ кўрсатилмас, аксинча рағбатлантирилар эди[18.18]. Чунки хон ва бекларнинг ўзлари ҳам йирик қулдорлар бўлишган. Улар Эрон чегаралари, Каспий денгиз бўйлари ва туркман чўллари билан арзон баҳода одам сотиб олиб, Бухоро ва Хива қул бозорларида қиммат баҳоларда сотар эдилар. Одам ўғирловчилардан энг кўп зарар кўрган вилоятлар Хуросон ва Мозандарон эди. Ҳатто баъзи кишлоқлар аҳолиси четга чиқиб ўтин олиб келиш ёки тегирмонга боришдан жуда қаттиқ кўрканган. Натижада кишининг қаҳратон кунларида совуқ ва очликдан ўлиб кетиш ҳолатлари кўплаб учраб турган.

Қулликка тушган қул ёки чўрининг ҳаётидаги энг бахтсиз ва аянчли даври унинг даллол қўлига тушган кунидан бошланган. Даллол қул ва чўриларни бозорга “мослаштириши” лозим бўлган. Бунинг учун биринчидан, сунний мазҳабига мансуб бўлган қул ёки чўрилар калтак зарби билан шиа мазҳабига ўтказилган ҳаттоки исмлари ҳам ўзгартирилган. Сабаби сунний мазҳабига эътиқод қилувчи қуллар зодогонлар томонидан харид қилинмаган. Иккинчидан, Эроний бўлмаган қулларга бозор бўзлашувида зарур бўладиган 10-15 та форсча сўзлар мажбуран ёд олдирилган. Бунинг сабаби харидор “қаердансан” деб сўраганида “эронликман” деб жавоб қайтариши шарт бўлган.

1558-1560 йилларда Бухорога келган Антони Женкинсон ҳам Бухоро бозорларида ҳар-хил моллар учун махсус жой ажратилгани, қул ва чўрилар учун алоҳида жой бўлганини, қул бозори (1834 йил бухорога келган шведияли Демезон қул бозори ҳафтада икки марта сешанба ва пайшанба кунлари бўлишини айтади) “Пойиостона” саройида бўлиб, қулфурушларнинг карвонсаройи бўлганлигини ҳам таъкидлайди. Қул сотиб олувчи қулнинг ёши, соғлиги, гўзаллиги, дин ва мазҳаби, бақувватлиги, миллати ҳамда ҳунарини текшириб кўрган. Чўри олувчи харидорлар чўрининг хуснига, қадди-қомати, сочи, кўз-қоши ва терисининг рангига ҳам алоҳида разм солиб қараганлар. Сўнгра чўриларни айби ёки касаллиги бор-йўқлигини билиш мақсадида уларнинг баданини ушлаб кўриб, кейин савдо қилишга ўтганлар.

Чўрилардан кўпинча уй хизмати ва бола тарбиясида фойдаланилгани туфайли, унинг ёш ва гўзал бўлишига алоҳида эътибор қаратганлар. Айрим зодагонлар чиройли чўриларни ўз айш-ишратлари учун сотиб олганлар. Ҳатто никоҳлаб хотинликка олиш ҳолатлари ҳам учраган. Агар қулдор бирор жойга кетаётиб, ўз чўрисини олиб кетишни истамаса, чўри унга ёқмай қолган бўлса у ҳолда чўрини сотиб юборган ёки бирор бир бошқа кишига маълум муддатга ижарага бериб турган.

Бухоро хонлиги карвон йўлларидаги савдо марказларида, йирик карвонсаройларда чўрилар иштирокидаги маданий тадбирлар доимий ташкиллаштириб борилган. Чунки бу мулк эгалари учун катта иқтисодий даромад манбаи бўлган. Қадимги йўлларда хизмат кўрсатиш тизими фаолиятига тўхталганда нозик бир масалани ҳам эсга олиш керак бўлади. Бу халқаро савдо билан шуғулланувчи ва ўз фаолияти туфайли оиласидан узоқ муддат четда яшашга мажбур бўлган савдогарларнинг никоҳ муносабатларидаги ҳуқуқларини таъминлаш билан боғлиқ масалалар. Ўрта асрларда халқаро савдода иштирок этувчи мусулмон савдогарларининг турли йирик савдо марказларида оиласи бўлгани маълум. Шариат қонунлари мусулмон савдогарларига бундай никоҳлар учун ҳуқуқий имконият берарди. Шу билан бирга, савдо йўлларида ва айрим йирик савдо марказларида баъзи тоифадаги савдогарлар, йўловчилар енгил табиатли аёллар хизматидан ҳам фойдаланганлари маълум. Бундай хизмат кўрсатиш айниқса Хитой шаҳарларида ва Шарқий Туркистонда анча изчил йўлга қўйилгани, давлат ҳокимияти бу иллатни бутунлай тугатишга ожиз бўлганлиги эътиборлидир[8.306].

XVI аср минтақа алоқа йўллари тизимига боғлиқ маълумотларни тўплашда Европалик тадқиқотчилар, айниқса рус географлари, саёҳатчилари, шарқшунослари катта ютуқларни қўлга киритганлар. Хусусан, Рус князи Иван Грознийнинг элчиси сифатида Бухорога келган Англия фуқароси А. Женкинсон (XVI аср)[3.167-192], шунингдек, Т. Бурнашев (XVII аср)[14.72-89], Ф. Ефремов (XVIII аср) [4.48,160] (Бухоро хонлигида Қоракўл, Бухоро, Қарши, Чоржўй, Варданзе, Вобкент ва Ғиждувон шаҳарларида ҳам қул бозорлари бўлганлиги ҳақида ёзади) асарлари ва 1714-1717 йилларда Рус ҳукумати томонидан юборилган Александр Бекович Черкасский бошчилигидаги ҳарбий экспедиция даврида тўпланган маълумотларни [2.55-58] муҳим манбалар сифатида қайд қилиш мумкин.

Сиёсий беқарорлик, ўзаро низолар ва марказий ҳукуматнинг заифлашуви карвон йўлларида хавф-хатарларнинг ошишига олиб келувчи сабаблардан эди. 1558 йилда Москва князи Иван Грознийнинг элчиси сифатида Ўрта Осиёга келган инглиз сайёҳи Антони Женкинсон Хоразмнинг пойтахти Урганчдан Бухорога қараб йўлга чиққанда Хоразм хонининг қўриқчилар ажратганлиги ва элчининг хавфсизлиги таъминланиши ҳақидаги хатига қарамасдан уларнинг карвонига қароқчилар ҳужум қилганлиги[11.36-41] ва бошқа мисолларни манбаларда кўплаб учратамиз.

Сўнги ўрта асрларда Хитой ва Ўрта Осиё халқларининг иқтисодий-маданий алоқаларига давом этди. XVI асрдан бошлаб, халқаро денгиз йўлларининг очилиши Буюк ипак йўли фаолиятига ҳам ўз таъсирини ўтказди. Бу муносабатларни ривожлантиришга тўсқинлик қилувчи сабабларга Еттисув ва Қашқар оралигидаги қўчманчи қозоқ ва жунғорларнинг талончиликларини ҳам киритиш мумкин. Буйўналишдаги карвон йўли хавфсизлиги таъминланмаганлиги учун савдогарлар Қашқар – Фарғона – Тошкент – Самарқанд – Бухоро – Марв – Машҳад орқали ўтган азалий савдо йўлидан кўра Хитойдан баланд Ҳиндикуш тоғлари орқали Қандаҳор ва Ҳиротга, бу ердан Ўрта Ер денгизи қирғоқларига чикувчи машаққатли йўллардан фойдаланишга мажбур бўлдилар. Лекин шунга қарамасдан, минтақамиз билан Шарқий Туркистон шаҳарлари ва Хитой

ўртасидаги алоқалар бутунлай тўхтаб қолмагани, XVI-XIX асрларда ҳам ўзаро иқтисодий-савдо алоқалари бўлганлиги кўплаб тарихий манбаларда ўз аксини топган[15.22-23]. XVI аср ўрталарида Бухорода бўлган инглиз сайёҳи Антони Женкинсон ҳам Қашқар орқали йўл очик ва хавфсиз бўлган даврларда Хитойдан Бухорога савдо карвонлари келиши тўғрисида маълумот бериб ўтади[3.178]. XVI-XVII асрларда Хитойнинг пойтахти Пекинда бухоролик савдогарларнинг махсус савдо расталари бўлиб, бу уларнинг Хитойда доимий фаолият кўрсатганлигидан далолат беради[6.88].

Сўнгги ўрта асрларда қозоқ даштлари ҳам хавфсизлик энг кам таъминланган худудлардан бири бўлиб қолган эди. Ҳатто XIX аср бошларида Оренбургдан Россияга ҳарбий соқчилар кузатувида йўлга чиққан карвоннинг ҳам кўчманчи қозоқлар ва хиваликлар томонидан таланганлиги[12.14-17] бу даврда йўлларда талончилик ниҳоятда жиддий муаммо бўлганидан далолат беради.

Йўлларда хавфсизликни таъминлаш, савдо карвонларини қароқчилар хуружларидан сақлашда талончи гуруҳларни зарарсизлантириш бўйича мунтазам иш олиб бориш давлат аҳамиятига эга эди.

Бухорога Москвадан морж тишлари, ошланган тери, асал, мум, ёғоч идишлар, ов қушлари, ойна, сукно ва бахмал келтирилган. Ҳарбий қурол металлдан тайёрланган моллар, совут, жавган харид қилинган. Бухородан Россия ва Сибирга ипак, пахта ва улардан тўқилган газмоллар, қорақўл тери, гилам, қуруқ мева, атторлик моллари чиқарилган (сотилган).

Хулоса қилиб айтиш мумкинки, XVI-XVII асрга келиб Ўрта Осиёнинг йирик шаҳарлари, хусусан, Бухорода ҳам савдо-сотик муносабатлари анча қизгин паллага кирган эди. Бу даврда айниқса, бозорлар савдо-сотик маказлари сифатида алоҳида аҳамият касб эта бошлади. Турли молларга ихтисослашган махсус бозорларнинг ташкил этилиши уларда олиб бориладиган олди-сотди жараёнларининг ривожланиши ўз навбатида бу худудларнинг ижтимоий-иқтисодий ҳолатини яхшиланишига олиб келди.

Фойдаланилган манба ва адабиётлар рўйхати

1. Ахмедов М.К. Ўрта Осиё меъморчилиги тарихи: Олий ўқув юрт учун ўқув қўлланмаси. – Т.: Ўзбекистон, 1995. – 142 б.
2. Гуломов Х. Дипломатические отношения государств Средней Азии с Россией в XVIII – первой половине XIX в. – Ташкент: Фан, 2005. – 336 с.
3. Дженкинсон А. Путешествие в Среднюю Азию. 1558-1560 гг. / Перевод с английского Ю.В. Готье // Английские путешественники в Московском государстве в XVII в. – Л.: Полиграфкнига, 1937. – С. 167-192
4. Ефремов Ф.С. Странствование Филиппа Ефремова в Киргизской степи, Тибете и Индии, возвращение его оттуда через Англию, в Россию, Казань, 1811, 48-бет
5. Ефремов Ф.С. Странствование Филиппа Ефремова Вь Киргизской степи, Бухарии, Хиве, Персии, Тибете и Индии и возвращение его оттуда через Англию вь Россию. Третье вновь переделанное, исправленное и умноженное издание. – Казан: Вь Университетской Типографии, 1811. – 160 с.
6. Зияев Х. Ўрта Осиё ва Сибир (XVI– XIX асрлар). – Тошкент: Фан, 1962. – 88 б.
7. Ибн Хаджар Аль-‘Аскалани. Булуг аль-Марам (Достижение цели). – М.: Изд. дом “УММА”, 2002. Кн. 4-6. – 377 с. с 134 с. факсмале.
8. Мавлонов У.М. Марказий Осиёнинг қадимги йўллари: шаклланиши ва ривожланиш босқичлари. Монография. – Т.: Akademiya, 2008. – 432 б.
9. Маньковская Л.Ю. Формообразование и типология зодчества Средней Азии (IX – начало XX века). – Т.: Vaktria press, 2014. 496 с.
10. Мирза Бади-диван. Маджма’ ал-аркам (“Собрание цифр”) / Введение,

перевод, примечания и приложения А.Б. Вильдановой. – М.: Наука, 1981. – 128 с. с факсимиле рукописи.

11. Мирзаев Р. Путешествие в Бухару Энтони Дженкинсона // Мозийдан садо. – Тошкент, 2004. – № 4 (24). – Б. 36-41.

12. Мухаммаджонов А.Р., Неъматов Т.Н. Бухоро ва Хиванинг Россия билан муносабатлари тарихига доир баъзи манбалар. – Ташкент, 1957. – Б. 7-127.

13. Низомиддинов И.Ф. XVI–XVIII асрларда Ўрта Осиё – Ҳиндистон муносабатлари. – Т.: Фан, 1966. – 119 б; Юлдашев М.Ю. К истории торговых и посольских связей Средней Азии с Россией в XVI–XVII вв. – Ташкент: Наука, 1964. – 124 с. с факс.

14. Путешествие Т.С. Бурнашева от Сибирской линии до города Бухары в 1794 г. и обратно в 1795 г. Изложено Г. Спасским // Сибирский вестник, 1818. – № 3. – С. 72-89.

15. Султонова Г. Бухоро ва Ёркенд хонликлари ўртасидаги савдо алоқалари // Мозийдан садо. – Тошкент, 2004. – № 3 (23). – Б. 20-22.

16. Сухарёва О.А. Позднефеодальный город Бухара. (кон. XIX-нач. XX вв.): Автореф. дис. ... док. истор. наук. – Ташкент, 1962. – 48 с.

17. Файзиев Т. Бухорода кул савдоси. – Т.: Ўзбекистон, 1970. – 56 б.

18. Тўхлтев Н. Осиё ва Бозор. – Т.: Фан, 1992. – 152 б.

19. Эргашев Ж.Ю. Бухоро хонлиги карвон йўлларида хизмат кўрсатувчи гидротехник иншоотлар // “ЎЗМУ хабарлари” илмий журнали. – Тошкент, 2018. №6. –Б. 77-82.

20. Эргашев Ж.Ю. Савдо йўлларида сардобаларнинг аҳамияти хусусида (Бухоро хонлиги мисолида) // “Хоразм Маъмун академияси ахборотномаси” илмий журнали. – Хива, 2019. №1. –Б. 68-72.

21. Ўз Р МДА. 1-жамғарма, 11-рўйхат, 504-иш, 6-варак.

22. Ўз Р МДА 1-жамғарма, 34-рўйхат, 172-иш, 31-варак орқаси; Сухарева О.А. К истории городов Бухарского ханства. – Ташкент: АН УзССР, 1958. – 147 с.

23. Ergashev Jakhongir Yunus ugli. On problem of the composition of Bukhara market and volume of trade in late medieval period.- International Journal of Psychosocial Rehabilitation.- Volume 24, Issue 3, UK, 2020. – P. 325-330. (Scopus journal)

24. Ergashev Jahongir Yunus ugli. Development of transportation types and their usage on caravan roads in middle ages. - International Journal on Integrated Education journal. - Volume 3, Issue II, Feb 2020. – P. 19-23 (impact factor – 5.06)

25. Ergashev Jahongir Yunus ugli Transportation means on the caravan roads of the late middle ages // International Scientific Journal “History Research Journal”, 5(5), -P.10-19. Impact factor search 5.3 # 39.

26. Эргашев Ж.Ю. Бухоро хонлигидаги йўлбўйи иншоотлари тарихига доир(XVI – XVIII асрлар) // Ўтмишга назар. – Тошкент, 2019. № 13. – Б. 4-15.

27. Ergashev J.Yu., Shodiyeva Sh.S. DIPLOMATICAL RELATIONS BETWEEN THE EMIRATE OF BUKHARA AND TURKEY. Psychology and Education Journal. (ISSN:1553-6939) Indexed by Scopus. Volume 58 № 2(2021) 1398-1405

28. Орзиев М.З., Шодиева Ш.С. Россия протекторати ўрнатилиш жараёнида Бухоро амирлиги ва Усмонли турк давлати муносабатлари // Ўтмишга назар. 2021. №2/4. –Б. 46-51.

29. Эргашев Ж.Ю., Латипов Ж.Л. Хитан халқи этногенези масаласига доир илмий хулосалар хилма-хиллиги // Ўтмишга назар. – Тошкент, 2021. – №2, 4-жилд. – Б.93-100.

30. Latipov J.L, Ergashev J.Yu, Raximov M.M. The Influence of Turkic Khaghanate Rule on the Political Life of the Khitan Tribes // Central Asian Journal of Social Sciences and History. – Las Palmas, 2021. – Vol.2. – P.81-90.

**БУХОРО АМИРЛИГИ ВА УСМОНИЙЛАР САЛТАНАТИ
АЛОҚАЛАРИ ТАРИХИДАН**

*Шодиева Шахло Солиевна,
Бухоро давлат университети ўқитувчиси, тарих фанлари бўйича фалсафа
доктори (PhD)*

**ИЗ ИСТОРИИ ВЗАИМООТНОШЕНИЙ БУХАРСКОГО ЭМИРАТА
И ОСМАНСКОЙ ИМПЕРИИ**

*Шодиева Шахло Солиевна
Преподаватель Бухарского государственного университета, доктор
философии (PhD) по историческим наукам.*

**FROM THE HISTORY OF THE RELATIONS OF THE EMIRATE OF
BUKHARA AND THE OTTOMAN EMPIRE**

*Shodieva Shakhlo. Soliyevna,
Lecturer at Bukhara State University, doctor of philosophy in historical
sciences (PhD)*

Резюме: Ушбу мақолада Бухоро амирлиги устидан Россия империяси протекторати ўрнатилиши жараёнида Бухоро давлатининг Усманийлар салтанати билан дипломатик ва сиёсий муносабатлари тарихий адабиётлар ва бирламчи манбалар орқали таҳлил қилинади.

Таянч сўзлар: элчилик, ваколатхона, миссия, вассал, империя, салтанат, иттифоқ, ҳарбий ёрдам, Бухоро теккеси, махфий маълумот, инструктор, даврий матбуот, сиёсий муносабатлар, «Пантуркизм», «Панисламизм»

Резюме: В данной статье на основе исторической литературы и первичных источников проводится анализ дипломатических и политических отношений между Бухарой и Османской империей в процессе установления протектората Российской империи над Бухарским эмиратом.

Ключевые слова: посольство, представительство, миссия, вассал, империя, султанат, союз, военная помощь, Бухарская текке, секретная информация, инструктор, периодическая печать, политические отношения, «Пантуркизм», «Панисламизм».

Summary: The present article deals with the analysis of diplomatic and political relations between Bukhara and Ottoman empire in the process of establishment of the protectorate of the Russian empire over the emirate of Bukhara based on historical literature and written sources.

Keywords: embassy, agency, mission, vassal, empire, sultanate, union, military aid, Bukharan tekke, secret information, instructor, periodical press, political relations, «Panturkism», «Panislamism»

Туркистон ўлкасини Россия империяси томонидан истило қилиниш жараёнида қатор давлатлар билан сиёсий зиддиятлар, дипломатик курашлар остида олиб борилган эди. Маҳаллий хонликлар ўз мустақилликларини сақлаб қолиш учун мусулмон дунёси ва Шарқнинг ўша вақтдаги қудратли давлати ҳисобланган Усманийлар империясини ўзларига паноҳ сифатида қараганлар. Усманийлар империяси халифалик давлатининг давомчиси сифатида қаралиб, бошқа мусулмон давлатлари султонга ўзларини вассал ҳисоблаганлар ва султонга қилинган кўплаб мурожатлар мазмунида ўзларини ҳимоя қилишни, ҳарбий ёрдам кўрсатишни сўраганликлари маълум.

Туркистон ўлкаси истилоси бошланган XIX асрнинг 40-йилларидаёқ Россия маъмурлари Ўрта Осиё давлатларининг Туркия билан маънавий иттифоқига ҳам

қарши курашишларига тўғри келган. Жумладан Оренбург генерал-губернатори В.А. Перовский билан Хива хонлиги элчилари музокаралар вақтида Хива ва Сирдарё оралиғидаги ерлардан Турк султони ва инглизлар фойдасига вос кечишни талаб қиладилар. Сирдарё корпуси кўмондони Г.Х. Гасфорд маҳаллий ҳуқумдорлар ва британиянинг ҳинд кўшинлари билан биргаликдаги ҳужумларидан хавотирга тушганлиги тарихий адабиётларда қайд этилади [10, 144]. Бу ҳолат Россия империясини Англия ва Туркия иттифоқига қарши уруш бошлаш эҳтимолини юзага келтириб, кейинги истилоларга мустаҳкам замин ҳозирлашга ундаган.

Россиянинг Туркистон ўлкасидаги хонликларни истило қилиш жараёнида Туркиянинг ўлкадаги таъсири масаласи таҳлил қилинар экан, ижтимоий-иқтисодий ва маданий муносабатларнинг чекланганлиги, XIX асрнинг 50-80 йилларда Туркиянинг Туркистон ўлкасидаги руҳонийлар ва феодаллар орасида кўплаб ихлосмандлари бўлгани ҳолда, аҳолининг кенг қатламлари орасида Туркия билан иттифоқнинг қўллаб-қувватланишга эриша олмаганлигини алоҳида келтириб ўтиш лозим [4, 9]. Иккинчи бир томондан эса, XIX аср ўрталарида ижтимоий-иқтисодий, маданий алоқаларнинг жуда сустиги, ўзаро муносабатларнинг тез-тез узилиб қолиши натижасида Усманийлар империясида Ўрта Осиё ҳақида, минтақада содир бўлаётган ижтимоий-иқтисодий, сиёсий воқеяликлар ҳақида тўлиқ тасаввурлар мавжуд бўлмаганлиги тарихий адабиётларда қайд этиб ўтилади [4, 19]. Олиб борилган элчилик алоқаларининг ҳам асосан ҳаж зиёратчилари томонидан амалга оширилганлиги, бу алоқаларнинг ҳам минтақавий аҳамиятга эга бўлмаганлигини кузатиш мумкин.

Бухоро амирлигининг Россия империяси тажовузидан амалий ёрдам сўраб Туркияга юборган биринчи расмий элчиси Мустафо Порсо афанди бўлиб, 1867 йилда амир Музаффархон (1860-1885 йй) Бухоро муфтиси бўлган Мустафо Порсо афандини Британия Ҳиндистони ва Туркияга элчи қилиб юборди. Ҳиндистонда Британия вакили Лоуренсга амирнинг ҳарбий ёрдам сўраб ёзган мактуби топширилади. Аммо, инглизлар Стотдарт ва Коннолиларни Бухорода қатл этилганлигини баҳона қилиб, ёрдам беришдан бош тортадилар. Порсо Истамбулга 1867 йилнинг сентябрига етиб келиб, 24 сентябрда султон қабулида бўлади. элчи ҳарбий ёрдам, қурул, темирга ишлов берувчилар ва тоғ-кон ишлари мутахассислари юборишни сўрайди. Султон кенгаш маслаҳати зарурлигини маълум қилгач, Порсо афанди ҳажга йўл олади. Ҳаждан қайтишда 1868 йил апрелида яна султон қабулида бўлиб, Туркия томонидан масофанинг узоклиги сабабли ҳарбий ёрдам бериб бўлмаслиги, Бухоро, Хива ва Қўқон хонликлари ўзаро адоватни тўхтатиб, биргаликда душманга қарши курашишлари лозимлиги тушунтирилади ва амирга мактуб йўлланади [4, 49-51]. Бизнинг фикримизча, бу жавоб ўта расмий бўлиб, Бухорога ҳарбий ёрдам кўрсатилиши маълум бўлиб қолганда Россия ва Туркия ўртасида уруш чиқиши ва Европа қитъасида ҳарбий ҳаракатлар бошланмаслигини олдини олиш мақсадида қилинган чора бўлиб, Туркия дипломатик босимларсиз Бухоро амирлигига ёрдам кўрсатишга уринган деб хулоса чиқариш мумкин.

Гарчи Бухорога ёрдам кўрсатиш рад этилган бўлсада, Бухорога Порсо афанди билан биргаликда султон вакиллари юборилганки бу юқоридаги хулосамизни асослашга хизмат қилади. Султон вакилларида бири Истамбулдаги Бухоро теккеси раҳбари Бухоролик Сулайман афанди бўлиб, у Бухорога келишдан олдин Кобулга бориб инглизлар манфаатига мос келувчи дипломатик вазифани ҳам бажариши лозим эди. Бу эса, Туркистон масаласида Туркиянинг инглизларга суянишини ҳам кўрсатиб беради. Иккинчи шахс турк уламиси Суави афанди бўлиб, у бир муддат Лондонда яшаган ва Британия сиёсий идоралари билан яқин алоқа ўрнатган. Бир сўз билан айтганда у британия фойдасига жосуслик вазифасини бажариши лозим эди. Бухорода унга юкланган вазифа маҳаллий аҳволдан инглизларни хабардор қилиб туриш ва амирлик аҳолиси орасида

антирус кайфиятини авж олдиришдан эди. Ушбу хизматлари эвазига Суави афанди инглизлардан ойига маош сифатида 100 фунт стерлинг маош оларди[4, 154].

Россия империяси маъмурлари ушбу икки шахснинг Бухорога келиши тўғрисида махфий маълумотлари бўлиб, Истамбулдаги Россия дипломатик вакили Н.П. Игнатъев 1869 йил 15 январда Россия ташқи ишлар вазири А.М. Горчаковга бу ҳақда хабар йўллаган. Хабарда Сулаймон афандининг етарлича билимга эга эканлиги, айёр ва Россия манфаатлари учун хавфли шахс эканлиги келтирилган. Сулаймон афанди Бухорога 1869 йил ёз охирида келган. Султоннинг Бухорога амалий ёрдам беришнинг иложи йўқлиги хусусидаги мактубини амирга етказган. Амир сайройида султон номига янги мактуб ёзилиб, элчи сифатида Сайид Мир Абдулхай афанди орқали султонга юборилади. Мактубда амир Бухорони ривожлантиришнинг Усмонли турк давлати йўлидан боришини маълум қилиб, Бухорода турк дипломатик ваколатхонасини очишни, ўқитувчилар юборишни, тоғ-кон соҳаси мутахассисларини юборишни сўраган[4, 155].

Россия империяси разведкаси Бухоро ва Туркия ўртасидаги муносабатларни диққат билан кузатиб борган. Истамбулдаги Россия дипломати Н.П. Игнатъев Турк султони бош таржимонини сотиб олишга ва султон саройида бўлаётган воқеаларни батафсил билиб олишга мувоффақ бўлган. Россия ташқи ишлар вазирлигига юборган ҳисоботига кўра, Бухоро элчиси Сайид Мир Абдулхай 1872 йил январда Сувайш канали орқали Истамбулга келганлиги, асосий музокаралар Февраль ойида бўлиб ўтганини, элчи Турк султонидан Бухоро амирининг кўлидан чиқиб кетган Самарқанд ва Бухоронинг бошқа ерларини қайтариб олишда ҳарбий кўмак беришни сўрагани, шунингдек, турк ҳарбий инструкторларини ва замонавий соҳалар бўйича мутахассисларни юборишни сўраганлигини баён қилганлиги тарихий адабиётларда келтириб ўтилади[12, 115-116].

Бухоро элчисига сўралган ёрдам учун жавоб бериш мақсадида Султон хузурида тўпланган кенгашда Бухоро элчисига бериладиган жавоб масаласи муҳокама қилинган. Унда, бухоролик ёшларни Туркиядаги ҳарбий ва турли замонавий соҳа мактабларида ўқитиб, кейин юртларига юбориш орқали ёрдам бериш мумкинлиги, шу йўл билан сиёсий ва дипломатик босимни бироз чеклаб ўтиш мумкинлиги, Бухорони ўз қўшнилари Афғонистон ва Британия Ҳиндистони билан яқин алоқаларни йўлга қўйишини маслаҳати берилади. Шунингдек, Туркиянинг Бухорода ваколатхонаси ва элчилик масаласида махсус элчилар маъқул бир вазиятда юборилиши ҳам маълум қилинган[11, 272].

XIX асрнинг 60-70 йилларида Туркистон ва Бухорода Усмонийлар империяси таъсири сезиларли ошганлигини Россиянинг турли идоралари жумладан Туркистон генерал-губернаторлиги амалдорлари ҳам кузатганлар. Масалан, 1869 йил Туркистон генерал-губернатори К.П. Кауфман ҳарбий вазир Д.А. Милютинга юборган хабарида Бухоро амирлигида Туркия, Афғонистон, Хива билан яширин алоқалар авж олаётгани, антирус кайфияти кучайиб бораётганини маълум қилади. Ушбу мамлакатлар билан Бухоронинг ҳарбий иттифоқ тузиши тўғрисидаги турли маълумотларни текшириш мақсадида 1870 йил Бухорога Жиззах уезди губернатори полковник С.И. Носович бошчилигида махсус элчилик миссияси юборилади. С.И. Носович элчилиги Бухоро амирлигига Турк султони элчиси Сулаймон афандининг келиши билан бир вақтга тўғри келганди. Туркия, Афғонистон ва Хива билан ҳарбий иттифоқ масаласида С.И. Носовичнинг саволларига Бухоро амалдорлари С.И. Носовични мусулмон ҳуқумдорлари билан тузилган иттифоқдан Россия билан дўстлик мустаҳкам эканлигига ишонтира оладилар [6, 70-71].

Афғон ва турк элчиларининг келганлигини руслардан яшира олмаган Бухоро амири Бухорога Туркия, Афғонистон, Хива элчиларининг ҳарбий иттифоқ тузиш таклифи билан келганликларини тан олмасида, афғонларнинг русларга қарши

уруш бошлаш таклифи анча жиддий эканлигини С.И. Носовичга ўзгача тарзда етказган деб хулоса қилишга барча асослар мавжуд. В.В. Бартольд асарларида, Бухоро амирлиги вакиллари таклиф этилган иттифокқа кирмагани сабабли афғонлар билан уруш чиқиши мумкинлиги сабабли Россия империясидан 4 минг замонавий милтиқ сўраганини ёзиб қолдирганлигини кўриш мумкин[1, 411].

Россия элчилари 22 июнда Бухорода 35 кун элчилик сафарда бўлиб қайтади. Туркистон генерал-губернаторлиги элчилари расмий музокаралардан ташқари яширин равишда ҳам ахборот тўплаганлар. Уша давр Россия империяси марказий матбуот органларида элчиларнинг айрим маълумотлар очикланган. Унга кўра, Россия элчилари билан бирга Афғонистон элчилари ҳам Бухорода бўлганлиги, афғонлар рус элчилари билан бирга ўзларининг қабул қилинишларини истамаганликлари, Бухоро амири уларни биргаликдаги қабулни тарк этмасликка кўндиришга ҳаракат қилганига жавобан, афғонлар Бухоро амирига ўзларининг 12 минг аскарлари Тошкўрғонда турганлигини, уларга Амударё бўйида қалъа қуришга рухсат беришни, шунда русларга қарши курашишда пул ва ҳарбий кўмак беришларини маълум қилганларлари хусусидаги фикр-мулоҳазалар келтирилган [7].

“Туркистон тўплами” материалларида ҳам С.И. Носович элчилиги ҳақида маълумотлар келтирилиб, Россия империяси элчиларига амирликда яхши муносабатда бўлинганлиги, Бухоро амирлигининг Каттакўрғон ҳудудида 18 май куни элчиларни амирликнинг юқори мартабали амалдори Носир мирохўр кутиб олганлиги, 23 май куни элчилар Бухорога етиб келинганлиги, Бухорога келган авфон элчилари сони 20-30 киши атрофида эканлиги қайд этилган. Шунингдек, афғонлар рус элчиларини яхши кутиб олинганидан норози бўлганлиги ҳам келтириб ўтилади[8, 155].

Бухорога келган турли мамлакатларнинг элчилари ва уларнинг фаолиятини Буюк Британия амалдорлари диққат билан кузатиб борганлар. Шунингдек, инглиз даврий матбуотида ҳам бу йўналишдаги айрим маълумотлар, мақола ва хабарлар бериб борилган. Жумладан, Лондонда нашр этиладиган “Pall-Mall” газетаси ҳам 1870 йилнинг март ойида Бухорога Туркия ва Афғонистон элчилари келганлиги, элчилар томонидан Бухоро амирига руслар билан эҳтиёткорона муносабатда бўлиши лозимлиги маслаҳат берилгани қайд этилган. Шунингдек, Афғонистон томонидан келган элчилар етакчиси Шердилхон деган кимса бўлиб, у Бухоро давлати Афғонистон душманларига паноҳ берса, Афғонистон амири ҳам Бухорога нисбатан шундай йўл тутишини, агар душманларни тутиб берса, улар (афғонлар) ҳам тутиб беришини маълум қилганлигини ёзган[2].

Бир сўз билан айтганда, Россия томонидан Бухоро амирлиги устидан протекторат ўрнатилиши жараёнида Усманийлар империяси ва Бухоро амирлиги ўртасидаги фаол дипломатик ва сиёсий муносабатлар 1872 йилдаги элчилик алмашинувидан сўнг амалга оширилмаган. Тарихий манба ва адабиётларда 1873 йилдан бошлаб ҳар икки давлат ўртасида сиёсий ва дипломатик муносабатларнинг тўғридан-тўғри амалга оширилганлигига оид маълумотлар учрамайди. Сиёсий ва дипломатик муносабатлар Россия империяси воситачилигида амалга оширила бошланди. Миллий озодлик, мусулмонларнинг биродарлиги, бирлиги каби ғоялар эса нолегал тарзда амалга оширилганлигига оид далил ва фактлар кўплаб учрайди.

Тарихий адабиётларнинг айримларида Усманийлар империяси ва Ўрта Осиё муносабатларида 1876 йилга қадар Туркия минтақага етарли даражада эътибор қаратмаганлиги хусусида маълумотлар учрайди. Усманийлар империясида Ўрта Осиёга қизиқиш Россия ва Япониянинг минтақада фаоллашуви ортидан содир бўлган мазмундаги фикрларни ўқиймиз[4, 25].

Япониянинг мусулмон ўлкалар жумладан Ўрта Осиё минтақасига қизиқишини

тахлил қилган ўша давр вакилларида А.Е. Снесаров маълумотларида, бир вақтлари Англия ва Францияда ўзларини мусулмонлар билан дўстликларини ниқоблаб, кейинчалик мусулмон ўлкаларни асоратга солганларидек, Япония ҳам японларнинг ахлоқий қарашлари мусулмонларнинг ахлоқий қарашлари билан уйғунлиги ниқоби билан минтақага кириб келаётганлигини келтириб ўтади[9, 68].

Усманийлар империясининг Ўрта Осиё, жумладан Бухоро амирлиги сиёсий тақдирига бўлган қизиқиши XIX асрнинг 70-йиллари ўрталаридан бошлаб кучайган дей айтишга тўла асослар мавжуд. Бу даврда Туркиянинг минтақадаги асосий ҳамкори Афғоғистон давлати бўлиб, мусулмонларнинг бирдамлигини тарғиб қилиш, Бухоро, Хива, Туркистонни озод қилиш ғоялари марказига айланганлигини тарихий адабиётлардаги маълумотлар тасдиқлайди[3, 24].

Россия ва кейинчалик совет тарихшунослигида Туркия томонидан илгари сурилган ғоялар, “Пантуркизм”, “Панисломиз” каби ғоялар номи остида таъқиб қилинди. Аммо, “Пантуркизм” ғоясини таъқиб этиш XIX асрнинг охири-XX асрнинг бошларида туркий халқларнинг ватани хусусида янада кучлироқ ғоявий қарашларнинг шаклланишига туртки бўлди. Ушбу ғояни Россия империясининг мусулмон ўлкаларидан етишиб чикқан Юсуф Окчура илк бора 1904 йилда илгари сурди. Бу Туронизм ғояси номини олади. Унга кўра, туркларнинг ватани на Туркия ва на Туркистон, туркларнинг ватани буюк ва абадий Турон деб қаралади[5, 89]. Аммо, бу бутунлай бошқа мавзу бўлганлиги сабабли ҳозирда бу ғоя хусусида тўхталиб ўтирмаймиз.

Хулоса қилиб айтганда, Россия империяси томонидан Бухоро амирлиги устидан протекторат ўрнатилиши жараёнида, ҳарбий-техник ва молиявий жиҳатдан қоқ Бухоро амирлиги Шарқ-мусулмон дунёси етакчиси бўлган Усманийлар империяси билан дипломатик, сиёсий муносабатлар ўрнатиш орқали қарамликдан сақланиб қолишга ҳаракат қилди. Аммо, Усманийлар салтани билан оралиқ масофанинг узоклиги, халқаро муносабатларнинг Бухоро амирлиги учун ноқулай вақтларда олиб борилаётганлиги, Усманийлар салтанати ва Бухоро амирлиги ўртасидаги ижтимоий-иқтисодий ва маданий муносабатларнинг ниҳоятда ожизлиги каби сабабларга кўра сиёсий ва дипломатик муносабатлар расман 1873 йилдан сўнг узилиб қолди ва келажақда Бухоро давлатининг ташқи сиёсат масаллари Россия империяси руҳсати билан амалга ошириладиган бўлиб қолди.

Фойдаланилган адабиётлар

1. Бартольд В.В. Сочинения в 9-ти томах. Т. II. Общие работы по истории Средней Азии. Работы по истории Кавказа и Восточной Европы. – М.: Издательство Восточной литературы, 1963. – 1020 с.
2. Биржевые ведомости. № 221. 1870 г.
3. Васильев А.Д. Взаимоотношения Османской империи и государств Центральной Азии в Середине XIX-начале XX вв. Автореферат на соискание ученой степени кандидата исторических наук. – М.: 2007. – 28 с.
4. Васильев А.Д. “Знамя и меч падишаха”. Политические и культурные контакты ханств Центральной Азии и Османской империи (середина XVI – начала XX вв.). – М.: Институт востоковедения РАН ПРОБЕЛ-2000, 2014. – 356 с.
5. Киреев Н.Г. История Турции XX век/Н.Г. Киреев. – М.: ИВ РАН: Крафт+, 2007. – 608 с.
6. Костенко Л.Ф. Путешествие в Бухару русской миссии в 1870 г. СПб, 1871. – С. 70-71.
7. Новое время. № 241. 1870 г.
8. Прём русского посольства в Бухаре//Туркестанский сборник. Т. 41. – С. 154-155.

9. Снесаров А.Е. Ислам как политическое орудие // Туркестанский сборник. – Т. 417. – С. 66–69.
10. Туркестанский край. Сборник материалов для истории его завоевания, собрал полковник Серебренников. Т.8. – Т.: 1915. – С. 144.
11. Халфин Н.А. Политика России в Средней Азии (1857-1868). - М.: Издательство восточной литературы, 1960. – 272 с.
12. Штейнберг Е.Л. История Британской агрессии на среднем Востоке. – М.: 1951. – С. 115-116.
13. Ergashev Jakhongir Yunus ugli. On problem of the composition of Bukhara market and volume of trade in late medieval period.- International Journal of Psychosocial Rehabilitation.- Volume 24, Issue 3, UK, 2020. – P. 325-330. (Scopus journal)
14. Ergashev Jahongir Yunus ugli. Development of transportation types and their usage on caravan roads in middle ages. - International Journal on Integrated Education journal. - Volume 3, Issue II, Feb 2020. – P. 19-23 (impact factor – 5.06)
15. Ergashev Jahongir Yunus ugli Transportation means on the caravan roads of the late middle ages // International Scientific Journal “History Research Journal”, 5(5), -P.10-19. Impact factor search 5.3 # 39.
16. Эргашев Ж.Ю. Бухоро хонлигидаги йўлбўйи иншоотлари тарихига доир (XVI – XVIII асрлар) // Ўтмишга назар. – Тошкент, 2019. № 13. – Б. 4-15.
17. Ergashev J.Yu., Shodiyeva Sh.S. DIPLOMATICAL RELATIONS BETWEEN THE EMIRATE OF BUKHARA AND TURKEY. Psychology and Education Journal. (ISSN:1553-6939) Indexed by Scopus. Volume 58 № 2(2021) 1398-1405
18. Орзиев М.З., Шодиева Ш.С. Россия протекторати ўрнатилиш жараёнида Бухоро амирлиги ва Усмонли турк давлати муносабатлари // Ўтмишга назар. 2021. №2/4. –Б. 46-51.
19. Эргашев Ж.Ю., Латипов Ж.Л. Хитан халқи этногенези масаласига доир илмий хулосалар хилма-хиллиги // Ўтмишга назар. – Тошкент, 2021. – №2, 4-жилд. – Б.93-100.
20. Latipov J.L, Ergashev J.Yu, Raximov M.M. The Influence of Turkic Khaghanate Rule on the Political Life of the Khitan Tribes // Central Asian Journal of Social Sciences and History. – Las Palmas, 2021. – Vol.2. – P.81-90.

ТОШКЕНТ ВОҲАСИ ҲАРБИЙ ИШ ТАРИХИНИ ЎРГАНИШДА ҚАДИМГИ ҚАНҚА ШАҲРИНИНГ ЎРНИ ВА АҲАМИЯТИ

*Жумагулов Анвар Бахтиёр ўғли,
ЎзР ФА Миллий археология маркази Биоархеология бўлими
кичик илмий ходими*

*АННОТАЦИЯ. Ушбу мақолада қадимги Қанқа шаҳри ҳудудида олиб
борилган археологик тадқиқотлар тарихи ва таснифи илмий таҳлил қилинган.
Олиб борилган тадқиқот натижаларида топилган артефактлардан Тошкент
воҳаси ҳарбий иш тарихида қадимги Қанқа шаҳрининг ўрни ва аҳамияти очиб
берилган.*

*Калит сўзлар: Тошкент воҳаси, қадимги Қанқа шаҳри, археологик
тадқиқотлар, қурол-яроғлар, мудофаа деворлари, Арк, Шаҳристон.*

МЕСТО И ЗНАЧЕНИЕ ДРЕВНЕГО ГОРОДА ХАНКА В ИЗУЧЕНИИ ВОЕННОЙ ИСТОРИИ ТАШКЕНТСКОГО ОАЗИСА

*Джумагулов Анвар Бахтиёрович,
АН РУз Национальная археология Центр, отдел биоархеологии
младший научный сотрудник*

*АННОТАЦИЯ. В данной статье представлен научный анализ истории
и классификации археологических исследований, проведенных в районе
древнего города Канга. Из артефактов, найденных в результате проведенных
исследований, выявлена роль и значение древнего города Канка в военной
истории Ташкентского оазиса.*

*Ключевые слова: Ташкентский оазис, древний город Ханка, археологические
исследования, вооружение, оборонительные стены, арка, шаҳристан.*

THE PLACE AND SIGNIFICANCE OF THE ANCIENT CITY OF KHANKA IN THE STUDY OF THE MILITARY HISTORY OF THE TASHKENT OASIS

*Jumagulov Anvar Bakhtiyor ugli,
Academy of Sciences of the Republic of Uzbekistan National Archeology center
Department of Bioarchaeology junior researcher*

*ANNOTATION. This article presents a scientific analysis of the history and
classification of archaeological research conducted in the area of the ancient city of
Khanka. From the artifacts found in the results of the conducted research, the role and
importance of the ancient city of Khanka in the military history of the Tashkent oasis
has been revealed.*

*Key words: Tashkent oasis, ancient city of Khanka, archaeological research,
weapons, defensive walls, arch, shahrستان.*

КИРИШ. Қанқа шаҳри - Тошкент воҳасининг энг катта ва энг қадимги шаҳри ҳисобланади. У Чочнинг биринчи пойтахти - унинг харобалари Тошкентдан 70 км жануби-ғарбда, эски Оҳангарон ўзанининг чап қирғоғида, ҳозирги Оққўрғон туманида жойлашган. Шаҳар милoddан аввалги IV аср охиридан то милoddнинг XII асригача мавжуд бўлиб, уни тадқиқотчилар Яксарторти Антиохий (антик манбаларда), Юени, Ши, Чжеши (хитой манбаларида), Чоч ва Харашкет (ўрта аср манбаларида) деган ном остида эслаганлар. Ёдгорликнинг Канка деб номланиши қабила номи билан боғлиқ бўлиб, қадимдан сақланиб қолган анъана сифатида эътироф этиш мумкин.

АСОСИЙ ҚИСМ. Канка ёдгорликни илмий жиҳатдан ўрганиш ҳаракатлари XIX асрнинг иккинчи ярмида Чор Россияси ўлкани босиб олгандан сўнг бошланади. Дастан, 1861 йили ёдгорликка ташриф буюрган рус мусаввири В.В. Верещагиннинг эслатмаларида Кўҳна Канка тўғрисидаги дастанки маълумотларга эга бўлиш мумкин[1].

1896 йилда У.Т.Смирнов ўзининг “Тошкент шаҳрининг атрофи қадимияти тўғрисидаги” маърузасида Канка харобаси тўғрисида қисқача тўхталиб ўтади. Унда ёдгорликнинг муҳофаа девори билан ўраб олинган нотўғри тархдаги кенг майдони ва шимолий чеккасида баланд тепалик жойлашганлиги тўғрисидаги қисқача маълумотлар келтириб ўтилди[2]. 1898 йил Е.Т.Смирнов ёдгорликка қайта ташриф буюради. У ёдгорликдан сополлар, шиша буюмлар ва бир неча мис тангалардан иборат терма буюмлар йиғиб, кичик хажмдаги қазув ишларини олиб боради[3]. 1900 йилда Канка ёдгорлиги Туркистон ҳаваскор археологлари тўғраги аъзолари томонидан ўрганилади. 1907 йилда эса Туркистон археологлари ҳаваскор тўғраги котиби И.А.Беляев ҳам Канкани текшириб кўради. Ёдгорликнинг аҳамиятли қисмларини фото суратга тушириб, ўзининг илмий ҳисоботида археологик қизиқишининг юқорилигини айтиб ўтиш билан бирга атрофлича тадқиқ этиш кераклигини таъкидлайди[4].

XX асрнинг бошларида Туркистон ҳаваскор археологлари тўғраги аъзолари томонидан аркнинг юқори қисмини ўрганиш ҳаракати бўлган. Аркнинг энг юқориси шимолий қисмида стратиграфик шурф излари ўтган асрнинг 70-йиллари бошида тадқиқотчилар томонидан қайд этилган. Бу тадқиқот натижалари ҳисоботи сақланмаган. Аммо Е.Т.Смирновнинг мақоласида Кўҳна шаҳар тўғрисидаги қайдномасида пахсадан барпо қилинган девор, ер ости йўли тўғрисида қайд этилган[5]. Канка ёдгорлигида дастан археологик тадқиқот ишлари маълум муддат тўхтаб қолади. Фақат унинг ўрганилиш даврининг иккинчи босқичи 1934 йилда М.Е.Массон томонидан бошланади. М.Е.Массон ўрта аср муаллифлари (Истахри, Ибн Хауқал) маълумотларига асосланиб, Канкани ўрта асрлардаги Харашкат билан қиёслади. Шаҳарни кенг илмий-тадқиқот нуқтаи назаридан маълум даврий изчилликдаги тараққиёти, “Канка атамасини таҳлил этиш ва ёдгорлик режасини ишлаб чиқиш ишлари билан шуғулланади”. М.Е.Массон ёдгорликнинг девор билан ўраб олинган қисми 150 гектар бўлиб, олти дарвозаси мавжуд бўлганлиги ҳақида маълумотлар келтиради[6].

1957 йилида Ўзбекистон халқлари тарихи музейи томонидан ташкил этилган Ю.Ф.Буряков бошчилигидаги экспедиция археологик қазув ишлари олиб боради. Ёдгорликнинг ўрганилиши давомида топилган моддий буюмлар жамланиб, уларнинг даври аниқланади. Текшириш натижасига таяниб Ю.Ф.Буряков М.Е.Массон Канкага қиёс қилган Харашкат айна шу ерда, деган фикрга қўшилган[7].

Канка шаҳри харобасини унинг микрорельефига қараб асосий қисмларини, майдонларини, йўлларини, уйлар жойлашган даҳаларини ва алоҳида жойларини аниқлаш имкони мавжуд эди. Ёдгорликни 1969 йил июнь ойида ЎзССР маданият вазирлиги ҳамда тасвирий санъат бош бошқармаси томонидан комплекс ўрганиш ишлари бошланади. Унга К.Абдуллаев бошчилик қилади[8]. К.Абдуллаев томонидан шу йили Канка шаҳрининг шаклланиш ва тараққиёт босқичларини ўрганиш мақсадида режали археологик тадқиқот ишлари амалга оширилади.

1969-1974 йилларда К.Абдуллаев томонидан тўққиз жойда стратиграфик ва планаграфик мазмундаги қазилмалар амалга оширилади. 1969 йилда шаҳристоннинг шимоли-ғарбий қисмидаги муҳофаа деворида стратиграфик қазил ишлари бошланган[9]. 1969 йил шаҳристон III нинг жанубий қисмида муҳофаа деворига яқин бўлган жойда қазув ишлари олиб борилади. Натижада

ишлаб чиқариш ишлари, оловда куйган тупрок, VII-VIII асрларга оид сопол идишлар, VII-VIII асрларга оид бир неча кулолчилик хумдонлари қазиб ўрганилади.

XI-XII аср бошларига тегишли сўнгги босқичга оид планаграфик мазмундаги қазув амалга оширилади. Шаҳристон I нинг ғарбида мудофаа деворида қазииш ишларини олиб боради. Шаҳристон II жануби-шарқий қисмидаги иккинчи мудофаа деворида қазиишма ишлари ўтказилади. Шаҳристон III да Карвон саройда шурф ташланади. XI-XII асрларга йирик сопол бўлаклари қазиб олинган[10].

1971-1972 йилларда арқда қазув ишларини К.Абдуллаев давом эттирган. Бу ерда X-XI асрларга тегишли бешта хўжалик хоналаридан иборат иморат ўрни қазиб очилган[11]. К.Абдуллаев томонидан 1973 йили шаҳар ташқарисида робод қисмида кулолчилар маҳалласида қазув ишлари олиб борилиб, V-VIII асрларга оид сопол буюмлар ва бошқа топилмалар йиғилади[12].

Арқда қазииш ишлари 1974 йилда ЎзР ФА Археология институти, Шош – Илоқ экспедицияси томонидан қазииш ишлари давом эттирилган. Уч мавсум мобойнида арқнинг юқори қисмида амалга оширилган қазиишма ишлари натижасида X аср охири XII аср бошларига оид бўлган меъморчилик комплекси очиб ўрганилган[13].

1976-1977 йилларда экспедиция илмий ходимлари Л.Г.Бурусенка, З.Галиевлар томонидан Канканинг жанубий қисмида жойлашган шаҳристон III нинг мудофаа деворига туташ бўлган жойда бир неча қазиишмалар амалга оширилади[14].

1978 йилгача қазиишмалар маълумотлари ва Канканинг ўрганилиш тарихи М.Е.Массон, Қ.Абдуллаев ва Ю.Ф.Буряковлар асарларига киритилган. 1978 йилдан кейин бутун арқни режали тадқиқ қилиш ва шимоли-ғарбий қисмлардаги мудофа деворлари, уй-жойларни ўрганиш давом этди. Шаҳристон I да шаҳарнинг тузилиши ва ўрта асрлардаги режалаштирилиши ўрганилади. Марказда ибодатхона тадқиқ этилган бўлиб, кейин режали қазииш ишлари ташкил қилинган. Бу ерда олиб борилган қазииш ишларининг умумий майдони 1000 м² га яқин. Шаҳристон III да асосий ишлар ёдгорликнинг жануби-шарқида дарвоза ёнида олиб борилган. Мудофаа деворлари ёнида уй-жойлар мажмуаси қазилган. Деворларда, деворларнинг шарқида қазиишмалар олиб борилган[15].

1983 йил шаҳар рободининг ғарбий қисмида М.Р.Тихонин томонидан қазииш ишлари давомида хумдон топиб ўрганилди. Хумдон ёнидан VIII-IX асрларга оид турли хил нақшлар туширилган сопол парчалари ва сопол идишларнинг ҳар хил шакллари аниқланган[16]. Айниқса, сопол идишлар ичида учрайдиган бир ва икки балдоқли кружка, шамдонлар ва танга пуллар ўзига хос топилмалар сирасига киради. Бу каби хусусиятли топилмалар Канка ёдгорлигининг бошқа даврга оид қисмларида ҳам учрайди. Қазииш ишларида 30 дан ортиқ ҳар хил турдаги мис тангаларнинг бир жойдан топилиши шаҳристонда савдо-сотикни ривожланганлигидан далолат беради.

Канка ёдгорлигида ЎзР ФА археология институти ходими Г.И.Богомоллов 1993-1994 йилларда стратиграфик қазииш ишларини олиб борди[17].

2003 йилдан бошлаб Канка шаҳар манзилгоҳида археологитк қазув ишлари яна жонланади. Бу даврда Ўзбекистон Республикаси Маданият вазирлиги ҳузуридаги “Ёдгорликларни муҳофаза қилиш” бўлими ходимлари томонидан археологик экспедиция ташкил этилади. Кейинги йилларда ЎзРФА Археология институти Чоч-Илоқ экспедицияси ходимлари Г.И.Богомоллов ва Ю.Ф.Буряковлар томонидан Канканинг жанубий мудофаа девори ва карвонсаройдан 200 м шимоли-ғарбий томонида Шаҳристон III қисмида қазув ишлари учун майдончалари танлаб олинади. Бир-биридан шимол жануб йўналишида 50 м масофада жойлашган Қазиишма-XV ва Қазиишма-XVI ишлари

бошлаб юборилади. Бу қазилмалардан мақсад Канканинг XII асрнинг охиригача яшаб ўтган вақти ва шахарсозлик маданиятининг ривожланиш босқичлари муаммолари ўрганиш эди[18].

Ўзбекистон Республикаси мустақилликка эришгандан сўнг археологик ёдгорликларда олиб борилган илмий изланишлар Ватанимиз тарихини ўрганишдаги туб бурилиш даври бўлди. Канка ёдгорлигида амалга оширилган археологик тадқиқот ишлари назарий-методологик жиҳатдан ўрганишнинг янги босқичидан иборат бўлди[19]. 2008 йилдан эса Мирзо Улуғбек номидаги Ўзбекистон Миллий университети тарих факультети “Археология ва этнология кафедраси” академиги Ю.Ф.Буряков бошчилигида бир қатор профессор-ўқитувчи, аспирантлар ва магистрлар археологик қазув ишларини давом эттирмоқдалар[20]. 2008 йил Канканинг металлургия маҳалласи ва карвонсаройда қазилма ишлари амалга оширилди. Металлургия маҳалласидаги қазилма (3x3 м) ишлари жанубий дарвозадан тахминан 100 м жанубий ғарбда олиб борилди. Қазилманинг асосис қисми 2 м, шимолий ғарбий қисмида эса 1x1 м жой материккача 3,2 м қазиб тушилган. Унинг маданий қатлами бўш тупроқ, кул қатлами темир эритиш жараёнида ҳосил бўлган тош қотишмалардан иборат. Моддий топилмалар кулолчилик чархида ишланган сопол идишларнинг парчалари, симоб кўзачалар, тутатқидонлар, бойитилган темир бўлаклар, материалларни боғлаш учун ишлатилган тош ва 24 дона ярим емирилган мис тангалар ташкил этади. Кулолчилик буюмлари Қовунчи маданияти (Қовунчи II) то X-XI асрларгача бўлган даврларга оид сопол мажмуалардан иборат[21].

Канка шаҳар манзилгоҳининг тархи нотўғри тўртбурчак шаклида бўлиб, Карасу дарёсига келиб қўшилаётган шимолий-шарқий тармоғига жойлашган. Умумий майдони 200 гектарни ташкил этади. Ёдгорликнинг умумий топографияси - арк ва мудофаа девори билан ўраб олинган учта майдон-шартли равишда рақамланган Шахристон I, II, III ва робод қисмларидан иборат бўлган[22].

Арк. Шаҳар манзилгоҳининг шимолий-шарқий қисмида арк жойлашган. Арк манзилгоҳ жойлашган ҳудудни энг паст нуқтасига нисбатан 34 метр баландликда жойлашган бўлиб, юқори қисми нотўғри айлана шаклида 36-41,5 диаметр ташкил этади. Аркни пойдевори тўғри тўртбурчак шаклида (130X120 м) бўлиб 700 бурчак остида жойлашган. Арк уч томондан 20 м кенгликда ҳимоя хандаклари билан ўраб олинган. Аркнинг 20м масофадаги жанубий-ғарбий хандак қисми яхши сақланган. Аркни Шахристон I билан ҳимоя хандагидан ўтувчи 20 метрли тор йўлак боғлаб туради.

Арк шимоли-шарқий деворда пандус (кўтарма кўприк) аркка кирилган. У икки қисмга бўлинган. Асоси квадрат шаклида бўлиб, 40x40 метр. Шимоли-шарқий томонда қўшимча 15x15 метрлик мойдон мавжуд. Шимоли-ғарбий ва шимоли-шарқий фасад шуни кўрсатадики, ягона режали қилиб қалъанинг тўртта минораси кўтарилган. Шимолий минора бошқаларига нисбатан яхшироқ сақланиб қолган бўлиб, асоси 13x14 метр. Аркнинг шимоли-ғарбий қисмида ғарбий бурчакдагига ўхшаш, лекин миноранинг асоси бузилиб кетган.

Ўрта Осиёнинг илк ўрта аср ёдгорликларидаги гумбазли қурилишларни махсус тадқиқ этиш шундай фикрга олиб келадик, улар комплекда алоҳида ўринни эгаллаган. Шунинг учун ягона меъморий комплекс тўрт минорали қалъа – сарой асоси квадратли тархда қурилган. Қалъа юқори сифатли лойдан қурилган. Бу давр материаллари сўнгги Қовунчи кулолчилигига хос, санаси IV асрнинг иккинчи ярми - VI асрнинг биринчи ярмидир. Иккинчи босқичда таъмирламасдан тасаввур қилиб бўлмайди. Деворнинг ғарбий бурчагида иккита мустақамланган қисм бор. Бу ердаги материаллар Қовунчи II ва Қовунчи III босқичлари билан саналади.

Шахристон I нинг умумий майдони 6,5 га.ни ташкил этади. Шахристон

I иккита майдондан иборат бўлиб: биринчиси-шимолий-ғарбий қисми ва иккинчиси-мудофаа девори билан ўралган пастки қисми.

Биринчи қисми шимолий-ғарбий майдон тўғри тўртбурчак шаклга эга бўлиб, шимолий-шарқий қисми хандак билан чегараланган. Шимолий-ғарб ва жанубий-ғарб қисми арк деворлари билан туташади. Жанубий – шарқий нишаблик томони Шахристоннинг иккинчи пастки қисми билан кўшилиб кетади. Майдончанинг жанубий-ғарбий ва шимолий – ғарбий қисми 40 метр, жанубий – шарқий ва шимолий - ғарбий қисми 127 метрни ташкил этади.

Иккинчи қисми умумий ҳолда пасликда жойлашган, унинг шарқий сектрида зич жойлашган аҳоли турар-жой қолдиқлари ва 55x40 метр ўлчамга эга бўлган меъморий ёдгорлик сақланган. Майдончанинг жанубий-шарқий қисми баландликка кўтарилиб боради.

Шахристон I уч томондан хандак билан ўралган. Хандакларнинг кенлиги жанубий-шарқий девор ташқарисининг марказ қисмида 50 метргача этади. Энг тор жойи жанубий-ғарбий деворда 8 метрни ташкил этади.

Марказий қисмидан жанубий-ғарбда ярим айлана шаклида дарвоза ажралиб туради. Дарвозадан Шахристон I ни жанубий-шарқий деворини узунлиги 230 м., жанубий-ғарбий деворини узунлиги эса 225 метрни ташкил этади. Шахристон I ни уч томони 8 метрдан 40 метргача кенликда хандак билан ўраб олинган[23].

Шахристон I да олиб борилган археологик қазиларда аркдан жанубий-шарқда эрамизнинг I мингинчи йилларига оид ибодатхона қолдиқлари ўрганилади. Ибодатхона 200 м² жойни ўраб олган девор ичида жойлашган бўлиб, шарқ томондан қирилган. Археологик қазув натижалари шуни кўрсатганки, ибодатхона ёнғин туфайли бузилганлиги аниқланган. Турли хил топилмалар билан бирга сополдан ясалган 34 дона ҳукмдор муҳри ҳам ўрганилган[24].

Шахристон II кенг майдонни ўраб туради. Деворнинг шарқий томони шарқий-ғарбий томонга 200 остида йўналтирилган. Деворнинг шимолий-ғарбий қисмининг 260 метр масофадан кейин 8 метр кенликдаги ўрни бульдозер билан сурилган. Жанубий девор 807 метрдан иборат бўлиб, 700 бурчак остида ғарбга қараб жойлашган. Шахристоннинг иккинчи дарвозаси жанубий деворнинг 355 метр масофадаги нуқтасига жойлашган.

Ғарбий девор шарқий девор билан параллел жойлашган. Ҳар иккала деворнинг узунлиги 490 метрни ташкил этади. Шимолий девор дарё қирғоғи бўйлаб жойлашган бўлиб ёмон сақланган. Деворнинг 355 метрдаги масофаси яхши сақланган бўлиб, қолган қисми хандакка бориб тақалади. Яхши сақланмаган қисмида шаҳар дарвозаси жойлашган бўлганлиги тўғрисида тахмин қилинади[25]. Аркгача 60 метр масофада хандак ўтган ва девор Шахристон I қараб пастлаб боради. Бу деворга Шахристон II ни жанубий-шарқий деворининг 190 метр масофадаги қисми бориб кўшилади. Деворнинг умумий узунлиги эса 855 метрни ташкил этади.

Шахристон III девори шаҳарнинг энг катта қисмини қамраб олган. Шахристон III жануби-шарқда дарёга чиқиладиган жойда бўлиб, тўғрибурчакли учта шаҳарнинг қолдиқ қисмини эгаллайди. Умумий майдони 150 гектар. Унинг деворларида фақат жануби-шарқ ва жануби-ғарб бурчакларида иккита дарвоза қайт этилган. М.Е.Массон олтига дарвоза излари борлиги ҳақида эслатиб ўтади[26]. Қалъа деворларининг ўлчамлари қўйидагича: шимолий – шарқий томон – 400 метр, шарқий – 768 метр, жанубий – ғарбий девор 1200 метр, ғарбий – 570 метр, шимолий девор 400 метр. Шимолий девор Шахристон I ва Шахристон II деворларини шимолга қараб давом эттиради. Шахристон III нинг шарқий ва жанубий-шарқий қисмида зич жойлашган турар-жой қолдиқлари кузатилади. Бу эса кейинчалик шаҳар қурилиши ва кенгайишини шу қисмида кўпроқ ривожланганлигидан далолат беради. Шаҳарнинг шарқий қисмида олиб борилган археологик изланишлар ва тадқиқотлар давомида бир нечта жамоат уйлари очилган. Қазилар ишлари давомида турли хил хўжаликларга

тегишли меҳнат куроллари ва хунармандчилик буюмларини қолдиқлари топиб ўрганилган.

Шахристон II ташқарисидаги рободини Шахристон III ўраб олади. Шаҳар рободи жанубий шаҳар атрофи ҳудудлари билан 50 гектар. Бу ерда кулолчилик ва ғишт пишириш печлари қайт этилган, вино тайёрлаш асбоблари топилган. Шаҳар атрофида иншоатлар қолдиқлари ва жануби-шарқий дарвоза ёнида девор қолдиқлари топилган. Бу ерда V-VII асрларга тегишли кулолчилик квартали қазилган. Кейинги йиллардаги тадқиқотлар шуни кўрсатадики жанубий-ғарбий робот кенг ҳудудни эгаллаган. Барча рабодларнинг умумий майдони 100 гектардан ошади. Афсуски, қазилмалар унинг аниқ ҳудудларини аниқлашга ҳалақит беради.

ХУЛОСА. Аркда ҳукмдорнинг сарой ибодатхонаси очилган бўлса, шахристон I да олиб борилган қазилмалар натижасида маҳобатли шаҳар ибодатхонаси очилди. Ибодатхона ядроси тўғри бурчакли коридорли зал (14x14 м) билан ўраб олинган бўлиб, шарқий кириш эшиги томондан девор бўйлаб суфага чиқиш йўлагининг қаршисида уч ярусли саҳна устида олов меҳроби ўрнатилган. Ибодатхона деворлари нақш чизгилар ва ганч безаклар билан безатилган. Меҳроб саҳнасининг (суфа) орқа томонида диний маросимлар пайти олиб чиқилган илоҳий олов сақланувчи бир хонадан иборат бино жойлашган. Ибодатхона поли ва суфа устида диний маросимлардан қолган дон, гул, идиш, қурбонликка аталган овқат қолдиқлари топилди. Ён томондаги хонадан эса қурбонлик қилинган от суяги топилди.

Бу - хитой йилномаларида келтирилган пойтахт ибодатхонасидир. Ибодатхона шаҳарга қилинган ҳужум остида ёндирилган ва яқсон қилинган. Фақатгина лойдан ясалган муҳр (ёриқлар ва тухфалар муҳрланган) сақланиб қолган. Муҳр чўзиқчан (овал) шаклда бўлиб, унда диний унвон ва қохинларнинг сурати тасвирланган. Тасвир Чоч тангаларидаги тасвирларга ўхшайди, чунки ҳукмдорлар давлатнинг катта қохинлари ҳисобланишган.

Шаҳар ибодатхонаси аждодларимиз учун нафақат ягона эди, балки уй-жой кварталларини қазилган вақтида уй меҳроблари билан бирга терракота ҳайкалчалари, муқаддаслашган хайвон ҳайкалчалари ҳам топилди. Милодий VI асрнинг ўрталарига келиб, шарқдан туркларнинг кириб келиши бошланди. Турк хоқонлиги даврида эса Чоч тезда тикланиб, катта иқтисодий ва сиёсий кучга эга бўлади.

Шаҳарнинг аҳоли истиқомат қилган ҳудудларидаги сўнгги давр маданий қатламини қазилган вақтида сирли сопол буюмлари, шиша идишлар, заргарлик маҳсулотлари, металдан ишланган катта шахмат доначалари, илк ва ўрта асрларга оид тангалар топилди. Буларнинг ҳаммаси шаҳар аҳли юқори моддий маданиятга эга эканлигидан далolat беради. XII асрнинг охирига келиб, Оҳангарон дарёсининг ўз ўзанини ўзгартириши натижасида шаҳар инқирозга юз тутди. Шаҳарга сув етарли даражада келмай қолиб, экологик ҳалокатни бошдан кечиради. Сиёсий жараёнлар ва Хоразмшоҳларнинг қорахитой ва найманлар билан олиб борган қонли урушлари натижасида шаҳарга сув олиб киришни ташкил этишга йўл берилмади. Шаҳар ҳаёти батамом сўниб, охири-оқибат ташлаб кетилди ва унутилди.

Фойдаланилган адабиётлар рўйхати

1. Верещагин В.В. Очерки, наброски, воспоминания, 1883, стр. 80-81; Буряков Ю.Ф. Историческая топография древних городов Тошкентского оазиса (историко-археологический очерк Чача и Илака): Т., 1975. стр. 31; Абдуллаев К. Археологическое изучение городища Канка (1969-1972).// ИМКУ, Вып. 12. Т., 1975.с.128
2. Верещагин В.В. Очерки, наброски, воспоминания, 1883, стр. 80-81; Смирнов Е.Т. Древности в окрестностях города Ташкента. Средняя Азия. Сб. Статей. Т., 1896, стр. 134; Абдуллаев К.А. Исследование городища Канка (Древней Харашкат городища в Ташкентском оазисе). Дисс. на соис. уч. ст. кан. ист. наук. Т., 1975. стр.27.

3. Буряков Ю.Ф. Историческая топография древних городов Ташкентского оазиса (историко-археологический очерк Чача и Илака): Т., 1975. стр. 31
4. Смирнов Е.Т. Развалины городища Канка. Протокол. ТКЛИА, год У. Т., 1901.
5. Древняя и средневековая культура Чача. Т., 1979, стр.64.
6. Масон М.Е. Ахангеран. Археолого-топографический очерк., Т., 1953. стр. 105-115; Нормуродов Д.Р. М.Е.Массон Ташкент археология мактабининг асосчиси// Ўзбекистон Миллий университети илмий мактаблари. Т., 2008. 60-бет; Нормуродов Д.Р. Харашкет шаҳри тарихидан//Мирзо Улуғбек номидаги Ўзбекистон Миллий университети тарих факультети иқтидорли талабалар илмий-амалий анжумани материаллари.Т., 2009. 9-бет.
7. Буряков Ю.Ф. Историческая топография древних городов Ташкентского оазиса (историко-археологический очерк Чача и Илака): Т., 1975. стр. 31;
8. Абдуллаев К. Археологическое изучение городища Канка (1969-1972).// ИМКУ, Вып. 12. Т., 1975.с.128.
9. Абдуллаев К. Археологическое изучение городища Канка (1969-1972).// ИМКУ, Вып. 12. Т., 1975.с.129.
10. Абдуллаев К.А. Абдуллаев К.А. Исследование городища Канка (Древней Харашкат городища в Ташкентском оазисе). Дисс. на соис. уч. ст. кан. ист. наук. Т., 1975. стр. 29.
11. Древняя и средневековая культура Чача. Т., 1979, стр.64
12. Абдуллаев К.А. Квартал керамистов городища Канка// ИМКУ вып.11. Т., 1974 стр.83-92
13. Древняя и средневековая культура Чача. Т., 1979, стр.65-85.
14. Древняя и средневековая культура Чача. Т., 1979, стр.94; Бурсенко Л.Г., Галиева З.С. Материалы раскопок квартала X – начала XI века на городище Канка // ИМКУ, Вып. 17. Т., 1982.
15. Абдуллаев К.А, история материальная культура Узбекистана Т. 1990, стр 110 №23,
16. Тихонин М.Р. Купольное здания XI – начала V искусствоведческой конференции молодых ученых. Т., 1983, стр. 120-125.
17. Богомолов Г.И. Средне вековые погребения Шаша. Культурное наследие Средней Азии. Т., 2002. стр. 31.
18. Археологическая исследования в Узбекистана Т, 2003 Вып IV стр 43-47.
19. Буряков Ю.Ф. Роль металлургии в урбанизации среднеазиатского междуречья // Tsonsoxiana. История и культура. Ташкент, 2004. с. 55- 62.; ўзи Керамическое производство средневекового Чача по материалам Канки и Шахрухии. Материалы международной конференции посвященной юбилею Шишкина. М., 2000. Буряков Ю.Ф., Грицина А.А. Мавераннахр на Великом Шелковом пути Самарканд-Бишкек., 2006.; Буряков Ю.Ф., Грицина А.А. Связи Согда, Усрушаны, Чача на Великом шелковом пути.. Душанбе, 2002.;
20. Нормуродов Д.Р. Харашкет шаҳри тарихидан//Мирзо Улуғбек номидаги Ўзбекистон Миллий университети тарих факультети иқтидорли талабалар илмий-амалий анжумани материаллари.Т., 2009. 9-бет.
21. Нормуродов Д.Р. Харашкет шаҳри тарихидан//Мирзо Улуғбек номидаги Ўзбекистон Миллий университети тарих факультети иқтидорли талабалар илмий-амалий анжумани материаллари.Т., 2009. 9-бет.
22. Абдуллаев К. Археологическое изучение городища Канка (1969-1972). История материальной культуры Узбекистана. Выпуск 12. «Фан», Т., 1975. с. 128;
23. Буряков Ю.Ф. Историческая топография древних городов Ташкентского оазиса (историко-археологический очерк Чача и Илака). «Фан», Т., 1975. с.32.
24. Богомолов Г.И., Буряков Ю.Ф. Буллы храма с городища Канка. Культура древнего и средневекового Самарканда и исторические связи Согда. Тезисы докладов советско-французского коллоквиума. Самарканд., 1990. с.28
25. Абдуллаев К. Археологическое изучение городища Канка.....с.130
26. Масон М.Е. Ахангеран. Археолого-топографический очерк, Т.,1953. стр.105

РЕСПУБЛИКА ҚИШЛОҚ ХЎЖАЛИГИДАГИ ТАРКИБИЙ ЎЗГАРИШЛАР (ФЕРМЕР ХЎЖАЛИКЛАРИ ВА КЛАСТЕРЛАР МИСОЛИДА)

Бегамова Насиба Холмурзаевна,

Термиз агротехнологиялар ва инновацион ривожланиш институти
ўқитувчиси

Аннотация. Мақолада мустақиллик йилларида мамлакатимиз қишлоқ хўжалигидаги таркибий ўзгаришлар, жумладан, деҳқон, фермер хўжаликлари ва кластерлар соҳасида амалга оширилган ишлар тарихи таҳлил этилган. Шунингдек, соҳага оид қабул қилинган бир қатор норматив-ҳуқуқий ҳужжатларнинг амалга тадбиқ этилиши, қишлоқ хўжалигидаги деҳқон, фермер хўжаликлари ва кластерларни яхшилаш борасидаги тадбирлар тўғрисидаги маълумотлар ҳам баён этилган.

Калит сўзлар: қишлоқ хўжалиги, аграр ислоҳотлар, деҳқон хўжаликлари, фермер хўжаликлари, кластерлар.

СТРУКТУРНЫЕ ИЗМЕНЕНИЯ В СЕЛЬСКОМ ХОЗЯЙСТВЕ РЕСПУБЛИКИ (НА ПРИМЕРЕ ФЕРМЕРСКИХ ХОЗЯЙСТВ И КЛАСТЕРОВ)

Бегамова Насиба Холмурзаевна,

преподаватель Термезского института агротехнологий и инновационного
развития

Аннотация. В статье анализируется история структурных изменений в сельском хозяйстве нашей страны за годы независимости, в частности истории работ, проделанные в сфере крестьянских хозяйств, фермерских хозяйств и кластеров. Также представлена информация о реализации ряда принятых нормативно-правовых документов, касающихся отрасли, мерах по совершенствованию крестьянских хозяйств, фермерских хозяйств и кластеров в сельском хозяйстве.

Ключевые слова: сельское хозяйство, аграрные реформы, крестьянские хозяйства, фермерские хозяйства, кластеры.

STRUCTURAL CHANGES IN AGRICULTURE OF THE REPUBLIC (BY THE EXAMPLE OF FARMS AND CLUSTERS)

Begamova Nasiba Kholmurzaevna,

Lecturer at Termez Institute of Agrotechnologies and Innovative Development

Abstract. The article analyzes the history of structural changes in the agriculture of our country during the years of independence, in particular the history of work done in the field of peasant farms, farms and clusters. Information is also provided on the implementation of a number of adopted regulatory documents related to the industry, measures to improve peasant farms, farms and clusters in agriculture.

Key words: agriculture, agrarian reforms, peasant farms, farms, clusters.

Кириш. Дунё тажрибаси шуни кўрсатадики, давлат сиёсатида қишлоқ хўжалигини ривожлантириш орқали мавжуд ижтимоий, иқтисодий муаммоларни ҳал этишда катта ютуқларга эришиш мумкин. Шундан келиб чиққан ҳолда, дунёнинг илғор мамлакатлари тажрибасини ўрганиш ва уларнинг республика учун маъқул томонларини олиш, ўзбек халқининг қишлоқ хўжалиги маҳсулотлари етиштириш борасидаги тарихий анъаналарига, миллий ва маҳаллий хусусиятларига таяниш аграр ислоҳотлар моҳиятини ташкил этди. Шу

нуктаи назардан ҳам қишлоқ хўжалигида ислохотлар босқичма-босқич амалга оширилиб, республика қишлоқ хўжалигидаги деҳқон, фермер хўжаликлари ва унга янги кластер тизими кириб келди.

Мавзуга оид адабиётлар таҳлили. Мустақилликнинг дастлабки йилларида мамлакатимизда қишлоқ хўжалиги соҳасида амалга оширилган ишлар таҳлиliga оид маълумотлар С.Мамажонов [1], Ф.Ражабов [2], Ш.Қаршиев [3], Ф.Жўраев [4], Ч.Темирова [5], Ҳ.Ботироваларнинг [6] тадқиқотлари ва қатор монографияларида берилган. Шунингдек, соҳага оид қабул қилинган бир қатор норматив-ҳуқуқий ҳужжатлар, даврий нашрлардаги мақолалардан ҳам мавзуга оид маълумотларни олиш мумкин.

Тадқиқот методологияси. Мақолада тарихий таҳлил, қиёсий таққослаш, хронологик кетма-кетлик тамойилларига таяниб, мамлакатимизда қишлоқ хўжалигидаги ислохотлар, жумладан, унинг деҳқон, фермер хўжаликлари ва кластерлар мисолидаги таркибий ўзгаришлари таҳлилий маълумотлар орқали ёритилган.

Таҳлил ва натижалар. Мустақилликнинг дастлабки йилларида қишлоқ хўжалиги соҳасида олиб борилаётган туб ислохотларнинг ҳуқуқий пойдеворини яратишга катта эътибор қаратилди, қишлоқ хўжалиги ишлаб чиқаришини самаралари ташкил қилиш ва ривожлантириш борасида янги қонунлар ва норматив ҳужжатлар қабул қилинди. Дастлаб 1991 йил 21 декабрда қабул қилинган “Деҳқон (фермер) хўжалиklarини янада мустаҳкамлаш ва тадбиркорлик фаолиятини давлат томонидан қўллаб-қувватлаш тўғрисида”ги Фармон [7], 1992 йил 3 июлда қабул қилинган “Деҳқон хўжалиги тўғрисида”ги Қонун [8], шунингдек, Вазирлар Маҳкамасининг 1994 йил 23 февралдаги “Чорвачилиқда ислохотларни такомиллаштириш ва деҳқон (фермер) хўжаликлари ҳамда хусусийлаштирилган фермаларнинг манфаатларини ҳимоя қилиш тўғрисида”ги Қарори [9] ва бошқа ҳужжатлар соҳада янги ҳуқуқий муносабатларни жорий этиш, кўп укладли иқтисодий шакллантириш, тадбиркорлик, фермерлик ва шахсий томорқа хўжалиklarини ривожлантириш имконини берди. 1994-1995 йилларда Вазирлар Маҳкамасининг қишлоқ хўжалигида ислохотлар ўтказишга доир 10 дан ортиқ қарори қабул қилинди. Уларда қишлоқ хўжалиги комплексига раҳбарликни яхшилаш, замонавийлаштириш борасида қатор тадбирлар ишлаб чиқилди. Шу асосда 1996 йил 26 ноябрда Вазирлар Маҳкамасининг “Ўзбекистон Республикасида Қишлоқ ва сув хўжалиги вазирлиги фаолиятини ташкил этиш масалалари тўғрисида”ги Қарори билан Қишлоқ ва Сув хўжалиги вазирлиklarининг бирлаштирилиши ана шу сиёсатнинг мантиқий давоми бўлди.

Бундан ташқари, барча қишлоқ хўжалик корхоналари билан тенг шароитда фермер хўжалиklarининг тракторлар, асбоб-ускуналар, ёқилги мойлаш, қурилиш материаллари, минерал ўғитлар ва бошқа ресурслар билан таъминланиши ҳамда дастлабки икки йил мобайнида фойда (даромад) солиғидан озод қилиниши, уларга чорва моллари сотиб олиш учун кредит ажратилиши, жамоа, давлат ва бошқа қишлоқ хўжалик корхоналари томонидан уларни зарур минерал ва органик ўғитлар билан таъминлаш кўзда тутилди. Фермер хўжалиklarининг дастлабки шаклланиш даврида бундай шарт-шароитлар яратилиши ва қўллаб-қувватлашлар натижасида қишлоқ хўжалигида тадбиркорликни ривожлантиришда кўшимча имкониятлар бўлди.

Қишлоқ хўжалигидаги ислохотларнинг дастлабки босқичида янгидан шаклланаётган хўжалиklarнинг фаолият юритиш механизмини такомиллаштириш жараёнлари мунтазам равишда амалга оширилди. Уларни ўз меҳнат натижаларидан манфаатдорлигини ошириш, давлатнинг хўжалиklar фаолиятига аралашувини қисқартириш борасида кенг кўламли ишлар амалга оширилди. Иккинчидан, қишлоқ хўжалиги ходимлари моддий манфаатдорлиги

хамда турмуш шароитини яхшилаш учун деҳқончилик ва чорвачилик маҳсулотларининг харид нархлари муттасил ошиб борди. Картошка, мева-сабзавот, чорва, парранда, сут, тухум, қоракўл тери ва жун маҳсулотларига 1995 йил бошига келиб эркин (келишилган) нархлар жорий қилинди. Доимий равишда қишлоқ хўжалигининг асосий маҳсулоти ҳисобланган пахта етиштиришни қўллаб-қувватлашга эътибор қаратилди. Ўзбекистон Республикаси Президентининг 1992 йил 22 октябрдаги “Пахта хом ашёсига харид нархларини ошириш тўғрисида”ги Фармони асосан, давлат буюртмаси учун харид нархи 1992 йил ҳосилдан бошлаб 1,5 мартага оширилди [10].

Шунингдек, давлат эҳтиёжларига қишлоқ хўжалик маҳсулотлари етказиб бериш учун давлат буюртмаси тизими ҳам мунтазам равишда қайта кўриб борилди. Бунда давлат буюртмаси ва қишлоқ хўжалиги маҳсулотлари етиштириш учун экин майдонлари ва маҳсулот етиштириш миқдорини назорат қилишни чеклаш, яъни маълум қишлоқ хўжалик экинлари экин учун хўжаликларга қатъий талаблар қўйишдан воз кечиш ва етиштирилган маҳсулотларнинг маълум қисмига бўлган талабни бекор қилиш назарда тутилган эди. Давлат буюртмасини босқичма-босқич бекор қилишда қишлоқ хўжалик маҳсулотларининг аҳоли эҳтиёжидagi тутган мавқеи ва уларни етиштираётган хўжалик шакллариининг давлат тасарруфида эканлиги инобатга олинди.

Шундай қилиб, қишлоқ хўжалигини ислоҳ қилиш амалиёти ва мақсадларининг ҳуқуқий асоси замон талабларидан ортда қолаётганлигини инобатга олиб, бу соҳа бўйича яқин йилларга мўлжалланган дастур ишлаб чиқиш зарурати юзга келди ва 1998 йил 18 мартда “1998-2000 йиллардаги даврда қишлоқ хўжалигидаги иқтисодий ислохотларни чуқурлаштириш дастури тўғрисида”ги Президент Фармони қабул қилинди. Ўзбекистон Республикасининг янги тахрирдаги “Фермер хўжалиги тўғрисида”ги ва “Деҳқон хўжалиги тўғрисида”ги Қонунлари ҳамда 1998 йил 22 апрелдаги “Деҳқон ва фермер хўжаликлари фаолиятини ташкил этиш тўғрисида”ги Қарори ушбу дастурни амалиётга киритишда муҳим асос бўлиб хизмат қилди [7,8].

Мамлакат қишлоқ хўжалиги соҳасида ислохотлар ўтказишда ерни хусусий мулк қилиб бериш мулкдорлар синфини шакллантиришнинг бошланиши эди. Бу йўналишда қуйидаги чора-тадбирлар амалга оширилди:

□ собиқ колхозлар ҳақиқий ҳиссаси ва хўжаликнинг йил давомидаги иш натижаларига кўра, ҳар бир аъзога дивиденд олиш имкониятини берувчи кооператив пайчилик хўжаликларига айлантирила бошланди. 1999 йилда улар 898 та хўжалик кооперативга (ширкатларга) бирлашди;

□ давлат томонидан қишлоқ хўжалик корхоналарига чексиз муддатга тақдим этилган ер майдонларини пудратчиларга бириктириб берган ҳолда, ширкат хўжалиги корхоналари аъзолари ўртасида ижара пудратининг турли кўринишлари (жамоа, оила пудрати кабилар) жорий этилди. 1998 йилда ер пудрат жамоаларига 1 йилга берилган бўлса, 1999 йилдан бошлаб 3 йилдан кам бўлмаган муддатга топширилди;

□ кўп сонли хусусий фермер хўжаликларини ташкил қилиш сиёсати давом эттирилиб, уларга ер узоқ муддатли ижарага, яъни 50 йилдан кўп бўлмаган, лекин камида 10 йиллик муддатга бериладиган бўлди [11].

2000 йилнинг 1 январига келиб республикада 31,1 минг фермер ва 1 млн. 541 минг деҳқон (оилавий деҳқон) хўжаликлари фаолият кўрсатди. Фермер ва деҳқон хўжаликларига бириктирилган ер майдони 1996-2000 йилларда 18,7 минг гектардан 21,4 минг гектаргача кенгайди. 1998 йилда фермер хўжаликларининг ҳиссаси ишлаб чиқарилган қишлоқ хўжалиги маҳсулотининг умумий ҳажмида 3,5 фоизни ташкил қилган бўлса, бу кўрсаткич 1999 йилда 4,4 фоизга етди [5, Б.16].

Қишлоқ хўжалиги соҳасида олиб борилган ислохотлар юзасидан қилинган

таҳлил ҳамда республика ҳукуматининг бу соҳада олиб борган сиёсати натижалари фермер хўжалигининг афзаллигини исботлади. Янги аср бошига келиб ҳукумат миқёсида зарар билан фаолият кўрсатаётган ширкат ва жамоа хўжаликлари негизида фермер хўжаликлари ташкил этиш тадбирларига катта эътибор берилди бошланди.

Шу тариқа 2004 йилдан республика қишлоқ хўжалигида олиб борилаётган ислохотларнинг янги учинчи босқичи бошланди. Бунга қишлоқ хўжалигида амалга оширилаётган иқтисодий ислохотларни янада чуқурлаштириш, қишлоқда ишлаб чиқариш муносабатларини такомиллаштиришга қаратилган Ўзбекистон Республикаси Президентининг 2003 йил 24 мартдаги “Қишлоқ хўжалигида ислохотларни чуқурлаштиришнинг энг муҳим йўналишлари тўғрисида”ги Фармони ҳуқуқий асос бўлиб хизмат қилди. Мазкур Фармонда фермер хўжаликларини тузиш ҳамда улар фаолиятини ташкил қилиш жараёнида Ўзбекистон Республикаси Қишлоқ ва сув хўжалиги вазирлиги, Ер ресурслари давлат қўмитаси, Қорақалпоғистон Республикаси Вазирлар Кенгаши, вилоят ҳокимликлари амал қилиши зарур бўлган асосий қондалар қатъий белгилаб берилди [12].

2004 йилда “Фермер хўжалиги тўғрисида” янги таҳрирдаги қонун қабул қилинди. Ушбу Қонунга мувофиқ, фермер хўжалиги аксарият ҳолларда ортиқча меҳнат ресурслари бўлмаган ерларда ва ҳудудларда ташкил этиладиган бўлди. Фермер хўжаликларига ер участкалари заҳира ерларидан, юридик ва жисмоний шахсларга берилмаган, қишлоқ хўжалигига мўлжалланган ерлардан, қайта ташкил этилаётган ва тугатилаётган қишлоқ хўжалиги кооперативлари (ширкат хўжаликлари) ҳамда бошқа қишлоқ хўжалиги корхоналари, муассасалари ва ташкилотларининг ер участкаларидан берилиши белгилаб қўйилди [13].

Натижада, қишлоқ хўжалигининг тармоқ тузилишида анчагина таркибий силжишлар юз берди, мамлакатнинг қишлоқ хўжалигида буткул янги институционал тузилма вужудга келди. Мулкдорларнинг фермерлик синфи яратилди, хўжалик юритиш ва мулкчиликнинг ташкилий-ҳуқуқий шакллари тубдан ўзгартирилди; чорвачилик ва деҳқончиликда фаолият юритиш тизими, қишлоқ хўжалиги ва унга хизмат қилувчи соҳалар ўртасидаги иқтисодий муносабатлар такомиллаштирилди; фаолият турини танлашда фермерларнинг ҳуқуқи ва мустақиллиги кенгайтирилди, фермер хўжаликлари тасарруфидаги ер участкалари майдони мақбуллашди; фермер хўжаликлари фаолиятини тартибга солиш, қўллаб-қувватлашнинг бозор тамойилларига мос механизмларига асосланган Республика фермерлар кенгаши ва унинг ҳудудлардаги тузилмалари ташкил этилди.

Ўзбекистон Республикаси Президентининг 2006 йил 9 январдаги “Мева-сабзавотчилик ва узумчилик соҳасида иқтисодий ислохотларни чуқурлаштириш чора-тадбирлари тўғрисида”ги Фармони [14] ва ушбу фармон ижросини таъминлаш мақсадида Ўзбекистон Республикаси Президентининг “Мева-сабзавотчилик ва узумчилик соҳасида иқтисодий ислохотларни чуқурлаштириш чора-тадбирлари тўғрисида”ги Қарорининг қабул қилиниши республикамизда мева-сабзавотчилик соҳасини ривожлантиришга кенг миқёсдаги эътибор қаратилаётганидан далолат берди. Янгидан ташкил этилган боғдорчилик йўналишидаги фермер хўжаликлари ягона ер солиғи тўлашдан 5 йил муддатга, фермер хўжаликлари, қайта ишлаш ва хизмат кўрсатиш соҳаси корхоналари иштирокида ихтиёрийлик асосида янгидан ташкил этилган агросаноат фирмалари эса даромад (фойда) солиғи, ер солиғи, мулк солиғи, қўшилган қиймат солиғи (импортга қўшилган қиймат солиғидан ташқари), ягона солиқ тўлови тўлашдан 3 йил муддатга озод қилинди [1, Б.17].

Ўзбекистон Республикаси Президентининг 2006 йил 23 мартдаги “Шахсий ердамчи, деҳқон ва фермер хўжаликларида чорва молларини кўпайтиришни

рағбатлантириш чора-тадбирлари тўғрисида” ги Қарорида кам таъминланган, ижтимоий муҳофазага муҳтож оилаларга мол бериш, чорвачилик ва инфратузилма объектларини ривожлантириш масалалари бўйича чора-тадбирлар ишлаб чиқилди [15, С.88-95].

2006-2010 йиллар даврида шахсий ёрдамчи, деҳқон ва фермер хўжаликларида чорва моллари, биринчи навбатда, қорамоллар сонини кўпайтиришни рағбатлантириш дастури ишлаб чиқилди. Дастурга мувофиқ, минтақалар бўйича шахсий ёрдамчи, деҳқон ва фермер хўжаликларида қорамоллар сонини кўпайтириш, зооветеринария пунктлари ва чорва молларини суний урчитиш пунктлари тармоғини кенгайтириш, зотдор молларни шахсий ёрдамчи, деҳқон ва фермер хўжаликларига аукционлар орқали сотиш, Қорақалпоғистон Республикаси Вазирлар Кенгаши, вилоятлар ҳокимликлари, Ўзбекистон Республикаси Қишлоқ ва сув хўжалиги вазирлиги, “Ўздонмахсулот” акциядорлик компанияси билан биргаликда дон маҳсулотлари корхоналари томонидан ишлаб чиқариладиган омухта емни шахсий ёрдамчи ва деҳқон хўжаликларига беришни кенгайтириш чора-тадбирлари амалга оширилиши, туман марказлари ва йирик аҳоли пунктларида ихтисослаштирилган савдо шахобчаларини ташкил этиш учун зарур омборхоналар тайёрлаш кўзда тутилган эди.

Қорақалпоғистон Республикаси Вазирлар Кенгаши ва вилоятлар ҳокимлари, ҳомийлар ва нодавлат хайрия ташкилотлари маблағи ҳисобига кам таъминланган оилаларга сигир тарқатиш эвазига, фақатгина 2007 йилнинг ўзидаёқ, барча тоифадаги хўжаликларда қорамоллар сони 6 571 400 бошдан 7 042 500 бошга, шу жумладан, деҳқон хўжаликларида 6 061 300 бошдан 6 537 000 бошга ҳамда фермер хўжаликларида 332 300 бошдан 374 700 бошга кўпайди [2, Б.118].

2008 йилга келиб дастлаб ташкил топган аксарият фермер хўжаликларида ер майдони ҳажмининг кичиклиги маҳсулот ишлаб чиқариш рентабеллигининг ўсишига ва барқарор фойда олишга тўсқинлик қилиши, иқтисодий аҳволи ночор бўлган фермер хўжаликлари ўзларини зарур техника воситалари ва айланма маблағ билан таъминлашга, банкдан кредит олиш учун гаров таъминоти қўйишга имконияти етмаётганлиги, олинган қарз мажбуриятларини қоплаш учун тўловга қобиллик (ликвидлик) даражасининг пастлиги маълум бўлиб қолди.

Шундан келиб чиққан ҳолда, Ўзбекистон Республикаси Президентининг 2008 йил 6 октябрдаги “Фермер хўжаликлари тасарруфидаги ер участкалари майдонини мақбуллаштириш чора-тадбирлари тўғрисида”ги ҳамда 2009 йил 22 октябрдаги “Фермер хўжаликлари тасарруфидаги ер участкалари майдонларини янада мақбуллаштириш чора-тадбирлари тўғрисида”ги фармойишлари қабул қилинди [2, Б.18].

2016-2017 йилдан бошлаб мамлакатимизда қишлоқ хўжалиги соҳасига тамомила янгича ёндошувдаги ислохотлар жорий қилина бошланди. Мавжуд муаммолар рўй-рост айтилиб, уни бартараф қилиш чоралари кўрила бошланди. “Чорвачиликда иқтисодий ислохотларни чуқурлаштиришга доир кўшимча чора-тадбирлар тўғрисида”ги ПҚ-2841 (16.03.2017), “Республика ипакчилик тармоғи корхоналарини янада қўллаб-қувватлаш чора-тадбирлари тўғрисида”ги Ф-4881 (24.03.2017), “Балиқчилик тармоғини бошқариш тизимини такомиллаштириш чора-тадбирлари тўғрисида”ги ПҚ-2939 (01.05.2017), “Ўзбекистон Республикаси Молия вазирлиги хузурида Қишлоқ хўжалигини давлат томонидан қўллаб-қувватлаш жамғармасини ташкил этиш тўғрисида”ги ПФ-5095 (27.06.2017), “Илғор фермер”, “Меҳнаткаш деҳқон” ва “Намунали томорқачи” кўкрак нишонларини таъсис этиш чора-тадбирлари тўғрисида”ги ПҚ-3803 (26.06.2018), “Ўзбекистон Республикаси қишлоқ хўжалигини ривожлантиришнинг 2020-2030 йилларга мўлжалланган стратегиясини тасдиқлаш тўғрисида”ги ПФ-5853 (23.10.2019), “Республика ҳудудларини қишлоқ хўжалиги маҳсулотлари етиштиришга ихтисослаштириш бўйича кўшимча чора-тадбирлар тўғрисида”ги ПҚ-4709 (11.05.2020) каби Ўзбекистон Республикаси Президентининг

фармонлари, қарорлари ва фармойишлари қишлоқ хўжалигидаги ислохотлар самарадорлигини янги босқичга кўтаришга хизмат қилмоқда [16, Б.144-146].

Сўнгги йилларда қишлоқ хўжалиги соҳасида фермер ва деҳқонларнинг манфаатдорлигини ошириш мақсадида 2017 йилдан соҳага илғор технологиялар ва кластер тизими жорий этила бошланди. Кластер – бу қўшилган қиймат занжирининг барча иштирокчиларини (фермерлар, қайта ишловчи корхона, экспортёр) бир мақсад сари жамлаган корхоналар гуруҳи.

Ўзбекистон Республикаси Президентининг 2017 йил 19 майдаги “Бухоро вилоятида замонавий пахтачилик - тўқимачилик кластерини ташкил этиш чора-тадбирлари тўғрисида”ги ПҚ-2978-сон қарори асосида Бухоро вилоятида “VST cluster” МЧЖ ҚК [17] ҳамда 2017 йил 15 сентябрдаги “Сирдарё вилоятида замонавий пахтачилик - тўқимачилик кластерини барпо этиш чора-тадбирлари тўғрисида”ги ПҚ-3279-сон қарори асосида “Vek cluster” МЧЖ ҚК пахта-тўқимачилик кластерлари тажриба-синов тариқасида ташкил этилди [18]. Ўзбекистон Республикаси Президентининг 2017 йил 14 декабрдаги ПФ-5285-сонли “Тўқимачилик ва тикув-трикотаж саноатини жадал ривожлантириш чора-тадбирлари тўғрисида”ги Фармони билан кенг турдаги сифатли тўқимачилик ва тикув-трикотаж маҳсулотлари ишлаб чиқарилишини ташкил этиш, маҳаллийлаштиришни чуқурлаштириш, маҳаллий ишлаб чиқарувчиларнинг экспорт салоҳиятини оширишга қаратилган комплекс чора-тадбирларни амалга ошириш вазифалари белгиланди. Хужжат 3-илоvasи билан пахта-тўқимачилик кластерларини ўрта муддатли истиқболда ривожлантириш конвенцияси лойиҳасини ишлаб чиқиш бўйича ишчи комиссия таркиби тасдиқланди [19].

Ўзбекистон Республикаси Президентининг 2019 йил 7 декабрдаги Ўзбекистон қишлоқ хўжалиги ходимларига табригида бу борада эришилган ютуқлар сарҳисоб қилинди ва “... биз кейинги йилдан бошлаб пахта етиштиришни тўлиқ 100 фоиз кластер усулига ўтказишга қарор қилдик. Шу билан бирга, ғаллачилик, мева-сабзотчилик, паррандачилик, чорвачилик, балиқчилик ва пиллачилик кластерларини ташкил қилиш ишларини изчил давом эттирамыз”, деган сўзлари билан тегишли йўналишлар раҳбар ва мутахассисларига қатор вазифалар юклатилди.

Кластер тизими яхши натижа кўрсатганидан кейин, мамлакатимиз бўйлаб турли кластерлар ташкил этилди. Бугунги кунда республикада пахта-тўқимачилик, ғаллачилик ва мева-сабзотчилик кластерлари фаолият олиб бормоқда. 2019 йилда кластер усулида пахта етиштиришни камида 52 фоизга етказиш учун 48 та пахта-тўқимачилик кластерини ташкил этиш тўғрисида қарор қабул қилинди. 2019 йил пахта ҳосилининг 73%и пахта-тўқимачилик кластерлари ҳиссасига тўғри келган [6, Б.125].

Айни вақтда кластер йўналиши иқтисодиётнинг барча тармоғи учун истиқболли эканлигини намоён этмоқда. Шу маънода, кластер бу хом-ашё етиштиришдан бошлаб то қайта ишланган тайёр маҳсулотни истеъмолчига етказиб беришгача бўлган жараёнларни қамраб олган бир бутун тизимдир.

Хулоса. Республикаимизнинг умумжаҳон хўжалик тизимида босқичма-босқич ва самарали интеграциялашуви мамлакатимизда амалга оширилаётган аграр сиёсатнинг стратегияси ва тактикасини оқилона белгилашга кўп жиҳатдан боғлиқ. Шунингдек, аграр соҳанинг барқарорлиги, самарадорлиги ва янги иқтисодий муносабатларнинг жорий этилиши мамлакат келажаги ва унинг иқтисодий қудратини белгилашда муҳим омилдир.

Республикаимизда қишлоқ хўжалик экинлари жойлаштириш тизими такомиллаштириб борилмоқда, қишлоқда ишлаб чиқариш ҳамда бозор инфратузулмасини ривожлантириш, фермер хўжаликларини қўллаб-қувватлаш тадбирлари доирасида улар фаолиятининг самарадорлигини ошириш, моддий-техника базасини мустаҳкамлаш, пахта хом-ашёсини етиштириш, қайта ишлаш

ва сотиш соҳасини интеграциялаш масалаларига катта эътибор берилмоқда. Бу эса нафақат қишлоқ хўжалигига, балки халқ хўжалигининг барча соҳаларини “кластер” тизимига ўтишни тақозо қилмоқда. Кейинги йилларда, қишлоқ хўжалигида мамлакатимизда нафақат хом-ашёси ҳосилдорлигининг ошишига, балки тайёр маҳсулотларни ҳам экспорт қилишда юқори даражага эришилмоқди. Ўзгарувчан табиий-иқлим шароитида қишлоқ хўжалиги олдида турган асосий масалалардан бири, бу мамлакат аҳолисини озиқ овқат маҳсулотлари билан барқарор таъминлаш, уларнинг сифатини ошириш ва етиштириш технологиясини такомиллаштириш ҳисобига қишлоқ хўжалиги тармоғининг рақобатбардошлигини оширишга эришишдир.

АДАБИЁТЛАР РЎЙҲАТИ

1. Мамажонов С.Х. Ўзбекистонда аграр ислохотларни амалга оширишда фермер хўжалиқларининг ўрни (1991-2004 йиллар). Тарих фан. ном. дисс. автореферати. – Тошкент: ЎЗМУ, 2011. – Б. 30.
2. Ражабов Ф.Т. Фермер хўжалиқларининг ихтисослашуви ва ҳудудий таркибини такомиллаштириш (Қашқадарё вилояти мисолида). География фанлари бўйича фалсафа доктори (PhD) илмий даражасини олиш учун тайёрланган диссертация. – Тошкент, 2018. –Б. 146.
3. Қаршиев Ш. Фермер хўжалиқларида иқтисодий муносабатларни такомиллаштириш (Қашқадарё вилояти мисолида). Иқт.фан.номз. ...дисс. – Тошкент, 1998.
4. Жўраев Ф. Қишлоқ хўжалиқ корхоналарида ишлаб чиқаришни ташкил этиш. – Тошкент: Ўзбекистон журналистлар ижодий уюшмасининг “Истиқлол” нашриёти, 2004.
5. Темирова Ч.Х. Ўзбекистон қишлоқлари ривожланишининг ижтимоий-маданий аспекти: ҳолати ва муаммолар (Қашқадарё ва Сурхондарё вилоятлари мисолида 1991-2008 йй). Тарих фан. ном. дисс. автореферати. – Тошкент: ЎЗМУ, 2011. –Б. 25.
6. Ботинова Х.Э. Ўзбекистонда аграр соҳа мутахассисларини тайёрлаш жараёни тенденциялари (1991-2015 йиллар жанубий ҳудудлар мисолида). Тарих фанлари бўйича фалсафа доктори (PhD) диссертацияси. – Термиз, 2021.
7. Ўзбекистон Республикаси Олий Кенгашининг Ахборотномаси, 1992 й., 1-сон, 9-модда; Ўзбекистон Республикаси қонун ҳужжатлари тўплами, 2006 й., 23-сон, 201-модда; 2009 й., 25-сон, 282-модда.
8. Ўзбекистон Республикаси Олий Мажлисининг Ахборотномаси, 1998 й., 5-6-сон, 88-модда.
9. Ўзбекистон Республикаси Вазирлар Маҳкамасининг “Чорвачилиқда ислохотларни такомиллаштириш ҳамда деҳқон (фермер) хўжалиқлари ва хусусийлаштирилган фермалар манфаатларини ҳимоя қилиш тўғрисида” Қарори, 23.02.1994 йилдаги 87-сон // <https://lex.uz/docs/640623>
10. “Пахта хом ашёсига харид нархларини ошириш тўғрисида” Ўзбекистон Республикаси Вазирлар Маҳкамасининг қарори, 30.03.1992 йилдаги 152-сон // <https://lex.uz/ru/docs/405214?ONDATE2=22.02.2021&action=compare>
11. «Ўзбекистон Республикаси Ҳукумати қарорлари тўплами», 1998 й., N 4, 16-модда.
12. Ўзбекистон Республикаси Олий Мажлисининг Ахборотномаси, 2003 й., 3-4-сон, 55-модда; 2017 й., 32-сон, 793-модда).
13. Ўзбекистон Республикаси қонун ҳужжатлари тўплами, 2004 й., 40-41-сон, 433-модда.
14. Ўзбекистон Республикаси қонун ҳужжатлари тўплами, 2006 й., 2-сон, 6-модда.
15. Allamuratov S. A., Dzhuraeva U. C. Irrigation and reclamation works in the



Surkhan oasis //Emergent: Journal of Educational Discoveries and Lifelong Learning (EJEDL). – 2021. – Т. 2. – №. 05. – С. 88-95.

16. Ўзбекистон Республикаси Президенти Шавкат Мирзиёевнинг Олий Мажлисга Мурожаатномасини ўрганиш ва кенг жамоатчилик ўртасида тарғиб этишга бағишланган илмий-оммабоп қўлланма / нашр учун масъул ижодий гуруҳ: И.У.Мажидов, Б.Ю.Ходиев, А.Ш.Бекмуродов, Ш.И.Мустафоқулов – Тошкент: «Маънавият», 2019.

17. “О мерах по созданию современного хлопководческо-текстильного кластера в Бухарской области” Постановление Президента Республики Узбекистан, от 19.05.2017 г. № ПП-2978 // <https://lex.uz/docs/4923852>

18. “Сирдарё вилоятида замонавий пахтачилик-тўқимачилик кластерини барпо этиш чора-тадбирлари тўғрисида”ги ПҚ-3279-сон 15.09.2017. // lex.uz/docs/3352683

19. Қонун ҳужжатлари маълумотлари миллий базаси, 15.12.2017 й., 06/17/5285/0409-сон.

20. Allamuratov S.A. In the Surkhan own in the soviet period irrigation and land reclamation works //ACADEMICIA: an international multidisciplinary research Journal. – 2020. – Т. 10. – №. 5 (S.I.). – С. 110-115.

10.00.00 – ФИЛОЛОГИЯ ФАНЛАРИ

АНТРОПОЦЕНТРИЧЕСКИЕ ПОСЛОВИЦЫ В РАЗНОСИСТЕМНЫХ ЯЗЫКАХ КАК АСПЕКТ ЛИНГВИСТИЧЕСКОЙ АКСИОЛОГИИ

Раъно Уришевна Маджидова,
доктор филологических наук, профессор
кафедры общего языкознания УзГУМЯ

Аннотация. Статья посвящена анализу и описанию проблемы национально-культурной специфики на основе паремиологической картины мира в разносистемных языках. Осуществлено исследование данных понятий в работах зарубежных ученых; выявлены и описаны аксиологические особенности в пословицах, основанных на гендерных стереотипах в разносистемных языках, противопоставляющие мужественность и женственность. Антропоцентрические пословицы демонстрируют понимание индивидом окружающей нас действительности и происходящего сквозь призму его самого себя, а также указывают на воздействие языка, на поведение и мышление человека, взаимоотношения языка и общества, взаимосвязи языка и духовной культуры.

Ключевые слова: паремиологическая единица, пословица, языковое сознание, русскоязычная картина мира, узбекоязычная картина мира, англоязычная картина мира, концепт, стереотип.

ANTHROPOCENTRIC PROVERBS IN DIFFERENT SYSTEM LANGUAGES AS ASPECT OF LINGUISTIC AXIOLOGY

Abstract. The article is devoted to the analysis and description of the problem of national and cultural specificity on the basis of the paremiological picture of the world in different system languages. A study of these concepts in the works of foreign scientists was carried out; identified and described axiological features in proverbs based on gender stereotypes in languages of different systems, opposing masculinity and femininity. Anthropocentric proverbs demonstrate an individual's understanding of the reality around us and what is happening through the prism of himself, and also indicate the impact of language, on human behavior and thinking, the relationship between language and society, the relationship between language and spiritual culture.

Key words: paremiological unit, proverb, linguistic consciousness, Russian-language picture of the world, Uzbek-language picture of the world, English-language picture of the world, concept, stereotype.

TURLI TIZIMLI TILLARDAGI ANTROPOTSENTRIK MAQOLLAR LINGVISTIK AKSILOGIYA ASPEKTI SIFATIDA

Annotatsiya. Maqola turli tizimli tillarda dunyoning paremiologik manzarasi asosida milliy-madaniy o'ziga xoslik muammosini tahlil qilish va tavsiflashga bag'ishlangan. Xorijiy olimlarning ishlarida ushbu tushunchalarni o'rganish amalga oshirildi; maqollarda erkaklik va ayollikka qarama-qarshi bo'lgan turli tizimli tillardagi gender stereotiplariga asoslangan aksiologik xususiyatlar aniqlandi va tavsiflandi. Antropotsentrik maqollar shaxsning atrofimizdagi voqelikni va uning o'zi prizmasi orqali sodir bo'layotgan voqealarni tushunishini namoyon etadi, shuningdek, tilning inson xatti-harakati va tafakkuriga ta'sirini, til va jamiyat o'rtasidagi

munosabatni, til va ma'naviy madaniyat o'rtasidagi munosabatni ko'rsatadi. Kalit so'zlar: paremiologik birlik, maqol, lingvistik ong, rus tilidagi dunyo manzarasi, o'zbek tilidagi dunyo manzarasi, ingliz tilidagi dunyo manzarasi, tushuncha, stereotip.

Введение. Паремииологические единицы обладают большим аксиологическим потенциалом, поскольку содержат в себе оценочную информацию о человеке и его качествах, свойствах предметов и явлений окружающей действительности, определяют действия и поведение, регулируют нормативность «всех сторон жизни во взаимоотношении и взаимодействии с человеком: предмет – человек, действие – человек, человек – человек. Соблюдение описываемых норм является непременным условием сохранения целостности общества. Особенно много в фольклоре паремий, касающихся различного рода взаимоотношений людей» [9, с. 9].

По справедливому утверждению Р.А. Хажоковой и Э.А. Хажоковой, средством контактирования людей является «общение, поэтому в паремиях разносторонне освещаются речевые взаимодействия, требования к построению и ведению коммуникативного процесса. Пословицы и поговорки не только аккумулируют универсальные для всего человечества знания и представления, но также отражают национально-специфическое мировосприятие конкретного этноса. Значение пословиц и поговорок напрямую связано с членением, категоризацией континуума окружающего мира, в них сформировано эмоционально-оценочное отношение к этому миру. Особенности коммуникации как одной из составляющих культуры народа находят прямое отражение в сокровищнице национальной паремииологии» [12, с. 383]. Все это дает нам основание рассматривать паремииологические единицы в качестве объекта исследования лингвистической аксиологии.

Как показывают результаты исследования паремииологического (фразеологического) фонда Я.А. Павлицевой, в нем отображаются и закрепляются национально-культурные стереотипы того или иного народа, посредством воспроизведения базовых шаблонов определенной языковой картины мира выражается менталитет народа. При этом культурная значимость образов фразеологизмов может быть всесторонне раскрыта при условии соотнесения этих образов с категориями, концептами, мифологемами, стереотипами и эталонами национальной культуры (материальной, социальной или духовной) культуры и ее интерпретации [7, с. 65]. В свете такого изложения вопроса нам представляется обоснованным высказывание о том, что в рамках языковой картины мира «фонд паремий национального языка составляет собственную картину мира, называемую паремииологической» [2, с. 24].

Например, в пословицах разносистемных языков находят свое отражение такие национально-культурные гендерные стереотипы народа, как «андроцентризм, тенденция доминирования мужского над женским, противопоставление женской хитрости и коварства мужской силе и прямоте, преобладание женщины над мужчиной вследствие ее хитрости, угроза со стороны женщины вследствие ее подверженности эмоциям и из-за этого страх мужчины потерять контроль над своей жизнью в целом. В то же время в некоторых фразеологизмах прослеживается тенденция нивелирования оппозиционной двойственности мужчины и женщины» [7, с. 65].

Известно, что наиболее показательным признаком значимости национально-культурной общности, определяемой целым рядом социальных отношений к окружающей действительности, является отношение к женщине: «в любую эпоху и в любом обществе отношение к женщине, отраженное в языке, характеризует уровень культуры нации в целом» [12, с. 383]. Следовательно, женщина – одна

из значимых ценностей в системе национально-культурных ценностей народа.

Как утверждает Я.А. Павлицева, как и в большинстве европейских языков, в пословицах разносистемных языков мужчине отводится доминирующая и направляющая роль практически во всех сферах жизни: глава семьи, защитник женщины, опора, добытчик, воин, отец, что позволяет говорить о проявлении тенденции андроцентризма: слово мужчины считается «весомым при принятии важных решений, его воле женщина должна подчиняться, он несет за женщину и семью ответственность. Женщина в свою очередь – существо слабое, беззащитное и безответственное, немного инфантильное, эмоции преобладают над интеллектом, что страшит мужчину. Традиционно, как и во многих европейских культурах, женщина – хранительница семейного очага, мать. Однако, несмотря на главенствующую роль мужчины, женщина воспринимается и как потенциальная опасность для мужчины, поскольку считается более хитрой, коварной и эмоциональной» [7, с. 66]. Таким образом, в пословицах разносистемных языков наблюдается андроцентризм: мужчина есть доминирующее лицо практически во всех сферах жизни.

В этой связи отметим, что в немецкой языковой картине мира, отраженной в пословицах немецкого народа, образ мужчины также оценивается как положительный образ, в то время как образ женщины имеет отрицательную характеристику: женщина «капризна, сварлива, властолюбива, мстительна, неверна и склонна ко лжи» [8, с. 213].

Анализ литературы по теме. На наш взгляд, заслуживает особого внимания два положения, выдвигаемые Я.А. Павлицевой. Первое положение касается того, что «фразеологизмы, закрепляясь в языковой картине мира, являются также источником (или «базой данных»), в котором человеческое сознание черпает те образы, на которые оно может опереться при формировании собственного образа действительности». И второе положение о том, что «стереотипы, укорененные во фразеологии, могут задавать определенные поведенческие формы для человека, который еще не взял на себя ответственность самостоятельно и критически осмысливать происходящее с ним» [7, с. 65]. В этих двух положениях, как нам представляется, наиболее емко и полноценно обозначена вся аксиологическая нагруженность и значимость паремиологических единиц.

Интересно в этом отношении проанализировать выявленные А.О. Ганиевой стереотипные представления о «женственности» в пословицах разносистемных языков, которые сводятся к следующим:

1. Концепты «женственность» и «женщина», отражая характерные черты понятия женщина, нетождественны по своей структурной и содержательной емкости. Во-первых, концепт «женственность» является составной частью концепта «женщина». Во-вторых, концепт «женственность» отражает в себе преимущественно положительные качества концепта женщины, а концепт «женщина» содержит разнородную характеристику. Это позволяет автору сделать заключение о более проявленной стереотипности концепта «женственность».

2. В языковом сознании женщина на протяжении веков воспринималась как собственность мужа, функция которой заключалась в продолжении рода и ведение домашнего хозяйства. В связи с этим сформировались такие стереотипы, как «домашняя женственность», «культ истинной женственности», символизирующей успех и достаток мужа, «ангел в доме». По замечанию А.О. Ганиевой, принятие как ценности «культа истинной женственности» в Англии, США и во всем мире «способствовало формированию различных стереотипов» [4, с. 78-79].

3. Несмотря на то, что положение женщины в современном обществе коренным образом изменилось, «неизменным осталась совокупность качеств, которые делают её привлекательной и желанной, т.е. женственной» [4, с. 79].

4. В языковом сознании «женственная женщина» равноценна «красивая

женщина»: «умение женщины правильно одеваться, иметь безупречный вкус, быть элегантной», «лёгкий, романтический стиль: юбки и платья, а также цветочные принты на них... стереотипно считаются «типично женскими» и «женственными». Также нередко в лингвокультуре «женственность» отождествляется с «высокими каблуками» [4, с. 79].

5. В лингвокультуре также особое внимание уделяется манере поведения женщины, ее осанке, взгляду, улыбке. Женщина должна себя вести мягко, кротко, миролюбиво, целомудренно. В то же время она должна уметь привлекать внимание мужчин, очаровывать их, быть обольстительной, «а также в какой-то степени добиваться своих целей за счёт мужчин». Мы солидарны с мнением А.О. Ганиевой, что «в данной ситуации можно говорить о том, что в лингвокультуре происходит совмещение понятий «женственность» и «женская хитрость». Похожее отождествление – «женственность» и «интуиция», т. е. «женственность» – это некая внутренняя женская сущность» [4, с. 80].

В целом, по наблюдениям А.О. Ганиевой, «за последние несколько веков в связи с процессами эмансипации женщин, феминистскими движениями и т.д. понятие «женственность» в культуре несколько поменялось, хотя и сохранило много традиционных компонентов. Мы можем отметить, что в современном мире те ценности, которые были утрачены в течение XIX и в начале XX вв., возрождаются, женщины все чаще проявляют интерес к изучению своей женственности, то есть подлинной женской сущности» [4, с. 81].

Вышеизложенное позволяет нам сделать вывод о том, что образ женщины в языковом сознании, а, следовательно, и в аксиологической картине мира видоизменяется, в связи с чем появляются новые стереотипы, которые находят свое отражение в языковых средствах репрезентации, в том числе и посредством паремиологических единиц.

Анализ и результаты. Паремиологические единицы можно охарактеризовать в нескольких аспектах, прежде всего в семантическом, синтаксическом и прагматическом: «Наиболее общим основанием для классификации языковых явлений выступает трехмерная семиотическая модель, включающая семантику, синтактику и прагматику того или иного высказывания. Паремии включают синтаксические характеристики, состоящие из структурной организации (выявление того, что высказывание является универсальным суждением), семантические характеристики, сводящиеся к их содержательным признакам (соотношение первичных и переосмысленных образов), прагматические характеристики – к ситуативным признакам (интерпретация уместности использования речения в той или иной конкретной ситуации)» [3, с. 58].

В семантическом аспекте паремиологические единицы – это назидания, в которых требуется соблюдать определенные нормы общества или же дается информация о типичных причинно-следственных связях в поведении людей. Такие паремиологические единицы могут иметь образную или необразную форму и выражают коллективную мудрость народа или же индивидуально-авторские высказывания о важных или ярких характеристиках поведения людей [3, с. 60]. Например, в таких паремиологических единицах, как пословицы, в плане семантики передается многовековой опыт народа, отражаются особенности уклада его жизни, культуры, мировоззрения. Пословицы содержат бытовые, социальные, религиозные, эстетические взгляды народа, в которых запечатлелись особенности традиций, обычаев, нравов, поведенческие концепции и моральные установки [12, с. 382].

В структурно-синтаксическом аспекте паремиологические единицы есть выражающие универсальные истины предложения, которые построены по типу экзистенциальных высказываний либо предредрисаний и содержат в прямом или подразумеваемом выражении кванторы всеобщности (все, каждый,

никто, всегда, никогда и др.) [3, с. 60]. Паремииологическим единицам присуща фразеологичность и воспроизводимость.

В прагматическом аспекте паремииологические единицы выступают как языковые единицы, обладающие прагматическими свойствами выражать «ситуативно-личностный смысл, который актуализируется в конкретной ситуации общения» [3, с. 60]. Например, пословицы в прагматических целях используются коммуникантами для обоснования ими своих точек зрения, для выражения прогнозов, сомнения, упрека, оправдания или извинения, утешения, издевки, злорадства, пожеланий, обещаний, разрешения, приказа и запрета, устоявшегося взгляда человека на природу и общество [3, с. 36]. Таким образом, по справедливому замечанию М.Р. Шаймардановой, весьма актуальными являются «научные изыскания, направленные на изучение пословиц с точки зрения речевых действий, особенностей использования паремий в коммуникации в вариативных типах дискурса и их связи с коммуникативными стратегиями говорящего» [13, с. 10-11].

Наряду с вышеперечисленными аспектами изучения паремииологических единиц все больший интерес у исследователей-лингвистов вызывают жанрово-стилистические, когнитивные, лингвокультурологические, аксиологические и др. признаки рассматриваемых единиц.

В стилистическом плане паремииологические единицы, в частности пословицы представляют собой предложения с четкой ритмической структурой, характеризующиеся стихотворным размером и запоминаемостью. Такое свойство пословиц, как запоминаемость, реализуется при помощи эвфонических средств языка, к которым относятся логическое ударение, ритмика, рифма, звуковые повторы, акцентные слова, параллелизм в построении синтаксических конструкций и т.п., что в совокупности организует стихотворный размер пословиц и обеспечивает их запоминаемость.

Методология исследования. Жанрово-стилистическая природа паремииологических единиц разнообразна. Паремии представлены пословицами, поговорками, загадками, афоризмами, парадоксами, сентенциями, веллеризмами и т.п. Р.А. Хажокова, Э.А. Хажокова к паремиям относят представляющие собой целостные предложения пословицы и являющиеся фрагментами предложений поговорки. Паремии есть анонимные изречения, представляющие собой речевые клише, близкие по образности и афористичности крылатым словам [12, с. 383].

Лингвокультурологический анализ паремииологических единиц, в частности, пословиц с компонентом зоонимом, является значимым при выявлении взаимосвязи языка и культуры, функции выражения зоонимами в составе пословиц мировоззрения народа, его мышления, ценностей, так как зоонимы присущи языку каждой нации и отражают положительные и негативные ситуации, свойственные поведению человека [11, с. 129].

Проблема взаимосвязи языка и культуры является на сегодняшний день изучается в следующих ипостасях:

1) «для дискурсов, реализуемых в пространствах различных национальных языков/миров, выводимые как относительно «универсальные», общечеловеческие на понятийном уровне, концепты и постулаты имеют различное значение, определяемое, прежде всего, по их оценочному и образному наполнению»;

2) «смыслы, оформившиеся как ценностные в одной культуре, не всегда формулируются как таковые в других культурах. Иначе говоря, концепты, существенные для речевого общения на данном языке, являются ценностными признаками – ориентирами-символами и обладают качественной характеристикой феноменов культуры»;

3) «каждая из лингвокультур порождает целостные национальные образы

мира, которые, в своей особой комбинаторике вокруг этнокультурных доминант, образуют определенную концептосферу, уникальный характер которой обусловлен именно ее ценностным измерением» [6, с. 22].

Как видим, лингвокультурологический анализ паремиологических единиц производится в неразрывной связи с аксиологической интерпретацией лингвокультурных концептов.

Следует отметить, что из существующего «множества классификаций паремий ни одна из них не считается всеобъемлющей. Тем не менее, наибольший интерес паремиологов вызывают тематическая и функциональная (распределение паремиологических единиц в соответствии с их прагматическими, когнитивно-дискурсивными функциями) классификации паремий» [13, с. 9].

Анализ паремиологических единиц, в особенности пословиц, в когнитивном аспекте «позволяет обнаружить тот фундамент, на котором базируется мировоззрение человека, его ценностные ориентиры и приоритеты, и в то же время – стереотипы, коренящиеся в сознании личности» [7, с. 67], выявить обладающие первостепенной важностью для общества структуры знаний, так как пословичный фонд являет собой фрагмент культурной традиции [1, с. 35].

Дело в том, что переживаемые человеком состояния «подлежат осмыслению в их принадлежности к ряду открытых концептуальных рядов, выражаемых посредством ценностных понятий, что позволяет аксиологически интерпретировать деятельность *homo verbo agens*. Элементами таких рядов можно считать те, которые определенным образом объективируются в речи человека как языковой / дискурсивной личности и в своей семантике отражают эмоционально-когнитивное состояние человека в его ценностном измерении. К данным элементам относятся такие понятия, как долг (следуя долгу, обязан, по долгу службы, как мать, я должна), воля (проявляя волю, по доброй воле, из добрых побуждений), искренность, самоутверждение, неприятие, сомнение, признательность, сострадание, целеустремленность и др.» [6, с. 10].

Пословица в этом отношении способствует «созданию моделей, передающих определенную картину взаимного расположения объектов в пространстве и во времени. Ситуация в таких пословицах вычисляется заранее» [3, с. 33].

Между значением и внутренней формой пословиц существует три основных типа отношений – совпадения, пересечения и параллельного существования, включая переходные случаи, которые, представляя собой дескриптивно-когнитивные уровни, образуют двойной фрейм – схему знаний двух ситуаций: на уровне значения – знание о принятых в социуме стереотипах поведения; на уровне внутренней формы – бытовые [1, с. 37].

Важно подчеркнуть, что «когнитивные уровни пословицы взаимодействуют с прагматическими подуровнями оценки и эмотивности и прагматико-когнитивным подуровнем сценария. Сценарий, как правило, в большинстве случаев содержит имплицитную рекомендацию, как надо действовать исходя из ситуации – фрейма» [1, с. 37]. Иначе говоря, пословицы в качестве фрейма суммируют опыт и подводят итог прошлому, а в качестве сценария выполняют моралистически-дидактическую функцию и тем самым обращены в будущее [1, с. 38].

Выводы и рекомендации. Итак, как видно из обзора аспектов изучения паремиологических единиц, в том числе и пословиц, выделяются такие актуальные темы их исследований, как выявление их национально-культурной специфики, сопоставление значения и смысла, анализ модальности и оценочности в них и др. [13, с. 10]. По мнению М.К. Гаспарян, на культурную содержательность пословиц и поговорок может указывать «их оценочность, в которой отражается отношение носителя языка к представленному в пословице явлению, объясняя его взгляд на окружающую действительность. Для выявления

этноспецифичности культурной семантики пословиц и поговорок становится необходимым изучение последних в сопоставительном аспекте. Подобный подход представляется обоснованным, так как освоение мира человеком проходит в сравнении» [5, с. 127].

Следует, в целом, подчеркнуть, что изучение жанрово-стилистических, когнитивных, аксиологических, лингвокультурологических и др. признаков свидетельствует об антропоцентрической направленности паремиологических исследований в современном языкознании, ибо, как пишет Р.Д. Тажибаева, «антропоцентризм позволяет выявить существенные свойства языковой личности. Ныне все лингвистические исследования имеют антропоцентрическую направленность, однако наиболее ярко антропоцентризм проявляет в исследованиях текста, в том числе пословиц и других паремиологических единиц» [10, с. 171].

Литература:

1. Биктагирова З.А. Когнитивные характеристики пословиц. // Общеобразовательные и практические проблемы языкознания и лингводидактики. – Екатеринбург, 2006. – С. 35.
2. Бредис М.А. Представления о денежных отношениях в пословицах (на материале русского, немецкого и английского языков). – М., 2017. – С. 24.
3. Бурмистрова Л.В. Структурные, семантические и прагматические характеристики комических пословиц. – Астрахань, 2017. – С. 59-60.
4. Ганиева А.О. Особенности стереотипных представлений о «женственности» в английском языковом сознании. // Филологический аспект. – Нижний Новгород, 2018. – № 11 (43). – С. 78-79.
5. Гаспарян М.К. Пословицы и поговорки как источник при изучении русской и армянской языковых картин мира. // Филологический аспект. – Нижний Новгород, 2018. – № 11 (43). – С. 127.
6. Лингвистика и аксиология: этносемиотика ценностных смыслов: коллективная монография. – М.: ТЕЗАУРУС, 2011. – С. 22.
7. Павлицева Я.А. Фразеология как источник гендерных стереотипов (на материале английского языка). // Наукові праці. – Миколаїв, 2014. – Т. 221.
8. Пинчук А.С. Гендерные особенности в немецких пословицах. // От идеи – к инновации: Матер. Респ. науч.-практ. конф. – Мозырь, 2015. – С. 213.
9. Сайфуллина Э.Р. Когнитивная сфера русских и татарских паремий: «образ языка» и нормы речевого поведения. – Уфа, 2009. – С. 9.
10. Тажибаева Р.Д. Проблемы исследования пословицы в современном языкознании. – Алматы, 2011. – № 2 (132). – С. 171.
11. Тошева Д.А. Зооним компонентли мақолларнинг лингвокультурологик хусусиятлари: фалс. фанл. докт. (PhD) ...дисс. – Тошкент, 2017. – С. 129.
12. Хажокова Р.А., Хажокова Э.А. Сравнительно-сопоставительный анализ пословиц и поговорок, выражающих отношение к женщине в русской и французской лингвокультурах. – Тамбов, 2015. – № 11-5 (13). – С. 383.
13. Шаймарданова М.Р. Прагмалингвистический анализ гендерно-маркированных паремий. – Казань, 2015. – С. 10-11.

ХОРАЗМ БАХШИЧИЛИК САНЪАТИНИНГ ЛОКАЛ ХУСУСИЯТЛАРИ

Сабилова Насиба Эргашевна,
Хоразм вилояти ПЯМУММ “Тилларни ўқитиш методикаси” кафедраси
муdiri, Филология фанлари доктори (DSc), доцент

Аннотация. Ушбу мақолада Хоразмда дoston ижросида соз, мусиқага асосий эътибор қаратилиши, ҳар бир наъма-куй махсус номланган бўлганлигидан куйларни эсда сақлаш бахши зиммасига янада кўпроқ масъулият юклаши, бахшилар репертуари ва ижрочилик маҳорати ҳақида сўз боради. Бундан ташқари бахшида ўз касбига эътиқод, куч-гайрат бўлиши шарт эканлиги, хоразмлик Суяв бахши Муҳаммад Раҳимхон Соний-Феруз даргоҳида “Эроғли” дostonини 21 кеча мунтазам куйлагани, ҳатто пойариқлик Амин бахши “Алпомиш” дostonини уч ой мобайнида куйлагани ва бундай реал маълумотлар ҳозирда афсонадай бўлиб туюлиши, бахши маҳорати кўп нарсага боғлиқ эканлиги, энг аввало анъанадан боиланиши лозимлиги хусусида фикр-мулоҳазалар билдирилган. Шунингдек, дoston куйлаш анъанаси асрлар бўйи авлоддан авлодга ўтиб келганлиги, иқтидорли бахшилар уни мунтазам такомиллаштириб келишгани, аммо ижрочининг шахсий маҳорати фақат анъана доирасидагина рўёбга чиқиши мақолада мисоллар асосида келтириб ўтилган. Дostonчиликнинг сир-асрорини пухта билмаган ижрочи ўз маҳоратини намоён қила олмаслиги, бу сир-асрор асосан, дoston композициясида намоён бўлиши, фольклоршуносликда бу ҳодисани эпик қолип деб юритилиши юзасидан қизиқарли маълумотлар берилган.

Калит сўзлар: бахшичилик, бахшичилик репертуари, ижрочилик маҳорати, бахшичилик мактаби, дoston ижроси, соз, мусиқа, дostonчилик, дoston куйлаш анъаналари.

Аннотация. В этой статье обсуждается акцент на словах и музыке при исполнении были в Хорезме, тот факт, что каждая мелодия имеет особое название, поэтому память мелодий накладывает большую ответственность на бахши, репертуар и исполнительское мастерство бахши. Кроме того, Бахши должен иметь веру и энергию в своей профессии: Суяв Бахши Мухаммад Рахимхан из Хорезма пел эпос «Эроғли» в Соний-Феруз 21 ночь, и даже Амин Бахши из Пояра спел эпос «Алпомиш» три месяца. что мастерство бахши зависит от многих вещей, начиная с традиции. В статье также приведены примеры из того, что традиция пения были передавалась из поколения в поколение на протяжении веков, а талантливые бахши постоянно совершенствовали ее, но личные умения исполнителя реализуются только в рамках традиции. Приводится интересная информация о неспособности исполнителя, не знавшего секретов эпической поэзии, проявить свое мастерство, что эта загадка в основном отражается в композиции эпоса, а в фольклоре это явление называется эпическим узором.

Ключевые слова: бахши-сказитель, репертуар бахши-сказителей, исполнительское мастерство, школа бахши-сказителей, эпическое исполнение, соз, музыка, дастаны, традиции эпического пения.

Annotation. This article discusses the emphasis on words and music in the performance of epics in Khorezm, the fact that each melody has a special name, so the memorization of melodies puts more responsibility on the baxshi, the repertoire of baxshis and performance skills. Besides, Bakhshi must have faith and energy in his profession. Suyav Bakhshi from Khorezm Muhammad Rahimkhan sang the epic «Eroғli» for 21 nights at Soniy-Feruz. It has been suggested that the skill of the bakhsh

depends on many things, starting with tradition. The article also cites examples of the fact that the tradition of singing epics has been passed down from generation to generation for centuries, and talented bakhshis have constantly improved it, but the personal skills of the performer are realized only within the tradition. Interesting information is given about the inability of the performer, who did not know the secrets of epic poetry, to demonstrate his skills, the fact that this mystery is mainly reflected in the composition of the epic, and in folklore this phenomenon is called an epic pattern.

Key words: baxshichilik, baxshichilik repertoire, performance skills, baxshichilik school, epic performance, soz, music, dostonchilik, epic singing traditions.

Достон халқимиз бисотидаги буюк обидадир. Унинг асрлар оша сақланиб, ажоддан-ажодга ўтиб келишида кўплаб бахшилар шажарасининг ҳиссаси бор. Шу боисдан ҳам "...кенг мундарижали, чуқур мазмунли, хилма-хил образларга, ранг –баранг бадий воситаларга, архаик ва барҳаёт луғатга, тадқиқотчилар ҳали пайқаб ололмаган грамматик хусусиятларга жуда бой халқ достонларининг асрлар оша сақланиб келишида зўр қобилият эгаси бўлган халқ шоирларининг хизмати ғоят катта ва таҳсинга сазовордир"[1], деб ёзганида талантли фольклоршунос Ҳоди Зариф мутлақо ҳақдир. Дарҳақиқат достон ўз ижрочиси билан тирикдир. Бахши ёки халфа, қолаверса қиссахон матндаги тафилотга жон бағишлайди. Бироқ, бу ижрочилар орасида бахшига тенглашадигани йўқ[2]. Чунки бахши куй, кўшиқ ва бадий нутқни жозибали қилиб бирлаштирган ҳолда аудиторияга етказди. "Бахши ижросида унинг бетакрор ижрочилик иқтидори, таланти ва мусиқий маҳорати намоён бўлади[3]. Шу нуқтаи назардан қараганда профессионал бахши даражасига эришиш ҳаммининг ҳам кўлидан келавермайди. "Ўзбек халқи ва барча бахшичилик мактабларининг эстетик принципига кўра чинакам халқ бахшиси биринчи навбатда табиий талантга эга, яъни халқона таъбир билан айтганда "Худоберган" бўлиши керак"[4]. Шу боисдан ҳам профессор М.Саидов: "Достон мураккаб санъат асари бўлиб, унинг достон бўлиши учун адабий текст, мусиқа бўлиши, куйловчи ҳофизлик санъатини пухта эгаллаган ва соз черта билиши зарур"[5], деб ёзади. Албатта достон ижрочиси юксак хотира эгаси бўлиши ҳам шарт ва зарурдир. Айниқса Хоразмда достон ижросида соз, мусиқага асосий эътибор қаратилиб, ҳар бир нағма-куй махсус номланган бўлганлигидан куйларни эса сақлаш бахши зиммасига янада кўпроқ масъулият юклайди. Бундан ташқари бахшида ўз касбига эътиқод, куч-ғайрат бўлиши шарт. Акс ҳолда хоразмлик Суяв бахши Муҳаммад Раҳимхон соний - Феруз даргоҳида "Эрўғли" достонини 21 кеча мунтазам куйламаган бўлар эди. Ҳатто пойариқлик Амин бахши "Алпомиш" достонини уч ой мобайнида куйлаган[6]. Бундай реал маълумотлар ҳозирда афсонадай бўлиб туюлади. Бахши маҳорати кўп нарсага боғлиқ бўлиб, аввало анъанадан бошланади. Достон куйлаш анъанаси асрлар бўйи авлоддан авлодга ўтиб келган. Иқтидорли бахшилар уни мунтазам такомиллаштириб келишган. Аммо ижрочининг шахсий маҳорати фақат анъана доирасидагина рўёбга чиқади. Достончиликнинг сир-асрорини пухта билмаган ижрочи ўз маҳоратини намоён қила олмайди. Бу сир-асрор асосан достон композициясида намоён бўлади. Фольклоршуносликда бу ҳодисани эпик қолип деб юритишади. Профессор М.Саидовнинг таъкидлашича, эпик қолип ва анъанавий формулалар от таърифи, пойга тавсифи, сафарга отланган қахрамонга ота, она ёки бирор ёши улуг кишининг насихати, йўл бўлсин ва унга жавоб, жанг олдидаги фахрия ёки мактаниш-манманлик кабилар доимий ўринларда ишлатилиб, достончиликда муҳим ўрин тутди[7]. Эпик қолип бахши учун тайёр андоза бўлиб хизмат этади. Агар иқтидорли ижрочи бўлса, ўзи томонидан янги лавҳаларни ҳам кўшиб, сюжетни янада бойитади. Эпик қолип достон композицияси билан узвий боғлиқ ҳолда намоён бўлади. Стилистик формулалар эса достондан достонга

кўчиб юради. Шу жараёнда тобора сайқаллашиб боради. Хоразм дostonлари романик характерда бўлганлиги сабабли уларда от таърифи, пойга тавсифи кам учрайди. Ушбу лавҳаларни фақат “Гўрўғли” туркуми дostonларидагина учратиш мумкин. “Ошиқ” туркумида эса эпик от образи йўқлиги учун от таърифи ва пойга тавсифи умуман тушириб қолдирилган. “Гўрўғли” эпосида ғиротнинг таърифи жуда кўтаринки руҳда мадҳ этилган Гўрўғли мўъжизали ғиротга эга бўлиб, эранлардан фотиҳа олгандан сўнг жўшиб кетиб бедовининг таърифини бошлайди:

Бедов отнинг таърифини бошласам,
Шунқорлиги уч ёшиннан баллидир.
Ҳоримас оёқли, тошдан туёқли,
Кўзи тоғ бошинда, бўйни ёллидир.

Уч ёшиннан қадам қўйса бешина,
Қашлаганда қўллар етмас бошина,
Олазарақ боқар дeгpa-дешина,
Кишнаганда чиққан саси баллидир.

Нор туядай масдир етти ёшинда,
Ғанимлари қалтирайди қошинда.
Баланд-баланд тоғ гўринар тушинда,
Бургут сифатлидур овда баллидур.

Бедов отнинг орзу-жони тандадур,
Пирим Шоҳимардон, дастим сандадур,
Гўрўғлибек бир Худоға бандадур,
Таблада бош бедов ёвда баллидур[8].

Бола бахши ижросидаги ушбу дostonда Гўрўғли томонидан от таърифи икки –уч ўринда берилган бўлиб, унда эпик қаҳрамоннинг эпик отга бўлган садоқати, муҳаббати мадҳ этилади. Ўз навбатида эпик қолип таркибидаги фахриялар, мақтанишлар ҳам кўзга ташланади. Бахши ўз ижросида фахрияларни гўё ўзи ҳақида айтаётгандек иштиёқ билан куйлайди. Фахрия – мақтаниш-манманликнинг ёркин кўриниши “Гўрўғли” эпосининг “Бозиргон” шoхoбчaсида келтирилган. Унда Гўрўғли ўзини жуда улуғлаган ҳолда таърифлаб, манманликкача бориб етади:

Ўн саккиз арчин от миндим,
Миндим, армоним қолмади.
Зардан тўшаклар устинда,
Ётдим, армоним қолмади.

Саваш гуни куйруқ эшдим,
Ғаним билан кўп ташлашдим.
Душман билан қиличлашдим,
Чопдим армоним қолмади.

Ман сурдим ажаб давронни,
Танда қўймадим армонни.
Урушганда ёв қонини,
Дўкдим армоним қолмади.

Умрим ўтар қолмас боқи,
Ман газдим яқин йироқи,
Гўрдим Ширвону Ироқи,

Юрдим армоним қолмади.

Доғлардан жайрон қочирдим,
Дарёдан отни оширдим,
Эрамнан пари гатирдим,
Сурдим армоним қолмади.

Гўрўғли дер: от чопдирдим,
Едди филдан ўқ ўтирдим,
Дўстлара шароб ичирдим,
Ичдим армоним қолмади.

Ўн тўрт банддан иборат ушбу фахрияда Гўрўғли барча фаолиятини бир-бир мақтаб ўтади. Бахши улардаги мақтаниш ифодасини алоҳида урғу билан ифодалашга ҳаракат қилади. Чунки, дostonнинг ушбу жойи сюжет тугуни бўлиб, воқеалар ривожини бошлаб беради. Шу сабабли ижрочи фахриянинг, ўзича мақтанишнинг оқибатинималарга олиб келишини кўрсатиш учун Гўрўғлининг фахриясига Оға Юнус парининг муносабатини сўз орқали ифодалашга ўтади:

Гўрўғли бу сўзни айтиб тамом қилгоннан кейин, Оға Юнус пари қараса, Гўрўғли сувчисинача мақтади, лекин паризодни дила олмади, Гўрўғли бу сўзни айтиб дурғонда паризод долоннинг у ёқиннан бу ёқина ўтиб, ашулани эшитиб: томоша қилиб дурғон ади.

Паризод Гўрўғлини сўзларини эшитганнан кейин, қописини гумбурдатиб очиб юборди: эй, Гўрўғли султон сан на даб мақтаниб ўтирибсан, деди. Ун икки минг уйли такали туркманним бор, йигирма тўрт минг уйли али илим бор, мани на армоним бор, даб айтасан дади. Қирқ йигитим ёнимда бўлса, олғон ерни олдим, чопғон ерни чопдим даб айтасан, зўрдан зўр кўп, дади. Магарам бир ера борсанг, қазонг етиб ўлсанг, изингда оғадан ининг, отадан зурёдинг йўк, бу санго бир армон амасми, дади.

Гўрўғли лол бўлиб ўтирвади, зурёд сўзини эшитиб, мазаси қочиб гетаварди. Саистон вилоятинда Салсолни ўғли Бозиргон даган дўраган акан дади, сани талаб қилиб, галиб, қалъангни бир ҳафта қамал қилиб гетди, бу санго бир армон амасми, деди. Агарда мани сўзима ишонмидўвин бўлсанг, дарвозоға бир хат диқиб гетди, чиқиб олиб гўр на даган акан дади. Гўрўғли шатта ўрниннан туриб, хатни гўриб, Бозиргонни галганлигини билиб, йигитларини чақириб ёнина олди. Йигитларина маслаҳат бариб, йигитларини уруша тайёрлаб отларни зардан забардан эгарлаб, ўқ-ёйларини бўйнина осиб, қалқона чўланиб Гўрўғли Бозиргонни изиннан шарпилдаб отланди [9]. Бола бахши насрий баёнда эшитувчиларнинг руҳиятига кириб, бош қахрамоннинг ички кечинмаларини тасвирлаш орқали уларга таъсир ўтказди.

Оға Юнус пари эрининг мақтанишига қулоқ солиб, ўзининг номига бир оғиз хушомад сўз айтилмаганидан жаҳли чиқиб, Гўрўғлига Бозиргон рақибни ҳақида хабар беради. Айниқса Оға Юнус парининг бефарзандлик ҳақидаги сўзи Гўрўғлига жиддий таъсир ўтказди.

Бахшининг ушбу баёни тингловчиларда жиддий эътибор уйғотади. Воқеанинг энди қайси томонга йўналишини бахшидан орзиқиб кутишади. Шу тариқа дoston воқеалари ўз ривожига чиқа бошлайди. Бахшининг бадий нутқдаги маҳорати аудиторияни тўла дoston воқеалари ичига олиб киради. Барча дoston ижрочилари ҳам асар воқеаларига аудиторияни тўла ром қила олмайди. Бунинг учун бахши соз ва сўз қудратини ўзида жамлаган бўлиши, юксак талант ва маҳорат эгаси сифатида шаклланиши зарур.

Бола бахши-Қурбонназар Абдуллаев оғзаки бадий нутқда турли стилистик усулларга мурожаат қилади. Айниқса, “Гўрўғли” туркуми дostonлари ижросида бадий нутққа кўпроқ эътибор қаратади.

Диалог персонаж характерини, ички туйғусини очиб беришда асосий омил бўлиб хизмат этади.

“Гўрўғлининг уйланиши” достонида Оға Юнус пари билан Гўрўғлининг учрашуви эпизоди бўлиб, унда Оға Юнус пари Гўрўғли билан Чамлибелга йўл олмоқчи бўлади. Ушанда унинг энага кампир билан ўзаро сўзлашув сахнаси бахши тилидан диалог шаклида жуда таъсирчан ифодаланган. Парча келтирамиз:

“Дарров хизматкор кампирни чакирдилар. Хизматкор кампир дешона чиқиб, Гўрўғлига бир қарадидон ортина қайтаварди. Галиб паризода айтдики, эй Оға Юнус паризод, душингда гўрган одамзод шуми, дади.

-Топ ўзи, шу-дади паризод.

-Агар шу бўладовин бўлса, сан мани сўзима қулоқ сол-дади кампир. –Аммо лекин сўзимни қабул қилсанг ҳам ихтиёринг қилмасанг ҳам ихтиёринг ўзингда, дади кампир.

-Қани на гапинг бўлса айтавар, -дади паризод.

-Агар айтсам, -дади кампир, -бу галган одамзоддур, сан паризодсан. Одамзод тупрокдан, паризод нурдан яралган, сизлар бир-биринга ҳеч дўғри галмисан, -деди кампир.

-Йўқ, -деди паризод, ман рост душимда шунго ал бардимми, тупрокми, дошми шунго ўз танимни бахш этаман, дади паризод. Шунда кампир айтдики, одамзоднинг бошқа ҳунарлари ҳам бор. Сан одамзода борсанг, харос кўшасан, ер ағдарасан, нон ёпасан, майдоннан тазак йиғнисан, ўжоқа ўт ёқасан, бу ишлар санинг алигнан галавўлармакин, дади кампир.

-Розиман – дади паризод.

-Агар сан мунга рози бўлсанг, одамзоднинг яна бир ҳунари бор, мунго рози бўлмасан, -дади кампир.

-На ҳунар акан, дади паризод.

-Бу одамзод дагани бир –икки хотина қанот атмиди, устинга ўйланади, ёр сўвади, -дади кампир. Ҳамма гапа рози бўлиб дурган паризод шу ера галганда сал ўйланиб қолди.

Гўрўғли қопида дурип бу гапларни эшитиб дурвади. Охирги гапдан сўнг паризоднинг иккиланганини кўриб, сал мазаси қочди. Кампирни бу гапина ишониб ишни бузжоқ-ов, бу дап, паризода қараб, кўнглини гўтариб” [10].

Икки аёлнинг ички кечинмаси диалог шаклида жуда таъсирчан ифодага тортилган. Унда аёлларга хос бўлган андиша, хавотир, эҳтиёткорлик, ташвиш, рашк, севги, изтироб каби турли туйғулар аралашиб, оилавий-маиший ҳаётга оид картина юзага келган. Аммо охир оқибат севги-муҳаббат буларнинг барчасидан устун келади. Бу лавҳани бахши табиий, равон бадий нутқ орқали баён қилади. Энг асосийси аёл туйғусига жиддий таъсир этадиган нуқтани ижрочи аниқтопа олган. Оға Юнус пари энаганинг айтган барча эътирозларига бефарқ қарайди. Бирок, “Одамзоти бир-икки хотинга қаноат қилмайди, устинга хотин олади”, деган сўзини эшитгач, иккиланиб қолади. Ушбу эпизод аёлнинг рухий ҳолатига алоқадор бўлиб, бахши уни қаҳрамон ички туйғусини ёритиш учун киритган ва реал картинани намоён қилиб, тингловчиларда ҳаётий туйғу уйғота олган. Чунки аудитория аҳли Оға Юнус парининг қайси томонга ризолик билдиришига қизиқиб, унинг Гўрўғли билан бош кўшишига ҳайрихоҳ сифатида қарашади. Бола бахшининг бадий нутқида киноя, қочирим, шама, кесатик каби лексик усуллар ҳам кўп учрайди. Унинг репертуарида “Гўрўғли” туркуми дostonлари асосий ўринни эгаллайди. Оғзаки нутқ негизида намоён бўладиган бадий тасвир ижрочи маҳорати орқали ўзининг рангин қирраларига эга бўлган. Унда Хоразм халқининг оғзаки сўзлашув нутқидаги миллий кесатик ва киноялар фақат ўғуз лаҳжаси вакиллари лексикаси билан алоқадордир. “Авазхон” достонидаги бадий нутқда тилнинг лексик маънодорлиги бахши маҳорати орқали оригинал тарзда намоён бўлган.

АДАБИЁТЛАР РЎЙХАТИ

1. Ҳоди Зариф. Улкан халқ санъаткори. // Эргаш шоир ва унинг дostonчиликдаги ўрни. –Т.: Фан, 1971. –Б.8. (8-40).
2. Рўзимбоев С.Р. Эпос ҳақида қайдлар. // Сайланма. –Урганч, “Хоразм”, 2012. –Б.222. (222-295).
3. Бозоров А. Вопросы авторства и творческой индивидуальности бахши в узбекском народном дастанном сказительстве. АҚД. –Т.: 1991. –С.15. (18).
4. Қаҳҳорова Ш. Бахши эстетик идеали ҳақида. / Ўзбек фольклоршунослиги масалалари. Ҳтом, –Т.: 2015. –Б.41. (40-44)
5. Саидов М. Ўзбек халқ дostonчилигида бадий маҳорат. –Т.: Фан, 1969. –Б.21. (264).
6. Мирзаев Т. Эпос и сказитель. –С.47-48.
7. Саидов М. Халқ дostonларида эпик қолип ва анъанавий формулалар. // Ўзбек филологияси масалалари. Научные труды ТашГУ. вып. 362. –Т.: 1970. –С.52.
8. “Гўрўғли”. –Урганч, “Хоразм”, 2004. –Б.41 (476).
9. “Гўрўғли”. –Урганч, “Хоразм”, 2004. –Б.358-359(476).
10. “Гўрўғли”. –Урганч, “Хоразм”, 2004. –Б.65 (476).

TABIATNI ANGLASH VA ANGLATISHDA SHOIR MAHORATI

Pirnazarova Manzura Matnazarovna

F.f.n., dotsent

Annotatsiya: Ushbu maqolada Omon Matjonning shaxs sifatida tabiatga alohida mehri bor inson ekanligi, shuningdek shoir sifatida tabiatning shogirdi ekanligi ta'kidlanib, ijodkor she'rlari tahlilga tortilgan. Ijodkor she'riyatida tabiat bilan bog'liq lavhalar, tashbehtar, qiyoslashlar jozibali va rangin bo'lganligi yoritib berilgan. Shoir tiynatidagi tabiatga hamnafaslik bilan birga uning vujudiga mumtoz adabiyotning timsol va an'analari birlashib ketganligi she'rlar tahlili orqali ochib berilgan.

Kalit so'zlar: ramz, epizod, detal, badiiyat, she'riy san'at, mumtoz adabiyot, an'ana.

Аннотация: В данной статье подчеркивается, что Аман Матжон представляет собой личность, которая питает особую любовь к природе, и как поэт он является ее поклонником; приводится анализ стихотворений поэта. Отмечается, что картины, аллегории, сравнения, связанные с природой, привлекательны и приобретают особую красочность в лирике поэта. Через анализ стихотворений выявляется, что наряду с сочувствием к природе в характере поэта, в его душе сочетаются символы и традиции классической литературы.

Ключевые слова: символ, эпизод, деталь, художественность, поэтическое искусство, классическая литература, традиция.

Annotation: It is emphasized that Amon Matjon is a person who has a special love for nature, and as a poet, he is an admirer of nature, and the author's poems are analyzed in this article,. The images, allusions, and simileys related to nature are attractive and colorful in the poet's verses. It is revealed through the analysis of the poems that along with the sympathy for nature in the poet's heart, the symbols and traditions of classical literature are combined in his body.

Key words: symbol, episode, detail, artistry, poetic art, classical literature, tradition

Omon Matjon shaxs sifatida tabiatga alohida mehri bor inson bo'lsa, shoir sifatida uning shogirdi. Shoir nazdida tabiat iqtidori tengsiz, salohiyati sarhadsiz bir iste'dod egasi: "Tabiat buyuk bir shoir ekan: Yomg'irni yerga ranglar kamalagiga solib otadi. Yerga oshiqayotgan har uchqun qorga gul solib ulguradi. U chindan ham buyuk! Shogird bo'lsam edi unga..." (I Y, 128.)

Lolada dog'i borligi, ohu ko'zi yoshligi mumtoz adiblarimiz tilida necha bor zikr etilgan. Xususan, Alisher Navoiy hazratlari qalami bilan betimsol tasvirlari chizilgan:

O'tsang g'amim sahrosidin, qonlig' ko'ngul ajzosidin,

Har lola bargin anglakim bir dog'liq parkand erur .

Firoq dashtidag'i lolalar sarig' butmish,

Magarki dog'lari barcha dog'i hijrondur .

Omon Matjon buning boisi ham tabiatning o'zi deb biladi:

Tabiat go'yiyo biz bilan sirdosh,

Gullarning bag'ri dog', ohu ko'zi yosh.

Shoir poetik mahorati asoslaridan biri, shubhasiz, u tabiatning shaydo shogirdi hamda u bilan doimiy va xolis sirdoshligidir. Ko'pgina shoirlar ijodida betakror tabiat tasviri o'quvchini o'ziga jalb etsa, Omon Matjon ijodida tabiatning betakror tasvirini ko'ramiz. Masalan, kuzga qarab, haqiqatan, borliq bir nafas tin olganday

tuyuladi: ulgurgan ulgurganiga quvonib, erishganiga rozi, ulgurmagan esa borini rizq-nasibasidan ko`rib, sokin bo`lib qolgan payt. Jilg`alar suvining tiniqqani, kunlar qisqarib, tunlar uzaygani dala-tuzga o`zgacha osudalik baxsh etadi. Buni na faqat shoir yoki rassom, balki bir lahza tin olib atrofiga teran nigoh solgan har bir inson anglaydi. Lekin odamlar xoli tepalikning qilichini qadab, sovutini yechib dam olayotgan jangchiga qiyoslash, uning ustiga bu betakror lahzalarni o`quvchi ko`z o`ngida rangin tasvirlash Omon Matjon kabi tabiat shogirdlari va sirdoshlariga nasib etadi:

Kuzda men har holda tabiatda ham
Bir tinchlik borini sezaman osud.
Jilg`a tinch uzalar, tepa olar dam,
Yechib qo`yilganday qilich va sovut. (IYo, 7)

Omon Matjon she`riyatida tabiat bilan bog`liq lavhalar, tashbehlar, qiyoslashlar bu qadar jozibali va rangin bo`lishi manbalaridan biri, albatta, shoir tiynatidagi tabiat bilan hamrozlik bilan birga uning vujudiga mumtoz adabiyotning bu boradagi timsol va an`analari chuqur singganidir. Jumladan, Alisher Navoiy she`riyatida muhim ramziy timsollardan biri bo`lgan jon qushi ifodasi Omon Matjon she`riyatida uchrashi bejiz emas. Alisher Navoiy ijodida jon qushi nihoyatda teran ma`nolarga ega falsafiy tushuncha. Uni vujud; inson borlig`i, shuuri deb tushunish ham mumkin bo`ladi:

Jon qushi chun mantiqi roz aylagay,
Tengri hamdi birla og`oz aylagay .

Omon Matjon ushbu ifodani qo`llagan she`r mazmuni ham ancha zalvorli: Xorazmda 1992 yil 2-3 yanvarg` kunlari Xorazmda qattiq qor yog`ib, panoh istab daraxtlarga qo`ngan qushlar oyog`i sovuq shiddatidan novdalarga yopishib qolib, ular qor yukidan sinib ketgan shoxlar bilan birga yerga qulaydi. Shoir bu holatdan hayratlanish bilan birga tabiat va jamiyat uyg`unligiga mos, mulohaza qilgan kishini hayratga soladigan haqiqatni anglab yetadi:

Qahratonda himoyatsiz qoladi muhit,
Yiqilganlar, to`xtaganlar, so`zsiz, o`ladir. (IY, 6)

Shoir bezovta bo`lganicha bor. Tabiatda bugun daraxt shoxlarini qoplagan muzlar muayyan muddat o`tib eriydi, borliqni iliqlik chulg`aydi. Lekin jamiyatdagi muzlar erishi uning a`zolari sa`yiga, o`zlarini qanday o`nglab olishiga bog`liq:

O`zbekiston! Sening o`ktam oyoqlaringni
Yuz yil shundoq qo`yvormadi Shimol muzlari.
Yuking – og`ir, shamollar – och...

Va shoxlaringda

Jon qushlarim ming jovdirab boqar ko`zlari...(IYo, 6)

Ko`rinadiki, jon qushi birikmasi Omon Matjonda jon qushlariga aylanadi. Demak, shoir o`zining jamiyat bilan bir vujud ekanini tabiat ko`magida, tabiat vositasida, tabiatning beminnat yordami bilan anglatadi. Omon Matjon she`riyatida har bir detalning, xususan, tabiat bilan bog`liq epizodlarda har bir tushuncha o`zining teran ma`nosiga ega. Bu o`rinda ham daraxt emas (garchi she`rning o`zida “Daraxtlarga qo`shilib qulashdi yerga” deyilgan bo`lsa ham, umumiy mazmunidan sinekdoxa orqali shoxlar nazarda tutilgani ma`lum bo`ladi), uning novdalari sinib tushadi, qushlarning bari emas “Shoxlar aro panoh topgan junjikkan qushlar” halokatga mahkum bo`ldi. Shoirning tabiatdagi bir lavha orqali chiqargan xulosasi, tabiatning tabiatiga ishora qilib bildirgan ishonch izhori muhim:

O`zbekiston, erk daraxtim, o`zing bardam tut,
Parvozga shay qushlar bilan yelkang to`ladir! (IYo, 6)

Shu o`rinda Omon Matjon hassosligi yorqin namunalardan bir bo`lgan yana bir jihatga ehtibor qarataylik: mazkur satrlardagi “to`ladir” so`zi bir qarashda fe`l-kesim bo`lib, so`nggi satrni “erta-indin parvozga shay bo`ladigan qushlar bilan yelkang to`lib qoladi” deb tushunishi mumkin. Ikkinchi tomondan, “to`ladir” so`zi ot-kesim bo`lib,

“yelkang [hozir] parvozga shay qushlar bilan to`la holdadir” ma`nosini anglatadi. Nazarimizda, muallif har ikkala ma`noni ham ko`zda tutgan, ilg`agan va o`quvchi ham ilg`ashiga ishongan. Bu jihatdan Omon Matjon mahoratining yana bir qirrasini: mumtoz adabiy an`analarga sodiqlik, mumtoz matn malohatidan bahramandlik fazilatiga yana bir karra tahsin aytamiz.

Shoir lirikasidagi jon qushi ifodasini yana ham teranroq anglashga boshqa bir ijodiy mahsullaridagi ko`ngil qushi ifodasi yordam beradi. Xususan, “Qush yo`li” dostoni muqaddimasida shoir “Muddao” sarlavhasi bilan aytadi:

Kel, ey ko`nglim qushi, havo et bu dam,
Nechun bezovtasan, sazo et bu dam.
Nesan, kim uchunsan, neni istarsan,
Nadan goh ko`kdasan, gohi bistarsan?! (IYo, 25)

Ushbu ifodani bir qadar anglash uchun avvalo ko`ngil tushunchasining o`zi murakkab falsafiy talqinni talab qilishini unutmashimiz kerak. Xususan, Alisher Navoiy nazdida ko`ngil Haq jamoli aks etuvchi bir ko`zgu bo`lib, u jilolanmaguncha, ya`ni butun chirku kudurotdan xoli bo`lmaguncha jilva qilolmaydi:

Sen bu ko`zguni ko`ngul qilg`il xayol,
Kim solur aksini onda ul jamol.
Qasri tan onda ko`ngulni ko`zgu bil,
Ko`zguda shah husnini nazzora qil.
Bermayin bu ko`zguga avval jilo,
Aks anda solmag`ay ul podsho .

Omon Matjon ijodida qush timsoli bir qadar murakkab. Chunki u murakkab hissiyotlar ifodalashga yo`naltirilgan. Shoir o`zi goh nihoyatda suygan, uning amrida bo`lgan, goho esa e`tiborsiz qoldirib og`ritgan ko`ngil qushi deganda nimani anglashini o`quvchiga uqtirmoqchi, bu ifoda hatto o`ziga ham to`la ayon bo`lmagan haqiqat aksi ekanini tushuntirmoqchi bo`ladi:

Balki “Ko`ngil qushi” deya suyganim,
Yo uzoq eslamay, befarq qo`yganim,
Shulmikan ko`rinmas Taqdirim qushi,
Ruhimning parvozga mangu xohishi?!
Balki, bilmay uni, ul – o`zim derman?!
Ul so`z aytsa sezmay, o`z so`zim derman?!

Ko`rinadiki, shoir har kim uchun nihoyatda mushkul, insoniyat uchun esa adabiy chigallik – o`zlikni anglashda tabiatga tayanadi, tabiat bilan bunga har kimga taqdir nasib etgan miqdorda erishadi.

Shoir umrining katta bir qismi g`oyat murakkab ijtimoiy-siyosiy muhitda o`tdi. Bunday holatlarda ham shoir aksar hollarda tabiatga tayandi. U tabiatning har bir zarrasidan, har bir burchagidan, undagi ko`z ilg`agan har bir jonzotdan hikmat topa bildi:

Asalari bilan uch,
bol to`plarsan.
Don yig`
qumursqalar bilan ashlashib.
Najib chamanlardan ifor xo`plarsan
Agar
kapalaklar bilan kezsang xushlashib.

Shoir mana shu misralarning o`zida tabiatan jussasi kichik, lekin adabiy timsol sifatida mazmunan muhtasham misollarni keltiradi. Tabiatning bu mo``jaz jonivorlarining biz ilgab yetmagan fazilatlarini borligi muqarraki, Alloh taolo “Qur`on”da “Alloh chivin, balki undan ham yuqori narsalar misolida zarbul-masal aytishdan uyalmaydi”. Ulamolarimiz ta`kidlaganlaridek, “Bu oyat ikki xil tahvil etiladi. Birinchidan – Alloh chivin va undan katta narsalar misolida zarbul-masal aytishdan uyalmaydi, deb ham tushunish mumkin. Ikkinchidan – chivin va undan

ham kichik narsa misolida zarbul-masal aytishdan uyalmaydi .

Parvonani do`st tut –

ko`zdan qochmas nur.

Lochinlar xizmatini qil, ko`kni desang.

Gulni, bulbulni ham aylarsan mashhur,

Shabnamdek,

tonglarning oshig`i esang. (A, 59)

She`r nihoyasida Omon Matjon o`z hayotiy aqidasi ko`ra “tog`larni opichib turgan tog`u tosh, Bari dard bilgan bir odamcha yo`qligini yana bir eslatadi:

Va lekin odamdek,

odamlar aro

Ishlash va yashashni istasang, uqqin,

Mayli, it, eshshakdek ishlatsin, ammo

Aytishingga qo`ysin o`z haq-huquqing. (A, 59)

Shoir ushbu she`rda timsol sifatida har biri alohida zalvorga ega bo`lgan bir necha tushunchalarni jamlaydi: asalari, qumursqa, kapalak, parvona, lochin, bulbul, gul, it, eshak.

E`tibor qaratsak, Omon Matjon she`rida bol ham o`ziga xos timsol, hayot samarasi timsoli.

Umuman, Omon Matjon ijodida tabiat mavzusini o`z xususiyatlariga ko`ra alohida tiplarga ajratib tahlil qilish, uning badiiy mahoratini ham, ruhiy dunyosini ham teranroq anglash imkonini beradi

ПОСЛОВИЧНАЯ ЯЗЫКОВАЯ КАРТИНА МИРА КАК ХРАНИЛИЩЕ КУЛЬТУРЫ

Абдуллаева Раъно Хикматовна,
преподаватель Самаркандского государственного университета имени Ш.
Рашидова

Аннотация. Пословичная языковая картина мира характеризуется следующими свойствами: отнесенность к определенному социокультурному обществу; передача национально-культурных особенностей народа (тип мышления, особенности характера, отношения); наличие отсылок на традиции, обычаи, приметы и представления как важный механизм закрепления и воспроизведение исторически, социально и культурно обусловленного типа поведения; отражение смыслового содержания знаний, специфичных для данного этноса в отношении данного фрагмента действительности, и способ его образного представления в форме оценки; реконструкция пословичной языковой картины мира позволяет описать взгляд на мир и отношение к явлениям действительности.

Ключевые слова: языковая картина мира, пословичная языковая картина мира, аксиология, лингвокультура, социокультурное общество.

PROVERBIAL LANGUAGE PICTURE OF THE WORLD AS A STORAGE OF CULTURE

Annotation. The proverbial linguistic picture of the world is characterized by the following properties: reference to a certain socio-cultural society; transfer of national and cultural characteristics of the people (type of thinking, character traits, attitudes); the presence of references to traditions, customs, signs and ideas as an important mechanism for fixing and reproducing historically, socially and culturally conditioned type of behavior; reflection of the semantic content of knowledge specific to a given ethnic group in relation to a given fragment of reality, and the method of its figurative representation in the form of an assessment; the reconstruction of the proverbial linguistic picture of the world makes it possible to describe the view of the world and the attitude to the phenomena of reality.

Key words: linguistic picture of the world, proverbial linguistic picture of the world, axiology, linguoculture, sociocultural society.

DUNYONING MAQOL LINGVISTIK MANZARASI MADANIYATNI SAQLASH OMILI SIFATIDA

Annotatsiya. Dunyoning maqol lingvistik rasmi quyidagi xususiyatlar bilan tavsiflanadi: ma'lum bir ijtimoiy-madaniy jamiyatga murojaat qilish; xalqning milliy-madaniy xususiyatlarini o'lkazish (tafakkur turi, xarakter xususiyatlari, munosabatlari); tarixiy, ijtimoiy va madaniy jihatdan aniqlangan xulq-atvor turini mustahkamlash va ko'paytirishning muhim mexanizmi sifatida an'analar, urf-odatlar, belgilar va g'oyalarga havolalarning mavjudligi; voqelikning ma'lum bir qismiga nisbatan ma'lum bir etnik guruhga xos bilimlarning semantik mazmunini aks ettirish va uni baholash shaklida obrazli tasvirlash usuli; dunyoning maqol lingvistik rasmini qayta qurish dunyoga qarashni va voqelik hodisalariga munosabatni tasvirlash imkonini beradi.

Kalit so'zlar: dunyoning lingvistik tasviri, dunyoning maqol lingvistik tasviri, aksiologiya, lingvomadaniyat, sotsial-madaniy jamiyat.

Введение. В каждой лингвокультуре представлена собственная языковая картина мира, в соответствии с которой у носителя данного языка формируется восприятие окружающей действительности, при этом совокупность знаний запечатлевается в

языковой форме [1, 6].

Понятие языковой картины мира было введено Л. Вайсгербером, который придерживался позиции В. фон Гумбольдта о том, что язык выполняет активную роль в мыслительной деятельности человека и является деятельностью. Именно в процессе языковой деятельности образуется система понятий и языку присваивается накопленный поколениями опыт [2,17]. Таким образом, с одной стороны, язык является средством восприятия окружающей действительности и тем самым статичным продуктом языковой деятельности, с другой стороны, языковая картина мира как система воспринимаемых знаний представляет собой динамичную, постоянно изменяющуюся сущность.

Подход Л. Вайсгербера к изучению языка был основан на изучении языкового воздействия на познавательную, практическую деятельность носителей языка, что в современной лингвистике связано с когнитивной и прагматической функциями языка [7,13]. Исходя из данного подхода, в языке закрепляется как содержательная сторона понятий и знаний о мире, так и определенная точка зрения на мир. При этом содержательная сторона понятий и знаний формируется посредством восприятия объективной действительности, а источником формирования точки зрения является совокупность черт национальной культуры, принадлежащей определенному народу (знания, верования, традиции, ценности, стереотипы). Посредством языка осуществляется вербализация мира и его членение на какие-либо языковые фрагменты [5, 12].

Анализ литературы по теме. В современном языкознании предлагаются разные точки зрения языковой картины мира.

Исследователи рассматривают языковую картину мира с разных точек зрения:

1. С позиции упорядоченной системы знаков, которая передает информацию об окружающем мире [3,10], как представление о действительности, особое видение, выражаемое языковыми средствами [4,54], как совокупность языковых знаний, закодированных на уровне грамматики [4, 30].

2. В соотношении с научной картиной мира, отмечая полифункциональность языковой картины мира и стремление к единой истине у научной [5, 27].

3. В рамках семиотики как конструкция, объективно существующая в сознании человека и связанная с понятиями пространственного конструирования образа мира [5, 67].

4. В контексте мировидения через призму языка: языковая картина мира – это зафиксированная в языке и специфичная для конкретной языковой общности модель восприятия окружающего мира, то есть мировидение через призму языка [6, 96].

5. В национально-культурном аспекте:

- картина мира формируется у человека в процессе социализации и принимает на себя национально-культурное воздействие [4, 93];

- отражение способа моделирования и структурирования действительности, характерного для конкретной лингвокультурной общности [1,98];

- язык выступает национальным средством общения, в котором отражаются закрепляются и реализуются специфические факты материальной и духовной культуры общества [1,99];

- взаимообусловленность менталитета и языковой картины мира [1, 95];

- языковая картина мира есть посредник между личностью, носителем языка, в процессе его коммуникации с окружающей средой, которая отражает объективно восприятие мира носителями той или иной культуры [7,11].

7. В рамках системного подхода:

- картина мира – это совокупность общих представлений о мире [2,14], результат переработки информации об окружающем мире и деятельности человека [3,20], упорядоченная система общих значений и представлений [3,23];

- языковая картина мира есть более глубокий слой общей картины мира,

предполагающей соотнесение объективной реальности мира, существующей вне сознания человека и картины мира как продукта человеческого сознания, внереализованного посредством языка [4, 88];

- языковая картина мира – это продукт сознания, сформированный в результате взаимодействия мышления, окружающего мира и языка как средства выражения мыслей о мире в процессе коммуникации [5,81].

8. С точки зрения различения концептуализации: соотношение понятий «концептуальная картина мира» и «языковая картина мира» [6, 10]:

- картина мира включает реальные явления, предметы и факты действительности, включая отношение человека к ним и изменение их отражения в процессе взаимодействия с окружающим миром;

- система оценок и отношений вербализуется посредством национального языка, получая знаковую форму;

- язык отражает знания о мире, национально-культурный опыт;

- языковая картина мира отражает конкретную национальную картину мира;

- языковая картина мира формируется посредством взаимодействия языковых, социальных, природных, ценностных, культурных факторов и может быть представлена в виде целостной (мифологической, религиозной, физической) картины мира либо в виде ее фрагмента реальности – определенного концепта, отражающего национальное, личностное у различных социальных групп, представителей разных эпох;

- в основе языковой картины мира лежат логико-языковые единицы или концепты, которые отражают взаимосвязи между языком и мышлением, языком и культурой [6,14].

Функции формирования отношения человека к миру выполняет по большей части картина мира, норм его поведения через призму языковой картины мира, при этом язык – это материальная форма, в которой картина мира закрепляется и реализуется [6,10].

Анализ и результаты. В языковом сознании народа отражается картина мира, которая представляет собой динамическую систему знаний о мире и бытия, формируемая под влиянием различных географических, экономических, социально-политических, исторических и этнопсихологических факторов отдельного народа. Тем самым языковая картина мира обладает национально-культурной спецификой, формируемой на базе общих ментальных образований. При этом язык выступает как посредник между человеком и картиной мира, отображая культурную и национальную составляющие.

В связи с этим целесообразно выделить особую способность языковой картины мира в описании явлений и фактов окружающей действительности и зафиксировать их в национальном видении мира, реконструкции на основе полного описания лексических и грамматических значений. Тем самым языковая картина мира отражает определенный способ восприятия мира, его категоризации и концептуализации.

Участие носителя языка в совместной речевой деятельности с другими представителями национальной общности определяет специфические черты национальной языковой картины мира, проявляющейся в символах, сравнениях, метафорах.

Развитие человека осуществляется в языковом и культурном пространстве, что обуславливает единство языка и культуры как фактора образования национальной картины мира, где язык является одним из первостепенных признаков народа. В данном случае стоит говорить о том, что в языке накапливаются, сохраняются, закрепляются, реализуются результаты восприятия и мыслительной деятельности индивида. Соответственно, языковая картина мира представляет собой совокупность информации о внешнем и внутреннем мире, закреплённом посредством определенного языка.

Тем не менее ряд авторов соотносит взаимосвязи языка, мыслительной

деятельности и картины мира, отождествляя язык как двусторонний процесс отражения мышления по отношению к миру и от мира к мышлению. В данном случае мир – человек и среда, где они вместе взаимодействуют, картина мира – это отражение мира в сознании человека и его представления о мире, а языковая картина мира – это совокупность информации о человеке и среде, закреплённая, переработанная и зафиксированная посредством языка. Исходя из этого, можно заключить, что языковая картина мира реконструирует модели действительности посредством определенных национально-культурных значений.

Таким образом, языковая картина представляет собой совокупность объективных знаний о мире на определенном этапе развития человека и национальное наследие поколений (традиции, ценности, культура, стереотипы, нормы языка), вербализованное в речевой деятельности, и направлена на понимание внешней действительности и внутреннего мира человека. Соответственно, в языковой картине мира происходят процессы номинации, идентификации, категоризации различных явлений, фактов действительности и отнесение их к определенной культуре.

Развитие культуры осуществляется в рамках национальной общности, что позволяет говорить о своеобразии видении мира, самого народа и отражении данных факторов в языке.

Исходя из национально обусловленной языковой картины мира, можно выделить две группы факторов, оказывающих влияние на формирование национальной языковой картины мира:

- социальные, которые способствуют закреплению в языке этнонимов, имен собственных, стереотипов, коммуникативных стратегий и тактик;
- социокультурные, обуславливающие закреплению языковых средств выражения культурных концептов, языковых образов, социокультурных стереотипов.

Методология исследования. Можно сделать вывод о том, что в языковой картине мира присутствуют несколько составляющих:

1. Лексическая картина мира, в составе которой находятся зафиксированные в языковой форме значения, обладающие совокупностью этимологически первых (основных) значений слов, и значения, имеющие контекстуальную основу в зависимости от индивидуальных, национальных особенностей носителя языка (например, баба Яга в русской культуре – это олицетворение злости, хитрости, коварства).

2. Фразеологическая картина мира. Реалии, характерные для конкретной культуры и принадлежащие к фоновым знаниям носителей языка:

- определяют национально-культурное своеобразие языка той или иной лингвокультурной общности;
- отражают мировидение и особенности миропонимания носителей данного языка, их культуру;
- отражают в своей семантике постоянный и исторически и культурно обусловленный процесс развития культуры народа в форме культурных установок и стереотипов, эталонов и архетипов.

Пословицная картина мира, отражающая повседневный опыт народа и его оценку явлений действительности в форме пословиц.

В центре внимания исследователей становится национально-культурная специфика видения мира конкретным народом. При этом язык рассматривается как способ конструирования общественного сознания в рамках отдельных фрагментов картины мира.

Существование культуры сознании человека образует национально-культурное пространство, в котором параллельно присутствуют этническое поле, реальность и общечеловеческие законы, а также представления о явлениях культуры у носителей языка конкретного национально-культурного общества. Соответственно, ядром национально-культурного пространства является национальная когнитивная база или совокупность знаний национально маркированных и культурно детерминированных

представлений, обязательных для всех представителей данного национально-культурного сообщества. В процессе социализации человека в данном обществе, происходит трансляция культуры посредством языка и ее актуализация в форме фольклорных текстов, пословиц, поговорок.

Основной единицей пословичной картины мира является пословица, рассматриваемая у большинства авторов как шаблонная структура, у которой есть прямое и переносное или только переносное значение.

В ряде работ данная структура соотносится с когнитивной структурой как схемой репрезентации знания, обладающего большинством содержательным пространством в плане выражения значения и внутренней формы. На уровне значения в когнитивной структуре заложено знание о принятых в обществе стереотипах поведения, нормах морали, культурном опыте, накопленном поколениями, что является важным для всей языковой общности и закреплено в языковой форме конкретного народа. На уровне внутренней формы в пословице отражаются бытовые представления о повседневной жизни, формируемых посредством совпадения, пересечения и параллельного функционирования, а также переходные случаи. Данное обстоятельство подтверждается тем, что пословицы отражают общие черты менталитета народа, характерные для него в течение длительного времени, и при изменении условий используются в других контекстах в рамках уже современной интерпретации. Соответственно, если пословица была принята народом и закрепились на уровне содержания, то она сохранится в национально-культурном опыте народа и может измениться на уровне внутренней формы.

Источниками пословиц являются жизненный опыт народа, исторические события, шутки, заимствованные из других культур пословицы, наблюдения за повседневной жизнью, мировоззрения в определенный временной отрезок исторического развития, менталитет, характер, темперамент какого-либо народа или этнической группы. Данные позиции подтверждаются в исследованиях авторов, рассматривающих пословичную языковую картину мира как системообразующий конструкт взаимосвязи социокультурных образцов и духовно-нравственных ценностей определенного народа в конкретный исторический период его развития.

В пословицах находят отражение стереотипы поведения и одобряемые правила, способы взаимодействия.

Традиционно пословицы рассматривались в семантическом аспекте как особые фольклорные жанры. В современной лингвокультурологии широко изучаются языковые (лексический состав, особенности семантики и структуры, соотношение внутренней формы пословиц и их значения) и когнитивные особенности пословиц (способ представления мира и отношения к нему), что позволяет выявить культурно обусловленные компоненты значения, реконструировать способы формирования и представления стереотипов мышления, лежащих в основе этнических ценностей.

Большое внимание уделяется национально-культурной семантике пословиц, связанных с территориальными, социально-экономическими условиями, особенностями быта и традиций народа, например, ссылок на исторические события, изучение личных имен. Данные единицы представляют большой интерес для лингвокультурологического исследования пословичной картины мира с точки зрения аксиологического подхода.

Пословицы как источник для пословичной картины мира рассматривается:

- как устойчивый речевой комплекс, обладающий определенной структурой на синтаксическом уровне и фольклорным содержанием на уровне семантики, в котором заключены прямой и переносный план выражения;
- как реконструкция менталитета народа, опыта поколений, закреплённый в языковой форме;
- как возникающие в общественном сознании представления и образы, отличающиеся вневременной универсальностью взглядов для любой эпохи,

архаичностью представлений о мире;

- грамматически, ритмически устойчивая организованная конструкция, в которой зафиксирован повседневный опыт народа и его оценка явлений действительности;

- в рамках социального контекста, что объясняется суммированием общих черт повседневных ситуаций и определением сценария поведения, в основе которого лежит общественное сознание, опыт поколений.

В данном случае стоит говорить о пословичном национально-культурном мировидении конкретного народа и отражения отношения к нему, что указывает на функционирование пословичной языковой картины мира как фрагмента языковой картины мира.

В исследованиях Т. Ф. Грищенко, О. М. Казаковой, Г. Е. Исабековой, Н. А. Погребной, Н. М. Локтеоновой, С. Р. Сомоевой, Г. А. Форманюк и др. пословичная языковая картина мира соотносится с языковой картиной мира, поскольку пословицы хранятся в языковой памяти народа.

Выводы и рекомендации. Пословичная языковая картина мира рассматривается как фрагмент языковой картины мира, которая отражает национально-культурное содержание и базовые ценности.

Пословичная языковая картина мира представляет собой совокупность языковых единиц, воспринимаемых как целостное знание, важное для конкретного народа, и передаваемое последующим поколениям.

В связи с этим пословичную языковую картину мира можно рассматривать как часть языковой картины мира, мировидение и менталитет народа в течение длительного временного отрезка.

Следует отметить, что пословичная картина мира в большей степени консервативна, структурна, поскольку обеспечивает преемственность и стабильность национальных представлений».

Таким образом, пословичная языковая картина мира характеризуется отнесенностью к определенному социокультурному обществу, передачей национально-культурных особенностей народа (тип мышления, особенности характера, отношения), наличием отсылок на традиции, обычаи, приметы и представления как важный механизм закрепления и воспроизведение исторически, социально и культурно обусловленного типа поведения, отражает смысловое содержание знаний, специфичных для данного этноса в отношении данного фрагмента действительности, и способ его образного представления в форме оценки, реконструкцией пословичной языковой картины мира позволяет описать взгляд на мир и отношение к явлениям действительности.

Литература:

1. Апресян Ю. Д. Языковая картина мира и системная лексикография. – М., 2006. – 234с.
2. Аксенова Е.Д. Лингвокультурологический анализ концептосферы «Здоровье человека» в русской паремиологии: автореферат диссер. канд. филол. наук. – М., 2008.
3. Арутюнова Н.Д. Язык и мир человека. – М.: Языки русской культуры, 1999. – 145с.
4. Богуславский В.М. Типология значений образных средств выражения оценки внешности человека. – М., 1995. – 98с.
5. Леонтьев А.А. Языковое сознание и образ мира. – М., 1996. – 167с.
6. Маслова В.А. Лингвокультурология. – М., 2001. – 204с.
7. Мякишева Е.В. Эстетическая оценка человека в современном русском языке: лингвистический и лингвокультурологический аспекты: автореферат диссер. канд. филол. наук – Омск, 2009.

КИРИШ СЎЗЛАРДА АКСИОЛОГИК МОДАЛЛИК

*Бойматова Дилноза Бахтиёровна,
Жиззах давлат педагогика университети катта ўқитувчиси*

Аннотация. Замонавий тилшуносликда тадқиқ этиб келинаётган аксиолингвистика қадр-қийматга асосланган муносабатни ўрганади ва таҳлил қилади. Маълум сатҳ бирликлари иштирокидаги матнларда аксиологик муносабат анчайин яширин шу билан биргаликда, ошкоро тарзда намоён бўлади. Мақолада кириш сўзли матнлардаги аксиологик модаллик ифодасининг прагматик ва семантик жиҳатлари таҳлил этилган.

Калит сўзлар: аксиологик модаллик, аксиологема, баҳо, кириш сўзлар, нутқий жараён, тил бирликлари.

АКСИОЛОГИЧЕСКАЯ МОДАЛЬНОСТЬ ВО ВВОДНЫХ СЛОВАХ

*Байматова Дилноза Бахтиёровна,
старший преподаватель Джизакского государственного педагогического университета*

Аннотация. Аксиолингвистика, изучаемая в современной лингвистике, изучает и анализирует ценностные установки. В текстах с участием единиц определенного уровня ценностная связь проявляется довольно скрыто и в то же время явно. В статье анализируются прагматические и семантические аспекты выражения аксиологической модальности во вступительных текстах.

Ключевые слова: аксиологическая модальность, аксиологема, оценка, вводные слова, речевой процесс, языковые единицы.

AXIOLOGICAL MODALITY IN INTRODUCTORY WORDS

*Baymatova Dilnoza Bakhtiyorovna,
senior lecturer of Jizzakh state pedagogy University*

Annotation. Axiolinguistics, studied in modern linguistics, studies and analyzes value attitudes. In texts with the participation of units of a certain level, the value connection manifests itself quite covertly and at the same time clearly. The article analyzes the pragmatic and semantic aspects of the expression of axiological modality in introductory texts.

Key words: axiological modality, axiologeme, assessment, introductory words, speech process, language units.

Кириш. Бадиий матн қабул қилувчининг билиш тизимига маълум концептуал конструкциялар, “дунё моделлари” ва маълум қадриятлар тизимини киритишнинг кучли воситаси сифатида таъсир қилади. Бунда ёзувчи ўзи ёзаётган воқеликни ўз аксиологик ўлчовига мувофиқ талқин қилади, баҳолайди (ўқувчининг қадриятлар муносабатини шакллантиради). Сўзсиз, бадиий матн ўқувчининг воқеликка муносабати, инсон риоя қиладиган хулқ-атвор қоидаларининг шаклланишига таъсир қилади. Шу жараёнлар нуктаи назаридан бадиий матннинг аксиологик модаллигини тадқиқ қилиш долзарб аҳамият касб этади.

Мавзуга оид адабиётларнинг таҳлили. Тилшуносликнинг ҳамма соҳаларида вазифаси ва қўлланиши жиҳатидан чегараланган атамалар ишлатилади. Масалан, фонетикада фонема, морфологияда морфема, лексикологияда лексема, семасиологияда семема каби бирликлар шу соҳаларнинг ўрганиш объекти саналади. Юқорида модалликни ифодалаш учун тилшунос Ж.Якубов томонидан илмий муомалага олиб кирган “модаллема” атамасини ишлатиш

жоизлигини айтган эдик. Шундан келиб чиқиб, баъзи адабиётларда субъектив модаллик тури-аксиологик модалликнинг ўрганиш объекти бирликларини “субъективема” ёки “аксиологема” деб аташ ҳақидаги фикрлар ҳам илгари сурилган ва баҳо англатувчи ҳар қандай тил бирликлари аксиологемалар деб аталган [4: 73]. Хусусан, кириш сўз ва киритмаларнинг субъектив муносабатни ифодалашни, аксиологик баҳо бўёғига эга жиҳатларини инобатга олган ҳолда, уларни ҳам аксиологемалар деб аташ мақсадга мувофиқдир.

Энг муҳим жиҳатлари билан воқеликка нисбатан маълум баҳо ва муносабатни акс эттирадиган кириш сўзлар мулоқот жараёнида лисоний восита сифатида ўз аксини топар экан, муаллиф бу воситадан шунчаки фойдаланмайди, балки матнда баён қилинаётган ахборотни ўз нуқтаи назари билан солиштиради ва унга ўз баҳосини беради. С.Боймирзаеванинг қайд этишича, “баҳолаш ва қиёслаш учун танланаётган намуна турли негизга эга бўлади. Кўп ҳолларда намуна танлови умуминсоний, миллий ёки ижтимоий гуруҳларда қабул қилинган нормаларга асосланади, лекин баъзан танланган намуна доимийлик ва хусусийлик (маълум шахс томонидан белгиланиши) белгиларига нисбатан ҳам фарқлаш мумкин” [1: 180]. Шу ўринда субъектив баҳонинг бир тури – аксиологик баҳо намунаси юзага чиқади: – Хуллас... Самарқандимиз фозил шаҳар бўлиши керак, – деди, сўзини якунларкан Нозим Меҳмет (М.Али. Сарбадорлар) Келтирилган матний парчада нутқ эгаси фикрга якун яшаш баробарида ўзининг ижобий муносабатини фозил шаҳар бирикмаси орқали ифодалашни маъқул кўради. Негаки, фозил шаҳар инсоният умри давомида орзу қиладиган, адолат тамойиллари ҳукм сурадиган шаҳардир. Аксиологик баҳо ана шундай қадрият сифатига эга бўлган лексемаларда ўз аксини топади ва унга нисбатан муносабат билдиришни ўқувчига ҳавола қилади.

Баҳонинг ҳар бир тури маълум намуна (эталон)га асосланган ҳолда берилади. Уларни фарқлаш учун объектнинг баҳоловчи субъект учун қанчалик муҳим, аҳамиятли эканлигини ҳам асосий ўринда бўлади. Прагматик хусусиятга эга бўлган, кадр-қиймат, умуминсоний ва миллий меъёрга асосланган аксиологик модалликнинг яқка (тарихий) шахсга берилган баҳо негизида бутун миллат ёки халқнинг маънавий қиёфасига берилган баҳо муносабати ётади: Менимча, ўзбек халқининг бетакрор оламини энг гўзал ва ишонарли тасвирлаган адиб – Абдулла Қодирийдир! (У.Ҳошимов. “Дафтар ҳошиясидаги битиклар)

Модаллик гапнинг асосий бирлиги ва гап семантикасининг энг муҳим компоненти эканлигини эътироф этган Б.Ўринбоев уни ифодаловчи воситалар турли-туманлигини, субъектив модаллик кириш сўз вазифасида келган махсус модал сўзлар ёрдамида келишини таъкидлайди [7: 112-114]. В.Костюченко ҳам аксиологик модалликни ифодаловчи лексемалар қаторига кириш сўз ва киритмаларни ҳам кўшишни маъқул кўради [3: 36-46]. Негаки бу синтактик бирликларда муаллифнинг шахсий муносабати нисбатан кўпроқ акс этган бўлади. Бу акс эттириш нутқий жараён орқали юзага чиқади ва сўзловчи баъзида ўзи сезмаган ҳолда фикрга турли модал муносабатларни кўшади:

– Ҳа, тўғри, биз тушунарсиз яшадик, – деди ғамгин тусда, – ҳар босган қадамимиз одамлар учун шубҳали ва қоронғу бўлиб қолган, албатта, бунга сиз эмас, ўзимиз айбдормиз (Н.Эшонқул. Маймун етаклаган одам)

Г.Комилова ўз тадқиқотларида “баҳо –инсоннинг мақсади, муносабати ва англаш даражаси билан бевосита алоқадор” [2: 21]эканлиги ҳақида мулоҳаза юритади. Дарҳақиқат, баҳонинг ижобий ёки салбий даражада эканлигини аниқлаш учун объектнинг билиш фаолияти когнитив майдонга чиқади. Баҳоловчи шахс сифатида фаолият юритаётган субъект воқеликка нисбатан аниқлик билан ёндашади ва ўз муносабатини билдиради. Нутқ жараёнида субъектнинг нутқ қаратилган объектга нисбатан баҳо муносабатининг ижобий, салбий турларидан ташқари бетараф (нейтрал) тури ҳам амал қилади. Аксиологик

баҳо айнан “ижобий”, “салбий”, “бетараф” баҳодан иборат мантикий-семантик жараёндр. Баҳонинг “бетараф” тури аксарият ҳолларда муаллифнинг воқеликка нисбатан муносабати фаол бўлмаган вақтда юзага келади.

Маълумки, нутқ услублари бир-биридан бажарадиган вазифаси ва қўлланиладиган атамалари билан фарқ қилади. Воқеликни идрок этиш ва тасвир имкониятларининг кенглиги билан бошқа нутқ услубларидан ажралиб турадиган бадий услуб инсоннинг феъл-атворини, психологиясини, табиатдаги турли-ҳодисаларни тўлиқ поэтик жиҳатдан ифодалаш имкониятини ўзида мужассам қилганлиги билан алоҳида аҳамият касб этади. Бу услубда муаллиф асарнинг эстетик таъсирини ошириш ва ўқувчи қалбидан чуқур ўрин олиши учун тилнинг тасвирий воситаларидан унумли фойдаланади. Натижада тил бетакрор кийёфа, характер, воқеликка мос манзара яратишга, юксак образлиликни намоён қилишга хизмат қилади, яъни “тил жуда катта маърифий аҳамиятга эга” лиги [5: 7] билан характерланади: Бирок афсуским, инсон фитратида нафс деган нарса ҳам бор. Ақл ва нафснинг бир-бирига зид эканлиги ойдиндир (Т.Малик. Шайтанат) Муаллиф афсусланиш баҳосини инсониятни яхшиликка ҳам, ёмонликка ҳам чорлайдиган нафс тушунчасига нисбатан бермоқда. Негаки, “нафс” сўзи ўрни билан ижобий ёки салбий маънода ишлатилади. А.Рустамовнинг қайд этишича, ҳозирги оддий нутқда “нафс” сўзи баъзан ҳайвонга, асосан инсонга нисбатан қўлланади ва “нафс” деганда кишининг ўзининг жисмоний талабларини қондиришга бўлган интилиши тушунилади [5:19].

Тадқиқот методологияси. Аксиологик модаллик матнда, хусусан, бадий матнда тизим сифатида намоён бўлади, бу тизим негизида бадий образ яратилади, унга муносабат билдирилиб, баҳо берилади. Баҳо бериш жараёнида объектнинг қачонлардир “арзимасдек” туюлган хислатлари замон ўтиши билан аҳамиятли жиҳатга айланади ёки бу жараён аксинча ҳам бўлиши мумкин. Бу эса субъектив муносабат ва баҳо бериш қайсидир жиҳатлари билан макон, замон ва шахсга ҳам боғлиқлигини англатади: – Мен ҳам уларга бир неча марта айтдим, – деди ўнг томондагиси хириллоқ овозда. – Бизникилар замондан орқада қолишаяпти деб. Менимча, сизнинг лойихангиз ҳаётий ва илмий асосга қурилган (Н.Эшонқул. Истило).

Бадий асарда тил бирликларининг ўрни қатъий эмас, тасвир этилаётган воқеалар баёнидан келиб чиқиб ҳамда вазифасига қараб тилдаги бирликлар қўлланиши мумкин. Бадий матнда тилдаги барча бирликларнинг ифодаланиши аксиологик модалликнинг турли маъно кўринишларини акс эттиради. Бу маъно кўринишлари уч хил кутбга – “яхши”, “ёмон”, “аҳамиятсиз (баҳолаш)” каби кутбларга ажратилади. Бу кутбларда субъектив модалликнинг бошқа кўринишларида бўлганидек, муаллиф баҳоси акс этган бўлади. Зеро, муаллифнинг мақсади ўқувчи (тингловчи)нинг тафаккурига, онгига, ҳис-туйғуларига таъсир ўтказишдир: Назаримда, отам жуда кудратли ва ҳар нарсага қодир, булар ғариб, жирканч ва ҳимоясиз эди (С.Вафо. Қора бева.) Гумон мазмунидаги юқоридаги гапда ота шахсига берилган юксак даражадаги ижобий баҳо нотаниш кимсаларга берилаётган салбий баҳога нисбатан қарама-қарши қўйилмоқда, бу эса ўзига хос антитеза қаторларининг ҳосил бўлишига замин тайёрлайди. Антитезанинг матнда ишлатилиши муаллифнинг мақсадини яққолроқ акс эттиришга хизмат қилади, яъни “... нарса ва ҳодиса, тушунчаларни қиёслаш имконини беради, объектнинг моҳиятини чуқурроқ очишга ёрдамлашади” [6: 26].

Бадий матнда қарама-қаршиликка йўғрилган кириш сўзларнинг иштироки баҳо бериш жарёнини янада тўлароқ акс эттиришга ёрдам беради: Тўғри, бу катта ўғирликка ўхшамайди. Аммо мендай хокисор одам учун бу катта, жуда катта гуноҳ! Хўш... Тоға, тўғри, бу-катта бойлик эмас. Манави бир сўмлик кўчада ётса, эҳтимол, сиз бефарқ ўтиб кетарсиз. Лекин мен бундай қилолмайман! Чунки мен ана шу бир сўмни ҳам не машаққатлар билан топаман (З.Қуролбой

қизи. Ёвузлик фариштаси)

Тилшунослар модаллик белгисига эга бирликлар қаторига кириш сўзларни ҳам киритган. Улар кириш сўзларнинг модаллик белгисига эгалигини алоҳида таъкидлаган ҳолда субъектив модалликнинг аксиологик турини намоён этувчи муҳим омиллардан бири эканлигига ҳам эътиборини қаратишади. Негаки кириш сўзлар қатнашган гап муаллиф ёки сўзловчининг келажакка қаратилган, лекин аynи вақтда мавҳум ва гумонли ҳиссиётларини ифода этувчи қадрли ва аҳамиятли жиҳатларини ҳам ёритиш учун хизмат қилади: Эҳтимол, унинг толеи ҳам мана шу булоққа ўхшаб, баланд бир нуқтадан қайта кўз очар. Балки бу баланд нуқта шеърятдадир (П. Қодиров. Юлдузли тунлар)

Тахлил ва натижалар. Аксиологик модаллик мазмунини шакллантирувчи тил бирликлари қаторида кириш сўзлар воқеалар, предмет-ҳодисаларнинг тасвирини, баҳосини муаллифнинг нуқтаи назари орқали акс эттиради. Фалсафий луғатда қайд этилишича, ҳар қандай турдаги баҳо тузилмаларида объектив баҳо аниқ кўринади ва шу объектга нисбатан ижобий ёки салбий баҳо ифодаланган бўлади: Демак, кейинги мағлубият ва саргардонликларни унинг ўзи ҳам ёзишни истамаган экан! (П.Қодиров. Юлдузли тунлар) Келтирилган матнда объект томонидан иш-ҳаракатнинг бажарилмаганлиги маълум бир ишга нисбатан истак ва хоҳишнинг йўқлиги билан изоҳланади. Шу ўринда аксиологик модалликка ёндош турувчи, сўзловчининг хоҳиш-истаги асосида ҳаракатни бажариш мумкинлигини ифодаловчи деонтик модалликнинг воқеланишини эга олиш жоиздир.

Маълумки, инсонлар кишиларнинг ижобий ҳатти-ҳаракатларига эътибор қилишдан кўра, асосан, салбий ҳолатларни кузатишга мойиллик сезадилар, чунки ижобий ҳолатнинг ҳис-туйғуларимизга таъсири камроқ бўлади. Салбий баҳолаш лексикасининг бойлиги (кенг маънода айрим объект ва буюмларни салбий баҳолаш инobatга олганда) ижобий таърифлар лексикасидан кўра кўп ва хилма-хилдир. Лекин субъектив баҳо акс этган кириш сўзли матнларнинг шаклан салбий, лекин мазмунан ижобийликка эгалиги аксиологик модалликнинг баҳо аниқлаш кўлами хилма - хил эканлигидан далолат беради: Қосимбек маъюс бош эгиб:

– Афсус, хоним ҳазратлари, афсус! – деди. – Қулингиз Самарқанддаги Хуфиялардан келган бир хабарни амирзодамга кўрсатишдан тортинган эдим. Сизларни ҳам хавотирлантормоқчи эмас эдим... (П. Қодиров. Юлдузли тунлар) Афсусланиш мазмунига эга юқоридаги матнда сўзловчининг нохуш хабарни айтмаслик ортида тингловчиларни аяш, уларнинг беҳавотирлигини таъминлаш мотивлари гавдаланган.

Афсусланиш ва норозилик кайфиятлари баъзида сўзловчининг ўзига мурожаати шаклида ҳам бўлади. Бунда сўзловчининг ҳис-туйғулари билан бир қаторда ўзига нисбатан муносабат, баҳо сезилиб туради. Бу баҳо аксарият ҳолларда пушаймонлик маъносидан иборат бўлади.

Бадий матнни ўрганишда аксиологик йўналиш – бу янги, ҳали батамом шаклланиб улгурмаган тадқиқот соҳаси бўлиб, матнда ёритиладиган ва ўқувчига маълум қилинаётган воқеа ва ҳодисаларни “кадрият” семаси орқали таҳлил қилишни тақозо этади. Бу йўналиш функционал, лингвомаданий, коммуникатив, лингвоэтник, антропоцентрик ёндашувлар ютуқларига таянади.

Аксиологик (баҳоловчи) модаллик бу – объектнинг маълум кадриятлар тизими нуқтаи назаридан тавсифий белгисидир. Ҳар бир объектнинг аксиологик мақоми куйидаги сўз ва сўз бирикмалари томонидан ифодаланиши мумкин: “яхши”, “ёмон”, “(баҳолаш маъносидан) фарқи йўқ”; “яхшироқ”, “ёмонроқ”, “тенг”, “ижобий қимматли”, “яхшилиқ саналади”, “салбий қийматли”, “ёмонлик саналади”.

Фикрлар орасидаги боғлиқлик, мазмуний яқинлик, изчилликни билдирувчи

кириш сўзларда таъкид ва қатъий оҳанг кучлилик қилади. Кириш сўзларнинг бошқа тил бирликларидан маъно англатиш жиҳатидан фарқи шундаки, уларда маъно кўчиш ҳодисаси бўлмайди: ҳар бир кириш сўз ўзлари билдирган қатъий маъно бўйича матнда қўлланилади.

– Аввало, фозил шаҳарга маърифат ва тарбия керакдир... Сониян, фозил шаҳарда косибчилик ривож топсин... Алқисса, фозил шаҳар бамисли соғлом бадан, солимул аъзодур... (М.Али. Сарбадорлар)

Хулоса шуки, кириш сўзлар субъектив муносабат билан боғлиқ ҳолда – аксиологик баҳонинг ифодаловчиси сифатида – бадиий матнда иштирок этади. Аксиологик баҳонинг асосий мундарижаси эса қадрият сифатига эга бўлган воқеликни тасвирлаш, баҳолаш йўли билан муаллифнинг асосий мақсадини адресат (тингловчи, ўқувчи)га етказишдир. Бу эса прагматик вазифа бажарилаётганлигидан далолат беради.

АДАБИЁТЛАР

1.Боймирзаева С. Ўзбек тилида матннинг коммуникатив – прагматик мазмунини шакллантирувчи категориялар. Филол.фанлари д-ри... дис. – Тошкент –2011. – Б.180.

2.Комилова Г. Ўзбек тилидаги мақолларнинг аксиолингвистик таҳлили. Филол. фанлари фалсафа д-ри (PhD)... дис. автореф. – Тошкент, 2022. – Б.21.

3.Костюченко В. Аксиологическая модальность в русских и английских сетевых ток-шоу и интернет-комментариях: семантический, прагматический и лингвокультурологический аспекты // Вестник МГЛУ. Сер. 1, Филология. – Минск : МГЛУ, 2019. – № 2 (99). – С. 36–46.

4.Мощева С.В. Аксиологический и гносеологический аспекты массмедиального дискурса // Известия вузов. Серия «Гуманитарные науки» 8 (1). – С.73.

5. Рустамов А. Сўз хусусида сўз. – Тошкент: Extremum Press, 2010. – Б. 7.

6. Салаев Ф., Қурбониёзов Г. Адабиётшунослик атамаларининг изохли сўзлиги. – Тошкент: Янги аср авлоди, 2010. – Б.26.

7. Ўринбоев Б. Синтактик муносабатлар. – Самарқанд, 2005. – Б.112-114.

БАЗОВЫЕ КРИТЕРИЯ ОТБОРА ЛЕКСИЧЕСКОГО МИНИМУМА АНГЛИЙСКОЙ ТЕРМИНОСИСТЕМЫ ТУРИЗМА

Мамараимова Дилдора Бахтияровна
Преподаватель, Термезский государственный университет

Аннотация: Языковой материал, составляющий содержание обучения, представляет собой некоторое множество однородных в определенном отношении совокупностей языковых фактов, которые в методике получили название «языковых минимумов». По словам Морковина В.В., языковые минимумы с точки зрения минимизации и компрессии определяются как «наименьшие в количественном отношении совокупности элементов языка, свойств этих элементов и правил их функционирования, которые при совмещении образуют уменьшенный аналог языка, сохраняющий в заданных пределах способность выполнять определенные функции, свойственные языку в целом или какой-либо его разновидности».

Ключевые слова: академический подход, коммуникативный подход, иноязычное образование, дистанционное обучение, смешанное обучение, подготовка учителей

BASIC CRITERIA FOR SELECTING THE LEXICAL MINIMUM OF THE ENGLISH TERMINOLOGICAL SYSTEM OF TOURISM

Mamaraimova Dildora Bakhtiyarovna
Lecturer, Termez State University

Annotation: The language material that makes up the content of training is a set of homogeneous in a certain respect sets of linguistic facts, which in the methodology are called «language minima». According to Morkovin V.V., from the point of view of minimization and compression, language minima are defined as «the smallest quantitatively set of elements of the language, the properties of these elements and the rules for their functioning, which, when combined, form a reduced analogue of the language that retains, within the given limits, the ability to perform certain functions inherent in the language as a whole or any of its varieties».

Keywords: academic approach, communicative approach, foreign language education, distance learning, blended learning, teacher training

TURIZMNING INGLIZ TILI TERMINOLOGIK TIZIMINING LEKSIK MINIMUMINI TANLASHNING ASOSIY MEZONLARI

Mamaraimova Dildora Bakhtiyarovna
O'qituvchisi, Termiz davlat universiteti

Annotatsiya: Ta'lim mazmunini tashkil etuvchi til materiali - bu metodologiyada «til minimumlari» deb ataladigan ma'lum jihatdan bir hil til faktlari to'plamidir. Morkovin V.V.ning fikriga ko'ra, minimallashtirish va siqish nuqtai nazaridan til minimalari «til elementlarining eng kichik miqdoriy to'plami, bu elementlarning xususiyatlari va ularning ishlash qoidalari, ular birlashganda bir shaklni tashkil qiladi. umumiy tilga yoki uning har qanday turlariga xos bo'lgan ma'lum funktsiyalarni bajarish qobiliyatini berilgan chegaralar ichida saqlaydigan tilning qisqartirilgan analogi».

Kalit so'zlar: akademik yondashuv, kommunikativ yondashuv, chet tili ta'limi, masofaviy ta'lim, aralash ta'lim, o'qituvchilar malakasini oshirish

Введение. Центральное место среди языковых минимумов, несомненно,

занимают минимумы лексические. Как указывают исследователи Скалкин В.Л. и Варезкина Н.В., термин «лексический минимум» используется в методической литературе в двух значениях. Впервые, лексическими минимумами называют списки слов, подлежащих обязательному усвоению на определенном этапе изучения неродного языка. Во-вторых, лексическими минимумами нередко являются учебные одноязычные и двуязычные словари, предназначенные для лиц, изучающих тот или иной иностранный язык. [2. С. 59-62] Как известно, существуют определенные принципы отбора лексического минимума: тематический отбор, частотность, прогнозирование ошибок по языковой интерференции, семантический отбор, принцип сочетаемости, принцип стилистической неограниченности, а также принцип словообразовательной ценности.[5. С. 3-8] Под тематическим отбором понимается отбор довольно ограниченного количества специальных слов и выражений, без которых не возможно общение по той или иной теме (a teacher, a housewife, a singer).

Литературный обзор. Частотность употребления слов и словосочетаний определяется при помощи ряда учебных словарей, учебников и справочников (a teacher, a housewife, a pupil).

1) этимологический критерий, т.е. учет происхождения эквивалента изучаемого англоязычного термина в узбекском языке (прямое заимствование, калька, полукалька, собственно узбекское);

2) критерий облигаторности, т.е. учет обязательности / необязательности для изучения и понимания студентами того или иного англоязычного термина туризма (определяется по частным характеристикам слова);

3) критерий лексикографической изученности, т.е. учет факта регистрации основными словарями общепринятой дефиниции термина;

4) критерий учета теоретических знаний студентов по туристике, т.е. опора на знание семантики термина туризма, усвоенное на занятиях по общепрофессиональным и специальным дисциплинам.

Заметим, что именно эти критерии были положены нами в основу формирования словника составленного нами англо-русского словаря терминов туризма для студентов, будущих специалистов в сфере туризма.

Прогнозирование ошибок по языковой интерференции помогает отобрать лексический минимум, необходимый для правильного и идиоматичного выражения мыслей учащегося (a doctor, a dentist, an officer). Семантический отбор подразумевает, что отбираемые слова должны выражать наиболее важные понятия, соответствующие изучаемой тематике устной и письменной речи (an engineer, a pupil, an economist). Принцип сочетаемости указывает на то, что ценность лексики определяется в зависимости от ее способности сочетаться с другими словами. Чем выше сочетаемость слова, тем оно более ценно с точки зрения коммуникации (to work in an office, a teacher of Russian, to want to be a runner). Принцип словообразовательной ценности – это принцип способности слов образовывать новые слова с помощью префиксов, аффиксов (a dancer, a worker, a jumper). Основная цель работы над лексикой на начальном этапе – формирование словарного запаса, необходимого и достаточного для элементарного общения в учебной и обиходно-бытовой сфере; а также обеспечение лексического наполнения для усвоения грамматики. На начальном этапе необходима строгая минимизация лексики. Преподаватель может выходить за рамки минимума, но он должен понимать, что ничего лишнего давать не следует. Одновременно с изучением грамматических единиц мы обучаем речи, поэтому лексика должна организоваться тематически. Рассмотрим содержание лексического минимума по английскому языку младших школьников на примере учебника “English” второго класса, автор – Верещагина И.Н., взяв для анализа такую тему как «Профессии». Изучив лексический минимум по данной

теме, было отобрано 45 лексических единиц, приемлемых на начальном этапе изучения английского языка и подходящих к требованиям начальной школы.[3] В данной теме преобладающее большинство лексических единиц составляют существительные, так как активный словарь здесь – это название самых различных профессий (a teacher, a runner, an officer, a pupil, a businessman). Принято различать активный и пассивный лексический минимум. В активный, или продуктивный, словарь входят слова, которые учащиеся должны усвоить и употреблять для выражения своих мыслей. Пассивный, или рецептивный, словарь составляют слова, которые школьники должны понимать при чтении и слушании иноязычной речи. В лексический минимум по теме «Профессии» входит пассивная лексика (27слов) и наиболее употребляемые активные слова (18 слов). Необходимо отметить, что отбор активного лексического минимума должен осуществляться при планировании учебного процесса и разработке соответствующих учебных материалов осознанно и целенаправленно, исходя из конкретных целей и содержания обучения. Многие профессии, о которых говорится в данном учебнике, совпадают по фонетическому и семантическому сходству с их русскими эквивалентами (доктор – a doctor, офицер – an officer, экономист – an economist). Такие лексические единицы легче запоминаются младшими школьниками и становятся наиболее употребляемыми.

Обсуждение и результат. Подбирать лексический минимум для работы над какой-то определенной темой можно ориентируясь на: 1) уровень развития учащихся, их кругозор; 2) задачи урока; 3) конкретную ситуацию общения; 4) уровень обучаемости учащихся и т. п. При необходимости объем лексического минимума младших школьников можно расширять, выходя за рамки программных требований. Исходя из приведенных выше наблюдений, можно сделать вывод что, одна из основных задач описания языка в целях его преподавания состоит в целесообразном и корректном с точки зрения науки содержании языкового материала. В связи с этим отбор лексического материала в методике является первым и решающим этапом в процессе построения обучения. Владеть всем словарным составом языка невозможно, поэтому обучение лексике должно быть определенным образом ограниченным и управляемым.

За время, прошедшее с момента издания первого выпуска, в тестологии произошли заметные изменения. Тестирование стало неотъемлемой частью учебного и учебно-организационного процесса, как в высшей, так и в средней школе. В связи с введением Единого государственного экзамена к работе по подготовке к тестированию приступили широкие массы учителей школ и преподавателей вузов. Многие преподаватели прошли повышение квалификации в области тестологии. Отечественными тестологами был накоплен новый опыт, расширился спектр изучаемых проблем. В книге добавились новые главы, посвященные тестированию школьников и интернет-технологиям в языковом тестировании. Добавились и новые авторы. Однако составители и редактор сочли необходимым сохранить общую структуру издания, многие названия глав и разделов, наполнив их новым содержанием. От некоторых устаревших разделов пришлось полностью отказаться. В настоящем издании рассматриваются теоретические основы тестологии — проблемы терминологии, понятийного аппарата, типологии тестов, методов тестирования языковых навыков и видов речевой деятельности, — ввиду того, что настоящее издание может быть использовано в качестве материала для чтения лекций. Кроме того, рассматриваются проблемы прикладного, практического характера — способы статистической обработки тестовых данных. По мнению одних, этимологически слово «тест» происходит из старофранцузского языка и обозначает небольшой сосуд из глины, который алхимики использовали для проведения опытов². В других источниках дается два значения: «1) испытательная присяга,

религиозная английская клятва, которую каждый вступающий в общественную должность должен давать, чтобы доказать, что он не тайный католик; 2) плоский плавленный сосуд или сосуд из выщелоченной золы для выделения олова из золота или серебра»³. Не следует забывать, что тесты впервые были применены в психологической науке много лет назад как инструмент для измерения определенных функций поведения человека. И все определения теста исходили из их психологической сущности. Так, например, одно из первых определений теста было дано около ста лет назад С.Г.Геллерштейном. Он определил тест как испытательный эксперимент, носящий характер определенного задания, которое стимулирует определенную форму активности и выполнение которого, поддаваясь количественной и качественной оценке, служит симптомом совершенства определенных функций⁴. Легко заметить, что в этом определении произошло отождествление понятий «эксперимент» и «тест». Вероятно, для психологии в таком уравнивании понятий заключен известный смысл, ибо зачастую весь психологический эксперимент может уложиться в рамки того или иного теста. Для методики преподавания иностранного языка подобное отождествление недопустимо: здесь понятие «эксперимент» не покрывается понятием «тест», так как первое является общим по отношению ко второму, более частному. Для методики преподавания иностранного языка тест — это одно из средств контроля и один из методов эксперимента Педагогическому же тесту нужна своя дефиниция. Э.А.Штульман определяет педагогический тест как контрольные задания, проводимые в равных для всех обучающихся условиях, длительность и характер которых строго соотнесены с объективными факторами (такими как общая цель обучения и конкретно данного теста, возрастные особенности обучающихся, характер изученного материала) и результаты выполнения которых поддаются количественной оценке, являясь показателем определенных итогов учебного процесса к моменту проведения данного теста⁵. Без учета языковой специфики иностранного языка как предмета не представляется возможным сформулировать конкретное определение языкового теста. Для решения этой проблемы необходимо выделить частное направление в тестировании — лингводидактическое тестирование (language testing), которое находится на стыке двух важных областей: с одной стороны, оно является областью методики преподавания иностранных языков, а с другой — относится к педагогическому (предметному) тестированию как части общей тестологии. Сущность этого направления раскрыта в книге «Лингводидактическое тестирование» В.А.Коккота. Автор вводит термин «лингводидактический тест» и определяет его как «подготовленный в соответствии с определенными требованиями комплекс заданий, прошедший предварительную апробацию с целью определения его показателей качества и позволяющий выявить у тестируемых степень их языковой (лингвистической) и / или речевой (коммуникативной) компетенции, результаты которого поддаются определенной оценке по заранее установленным критериям»⁷. Под лингвистической компетенцией в отечественной науке, вслед за Н.Хомским, подразумевается «способность понимать и продуцировать неограниченное число правильных в языковом отношении предложений с помощью усвоенных языковых знаков и правил их соединения»⁸, а под коммуникативной — способность осуществлять речевую деятельность, реализуя коммуникативное речевое поведение на основе фонологических, лексико-грамматических, социолингвистических и страноведческих знаний и навыков с помощью умений, связанных с дискурсивной, иллокутивной и стратегической компетенцией, в соответствии с различными задачами и ситуациями общения⁹. Первое есть часть второго.

Выводы и предложения. В связи с тем, что основным языком межкультурного

общения, в том числе и научного, является английский язык, мы считаем уместным провести параллели между традиционными российскими и англоязычными терминами, одновременно представив основные понятия тестологии. Очевидной является ведущая роль так называемых BANA-стран (Britain, Australasia, North America) в области языкового тестирования. В этих странах интенсивно проводятся исследования, развиваются различные технологии тестирования, что, несомненно, оказывает влияние на развитие языкового тестирования в нашей стране. Иногда происходит прямой перенос англоязычных терминов в отечественную методику. Это приводит к тому, что в области языкового тестирования существуют различные термины, которые определяют одно и то же понятие и используются как эквиваленты. Кроме того, проблема оценки качества обучения, степени сформированности иноязычной коммуникативной компетенции, уровня владения различными видами речевой деятельности настолько многогранна и многоаспектна, что это не могло не отразиться в многообразии тестологических терминов. В данном разделе нами предпринята попытка сопоставить некоторые основные понятия, которые наиболее часто встречаются в работах отечественных ученых в области тестологии и языкового тестирования с соответствующими терминами, которые используются различными зарубежными авторами, в частности британскими и американскими. В своей работе мы использовали анализ опыта тестирования, описанный в научной и методической литературе за последние два десятилетия. В современных условиях в отечественной методике для обозначения сложного и многообразного понятия «контроль качества обучения» используются термины «оценка качества усвоения знаний», «измерение знаний». Употребляются также термины «отслеживание учебных достижений учащихся», «диагностика», «педагогические измерения учебных достижений», «мониторинг», «экспертиза», «образовательная статистика», «квалиметрический мониторинг»¹⁹. Термин «контроль» в широком смысле включает в себя надзор, проверку, оценку, измерение, управление.

ЛИТЕРАТУРА

1. Алаудинова Д. Theoretical approach of oral communication competency // Общество и инновации. – 2022. – Т. 3. – №. 3/S. – С. 147-151.
2. Alaudinova, D. R., and Sh M. Shirinkulova. «TRANSLATING PROBLEMS OF MEDICAL ENGLISH TERMS.» Преподавание классических языков в эпоху глобальной информатизации. 2019.
3. Alaudinova D. R., Mamatqulova N. X., Erdonova M. H. USE OF PHRASAL VERBS IN TESTS ON MEDICAL DISCIPLINES //ВЗАИМОДЕЙСТВИЕ НАУКИ И ОБЩЕСТВА: ПРОБЛЕМЫ И ПЕРСПЕКТИВЫ. – 2019. – С. 106-107.
4. Верецагина И.Н., Бондаренко К.А., Притыкина Т.А. Учебник “English”, часть 5. М.: Просвещение, 2008. С. 33-70.
6. Скалкин В.Л., Варежкина Н.В. К вопросу функциональной единицы лексико – фразеологического минимума // Иностранный языки в школе. №5. 1991.
- 3) Фалькович М.М. // Лексический минимум по английскому языку. М.: Высшая школа, 1972.
- 7) Rustamovna A. D. Technology Of Teaching Languages //JournalNX. – 2020. – С. 180-183.

РОЛЬ ДИДАКТИЧЕСКИХ И УЧЕБНО-РОЛЕВЫХ ИГР В ПРОЦЕССЕ ОБУЧЕНИЯ РУССКОМУ ЯЗЫКУ

Ярматова Мехринисо Азаматовна
старший преподаватель кафедры Узбекского языка и литературы
Каршинского инженерно-экономического института

Аннотация: В этой статье рассмотрены игровые технологии в обучении русскому языку. Приведены примеры игр, которые являются ценным средством воспитания умственной активности, развивают речь, активизируют психические процессы, вызывают у учащихся живой интерес к процессу познания. В статье, раскрывается роль дидактических игр в развитии познавательных, умственных, творческих способностей учащихся.

Ключевые слова: Дидактические игры, игры беседы, словесные игры, речевые игры, ролевые игры, воспитание, обучение.

THE ROLE OF DIDACTIC AND EDUCATIONAL ROLE GAMES IN THE PROCESS OF TEACHING THE RUSSIAN LANGUAGE

Yarmatova Mehriniso Azamatovna
Senior Lecturer, Department of Uzbek Language and Literature, Karshi
Engineering and Economics Institute

Abstract: This article discusses gaming technologies in teaching the Russian language. Examples of games are given, which are a valuable means of educating mental activity, develop speech, activate mental processes, arouse students' keen interest in the process of cognition. The article reveals the role of didactic games in the development of cognitive, mental, creative abilities of students.

Keywords: Didactic games, conversation games, word games, speech games, role-playing games, education, training.

RUS TILINI O'QITISH JARAYONIDA DIDAKTIK VA O'RBIY ROLILI O'YINLARNING O'RNI

Yarmatova Mehriniso Azamatovna
Qarshi muhandislik-iqtisodiyot instituti o'zbek tili va adabiyoti kafedrasida katta
o'qituvchisi

Введение. Обучение устной речи, которая является основной формой общения, одна из основных практических целей преподавания русского языка. Целью практического курса русского языка является обучение учащихся умению вести устный диалог и беседу на темы из окружающей жизни и правильно выражать на русском языке свои мысли, используя изученный лексический и грамматический материал.

В процессе обучения русскому языку широко используются такие приёмы, как разыгрывание диалогов, речевых ситуаций, разговор по картинкам, действие по распоряжению, различные игры.

Литературный обзор. Достичь поставленной цели, особенно на начальном этапе можно, если есть различные игры, ведь в этом возрасте игра имеет большое значение в жизни детей. Она помогает обучению, облегчает процесс усвоения, и очень важна с точки зрения мотивации. Игра помогает сделать любой учебный материал увлекательным, вызывает у учащихся глубокое удовлетворение, стимулирует работоспособность, облегчает процесс усвоения знаний.

Игры используются с различными целями при введении и закреплении лексики и синтаксических моделей.

«Игра – это искра, зажигающая огонек пытливости и любознательности», -

говорил В.А. Сухомлинский

«Игра – это жизненная лаборатория детства, дающая тот аромат, ту атмосферу молодой жизни, без которой эта пора ее была бы бесполезна для человечества. В игре, этой специальной обработке жизненного материала, есть самое здоровое ядро разумной школы детства». С. Т. Шацкий

При применении игр в процессе обучения соединяются дидактические (учебные) и игровые задачи.

Среди многообразия игр, которые используются в работе с детьми в школе, различают: учебно-ролевые (сюжетно-ролевые) и дидактические игры.

Дидактические игры специально создаются педагогами в учебно-воспитательных целях, являются познавательными и развивающими.

В настоящее время существует большое количество игр, которые учитель может использовать на уроке русского языка и литературы в процессе работы по игровой технологии (игры - путешествия; лингвистические кроссворды; лингвистическое лото и т.д.).

Дидактические игры — это различные игры с правилами, которые специально создаются педагогикой для обучения и воспитания учащихся.

Дидактическая игра является ценным средством воспитания умственной активности, она активизирует психические процессы, вызывает у учащихся живой интерес к процессу познания.

Кроме речевого развития, в игре осуществляется познавательное развитие, так как эти игры способствуют расширению представлений об окружающей действительности, совершенствованию внимания, памяти, наблюдательности и мышления.

Дидактическая игра развивает речь учеников: пополняет и активизирует словарь, формирует правильное звукопроизношение, развивает связную речь, умение правильно выражать свои мысли.

В различных сборниках указано более 500 дидактических игр, но четкая классификация игр по видам отсутствует. Часто игры соотносятся с содержанием обучения и воспитания. В этой классификации можно представить следующие типы игр:

игры беседы
словесные игры,
речевые игры и др.

Обсуждение. Одним из разновидностей дидактической игры является словесная игра. Встречается словесная игра повсюду: шутки КВН, любые каламбуры, большинство анекдотов, все виды «вордов», ребусы, многие рекламы и т.д. — все это словесная игра. Начальная подготовка — только знание букв русского алфавита. Подобная игра помогает развивать грамотность, её можно использовать для запоминания правил русского языка. Самое важное, что словесная игра — это большое поле для творчества, самореализации.

В школьной практике широко используются словесные игры. Словесные игры построены на словах и действиях играющих. В таких играх дети учатся, опираясь на имеющиеся представления о предметах, углублять знания о них, так как в этих играх требуется использовать приобретенные ранее знания в новых связях, в новых обстоятельствах. Дети самостоятельно решают разнообразные мыслительные задачи; описывают предметы, выделяя характерные их признаки; отгадывают по описанию; находят признаки сходства и различия; группируют предметы по различным свойствам, признакам; находят алогизмы в суждениях и др.

В начальных и старших классах игры со словом направлены в основном на развитие речи, воспитание правильного звукопроизношения, уточнение, закрепление и активизацию словаря, развитие правильной ориентировки в пространстве.

Они применяются на этапе закрепления и повторения знаний детей («Третий лишний», «Назови одним словом», «Кому, что нужно?» и др.).

Игра «Третий лишний».

Записывают словарные слова тройками (слуховой диктант). Ученик должен назвать лишнее слово и обосновать свой выбор. «Третьим лишним» могут быть признаны разные слова по разным основаниям. Например,

Ученик, школа, карандаш лишним является школа ж. р

Дидактическая игра «Назови одним словом» предназначена для учеников начальных классов. Посредством игры ребенок учится размышлять, строить логические цепочки, объяснять мнение, классифицировать, у него расширяются кругозор и личный словарь.

Самый простой вариант занятия – педагог демонстрирует карточку, а воспитанник называет иллюстрированный предмет. Например: «Кто здесь нарисован?» – «Ворона», «Ласточка», «Синица», «Журавль», «Снегирь», «Кукушка» – «Назови нарисованное одним словом?» – «Птицы». Или: «Что здесь нарисовано?» – «Боровик», «Лисички», «Волнушка», «Груздь» – «А вместе это?» – «Грибы».

Для дидактической игры «Назови одним словом» можно составить карточки по следующим категориям:

- домашние питомцы;
- лесные звери;
- птицы нашего края;
- насекомые;
- речные рыбы;
- морские обитатели;
- фрукты;
- цветы;
- съедобные грибы;
- овощи;
- ягоды;
- деревья;
- транспорт;
- детские игрушки;
- кухонная посуда;
- мебель;
- пищевые продукты;
- спортивные аксессуары;
- школьные принадлежности;
- гардероб;
- музыкальные инструменты;
- бытовые инструменты.

Можно организовать командную игру. Пусть воспитанники разделятся на две группы. Педагог в произвольном порядке показывает группам игроков карточки. Дети должны перечислить объекты, дать им общее наименование. Побеждает команда, у которой больше правильных ответов.

Играя с карточками, можно объединять предметы не только по общим свойствам, но и по окраске, съедобности или несъедобности, живому или неживому состоянию. Эту игру можно проводить при объяснении темы профессия. Учитель будет называть человека по профессии, а ученики скажут, что нужно ему для работы. «Доктор!» - говорит учитель

Шприц, термометр, таблетка, аппарат, - отвечают ученики

Учитель называет профессии, знакомые детям данной группы:

врач, медсестра, воспитатель, няня, дворник, шофер, летчик, повар и д. т.

Можно предложить обратный вариант. Учитель называет предметы труда людей определенной профессии, а ученики называют профессию.

Читает, рассказывает, учит читать, считать, оценивает - говорит учитель и передает речку кому-либо из учеников.

Учитель - отвечает тот и возвращает ручку ей.

В этой игре, как и в других играх, где в правилах предусматривается умение быстро отвечать, необходимо помнить об индивидуальных особенностях детей. Есть медлительные дети, их надо приучать думать быстрее, но делать это следует осторожно. Такого ученика лучше вызвать отвечать первым, так как в начале игры большой выбор слов.

Ученики самостоятельно решают разнообразные мыслительные задачи; описывают предметы, выделяя характерные их признаки; отгадывают по описанию; находят признаки сходства и различия; группируют предметы по различным свойствам и др.

Игры-беседы (диалоги). В основе игры-беседы лежит общение педагога с учениками, ученика с педагогом и учеников друг с другом. Это общение имеет особый характер игрового обучения и игровой деятельности учеников. В игре-беседе учитель часто идет не от себя, а от близкого ученикам персонажа и тем самым не только сохраняет игровое общение, но и усиливает радость его, желание повторить игру. Можно использовать игру «Разговор по телефону», цель развить у учащихся свободу речевых высказываний, правильно вести диалог составляют диалог по любой картине. Выбираются 4 ученика, которые будут озвучивать разговор.

Воспитательно - обучающее значение заключено в содержании сюжета-темы игры, в возбуждении интереса к тем или иным аспектам объекта изучения, отраженного в игре. Познавательное содержание игры не лежит «на поверхности»: его нужно найти, добыть--сделать открытие и в результате что-то узнать.

Ценность игры - беседы заключается в том, что она предъявляет требования к активизации эмоционально-мыслительных процессов: единства слова, действия, мысли и воображения детей. Игра-беседа воспитывает умение слушать и слышать вопросы учителя, вопросы и ответы детей, умение сосредоточивать внимание на содержании разговора, дополнять сказанное, высказывать суждение. Все это характеризует активный поиск решения поставленной игрой задачи. Немалое значение имеет умение участвовать в беседе, что характеризует уровень воспитанности.

Основным средством игры-беседы является слово, словесный образ, вступительный рассказ о чем-то.

Речевые игры способствуют развитию речи у детей. Содержание таких игр так же разнообразно и зависит от целей, с которыми их использует педагог. Кто больше назовет действий?», «Кто, что делает?», «Скажи по-другому», «Закончи предложение», Найдите лишнее слово. «Режим дня», «Эрудит», «Разговариваем по телефону», «Кто быстрее...», «Говори наоборот», «Назови много слов», «О ком я говорю», Веселые рифмы и др

Дидактическая игра «Кто больше назовет действий?»

Цели этой игры учить подбирать глаголы, обозначающие действия, развивать память, внимание. Учитель задает вопросы, ученики отвечают глаголами.

– Что можно делать с цветами? (рвать, нюхать, смотреть, поливать, дарить, сажать)

– Что делает дворник? (подметает, убирает, поливает, чистит дорожки от снега)

Для расширения и активизации глагольного словаря можно использовать игру «Вспомни, что делает».

Можно использовать картинку с изображением ученика, инженера, мамы, папы. Ход. Учитель показывает учащимся картинку с изображением доктора и предлагает подумать и сказать, что может делать врач (ходить, проверять, прыгать, есть, играть, рисовать, лечить, слушать, помогать и т.д.). Аналогично происходит подбор действий по другим картинкам.

Загадки-шутки «Что это?»

Представьте себе вывески, о которых мы сейчас напомним, и если вы их хорошо помните, то запишите.

Над входом в магазин, где продают хлеб, написано: ...

Над магазином, где есть торты и конфеты, вывеска: ...

Там, где можно получить и обменять книги, написано: ...

На мастерской, где шьют одежду, надпись: ...

На доме, где можно сделать фотокарточку, вывеска: ...

Ответы: булочная, кондитерская, библиотека, ателье, фотография

Кто быстрее найдёт иноязычные слова и заменит их русскими?

1. При проверке было выявлено немало дефектов.
2. Мемуары великого русского писателя читаются с интересом.
3. Все работали с энтузиазмом.
4. Экспонаты выставки были впечатляющими.
5. Мы гордимся нашим голкипером.
6. В сплаве обнаружено мизерное количество меди.

Кто быстрее найдёт устаревшие слова и заменит их современными (общеупотребительными)?

1. Горят румянцем свежие ланиты.
2. Устами младенца глаголет истина.
3. Старец нахмурил чело.
4. Очи её горели каким - то огнём.

Игра «Эрудит»

Угадай слово по толкованию его лексического значения.

1. Сосуд особого устройства, предохраняющий помещённый в него продукт от остывания или нагревания. (Термос)
2. Участок земли, засаженный фруктовыми деревьями, цветами, кустами. (Сад)
3. Проход, соединяющий отдельные части квартиры, здания. (Коридор)
4. Фрукты или сладкое блюдо, подаваемое в конце обеда. (Десерт)

Говори наоборот

Цель игры: побуждать подбирать антонимы разных частей речи.

Педагог называет слово, а дети называют другое слово, но с противоположным значением. Для игры удобно использовать мяч. Примерный перечень антонимов - существительных:

ночь - день	утро - вечер	небо - земля	правда - ложь
пол - потолок	сила - слабость	девочка - мальчик	суша - вода
свет - темнота	верх - низ	север - юг	запад - восток
холод - жар	огонь - вода	друг - враг	лето - зима

Для игры подбираются антонимы всех частей речи.

В развитии речи ребенка, его творческого мышления большое значение имеет игра «Составь слова из следующих букв»:

а) к, о, с	а) е, р, о, м	а) л, а, н, е, п, т, а
б) у, д, б	б) ш, а, к, а	б) к, ч, а, р, у
в) м, р, и	в) а, к, у, р	в) ч, а, к, о, с
г) т, о, р	г) б, о, н, е	г) п, о, г, и, р
д) ы, с, р	д) а, с, о, к	д) р, о, д, о, г
е) д, м, ы	е) д, а, в, о	е) к, о, н, о

«Назови много слов»

Игра направлена на формирование навыка подбора смыслов многозначных слов.

Плывет - (пароход, лодка, пловец, бревно, утка)

Летит - (самолет, птица, комар, воздушный шар, человек)

Растет - (дерево, строящийся дом, ребенок, растения, волосы)

Ползет - (змея, ребенок, вьюнок, время)

Визжит - (пила, щенок, ребенок)

Умывается - (кошка, человек, природа)

Висит - (паутина, груша)

Шипит - (змея, сковородка, злой человек)

Сверкает - (звезда, пуговица, брошь)

Поливает - (дождь, лейка, душ)

Дидактические игры на активизацию ассоциативных смысловых связей между словами

« О ком я говорю ?»

Игра направлена на закрепление навыка определения названия предмета по ряду существенных признаков.

Ползет, шипит, извивается, блестит, жалит - кто это?

Поет, летает, хватает, кормит, заботится

Варит, солит, мешает, жарит, режет

Копают, рыхлит, поливает, пропалывает

Найдите лишнее слово.

1. Путь кораблю преградил ледяной айсберг.

2. У ворот сидели старые старушки.

3. Вся ушиб локоть руки.

Ролевая игра — это методический прием, при котором обучающийся должен свободно импровизировать в рамках заданной ситуации, выступая в роли одного из её участников. Ю.В.Рындина отмечает, что «войдя в роль, ученики «вживаются» в различные проблемные ситуации, с которыми они могут столкнуться в жизни, демонстрируя в полном объёме иноязычной коммуникативной компетенции определённое решение проблемы. Таким образом, основная цель ролевой игры заключается в том, чтобы сформировать у школьников умение реализовать свои замыслы и проекты различной степени сложности. Она позволяет избавиться от мыслительных шаблонов; учит чётко и ясно формулировать свои мысли на иностранном языке; оттачивает многие начальных публичные качества личности: самостоятельность, инициативность, оригинальность, креативность, стремление выразить свою собственную истину»

Ролевые игры помогают детям развивать социальный и эмоциональный интеллект. Дети учатся понимать социальные сигналы, управлять своими эмоциями, принимать решения и выполнять различные действия.

Результат. Дети лучше учатся в группах. Им необходимо общение с сверстниками и взрослыми, чтобы научиться чему-то новому.

Ролевые игры – веселый и интересный способ занять ребенка и развить у него новые навыки.

Учитель. Эта игра хорошо подходит для начальных классов и для старшекласников. Игра в школу нравится практически всем ученикам. Заранее нужно дать ученикам тему – и они подготовятся и будут обучать друг друга.

Ведущий ТВ-шоу. Это одна из самых интересных ролевых игр для детей и для старшекласников. Предложите ученику создать собственное телешоу. Он может придумать идею и сценарий шоу. Это может быть выпуск новостей, сериал и т. д. – все, на что способна фантазия ученика.

Радиоведущий. Эта игра похожа на предыдущую. Дети любят ее, потому что она дает им много возможностей для общения. Дайте ребенку скрученную в трубку газету – это будет его микрофон. Ученику понравится эта игра, и он с удовольствием будет собирать новости.

Обучение русскому языку подразумевает не только освоение норм письменной и устной речи, но и норм произношения. Вот почему целесообразно на каждом уроке находить возможность для отработки произносительных норм. Это может быть минутка-разминка «Говорите по-русски правильно». Приведём некоторые задания из них.

Игра «Диктор»

Расставь ударения, произнеси правильно.

Ателье, ворота, дефис, звонит, инструмент, инженер, камбала, ломоть, ракушка, хаос, цемент, щавель, договор, тефтели, партер, револьвер, торты, банты.

«Подбери слова»

Учащимся предлагается определенная тема, на которую они должны подобрать слова из орфоэпического словарика, включенного в учебник.

Тема «Спорт»: футбол, хоккей, волейбол, спортсмен, бутсы, кроссовки, тренер, тренироваться.

Игровые технологии позволяют создавать благоприятные условия для получения знаний по русскому языку. Они значительно активизируют мышление, внимание, память, повышают интерес к изучаемому материалу, обеспечив при этом легкость усвоения материала. Благодаря игровым технологиям, увеличивается прочность полученных знаний и качество самого обучения возрастает. Игры необходимы для начальной школы, и использовать их надо в системе, на разных этапах урока, включать в них различные виды деятельности школьников, применять игры при изучении сложного, трудного для понимания материала. Необходимо разрабатывать целые комплексы игр по определенным темам, для более систематизированного их использования.

Вывод. Игра – это незаменимый инструмент в развитии личности младшего школьника, с помощью которого можно повысить интерес к русскому языку и сделать этот предмет более «живым» и увлекательным.

Использовании игр в воспитании и обучении используются давно. Возможно, именно поэтому дидактическая игра остаётся очень действенным методом для развития и совершенствования познавательных, умственных и творческих способностей учащихся. Игры приоткрывают ребёнку незнакомые грани изучаемой науки, помогает по-новому взглянуть на привычный урок, способствует возникновению у школьников интереса к учебному предмету.

Игра помогает обогащает ребенка новыми сведениями, активизирует мыслительную деятельность, внимание, а главное - стимулирует речь. В результате чего у детей появляется интерес к русскому языку.

Список литературы:

1. Волина В.О. От игры к знаниям / В.О. Волина. – М.: Просвещение, 2001. – 129 с.
2. Жуковская Р.И. Воспитание ребенка в игре / Р.И. Жуковская. – М.: 1963. – 450 с.
3. Львов М.Р. и др. Методика обучения русскому языку в начальных классах: Учеб. пособие для студентов пед. ин-тов / М.Р. Львов, Т.Г. Рамзаева, Н.Н. Светловская. – М.: Просвещение, 1987. – 415 с.
4. В.А. Бахвалов. Методики и технологии образования. Рига, 1997.
5. Березина Н. А. Методические преимущества использования ролевой игры на уроках иностранного языка / Н. А. Березина, М. В. Фоминых // Молодой учёный. — 2014. — № 5.2 (64.2).
6. Леонтьев А. А. Психологические предпосылки раннего овладения иностранным языком [Текст] / А. А. Леонтьев. — М.: Иностранные языки в школе. — 1985. — № 5. 3.
7. Рындина Ю. В. Из опыта обучения студентов иностранному языку (на примере моделирования проблемных ситуаций) [Текст] // Молодой учёный. — 2013. — № 9 (56). — С. 467
8. Ролевые игры в обучении иностранному языку в школе / О. В. Музыченко. — Текст: непосредственный // Молодой ученый. — 2014. — № 7 (66). — С. 527-529. — URL: <https://moluch.ru/archive/66/11095/> (дата обращения: 05.08.2022)

УМАР БОҚИЙНИНГ “ЛАЙЛИ ВА МАЖНУН” ДОСТОНИДА ВОҚЕАЛАР ТАСВИРИ

Мақсуда Жамматова

Урганч давлат университети академик литцейи ўқитувчиси (PhD)

Аннотация. Мақолада “Лайли ва Мажнун” достонининг Умар Боқий варианты ҳақида сўз юритилади. Шоир вариантнинг тили ва бадиий хусусиятлари оригинал мисоллар воситасида таҳлил этилади. Асарнинг ёзма адабиётга хос томонларига эътибор қаратилади.

Калим сўзлар: Умар Боқий, “Лайли ва Мажнун”, достон, бадиий тил.

Аннотации. В статье рассматривается письменный вариант достана «Лейли и Меджнун» Умара Баки. На оригинальных примерах анализируются языковые и художественные особенности варианта поэта. Акцент делается на аспектах работы, характерных для письменной литературы.

Ключевые слова: Умар Баки, «Лейли и Меджнун», эпос, литературный язык.

Annotations. The article discusses the written version obtained by «Layli and Majnun» by Umar Baki. Linguistic and artistic features of the poet's version are analyzed using original examples. The emphasis is on aspects of work specific to written literature.

Key words: Umar Baki, Leyli and Majnun, epos, literary language.

Умар Боқий XVIII асрнинг II ярми ва XIX асрнинг бошларида Киromий, Роқим, Нишотий, Андалиб, Мунис каби шоирларга замондош сифатида Хоразмда яшаб ижод этган адиблардан биридир. (1)

Умар Боқийни ҳам шоир, ҳам ёзувчи сифатида баҳолашга ҳамма асослар бор. (2) “Лайли ва Мажнун” даги келтирилган шеърый парчалар Умар Боқийнинг оригинал, соҳиб қалам шоирлигидан дарак беради. (3)

“Лайли ва Мажнун”нинг Умар Боқий варианты ўзининг муаллифига эга бўлишидан қатъий назар моҳияти жиҳатидан халқ вариантига анча яқин келади. Чунки асарнинг тил хусусиятлари ва баён қилиш услуби кўл ёзма нусхаларда тарқалган халқ достонлариникидан деярлик фарқланмайди. “Лайли ва Мажнун”нинг Умар Боқий варианты “Ўзбек адабиёти тарихи” китобида берилган бўлиб, аохида нашр қилинмаган. (4) Бироқ бу вариантда қуръон оятларидан танлаб воқеаларга мос жойларда матнга киритиб юборилган. Шунингдек, анчагина арабий, форсий ўзлашмаларга оид мураккаб сўзлар учрайди. Бир сўз билан айтганда матнда Умар Боқийнинг тил билиш салоҳияти ўзини намойиш қилиб туради. Жумладан, асар матнида мутаважжих, афъол, мунқатаъ, тараххум, муқотала, пайғом, муаззам, мукаррам каби арабча, оташ, гўша, сипориш, тирборон, обдор, кўх, бисёр, сад чандон каби форсча сўзлар ханжари обдор, оташи ишқ сингари изофалар кўплаб учрайди.

Умар Боқий достон сюжетини насрий баён қилиш жараёнида халқ ижодиётига хос кўплаб усуллардан унумли фойдалана олган. Асарнинг таркибида сажъ усулига тез-тез мурожаат қилади: “Ул назокат бўстонининг навни ҳоли ва Эрам боғининг соҳиб жамоли, хусн иқлимининг Шаҳсувори, латофат халқининг тождори паривашга... басад салом”

“Эй ишқ даштида ягонаи замон ва муҳаббат водийсида нодираи даврон...”

Адиб воқеалар тасвири жараёнида образлар руҳияти ва кечинмаларини таъсирчан ифодалаш учун муболағавий ифодаларни қўллайди:

“Юз минг нола ва тазарру бирла бу кечани ёритди”. “Булар кўрдилар, бисёр паришон бўлиб нола ва афғон кўпордилар”. “Бу аснода Мажнун уида танҳо

колиб эрди ва яна Лайлини фироқида беором ва бетоқат бўлиб, кўзларидан дарёлар равон бўлди. Охи тортди, беҳудона бошини уриб, биёбон тарафиға равон бўлди”.

Умар Боқийнинг баёнида ўзига хос тасвирлар учраб туради. Масалан, юқоридаги мисолда “кечани ёритди” бирикмасини “тонгни отқизди” маъносида қўллайди.

Худди шундай тасвирни куйидаги жумлада ҳам кўриш мумкин:

“Аммо Қайсни оташи ишқ бисёр бечора қилди. Беқарор ва беором бўлиб, Лайлини ёдида кундузни кечага еткурди”.

Бу мисолда ҳам адиб “Кун бўйи”, “эртадан кечгача” тушунчаларини ўзига хос тарзда баён қилган. Ижодкор насрий баёни бўёқдор нутқ воситасида амалга ошириш учун ташбеҳлардан фаол фойдаланган. Достонда Ибн Салом воқеаси айтилар экан, унга унашилганлиги ҳақидаги хабар Лайлига бориб етгач, унинг руҳий аҳволи оригинал ўхшатишлар орқали берилган: “Лайли бу сўзни эшитиб, ҳайрон бўлиб, паришон бўлди. Гўё юрагиға ханжар теккандек пора-пора бўлди.

Мажнун Навпалга ўз дардини баён қилгандан кейин Навпалнинг қалбида унга нисбатан меҳр-муҳаббат уйғонганлиги лавҳасида ҳам таъсирчан ўхшатиш қўлланилган: “Мажнунни дарду сўзи Навфалга таъсир қилиб, кўнгли мумдек бўлди”. Лайли ўз ўлими олдидан онасига васият қилар экан, ўз севгилисидан жудо бўлишнинг Мажнунга қандай зарба бўлиб тегишини шундай тасаввур қилади: “Маст тевадек мени мазоримға келур, албатта ул ерда жон фидо қилур”. Ижодкор бу ерда жуда таъсирчан ўхшатишни ишлатиб, баёндаги бўёқдорликни юксак даражага кўтарган.

Адиб тасвир жараёнида эпитет танлаганда кўпроқ ўзлашма сўзларга мурожаат қилади ва оригинал ташбеҳлар яратади. У совчи танлаш одатини баён қилар экан бу вазифани бажарувчи шахсга хос эпитетлардан танлашга ҳаракат қилади: “Мажнунга ул қиз маслаҳат қилдилар. Иттифоқ бирла хушфаҳм, пурсухан киши юбардилар”.

Навфал ҳақида гап кетар экан адиб бу шахсга нисбатан мувофиқ келадиган, унинг қиёфасини гавдалантирадиган сифатларни ифода этувчи сўзларни эпитет қилиб келтиради: “Навфал араб ичида бисёр қобилу мукаррам ва муаззам кишидур”. Умар Боқий достоннинг насрий баёнида халқ китобларига хос кўплаб ибораларни қўллайди. У ҳар бир воқеани бошлашдан олдин “Аммо аҳли таҳқиқлар андоғ деб дурларким”, “Алқисса, ривоятларда андоғ баён қилибдурларким” каби анъанавий жумлалардан фойдаланади. Воқеалар баёни давомида “Ҳоло”, “аммо” “ва лекин” “алқисса”, “охирул амир” каби ёрдамчи сўзларни фаол ишлатади. Шунингдек, асарда “ бир охи сард аз дили пурдурд” каби форсий ибораларни қўллайди.

Адибнинг бу асари ўзи таъкидлаганидек насрий баён мақсадида амалга оширилган бўлишига қарамай ундан шеърий парчалар ҳам ўрин олган. Ижодкор асарнинг илк саҳифалариданок байтларга таянган ҳолда иш кўриб бошлайди.

Достонда Қайс билан Лайлининг илк учрашувидаги ўзаро ошуфтаҳол бўлишлари тасвирланар экан, адиб ўша лавҳага монанд ҳолда икки ёш руҳиятини очиб бериш учун шеърий мисраларни келтириб, ўша жойдаги бадий тасвирнинг таъсирчанлигини кучайтиришга муваффақ бўлади:

Кўзум жамолиға тушгач, қарорсиз бўлдум,

Кўнгулни олдурибон ихтиёрсиз бўлдум.

Достоннинг таркибида берилган шеърлар бадий жиҳатдан анча пишиқ-пухта ишланган. Адиб шеърий парчаларни достон ниҳоялаётган ўринда келтиради. Бу ўринда у иккита фожеавий лавҳани баён қилишда лирикага эҳтиёж сезади.

Мажнуннинг отаси ва онаси вафот қилганида уларнинг қабрлари бошига келиб изтироб чекиши, армон билан йиғлаши воқеасини ижодкор насрий баёнда

таъсирчан бериш қийинлиги сабабли поэзияга мурожаат қилган бўлса керак. Негаки, бу шеъринг тасвирда Мажнуннинг бутун орзу армонлари, ота-онасидан узр сўрашлари, уларни азоб-укубатга қўйишидан афсус чекаётганлиги тўлалигича ўзининг таъсирчан ифодасига эга бўлган.

Ки эй боний бинағ вужудум,
Исёне забон ризоси судум.
Иршодингни билмадим ғанимат,
Юз войки, фавд ўлунди фурсат,
Юз ҳайфки тутмадим тариқинг,
Бир неча кун ўлмадим рафиқинг.
Файзинг манга ўлмади муяссар,
Сен хайр дединг мен айладим шар.

Мажнуннинг дил изтироблари шеъринг сатрларда мунгли фарёд сифатида намён бўлади. Мисралар қатидаги “Юз войки”, “Юз ҳайфки” бирикмалари Мажнун қалбининг акс садоси бўлиб отилиб чиқади ва китобхонни ларзага солади. Шоир шеър мисраларида аввало Мажнун монологини ифода этиб, охириги мисраларда лирик қаҳрамоннинг ҳолатини ўзи ҳикоя қила бошлайди:

Чун кўрди отасини мозорин,
Шам айлади анга жисми зорин.
Лавҳайлади кўксини мозора,
Тирноғила қилди пора-пора.
Афғон ила қилди тоза мотам,

Афғон ичида дер эрди ҳар дам, дея шеърни тугатиб, Мажнуннинг монологини насрда давом эттиради. Насрий монологда Мажнун афсус-надоматлар, пушаймонлар билан ўз дардини тўкиб солади.

Умар Боқий Лайли монологини шеъринг баёнда беради ва унинг дард-аламларини ҳам таъсирчан мисраларга сингдиради. Лайли ўлим тўшагида ётар экан, ўзининг ҳолидан кўра Мажнуннинг аҳволига кўпроқ ачинади. Унинг севгисига жавоб бера олмаганига афсус чекади:

Ман ошиқу зору бенавоман,
Бир маҳилиқоға мубталоман.
Мажнун мани зора мубталодур,
Саргаштаю зору бенаводур.
Мандиндур они жунуни афзун,
Қайс эркан ўлубдур оти Мажнун.
Доим кечирур ғамимда айём,
Бир кун онга ҳосил ўлмаюб ком.
Расвойи замона ўлди мандин,
Офоқа афсона ўлди мандин,
Беҳуда эмас фиғону охи,
Ёқмасму мени онинг гуноҳи.

Бу шеърнинг ниҳоясида ҳам адиб Лайлининг сўнги сўзларини насрда давом эттиради. Лайли ўзининг ўлимидан кейин Мажнуннинг ҳам албатта ҳалок бўлишини башорат қилиб жон таслим қилади. Адиб дostonнинг ушбу сахналарини жуда ҳаёжонли қаламга олади. Шу нарса характерлики, дoston фожеа билан якун топади. Бироқ ижодкор асарни халқона анъанага эргашиб оптимистик тарзда тугалладиган жумлани қўллайди: “Иккаласини намозини ўтаб бир марқадда қўйдилар. Ишқи мажозийда онча жавру жафо тортдилар. Худойи таоло муҳаббатларин ҳақиқитга мубаддил қилиб, муроду мақсадларига етдилар”. Адиб Лайли ва Мажнунларнинг ишқини ишқи мажозий ва ишқи ҳақиқийга ажратади ва ҳақиқий ишқнинг боқий дунёда амалга ошишини таъкидлайди.

Адабиётлар рўйхати:

1. Ўзбек адабиёти тарихи, III том. – Т. “Фан”, 1978. – Б.161.
2. Ўзбек насри тарихидан. – Т. “Фан”, 1982. – Б. 90.
3. Маллаев Н. Алишер Навоий ва халқ ижодиёти. – Б. 256.
4. Ўзбек адабиёти тарихи, III том. – Т. “Фан”, 1978. – Б.161.



MAMLAKATIMIZDA CHET TILLARINI O'QITISHNI JADALLASHTIRISH VA OLIB BORILAYOTGAN ISLOHOTLAR

*Maripova Gulsora,
Farg'ona Davlat Universiteti Tabiiy fanlar uchun chet tillari kafedrasini
o'qituvchisi*

Annotatsiya : maqolada chet tillarini o'rgatish borasida yurtimizda olib borilgan islohotlar , turli hil usullar yordamida oson o'rgatish, mamlakatimizda qishloq joylardagi boshlang'ich maktab o'quvchilari odatda ingliz tili muhitidan ancha uzoq bo'lgan sharoitda o'sishadi va bolalarning fikrlashi mavhum shaklda qolaveradi, bolalarning yangi bilimlarni o'zlashtirish jarayoni doimo hissiyotlarga tayangan holda amalga oshirilayotganligi bayon etilgan .

Kalit so'zlar : til , tilshunoslik , o'qitish , muammo , chet tillari , maktab , texnik vositalar , to'plam , o'quv qurollar , texnik vositalar.

УСКОРЕНИЕ ОБУЧЕНИЯ ИНОСТРАННЫМ ЯЗЫКАМ В НАШЕЙ СТРАНЕ И ПРОВОДИМЫЕ РЕФОРМЫ

*Марипова Гульсора,
преподаватель кафедры иностранных языков естественных наук
Ферганского Государственного Университета.*

Аннотация: в статье описываются реформы в преподавании иностранных языков в нашей стране, легкое обучение с использованием различных методик, учащиеся начальных классов сельской местности в нашей стране обычно растут в условиях, далеких от англоязычной среды, а детское мышление остается абстрактным. в форме указано, что процесс приобретения новых знаний детьми всегда основан на эмоциях.

Ключевые слова: язык, языкознание, обучение, проблема, иностранные языки, школа, технические средства, коллекция, учебные средства, технические средства.

ACCELERATION OF TEACHING FOREIGN LANGUAGES IN OUR COUNTRY AND ONGOING REFORMS

*Maripova Gulsora,
is a teacher of the Department of Foreign Languages for Natural Sciences of
Fergana State University*

Abstract: the article describes reforms in foreign language teaching in our country, easy teaching using various methods, elementary school students in rural areas in our country usually grow up in conditions that are far from the English language environment, and children's thinking is abstract. remains in the form, it is stated that the process of acquiring new knowledge of children is always based on emotions.

Key words: language, linguistics, teaching, problem, foreign languages, school, technical means, collection, educational tools, technical means.

Kirish. Bugungi kunga kelib yurtimizda har bir sohada ayniqsa ta'lim soxasida misli ko'rilmagan islohotlar olib borilmoqda , bu esa ayniqsa chet tillarini o'qitishga qaratilganligi bilan ham muhimdir. Jahon talablariga javob bera oladigan ilmi kadrlarni tayyorlashda birinchi o'rinda uning u yoki bu chet tilini bilishi va erkin gaplasha olishi muhim mezonlardan biridir. Shu boisdan ham bu masalaga jiddiy e'tibor qaratilayotganligi bejis emas. Xususan mamlakatimizda O'zbekiston Respublikasi Vazirlar Mahkamasining 2013- yil 27- maydagi 143- sonli qarori ijrosini ta'minlash

maqsadida 2013—2014- yillarda umumta'lim maktablarining 1—4- sinf chet tili kabinetlari uchun jami 6650 sinf to'plam (2013- yil 2457 to'plam, 2014- yilda 4193 to'plam) 16,3 mlrd. so'mlik texnik vositalar (noutbuk, proyektor, ovoz kuchaytirgich, sichqoncha, TV-tyuner, markerli doska va boshqa) va 17222ta sinf to'plam o'quv ko'rgazmali qurollari (rasmlar, mulyajlar, lug'atlar, adabiyotlar) hamda shuncha miqdorda DVD-pleyer magnitolalar bilan ta'minlandi. Joriy yilda ham umumta'lim maktablarining 1—4- sinf chet tillari kabinetlari uchun 5286ta sinf to'plam texnik vositalar (noutbuk, proyektor, ovoz kuchaytirgich, sichqoncha, TV-tyuner, markerli doska va boshqa) xarid qilinishi rejalashtirilgan. Qarorda umumta'lim maktablarini malakali chet tili o'qituvchilari bilan ta'minlash, chuqur bilimga ega kadrlarni tayyorlash masalasiga ham alohida urg'u berilgan.

Bugungi kunda umumta'lim maktablarida jami 27342 nafar chet tili o'qituvchisi faoliyat yuritmoqda. Ulardan 21611 nafari (77,3 foizi) ingliz tili, 3324 nafari (13,3 foizi) nemis tili, 2302 nafari (8,9 foizi) fransuz tili va 105 nafari (0,4 foiz) boshqa chet tillar o'qituvchilaridir. Biroq barcha maktablarimiz bilim, tajriba va mahorat bobida yetuk mutaxassis-o'qituvchilar bilan to'liq ta'minlandi, deya olmaymiz. Yurtimizda 1- sinfdan boshlab chet tilini o'qitish tizimining joriy etilganligi vazifalar barobarida qator muammolar ustida bosh qotirishni ham taqozo etmoqda. Jumladan, boshlang'ich sinflarda chet tili o'qitilishi joriy etildi, darslarni kim o'tadi? Boshlang'ich sinf o'qituvchisimi yoki chet tili o'qituvchisimi? Boshlang'ich sinf o'qituvchisida yosh bolalar bilan ishlash tajribasi, o'qitish metodikasi bor, lekin chet tilini bilmaydi, yuqori sinflarda dars berayotgan chet tili o'qituvchisi esa tilni biladi, lekin boshlang'ich sinf o'quvchilariga dars o'ta olish ko'nikmasiga ega emas. Ko'p yillar davomida yuqori sinf (10—15 yoshli)larga dars berib kelgan chet tili o'qituvchilari 6—7 yoshli bolalarni, avvalo, sinfda tinch o'tirishga o'rgatishining o'zi katta muammo.

Yevropada 2010—2011- yillarda chet tillarini ilk yoshdan o'rgatishni yo'lga qo'yish borasida olib borilgan ELLIE (Early language learning in Europe) loyihasi doirasida keng qamrovli tadqiqotlar o'tkazilgan. Loyiha direktori Shvetsiyaning Umeo universiteti professori Djanet Enever boshchiligidagi mutaxassislar chet tilini 7—8 yoshdan boshlab o'rgatishni 8ta davlatda, jumladan, Angliya, Italiya, Niderlandiya, Polsha, Ispaniya, Shvetsiya, Xorvatiya davlatlarida o'rganishgan va ushbu tadqiqot o'quvchilar boshlang'ich sinfni tugallashiga qadar davom etgan. 1200 nafar o'quvchi, 48 nafar o'qituvchi va 48 nafar direktor qat-nash-tangan. Mazkur tadqiqot doirasida chet tillarini ilk yoshdan boshlab o'rganish jarayoni to'liq tahlil qilingan va xulosalar chiqarilgan. Ushbu tavsiyalar va xulosalar chet tilini o'qitishning amaldagi talablari, metodikalarni takomillashtirishga xizmat qilgan.

Mamlakatimizda qishloq joylardagi boshlang'ich maktab o'quvchilari odatda ingliz tili muhitidan ancha uzoq bo'lgan sharoitda o'sishadi va bolalarning fikrlashi mavhum shaklda qolaveradi, bolalarning yangi bilimlarni o'zlashtirish jarayoni doimo hissiyotlarga tayangan holda kechadi. Shuning uchun, bog'cha yoshidagi bolalarga ingliz tili o'qituvchilari o'qitishda oson metodikalar orqali, o'quvchilar atrofidagi buyumlardan, kartochkalardan va boshqa o'quv qo'llanmalaridan to'liq foydalanishadi. "Banana" va "apple" kabi so'zlarni o'qitishda o'qituvchilar banan va olma kabi mevalarni ko'rsatib birdaniga rangni bildiruvchi yangi so'zlarni ham o'rgatib ketishlari mumkin. Bolalar o'quv mashg'ulotlarini tashkil qilish uchun sinfdagi narsalar orqali ularni chet tilida qo'llanilishini o'rgatib borishadi. Albatta, o'qitish mobaynida buyumlardan foydalanishda o'qituvchilarning metodikasi katta rol o'ynaydi. Misol uchun, tegishli so'zlarni o'rgatayotganda, siz avvalo buyumni bolaga ko'rsatib uni gapirishga undaysiz, o'quvchilar so'zlarni talaffuz qiladi va ular talaffuz qilgan so'zni mustahkamlash uchun kartochkalardagi rasmlardan foydalanib yana bir bor yangi so'zni takror talaffuz qildiriladi. So'zlarni o'qitishda o'qituvchilar matn mazmunini belgilab olishlari va o'quvchilar e'tiborini jalb qilish uchun tarbiyachi ular bilan birgalikda so'zlarni talaffuz qilib doskaga suratini chizish orqali ularning

e'tiborini tortishlari mumkin bo'ladi. Shuning uchun hozirda Xitoyda tarbiyachidan rasm chizish mahoratiga ega bo'lish talab qilinadi. Bu nafaqat o'qitishning qiyinchiliklarini qisqartiribgina qolmay, balki o'quvchilarni o'rgangan bilimlarni asta-sekin mustahkamlashga yordam beradi. O'quvchilar ingliz tilini o'rganish jarayonida o'zlaridagi yutuqlarni his etishlari uchun har bir o'quv mashg'ulotiga mukammal yondashish kerak. Ana shundagina bolalarda o'rganishga motivatsiya uyg'onadi. Hozirgi kunda Xitoylik bog'cha yoshidagi bolalar yangi bilimni qabul qilish imkoniyatlari juda ilgarilab ketganligi sababli bog'chalardagi o'qitish dasturlari shunga mos ravishda intensivlashtirilgan. Moslashuvchan sinf atmosferasini yaratish, ba'zida har qanday ta'lim usulidan ko'ra muhimroqdir. Sinfda dars boshida inglizcha yoqimli qo'shiq bilan o'qituvchi boshchiligidagi barcha bolalar birgalikda qo'shiq kuyladilar va uning ohangiga mos ravishda biroq raqsga tushadilar. Bu o'z-ozidan ularning tanalarini chiniqtirib, yanada tetik bo'lishga va qo'shiqni so'zlarini tezroq yod olishga yordam beradi. Inglizcha muhit, muhimi, yaxshi o'quv atmosferasiga tabiiy ravishda kirishga imkon beradi. Bolalarning o'zini-o'zi boshqarish qobiliyati sust bo'lib, butun mashg'ulot davomida e'tiborini jamlashi va egallab olishi qiyin. Shuning uchun, o'qituvchi bolalar tinglashni yaxshi ko'radigan qo'shiqlarni, she'rlarni yoki tilni chiniqtirish uchun tez aytilishlarni, yoki bo'lmasam bolalar yaxshi ko'radigan animatsion multfilmni taqdim etishi kerak. Bolalar chet tilini o'rganish mobaynida multfilmdagi gaplarni tushunmasa-da, multfilmdagi qahramonlarning harakatlari orqali ular ishlatayotgan so'zlarni tushunishga harakat qiladi. Bu esa bolalar uchun til o'rganishda qiziq va samarali yo'l hisoblanadi. Hozirgi kunda Xitoydagi barcha bog'chalar multimedia qurilmalari bilan ta'minlangan. Bolalar uchun ingliz tili qo'shiqlaridan tortib she'r va hikoyalar, videoroliklar orqali o'rgatib kelinmoqda. Bu zerkilarli til darslarini qiziqarli kunlik o'yinga aylantiradi. Xitoy bog'chalarida bir guruhda 10 ga yaqin tarbiyalanuvchi bo'lib, tarbiyachi muntazam har bir bolani psixologiyasidan kelib chiqqan holda ularga tarbiya usuli qo'llaniladi. Bu tarbiyachidan faqatgina tarbiyachi bo'lib qolishni emas bir vaqtning o'zida rassom, musiqachi, chet tili o'qituvchisi, va yaxshigina psixolog ona bo'lishni ham talab qiladi. Albatta hozirgi rivojlanib borayotgan zamonda Xitoyliklar yosh avlodlarga bu borada juda katta qulayliklarni yaratib berishmoqda. O'qituvchi bolalarga biror gapni gapirganda yoki buyruq berganda, masalan, bu yoqqa kel, kitobni och, turing, doskaga qarang, kabi gaplarni ishlatganda imo-ishoralardan foydalansa bolaga bu gaplar tushunarli bo'ladi. Imo-ishora ingliz tilining eng muhim o'rgatish usulidir. Xitoylik bog'cha bolalariga inglizcha biror narsaning osongina xitoycha nomini topishga yordam beradi. Deyarli barcha tarbiyachi tayyarlov jarayonida hayvon ishoralari eng oson usul ekanligini biladi masalan, (dog) kuchukcha – tarbiyachi egilgan holatda, kerak bo'lsa tilini chiqarib bolalarga it qiyofasini shakllantirib beradi; (rabbit) quyoncha-qo'lchasini ko'ksiga egig qo'ygan holatda sakrab ifoda etadi; (monkey) maymuncha-bir oz egilib yurgan holatda o'z qiyofasini namoyish etadi. Taqlid qilish hislati bo'lgan bolalar uchun bu judayam qiziq tuylib, shu zahoti ifoda etilgan hayvon nomini aytishga majbur qiladi va bu esa yangi o'tilgan so'zlarni eslab qolishga turtki bo'ladi. Xitoyda bir farzandli oilalar juda ko'p qismni tashkil qiladi. Shu sababli bir farzandli oilalar farzandlari juda erka xarakterga ega bo'ladi. Ana shunday xarakterga ega bo'lgan bolalar yuragiga yo'l topish oson bo'lmaydi. Tarbiyachida mehrlil ko'zi, muloyim tabassumi bo'lishi kerak bu bolalarda o'zgacha tarbiyachiga bo'lgan mehrlilni uyg'otadi. Imo-ishora usuli bolalarni mustaqil harakat qilishga va chet tilini qiziqarli o'rganishlariga yordam beradi. Biz bu orqali chet tili o'rganish qiziqarli atmosferasini yaratamiz. Bolani yoshlik chog'idan boshlab ingliz tiliga bo'lgan qiziqishlarini oshirib borish kerak, uni xato bo'lsada gapirishga majbur qilish kerak, ana shundagina tarbiyalanayotgan bola o'z oldidagi to'siqlarni yengib o'tib, qo'rqmasdan gapira oladi. Agarda biz chet tili darsini dars emas, balki o'yin shakliga keltirsak kichik yoshdagi bolalarni qiziqishini yanada oshiradi. Shu bilan birgalikda ularning aktivlik

darajasi ham o'sib boradi. O'yining turlari juda ko'p misol uchun tarbiyachi "qopda nima bor degan" o'yini bolalar bilan o'ynashi mumkin. Xonadagi kichik buyumlarni xaltachaga solib, bolalarga birma bir olishga ruhsat beradi va bolalar bu buyumlar nomini ingliz tilida aytib berishadi. "Is it a banana(an apple□an orange)?" tarbiyachi baholashga kirishadi, va eng ko'p ball to'plagan guruhni taqdirlaydi. Shu bilan bolalar yanada chet tiliga bo'lgan qiziqishlari o'sib boradi.

Bolalar o'rtasida musobaqalar judayam muhim, sababi bolalarda yoshligidan raqobat tuyg'usini shakllantirib borish kerak bo'ladi. Ana shudagina har bir bolada motivatsiya tilga bo'lgan qiziqish uyg'onadi. Xitoyliklar insoning barcha qiziqishlari raqobat orqali keladi deb fikr yuritishadi. Buni bolalar timsolida ham korishimiz mumkin, ularda bu yo'l orqali jamlikni, raqobat orqali raqibini bilishni atrofni o'rganishni o'rgatadi. Multimedia orqali o'qitish tarbiyachiga katta imkoniyatlarni beradi. Bunda bollalarning qiziqishini yuqori darajagacha ko'tarish va ularning e'tiborini uzoq vaqt jalb qilib turish mumkin. Bu orqali bollarning tilga bo'lgan ko'nikmalarini yanayam ortganini korishimiz mumkin. Agarda mavzuyimiz "Animals" bo'lsa biz har xil hayvonlarni nomlarini o'qitishda avval ularning tovushlaridan foydalanamiz bolalar bunga qattiq e'tibor qaratishadi, va shu zahotiyot cat□tiger□bear...deb hayvonlar nomlarini ayta boshlashadi. Tarbiyachida bolalarga savol-javobni to'g'ri qo'yilmasligi, juda ko'p bog'cha yoshidagi bolalar kam gap, tabiatan yoqtirmagan narsasi uchun juda e'tiborsizlik bilan munosabat bildiradi. Buni yengib o'tish tarbiyachidan katta mashaqqatni talab etadi, uning berayotgan savollari tarbiyachining donoligini va bu mavzuni o'zi juda muhim egallaganini bildirib turishi kerak. Biz bolalar bilan ishlagan chog'imizda shuni bildiki bolalarning sezgi o'rganlari biznikidan ya'ni katta yoshdagilardan ancha yuqori. Ular buni ifoda eta olmasalarda lekin his qilib turishadi, va o'zlarining hatti harakatlari bilan namoyish qilishadi.

Xulosa

Shu o'rinda mavzuyimizga hulosa yasab bir qancha tavsiyalarni berib o'tamiz.

1.Xitoyda yangi ommaviy multimedia vositalari ta'lim sohasida keng qo'llanilmoqda. Bugungi kunda o'quv vositalari sifatida, Internet va multimedia texnologiyalari bolalar bog'chalarida samarali qo'llanilib, kichik yoshdagi bolalarning ta'limiga yangi ko'nikmalarni olib kelmoqda. O'zbekistonda bolalar bog'chasida yangi multimedia texnologiyalari dasturni rivojlantirish hozirgi kunda eng muhim mavzudir. Raqamli texnologiyalar maktabgacha ta'limning asosiy modelidir, bolalikdan boshlab sifatli ta'lim asosida bolalarni tarbiyalash va o'qitish zarur. O'zbekistonda yangi ommaviy multimedia vositalarini bog'chalarga tadbiq qilish, bu kelajak avlod chet tilini o'rganishga katta hissa qo'shadi.

2. Bolalik davrida insonning fikrlash qobiliyatini rivojlantirish uchun eng yaxshi vaqt deb hisoblash mumkin. Shu sababli, maktabgacha ta'lim muassasalarining o'qituvchilari bolalarning ehtiyojlariga(qiziqishlariga) asoslanib fanni qo'llashlari kerak. fikrlash mashqlari va aqliy rivojlantirishni yangi multimedia texnologiyalari yordamida, eshitish, rang bilish , shakl tanlash qobiliyatini shakllantirib borish zarur. Bolalarning tashqi axborotni qabul qilish qobiliyatini oshirish va ko'p qirrali fikrlashini rivojlantirishga ko'maklashish juda zarur.

3. Biz maktabgacha bo'lgan yoshdagi bolalarda chet tilida eshitish qobiliyatining oqsoqligini ko'p uchratishimiz mumkin, bu bolalarning yetarli darajada eshitish darslarini egallamagini bildiradi. Real hayotda bolalarimiz televizor ostida animatsion multfilmni jimgina tamosha qilishlarini ko'rishimiz mumkin. Bugungi kunda bog'chalarning yuqori texnologiyalar bilan taminlash vaqti yetib keldi. Ularga doimiy chet tillaridagi multfilm darslari eshiritish lozim, bolaning bo'g'cha davridan chet tili qobiliyatini rivojlantirish uning keyingi bosqichda barcha bilimlarni yengil qabul qilishiga yordam beradi.

4. Bog'cha yoshidagi bosqichda til qobiliyatining rivojlanishi asosan doimiy taqlid orqali shakllantiriladi va ko'pgina ro'llar ko'pincha multfilmlarda taqlid

orqali paydo bo'ladi, Shuning uchun, multfilmni tomosha qilayotganda, bolalarning harakatlardagi o'zgarishlarni ko'rishimiz mumkin. Shu sababli, multfilmni samarali ta'lim vositasi sifatida qo'llashimiz mumkin, bu esa bolalarning ta'lim samaradorligini oshirishga yordam beradi. Hozirgi kunda ba'zi ota-onalar bolalarning multfilmga bo'lgan qiziqishidan juda tashvishga tushishadi, ammo aslida, yosh bolalarning rivojlanishidagi ularning fantaziya dunyo qarashini shakllanishining asosiy omili bo'lib hizmat qiladi. Shuning uchun, o'qitishda biz Amerika Qo'shma Shtatlarining masofadan boshqarish usuli ya'ni, multfilmlarni bolalarning til taraqqiyotiga ta'sir ko'rsatish usuliga aylantirishimiz mumkin. Barchamiz bilamizki, bu bosqichda yosh bolalar o'zlarining fikrlash qobiliyatlari va tilni qo'llash qobiliyatini haqiqiy hayot tajribasidan o'rganib boradilar, ayniqsa bu bosqichdagi yosh bolalar uchun multfilmlar bilan muloqot qilish, Masofadagi masovaviy hissiy jihatini kengaytirib, bolalarning til bilimi darajasini oshirish uchun hizmat qiladi.

Aslida chet tilini o'rganishni bolaning juda ham yosh davirlardan boshlagan ma'qul hisoblanadi. Kichik yoshdagi bolalarning miyya faoliyati to'xtovsiz o'sish rivojlanishda davom etayotgani uchun ular miyya faoliyati to'liq shakllanib bo'lgan, katta shaxslarga nisbatan yangi ma'lumotni ancha tezroq qabul qilish qobiliyatiga egadirlar. Ushbu o'ziga xosliklarni inobatga olgan holda darsni rejalashtirish maqsadga muvofiq hisoblanadi. Masalan, maktabgacha ta'lim yoshidagi bolalarga chet tilini o'qitishda asosan o'yin, rasmlar, qo'shiq va she'rlardan, multfillardan foydalanish samarali usul hisoblanadi.

Foydalanilgan adabiyotlar:

1. Gulsora, M., & Mamura, S. (2022). CRITERIA FOR EFFECTIVE TEACHING OF GERMAN. *Uzbek Scholar Journal*, 2, 1-2.
2. Mamura, S. (2022). THE BEGINNING OF TEACHING GERMAN. *Web of Scientist: International Scientific Research Journal*, 3(02), 725-729.
3. Gulsora, M., & Mamura, S. (2021). EFFECTIVE METHODS OF TEACHING FOREIGN LANGUAGES TO STUDENTS. *Galaxy International Interdisciplinary Research Journal*, 9(12), 697-699.
4. Mamura, S., & Sarvarbek, O. (2021, May). TEACHING FOREIGN LANGUAGES IN THE EDUCATIONAL PROCESS. In *Archive of Conferences* (Vol. 25, No. 1, pp. 189-191).
5. Mamura, M. G. S. (2022). THOUGHTS AND METHODS OF FOREIGN SCIENTISTS IN TEACHING FOREIGN LANGUAGES. In *Conference Zone* (pp. 31-33).
6. Adhamjonov, M. (2022). IMPLEMENTATION OF EFFECTIVE ORAL CORRECTIVE FEEDBACK IN ENGLISH LANGUAGE CLASSES. *American Journal of Interdisciplinary Research and Development*, 4, 30-33.
7. Abdurakhmonov, V. (2022). FUNCTIONAL SPECIFICITY OF ALTERNATIVE INTERROGATIVE SENTENCES. *Oriental Journal of Social Sciences*, 2(03), 82-87.
8. Xusanboevna, S. A. (2021). Linguopragmatic Properties of Language. *International Journal of Discoveries and Innovations in Applied Sciences*, 1(4), 10-12.
9. Xusanboyevna, A. S. (2021, April). PRAGMATICS AND LINGVOPRAGMATIC FEATURES OF SPEECH. In *Archive of Conferences* (Vol. 23, No. 1, pp. 181-183).
10. Xusanboyevna, A. S. (2020, June). LINGUOPRAGMATICS AND THE MAIN CATEGORIES OF LINGUOPRAGMATICS. In *Archive of Conferences* (Vol. 2, No. 2, pp. 40-42).
11. Xusanboyevna, A. S. (2020, June). LINGUO-PRAGMATIC FEATURES OF SPEECH ACTS "EXPRESSION OF REFUSAL" IN RUSSIAN ENGLISH AND UZBEK. In *Archive of Conferences* (Vol. 2, No. 2, pp. 37-39).
12. Xusanboyevna, A. S. (2020, June). ROLE OF THE THEORY OF SPEECH ACTS IN THE FORMATION AND DEVELOPMENT OF LINGUISTIC PRAGMATICS. In *Archive of Conferences* (Vol. 2, No. 2, pp. 43-45).
13. David A. J, Eggen, P Kauchak. *Methods for Teaching: Promoting student learning* [M] 2002.
14. Liu wang. ertong xinglixue kaocha[J]. 2017-18.
15. Feng Wang□Applying Technology to Inquiry-Based Learning in Early Childhood Education [J]□Early Childhood Educ

**БУХОРО ФОЛЬКЛОРИ БОЛАЛАР ҲИЙИНИ ПОЭТИКАСИ ВА
КОМПОЗИЦИЯСИ
ПОЭТИКА И КОМПОЗИЦИЯ ДЕТСКОЙ ИГРЫ БУХАРСКОГО
ФОЛЬКЛОРА
POETICS AND COMPOSITION OF CHILDREN'S GAME OF
BUKHARA FOLKLORE**

Авезов Собит Сафарович,
БухДУ Мактабгача таълим кафедраси доценти, филология фанлари
номзоди

Аннотация: Мақолада Бухоро фольклори болалар ҳиийини поэтикаси ва композицияси, жанрий таркиби ва бадиий хусусиятлари ҳақида фикр-мулоҳазалар баён этилган.

Калит сўзлар: фольклор, поэтик фольклор, Бухоро болалар ҳиийин фольклори, бадиийят, композиция, жанр таркиби, жанр ички тузилиши

Аннотация: В статье описываются поэтика и композиция детской игры бухарского фольклора, жанровая композиция и художественные особенности.

Ключевые слова: фольклор, поэтический фольклор, бухарский детский игровой фольклор, искусство, композиция, жанровая структура, жанровая внутренняя структура.

Annotation: The article describes the poetics and composition of the children's game of Bukhara folklore, genre composition and artistic features.

Key words: folklore, poetic folklore, Bukhara children's play folklore, art, composition, genre structure, genre internal structure

Бухоро тарихий ва маданий жихатдан жаҳон тамаддунига муносиб ҳисса қўшаётган қадимий ўлка бўлиб ҳисобланади. Жаҳон илм-фан ва маърифат оламига Ибн Сино, буюк муаррих Наршахий, улуғ шоир Абу Абдулло Рўдакий ва маърифатпарвар мутасаввуф алломалар Имом ал-Бухорий, Абдухолик Гиждувоний, Баҳоваддин Нақшбанд каби улуғ зотларни етиштириб берган маскан саналади. Бухоро фольклори ҳам жуда ўзоқ тарихий тараққиёт йулини босиб ўтган халқимиз томонидан ижодий яратилган умрбоқий маданий меросимиздир. Бу юксак маънавий мерос қанчалик ўрганилган сари унинг ғояси, ранг-баранг мазмуни, бадиий эстетик туйғулари, халқимизнинг яшаш тарзи, миллий урф-одати, расм-русми, анъаналари ва қадриятлари ўз инкишофини тошганлигининг чуқур гувоҳи бўлади.

Бухоро фольклори жанрлари ранг-баранглиги билан бошқа худудий – регионал жихатдан фарқланганидек, ўзига хос кўриниш, композиция ва поэтик хусусиятларга эга. Булар халқ оғзаки ижодининг ривоят, асотир, афсона, терма, достон, қўшиқ, сўз магияси руҳидаги кинна қўшиқлари, эртақлар, болалар ҳиийинлари ва уларнинг ранг-баранг жанрлари, мақол, топишмоқ ва тез айтиш каби жанрлари мавжуд. Ана шу жанрлар орасида Бухоро фольклорида тарихий тараққиёти жихатдан нисбатан кейинроқ пайдо бўлган болалар ҳиийини унинг ажралмас таркибий қисми ҳисобланади. Болалар фольклорининг асосий хусусияти шундаки, унда болалар ижодкорлиги асосий қамровини эгалласа-да, муайян қисми катталар ижодкорлиги, урф-одатлари, анъаналари, саъй-ҳаракатлари таъсири доирасида кечади. Шу нуқтаи назардан айтиш мумкинки, ўзбек болалар ҳиийин фольклори халқимизнинг неча минг йиллик тарихи, турмуш тарзи, ижтимоий-ахлоқий қарашлари ва эстетик дидини намоён этувчи маънавий қадриятларимиздир. Рус болалар фольклор шунослиги асосчиси Г.С.Виноградов «Болалар ҳиийинлари- болалар учун дунёни ихтиёрини ва

муस्ताқил англашнингэнг муҳим воситаси. Аждод ва авлодлар ўртасидаги урф-одат, анъаналарни боғловчи қадриятдир»-деб изоҳласа, профессор О.Сафаров «Ўйинларда халқнинг тарихий қисмати, олис ўтмишга хос турмуш тарзи, урф-одатлари зухур топган. Бола ўйин жараёнида аждодларнинг ана шу тарихидан воқиф бўлади, ана шу воқифлик замирида эса Ватанни англаш, унга меҳр билан қараш ҳисси уйғонади, ўзлигини англашга йўл очила боради.»-деб ёзади. Бухоро ўйин фольклори ғоявий-бадий жиҳатдан юксак даражада яратилган асар намуналаридан иборат. Ўйинларда буюк халқимизнинг тарихий тараккиёти, яшаш тарзи, урф-одатлари, расм-русмлари, анъаналари ва қадриятлари ўз аксини намояна этади. Уларни эгаллашга, ўрганишга, ардоқлаб, келгуси авлодга етказиш бурчини, масъулиятини юклайди.

Болалар ўйинлари фольклори анъанавийлиги ва кўп вазифавийлиги билан ажралиб туради. У шунчаки болаларнинг эрмак ва овунчоқлари бўлибгина қолмай, буларнинг жисмоний, ахлоқий ва руҳий-эстетик жиҳатдан баркамоллигини таъминлайди.

Бухоро ўйин фольклори ҳудудий-регионал жиҳатидан анча ёзиб олинган. Бу намуналар мақсади асосан этнопедагогик қарашлар нуқтаи назаридан тўпланган. Уларнинг кўпчилиги фольклорий ҳодиса сифатида таҳлилга тортилмаган. Бундай болалар ўйинларининг генетик асослари, жанрий табиати ва халқимиз миллий қадриятлар билан ўзаро чамбарчас боғлиқлиги, уларнинг бадий эстетик қиммати назарий жиҳатдан яхлит тадқиқот объектига олинмаган.

Бухоро ўйин фольклори йигирманчи аср йигирманчи йилларидан бошланган. Бундай ўйинларда ижтимоий ҳаёт воқелиги тасвирланган бўлиб, болаларнинг табиат, жамият ҳақидаги қарашлари, хусусан катталар таъсири натижасида юзага келганини тасаввур қилиш мумкин:

Ким урди-ю, ким урди,
Бухоронинг оқ кўкати(н)
Унда-ку кўйлак йўк эди,
Кўйлагини ким тўқиди?

Бу тўрт мисра мазмунида арава билан савдо қилиб юривчи тужжорнинг янги кўйлак олиб келганлиги болани қизиқтиради. Ушбу кўшиқ овутомчоқ, санама ва суюш кўшиқларида восита бўлиб хизмат қилади.

Бухоро болалар ўйинининг кўп қисмида халқни турмуш тарзи, урф-одатлари, расм –русмлари ва анъаналари ўз инъикосини топган.

- Ола тоғнинг бошида не кўрдинг?

- Оқ бешикни мен кўрдим.

Оқ бешикни ичида

Оқ болани мен кўрдим

Оқ болани кўлида

Оқ пиёла мен кўрдим

Оқ пиёла ичида

Қизил олма мен кўрдим.

Қизил олма тишладим,

Самаркандда қишладим.

Кўзивой тоғам хотини

Қиздай бўлиб ўтирибди

Икки юзи қип-қизил

Бийдай бўлиб ўтирибди.

Бетинг курғур бешқалдоқ,

Бешик йўниб ўтирибди.

Катта-катта балиқлар

Бола босиб ётибди.

Кичик-кичик балиқлар

Киндик кесиб ётибди.
Зочак деган ер юткур
Юпқа ёзиб юрибди.4

Болалар ўйинлари замирида айтиладиган ушбу намуналар ўйинбоши томонидан ижро этилади. Бу шеър кўп вазифали бўлиб, қизиқмачоқ жанрига хос, гоҳ санамаларда санаш оҳангида, гоҳ айтишмаларда поэтик оҳанг ва бошқа муносабатларни намойиш этиш учун хизмат қилади.

Ушбу матндаги поэтик хусусиятлар куйидагиларда намоён бўлади: Бухоро заминида тоғ йўқ. Ола тоғ-рамзий образ бўлиб, у орзу тоғи, бахт-саодат тимсоли бўлиб тасвир этилади. Шунинг учун ҳам бу тоғнинг бошида бешик турибди. Бешик ичида бола. Оқ бешик ҳам, оқ бола ҳам –бу борлиқнинг энг улуг, тенгсиз яратмалари. Оқ ранг эса беғуборлик, тиниқлик белгиси. Бола ва бешикка бундан ортиқ қиёс,ўхшатиш йўқ. Боланинг табиати гўзал, шунинг учун барча нарсаларни ана шу тиниқ рангда кўришни истайди. Ҳатто турли ранг ва безакка эга бўлган пиёла ҳам унинг наздида оқ,оппоқ. Бола олмани ҳам оқ рангда кўриши мумкин эди. Бироқ қизил олма рамзий тимсол-самимий муҳаббат белгиси. Қизил олмани истеъмол қилиш Самаркандгача учиб бориш, у шаҳарда қишлаш бош образ тасаввурининг ҳосиласи сифатида намоён бўлади. Бола тасавурида Самарканд узокдаги сеҳрли шаҳар. Қиш умргузаронлик учун мураккаб фасл бўлгани сабаб,у уша маскандан нажот топишини яширмайди. Боланинг тоғаси Кўзивой аканинг хотини бийга,яъни ёш қулунлаган отга қиёс қилинади. Гарчи у фарзанд кўрган бўлса ҳам, ҳали балоғат ёшидаги қиз болага ўхшатилади. Унинг шижоати,барвасталиги тасвирда ойдин кўриниб турибди. Бешқалдоқ(бешиктерватар ҳашорати)бола туғилган бўлса-да,у ҳали бешик яшаш билан овора.Бола табиатидаги воқеликка муносабатда кўпол сўзларни ҳам қўллайди.Бу қарғиш жанридаги сўз бўлиб,ўлсин, қабрга тушсин деган маъно бор. У фарзанд дунёга келаяптиган бўлса ҳам бефарқ, эътиборсизлик учун мана шундай қарғишга дуч келаяпти. Шеърдаги катта балиқлар-етилган балиқлар маъносида бўлиб, балиқ босиб ётибди-урчимок маъносида қўлланилмоқда. Босиб ётиш- товукқа хос бўлса-да,бу ҳолат балиққа кўчирилмоқда. Бу бола тушунчаси ва тасавуридаги камчилик саналса-да, умумий мазмун ва моҳият жиҳатидан уйғун келиб, шеърда ритмик оҳанг касб этмоқда. Киндик кесиш-ўз маъносида она танасидан болани ажратиш мазмунини англатади. «Киндиги боғлиқ»-бир-бир билан яқин,ажралмас дўст деган мазмун ҳам ифодалайди.Бу ибора Бухорода кенг мазмунли бўлиб, юртга, тупроққа, дўст-ёрга ва қариндошга яқин боғланиш, ҳамкор-ҳамнафас бўлиш туйғуларини англатади.

Кўшиқда бир қанча Бухоро шева ва иборалари учрайди. Хусусан, ўтирибди, ётибди, юрибди каби мустақил маъноли сўзлар ўзаро сўзлашувда иш-ҳаракатнинг давомийлигини ифодалаб,кўмакчи феъл вазифасида қўлланилади. Бийдай бўлиб ўтирибди-бийдай кўринаяпти,йўниб ўтирибди-йўнаяпти,бола босиб ётибди,киндик кесиб ётибди-босаяпти, кесаяпти маъносида ҳозирги замон давом феъли шаклида келмоқда. Биз ёзиб олган вариантда юпқа ўрнида”хамрош”(хамир оши сўзи қўлланилган).Бу ҳолатларнинг барчаси Бухоро шевасига хосдир.Кўшиқ ижодкорлигида болалар нинг бевосита тасавури ҳис қилиб турилса-да,унда катталар таъсирини кузатиш мумкин. Чунки болалар нутқида юқоридаги катталарга хос бўлган ибораларни қўллаш деярли сезилмайди.

Бухоро фольклори болалар ўйинлари композицион жиҳатидан умумўзбек фольклори болалар ижодкорлигидан тубдан фарқ қилмаса-да, образлари, бадий ифодавий тасвир ва ўзига хос таркиби билан фарқланиб туради.Ўйиндаги асосий қахрамон бола бўлса,у билан муносабатдаги бошқа образлар ҳам муайян гоёни илгари суради.

Болалар ўйинлари билан боғлиқ ижодий намуналар композицион жиҳатидан

ранг–барангдир. Улардаги асосий восита-ритмик оҳангни шакллантиришдир. Ритмик оҳангдорликболаларнинг ўйинга, ўйинбошиганисбатан қизиқишни оширади. Ўйин эса эстетик туйғуга қурилган ғолиблик учун олиб бориладиган шижоат майдони саналади. Ўйин кўшиқлари кўп қисми тўрт мисрадан иборат бўлиб, йигирма олти мисрагача матнни ташкил этади. Аксарияти а-а, б-б тарзида қофияланган. қофиялар ҳам етти бўғинни ташкил этади. Ҳамма пайтда ҳам қофиядош сўзларга қатъий риоя қилинмайди. Болаларни кўпинча воқелик ўзига тортиб кетади. Болалар нутқида эса катталарга таклид сезилиб туради. Бу воқеа-ҳодиса баёнида айрим сўз, ибора ёхуд гапларни улар нутқидан фойдаланганлиги кўринади. Бу воситалар болалар лексикасини бойитиш билан бирга шеър ижодкорлиги савиясини оширади. Ўйинда ритмик оҳангдорликни келтириб чиқаришда, яхлит узвга эришишда интилиш аёнлашади. Шуниси аёнки, ижод намуналарида бундай омилкорлик ҳеч қандай сакталиқ ёки ортиқчаликни англамай, фикр раволиги учун хизмат қилади. Шеърларда Бухоро шеvasи жуда кўп учрайди: келопти, кетопти, ман, сан, шердан (шу ердан) зочак (кўғирчоқ), ушпулак (хуштак), инак (сигир), гўсала (бузоқ) самбўса (сомса) трамо (куз) каби. Қуйидаги ёзиб олган шеърда ҳам бу ҳолатни кузатиш мумкин:

- Дугонажон, дугонажон,
Ман сани кўролмадим.
Инагимни дастидан
Бухоро боролмадим.

Бундан ташари, болалар нутқида –ни тушум келишиги билан –нинг қаратқич келишиги, -га жўналиш келишиги билан ўрин-лайт келишигини фарқлашда адабий тил меъёрлари нуқтаи назаридан хатоликларга йўл қўядилар. Юқоридаги парчада ҳам ана шу ҳолатни кўриш мумкин: –қаратқич келишиги ўрнида –ни тушум келишиги ноўрин қўлланилган. Бундан ташқари, тожик болалар нутқидан ўйин жараёнида ўтиб қолган бир қанча тожик сўзларини учратиш мумкин: даст, бахшида, сара, бача, ситора, пазанда, хўранда, домод, товушқон ва бошқалар.

Болалар нутқида сўзларнинг товушларини тушириш, ўзгартириш ва «янгилаш» иштиёқ кучли сезилади. Бундан асосий мақсад болаларни ўйин жараёнига эътиборини тортиш, диққатини жалб қилишдан иборатдир. Бу соҳада, айниқса, ўйинбошиларнинг ижодкорлиги баланддир. Уларнинг хатолари болаларга ижодкорлик «намунаси» бўлиб хизмат қилади. Чунончи, чучвара сўзи тушбера, гўшт сўзи гўш, мушт сўзи муш тарзида айтилади.

Болалар ижодкорлигида ҳозирги давр замонавий техник восита номларини қўллашга ҳавас ошиб бормоқда. Хусусан, шеърларда компьютер, телефон, самолёт, поезд, смс, телевизор, кема, пароход, реклама, вертолёт каби сўзлар ҳам учрайди.

Биз ёзиб олган санамада самолёт-кўк, осмон рамзи сифатида тасаввур қилинган. Болаларулуғ саркарда, буюк соҳибқирон Амир Темуртаваллудининг 660 йиллиги муносабати билан яратилганлиги аён. Мисра бошидаги «Антантина» сўқма (маъносиз) сўз, бу сўзнинг асосий хизмати кейинги мисралар учун ритмик оҳанг яратиш беради:

Антантина,
Самолётга мина,
Бом-бом,
Очилди альбом,
1996 йил-
Темур бобомга
Ассалом!

Шеърдаги «Бом-бом» ундовсўзи юксак садо оҳангни маъносини ифодаламақда. Улуғ саркардага баён этилаётган азиз калом ҳам битта-«Ассалом!».

Хулоса қилиб айтганда, Бухоро фольклорида ажралмас ва бўлинмас таркибий узв сифатида алоҳида ўрин тутади. Болалар ўйинлари ижодкорлик намуналарини илмий таҳлил ва тадқиқ этишзатуриятива эҳтиёжи сезилмоқда. Уларнингғоявий мазмуни ва бадиияти, композицияси, жанрий таркиби, ички тузилишларини ойдинлаштириш фан олдида турган муҳим ва долзарб вазифалардан ҳисобланади.

Фойдаланилган адабиётлар:

1. Авезов С.С. Санама жанри табиати ва бадиияти. - Тошкент, Фан, 2008. .
2. Бойчечак. (Тўпловчи ва тузувчи: Сафаров О, Очилов К) - Тошкент, ФАН, 1984.
3. Бухор элда гул сайли... (Тўпловчи ва нашрга тайёрловчи: Д. Ўраева, Д. Ражабов) - Тошкент, Муҳаррир, 2016
4. Мелников М.Н. Русский детский фольклор. (Учебные пособие), Москва, Просвещение, 1987. С
5. Mirzayev T., Safarov O., O'rayeba D. O'zbek xalq og'zaki ijodi xrestomatiyasi (O'quv qo'llanma), - Toshkent, Aloqachi, 2008.
6. Раҳматов Й., Жўраева М. Фольклоршунослик дарғалари. - Тошкент, Firdavs-Shoh, 2022.
7. Safarov O. o'zbek xalq og'zaki ijodi. Darslik - Toshkent, Musiqqa, 2010.
8. Safarov O. O'zbek bolalar poetic folklori. - Toshkent, O'qituvchi, 2006.
9. Safarov O. O'zbek xalq bolalar o'yinlari. - Toshkent, Sharq, 2011.
10. Сафаров О. Фольклор-бебаҳо хазина. - Тошкент, Муҳаррир, 2010.
11. Традиции и современность в фольклоре. (Оттвенний ред. Соколова В.К.) Москва, Наука, 1988.

ЎЗБЕК ХАЛҚ ЛАТИФАЛАРИ ҲАҚИДА

*Сафарова Нигора Охунжонова,
филология фанлари номзоди, профессор (в.б.) Бухоро давлат
университети*

ПРО УЗБЕКСКИХ НАРОДНЫХ АНЕКДОТОВ

*Сафарова Нигора Охунжонова,
кандидат филологических наук, профессор (в.б.) Бухарский
государственный университет*

ABOUT UZBEK FOLK JOKES

*Safarova Nigora Okhunzhonovna,
candidate philology of sciences, professor (V.B.) Bukhara State University*

АННОТАЦИЯ. Мазкур мақолада ўзбек халқ латифалари ҳақида фикр юритилган. Латифаларнинг келиб чиқиши, уларни ўрганган ва тўплаган олимлар ҳақида маълумотлар келтирилган. Ўзбек, юнон, тожик латифаларининг бир-бирларидан фарқи ва яқинликлари, латифаларнинг типиклаштирилганлиги, танқидий руҳига кўра икки гуруҳга ажратилгани, ўзбек халқ латифаларида Насриддин афанди образи ижтимоий-сиёсий ва ижтимоий-маиший кўринишларда икки хил типиклаштирилгани бўйича маълумотлар берилган.

Калит сўзлар: фольклор, образ, латифа, жанр, халқ латифалари, Насриддин Афанди, фольклоришунос олимлар, тип.

АННОТАЦИЯ. В данной статье рассматриваются узбекские народные анекдоты. Даны сведения о происхождении анекдотов, ученых, изучавших и собиравших их. Отличия и сходство узбекских, греческих и таджикских анекдотов друг от друга, типизация анекдотов, классификация их на две группы по критическому духу, характер Насриддина Эфенди в узбекских народных анекдотах даны в общественно-политическом и социально-бытовые взгляды.

КЛЮЧЕВЫЕ СЛОВА: фольклор, образ, анекдот, жанр, народные анекдоты, Насриддин Эфенди, фольклористы, тип.

ANNOTATION. This article discusses Uzbek folk anecdotes. Information is given about the origin of anecdotes, scientists who studied and collected them. Differences and similarities between Uzbek, Greek and Tajik jokes from each other, typification of jokes, their classification into two groups according to the critical spirit, the character of Nasriddin Effendi in Uzbek folk jokes are given in socio-political and social-domestic views.

Keywords: folklore, image, anecdote, genre, folk anecdotes, Nasriddin Efandi, folklore scientists, type.

Ўзбек фольклори эпик жанрлари орасида халқ латифалари ғоят оммавийлиги ва ҳозиржавоблиги билан ажралиб турувчи мустақил анъанавий жанр ҳисобланади. «Латифа» сўзи арабча «латиф ва лутф» сўзларидан олинган булиб, нозик қочиримли, майин кинояли кичик кулгили ҳикояни англатгани сабабли истилоҳий моҳият касб этган. Шуни алоҳида таъкидлаш жоизки, форс-тожик тилида бундай кулгили эпизодик ҳикояларни махсус тўплаб, 1223 йилда «Жавомеъул-ҳикоёт ва лавомеъур-ривоёт» (Ҳикоятлар тўплами ва ривоятлар зиёси) номи остида алоҳида китоб сифатида тартиб берган Муҳаммад Авфий

Бухорий (1172/1176 - 1233/1242) ҳам уларни латифа демаган, балки ҳикоят деган.

Сирасини айтганда, аслида ҳикоят дейилса-да, даврлар ўтиши билан маълум ғояларни ифодалашга мослаштирилиб қайта ишланиши натижасида латифа намуналарига айланган бундай асарлар Маждуддин Муҳаммад бинни Адном Сурҳакатийнинг «Тарихи Туркистон», Абу Жаъфар Муҳаммад бинни Жарир Табарий (838-923)нинг «Тарихи Табарий», Абу Райҳон Беруний (973-1048)нинг «Осор-ул-боқия», «Китоб-ул Ҳинд», салжуқийлар вазири Низомулмулк (1018-1092)нинг «Сиёсатнома», Унсурул Маолий Кайковус (1021-вафот йили номаълум)нинг «Қобуснома», Низоми Арузи Самарқандийнинг (XII аср) «Чаҳор макола», Заҳирий Самарқандий (XII аср)нинг «Синдбоднома», Ҳаким Саной (XII аср)нинг «Ҳадиқат-ул ҳақоик» (Ҳақиқатлар боғи), Саъдий Шерозийнинг «Гулистон», Зайниддин Восифийнинг «Бадоеъ ул-вақоеъ» (Бадийи воқеалар), Давлатшоҳ Самарқандий (1435/36-1495)нинг «Тазкират уш шуаро» (Шоирлар бўстони), Хондамирнинг «Мақорим ул-ахлоқ» (Яхши хулқлар) ва «Ҳабиб ус-сияр» (Ёқимли хислатлар), Мирхонднинг «Равзат ус-сафо» (Сафо боғи) ва бошқаларда истаганча келтирилган эса-да, барчасида ҳикоят истилоҳи истифода этилган.

Фақат Носируддин Бурҳониддин Рабғузийнинг 1310 йилда интиҳосига етказилган «Қисаси Рабғузий» асаридагина латифа истилоҳи остида иккита воқеот баёни берилган. Воқеалар баёни гарчи жиддий бўлса-да, вале кинояга мойилроқ оҳангга эга. Ана шу далилларнинг ўзиёқ латифа истилоҳининг нисбатан кейинроқ, аниқроғи, 1532-33 йилларда Фаҳриддин Али Сафий томонидан тартиб берилган «Латойиф ут-тавойиф» (Турли тоифадагиларнинг латифалари) китобининг эл орасида кенг шухрат қозона бориши туфайли наинки адабий, балки халқ ижодида ҳам таомилга кира бошлади, истилоҳий моҳият касб этган ҳолда илмий муомалада барқарорлаша борганини кузатиш мумкин.

Тўғри, халқ орасида XVI асрдаёқ кенг шухрат қозонган бу китоб гоҳ «Латойиф ут-тавойиф», гоҳ «Латойифуз-заройиф», гоҳида эса шунчаки «Латофатнома» тарзида аталиб келинган эса-да, уни ўзбек тилига ўгирган таржимон Ҳожи Сотимхон Хожа Инъом Мунаввар қайд этганидек: «Латойиф сўзи гарчи латифа сўзининг кўплиги бўлса ҳам, «латойиф» сўзи гарчи латифа мазмунини инкор этмаса ҳам, «латойиф» - бу латифа эмас. Латойиф турли туман дилкаш, марокли, характерли, хуллас, кимматли воқеа ва ҳодисаларнинг латифанамо ихчамликдаги баёнидир. Шунинг учун ҳам бу ҳикояларни латифа деб эмас, балки латофатлар, лутфлар деб аташ мантиққа яқиндир. Чунки бу латойифларни ўқиган киши худди латифаларни ўқигандек ҳам қаҳ-қаҳ солиб кулади, ҳам чуқур фикрга толади, сидқидилдан юм-юм йиғлайди ҳам. Сафийнинг латойифлари орасида, гарчи халқ латифаларига айланиб кетган ҳикоятлар учраб турса ҳам, бу асар, энг аввал, чиндан ҳам доғ қилувчи латифалар мажмуидир». Бу фикрдан уч нарса ойдинлашаётир: биринчиси ва муҳими, латойиф сўзининг латифа мазмунини англантиши ва кўпликда қўлланилганлиги; иккинчиси, бошда у ҳикоят маъносида, аниқроғи, ҳазилкашликка йўғрилган лутфлардан иборат кулгили эпизодик ҳикояларни англантилганлиги; ниҳоят, учинчиси эса, Али Сафий латойифларининг анча-мунчаси бора-бора халқ латифаларига айланиши ва шу жараёнда латифа халқнинг шу хилдаги зарофатли оғзаки эпизодик ҳикояларини ифодаловчи истилоҳий моҳият касб этганлиги. Шу зайлда, айтиш мумкинки, халқ ижодиётида латифа жанри гарчи тахминан IX-XI асрларда пайдо бўлиб, тараққий эта борганлиги ва Маҳмуд Қошғарий маълумотида, туркий халқлар орасида saw (сав) деб аталганлиги маълум эса-да, фольклорий ҳодисани ифодаловчи арабча «латифа» истилоҳи аста-секин уни сиқиб чиқара бошлади ва XIII асрдан муомалага, кира бориб, XIV-XVI асрлар давомида тўла барқарорлашувга эришди. Буни озар фольклоршуноси В.Валиевнинг «латифа» сўзи бир термин каби озарбайжон фольклорида кейинроқ пайдо бўлгандир. Умуман, халқ орасида бу термин ишлатилмаган. Халқ орасида бу хилдаги намуналар «базама» дейилади. Ҳолбуки, фольклоршунослар араб тилидаги калима «латифа» сўзини бир термин каби қабул қилганлар. Бизга қолса, латифа ўрнида «базама» ишлатилса, янада

муносиб бўларди» , - деган фикри ҳам маълум маънода тасдиқлайди.

Алишер Навоий ҳам латифа ўрнида «базла» ва уни айтувчини «базлагўй» тарзда қўллайди:

Фойдасиз қилмаса зоҳир карам,
Бермаса бир базлага юз минг дирам.
(«Ҳайратул-аброр», 100-б) Ва:
Зарофат ҳолатида базлагўлар,
Аторидқа қилиб ҳар дам ғулулар.
(«Фарҳод ва Ширин», 30-б) ва бошқалар.

Дастлабки пайтда фойдасиз нарсалар учун қалам «зоҳир этиш» сарфлашга ҳожат бўлмаганидек, бухуда, мантиқсиз, кулгу қўзғамайдиган «базла» (латифа)га «юз минг дирам» сарфламоққа не ҳожат дейилса, иккинчи байтда нозикфаҳмлилик, зарифлик кайфиятида «базлагўй» (латифагўй)лар айтаётган қувноқ латифалардан қаҳ-қаҳалар авжи Аторуд (Юпитер)гача етарди деган маънони уқиш мумкин. Кўринаётирки, «базама» ва «базла» сўзлари ягона «баз» ўзаги асосида яратилганлиги билан ўзаро ҳамохангдир. Шунга қарамай, туркий тилдаги «базла» ва «базама» истилоҳлари ўрнида арабча «латифа» истилоҳи илмий таомилга ўзлашиб кетди. Бироқ халқ орасида «хикоят», «мутойиба» истилоҳларини «латифа» маъносида қўллаш ҳамон давом этаётир.

Латифа умумфольклор ходисаси бўлиб, русларда анекдот, полякларда переклад, италянларда фассеция, французларда фаблио ва немисларда шванк деб юритилади. Бироқ унутмаслик керакки, руслардаги «анекдот» мазмунан «латифа» истилоҳига тенг эквивалент бўла олмайди. Чунки «анекдот» сўзи «чоп этилмаган асар» ёки «чоп этилиши мумкин бўлмаган асар» маъносида бўлиб, уни илк бор византиялик тарихчи Прокопий Кесарийский қўллаган эди. У ўзининг Византия императорига бағишлаб ёзган китобини «Анекдота» деб номлаган эди. Ҳозиргача фанда «Тайная история» («Яширин тарих») номи билан машҳур бўлиб келаётган бу китобни ёзишда махфий хужжатлардан фойдаланилганлиги туфайли уни шундай аташ заруриятга айланган эди. Анекдотларда ҳам тагдор қочиримлар, пичинг ва кесатикларни ифодаловчи маънолар борлиги сабабли XVIII асрдан эътиборан халқ оғзаки насрида латифага ўхшаган ходисани ифодаловчи истилоҳ сифатида қўллана бошланди.

Ўзбек халқ латифалари фавқулудда бошланиши ва фавқулудда нақл этилиши билан эътиборни тортади. Уларнинг асосида енгил мутойиба ва ўткир ҳажв ётади. Улар ҳажман мухтасар, мазмунан ихчам бўлади. Асосан, бир ёки икки-уч эпизоддан ташкил топади. Якка ижрода айтилади. Халқ ҳажвиёти ва майин юморга асосланган латифаларда ҳаёт ҳақиқати уйдирма, сўз ўйини, киноя ва қочимлар воситасида акс эттирилади. Латифалар ечимида сатира ва юмор ҳал қилувчи роль ўйнайди. Ечим тасодифан кўтарилган кулгу, қаҳ-қаҳа ёки сўз ўйинига асосланади. Сўз ўйини латифа кульминациясини ташкил этади.

Латифаларда нутқнинг диалог шакли кенг қўлланади. Улар ижтимоий-сиёсий ва маиший ҳаётини маъно касб этади. Кишилар феъл-атворида учрайдиган салбий ахлоқий хусусиятларни инкор этиб, соддалик, гўллик, калтафаҳмлилик, саводсизлик, омийлик, меровлик, ғафлатойинлик, бефаросатлик устидан кулги уйғотади. Одамларни хушёрликка чорлайди.

Латифалар ортиқча тасвирийликдан холилиги билан ҳам ажралиб туради, уларда бирорта ортиқча сўз ёки деталь учрамайди. Бинобарин, композициянинг соддалиги, сюжетнинг ихчам ва лўндалиги, ечимнинг фавқулудда юз бериши ва тасодифан кўтарилган кулгига асосланганлиги, ягона марказий қаҳрамон образига боғлиқлиги латифанинг доимий ва барқарор жанрий белгилари саналади.

Латифаларнинг пайдо бўлиши масаласи фольклоршуносликда анчайин баҳсларга сабаб бўлиб келаётир. Чунончи, А.П.Пельтцер бу масалада А.Потемня ва А.Глуховлар фикрини қувватлаб, латифалар эртақлар, масаллар ёки нақлларнинг қайта ишланиши, ихчамлаштирилиши, қочиримли ифодавийлик асосида кулги

уйғотиш даражасига келтирилиши натижасида пайдо бўлади деб ҳисоблайди. Ўзбек фольклоршуноси Ҳ.Раззоқов ҳам «Сатира, юмор характеридаги ҳажвий эртакларнинг кичик ҳажмдагилари тобора ишланиб, ихчамланиши натижасида бора-бора латифа жанрига айланиб кетганидек, улардаги эпик комик қаҳрамон Каллар, Алдарқўса, Машраб, Насриддин афанди образларининг такомиллашиб, бадий тип даражасига кўтарилиши учун ёрдам беради», дея юқоридаги фикрга тарафдорлик қилади. Бу фикрни «Латифанинг жанр сифатида шаклланишида эртак, ривоят, лоф, аския ва мақолларнинг таъсири кучли бўлган»лигини таъкидлаб, проф. Б.Саримсоқов ҳам тасдиқлайди

Тоҷик фольклоршуноси С.Махдиев бу қарашларга «ҳар бир жанр ўзича мустақил бўлиб, бошқа воситаларсиз, ўзига хос қонуниятлар асосида ижод этилади. Бинобарин, латифанинг пайдо бўлишини ҳам фольклорнинг у ёки бу жанри билан боғлаб қўйиш дуруст эмас», дея эътироз билдиради. Бироқ бу фикри билан у ўз тадқиқотининг 31-38-саҳифаларида ифода этилган латифа ва эртак (афсона), латифа ва аксия, латифа ва мақол муносабатларига тўхталганида ўз-ўзини инкор этгандай йўл тутди. Аниқроғи, бу жанрларнинг бир-бирига таъсири ва узоқ муддат давомида оғиздан оғизга ўтиб сайқалланиши натижасида бир-бирига ўтиб туришига оид ўз қарашларини рад этаётганига аҳамият бермай, афандининг подшога нашвати совға қилиши, хотини қовоқ совға қилинг деганига қарамай, нашватини олиб бориши, подшонинг эса уни ўша нашвати билан уриб жазолаши, шунда афанди «Хайрият, қовоқ совға қилмаганим», дея ўз-ўзига тасалли бериши ҳақидаги латифанинг генетик илдизига назар сола туриб, Г.Кузмичевскийнинг уни милодий II асрда пайдо бўлганлигини қайд этганини, бироқ у Геродотнинг «Тарих» китобидан ривоят шаклида эрамизгача бўлган V асрда мавжуд бўлганлигини айтади ва ўша намунани айнан келтиради.

Геродот келтирган ривоятга кўра, Поликарт Самос вилоятининг мутлақ ҳоқими бўлиш учун ўзининг икки биродарини қатл қилади. Сўнг салтанатини мустаҳкамлаш ниятида Миср подшоси Амазис билан дўстлик шартномаси тузади. Кўп ўтмай эса, Иони ва Эллада мамлакатлари бўйлаб шуҳрат қозона бошлайди. Қай юртга лашкар тортса, ҳаммаси унга тобе бўлаверади. Унинг 150 кемаси ва 1000 нафар моҳир ўқчиси бўлиб, қўшни мамлакатларга ваҳима сола бошлайди. Унинг бундай босқинчилигидан Миср шоҳи Амазис хабар топиб, Поликартни бу йўлдан қайтишга ундайди. Лекин унинг бу ундови жавобсиз қолдирилгач, Амазис Поликартга: «Маълумки, инсон ўз ёру дўстларининг эзгу ишларидан шод бўлади, лекин сенинг бундай хурсандлигинг ва олғирлигингдан мен хурсанд эмасман.

Ҳеч эшитмаганманки, ғалаба шикастсиз қўлга киритилади-ю, унинг оқибати даҳшатсиз бўлади деб... Бинобарин, айтганлиримга қулоқ сол ва ўз муваффақиятларинг зиддига шундай қил. Аввало фикр қилиб кўрки, сен учун энг азиз нарса нима ва ўша қимматбаҳо нарсани шундай жойга ташлагилки, у ҳеч кимнинг қўлига тушмасин...» қабилда хат ёзади. Поликарт бу мактубни ўқиб, Амазиснинг насиҳатомуз фикрларини маъқул кўради. Чуқур ўйлаб, шундай хулосага келади: Нигини зумраддан бўлган олтин узугини (уни Самоснинг гулдаст устаси ясагани) денгизга ташлашга аҳд қилади. Кемага кўп одамларни ўтқизиб, уни денгиз ўртасига ташлашни буюради. Кема оролдан узоқлашгач, ўрндан туради-да, ҳаммага кўрсатиб, бармоғидан узукни чиқариб, денгизга улоқтиради. Сўнгра ғамга ботиб, орқага қайтади, ўз қароргоҳига етиб келади. Орадан 5-6 кун ўтгач, шундай воқеа юз берди: балиқчи денгиздан жуда катта ва чиройли бир балиқ тутиб, уни шоҳ Поликартга совға қилгани саройга олиб келади, шоҳ уни қабул қилади. Балиқчи унга шундай арз қилади:

- Шоҳим! Мен фақир бир кишиман, тирикчилигим ўзимнинг машаққатли меҳнатим билан ўтاپти, бу балиқни тутганимда уни бозорга элтишни маъқул кўрмай, Сизга совға қилишни аҳд қилдим. Бу балиқ Сизнинг бахту тахтингизга муносиб.

Балиқчининг бу сўзлари шоҳни мафтун этди. У балиқчига шундай деди:

- Яхши сўзларинг ва совға учун ташаккур! Марҳамат, энди бир муддат бизга меҳмон бўл! Балиқчи бу илтифотдан хурсанд бўлиб, ўз уйига қайтди. Бу ривоят

эрамиздан аввалги II асрда яшаган машхур нотик Цицерон, мелоднинг I асрида эса Страбон ва Плиний (22-79 й.) ижодларида ҳам мухтасар ҳолда учрайди.

«Поликарт узуги қиссаси» I-II асрларда Шарқ ва Ғарбда латифа шаклида кенг тарқала бошлаган. Чунончи, илк бор Светония (I-II аср) ижодида тубандагича ҳикоя қилинган: «Қунларнинг бирида Рим императори Тиберий ўз мамлакатини айланиб туриб, Кипр оролига келиб, унда бир муддат қолибди. Ниҳоят ундан кетишга чоғланганида бир балиқчи овига тушган бир гўзал балиқни унга совға қилибди. Император бундан ғазабланиб, балиқчини ўзи келтирган балиқ билан савалашни буюрибди. Хизматкорлар император амрини адо этгани балиқчини ўз балиғи билан ура бошлабдилар. Шунда балиқчи ўзича қувониб: - Худога шукур! Хайриятки, каттароқ балиқ келтирмаганим, бўлмаса Тиберий қўлидан омон қутулолмасдим», - дер экан.»

Худди шу латифа турли халқлар оғзаки ижодиётига ўтиб, ҳар бир халқнинг ўзига хос рух ва турмушига мос ашё ва далиллар эвазига сайқалланиб, ўз латифасига айланиб қолган.

«Афандининг совғаси» ва «Биринчи анжир» латифаларида балиқ детали бодринг ва анжир билан алмашилиб, афандининг жазоланишига сабаб бўлган. Шунингдек, ўзбек фольклорига афандининг хотини ювган кирни отиб, сўнгра унинг ичида ўзининг бўлмаганидан қувонишини ёки бозори касод бўлган сигирини даллол мактовидан сўнг харидорлар ўртасида талашга айланганидан ийиб, сотмай қайтариб олиб келиши ҳақидаги латифалар аслида худди шу мотив таъсирида юзага келган. Шундай мисоллар муносабати билан латифалар пайдо бўлишининг икки хусусиятини таъкидлашга тўғри келадими, С.Махдиев буни ҳам инкор этади:

Биринчиси - «Поликарт узуги ривояти» даврлар ўтиши билан латифа жанрига ўтгач, ортиқча тафсилотлардан тозаланган. Демак, латифанинг пайдо бўлишида жанрдан жанрга (айни мисолда: ривоятдан латифага) кўчишдан иборат фольклорга хос миграцион жараён содир бўлганки, буни инкор этиш мумкин эмас. Бундай ҳодиса ҳар бир миллий фольклорда ўз ички имкониятлари доирасида ҳам кечиши анъанавийдир.

Иккинчиси - бу латифа бошқа халқларга ўтиб, шунчаки байналминал фольклорий ҳодисагагина айланиб қолмаган. Аксинча, миллий фольклорга хос хусусиятлар билан суғорилиб, жаҳон халқлари оғзаки ижодиётининг ўзаро таъсири ва самарали ҳамкорлиги ҳосиласига айланган. Аниқроқ қилиб айтилса, юнон ва рим латифасидаги балиқ детали тожик латифасида нашватига, ўзбек латифасида бодрингга алмашилиб, миллийлик руҳини кучайтирган, натижада қадимий юнон ривояти замирида бетакрор ўзбек ва тожик латифалари юзага келган. Юқоридаги мулоҳазалардан аёнлашадими, латифалар тубандаги уч омил асосида пайдо бўлиб, ривожланиб келмоқда: Бу омилларнинг барчасига, албатта, ижтимоий ҳаётда синфий муносабатларнинг кучая борши ва феодал зўравонликнинг чуқурлашуви маълум даражада таъсир кўрсатган. Зеро, латифаларда нисбатан таъсир кўрсатиш, норозилик билдириш кайфиятларининг муштарак етакчи тамойилга айланганлиги сабабини шундай изоҳлаш мумкин.

Биринчи омил - у ёки бу айрим машхур тарихий шахслар характери, хатти-ҳаракати ва кўп қиррали ижтимоий-сиёсий ва амалий фаолиятининг ё ижобий, ё салбий бадиҳавий баҳоланиши оқибатида юзага келган латифалар. Афлотун, Искандар, Арасту, Луқмон, Букрот, Баҳромғўр, Бузуржмехр, Жўҳо, Бахлул, Туфайлий, Абунуввос, Ҳусрав Парвез, Анушервон, Бирбал, Мирали, Мушфиқий, Машраб, Балакирев, Скворода, Куйручук, Бехназар, Камина ва бошқалар номлари билан боғлиқ латифалар ана шундай моҳиятга эга.

Иккинчи омил - халқ асрлар давомида ўз қувноқ руҳига ва идеалига мос келгани учун сатирик ва юмористик эртақларнинг тўқима қаҳрамонлари Кал, Алдарқўса, Кўса ва Лаку Пакларнинг номлари билан алоқадор талай латифалар ижод қилган. Бундай латифаларнинг айримлари шу қаҳрамонларга оид эртақларнинг қайта ишланиши, ихчамлаштирилиши негизида бунёд бўлган, яна бир қисми эса тарихий шахслар образларига дахлдор латифаларнинг Кал, Алдарқўса, Кўса ва Лаку Пакларнинг номларига ўтиши ёки ўтказилиши туфайли юзага келган.

Учинчи омил - айрим уруғлар, ё айрим шаҳар ёки қишлоқларда яшовчи қавмларнинг феъл-атвори, табиати ва ҳодисаларига, одамларга, ҳайвонларга, қушларга, ҳашаротларга, меҳнат ва ҳаётга соддавор муносабатларининг бадиҳавий баҳоси сифатида юзага келган латифалар. Бу тоифага габроволиклар (Булғория), пошехоньеликлар (Россия), мильдаликлар (Олмония), готемликлар (Англия), қазвинликлар (Эрон) қаҳрамони бўлган латифалар мансуб. Проф. В.Валиевнинг гувоҳлигича, бундай ҳолатни Озарбайжон кент ва даҳалари аҳлига дахлдор латифалар мисолида ҳам кузатиш мумкин. (Қаранг, эслатилган асар, 290-6.) Ўзбек ва тожик халқларида ҳам бу силсилада қадим замонлардан бери латифалар тўқиш ва айтиш анъанаси мавжуд. Бу анъана ҳанузгача сўнмаган, аксинча, фаол ривож топиб келаётир. Чунончи, ҳозирги Ўзбекистон ҳудудида Бухоро музофотида ширинилар, эмарилар, Самарқанд шаҳрида маҳаллотилар, Хоразм вилоятида хонқаликлар, Фарғона водийсида ғирвонликлар, олтиариқликлар, Қашқадарё воҳасида почвонликлар, Сурхон музофотида ғурутликлар, Тожикистонда эса дарвозликлар, хуфликлар, румонликлар қаҳрамони бўлган юмористик латифалар бисёр. Бу гуруҳга мансуб латифаларда жой ё уруғ номи умумлаштирувчи моҳиятга эга бўлгани боис латифа қаҳрамони номи ҳам умумлаштирувчи мазмун касб этгани ҳолда, асосан, локал ижрочилик доирасида айтилади.

Шу тариқа узоқ асрлар давомида ўзбек латифаларининг асосий қаҳрамонлари шу уч омилда ижод қилинган халқ латифаларининг персонажлари эдилар. Янаям аниқроқ қилиб айтиладиган бўлса, IX-XII асрларда Абунуввос, Талхак, Баҳлул, Жухо, Туфайлий, Қал, Кўса латифалар қаҳрамони сифатида фаол бўлишса, XIII асрнинг II ярмидан XIX асрнинг I ярмигача булар сафини Алдарқўса, Мушфикий, Мирали, Машраб, Жайронча, Камина ва Эсонпўлатлар тўлдириб келди. XIX асрнинг II ярмидан эътиборан эса Хўжа Насриддин, ёки Насриддин афанди, ёхуд қисқагина Афанди ўзбек латифаларининг марказий қаҳрамонига айлана борди. Ҳоди Зариф фикрича, бу образ ўзбек латифаларига озарбайжон фольклори орқали турк фольклорининг таъсири туфайли кириб келган. Аслида XII - XIII асрлардаёқ турк халқ

латифаларининг қаҳрамони сифатида танилган Мулло Насриддин, ёки Хўжа Насриддин, ёхуд Насриддин Афанди XIX аср охиригача наинки Ўрта Ер денгизи соҳилларида яшовчи халқлар, балки Ғарбий Европада, Кавказортида, Қримда, Кичик ва Ўрта Осиёда, Уйғуристон ва Ҳиндистонда яшовчи халқлар латифаларининг қаҳрамонлари ўрнини ҳам шиддат билан эгаллаб борди. Эндиликда ўзбек, тожик, туркман, уйғур, озарбайжон, қрим-татар ва бошқа қатор халқлар латифаларини қувноқ ва топқир, ҳозиржавоб ва тадбиркор, жичча чаптастлиги орқали ҳар қандай одамни ўзининг ёлғону ростига ҳам, фирибу қасдига ҳам лаққа ишонтира билувчи, эзгулик йўлида тинмай курашиб, ўз хизматини сира миннат қилмовчи, гоҳ жуда хушёр ва сергак бўлса, гоҳида озгина гўл ва анқов, аммо ҳамиша халқ ташвишида бўлганидан ички бир қониқиш билан яшовчи ҳаётсевар ва ғолиб Насриддин афандисиз тасаввур қилиб бўлмайди. Уни муҳолифлари қайта-қайта ўлдириб, бутун Шарқ бўйлаб 15 жойга кўмдилар. Аммо олти юз йилдан ошайптики, у ҳамон барҳаёт, эл кўнглини чоғ этиб яшайпти. С.Коцюбинский тўғри қайд этганидек, бундай улуг шон-шухрат ҳар кимга ҳам насиб қилавермайди, Насриддин афанди ҳам эндиликда жаҳон халқлари латифачилигида эътироф этилган хиндлардаги Бирбал, араблардаги Жухо, афғонлардаги Пурдил, белоруслардаги Нестерко, руслардаги аҳмок Иван ва Балакирев, карело - финлардаги ўрмон кесувчи Кумохи, қорақалпоқлардаги Ўмирбек, қирғизлардаги Қуйручук, қозоқлардаги Алдарқўса, тожиклардаги Мулло Мушфикий, бурятлардаги Будаишу, молдаванлардаги Пэкэлэ, қрим татарлардаги Аҳмет ахай, озарлардаги Баҳлул, Донандалар сафдошига айланиб қолди.

Шухрати бу қадар беқиёс Насриддин афанди образининг тарихий асоси - прототиби борми? Қайси замонда ва маконда яшаган-у шахсий фазилавлари касбу кори қанақа бўлган? Тадқиқотчилар орасида бу масалалар устида неча асрлардан бери баҳс давом этиб келади. Бу баҳсларнинг умумий хулосаси шуки, бир гуруҳ

тадқиқотчилар Насриддин афанди образининг пайдо бўлишини араб халифалиги замони билан боғлашса, иккинчи гуруҳдагилар буни мўғул истилolari замонига нисбат беришади. Учинчи гуруҳдагилар эса Темур салтанати замонига алоқадор деб исботлашга уринишади. Турк ва бошқа халқлардаги олимларнинг XX асрнинг 50-60 йилларидаги жиддий изланишлари ва тарихий далилларнинг гувоҳлигича, Насриддин афанди образининг шаклланишида икки тарихий шахс кучли таъсир кўрсатган.

Бири - III асрда яшаган Сайид Муҳаммад Ҳайрони ва Шайёд Ҳамза сингари машхур ижодкорларнинг замондоши ва суҳбатдоши Хожа Насриддин Оқшаҳарий бўлиб, у Туркиянинг Оқшаҳарида 605 -ҳижрий (1205/6-мелодий) йилида Явлоқ Арслон оиласида таваллуд топган. Муаллифи номаълум «Салжукнома» (Париж миллий кутубхонасида 1558 - рақамли китоб)да қайд этилишича, унинг отаси аслида Анатолийнинг амирзода турклари хонадонига мансуб Ҳисомиддин Чўпон ўғли авлодидан эди. Явлоқ Арслон Чўпон ўғлининг учинчи фарзанди бўлиб, Анатолий амири лавозимига тайинланган эди, бироқ у 690-ҳижрий (1291-мелодий) йилдаги салтанат учун кураш можароларида қатл этилиб, унинг ўрнида ўғли Хожа Насриддин Қостомонга бек этиб тайинланган.

Худди шу 1291 йили Хожа Насриддин Султон Масъудга ҳамроҳ бўлиб Оқшаҳарга келган. Ўша манбанинг хабарича, шоҳ Султон Маҳмуд Оқшаҳар аҳлига катта ўлпон солади, бироқ Хожа Насриддин ўртага тушгач, уни бир миқдор камайтиради. Ҳижрий 700 (мелодий 1301) йилда Қостомонга Усмонғози ва Шужоиддин Сулаймонлар ҳужум қилиб, шаҳарни эгаллашади ва Хожа Насриддинни қатл этишади.

Хуллас, латифаларда Насриддин афанди ва бошқа персонажлар нутки жуда катта бадиий эстетик вазифани ўтайди; қаҳрамон ва персонажлар характериға хос хусусиятларни очишга хизмат қилади. Айниқса, афанди нутқидаги қочиримлар, тагдор киноялар, кулги яратувчи кўп маъноли сўзлар унинг ўткир дидли, сўзга чечан, қизиқчиликка мойил табиатини белгилайди. Шу фазилати билан ҳажман сиқик ва ихчам бу латифалар хотираға тез ўрнашиб ўзлашади ва оғиздан-оғизға ўтиб, сайқал топган ҳолда элга кулги улашиб яшайверади.

АДАБИЁТЛАР РЎЙҲАТИ

1. Анекдоты о Ходже Насреддине и Ахмет ахое. -Симферополь, 1937, с.43.
2. Б.Привалов. Анекдоты Омирбека и некоторые вопросы сатирико-юмористического фольклора//Вместо послесловия. -В книге: Анекдоты Омирбека. -Нукус: Каракалпакистан, 1970, с.260.
3. Геродот. История в девяти книгах. Пер. и примечания Г.А.Стратановского. -Л.: Наука, 1972, с 151-152.
4. Даргинские сказки. Сост. автор предисловие М.З.Осмонов, И,В,Л,М, 1963, с.9.
5. Мнимый Турецкий Султан, именуемый у европейских писателей XVI в. Записки Восточного отд. Русского археолог. Общ-ва. Т. 18. Вып. 2-3, Спб., 1909, с-51-52.
6. Озарбайжон фольклори. -Боку, 1985, 289-290-6.
7. Происхождение анекдотов в русской народной словесности - Сбор.: Харьковского историко-филологического общества, Т. 11, 1899, с-57.
8. Проблемаи жанри латифа. -Душанбе, 1977. 39-6.
9. Фаҳриддин Али Сафий. Латофатнома. -Т.ҒАҶН, 1999, 5-6.
10. Ўзбек халқ оғзаки ижодида сатира ва юмор. -71: Фан, 1965, 86-6.
11. Ўзбек халқ оғзаки поэтик ижоди. Дарслик. -Т.: Ўқитувчи, 1990, 126-6.

MILLIY QADRIYATLARNING ONA TILI TA'LIMIDAGI O'RNI

*Sulaymonova Mahfuza Shavkat qizi,
Buxoro davlat universiteti o'zbek tilshunosligi va jurnalistika kafedrasini
magistranti*

Annotatsiya. Har bir taraqqiy etgan, madaniyatli xalqning o'z tili, urf-odatlarini, an'anaviy moddiy va ma'naviy boyliklari bo'ladi. Insonda til, fe'l-atvor bilan birgalikda odamga qon bilan kiruvchi an'ana-qadriyatlar bor. Ma'naviyat doimo milliy bo'ladi, shu bilan birga unda umuminsoniy qadriyatlarga zid narsa ham bo'lmaydi, chunki har bir millatning mustaqil ma'naviy dunyosi, ma'naviy qiyofasi bir paytning o'zida ichki mohiyatiga, o'zak tomirlariga ko'ra, o'zga

xalqlar ma'naviyati bilan umumiy jihatlarga, butun bashariyatni birlashtirib turuvchi mushtarak unsurlarga ega bo'ladi.

O'rta umumta'lim maktablarining ona tili mashg'ulotlarida milliy qadriyatlarni o'quvchilar shuuriga sjngdirish nihoyatda muhim.

Kalit so'zlar: qadriyat, yoshlar tarbiyasi, ona tili ta'limi, an'ana, milliylik.

РОЛЬ НАЦИОНАЛЬНЫХ ЦЕННОСТЕЙ В ОБУЧЕНИИ РОДНОМУ ЯЗЫКУ

*Сулайманова Махфуза Шавкат кизи,
Бухарский государственный университет
кафедра узбекского языкознания и журналистики, магистр*

Аннотация. Каждый передовой, культурный народ имеет свой язык, обычаи, традиционные материальные и духовные богатства. Наряду с языком и характером у человека есть традиции и ценности, которые входят в человека по крови. Духовность всегда национальна, и в то же время в ней нет ничего противоречащего общечеловеческим ценностям, ибо самостоятельный духовный мир, духовный образ каждой нации в то же время отражает ее внутреннюю сущность, стержневые жилки, разные будут иметь общие аспекты с духовностью народов, общие элементы, объединяющие все человечество.

Чрезвычайно важно формирование национальных ценностей в сознании учащихся классов родного языка средних общеобразовательных школ.

Ключевые слова: ценность, воспитание молодежи, образование на родном языке, традиция, национальность

THE ROLE OF NATIONAL VALUES IN TEACHING THE NATIVE LANGUAGE

*Sulaymanova Mahfuza Shavkat kizi,
Bukhara State University, Department of Uzbek Linguistics and journalism,
magistrant*

Annotation. Every developed, civilized nation has its own language, customs, and material and spiritual wealth. Along with language and character, a person has traditions and values that pass down by blood. At the same time, there is nothing in it that contradicts universal human values because in an independent spiritual world, the spiritual image of each nation reflects its inner essence, core veins, and it will have common aspects with the spirituality of nations, common elements, uniting all mankind. It is extremely important to form national values in the minds of students in the mother tongue classes of secondary general education schools.

Keywords: value, youth education, teaching mother tongue, tradition, nationality

Milliy Istiqlol respublikamizda qadriyatlar bilan bog'liq jihatlarni o'rganish ko'lamining yildan yilda kengayib borishiga imkon yaratdi. Aniqroq qilib aytganimizda, qadriyatlar falsafasi shakllanmoqda. Bugungi kunda olimlarimiz qadriyatlar, milliy qadriyatlar, umuminsoniy qadriyatlarning mohiyati, o'zaro aloqasi, qadriyatlarning inson hayotida tutgan o'rni, ularning tarbiyaviy ta'siri hamda ta'lim va tarbiya jarayonida tarbiya vositasi sifatida qo'llash borasida ilmiy izlanishlar olib bormoqdalar.

O'zbekiston davlat mustaqilligiga erishishi bilan hozirgi zamon sivilizatsiyasi talablariga javob beruvchi umuminsoniy demokratik qadriyatlar xalqimiz turmush tarziga kirib kela boshladi. Inson haq-huquqlariga rioya qilish, tadbirkorlik erkinligi, matbuot erkinligi ana shular jumlasidandir. "Agar jamiyat hayotining tanasi iqtisodiyot bo'lsa, uning joni va ruhi ma'naviyatdir. Biz yangi O'zbekistonni barpo etishga qaror qilgan ekanmiz, ikkita mustahkam ustunga tayanamiz. Birinchisi – bozor tamoyillariga asoslangan kuchli iqtisodiyot. Ikkinchisi – ajdodlarimizning boy merosi va milliy qadriyatlarga asoslangan kuchli ma'naviyat"[1]. O'tmish qadriyatlariga, an'analariga va turmush tarziga betartib ravishda qaytib bo'lmasligini, ba'zan bu betartiblik boshqa bir keskinlikka, jamiyatni yangilash zaruriyatini inkor etishga olib kelishi mumkinligi bugun hech birimizga sir emas.

Avvalo, har qanday qadriyat ham inson ongi va faoliyatining mahsulidir. To'g'rirog'i, har qanday qadriyat xalq tomonidan yaratiladi, ajdodlar yaratgan qadriyatlar boshqa avlodlar tomonidan yangilanadi, kishilarning ongi va shuuriga singib, amaliy faoliyatiga qudrat beradi, katta ijtimoiy kuchga aylanadi. Qadriyatlar jamiyat ijtimoiy-iqtisodiy, madaniy-ma'naviy taraqqiyotining mahsulidirki, ularda zamonning ruhi, imkoniyatlari, o'sha zamonda yashagan odamlarning orzu-umidlari, istaklari, talab va ehtiyojlari o'z ifodasini topadi. Vaqt o'tishi bilan qadriyatlarning mazmuni ham o'zgarib borishiga, ularning tarbiyaviy ahamiyatiga baho berganda aniq tarixiy shart-sharoitlarni doimo nazarda tutmoq zarurligiga e'tibor qaratmoq muhim.

Qadriyatlarda insonlarning orzu-istaklari, niyatlari, umidlari, bir so'z bilan aytganda, "ideal turmush tarzi" yashaydi. Faylasuflar ta'kidlaganidek, qadriyatlar hech qachon obyektga ham, subyektga ham bog'lik bo'lmagan mustaqil olamni vujudga keltiradi. Bu olam makon va zamon qonunlaridan ustun turadi. Shuningdek, insoniyatning buyuk ma'naviy xazinasi bo'lgan qadriyatlar hech qachon o'zgarmaydi, balki insonning qadriyatlar haqidagi tasavvurlari o'zgaradi. Aslida butun voqelik qadriyatlarning o'ziga xos namoyishidan iboratdir [3].

Bu borada qadriyatshunoslarning fikri bir-birini to'ldiradi. Jumladan, J.To'lenov fikricha: "Qadriyatlar deyilganda faqat o'tmish davrlar uchun muhim ahamiyat kasb etib qolmasdan, hozirgi kun va kelajakdagi taraqqiyotga ham ijobiy ta'sir ko'rsatadigan, kishilar ongiga singib ijtimoiy ahamiyat kasb etadigan moddiy, ma'naviy, tabiiy, diniy, axloqiy, falsafiy va boshqa boyliklar majmui tushuniladi... Qadriyatlar qadr-qimmat degan ma'noni bildiradi"[5]. M.Tugarinovning ta'kidicha, "qadriyat deganda inson va insoniyat uchun ahamiyatli bo'lgan millat, elat va ijtimoiy guruhlarning manfaatlari va maqsadlariga xizmat qiladigan tabiat va jamiyat hodisalari majmui tushunilmog'i lozim" [6]. E.Y.Yusupov fikricha: "Qadriyatlar jamiyat tarixiy taraqqiyoti jarayonida shakllangan va rivojlangan, o'tmishda, hozirgi kunda va kelajakda ham ijtimoiy taraqqiyotga ijobiy ta'sir etadigan, kishilar ongiga singib ijtimoiy ahamiyat kasb etadigan moddiy, ma'naviy boyliklardir" [7].

O.Musurmonova, D.Ro'ziyeva kabi olimlar mazkur tushunchani quyidagicha izohlashadi: "Qadriyat–insonning ma'naviy ehtiyojlari asosida paydo bo'lgan, amaliy faoliyatida davr sinovidan muvaffaqiyatli o'tgan, o'z shakl va mazmunida u yoki bu xalqning ma'naviy olamini mujassam etgan, asrlar davomida xalqning ma'naviy madaniyatini shakllantirish manbayi sifatida qadrlanib kelingan, ma'naviy-ruhiy xatti-harakatlar, narsa va hodisalar majmuyidir" [5].

Qadriyatlar ham o'ziga xos qonuniyatlar asosida shakllanadi va rivojlanadiki, bu qonuniyatlar inson irodasiga bo'ysunmaydi. Qadriyatlar obyektiv olamning subyektiv in'ikosi bo'lgani uchun kishilarning amaliy faoliyatiga o'z ta'sirini o'tkazadi. Hatto odamlar turmush tarzini o'zgartiradi. Xuddi shuning uchun ham kishilar o'zlarining turmush tarzlarini insoniyat yaratgan qadriyatlar talablariga qarab o'zgartirib boradilar. Qadriyatlar o'zining mazmun-mohiyatiga ko'ra bir necha turga bo'linadi.

O'zbekona qadriyat ko'rinishlari

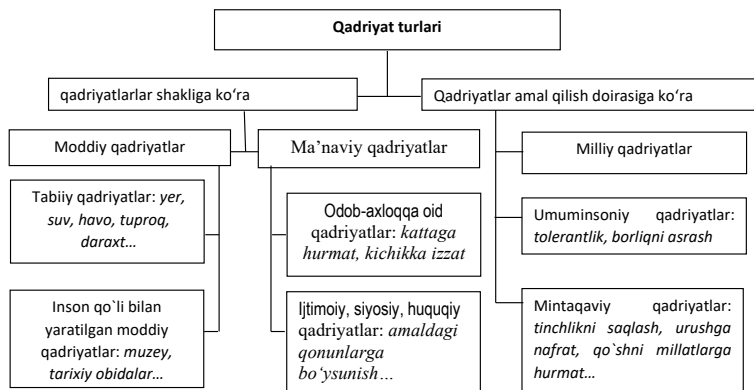

Mamlakatimizda inson va uning hayoti eng oliy qadriyat hisoblanadi, zero, 2022-yilning nomida “inson qadrini ulug‘lash” masalasiga e’tibor qaratilishi ham bejizga emas. Insoniyat mavjudki, uning qadr-qimmati ulug‘lanadi; insonning qadr-qimmatini e’zozlash, uning turmushini yaxshilash, bilimi va madaniy saviyasini rivojlantirish, sog‘ligini mustahkamlash, hayotini himoya qilish davlatimiz siyosatining asosiy yo‘nalishini tashkil etadi. Davlatimizda bo‘layotgan o‘zgarishlar, islohotlar, qonun va nizomlarning mohiyati ham shundadir. Qadriyatlarni jamiyat, millat hayotidagi o‘rni, ijtimoiy xarakteriga qarab milliy va umuminsoniy, sinfiy yoki diniy, shuningdek, kishilarning yoshi, professional xususiyatlariga xos qadriyatlarga bo‘lish mumkin. Insoniyat ehtiyojlarini qondirishda tabiiy qadriyatlar ham katta ahamiyat kasb etadi.

Tabiiy qadriyatlarga yer va yer osti boyliklari, suv, havo, o‘rmonlar, o‘simliklar olami, hayvonot dunyosi kabilar kiradi. O‘zbekiston zamini ham xilma-xil qazilmalarga boy. Yer yuzida mavjud bo‘lgan barcha qazilma boyliklar, o‘rmon va hayvonot olami kabilar moddiy boyliklar sanaladi. Qachonki, ular inson tomonidan o‘zlashtirilganda, uning ahamiyati va qadr-qimmati yanada oshadi.

Moddiy qadriyatlarga insonning aqliy va jismoniy mehnati natijasida yaratilgan turli-tuman moddiy boyliklar, zavod-fabrikalar, ishlab chiqarish kuchlari, transport vositalari, asbob-uskunalar, turar joy, mol-mulk, noz-ne‘mat va shu kabilar kiradi.

Insonning hayotida madaniy-ma’naviy qadriyatlar katta o‘rin egallaydi. “Ma’naviy qadriyatlar, boyliklar inqilobiy yo‘l bilan hosil qilinadigan hodisa emas, u jamiyat taraqqiyotining barcha bosqichlarida uning ehtiyojlari tufayli yuzaga keladi va o‘sha davr hayotini aks ettiradi, u hayot o‘zgarishi bilan yo‘qolib ketmaydi, keyingi avlodlar uchun ma’naviy meros bo‘lib qoladi. Har bir avlod ma’naviyatni yangidan yaratmaydi, ma’naviy merosga tayanadi, biroq uni qanday bo‘lsa shundayligicha ko‘rko‘rona qabul qilavermaydi, taraqqiyotparvarlik, insonparvarlik, adolat nuqtai nazaridan qabul qiladi va rivojlantiradi” [7]. Ma’naviy qadriyatlarga ilmiy texnikaviy va intellektual imkoniyatlar, maorif, ta’lim-tarbiya, tibbiy xizmat, milliy meros, turli shakllarda namoyon bo‘ladigan madaniyat durdonalari, til, adabiyot, san‘at, xalq hunarmandchiligi mahsulotlari, noyob tarixiy va madaniy yodgordiklar, arxitektura va boshqalar kiradi. Moddiylik va ma’naviylik uzviy bog‘liq.

Mustaqilligimizning ilk kunlaridanoq milliy qadriyatlarimizni tiklash, xalqning madaniy-ma’naviy hayotini yaxshilash, yangicha dunyoqarashni shakllantirish, milliy, huquqiy ongini o‘stirish borasida ko‘plab ishlar qilinganligi va kelgusida qilinajak

ishlar ham belgilab olinganligi hammaga ayon. “Biz o‘z oldimizga jamiyatimizning yangi qiyofasini yaratish, yangi O‘zbekistonni barpo etish masalasini strategik vazifa sifatida qo‘ydik”[1]. Prezidentimizning mana shu aniq maqsadli, xalqimizning farovon hayoti yo‘lida ezgu harakatlar bilan yo‘g‘rilgan gaplarini eslaganda, har bir davlat xizmatchisi o‘z vazifasiga mas‘uliyat bilan yondashishi shartligi anglashiladi.

Demak, qadriyat–inson uchun ahamiyatli va qadr-qimmatga ega bo‘lgan, kishilarning manfaatlari va maqsadlari yo‘lida xizmat qiladigan tabiat hamda jamiyat hodisalari majmuidan iborat dialektik birlikdir.

Insonning qadr-qimmati, sha‘ni, or-nomusi, milliy g‘ururi - milliy qadriyatlar bilan bevosita bog‘liq. Milliy qadriyatlar har bir kishining tili, dini, tarixi, adabiyoti, san‘ati, rasm-rusmlari, urf-odatlar, bayram-u sayillari, boshqacha aytganda madaniy-ma‘naviy merosi, insoniy fazilatlar, xislatlarining yig‘indisidir. Milliy qadriyatlar o‘sha millatga mansub har bir kishi tomonidan yaratilgan insoniylik, odamiylikka xos fazilatlar, xislatlar, xosiyatlarni, milliy-madaniy meros xazinasiga qo‘shgan hissasini ifodalovchi ko‘rsatkichdir. Milliy qadriyatlar millatning ravnaqi yoki inqirozi bilan bevosita bog‘liq bo‘ladi. Boshqacha aytganimizda, milliy qadriyatlar millatning o‘tmishi va buguni bilan bog‘liq. Shuning uchun ham, milliy qadriyatlar millat rivojlanishi bilan rivojlanadi, inqirozga uchrashi bilan qadrsizlanadi. Shuning uchun ham, millat o‘zining qadriyatlarini vujudga keltirib, ularning yangi-yangi qirralarini va jihatlarini sayqallashtirib, taraqqiyot jarayonida takomillashtirib turishi ma‘nosida o‘z qadriyatlarining haqiqiy egasi, makon va zamondagi ilgarilanma harakatdan iborat o‘zgarishlar jarayonida ularni o‘tmishdan kelajakka tomon yetkazib boradigan eng asosiy obyektidir.

Milliy qadriyatlar millat yaratgan madaniy-ma‘naviy merosni, xususan, millat kishilariga xos barcha insoniy fazilatlar, xislatlarni o‘tmishdan bugunga yetkazadi. Shuning uchun ham milliy qadriyatlarni asrab-avaylashga har bir millatning o‘zi mas‘uldir. Har qanday sharoitda ham, chunonchi, biror millat ozod, farovon bo‘lganda ham, qullik, tobelik iskanjasiga tushib qolganda ham, unda milliy qadriyatlarni saqlab qolish uchun ichki imkoniyat mavjud bo‘ladi.

Milliy qadriyatlar kishilar tarixiy birligini ta‘minlaydigan etnik makonda shakllanadi va turli-tuman shakllarda namoyon bo‘ladi. Kishilarning ongi va faoliyatiga o‘z ta‘sirini o‘tkazadi. Odamlarning kundalik turmush tarzida, ularning moddiy va ma‘naviy ehtiyojlarida, manfaatlarida, qiziqishlarida yaqqol ko‘zga tashlanadi. Shuningdek, milliy qadriyatlar bir joyda qotib qolmaydi, tarixiy taraqqiyot jarayonida o‘zgarib, takomillashib boradi. Yangicha mazmun va shaklga kiradi.

Shu xususiyati bilan milliy qadriyatlar millatning o‘ziga xos qadriyatlarini umuminsoniy qadriyatlar bilan bog‘lovchi xalqa hisoblanadi. Eng asosiysi, milliy qadriyatlar, umummilliy qadriyatlar bilan o‘zaro aloqadorlikda, dialektik birlikda rivojlanadi. Bir millat uchun ahamiyatli bo‘lgan qadriyatlar keyinchalik umummilliy qadriyatlarga ham aylanishi mumkin. Masalan, milliy qadriyatimiz hisoblangan Ibn Sinoning tibbiyot sohasidagi kashfiyotlari, Beruniy yoki Al-Xorazmiyning matematika sohasidagi yutuqlari, imom Buxoriyning islom olamining rivojiga qo‘shgan hissasi, Ulug‘bekning astronomiya faniga, Amir Temurning bunyod qilgan tarixiy obidalari, Z.M.Boburning Hind diyoridagi mamlakatni idora qilish, obodonchilik ishlari, A.Navoiyning she‘riyat mulkiga qo‘shgan hissasi kabilar bugungi kunda umuminsoniy qadriyat hisoblanadi. Chunki ushbu qadriyatlardan butun dunyo mamlakatlari foydalanadilar hamda barcha fanlar taraqqiyoti uchun qadrl, ahamiyatli hisoblanadi. Demak, milliy qadriyatlar murakkab ijtimoiy-ruhiy hodisa sanalib, u o‘z doirasiga shu millatning tili, dini, tarixi, madaniyati, urf-odatlar, an‘analari hamda moddiy va ma‘naviy boyliklarini, shu xalqning ijtimoiy-siyosiy hayotining barcha jabhalarini qamrab oladi. Shuningdek, milliy qadriyatlar ham turlariga ko‘ra moddiy va ma‘naviy qadriyatlarga bo‘linadi.

Milliy-ma‘naviy qadriyatlar moddiy qadriyatlarga nisbatan yashovchan

xarakterga ega. Milliy qadriyatlarning shakllanishi va rivojlanishi har bir millatning o'ziga xos tarixi, tili, adabiyoti, madaniyati, axloqiy va psixologik xususiyatlari, yashash sharoiti, turmush tarzi, ishlab chiqarish faoliyati bilan bog'langandir. Millat mavjud ekan, milliy qadriyatlarning ahamiyati aslo kamaymaydi. Milliy qadriyatlar har bir millatning mohiyatini, uning muayyan mustaqil ijtimoiy etnik birlik ekanini belgilab beruvchi asosiy mezonlardan biridir.

Demak, milliy qadriyatlar - ma'lum bir millatga xos bo'lgan, o'zida shu millatning o'tmishini va kelajagini aks ettirgan, ajdodlari tomonidan yaratilgan va bugungi kunda shu millat uchun ahamiyatli va qadrlanadigan moddiy va ma'naviy boyliklari majmuasidir. Milliy qadriyatlar ham o'z navbatida moddiy va ma'naviy, ma'rifiy-siyosiy qadriyatlar ko'rinishida namoyon bo'ladi. Xalqimizning moddiy qadriyatlariga xalq amaliy san'ati, xalq hunarmandchiligi (kosibchilik, chevarlik, naqqoshlik, o'ymakorlik, ganjkorlik, zargarlik, sandiqchilik, beshikchilik, temirchilik, gilamchilik, maxsido'zlik, kashtachilik) kabilar kiradi.

O'zbek milliy-ma'naviy qadriyatlari mazmunida insonparvarlik-o'zaro hamkorlik va hamdardlik, vafodorlik va o'zaro hurmat, bir-biriga suyanish va yaxshi qo'shnichilik, bolajonlik va ota-onaga hurmat, mehr-oqibat va sadoqat kabi g'oyalari yotadi. Milliy-ma'naviy qadriyatlar negizini esa an'analar, ya'ni urf-odatlar, rasm-rusumlar, bayram-u sayillar tashkil etadi. An'analar jamiyatda asrlar buyi joriy etilib, mustahkamlanib kelganligi uchun yashovchan xarakterga egadir. Shu sababdan ularni yo'qotib yuborish yoki "eskilik sarqiti" sifatida qoralash to'g'ri emas.

An'ana-ijtimoiy hodisa bo'lib, kishilar ongida, hayot tarzida o'z o'rnini topgan, ajdodlardan avlodlarga o'tadigan, takrorlanadigan, hayotning barcha sohalarida qabul qilingan tartib va qoidalaridir. Demak, an'analar xalq ma'naviy hayotining turli sohalarini o'z ichiga oladi. Har bir millatning o'ziga xos muayyan an'analari borki, ular xalqning turmushini bezab turadi va milliy qadr qimmatini yuksaltiradi, hayotini mazmunli o'tishiga sababchi bo'ladi. Har bir yangi avlod o'tmish avlodlarning tajribasini an'nalar orqali qabul qiladi. An'analar urf-odatlardan ko'ra kengroq tushunchadir. An'analar millat ijtimoiy hayotining hamma tomonlariga xos bo'lib, ular ijtimoiy ongning hamma shakllarida bor, ularni faqat axloq, huquq, dinda emas, balki siyosat, fan, san'atda, ba'zan kishilarning ish faoliyatlarida ham uchratish mumkin.

Milliy an'analarning quyidagi ko'rinishlari mavjud:

1) vatanga e'tiqodni shakllantiruvchi an'analar (yurtparvarlikni tarbiyalovchi turli tadbirlarning o'tkazilishi, ko'rik-tanlovlarning tashkil qilinishi, harbiylar kunining nishonlanishi kabilar);

2) mehnat an'analari (ommaviy hasharlarning tashkil qilishi, paxtakor, g'allakor, sholikorlar mehnatini qadrlash, tozalik kunlarining o'tkazilishi);

3) milliy o'yinlar, sport turlari (ko'pkari, milliy kurash, poygalar...);

4) oilaviy-maishiy an'analar (mehmondo'stlik, o'zaro hurmat, ota-onalarni e'zozlash kabilar);

5) diniy e'tiqod yuzasidan o'tkaziladigan an'analar (Qurbon hayiti, Ramazon hayiti);

6) boshqa millat vakillariga hurmat yuzasidan o'tkaziladigan an'analar (rus, tatar, tojik, hattoki chet mamlakatlar kunlarining tashkil qilinishi...).

Oilaviy-maishiy an'analarni shartli ravishda quyidagi guruhlariga ajratish mumkin:

–umummilliy an'analar (Yangi yilni kutib olish, Onajonlar bayramini nishonlash, Yoshlar kunini o'tkazish);

–shaxs an'analari (farzand tug'ilishi, aqiqa, tug'ilgan kunlar...);

–bolaning hayot yo'li bilan bog'liq an'analar (birinchi qo'ng'iroq, yoshlar tashkilotlariga a'zo bo'lish, fuqarolik pasportini olish, so'nggi qo'ng'iroq);

–milliy urf-odatlar bilan bog'liq an'analar (chaqaloqning qulog'iga azon aytish,

beshikka bog'lash, atak-chechak, muchal yoshining nishonlanishi, sunnat to'yolari...).

[4]

Har bir millatning o'ziga xos urf-odatlarini bo'lgani kabi o'zbek xalqining ham rang-barang urf-odatlarini, rasm-rusumlari, marosimlari asrlarga tengdoshdir. Xalqlar borki shu udumlar, urf-odatlar, o'tmishga chuqur tomir otib ketgan o'q ildizlari bilan jahon madaniyatida o'ziga xos o'rin tutadi va mana shu urf-odatlarini bilan bir-biridan ajralib turadi. Urf-odatlar, marosim-u bayramlar eng qadimiy davrlardan boshlab inson hayotining eng muhim va tarkibiy qismiga aylangan. Jumladan, ularsiz o'zbek xalqining hayotini mutlaqo tasavvur etib bo'lmaydi. O'zbek xalqi bayramlari o'ziga xos bo'lib, "Navruz bayrami", "Hosil bayrami", "Mehrjon bayrami" kabilar xalq hayotida muhim o'rin tutadi. Jumladan, ular boshlang'ich sinfdanoq yosh avlodda vatanga muhabbat, urf-odatlariga hurmat hissini tarbiyalashda muhim manba bo'la oladi. O'quvchilarning bu bayramlarda bevosita ishtiroki milliy qadriyatlarimizga hurmat, vatanga e'tiqod, milliy g'urur shakllanishini ta'minlaydi.

O'rta umumta'lim maktablarining ona tili mashg'ulotlarida o'quvchilarga milliy qadriyatlarimizni singdirishga mo'ljallangan materiallar nihoyatda ko'p va rang-barang. Masalan, 5-sinfda quyidagi mavzuni tekshiruv diktant yoki ta'limiy bayon tarzida tanlash mumkin:

Chuqurcha

Dadam mashinani darvozadan yo'lakka olib kirar ekanlar, gapirib qoldilar:

– Ko'chamizga buriladigan joy o'yilib chuqurcha bo'lib qolibdi, har safar mashina shu chuqurga tushib ketyapti.

– Ha, ehtiyot bo'lib o'ting-da, – dedilar ayam oshxonadan chiqib.

– Ehtiyot-ku bo'lyapman, – dedilar dadam kuyinib, – baribir yomon-da. Ertaperta yog'ingarchilik bo'lsa, yo'lovchilarga ham jabr bo'ladi.

– Ha endi, ko'cha – ko'cha-da, dadasi, – dedi ayam.

– Ko'chaligi to'g'ri, – dedilar dadam allaqanday ta'kid bilan. – Savobtalablar ham yo'qmi deyman, hech bo'lmasa, tuproq bilan to'ldirib qo'yishsa bo'lardi.

Ayam o'zingiz-chi, deganday dadamga ma'noli qaradilar. Bir nima demoqchi bo'ldilar-u, biroq negadir indamay oshxonaga kirib ketdilar. Buni sezdilar, shekilli, dadamning ovozlari gunohkorday pasaydi:

– Mening-ku vaqtim bo'lmayapti, erta ketib, kech kelayapman, – shunday deb kiyimlarini almashtirgani xonalariga kirib ketdilar.

Ertasi maktabdan kela turib o'sha chuqurga razm soldim. Haqiqatan ham, ikki-uch chelak tuproq bilan to'ldirsa bo'larkan. Shuni o'zim qilib qo'ysam bo'lmaydimi? Savob bo'ladi, dedilar-ku. Haydovchilar qiynalmasdi. O'tgan-ketgan yo'lovchilar ham xursand bo'lib, rahmat, derdi.

Uyga kelib yechindim-da, ayam tushlikka tayyorlab qo'yan taomlar bilan qornimni to'yirdim. Keyin yerto'laga tushib, eski paqir bilan belkurakni olib chiqdim. Hovli chetini o'yib tuproq olmoqchi bo'ldim.

– Tuproq solsam hozircha bo'ladi, – o'yladim belkurakni yerga botirar ekanman, – lekin erta qor-yomg'ir yog'sa, loy bo'lib, mashina o'tganda hammayoqqa sachramaydimi? Sachraydi. G'isht parchalarimi, toshmi bo'lsa yaxshiydi. O'rtog'im Rahimning dadasi oshxona qurayotgan edi. Balki singan tosh-g'ishtlari bordir, degan o'yda ularnikiga chiqdim.

– Kel, – dedi Rahim, – uyga kir.

Ovozimni eshitib Rahimning oyisi ayvon derzasini ochib so'radi:

– Abduazimboy, kelaver. Tinchlikmi?

– Ha, opoqi, tinchlik, ko'chamiz oldidagi chuqurni to'ldirib qo'yimoqchi edim.

– Juda yaxshi ish bo'lardi, – xursand bo'ldilar opoqim. – Savob bo'ladi, bolam, – keyin Rahimga qaradilar, – sen ham qarashib yubor, o'g'lim.

– Xo'p, – dedi Rahim.

– O'zim qilib qo'yaman, opoqi, – dedim shoshib.

– Albatta, ko‘maklashadi, savobga sherik bo‘lsin bu ham. Ana, mayda-chuyda tosh-g‘ishtlar bor. Paqirda olib borib to‘kinglar-da, ustidan tuproq solib shibbalanglar. To asfalt bo‘lguncha qotib turadi.

Opoqi aytganday qildik: mayda-chuyda tosh-g‘isht parchalarini solib, chuqurni to‘ldirdik, ustidan tuproq to‘kib shibbaladik. Endi o‘tgan-ketgan mashinalar chuqurga tushib, silkinmaydi. Dadam ham xursand bo‘ladilar. (Abdulhay Nosir)

Matn mazmunida xalqimizning qon-qoniga singib ketgan yaxshilik qilish, o‘zidan ortib o‘zgalarni o‘ylash xislatlari milliy qadriyat darajasiga ko‘tarilganki, buni o‘quvchi shuuriga solish juda muhim.

Urf-odatlar – kishilarning turmush tarziga singib ketgan, ma‘lum muddatda takrorlanib turuvchi, xatti-harakat, ko‘pchilik tomonidan ma‘qullangan va qabul qilingan xulq-atvor qoidalaridir. Masalan, kichiklarning kattalarga salom berishi, erta turib uy-hovlini tartibga keltirib qo‘yish, mehmonlarga alohida hurmatda bo‘lish, bayram arafasida kasal, ojiz, qiynalganlardan xabar olish, yordam lozim bo‘lganlarnikiga xasharga borish kabilar o‘zbek xalqining yaxshi urf-odatlaridan hisoblanadi.

Marosim–an‘ana va urf-odatning tarkibiy qismi hisoblanib, kishilar hayotidagi muhim voqealarni nishonlashga qaratilgan rasmiy va ma‘lum kayfiyatda o‘tadigan, ramziy xarakterga ega bo‘lgan tadbirlardir. Masalan, ism qo‘yish marosimi, nikoh marosimi, dafn marosimi, xotira marosimi va hokozolar.

Xullas, an‘analar, bayramlar, urf-odatlar, marosimlar insonning dunyoga kelishidan tortib, to umrining oxirigacha bo‘lgan jarayonlarni qamrab oladi. Bolaning dunyoga kelishi, qulog‘iga azon aytish, tish chiqishi, beshikka solish, yurishi, soch olinishi, sunnat tuyi, nikoh to‘yi, payg‘ambar yoshi to‘ylari, yuz yoshi, kumush to‘y, oltin to‘y kabi sanab o‘tilgan marosim-odatlarimizning, boshqacha qilib aytganda, qadriyatlarimizning qirralari nihoyatda ko‘pdir. Bular sirasiga xalq og‘zaki ijodiga xos maqollar, ertaklar, topishmoqlar kabilarni ham qo‘shish o‘rinlidir. Xoh oilada bo‘lsin, hoh jamiyatda bu kabi marosimlarning nishonlanishi bola tarbiyasiga ham o‘z ijobiy ta‘sirini o‘tkazadi. Bu qadriyatlar orqali yosh avlodda vatanga e‘tiqod, mehnatkash, ona tabiatni asrovchi, ota-onaning qadriga etadigan, ilimli, saxiy, vatani uchun jon fido eta olish xislatlari shakllanadi va rivojlanadi [3; 4; 5]

Yuqoridagi fikr-mulohazalarimiz milliy qadriyatlar, ularni negi-zini tashkil etgan an‘analar, bayramlar, urf-odatlar, rasm-rusumlar va xalq amaliy san‘ati, xalq og‘zaki ijodi o‘quvchilarning ma‘naviy dunyosini shakllanishida, vatanga e‘tiqodini tarbiyalashda muhim manba bo‘la oladi. Bugungi vazifamiz ulardan darsda, darsdan tashqari mashg‘ulotlarda, oila sharoitida, jamoat joylarida, keng va samarali foydalanishdir. Xullas, milliy qadriyat turlari va ularning vatanga e‘tiqod asoslarini tarbiyalashdagi ahamiyati beqiyos. Ulardan o‘rta umumta‘lim maktablarining ona tili mashg‘ulotlarida unumli foydalanish mumkin.

Foydalanilgan adabiyotlar:

1. O‘zbekiston Respublikasi Prezidenti Shavkat Mirziyoyev raisligida o‘tkazilgan “Respublikada ma‘naviy-ma‘rifiy ishlar tizimini tubdan takomillashtirish, bu borada davlat va jamoat tashkilotlarining hamkorligini kuchaytirish masalalari” bo‘yicha videoselektor yig‘ilishi. 10.01.2021. <https://www.gazeta.uz/>

2. O‘zbekiston Respublikasining “Ta‘lim to‘g‘risida”gi qonuni. 24.09.2020. <https://lex.uz/docs/-5013007>

3. Иброҳимов А., Султонов Х., Жўраев Н. Ватан туйғуси.– Т.: Ўзбекистон, 1996.– 443 б.

4. Жабборов И. Турмуш тарзи, урф-одат ва одоб.–Т.: Ўқитувчи, 1980.–112 б.

5. Рўзиева Д. Олий ўқув юртлари талабаларида миллий ифтихор туйғусини шакллантиришнинг илмий-педагогик асослари. ДДА.– Т., 2005.

6. Тўленов Ж., Гофуров З. Фалсафа.– Т.: Ўқитувчи, 1997.– 381 б.

7. Юсупов Э., Исмоилов Ф. Инсон баркамоллиги.– Т.: Ўзбекистон, 1990.– 240 б.

CATEGORIES OF EMOTIVITY AND RELATED CONCEPTS

*Muhammadieva Nigina Mahmudovna,
Bukhara State University, a teacher of the English linguistics department*

Abstract: The growing interest in the inner life of a person, the turn of linguistics to a deep study of the emotional side of language and speech led to the need to distinguish between the concepts of «emotionality» and «emotivity». The purpose of this article is to study the category of emotivity and related concepts. The article also discusses the relationship between the category of emotivity and the categories of expressiveness and appraisal.

Key words: Emotivity, expressiveness, emotional linguistics, multi-level units, a functional-semantic category.

КАТЕГОРИИ ЭМОТИВНОСТИ И СМЕЖНЫХ С НЕЮ ПОНЯТИЙ

*Мухаммадиева Нигина Махмудовна,
Бухарский государственный университет, преподаватель кафедры
английского языкознания*

Аннотация: Усиление интереса к внутренней жизни человека, поворот лингвистики к глубокому изучению эмоциональной стороны языка и речи привели к необходимости разграничения понятий «эмоциональность» и «эмотивность». Целью данной статьи является изучение категории эмотивности и связанных с ней понятий. В статье также рассматривается соотношение категории эмотивности с категориями экспрессивности и оценочности.

Ключевые слова: Эмотивность, экспрессивность, эмоциональная лингвистика, многоуровневые единицы, функционально-семантическая категория.

EMOTITIVLIK KATEGORIYALARI VA UNGA TEGISHLI TUSHUNCHALAR

*Muxammadiyeva Nigina Maxmudovna,
Buxoro davlat universiteti, Ingliz tilshunosligi kafedrasida o'qituvchisi*

Annotasiya: Insonning ichki dunyosiga qiziqishning kuchayishi, tilshunoslikning til va nutqning emotsional tomonini chuqur o'rganishga yuz tutishi «emosionallik» va «emotivlik» tushunchalarini farqlash zaruratini keltirib chiqardi. Ushbu maqolaning maqsadi emotivlik kategoriyasini va unga tegishli tushunchalarni o'rganishdir. Maqolada emotsionallik kategoriyasi bilan ekspressivlik va baholash kategoriyalari o'rtasidagi munosabat ham muhokama qilinadi.

Kalit so'zlar: emotivlik, ekspressivlik, emotsional lingvistika, ko'p darajali birliklar, funksional-semantik kategoriya

Introduction: During the last decades in linguistics there has been a change of the system-structural paradigm to the anthropocentric one. This means that now the focus is not on the object of knowledge, but on the subject - a person, with his thoughts, judgments, and emotions. A person is considered as a bearer of language and culture and as a key figure for further linguistic analysis. Under the influence of the anthropocentric approach, which is now firmly established in modern linguistics, one of the urgent problems has become the problem of the representation, implementation and principles of the functioning of emotions in language, as well as their pragmatic purpose in the text.

In recent decades, especially in connection with the firmly established anthropocentric linguistic paradigm, the interest of both foreign and domestic linguists has been riveted to the study of the human emotional world as one of the forms of reflection of reality (Boldyrev 2001; Kostomarov 2014). More A.A. Potebnya emphasized the anthropocentric nature of language: “In reality, language develops only in society <...> a person understands himself only by testing the intelligibility of his words on others” (Potebnya, 1999: 87). Anthropocentricity dictates the need to study the language means of the emotive component of the language, since emotional and mental processes play a significant role in a person’s life, and without them it is impossible to fully realize life. Emotions can acquire social reality only if they are expressed in one form or another. A universal way of actualizing emotions is their verbalization in external speech.

Literature review: In linguistics, many disciplines are engaged in the study of emotivity, but emotivity has received the most complete and detailed coverage in the framework of an interdisciplinary science - emotsiology or emotional linguistics, which studies the connection between language and emotions. It makes a distinction between the concepts of «emotionality» and «emotivity», as belonging to the terminological apparatus of different sciences - psychology and linguistics, respectively (I.I. Turansky, V.I. Shakhovsky, T.V. Larina, V.A. Maslova).

However, within the framework of emotsiology, there is no single definition of emotivity yet.

Shakhovsky V.I. believes that emotivity is “a semantic property inherent in language to express emotionality as a fact of the psyche with a system of its means” (Shakhovsky 1987: 24). A slightly different opinion is held by L.A. Piotrovskaya, who believes that emotivity is a kind of function of language units to express the emotional attitude of the speaker to objective reality (Piotrovskaya 1993). Within the framework of emotsiology, emotions and their pragmatic impact are interrelated and are studied in parallel. This is explained by the fact that during the transmission of a message, the emotional impact of the text on the addressee occurs, and it is pragmatics that is responsible for choosing the relevant language means for the best impact on the recipient of the message.

Discussion: In emotsiology, emotions are considered in close connection with cognitive processes. According to the cognitive interpretation, a person perceives and realizes the world around him, fixing the received information, experience in the language. And all these mental processes are regulated by emotions, thus separating the important from the insignificant, which did not cause any sensory experiences.

The basis for the cognitive approach to the study of language, as a tool involved in human cognitive activity, is the principle of organizing knowledge, ways of storing, transmitting and processing it using the processes of categorization and conceptualization. In cognitive linguistics, the status of a language category has been assigned to emotivity, i.e. a group of linguistic elements, which is formed and distinguished on the basis of some common property - a feature that underlies the assignment of homogeneous linguistic units to a certain class, characterized by the same value of this feature (Filimonova 2007).

Emotivity, like any other cognitive category, is a system of multi-level units - lexical, stylistic, graphic, phonological (Filimonova 2007). Within the framework of this study, it is advisable to consider the category of emotivity in relation to other language categories. Of greatest interest are the categories of expressiveness and the category of appraisal, as related concepts that enter into linguistic relations directly in the text.

In the semantic structure of a linguistic sign, it is customary to distinguish two macro components - denotative and connotative. The denotative component, being the logical and objective part of the meaning, is interpreted quite unambiguously by

almost all linguists, while the definition of connotation is controversial. In general, connotation is “information about the attitude of the speaker to the nominated object, the realities of the objective world” (Vstavsky, 2006). A.N. Vstavsky and N.A. Lukyanova believe that the connotative component has a tripartite structure, including expressiveness, emotiveness and evaluativeness as the main interrelated and complementary elements [11,160]. Therefore, it is most often customary to consider emotivity and evaluativeness in a complex way, since the speaker’s attitude to the reported information, expressed with the help of emotive markers, implies an assessment of this information through the binary opposition «good» / «bad».

Emotivity and expressiveness are identified in many works. We are of the opinion that these concepts are completely different linguistic phenomena, sharing the point of view of M.V. Nikitina, I.I. Turansky, O.E. Filimonova, V.I. Shakhovskiy. Emotivity is usually expressive, while expressiveness is not always associated with the expression of emotions, but is always opposed to a neutral form of presentation (Bukina, 2009). Expressiveness indicates the measure, the degree of manifestation of a particular feature.

The category of emotiveness in the text can be expressed through various language means such as: lexical, phonetic, morphological, syntactic, and also graphic. But it is noted that it is lexical means that are most often used to give emotion. An emotive can be expressed through a word, a phraseological unit, a sentence, and even through the entire text that contains emotives [6,34]. In the lexical system of the language, two types of words can be distinguished that convey the emotional sphere of a person:

- 1) words that are capable of expressing emotion (emotive vocabulary);
- 2) words that communicate emotions (vocabulary of emotions).

In other words, emotive vocabulary contains emotive semantics, while the vocabulary of emotions cannot express emotion directly, such vocabulary calls emotion. There are certain statuses for the emotive semantics of the word Shakhovskiy characterizes them as follows:

1) Emotive meaning, transmitted with the help of affixes, which reflect the emotional state of a person. Such a meaning can be contained in interjections and swear words;

2) Emotive connotation, betrays the emotional state of a person to an object, in particular to its certain features.

In their studies on lexicology, scientists note that recently such concepts as emotiveness and emotionality have been separated. Emotionality is understood as a physiological state, and emotivity as a linguistic expression of emotionality. But it should be noted that there are other points of view. With a linguistic description, emotionality turns into a state of emotivity.

This is how emotional communication occurs, in which the emotional characteristics of a person are assigned. There are different points of view on this. Considering the works of scientists M. P. Brandes, I. A. Bannikov, K. A. Levkovskaya, we can conclude that they understand emotionality as a linguistic category that serves to express the feelings of the subject. At the same time, scientists E. A. Vaigla and N. N. Amosova understand emotionality as a linguistic category that serves to express attitudes towards a statement or an object. Based on this, scientists have introduced the term emotivity, which defines the verbal characteristics of emotions. At the same time, emotionality and emotiveness are still used as synonyms. So, emotionality is understood as a mental property of a person that allows you to experience emotions and react emotionally. And emotiveness is a language means considering the question of the synonymy of emotiveness and expressiveness, S. Balli said that these concepts should exist together, since expression can be defined by equating it to a single thought, defining it through the substitution of a simple emotional word, the so-called identifier word, which corresponds to a concept or representation.

Another researcher in the field of emotive linguistics, V. V. Vinogradov believes that expression is expressed through the word, while reflecting the social environment. He also notes that expression is characterized by subjectivity, expressing emotionality. V. I. Shakhovskiy, exploring the question of the similarity of emotivity and expressiveness, describes in his writings that these concepts are very close, but at the same time they have autonomy. The scientist believes that even non-expressive emotivity can exist. Revealing their differences, V.I.Shakhovskiy writes that an emotive statement always contains the realization of an emotional assessment, while expressiveness is aimed at convincing the interlocutor of something. Another researcher V. N. Teliya notes in his works that the concepts of emotiveness and expressiveness should not be used together, since he believes that expressiveness is realized in the utterance, while being expressed through intonation. Following V. N. Teliya, this point of view is also shared by E. M. Volf. For this scientist, emotivity is a linguistic category, which can only reflect emotional and evaluative judgments. L.P. Chakhoyan notes the connection of emotiveness and expressiveness with speech activity. So, these concepts are considered taking into account what the speaker wanted to reflect in the sentence, that is, in his opinion, the sentence is a system-functional unit of speech, and not only a structural-system unit of the language .

Conclusion: It is noted that it is possible to distinguish between emotivity and expressiveness in the case of assigning the status of a functional-semantic category to the category of emotiveness, and to the category of expressiveness communication status.

References:

1. Arutyunova, N.D. Predlojenie i yego smisl [Tekst] /N.D. Arutyunova// Yazik o yazike. - M.: Yazyki russkoy kulturi, 2000. - S. 24-45.
2. Barbalet J. Social emotions: confidence, trust and loyalty // International Journal of Sociology and Social Policy. 1996. 16 (9/10). Pp. 75-96.
3. Jacobsen M. H. (ed.) Emotions, Everyday Life and Sociology. 1st Edition. L.: Routledge, 2018. 260 p.
4. Jacobsen M. Liquid-modern emotions: exploring Zygmunt Bauman's contribution to the sociology of emotions // Emotions and Society. 2019. № 1(1). Pp. 99-116.
5. Jakobson R. Selected Writings. The Hague; Paris; New York: Mouton, 1979. – Vol. V. – P. 299–354.
6. Mukhammadieva Nigina Mahmudovna, & Sharopova Feruza. (2021). LINGUISTIC MEANS OF EXPRESSING EMOTIONS IN ENGLISH. Euro-Asia Conferences, 34–36. Retrieved from <http://papers.euroasiaconference.com/index.php/eac/article/view/527>
7. NIGINA, MUXAMMADIEVA. «TYPES AND BASIC FUNCTIONS OF EMOTIONS.» <https://media.neliti.com/media/publications/342764-types-and-basic-functions-of-emotions-e7bb039e.pdf>
8. Shaxovskiy, V.I. Yazikovaya lichnost v emotsionalnoy kommunikativnoy situatsii [Tekst] / V.I. Shaxovskiy // Filologicheskie nauki. - M.: Nauka, 2002. - № 4. - S. 59-67.
9. Вольф Е. М. Функциональная семантика оценки / Е. М. Вольф – Москва: [б. и.], 1985. – 225 с.
10. Вставский А.Н. Коннотативный компонент: проблемы интерпретации Электронный ресурс. / Электронный научный журнал «Вестник Омского государственного педагогического университета» // 2006.
11. Лукьянова Н. А. О соотношении понятий экспрессивность, эмоциональность, оценочность // Актуальные проблемы лексикологии и словообразования. Новосибирск, 1976. Вып. 5. 160 с.
12. Пиотровская Л. А. Эмотивные высказывания в современном русском



языке. Учеб. пособие к спецкурсу; Рос. гос. пед. ун-т им. А. И. Герцена. СПб.: Образование, 1993. 71 с.

13. Пиотровская Л. А. Эмотивный синтаксис: типология фразеологизированных синтаксических моделей // Известия Волгоградского государственного педагогического университета. 2019. № 2. С. 138-143.

14. Телия В. Н. Коннотативный аспект семантики номинативных единиц / В. Н. Телия. – Москва: Наука, 1986. – 142 с.

15. Филимонова О.Е. Эмоциология текста. Анализ репрезентации эмоций в английском тексте. - СПб.: ООО «Книжный Дом», 2007

16. Шаховский В. И. Категоризация эмоций в лексикосемантической системе языка / В. И. Шаховский. – Воронеж: Изд-во Воронеж. ун-та, 1987. – 192 с.

17. Шаховский В. И. Лингвистика эмоций / В. И. Шаховский. – Москва: Гнозис, 2007. – 414 с.

18. Шаховский В. И. Категоризация эмоций в лексико-семантической системе языка / В. И. Шаховский. – Москва: Издательство ЛКИ, 2008. – 208 с.

19. Шаховский В. И. Лингвистическая теория эмоций / В. И. Шаховский. – Москва: Гнозис, 2008. – 416 с.

**ТОПОНИМИК АФСОНА ВА РИВОЯТЛАРНИНГ МАВЗУИЙ ТУРЛАРИ
ЎРТАСИДАГИ ЎХШАШЛИКЛАР***Рўзиев Нодир Қаюмович**Бухоро давлат университети ўқитувчиси*

АННОТАЦИЯ. Мақолада афсона ва ривоятлар энг қадимий, оммавий жанрлардан бири сифатида бой сюжети, мавзуй жиҳатдан ранг-баранглик, қизиқарлилиги, ўзига хос тарихийлиги, миллийлиги ва таржимашунослик билан боғлиқ жиҳатлари ҳақида фикрлар билдирилган.

Калит сўзлар: халқ оғзаки ижоди, афсона, топонимик афсона, ривоят, топонимик ривоят, мотив.

**СХОДСТВА МЕЖДУ ТЕМАТИЧЕСКИМИ ТИПАМИ
ТОПОНИМИЧЕСКИХ ЛЕГЕНД И ПРЕДАНИЙ***Рўзиев Нодир Қаюмович**Преподаватель Бухарского государственного университета*

АННОТАЦИЯ. В статье высказываются мнения о легендах и преданиях как об одном из самых древних, общедоступных жанров, с богатым сюжетом, тематически разнообразным, интересным, уникальной историчностью, национальностью, аспектами, связанными с переводоведением.

Ключевые слова: фольклор, легенда, топонимическая легенда, предания, топонимическая предания, мотив.

**SIMILARITIES BETWEEN THEMATIC TYPES OF TOPONIMICAL
LEGENDS AND NARRATIVES***Ruziev Nodir Kayumovich**Teacher of Bukhara State University*

ANNOTATION. The article expresses opinions about legends and narratives as one of the most ancient, publicly accessible genres, with a rich plot, thematically diverse, interesting, unique historicity, nationality, aspects related to translation studies.

Key words: folklore, legend, toponymic legend, narrative, toponymic narrative, motive.

Афсона ва ривоятларда халқнинг ўзига хос тарихи ва миллий қиёфаси бутун бўй-басти билан гавдаланиб туради. Ўзбеклар ҳам ўзига хос тарихий шаҳарлари, улуг инсонлари билан дунёга машхур. Уларнинг довуғи афсона ва ривоятларга айланган ва тилдан-тилга кўчиб, ҳатто чет элларгача тарқалган. Шу сабабли улар узоқ асрлардан бери тарихчилар, қадимшунослар, этнологлар, ўлкашунослар ва адабиётчилар, фольклоршунос ва тилшуносларнинг диққатини ўзига жалб этиб келмоқда. Эндиликда бундай қизиқиш таржимашуносликда ҳам ўзига хос эҳтиёжга айлана бошлади.

Ўзбек фольклорида халқимизнинг ўзига хос миллий турмуши, хўжалик предметлари, урф-одатлари, тарихи, машхур шахслари ҳаёти, худудий чегараси, флора ва фаунаси, диний-этиқодий қарашлари тасвирланган афсона ва ривоятлар жуда кўп. Жаҳондаги туркий халқлар фольклорининг бойлигини таъминлаган етакчи манбалардан бири бўлган ўзбек оғзаки бадиий ижодидаги энг қадимий ва оммавий афсона ва ривоят жанрлари бой сюжети, қизиқарлилиги, ўзига хос тарихийлиги билан эътиборга тушган. Шуниси билан улар ўз ўрнига эга. Афсона ва ривоятларда халқнинг ўзига хос тарихи ва миллий қиёфаси бутун бўй-басти билан гавдаланиб туради.

Афсона ва ривоятлардан аксариятининг сюжетини турли географик жойларнинг номи, табиат ҳодисалари, маиший-маданий турмуш предметлари, айрим тарихий шахс ва воқеаларга алоқадор уйдирмалар ташкил этади. Шунга кўра, уларнинг мазмун-мундарижаси ранг-баранглик касб этади ва тингловчиларни ўзига жалб қилади ҳамда

олимлар томонидан топонимик ва тарихий афсонаю ривоятларга бўлиб ўрганилади.

Топонимик афсоналарда у ёки бу жой номининг келиб чиқиши хаёлий уйдирма орқали изоҳлаб берилди. Шуниси қизиқки, бу жойлар аслида реал ҳаётда мавжуд бўлса-да, уларнинг келиб чиқишини изоҳлаш учун айтилган афсоналар “ёлгон ҳикоя”, хаёлий уйдирма, бадий тўқимадан иборат бўлади. Бунга “The Fountain of Aiyub” (“Чашмаи Аюб”), “The Kizketgan Canal” (“Қизкетган канали”) кабилар мисол бўлади.

Топонимик афсоналар ўзбек халқ тарихий афсоналарининг энг кенг тарқалган мавзуй турларидан биридир. “The Fountain of Aiyub” (“Чашмаи Аюб”) афсонасида сабр-тоқат тимсоли саналган Аюб пайғамбарнинг ўз сеҳрли ҳассаси билан ердан булок ҳосил қилиши ва шу ғаройиб булок сувидан шифо топиши, баданидаги яра-чақалари кўз очиб юмгунча тўкилиб кетиши баён этилади. Шу эпик мотив ҳикоянинг афсонавий табиатини белгилашга хизмат қилган. Унда шундай ҳикоя қилинади: “A long time ago in the Central Asian desert, where the city of Bukhara is situated, the people were dying of thirst. There was not even a single drop of water to be found.

One day, the people were so thirsty, that they all sat down and prayed. They looked to the heavens and asked God for rain. It wasn't long before He sent a messenger to rescue them.

The messenger's name was Aiyub. He had a stick and with it he struck the earth. At the place where he struck the earth, a hole suddenly appeared and a fountain gushed forth. It wasn't long before they discovered the great cures that could be achieved by drinking this water.

The people were so happy that they built a beautiful shrine there. To this day, many people visit the well to partake of the refreshing clear, clean, healing waters, and to pray in thankfulness to God”.

“The Kizketgan Canal” (“Қиз кетган канал”) афсонасида ўзини сувга ташлаб ҳалок этган қизнинг ҳар маҳалда сув юзида ўз аксини намоён этиши, сув остидан туриб овоз бериб туриши хаёлий уйдирмага асосланган: “There is a story about a canal which flows behind the market in Nukus. The name of the canal is “Kizketgan”, which means “The girl who went away”. The people explain this strange name in this way:

Once there was a girl who, when she grew up, was very beautiful. One day her parents didn't come home from the field where they worked. It was soon discovered that they had fallen into a fast moving canal on their way home.

One day a very ugly old man decided to make her his wife. She had no choice because she was alone and had no other way to provide for herself, so she agreed to marry him. But he didn't love her, he only wanted her to serve him.

One day she came to the canal to fetch water. Suddenly she saw a motion in the water, and saw the image of her parents. They were looking at her with eyes full of tears, and seemed to be calling to her. She was very sorrowful. She hated the whole world and all the people. She hated the land master, and she hated her husband and his parents. Suddenly she fell into the river and joined her parents in her grief.

Now this canal is very dangerous. It runs very fast and it is so dirty that the bottom cannot be seen. When the water moves faster with winter storms, it becomes even dirtier. When this happens the people say that the girl is angry. When she is angry it is not safe to go there. They say she is calling the people to her.

Мерилин Петерсеннинг “Treasury of Uzbek Legends and Lore” (“Ўзбек халқ оғзаки ижоди ва афсоналари хазинаси”) китобининг “Legends of Uzbekistan” деб номланган илк бобида бир қанча топонимик афсона ва ривоятлар таржимаси берилган бўлиб, улар орасида Ўзбекистоннинг кўҳна ва дунёга машҳур тарихий жойлари – Самарқанд, Хива, Андижон, Қарши шаҳарлари ҳақида айтилган афсона ва ривоятлар келтирилган. Бу афсона ва ривоятларда ушбу шаҳарларнинг бунёд этилиши ва номланиши ҳақида хаёлий ва ҳаётий уйдирма ҳикоя қилинган.

Ривоятлар ўлкамиз тарихини ўрганишда муҳим манбалардан бири бўлганлиги сабаб уларни чет тилларга таржима қилишга қизиқиш катта. Бу фикрни ҳозиргача амалга оширилган таржималар асосида ҳам тасдиқлаш мумкин. Ўзбек халқ ривоятларининг

ғоявий-мавзуий гуруҳларидан бирини топонимик ривоятлар ташкил қилади. Бунга Kirk kiz”, (“Қирқ қиз”), “Minaret Kalon” (“Минораи Калон”), “How Samarkand Got Its Name?” (“Самарқанд ўз номини қандай олган?”), “BibiKhonim” (“Бибихоним”), “How Karshi Got Its Name?” (“Қарши ўз номини қандай олган?”), “The Village of Eshimjon” (“Эшимжон қишлоғи ҳақида”), “Andijon” (“Андижон”), “The Legend of Kalta Minaret” (“Калта Минор ҳақида афсона”), “How Khiva Got Its Name?” (“Хива ўз номини қандай олган?”) каби ривоятларни мисол қилиб кўрсатиш мумкин. Бу топонимик ривоятларда муайян жуғрофий атаманинг пайдо бўлиши аниқ фактлар ва этнофольклорий деталлар билан тушунтирилган, жой номининг вужудга келиш сабаби изоҳланган.

Топонимик афсона ва ривоятлар маълум бир жой ёки тарихий обиданинг пайдо бўлиши, номланиши ҳақида маълумот бера олиши жиҳатидан муҳим аҳамият касб этади. Шунинг учун бундай манбалар таврихий асарлар таркибига ҳам киритилиши кузатилади. Масалан, Бухоро солномачиси Ҳофиз Таниш Бухорийнинг (XVI аср) тарихий асарида “Бухоро” сўзининг “бухор” сўзидан келиб чиққани, оташпарастрлар тилида у “илм макони” деган маънони билдириши, бу ифода уйғур ва хитой бутпарастрларининг тилига яқинлиги, уларда бутлар сақланадиган жой “бухор” дейилиши, шаҳарнинг асл номи Лумжикат (Lumdjikat) бўлгани хабар қилинган.

Арк Бухоро ҳукмдорларининг қалъаси ва қароргоҳи бўлиб, энг қадимий обидалардан бири ҳисобланади. У эрамиздан олдинги биринчи минг йиллик ўрталаридан бери мавжудлиги айтилади. Аммо афсоналарда унинг бунёд этилиши Сиёвуш ибн Кайковус номи билан боғланади. Айтишларича, Сиёвуш отасидан қочиб, Жайхундан ўтиб, Самарқанд ҳукмдори Афросиёб хузурига келган. Афросиёб уни хурматлаб, ўзига куёв қилиб олиб, бор мулкни унга берган экан. Сиёвуш бу вилоят ўзига вақтинча берилганини билиб, унда ўзидан бир эсдалик қолдириш мақсадида Арк қалъасини бино қилдирган экан. Бир оз ўтгач, душманлар у билан Афросиёб ўртасида низо чиқарадилар. Шу ваздан Афросиёб уни отасининг кўли билан ўлдиртиради. Марҳумни Қоҳфурушон дарвозаси ичига (қалъага) кираверишда, шарқ томонга дафн қиладилар. У дарвозани Ғуриён деб атайдилар. Шу сабабдан Бухор муғлари шаҳарнинг ўша жойини муқаддас тутди ва ҳар йили, ҳар бир киши, йил бошланган кун, куёш чикишидан (сал) аввалроқ, ўша жойга бир хўрозни келтириб сўйиб, қурбонлик қиладилар.

Бу ҳақдаги афсона таржималарида Жайхун / Djeihun, Бухоро / Bukhara, Арк / Ark топонимлари ҳамда Сиёвуш ибн Кайковус / Siyavush ibn-Keikavus, Афросиёб / Afrasiab антропонимлари транслитерация, транскрипция усулларида берилган. Қалъа / residence дея таржима қилинган.

Қоҳфурушон дарвозаси “Kakhfurushan” (“ках фурушон – vendors of hay” дея, калька усулида ҳам берилган.

Дарвози Ғуриён / Gates of Gurian ҳам калькали ифодага эга. Фақат бунда “дарвоза” сўзи инглиз тилида асосан кўпликда ишлатилиши туфайли кўплик шаклини ифодаловчи “-s” кўшимчаси билан келтирилган.

Айтишларича, афсонавий Сиёвуш хотирасига чироқ ёқиб қўйилган. Ривоятларга қараганда, у айни шу ерга (Аркка – Н.Р.) дафн этилган экан: “In one of the middle niches of the corridor a lamp used to be lit at a certain day of the year to commemorate the death of the legendary Siyavush who is believed to be buried at the site”.

Бухорога 1558-59 йилларда келган англиялик сайёҳ ва савдогар, дипломат Антоний Женкинсон шаҳарни мана бундай таърифлаган: «Бухоро мамлакатнинг энг қуйи қисмида жойлашган; у кўп дарвозали баланд пахса девор билан ўраб олинган ва уч қисмга бўлинган: уларнинг иккитаси подшоҳга тегишли, учинчи қисми эса савдогарлар ва бозорлар учун ажратилган. Бу ерда ҳар бир касб-хунар ўз жойига ва ўзининг алоҳида бозорига эга. Шаҳар жуда катта: уйларнинг аксарияти лойдан, лекин ҳашаматлидир. Зийнатланган давлат уйлари, ибодатхона ва иншоотлар ҳам оз эмас; айникса ҳаммомлар ғоят моҳирона қурилганки, бунга ўхшашлари дунёда йўқ». (Таржимаси: “That is how an English traveller, commercial agent and diplomat Anthony

Jenkinson wrote after visiting Bukhara in 1558-1559: “Bukhara is situated in the lowest part of the country; it is surrounded with a high earthen wall with gates and divided into three parts; two of them belong to the king, the third is assigned to merchants and markets; each handicraft has its own specific place and its own specific market. The city is very large; for the most part the houses are built of mud, but there are also no few public houses, temples and buildings erected magnificently and overlain with gold-leaf; in particular, the baths are skilfully built, of which there none of the like anywhere else in the world”.

Дарҳақиқат, Бухоро шаҳри йирик савдо ва ҳунармандчилик ўчоқларидан бири бўлган. Ундаги йирик ансамбллардан бири Хўжа Гавкушондир. Гавкушон – “Хўкиз сўювчи” деган маънони бидиради. Бу жойда XVI асргача кушхона бўлган. Гавкушон мадрасаси 1570 йили кўчалар айириладиган жойга қурилган. Гавкушон инглиз тилига Khodja-Gaukushan кўринишида транскрипция усули билан ўгирилади.

Бухоронинг марказий ансамблларида яна бири Пойи Калон (яъни «Минораи Калон этаги») ансамбли бўлиб, Савдо-сотик кўчасининг Шахристондаги асосий чорраҳасига чиқиладиган жойга яқин — улуғвор Минораи Калон этагида қад ростлаган. У тарихий жойдир. Арқдан жанубда, 713 йилдан бошлаб анъанага мувофиқ равишда шаҳарнинг бош Жоме мачити қурилган, у бир неча бор вайрон бўлган, ёнғин ва урушлардан сўнг тикланган, жойдан-жойга кўчган. Биринчи Жоме мачити 1121 йили қорахоний ҳукмдорлардан Арслонхон томонидан бино этилган. Бухорони Чингизхон кўшинлари истило қилган пайтда мачит куйиб кул бўлган. XII аср ансамблидан фақат 1127 йили Арслонхон мачитининг бош фасади қаршисида бунёд этилган улуғвор минорагина сақланиб қолган.

Бу ҳақдаги маълумотлар ривоят ва афсоналар орқали ҳикоя қилинар экан, уларда “Po-I Kalyan” or “the foot of the Great” кўринишида сўзма-сўз таржима қилиниши кузатилади.

Бунда, одатда, Шахристон / Shahrستان, қорахоний ҳукмдорлардан Арслонхон / Karakhanid ruler, Чингизхон / Ghenghiz-khan, минора / minaret кўринишида берилди.

Бухорода 1535/36 йили қурилган Мири Араб мадрасаси яна бир энг йирик «кўш» ансамбль ҳисобланади. Унинг номи инглиз тилида Mir-i Arab medresseh”, “the major Kosh ensemble of Bukhara” кўринишларида берилган.

Юртимиз шу каби тарихий обидалари, айниқса, миноралари билан оламга машҳур. Ҳар йили бу тарихий обидаларни кўриш учун юртимизга минглаб чет эллик сайёҳлар (туристлар) ташриф буюради. Шу қизиқишни инобатга олиб, инглизчага “Minaret Kalon” – “Минораи Калон” ва “The Legend of Kalta Minaret” – Калта Минор ҳақидаги афсона, ривоятлар таржима қилинган. “Калтаминор” Хивада, “Минораи Калон” эса Бухоро шаҳрида қурилган. “Калтаминор” қурилиши тугалланмаган минора. Албатта, уни кўрганлар нега унинг битказилмаганига қизикади. Бунинг сабаби эса афсона ва ривоятлар орқали ҳар хил талқин қилингани кузатилади.

Бухородаги Минораи Калон шаҳарнинг ҳамма жойидан кўриниб турадиган ғоят улкан тик устун бўлиб, кўриниши жиҳатидан инсоннинг намоздаги қиём ҳолатини эслатади. Чунки ундан намозга чақириш учун фойдаланилган. «Минора» сўзи арабчада “бирор нарса ёқиб қўйилган жой” деган маънони билдиргани учун унинг тепасида маёқ сифатида олов ёқиб қўйилган. У Бухоронинг диний ва дунёвий ҳукмдорларининг куч-қудрати рамзи сифатида ҳам қабул қилинган.

Минораи Калон Kalyan Minaret, Minara-yi Kalyan тарзида икки хил кўринишда берилиши намоён бўлади.

Бухородаги Лабиҳовуз ҳақида айтилишича, маҳаллий ривоятга қараганда, хоннинг амалдори Нодир девонбеги узоқ муддат режалаштирилган сув ҳавзасини кура олмай келган, чунки ҳовуз қуриш кўзда тутилган жойда сўққабош аёлнинг кулбаси бўлиб, у ҳовлисини сотишни истамаган. Қудратли вазир кулба остидан ариқ ўтказишни буюрган, сув деворни ювиб кета бошлаган ва оқибатда бебахт аёл ўз кулбасини ташлаб кетишга мажбур бўлган. Шунинг учун бу ҳовуз халқ орасида «Ҳавзи базўр» “Зўравонлик ҳовузи” деб ҳам ном олгани баён этилади.

Бухоро марказидаги энг катта сув ҳавзаси бўлган Лабиҳовуз “ҳовуз лабида” деган номни олган бўлиб, бунга сабаб унинг бўйида турли ширинликлар, қанд-қурс, нон, тайёр таомлар сотилган. Бу ернинг яна бир номи «чай бозори» бўлган. Ҳозир дам одамлар бу ерда дам олиб, миллий таомлар ейишга келишади.

У ҳақдаги ривоятда Лабиҳовуз / at the pond – сўзма-сўз таржимада ҳамда Labikhauz, уни бунёд этган Нодир девонбеги номи / Nadir divan-begi, хон / khan, вазир / vezier кўринишида транскрипция усулида берилган. Ривоят / legend сўзи билан ўгирилган. “Ҳавзи базўр” / “khauzibazur” кўринишида калькаләш усули билан ифодаланган. Бунда “Ҳавзи базўр” / “khauzibazur” бирикмаси инглиз тилида қўшма сўз кўринишига солинса-да, кичик ҳарф билан ёзилиши тўғри бўлмайди. У жой номи сифатида бош ҳарф билан ёзилиши лозим эди. Лабиҳовузнинг халқ орасидаги “Зўравонлик ҳовузи” деган бу кўчма номи ривоятда яна “the pond of force” тарзида ҳам келтирилган.

Ривоятдаги “чай бозор” / “tea bazaar” кўринишида калькаләнар экан, ундаги “чай” сўзи унга инглиз тилида муқобил келадиган “tea” сўзи билан, “бозор” сўзи эса “bazaar” кўринишида инглизлар талаффузига мос ҳолда келтирилган.

Хулоса қилиб айтганда халқ афсона ва ривоятлари ўша халқнинг тарихий ўтмиши билан боғлиқ тарзда яратилганлиги боис уларни таржима қилишда ғоятда эҳтиёт бўлиш лозим. Бинобарин, улар, улар қайси тилга таржима қилинмасин, асл нусхага хос миллий руҳини, тил хусусиятларини, тарихийлик белгиларини, ифода услубини ўзида сақлаб қолиши зарур.

Фойдаланилган адабиётлар

1. Petersen Marilyn. Treasury of Uzbek Legends and Lore. – Toshkent: Qatortol-Kamolot, 2000. – P.17.
2. Anthony Jenkinson “Notes on the Bukhara Khanate”, p. 40.
3. Акрамов Ф. Афсонага қулоқ тутганда // Гулистон. – 1979. – 9-сон. – Б.25-30.
4. Асотирлар ва ривоятлар. Тўплаб нашрга тайёрловчилар: М.Муродов, М.Шайхова. – Т.: Ёш гвардия, 1990. – 128 б.
5. Жуманазаров У. Афсона ва ривоят жанрларининг ўзаро муносабатлари // Ўзбек тили ва адабиёти. – 1989. – 6-сон. – Б.43-47.
6. Имомов К. Мифологик афсоналар // Имомов К. Ўзбек халқ насри поэтикаси. – Тошкент: Фан, 2008. – Б.24-45.
7. Laude-Cirtautas, I. Marchen der Usbeken. Samarkand, Buchara, Taschkent. – Koln, 1984.
8. Рўзимбоев С., Ш.Бекчанов. Афсона ва тарихий ҳақиқат. – Хива, 2000.

13.00.00 – ПЕДАГОГИКА ФАНЛАРИ

БОШЛАНГИЧ ТАЙЁРГАРЛИК БОСҚИЧИДАГИ БАЛАНДЛИККА САКРОВЧИ ҚИЗЛАРНИНГ МАШҒУЛОТ ЮКЛАМАЛАРИНИНГ АҲАМИЯТИ

Тўхтабоев Низом Турсуналиевич

*Жисмоний тарбия ва спорт илмий тадқиқотлар институти директор
ўринбосари, п.ф.н., профессор*

Аннотация: Ушбу мақолада бошланғич тайёргарлик босқичидаги баландликка сакровчи қизларнинг машғулотлар жараёнида юкломалар меъёрнинг организмнинг хусусиятлари, жисмоний тайёргарлик ва жисмоний ривожланиш ҳолатларига етарли даражада эътибор берилиши, енгил атлетикачи қизларнинг чуқурлаштирилган ихтисослик босқичга ўтиш вақтида бирмунча муаммоларни ва спорт фаолиятини эрта тарқ этиш ҳолатлари ва машғулот юкломаларини меъёрлаш бўйича тадқиқот олиб борилган. Машғулот юкломаларини оптимал нисбатларини ишлаб чиқиш бўйича фикр ва мулоҳазалар юритилган.

Калит сўзлар: ёш хусусиятлари, оптимал ёш, енгил атлетика спорт тури, баландликка сакровчилар, бошланғич тайёргарлик босқичи.

ЗНАЧЕНИЕ ТРЕНИРОВОЧНОЙ НАГРУЗКИ ДЕВУШЕК- ПРЫГУНИЙ В ВЫСОТУ НА ПЕРВИЧНО-ПОДГОТОВИТЕЛЬНОМ УРОВНЕ

Тўхтабоев Низом Турсуналиевич

*Заместитель директора Научно-исследовательского института
физического воспитания и спорта, к.п.н., профессор*

Аннотация: В данной статье девушкам-прыгунам в высоту на начальном этапе подготовки следует уделять достаточное внимание особенностям организма, физической подготовленности и физического развития прыгуней в высоту в процессе тренировок, некоторым проблемам и случаям раннего выхода из спортивной деятельности легкоатлетов. при переходе на этап углубленной специализации, и исследования по нормированию тренировочных нагрузок. Приведены мнения и соображения по разработке оптимальных пропорций тренировочных нагрузок.

Ключевые слова: возрастные характеристики, оптимальный возраст, легкая атлетика, прыгуны в высоту, начальный этап подготовки.

THE SIGNIFICANCE OF TRAINING LOADS OF GIRLS HIGH JUMPERS AT THE PRIMARY PREPARATORY LEVEL

Tokhtaboev Nizom Tursunaliyevich

*Deputy Director of the Research Institute of Physical
Education and Sports, candidate of pedagogical sciences, professor*

Annotation: In this article, female high jumpers at the initial stage of training should pay sufficient attention to the characteristics of the body, physical fitness and physical development of high jumpers in the process of training, some problems and cases of early exit from sports activities of athletes. during the transition to the stage of in-depth specialization, and research on the normalization of training loads. Opinions and considerations on the development of optimal proportions of training loads are given.

Key words: age characteristics, optimal age, athletics, high jumpers, initial stage of training.

Долзарблиги. Спорт билан шуғилланиш одатда ёш спортчи қизларнинг ёш жиҳатдан ўсишидаги бир қатор даврларни ўз ичига олади. Бунда машғулотнинг мазмуни ва тузилиши, ёш хусусиятлари ва спортда камолотга эришиш мақсадга мувофиқ анча ўзгаради. Ёш спортчи қизларнинг тайёргарлик тизимининг дастлабки ҳолатларидан бири – юқори натижаларга эришишнинг оптимал ёшга кўрсатмаси, ёш спортчиларни беқарор тезкор муваффақиятли натижаларини эмас, балки ҳатто оптимал ёш давригача уларнинг спорт такомиллашувини бир текис ривожланишини таъминловчи тайёргарлик шакллари, воситалари ва услубларини излаб топишни талаб қилади.

Бошланғич тайёргарлик босқичи энгил атлетика спорт турининг дастлабки базали муҳим босқичларидан бири ҳисобланади. Бу босқичда қўлланиладиган восита ва юкламалар шуғулланувчиларнинг кейинги тайёргарлик босқичи учун таянч вазифасини бажаради. Айнан шу босқичда баландликка сакровчи қизларнинг аксарият ҳолларда машғулотлар жараёнида юкламалар меъёрнинг организмнинг хусусиятлари, жисмоний тайёргарлик ва жисмоний ривожланиш ҳолатларига етарли даражада эътибор бериб тўғри қўлланилмаганлиги, энгил атлетикачи қизларнинг чуқурлаштирилган ихтисослик босқичга ўтиш вақтида бирмунча муаммоларни ва спорт фаолиятини эрта тарк этиш ҳолатларига олиб келяпти. Шунингдек халқаро майдонларда баландликка сакровчилар ёши бирмунча ёшга ёшараётганлиги ҳам бошланғич тайёргарлик босқичида кўпроқ баландликка сакрашнинг махсус восита услубларидан кўпроқ фойдаланишга эътибор қаратишимиз зарурлигини кўрсатмоқда. Таъкидлаш жоизки, бошланғич тайёргарлик босқичида шуғилланувчи баландликка сакровчи қизларнинг машғулот жараёнида восита ва юкламаларни меъёрлаш бўйича илмий асос ва тавсияларнинг йўқлиги танланган йўналишнинг долзарблигини белгилаб беради.

Тадқиқотнинг мақсади. Бошланғич тайёргарлик босқичидаги баландликка сакровчи қизларнинг машғулот юкламаларини меъёрлаш ва илмий асослаш.

Тадқиқот вазифалари:

1. Бошланғич тайёргарлик босқичидаги баландликка сакровчи қизларнинг тайёргарлик томонларини назорат ва таҳлил қилиш ва юкламалар меъёрини аниқлаш;

2. Ёш баландликка сакровчи қизларнинг машғулот юкламаларини тўғри тақсимлаш, юкламалар меъёрини аниқлаш ва машғулотда восита ва услублардан самарали фойдаланиш.

Тадқиқот натижалари ва унинг муҳокамаси. Спорт натижаларининг ўсиши, ёш энгил атлетикачи қизларда кўп жиҳатдан танланган энгил атлетика турида кўп йиллик тайёргарликнинг турли босқичларидаги машғулот юкламаларини самарали меъёрлашга боғлиқ. Ана шундай бошланғич тайёргарлик босқичи энгил атлетиканинг дастлабки базавий тайёргарлик босқичи ҳисобланади.

1-жадвал

Бошланғич спорт тайёргарлик босқичидаги баландликка сакровчи қизларнинг машғулот ва мусобақа юкламалари асосий ўлчамлари
(К.П.Сахновский бўйича)

№	Энгил атлетика турлари	Ҳафтада машғулотлар сони	Машғулотлар давомийлиги (дак)	Юкламанинг йиллик ҳажми (соат)	Асосий машғулот воситалари ҳажми	Йил давомида мусобақалар сони
1.	Сакрашлар	3-5	60-75	200-220	300-1000 сакраш	10-12

Бошланғич тайёргарлик босқичида сакраш турларида тезкор-куч сифатларини ривожлантиришга йўналтирилган махсус бўлмаган воситалар кенг қўлланилади, Шундайларидан тезор-куч машқлари, сакрашлар, юкломали машқлар.

Бу босқичда тезор-куч машқлари умумий машқлар ҳажмига 50% ажратилади. Машғулотлар кўпкураш асоси бўйича энгил атлетиканинг ҳар хил машқ турларини киритиш мумкин. Шуғулланувчиларнинг у ёки бу сакраш турларига мойиллиги машғулотнинг 2-3 йилларида аниқланади. Шуғулланувчининг асосий вазифалари, сакраш бўйича ихтисосликни белгиловчи, келажакда ҳаракат техникасини яхшилаш, ҳаракат ва вегетатив функцияларни такомиллаштириш ҳисобланади.

2-жадвал

Жисмоний сифатларни ривожлантириш кўрсаткичи бўйича бошланғич тайёргарлик гуруҳидаги сакровчи қизларни саралаш учун намунавий меъёрлар (А.А.Гужаловский бўйича)

Жисмоний сифатлар бўйича	11-ёш	12-ёш	13-ёш
Жойдан туриб узунликка сакраш(см)	155	170	195
Жойдан туриб баландликка сакраш(см)	55	55	60

Баландликка сакровчи қизларимизнинг жисмоний тайёргарликни баҳолаш учун куйидаги машқлар қўлланилди: 30 метрга югуриш, турган жойдан узунликка сакраш, баландликка сакраш, 4x10 моксимон югуриш.

Баландликка сакровчи қизларимизнинг жисмоний ҳолатидан келиб чиқиб энгил атлетиканинг сакраш турларига хос, уларни спорт тури техникасини тез ва осон ўзлаштиришга кўмаклашадиган, жисмоний сифатларини маълум меъёрда ривожлантиришга, машғулотларга қизиқиш уйғотишга қаратилган умумий ва махсус жисмоний тайёргарлик воситалари ва энгил атлетика турларини ўз ичига олган ҳаракатли ўйинлардан фойдаландик.

Тадқиқот охирига келиб тажриба гуруҳи синалувчиларининг турган жойда узунликка сакраш машқининг ўртача қиймати тадқиқотдан олдин 166.4 см ташкил этган бўлса, тадқиқотдан кейин 171.6см, 30 метрга югуриш тадқиқотдан олдин 4,1 секунд, тадқиқотдан кейин 3,8 секунд, югуриб келиб баландликдан сакраб ўтиш тадқиқотдан олдин 60.5 см тадқиқотдан кейин 65.8 см, 4x10 моксимон югуриш тадқиқотдан олдин 10.9 секунд, тадқиқотдан кейин 10,5 секундни ташкил этди.

Назорат гуруҳи синалувчиларида турган жойда узунликка сакраш машқининг ўртача қиймати тадқиқотдан олдин 168.1 см ташкил этган бўлса, тадқиқотдан кейин 170.6см, 30 метрга югуриш тадқиқотдан олдин 4.1 секунд, тадқиқотдан кейин 3,9 секунд, югуриб келиб баландликдан сакраб ўтиш тадқиқотдан олдин 63 см тадқиқотдан кейин 64.6 см, 4x10 моксимон югуриш тадқиқотдан олдин 10.7 секунд, тадқиқотдан кейин 10,6 секундни ташкил этди.

3-жадвал

Т/р	Тестлар	Тажриба гуруҳи				Назорат гуруҳи			
		Т/о	Т/К	ФАРҚ	%	Т/о	Т/К	ФАРҚ	%
1.	Турган жойдан узунликка сакраш	166.4	171.6	5.2	3	168,1	170.6	2,5	1,4
2.	30 метрга югуриш	4,0	3.8	0,2	5,2	4.1	3.9	0,2	5
3.	Югуриб келиб баландликдан хатлаб ўтиш	60.5	65.8	5.3	8	63	64.6	1,6	2,4
4.	4x10 моксимон югуриш	10.9	10.5	0,4	3,8	10.7	10.6	0,1	0,9

Тадқиқот охирига келиб бошланғич тайёргарлик босқичидаги баландликка сакровчи қизларимизнинг турган жойда узунликка сакраш машқи ўртача қиймати 3%, 30 метрга югуриш 5,2%, югуриб келиб баландликдан сакраб ўтиш 8%, 4x10 моқисимон югуриш 3,8 % ўсганлиги кузатилди.

Хулоса. 1. Баландликка сакровчи қизларнинг машғулот жараёни самарасини тўғри ташкил этилса, юклама меъёрлари организм ҳолатидан келиб чиққан ҳолда берилса, шуғулланувчи қизлар организмда ижобий ўзгаришлар ва спортда машғулотлари, мусобақаларда яхши натижаларга эришишга тўртки бўлади.

2. Ёш баландликка сакровчи қизларнинг халқаро майдонларда ёши ёшариб бораётганлиги ҳам бошланғич тайёргарлик босқичида кўпроқ баландликка сакрашнинг махсус восита услубларидан кўпроқ фойдаланишга, Жисмоний тайёргарлик ва техник-тактик тайёргарлигини оширишга қаратилган махсус воситалар орқали йиллик юкламалар ҳажмини оптимал нисбатда режалаштириш эътибор қаратишимиз зарурлигини кўрсатмоқда.

Фойдаланилган адабиётлар рўйхати

1. Olimov M.S., To'xtaboyev N.T., Soliyev I.R., Ortiqov X.T. O'rta va uzoq masofaga yugurish uslubiyati. T.: 2016. – 154 b.

2. Olimov M.S., Shakirjanova K.T., Rafiyev H.T., To'xtaboyev N.T., Smurigina L.V. Yengil atletika nazariyasi va uslubiyati / darslik. T.: 2018. - 872 b.

3. Olimov M.S., Shakirjanova K.T., Rafiyev H.T., Smuriygina L.V., To'xtaboyev N.T. Yakkakurash, koordinatsion va siklik sport turlari "Yengil atletika". / darslik. T.: 2018. - 376 b.

4. Тер-Ованесян, И. А. Подготовка легкоатлета: современный взгляд / И. А. Тер-Ованесян. - М.: Терра спорт, 2000. - 176 б.

5. Рузамухамедов К.Ф., Тўхтабоев Н.Т. Етакчи ўзбек баландликка сакровчиларининг сакраш техникаси хусусиятлари ва ўзгарувчанлиги // «Енгил атлетикани ривожлантиришнинг долзарб ва замонавий муаммолари» халқаро илмий-амалий анжумани 2020 йил 29-30 май, Б. 67-72.

6. Ruzamukhamedov K. Tukhtaboev N. Features and variability of jumping techniques of leading uzbek high jumpers: Academia science. Vol. 2, Iss. 7, 2021. P. 97-103.

ЎҚИТУВЧИНИНГ КАСБ СТАНДАРТИНИ АМАЛИЁТГА КИРИТИШДА P5BL ЁНДАШУВИ

Файзуллаева Гулчехра Шарипбоевна

*доцент, Самарқанд вилояти педагогларни янги методикаларга ўргатиш
миллий маркази*

Аннотация. Мақолада бугунги кунда амалиётга кириб келаётган умумий ўрта таълим мактаби ўқитувчисининг касбий стандарти, унинг тузилиш таснифи, компонентлари, ўрганилган илмий тадқиқот таҳлиллари ҳамда касб стандартининг жорийланишини таъминлашга хизмат қилувчи P5BL замонавий ёндашувининг аҳамияти ёритилган.

Калит сўзлар: таълим, касб стандарти, тузилма, моҳият, мазмун.

ПОДХОД P5BL К ВНЕДРЕНИЮ ПРОФЕССИОНАЛЬНОГО СТАНДАРТА УЧИТЕЛЯ В ПРАКТИКУ

Файзуллаева Гулчехра Шарипбоевна

*доцент, Национальный центр по обучению новым методикам педагогов
Самаркандской области*

Аннотация. В статье описаны входящий сегодня в практику профессиональный стандарт учителя средней общеобразовательной школы, его структурная классификация, компоненты, проведенный анализ научных исследований, а также раскрыто значение современного подхода P5BL, служащего для обеспечения внедрения профессионального стандарта.

Ключевые слова: образование, профессиональный стандарт, структура, сущность, содержание.

THE P5BL APPROACH TO IMPLEMENTING THE TEACHER'S PROFESSIONAL STANDARD

Fayzullaeva Gulchekhra Sharipboevna

*National center for training pedagogues in new methods of Samarkand region,
Associate Professor*

Annotation. The article describes the professional standard of the general secondary school teacher, its structural classification, components, studied scientific research analysis, and the importance of the modern approach of P5BL, which serves to ensure the introduction of the professional standard.

Keywords: education, professional standard, structure, essence, content.

Жамиятда рақобатбардош кадрларга нисбатан ижтимоий буюртма талабларининг ошиши таълим беришининг глобаллашуви шароитини вужудга келтиради. Бу эса ўқитувчилар зиммасига юкланиш кўпайишига ва мажбуриятларнинг ортишига олиб келмоқда. Бундай ҳолат педагог ходимларнинг фаолиятини нафақат самарали ташкиллаштириш, балки мустақил касбий ривожланиш ва ўз даражасини узлуксиз такомиллаштириш зарурлигини талаб қилади. Кўпгина ривожланган давлатларда, жумладан, ҳозирда республикамизда ҳам ўқитувчининг касбий ривожланиш траекториясини яратиши ва шу йўналишда ўз хатти-ҳаракатини тўғри йўналтириши учун касбий фаолиятини тартибга солувчи меъёрий хужжат сифатида амалиётга киритилаётган умумий ўрта таълим мактаби ўқитувчисининг касб стандарти (кейинги ўринларда – касб стандарти) ҳисобланади.

Касб стандарти – бу асосий меҳнат функциялари ва уларни бажариш шароитларини ифодаловчи, кўникма даражасига меҳнат мазмуни, сифати ва шароитларига талабларни белгиловчи стандарт [1] бўлиб, таълимда асосий ҳаракатлантирувчи мезон вазифасини ўтайди.

Тадқиқотимиз давомида касб стандарти моҳиятини аниқлашга интилдик, унинг дунё микёсида қўлланилишига доир олимларнинг қарашларини ўргандик, айримларини илмий жиҳатдан таҳлил қилиб бордик. Хусусан, Таълимни

Баҳолаш Халқаро Ассоциацияси томонидан олиб борилган ўрганишлар натижасида ўқитувчининг касб стандартини жорий қилиш кечиктириб бўлмас вазифа эканлиги қайд этилган бўлса [20], мазкур муаммо доирасидаги бошқа бир қатор тадқиқотларда:

- касб стандартларини ишлаб чиқиш ва фойдаланишдан турли мақсадлар кўзланиши, стандартларга ўқитувчиларнинг педагогик маҳорати даражасини оширишга йўналтирилган восита тарзида қаралиши □10; 11; 16□;

- касб стандартларини ишлаб чиқишда маълум меъёрларга амал қилиш зарурияти, уни босқичма-босқич жорий этиш муҳимлиги, стандарт сифатли ўқитиш ва ўқитувчи шахси тўғрисида аниқ тасаввурни бериши лозимлиги, миллий таълим тизимига таъсир кўрсатиши ва амалиётга йўналганлигини белгилловчи мезонларни аниқлаш, бўлажак ўқитувчиларни тайёрлашда уларда тегишли компетенцияларни шаклланишидаги ўрни □2; 3; 6; 18□;

- турли давлатларда жорий қилинган педагоглар учун касб стандартлари мазмунининг қиёсий таҳлили, улардаги умумий ёндашувлар, тузилмавий жиҳатдан ўхшашликлар ёки бир-биридан фарқ қилувчи қисмлар □15; 17□;

- шунингдек, айрим давлатларда амалиётда мавжуд касб стандартларининг хусусиятлари, мукамаллик даражаси, ўқитувчи сифат таркибининг савиясини баҳоловчи омил сифатида батафсил баён қилинган □8; 21□.

Тадқиқотчи олим А.Ибрагимов Ўзбекистон Республикасида касб стандартларини тегишли ҳуқуқий-меъёрий ҳужжатлар асосида 2020 йилдан бошлаб ишлаб чиқилиши бошланганини, ҳужжатларда ўқитувчининг педагогик фаолиятини ифодаловчи касб стандартларининг асосий тамойиллари ҳамда макети тасдиқланганини, касб стандартларини ишлаб чиқиш ва амалиётга киритиш таълим тизимида олиб борилаётган ислохотларнинг нисбатан янги босқичи бўлганлигини таъкидлаган ва шу мулоҳаза асосида ўқитувчиларнинг касб стандартларини амалиётга киритилишига нисбатан тайёрлик даражасини аниқлашга қаратилган сўровнома ўтказиб, маълумотларга эгаллик, янгиликларга очиклик, амалиётга киритилишига муносабатлари нуқтаи назаридан таҳлил қилиш асосида эътиборга молик илмий изланишлар олиб борган [4]. Умуман олганда, ўрганишларимиз натижасида касб стандартининг жорийлигини ва фаолиятдаги натижадорлигини таъминлашда ўқитувчилар билан ишлашнинг турли ёндашувларини амалиётда қўллаш зарурияти мавжуд, деган хулосага келдик.

Касб стандарти ўзига хос тузилишга эга бўлиб, бўлимлар, фаолият турининг асосий мақсади, касб стандартига киритилган меҳнат вазифаларининг таснифи, умумлаштирилган компетенция стандартлари ва бошқа шу каби компонентлардан ташкиб топган (1-расм):



1-расм. Умумий ўрта таълим мактаб ўқитувчисининг касб стандарти тузилмаси

Касб стандартида белгиланган ҳар бир меҳнат вазифаси меҳнат ҳаракатлари, зарур кўникмалар, зарур билимлар ва бошқа тавсифлар ўзига хос маъно-мазмунга эга бўлган характеристикани ташкил этади. Касб стандартининг амалиётга киритилиши ва натижадорлиги белгиланган компетенцияларнинг ўқитувчи касбий фаолиятида қай даражада намоён бўлиши билан боғлиқ. Ушбу жараёнда педагог ходим ўзида мавжуд билим, малака, тажриба ва амалиётни нафақат интеграциялаши, балки касб стандартлари талабларига жавоб бериш учун зарурий кўникмаларни эгаллаб бориши зарур.

Белгиланган компетенция стандартларини ривожлантириш, фаоллаштиришнинг турли илмий-амалий ёндашувлари бўлиб, улардан бири P5BL ёндашувидир. Бу – узок давом этадиган, аввало, касбий стандартни амалий фаолиятга тезкор сингдириш ҳамда натижадорлигига эришиш бўйича мавжуд муаммони аниқлаш ва аниқланган муаммо доирасида унинг ечимига олиб борувчи лойиҳа яратиш, уни қадам-бақадам амалга оширишда турли чоратадбирларни, метод ҳамда технологияларни қўллашни ўзида қамраб олган куйидаги 5 та босқичдан иборат ўқув моделини акс эттиради (2-расм):

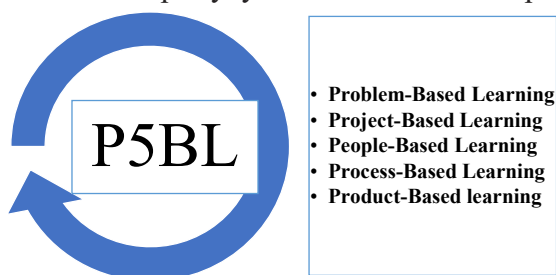

2-расм. P5BL ўқув моделининг таркибий компонентлари

Problem-Based Learning, яъни муаммога асосланган ўқитиш – бу муаммони ҳал қилишни тушуниш учун иш жараёнининг натижасидир. Муаммо ўқув жараёнининг биринчи элементи. PBL жараёнининг диққат марказида муаммони ҳал қилиш эмас, балки белгиланган ечимларнинг мавжудлиги ва у бошқа кўникмалар, хусусиятларни ривожлантиришдаги аҳамиятлилиги бўлади. У сценарий доирасида аниқланган муаммолардан билим ва тушунчани ошириш учун фойдаланадиган жараён [5]. Ёндашув нафақат янги билим, кўникма ва малакалар(БКМ)ни шакллантиришга, балки уларни метабилимлар билан бирлаштиришга ёрдам беради.

Project-Based Learning, яъни лойиҳага асосланган ўқитиш энг муҳим таълим моделларидан бири бўлиб, жараён иштирокчисининг БКМни ривожлантиришда асосий рол ўйнайди, кичик доиралардан тортиб, ташкилотлар даражасидаги ҳамкорлик ва ҳамжамият ҳиссини яратади. Шунингдек, таълим олувчи мақсадларни белгилашни ўрганиш; мустақиллик ва интизом, музокаралар олиб бориш ҳамда кузатиш учун масъулиятни ўз зиммасига олиш; чуқурроқ билим олишни давом эттириш, янги ғояларни ривожлантириш ва кўп тармоқли алоқаларни мустаҳкамлаш; эпчиллик ва педагогик маҳорат каби зарурий сифатларга эга бўлади [9].

People-Based Learning, яъни шахсга йўналтирилган ўқитиш. P5BL жамоавий иш натижасида мақсадга эришилиши кўзланган ёндашувдир. Марказда шахс ва унинг индивидуал-психологик хусусиятларини инобатга олиш муҳим бўлган ушбу технологияда ўз қобилиятини бошқариш, фанни такомиллаштиришда ички имкониятларини юзага чиқариш, ўзгаришларни ҳис қилиш, касблараро кўмаклашув, жамоавий ишда ҳамкорлик, билимлар алмашинуви, хизмат кўрсатишни ўрганиш каби назарда тутилади [7].

Process- Based Learning, яъни жараёнга асосланган ўқитиш ёки таълим. Тадқиқотчилар ўқув фаолияти давомида ушбу ёндашувни қўллаш белгиланган

мақсад ҳамда вазифаларни бажаришда, муаммо ечимига боришда амалга ошириладиган чора-тадбирларнинг узлуксизлигини таъминловчи стратегия эканлигини таъкидлашади. Шу билан бирга илмий жараён кўникмаларини кўллаш ва ўлчаш, фанни соддалаштириш орқали эгаллашни, мазмунлиликни оширади, доимий масъулиятни ҳис қилиш, кузатиш, таснифлаш, таҳлил қилиш, башорат қилиш қобилиятларини ривожлантиради [19].

Product- Based Learning, яъни маҳсулотга асосланган ўқитиш. Кўшимча билимларни шакллантиришга қаратилган бундай ёндашувда муаммонинг аниқлиги ва жамоанинг ҳамкорликдаги ҳаракати муҳим рол ўйнайди. Ганефрининг таъкидлашича, маҳсулотга асосланган таълим – бу ўқувчини ўқитувчи томонидан ўқув жараёнига фаол жалб этиш учун муайян қийматдаги маҳсулот ишлаб чиқариш компетенциясига йўналтириш натижасида амалга ошириладиган тартиб ёки қадамлар сифатида аниқланади. Демак, ёндашувда ечилаётган муаммо доирасида жамоавий ишни ташкил этиш нимани кашф қилиши мумкинлиги, етиб борадиган манзил ёки эгалланган компетентлик унинг маҳсулоти сифатида англашилади [14].

P5BL модели таълим муассасаси, амалиётчилар ва турли фанлардан талабаларни бирлаштириш, жамоавий муҳитни яратиш маданиятини шакллантиришга қаратилган бўлиб, иштирокчиларнинг ҳар бири лойиҳани амалга оширишда муҳим рол ўйнайди [12]. Олимларнинг фикрича, P5BL модели билан “талаба” жамоаси ва ўқитувчи ўртасидаги ўзаро таъсир натижасида ўқув жараёнини ривожлантириш ҳамда когнитив жараёнларни намоён қилиш осонлашади. Лойиҳага йўналтирилган кўп тармоқли алоқадорлик пайдо бўлади ва нафақат бир жамоа, балки бир нечта жамоа ўртасида ҳамкорлик муҳити оқибатида назариячилар амалиётчилар жамоасига айланади [13], яъники ўрганилаётган ва кўзланган ҳар бир муаммонинг самарадорлигига ишлашга ўтилади. Халқ таълими тизимида ўқитувчиларни узлуксиз касбий ривожлантиришнинг P5BL ёндашувини фаоллаштириш кўпгина муаммоларга ечим топилишига замин яратади.

Хулоса сифатида қуйидагиларни таъкидламоқчимиз:

- P5BL ўқув модели комплекс ёндашув бўлиб, ўз ичида турли метод ва технологияларни бирлаштиради;
- ёндашувнинг муваффақияти – бошқарувчи маҳорати, танланган муаммо ва лойиҳани амалга оширишдаги тартиб билан узлуксиз кўйиб бориладиган қатъиятли қадамларга боғлиқ;
- ўқитувчиларни касб стандартига тайёрлаш ва ўқитишда етакчи вазифанинг ҳаётий татбиғини ифодалайди;
- P5BL ёндашувини нафақат касб стандарти амалиётида кўллаш, балки таълим тизимида жорий этиш натижадорликни кафолатлайди.

Фойдаланилган адабиётлар рўйхати

1. Ўзбекистон Республикаси Вазирлар Маҳкамасининг 2020 йил 15 майдаги “Ўзбекистон Республикасида Касбий малакалар, билим ва кўникмаларни ривожлантириш миллий тизими фаолиятини ташкил этиш чоралари тўғрисида”ги 287-сон Қарори. – ҚХММБ, 16.05.2020. 09/20/287/0595-сон.

2. Адольф В.А. Подготовка будущего педагога к профессиональной деятельности в условиях внедрения профессионального стандарта // Вестник Красноярского государственного педагогического университета имени В.П.Астафьева. – 2015. – № 1 (31). – С. 5-11.

3. Забродин Ю.М., Гаязова Л.А. Стандарт профессиональной деятельности педагога: проблемы общественно-профессионального обсуждения // Психологическая наука и образование. – 2013. – № 3.

4. Ибрагимов А. А. УМУМТАЪЛИМ МАКТАБИ ЎҚИТУВЧИСИНИНГ КАСБ СТАНДАРТИ: АМАЛИЁТГА КИРИТИШ, МУНОСАБАТ ВА ТАҲЛИЛ //

Современное образование (Узбекистан). – 2021. – №. 10 (107). – С. 47-56.

5. Ибрагимов, А. А. (2022). УЎҚИТУВЧИЛАРНИНГ КАСБИЙ БИЛИМЛАРИНИ РИВОЖЛАНТИРИШДА МУАММОГА АСОСЛАНГАН УЎҚИТИШ ЁНДАШУВИНИНГ ИМКОНИЯТЛАРИ: Ибрагимов Аъламжон Амриллоевич, Самарқанд вилояти халқ таълими ходимларини қайта тайёрлаш ва уларнинг малакасини ошириш худудий маркази доценти. *Образование и инновационные исследования международный научно-методический журнал*, (2), 120-125.

6. Петунин О.В. Профессиональный стандарт и повышение квалификации педагогов // *Вестник Костромского государственного университета имени Н.А.Некрасова. Серия: Педагогика. Психология. Социальная работа. Ювенология. Социокинетика.* – 2015. – Т. 21. – № 3. – С. 113-116.

7. Электрон ресурс: <https://www.ualberta.ca/rehabilitation/media-library/faculty-site/research/bsa/person-and-practice-based-learning-1411120.pdf>

8. Ямбург Е.А. С учителя нельзя требовать того, чему его никто не учил // *Вестник образования России.* – 2013 [Электрон ресурс].

9. Aksela, M. & Haatainen, O. (2019). Project-Based Learning (PBL) in practice: As teachers' views of its' advantages and challenges. <https://www.researchgate.net/publication/333868087>.

10. Darling-Hammond L. Teacher preparation and development in the United States: a changing policy landscape // *Teacher Education around the World: Changing policies and practices / In L. Darling-Hammond, A. Lieberman (eds.). Abingdon, Oxon: Routledge, 2012. P. 130-150.*

11. First report of the independent review of teachers' standards: QTS and Core standards. 2011. 14 July. (UK Dept. of Education, 2011) [Электрон ресурс].

12. Fruchter, R. (1998). Roles of Computing in P5BL: Problem-, Project-, product-, process-, and People-based Learning, Artificial Intelligence for Engineering-Design, Analysis and Manufacturing, Cambridge University Press. 65- 67.

13. Fruchter. R. & Lewis S. (2003). Mentoring Models in Support of P5BL in Architecture/Engineering Construction Global Teamwork, *The International Journal of Engineering Education*. 19(5). 663- 671.

14. Ganefri, G. (2013). The Development of Production-Based Learning Approach to Entrepreneurial Spirit for Engineering Students. *Journal Asian Social Science*; Vol. 9, No. 12; 2013. ISSN 1911-2017 E-ISSN 1911-2025.

15. Hudson P. How can preservice teachers be measured against advocated professional teaching standards? // *Australian Journal of Teacher Education.* – 2009. – Vol. 34 (5) – P. 65-73.

16. Ingvarson L.C. Standards for Graduation and Initial Teacher Certification: The International Experience. – Melbourne: ACER, October, 2012. – 63 p [Электрон ресурс].

17. Learning Standards, Teaching Standards and Standards for School Principals: a Comparative Study / B. Pont // *OECD Education Working Paper. № 99. Centre of Study for Policies and Practices in Education (CEPPE). Chile.* – EDU/WKP(2013)14. – 79 p [Электрон ресурс].

18. Louden W. Standards for Standards: The Development of Australian Professional Standards for Teaching // *Australian Journal of Education.* – 2000. – Volume: 44 issue: 2, page(s). – P. 118-134.

19. Samuel, K.; Libata, I. & Sabitu, A. (2018). Efficacy of Process-Based Instruction, In Enhancing Secondary School Students' Academic Performance and Science Skills Acquisition, In Identification of Cations, In Faskari, Katsina State-Nigeria. *Issues and Ideas in Education*, 6(1), 87–97.

20. Search for Teacher Education and Development Study in Mathematics [Электрон ресурс].

21. Wu N. The Implementation of the National Professional Standard for K-12 Teachers, 2012 (NPST) at Regional and Local Level in China: a Case Study of Regional Teacher Professional Development Standards Implementation in Qingyang District, Chengdu, China // *Higher Education of Social Science.* – 2014. – Vol. 7 (3). – P. 88-98.

ХОРИЖИЙ ТИЛНИ ЎҚИТИШДА НОФИЛОЛОГ ТАЛАБАЛАРНИНГ КАСБГА ЙЎНАЛТИРИЛГАН ОЎЗАКИ НУТҚ КЎНИКМАЛАРИНИ РИВОЖЛАНТИРИШНИНГ ЎЗИГА ХОС ХУСУСИЯТЛАРИ

Норматова Нуржамол Норматовна
Самарқанд давлат чет тиллар институти доцент в.в.б., PhD

Аннотация: Мазкур мақолада нофилологик йўналиш талабаларининг хорижий тилидаги касбга йўналтирилган оғзаки нутқ кўникмаларини ривожлантиришнинг ўзига хос хусусиятлари, уларда ўз фикр-мулоҳазаларини эркин баён этиши ҳамда суҳбатдош томонидан узатилаётган хабар ёки маълумотларни эшитиши орқали қийинчиликларсиз тушуниши, яъни тилдан коммуникатив мақсадларда фойдалана олиши номутаносиблиги, уларда ушбу компетенцияни такомиллаштириши орқали ўз касбий мутахассислиги доирасида мулоқот қилишга ўргатиши масала ва муаммолари ёритилади. Бунда олий таълим босқичидаги хорижий оғзаки нутқ кўникма ва малакаларини ривожлантириши, жараённинг психолингвистик хусусиятларини назарда тутган ҳолда, специфик (хусусий) ва ўхшаш (умумий)лик асосида систематизациялаш орқали амалга ошириши принциплари илгари сурилади.

Калит сўзлар: коммуникативлик, психолингвистика, танқидий фикрлаш, нутқ вазиятлари, мантиқийлик ва узвийлик, идентификациялаш.

ОСОБЕННОСТИ РАЗВИТИЯ ПРОФЕССИОНАЛЬНЫХ РЕЧЕВЫХ НАВЫКОВ СТУДЕНТОВ-НЕФИЛОЛОГОВ ПРИ ОБУЧЕНИИ ИНОСТРАННОМУ ЯЗЫКУ

Норматова Нуржамол Норматовна,
Самаркандский государственный институт иностранных языков доцент,
PhD

Аннотация: В данной статье рассматриваются особенности развития профессиональных навыков говорения студентов-нефилологов на иностранном языке, несбалансированность их способности свободно выразить свое мнение и без затруднений понимать сообщение или информацию, передаваемую собеседником, то есть выделены диспропорция в их способности использовать язык в коммуникативных целях, в которой они обладают данной компетенцией, и проблемы обучения общению в рамках своей профессиональной специальности путем совершенствования. Выдвигается принцип развития иноязычных умений и навыков устной речи на этапе высшего образования, систематизации на основе видового (конкретного) и сходного (общего) с учетом психолингвистических особенностей процесса.

Ключевые слова: коммуникативность, психолингвистика, критическое мышление, речевые ситуации, логика и связность, идентификация.

SPECIFIC CHARACTERISTICS OF THE DEVELOPMENT OF VOCATIONAL SPEECH SKILLS OF NON-PHILOLOGY STUDENTS IN FOREIGN LANGUAGE TEACHING

Normatova Nurjamol Normatovna
Samarkand state foreign languages institute, Associate Professor, Ph.D

Abstract: In this article, the specific features of the development of the professional speaking skills of non-philology students in a foreign language, the imbalance in their ability to freely express their opinions and understand the message or information conveyed by the interlocutor without difficulty, that is, the imbalance of being able to use the language for communicative purposes, in which they have this

competence issues and problems of teaching to communicate within the scope of one's professional specialty through improvement are highlighted. In this, the principle of systematization on the basis of specific (special) and similar (general) is put forward, taking into account the psycholinguistic features of the process, developing the skills and qualifications of foreign oral speech at the stage of higher education.

Keywords: communicative, psycholinguistics, critical thinking, speech situations, logic and coherence, identification.

Кириш. Олий таълимда хорижий тилларни ўқитишнинг асосий мақсадлари тил ўрганувчиларнинг билим даражасига, касбий йўналишларига қараб фаркланади. Бунда талабаларга инглиз тилини ўқитиш уларнинг таълим йўналишларини назарда тутган ҳолда I босқичда асосан ўқиш кўникмасини ривожлантиришга, ўз касбий соҳаси доирасида хорижий адабиётларни ўқиб тушунишни йўлга қўйишдан иборатдир. Бироқ, машҳур инглиз методисти С.Гох таъкидлаганидек, “таълим оловчи ҳар қандай хорижий тилни ўрганиш жараёнига киришиши биланок, биринчи навбатда унда ушбу тилда гапириш ва сўзлашиш эҳтиёжи пайдо бўлади” [3; 46-б.].

Адабиётлар шарҳи. Давлат таълим стандартларида ОТМ талабаларининг хорижий тилда турли мунозара ва муҳокамаларда иштирок этиши, унда ўз позициясини далиллаб бера олиши ва бошқа фикрларга танқидий фикр билдириши асносида сўзлашув фаолиятининг монолог, диалог ва полилог шакллари эгаллаши назарда тутилади. Нофилологик йўналиш I босқич талабаларининг умумий минимумда 350 та актив ҳамда 350 та пассив, касбий лексикасида 100 та актив – жами 800 та лексик минимум (нутқ кўникмалари, турғун сўз бирикмалари, клише ва касбий терминлар)га эга бўлиши талаб этилади.

Ушбу жиҳатлар нофилолог-талабаларнинг хорижий тилдаги оғзаки нутқини ривожлантириш долзарблигини, ушбу кўникмаларни такомиллаштиришда тил ўрганувчиларнинг ўз фикр мулоҳазаларини ифодалаш ва танланган тил материаллари бирлигини касбга йўналтирилган ҳолда фаоллаштириш, ўзгалар фикрини тинглаб тушуниш мақсадларини гапириш (мулоқот) амалиётига бирлаштирган ҳолда алоҳида ёндашувларни тақозо этади.

Халқаро CEFR мезонлари бўйича олий таълим талабаларининг оғзаки нутқ кўникмаларини эгаллаш даражаси B1/B2 параметрларига мувофиқ келиши назарда тутилади. Мазкур мезоннинг миллий узлуксиз таълим тизимидаги жиҳатлари ўзбек методист олимларидан Ф.М. Рашидова томонидан батафсил таҳлил этилган [9; 84-б.]. Бунда оғзаки нутқ фаолияти кўникмаларини эгаллаш мазмуни қуйидагиларни ўз ичига олади (1.1-жадвал):

1.1-жадвал.

Гапириш нутқ фаолиятини эгаллаш параметрлари

B1	Ишда, мактабда, ҳордиқда ва ҳоказоларда юзага келадиган турли мавзуларда адабий тилда берилган аниқ хабарларнинг асосий ғояларини тушуна олади. Тили ўрганилаётган мамлакат ҳудудида бўлиш эҳтимоли туғилганда юзага келиши мумкин бўлган кундалик вазиятларда суҳбат кура олади. Муайян мавзуларда мулоқотга кириша олади. Ўз таассуротлари, интилишларини баён эта олади; турли воқеа-ҳодисалар ҳақида ўз фикрларини асослаб бера олади. Келажак режалари ҳақида мулоқот қила олади.
B2	Мавҳум ва ўзига хос мавзулар бўйича мураккаб хабарларнинг умумий мазмунини, шу жумладан юқори ихтисослаштирилган оғзаки нутқни тушуна олади. Хорижий тилда спонтан ва ортиқча паузаларсиз гапира олади; тили ўрганилаётган мамлакат сўзлашувчилари билан қийинчиликларсиз мулоқот кура олади. Турли ижтимоий мавзуларда аниқ, батафсил нутқ сўзлай олади ва қўйилган асосий муаммо бўйича ўз фикрларини, мавжуд далилларни асослай олади. Воқеа-ҳодисаларнинг афзалликлари ва камчиликларини баён эта олади.

Бунда “гапириш” бўлимида “монолог” ва “диалог” ички қисмларига ажратилган ҳолда талабалар эгаллаши лозим бўлган кўникма ва малакалар келтириб ўтилади. Диалогик қисмда муҳокама, музокара (дебат)ларда қатнашиш, монологик нутқда эса маъруза қилиш, унда ўз фикрларини асослаш, мавзу бўйича тақдимот ўтказиш ва мақолани умумлаштириш ва хулоса қилиш кўникма ва малакаларига эга бўлиши лозимлиги кўрсатилган. Лекин, мазкур йўналишлар бўйича талабаларга касбий соҳасидан келиб чиққан ҳолда тавсия ва кўрсатмалар бериш ҳамда уларни ушбу мураккаб босқичларга амалий тайёрлаб бориш бўйича ишчи дастурлари ва табиийки, ўқув адабиётларида етарлича манбаа топилмади.

Тинглаб тушуниш бўйича В2 билим даражасига қўйилган талабларда талаба радио ва телерепортаж, янгиликлар, интервьюлар, ҳужжатли филм ва ҳокозоларни тинглаш (томоша қилиш) орқали ўрганилаётган тил эгасининг тасмага ёзилган овозини, шунингдек маъруза, тақдимот ва мунозараларни тинглаб тушуна олиши ва гапириш нутқ фаолиятида улардан бевосита ўзи ҳам фойдаланган ҳолда мулоқот қилиши лозимлиги акс этган.

Муҳокама ва натижа. Тинглаб тушуниш бўлимида (В2 даражаси учун таълим мазмуни қисмида) ривожлантириш назарда тутилган кўникмалар сирасида умумий қазмунни, тафсилотларни тушуниш ва айрим маълумотларни олиш учун тинглаш ва тушуниш кўникмалари кўрсатиб ўтилган. Намунавий дастур бўйича В2 билим даражасидаги нофилологик йўналиш талабаларининг тинглаб тушуниш ва гапириш нутқ фаолияти кўникма ва малакаларига қуйидагича талаблар қўйилганини кўриш мумкин (1.2-жадвалга қаранг):

1.2-жадвал.

“В2” билим даражасида талабаларнинг нутқий компетенциясига қўйиладиган талаблар

ТИНГЛАБ ТУШУНИШ	ГАПИРИШ
Кенг кўламли нутқ ёки қатор мураккаб фикрлар баёнини; маъруза, нутқ, баёнот, тафсилотли йўриқномалар, илмий ва ихтисослик тақдимотлари, сўров ва фикрларнинг моҳиятини; эълон ва хабарлар; таниш ва нотаниш контекстдаги мураккаб аутентик нутқни; ўрганилаётган тил эгаси бўлган сўзлашувчиларнинг суҳбат ёки мунозарасининг аксарият қисми; радио, интернет ва телевидение дастурлари, интервьюларнинг аксарият қисмини тушуна олади.	Диалог: Ўрганилаётган тилда сўзлашувчилар билан мулоқотга киришиш; олдиндан тайёргарлик кўрилмаган жонли муҳокама ва мунозара юритиш; ўз соҳаларига оид интервьюда иштирок эта олиш; битимга келишув ёки муаммо ечимини расмийлик ва хушмуомилалиқдан фойдаланиш; расмий муҳокама доирасида ўз фикр ва мулоҳазаларини аниқ ифодалаш; ўз ҳамкорлари билан музокара юритиш; маълум масала юзасидан маданий тартибга амал қилиб маълумот ёки илтифот сўраш; муҳокамаларда ўз фикрларини асослаш, ўзгартириб талқин эта олиш ва тузатиш; расмий доираларда (масалан, семинар ва ҳокозолар) хос равишда савол-жавоб қилиш. Монолог: Маълум мавзу бўйича яхши тақдимот қилиш; ўз соҳаси бўйича маълумотларни аниқ ва батафсил баён этиш; маълум мавзу бўйича оғзаки маъруза қилиш; мақола, маъруза ёки муҳокама юзасидан аниқ умумлашган хулоса қилиш; таниш мавзуга оид қараш ёки фикрни ривожлантириш, далиллар, мисоллар келтириш орқали асослаш.

ДТСда гапириш кўникмаларини “оғзаки мулоқотни амалга” оширувчи нутқ фаолияти сифатида ривожлантириш нофилологик йўналиш талабалари учун бир қанча мақсадларни кўзда тутаяди: “хорижий тилларни ўқитишдан асосий мақсад – бўлғуси мутахассисларда кундалик ҳаёт, илмий ва касбий фаолиятларида хорижий тилда ёки бир неча тиллардан эркин фойдаланувчи мутахассисларни тайёрлаш. Шу билан бирга, уларда... билим ва кўникмаларни... ОТМни битиргандан кейин ҳам ривожлантириш ҳамда умумий ва соҳага оид илмий мавзуларда мантикий фикрлаш қобилиятларини ривожлантиришдан иборат”.

Шунингдек, мазкур ДТСда нутқ фаолияти турларини ривожлантиришда қўйилган мақсадларга эришишда ДТС ҳар бир аудитория машғулотида нутқ фаолияти турлари учун вақт тақсимоти қуйидаги нисбатда бўлишини кўзда тутаяди: Тинглаб тушуниш – 25%; Гапириш -25%; Ўқиш - 30%; Ёзиш - 20% Демак, тинглаб тушуниш ва гапириш нутқ фаолияти кўникмаларини ривожлантириш ўзаро узвий ва узлуксиз амалга оширилганда, аудитория машғулотларида тинглаб тушуниш ва гапириш нисбатининг умумий ҳисоби 50 фоизни ташкил этади. Яъни, асосий урғу вақт тежамкорлигига эришиш баробарида, ушбу йўналишда сифат кўрсаткичини ошириш имкониятига қаратилади. Буни қуйидаги чизма орқали изоҳлашга ҳаракат қиламиз (1.1-расмга қаранг):

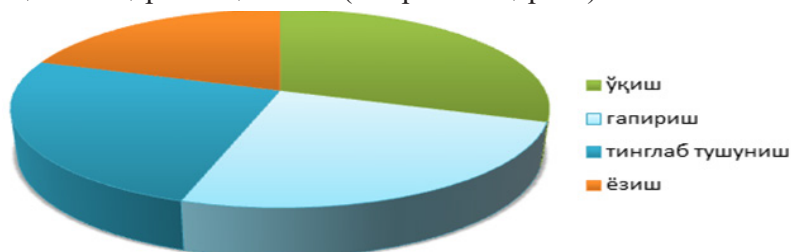

1.1 расм. Инглиз тилидан аудитория машғулотларида нутқ фаолияти турларини ривожлантириш бўйича вақт тақсимоти

Чизмада акс этганидек, гапириш нутқ фаолияти тинглаб тушуниш билан умумийлаштирган ҳолда комплекс ривожлантирилганда аудитория машғулотининг асосий қисмини ташкил этади, демакки, алоҳида ёндашув ва махсус тайёргарликни талаб этади. Нофилологик йўналиш талабаларида оғзаки нутқ кўникмаларини ривожлантиришнинг ўзига хос хусусияти, уларда ўз фикр-мулоҳазаларини эркин баён этиш ҳамда суҳбатдош томонидан узатилаётган хабар ёки маълумотларни эшитиш орқали қийинчиликларсиз тушуниш, яъни тилдан коммуникатив мақсадларда фойдалана олиш даражасига олиб чиқиш, ўз касбий мутахассислиги доирасида мулоқот қилишга ўргатиш ҳисобланади. Ушбу вазифани амалга оширишда Е.Н.Соловова қуйидаги нутқ малакаларини ўзлаштириш лозимлигини кўрсатиб ўтади [10; 155-б.]:

-мулоқот жараёнида юзага келадиган нутқ вазиятларига тўғри ва тезда мослаша олиш;

-мулоқотни адекват юзага келтириш, қўллаб қувватлаш ҳамда яқунлаш;

-баёнотнинг мақсадини аниқлаш ва уни мантикий ва узвийликда тузиш;

-фикрни ифодалашда тўғри воситаларни танлаш, касбий атамалар (терминлардан) фойдаланиш;

-ўз нуқтаи назарини баёнот мақсадидан келиб чиққан ҳолда исботлай олиш, ҳимоя қилиш ҳамда муҳокама қила олиш;

-мунозара ва баҳсларда, реал вақт кесимида содир бўлаётган жараён воқеа-ҳодисалар ҳақида ўз муносабатини тасвирлаш;

-ўрганилаётган хорижий тилдан ўз касбий соҳаси доирасида фойдаланиш.

Тинглаб тушуниш жараёнидаги специфик жиҳатлар маълумотнинг перцептив таҳлил қилиш кўникмаларида намоён бўлади. Бунда қабул қилинаётган маълумотнинг сенсор ва перцептив-маъновий синтези амалга оширилади. Яъни, суҳбатдош томонидан узатилаётган товушлар комплексини

ва уларнинг маъновий интерпретациясини муайян дифференциал хусусиятлар ёрдамида бажариш ва таниб олиш (тинглаб тушуниш) жараёнини таъминлаб беради.

Мазкур категориядаги кўникма ва малакалар сирасига қуйидагиларни киритишимиз мумкин:

- фонемаларни таниб (билиб) олиш ва дифференциялаш;
- фонемалар (ва уларнинг турларини) идентификациялаш;
- интонацион ва ритмик структураларни идентификациялаш;
- сўз ясовчи ва шакл ясовчи (грамматик) аффиксация ва флексия ходисаларини дифференциялаш;
- лексик бирлик ва грамматик шаклларнинг омонимик, синонимик ва антонимик хусусиятларини дифференциялаш;
- грамматик шаклни (сўзларда) ажрата олиш;
- неологизмларнинг маъносини аниқлай олиш;
- нотаниш сўзларни контекст мазмунидан келиб чиққан ҳолда англаш, тахмин қила олиш ва сўз ясаш.

Хулоса. Юқоридаги фикр ва хулосаларни умумийлаштирган ҳолда, олий таълим босқичида хорижий оғзаки нутқ кўникма ва малакаларини ривожлантириш, жараённинг психолингвистик хусусиятларини назарда тутган ҳолда, специфик (хусусий) ва ўхшаш (умумий)лик асосида систематизациялаш орқали амалга ошириш лозимлигини тушунамиз.

Фойдаланилган адабиётлар:

1. Anna–Maria, STOICA. Methods for the assessment of ESP. –New York: UTT, 2006. – 329 p.
2. Bensaci, H. S. An introduction to English for Specific Purposes (ESP). – Algerian University, 2016. –301 p.
3. Goh, C., Teaching speaking in the language classroom. –Singapore: SEAMEO Regional Language Centre, 2007. – 274 p.
4. Жалолов Ж.Ж. Чет тил ўқитиш методикаси. –Т.: Ўқитувчи, 2012. – 320 б.
5. Крупченко А.К., Кузнецов А.Н. Основы профессиональной лингводидактики: Монография. –М.: АПКППРО, 2015. –232 с.
6. Матухина Д.Л. Особенности обучения иноязычному общению студентов лингвистических специальностей на основе коммуникативного подхода. – Томск, 2011.– 251 с.
7. Мильруд Р.П. Методика преподавания английского языка: учеб. пособие для вузов. –М.: Дрофа, 2007. – 253 с.
8. Образцов П. И. Методология, методы и методика педагогического исследования: учебное пособие. – Орел, 2016. –134 с.
9. Рашидова Ф.М. Совершенствование концептуально-методических основ внедрения в систему непрерывного образования Узбекистана (на примере английского языка). Дисс. док. пед. наук, –Т. 2017. – 309 с.
10. Соловова Е.Н. Методика обучения иностранным языкам, Продвинутый курс. –Москва, 2008. – 165 с.



DEVELOPMENT OF LEXICAL COMPETENCE IN ENGLISH CLASSES OF STUDENTS OF NON-PHILOLOGICAL HIGHER EDUCATIONAL INSTITUTIONS BASED ON AUTHENTIC MATERIALS

Kholiyorov Bunyod Husanovich
Head of the department of foreign languages.
Doctor of Philosophy in pedagogical sciences (PhD).
Karshi engineering-economics institute.

Abstract: This article describes the conditions for the development of lexical competence through authentic means in teaching English in non-philological higher education institutions. In particular, the importance of authentic materials, their selection, and their implementation are explained in details

Keywords: English lessons, ESP, Non-philological, authentic materials, methods, lexical competence, formation, development, communication, relation, content, approach, knowledge.

РАЗВИТИЕ ЛЕКСИЧЕСКОЙ КОМПЕТЕНТНОСТИ НА ЗАНЯТИЯХ ПО АНГЛИЙСКОМУ ЯЗЫКУ СТУДЕНТОВ НЕФИЛОЛОГИЧЕСКИХ ВУЗОВ НА ОСНОВЕ АУТЕНТИЧНЫХ МАТЕРИАЛОВ

Холиёров Бунёд Хусанович
Заведующий кафедрой иностранных языков.
Доктор философии в педагогических науках (PhD).
Каршинский инженерно-экономический институт.

Аннотация: В данной статье описаны условия развития лексической компетенции аутентичными средствами при обучении английскому языку в нефилологических вузах. В частности, подробно объясняется важность аутентичных материалов, их выбор и применение.

Ключевые слова: уроки английского языка, ESP, нефилологические, аутентичные материалы, методы, лексическая компетенция, формирование, развитие, общение, отношение, содержание, подход, знание.

NOFILOLOGIK OLIY TA'LIM MUASSASALARI TALABALARINING INGLIZ TILI DARSLARIDA LEKSIK KOMPETENSIYANI AUTENTIK MATERIALLAR ASOSIDA RIVOJLANTIRISH

Xoliyorov Bunyod Husanovich
Chet tillari kafedrasini mudiri.
Pedagogika fanlari bo'yicha falsafa doktori (PhD).
Qarshi muhandislik-iqtisodiyot instituti.

Annotatsiya: Ushbu maqolada filologik bo'lmagan oliy ta'lim muassasalarida ingliz tilini o'qitishda autentik vositalar orqali leksik kompetensiyani rivojlantirish shartlari bayon etilgan. Xususan, asl materiallarning ahamiyati, ularni tanlash va amalga oshirish masalalari batafsil yoritilgan

Kalit so'zlar: Ingliz tili darslari, ESP, Nofilologik, autentik materiallar, usullar, leksik kompetensiya, shakllantirish, rivojlantirish, muloqot, munosabat, mazmun, yondashuv, bilim.

Introduction. In the world, special attention is paid to teaching the English language based on authentic tools, developing students' lexical competence through materials enriched from real professional life, increasing the methodological color and diversity of these processes, and organizing the rich experience of leading countries in the educational process by combining it with national experience. Therefore, the

development of lexical competence in teaching English in non-philological areas has strengthened the need to study the lexicon (content lexis) of each field. In non-philological directions, it is important to conduct scientific research on the special concept of teaching English based on a reality-based approach, applying knowledge, improving skills through methods that develop lexical competence, professional development, and developing communicative competence.

Literature review. Motivation in studying field terminology in European countries, method of field teaching, use of criteria for selection of authentic texts specialized in the field A. Kholubekova, L. Moravkova, A. Khornakova, Wu Tong, Veronika L. Reviewed by Munoz, T. Cabre, Richards S. Jack, Rodgers, S. Theodore, T. Hutchinson, A. Walters, C. Griffiths, Nicoletta Aurelia Marcoux, Jeanine E. Turner. T.K.Borozenets, S.I.Guseva, I.V.Leushina, M.V.Mazo, I.A.Megalova, O.Yu.Levchenko, on the formation of foreign language lexical competences in communicative-oriented education and speech activities in the CIS. O.V. Fedorova proposed their methods and developments in teaching foreign languages; the scientific works and methodical manuals of N.I.Almazova, L.M.Bosova, A.V.Getmanskaya, L.A.Kareeva, T.V.Litvinova, O.V.Siromyasov on the formation of separate forms of competences were also studied; The works of V.F. Aitov, A.P. Petrova, A.N. Kuznetsov, Ya.E. Kuznetsov, T.S. Makarova, O. Iskandarova, M.V. Ozerova, which were carried out on the development of professional competence in a foreign language, were deeply studied.

Materials and methods. In world practice, non-pedagogical materials - teaching based on authentic materials (Teaching with Authentic Materials), use of criteria for selecting authentic texts related to the context (Content and Language Integrated Learning), formation of lexical skills in students (English-medium Instruction, task-based learning, language-based learning, content-based learning, project-based learning) and conducting scientific research on the development of lexical competence is important, which shows the relevance of studying foreign experiences and developing the concept of developing lexical competence.

A complex system of teaching foreign languages is being created in the Republic of Uzbekistan aimed at forming a mature, highly qualified, modern thinking young generation. Tasks such as «paying close attention to the issue of teaching English and other foreign languages, and at the same time, establishing education in the necessary specialties and training of personnel on a large scale» are defined.

The use of authentic materials in practical English lessons, in particular, the selection of authentic materials, the introduction of the topic, the use of previous knowledge of students in the explanation of the topic, the use of non-pedagogical tools in the enrichment of the lexicon, the use of the reinforcing part, and the development and development of summarizing tasks are researches of the leading scientific centers of the world. and educational institutions, including American English, Teachers' corner of the United States Department of State-AE (USA), British Academic Spoken English and BASE Plus collections- BASE, Warwick University (UK), British Council-Teaching English-ESP (Great Britain), Nova Southern University (USA), University of Bahcesehir (Turkey), University of Niš (Serbia), University of Salamanca (Spain), «Ovidius» University Of Constanta (Romania), South East European University (Macedonia) , Universitas Pendidikan Ganesha (Indonesia), Mykolas Romeris University (Lithuania), Un iversity of Costa Rica (Costa Rica), University of Rijeka (Croatia), Universidad Externado de Colombia (Colombia), University of Tirana (Albania), Pascasarjana Universitas Negeri Jogyakarta (Indonesia), Algonquin College of Applied Arts and Technology (Canada), Conducted by AITSL-Australian Institute For Teaching And School Leadership Limited (Australia), Center for Teaching and Learning, Wirley University services (UK).

Results and discussion. The need to develop lexical competence in students of non-philological majors of higher educational institutions, change educational

paradigms and transition to person-oriented education in pedagogy, take into account the intellectual ability of each student and develop professional foreign language lexical competence through authentic materials remains one of the important issues of today.

The modern market economy makes high demands on graduates of non-philological universities. One of the contrasts between higher education programs and student training base is an external factor that predetermines the use of differentiated methods regardless of specific subjects. The attraction of new innovative ideas and technologies to the agricultural sector, as well as the increase in the demand for young professionals to learn foreign languages, is due to a number of important factors. It is known that special knowledge of practical importance forms the basis of professional training of students in higher education. Formalized delivery of technical information often results in students devoting less time to their language development, skills and competencies in pursuit of excellence. The author's many years of practical work experience in higher educational institutions specializing in agriculture shows that the student takes a conscious approach to the process of learning a foreign language, as well as to the use and application of expressions in his native language. The structure of communication skills has been described by extensive publications. [1]

Most higher education institutions adopt a traditional teacher-centered approach to teaching English. In this approach, most students are often passive receiver learners. To develop students' communicative and professional knowledge in the process of learning foreign languages, we can point to some non-traditional technologies and methods, such as problem-solving and career-oriented situations. These styles allow students to be encouraged to develop team building, communication, and creative skills.[2] According to a free dictionary, "situation" is defined as a combination of circumstances at a particular time; situations are evaluated as a set of important, problematic, or bright situations. It is important that they apply task-based problem situations to engage students in active and multifaceted learning by applying problem based and professionally oriented situations to the curriculum. Through problem-based tasks, students learn to solve misstructured, overt, or vague problems, and such tasks engage students in learning from real-life situations. To understand specific problems, students can work individually, in pairs, or in groups, and then find possible solutions to it. Career-oriented situations require problem solving, such as real partners or professionals from organizations that require students to solve problems.

Authentic materials are one of the most important tools that a teacher can and should use in the classroom to ensure that his/her teaching runs smoothly and effectively communicates the necessary knowledge to all students. This article provides some details and points of using authentic materials in teaching foreign languages, and explains some of the problems of applying this in the classroom. The use of authentic materials in EFL classes is not new, because teachers started using them in the 1970s because of the spread of the Communicative Language Teaching Approach. Martinez (2002), defines authentic materials as the materials which are prepared for native speakers and not designed to be used for teaching purposes.[3]

Types of Authentic Materials. Teaching materials are a very essential part of teaching and learning a foreign language. These days, the resources for teaching materials are available for everybody. The internet is regarded as a very important and rich source for authentic materials. Genhard (1996) classified authentic materials into three categories as follows:

1. Authentic listening materials, such as radio news, cartoons, songs, etc.
2. Authentic visual materials, such as street signs, magazines and newspapers pictures, post cards, etc.
3. Authentic printed materials, such as sports reports, newspapers, restaurant menus, train tickets, etc.[4]

In non-philological higher educational institutions, the English language has a

slightly different character, using authentic materials in the course of classes, and it is appropriate to form the materials based on the section of directions. In this process, cooperation with content teachers is of particular importance. It is proven in practice that the design of materials based on the analysis of needs is an important factor in achieving educational efficiency. Interdisciplinary collaboration, that is, collaboration between language professionals and technical educators, has long been viewed as a valuable mechanism for supporting students' academic literacy development. However, such collaboration, particularly in the form of group teaching in the classroom, is rare; the role of content specialists is underappreciated in team-taught classroom settings. Such interdisciplinary cooperation in the teaching of English language in the fields of agriculture has been implemented based on mutual solidarity with teachers of specialized subjects. In particular, there is close cooperation with professors and teachers of the department «Technology of agricultural products storage and preliminary processing» at the Karshi engineering-economics institute. This cooperation is manifested in the recommendations of the English language teacher in the preparation of authentic materials for the lesson process, which lexical units that students will have problems with in the future in their field, so the role of content teachers may not be known in the audience, but the correct organization of the process in cooperation is proven by the achievement of the goal in the lesson.[5]

Selecting Authentic Materials: Nunan (1989) divides communicative classroom tasks into two categories. These are: -'real world', this type of task provides the learners with 'pedagogic': this type 'stimulates interned process of acquisition' only without getting the learners to practice the skill that might be needed in the real world. This type is represented in the course books used by teachers in the class. Therefore, using authentic materials is necessary for learners to be prepared for dealing with real world situations. Here, it is the teachers' role to choose suitable authentic tasks to support learners' learning. Teachers need some criteria to lighten their path, to be able to choose the tasks the learners will benefit from. [6]

Communication is an important part of everyday life. Even when we are alone, we communicate with ourselves and in some way with other people. Our success, status or achievements in our organization depends on our ability to communicate. Therefore, especially in the teaching of English in higher education institutions specializing in agriculture, it is important to create a lively communication environment for future personnel within their fields. In order to overcome obstacles in the development of lexical competence in this process, first, it is necessary to analyze the problems and needs that arise in this process and form the process on this basis. In this case, authentic materials from non-pedagogical tools are of great benefit. For example, the fact that these materials are taken from real life, future personnel will certainly face these situations from the point of view of a foreign language, ensures the relevance and healthiness of this process. The student develops social immunity skills to the natural process. Authentic materials serve as the object of this immunity. This immunity lays the groundwork for overcoming English language barriers in professional life.

Conclusion. In conclusion, the issues of English language teaching in non-philological higher education institutions are considered as a special area of attention today. Until today, educational institutions specializing in the training of foreign language teachers have not operated based on a separate program for the training of personnel in the field of ESP. The demand for English language teaching for special purposes further reinforces the need for reform in this field. In particular, it is natural that the use of authentic materials in the teaching of a foreign language in non-philological higher education institutions, real-life sources in the design of materials serve as one of the important points in this process.

List of used literatures:

1. Kholiyorov, B. K. (2020). THE STATE OF ENGLISH LANGUAGE



TEACHING AND THE CONDITIONS FOR THE DEVELOPMENT OF LEXICAL COMPETENCE IN THE HIGHER EDUCATIONAL INSTITUTIONS SPECIALIZED TO AGRICULTURE. Scientific Bulletin of Namangan State University, 2(8), 358-364;

2. Bunyod, K. THE STATE OF ENGLISH LANGUAGE TEACHING AND THE CONDITIONS FOR THE DEVELOPMENT OF LEXICAL COMPETENCE IN THE HIGHER EDUCATIONAL INSTITUTIONS SPECIALIZED TO AGRICULTURE. European Journal of Research and Reflection in Educational Sciences. Vol. 8 No. 12, 2020 Part II ISSN 2056-5852. 22-23;

3. Sindarova, D.N, Bozorova, M.M. USING AUTHENTIC MATERIALS IN TEACHING FOREIGN LANGUAGES. International journal of word art. No6/21. 200-201;

4. Genhard, J., G. (1996). TEACHING ENGLISH AS A FOREIGN LANGUAGE: A TEACHER SELF-DEVELOPMENT AND METHODOLOGY. Ann arbor: the university of Michigan press.

5. Kholiyorov, B. K. DEVELOPMENT OF LEXICAL COMPETENCE IN TEACHING ENGLISH IN DIRECTIONS SPECIALIZING TO AGRICULTURE. Dissertation thesis of PhD in pedagogical sciences. 2021. Samarkand. 31-32;

6. Nunan, D. (1999). SECOND LANGUAGE TEACHING AND LEARNING. Boston: Heinle and Heinle Publishers.

UMUM TA'LIM MAKTABLARI YUQORI SINFLAR O'QUVCHILARINING CHIDAMKORLIK JISMONIY SIFAT KO'RSATKICHLARI DINAMIKASI

*Abdullayev Mehridin Junaydulloyevich,
Buxoro davlat Pedagogika instituti Jismoniy madaniyat fakulteti dekani,
professori, p.f.f.d.(PhD)*

Annotatsiya: Maktab yoshidagi o'quvchi yoshlarning jismoniy tayyorgarlik jarayonlari davomida chidamkorlik jismoniy sifat darajalarini rivojlantirish masalasi hali ham ko'plab murabbiylar va sport mutaxassislarining e'tiborini tortib kelmoqda. Hozirgi vaqtda ko'plab tadqiqotchilarning qiziqishi o'smir yoshdagi bolalarda chidamkorlik sifatlarini tarbiyalash masalasiga qaratilgan va bu yoshda chidamkorlik qobiliyatini rivojlantirishga yo'naltirilgan o'quv-mashg'ulot jarayonlari ratsional texnikani o'zlashtirish uchun qulay shart-sharoitlarni yaratishga hamda yosh sportchilarda imkon qadar yuqori darajadagi xatolar sonining kamayishiga yordam beradi. Mazkur maqolamiz manashu muammlarning yechimiga bag'ishlangan bo'lib, maqolada 13-17 yoshli maktab o'quvchilarining chidamkorlik jismoniy sifat ko'rsatkichlarining rivojlanganlik darajalari tadqiq etilgan.

Kalit so'zlar: Jismoniy tayyorgarlik, jismoniy rivojlanish, jismoniy sifat, chidamkorlik sifati, jismoniy ko'rsatkichlar.

ДИНАМИКА ПОКАЗАТЕЛЕЙ ФИЗИЧЕСКОГО КАЧЕСТВА ВЫНОСЛИВОСТИ ВЫСОКОКЛАССНЫХ УЧАЩИХСЯ ОБЩЕОБРАЗОВАТЕЛЬНЫХ ШКОЛ

*Абдуллаев Мехриддин Жунайдуллоевич,
Декан факультета Физической культуры Бухарского государственного педагогического института профессор, доктор педагогических, философических наук (PhD)*

Аннотация: Проблема развития уровня физического качества молодых школьников все еще привлекает внимание многих тренеров и спортивных экспертов. В настоящее время интерес многих исследователей состоит в том, чтобы создать благоприятные условия для качества подростков и создать благоприятную технику рева процессов, а у молодых спортсменов помогает уменьшить количество ошибок высокого уровня. Наша статья посвящена решению проблем, и учащихся школьников в возрасте 13-17 лет.

Ключевые слова: физическая подготовка, физическое развитие, качество физического качества, качество, физические показатели.

DYNAMICS OF INDICES OF PHYSICAL QUALITY OF ENDURANCE OF HIGH-CLASS STUDENTS OF SECONDARY SCHOOLS

*Abdullaev Mehridin Dzhunaydulloyevich
Dean of the Faculty of Physical Culture of the Bukhara State Pedagogical Institute, Professor, Doctor of Pedagogical, Philosophical Sciences (PhD)*

Annotation: The issue of developing physical quality levels of young schools is still attracting the attention of many coaches and sports experts. Currently, the interest of many researchers is to create favorable conditions for the qualities of adolescents and create a favorable technique of roaring processes, and in young athletes as much as possible in young athletes helps reduce the number of high-level errors. Our article is dedicated to the solution of problems, and students of schoolchildren aged 13-17 are studied in the article.

Keywords: physical training, physical development, quality of physical quality, quality, physical indicators.

Dolzarbli: Mamlakatimiz ta'lim tizimida amalga oshirilayotgan islohotlar hamda maktab o'quvchilarining bilim darajalari, jismoniy rivojlanish ko'rsatkichlarining talab darajalariga mos ravishda shakillanib borishi o'sib kelayotgan yosh avlodning yurtimiz kelajagi uchun o'z hissalarini qo'shish imkoniyatini beradi.

Maktab yoshidagi o'quvchi yoshlarning jismoniy tayyorgarlik jarayonlari davomida chidamkorlik jismoniy sifat darajalarini rivojlantirish masalasi hali ham ko'plab murabbiylar va sport mutaxassislarining e'tiborini tortib kelmoqda. Hozirgi vaqtda ko'plab tadqiqotchilarning qiziqishi o'smir yoshdagi bolalarda chidamkorlik sifatlarini tarbiyalash masalasiga qaratilgan va bu yoshda chidamkorlik qobiliyatini rivojlantirishga yo'naltirilgan o'quv-mashg'ulot jarayonlari ratsional texnikani o'zlashtirish uchun qulay shart-sharoitlarni yaratishga hamda yosh sportchilarda imkon qadar yuqori darajadagi xatolar sonining kamayishiga yordam beradi.

Hozirga qadar chidamkorlik jismoniy sifatini rivojlantirish uchun ishlatiladigan vositalar va usullarning nisbati munozarali masalalar qatoriga kirishi dar haqiqatdir. Bir qator sport turlariga ixtisoslashgan mutaxassislar tomonidan kuzatilgan ilmiy tadqiqotlar muobaynida maktab o'quvchilarning chidamkorlik sifatlarini rivojlantirishga bag'ishlangan ishlar miqdori kam ekanligini ta'kidlash lozim.

Maktab o'quvchilarining chidamkorlik sifatini rivojlantirishda innavatsion texnologiyalarda foydalanish hamda yoshlar psixologiyasiga individual yondashuv bilan tadqiqot ishlarini o'tkazish umumiy jismoniy tayyorgarlik mashqlariga nisbatan harakatlar sekinlashishi, keyinchalik ularning tezligi, chidamkorligining oshib borishi va belgilangan eng yuqori ko'rsatkichlarga yetib borishi aniqlanadi. Belgilangan mashqlarni bajarayotganda, tananing tarangligi sifatli va to'g'ri miqdoriy ko'rsatkichlar holatida maksimal ko'rsatkichlarga erishishi mumkin.

Tadqiqotning maqsadi: Maktab o'quvchilarining chidamkorlik jismoniy sifat ko'rsatkichlarini aniqlash va baholash.

Tadqiqotning vazifasi: Mavzuga doir adabiyotlar tahlilini qilish;

- Maktab o'quvchilarining chidamkorlik jismoniy sifat ko'rsatkichlarini aniqlash.

- O'tkazilgan tadqiqot natijalari yuzasidan kerakli xulosa va tavsiyalar ishlab chiqish.

Tadqiqotning obyekti: Umum o'rta ta'lim maktabi o'quvchilarining jismoniy tarbiya dars jarayonlari.

Tadqiqotning usullari: Ilmiy-uslubiy adabiyotlar tahlili, matematik-statistik tahlil, pedagogik kuzatuv, pedagogik nazorat, pedagogik testlash.

Tadqiqotni tashkillashtirish: O'tkazilgan ushbu tadqiqotlarda Buxoro viloyati Buxoro shahridagi 8,12,29 -umum o'rta talim maktablarida tahsil oluvchi o'quvchilar ishtirok etishdi.

O'tkazilgan tadqiqot natijalari tahlili: Jismoniy tayyorgarlik darajalarining rivojlanganlik ko'rsatkichlari yuqori maktab o'quvchilarining jismoniy tarbiya darslarida hamda sport to'garaklarida qay darajada shakillanib kelayotganligini aniqlash uchun maskur tadqiqot amaliyotimiz joriy etildi. Ushbu tadqiqot davomida maktab o'quvchilarining jismoniy tayyorgarligi va jismoniy sifat ko'rsatkichlari jumladan chidamkorlik sifatining rivojlanish ko'rsatkichlari aniqlanadi va bu amaliyotni bajarish uchun 13-17 yoshli maktab o'quvchilari tanlab olindi. O'quvchilarning chidamkorlik sifatlarini rivojlantirish uchun dars mashg'ulotlari dasturidan kelib chiqqan holda, o'quvchilar sport mahoratini oshirishni tadqiq qilishga harakat qildik. O'tkazilgan tadqiqotda muntazam ravishda dars jarayonlariga qatnashadigan va jismoniy holatida nuqsoni bo'lmagan o'quvchilar ishtirok etishdi va nazorat sinovimiz 6 daqiqa davomida yugurishdan iborat bo'ldi.

1-jadval

6 daqiqalik yugurish natijalarining baholash shkalasi, 13-17 yosh (m).

Yosh	Jinsi	Ballar bilan hisoblang				
		1 ball	2 ball	3 ball	4 ball	5 ball
13-yosh 7-sinf	yigitlar	1000 m <	1001-1150	1151-1250	1251-1399	1400 m >
	qizlar	800 m <	801-950	951-1100	1101-1199	1200 m >
14-yosh 8-sinf	yigitlar	1050 m <	1051-1200	1201-1300	1301-1449	1450 m >
	qizlar	850 m <	851-1000	1001-1150	1151-1249	1250 m >
15-yosh 9-sinf	yigitlar	1100 m <	1101-1250	1251-1350	1351-1499	1500 m >
	qizlar	900 m <	901-1050	1051-1200	1201-1299	1300 m >
16-yosh 10-sinf	yigitlar	1100 m <	1101-1300	1301-1400	1401-1499	1500 m >
	qizlar	900 m <	901-1050	1051-1200	1201-1299	1300 m >
17-yosh 11-sinf	yigitlar	1100 m <	1101-1300	1301-1400	1401-1499	1500 m >
	qizlar	900 m <	901-1050	1051-1200	1201-1299	1300 m >

Amalga oshirilgan tadqiqot ishimiz boshida 13 yoshli maktab o'quvchilari (7sinf) orasida chidamkorlik jismoniy sifat ko'rsatkichlarini aniqlash uchun 6 daqiqa davomida yugurish nazorat sinovi belgilandi va o'g'il bolalar orasida necha metr masofani bosib o'tishlari aniqlanib baholash shkalasiga binoan 2,3,4 va 5 baholar bilan qayd etib boriladi. Olingan natijalar quidagicha: 13 yoshli o'g'il bolalar orasida chidamkorlik jismoniy sifat ko'rsatkichlari 34,80% qismida qoniqarsiz past darajada ekanligi aniqlandi va baholash shkalasiga ko'ra 2 baho bilan belgilandi (1-jadval va 1-rasmga qarang).

13 yoshli qizlar orasida ham 6 daqiqa davomida yugurish nazorat sinovi o'tkazildi. Olingan natijalar shuni ko'rsatmoqdaki qizlarning 35,50% da qoniqarsiz ko'rsatkichlar qayd etilib baholash shkalasi asosida 2 baho bilan belgilab borildi. Qizlarning belgilangan vaqt oralig'ida bosib o'tgan masofasi 835 m ni tashkil etdi (1-jadval va 1-rasmga qarang).

1-rasm

13-17 yoshli maktab o'quvchilarining chidamkorlik jismoniy sifat ko'rsatkichlari. (6 daqiqa davomida yugurish nazorat sinovi) (Qoniqarsiz ko'rsatkichlar)

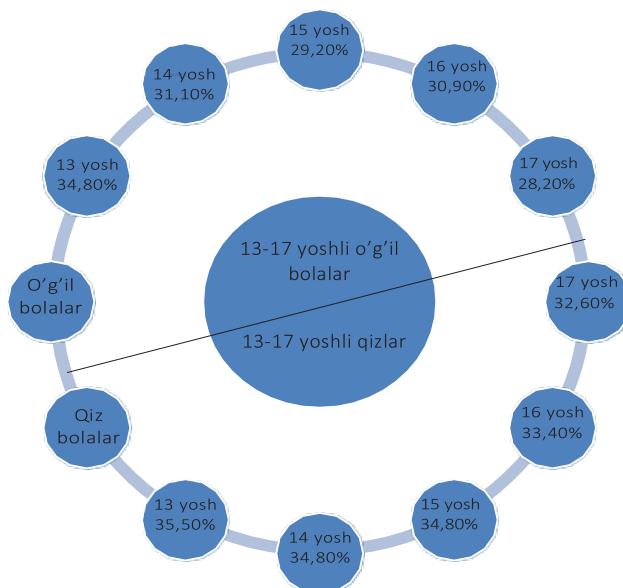

Maktab o'quvchilari orasida chidamkorlik sifatini aniqlash uchun 6 daqiqa

davomida yugurish nazorat sinovi 14 yoshli o'g'il bolalar orasida ham o'tkazildi. Ushbu yoshdagi o'quvchilarning qayd etgan ko'rsatkichlari 1072 m ni tashkil qilib baholash shkalasiga asosan 2 baho bilan baholanishdi. 8-sinf o'g'il bolalarining qoniqarsiz ko'rsatkichlari 31,10% ga teng bo'ldi.

14 yoshli qizlar orasida o'tkazilgan maskur nazorat sinovida qizlarning 34,80% qoniqarsiz ko'rsatkichlarni qayd etishdi va 2 baho bilan nazorat sinovini yakunlashdi (1-jadval va 1-rasmga qarang).

Jismoniy mashqlarni bajarishda kishining chidamliligi – uning uzoq vaqt davomida ish tezligini pasaytirmasdan ishlash qobiliyatidir. Chidamlilik organizmning funksional zahiralarga, jismoniy chiniqqanlik darajasiga, ish bajariladigan muhit sharoitlariga bog'liq bo'ladi. Muntazam ravishda maxsus mashqlar bilan shug'ullanish organizmning shu ishlarga chidamliligini oshiradi. (R.S.Salomov Jismoniy tarbiya nazariyasi va uslubiyati. Toshkent 2014. 116-bet.)

Jismoniy tayyorgarlik, jismoniy rivojlanish ko'rsatkichlarining talab darajalarida shakillanib borishi dars mashg'ulotlarining tizimli ravishda tashkil etilishi bilan uzviy ravishda bog'liq hisoblanadi. Maktab o'quv mashg'ulot jarayonlarida yuqori sinf o'quvchilarining jismoniy tarbiya darslariga uzluksiz qatnashib borishi, sport to'garaklarida faol ishtiroki o'quvchilarning jismoniy ko'rsatkichlarini yaxshilash imkoniyatini beradi.

Yuqori sinf o'quvchilarining chidamkorlik jismoniy sifati 6 daqiqa davomida yugurish nazorat sinovi orqali aniqlandi va baholash shkalasiga ko'ra baholab borildi. 15 yoshli o'g'il bolalarning chidamkorlik sifat ko'rsatkichlari 29,20% qismida qoniqarsiz darajada ekanligi aniqlandi. 15 yoshli qizlar (9-sinf) o'rtasida chidamkorlik sifati esa 34,80% ga teng ekanligi aniqlandi. Maskur qayd etilgan natijalar bahoash shkalasiga ko'ra 2 baho bilan belgilab borildi. Qizlarning ma'lum vaqt oralig'ida bosib o'tgan masofasi 950 m ni tashkil etdi (1-jadval va 1-rasmga qarang).

10-sinf o'quvchilari orasida 6 daqiqa davomida yugurish nazorat sinovi o'tkazildi. Qayd etilgan natijalar shuni ko'rsatmoqdaki 10-sinf o'g'il bolalarining 30,90% qismida qoniqarsiz ko'rsatkichlar aniqlandi. Belgilangan vaqt oralig'ida o'quvchilar bosib o'tgan masofasi 1190 m ga teng bo'lib ushbu natija baholash shkalasiga ko'ra 2 baho bilan belgilandi. 10-sinf yani 16 yoshli qizlar o'rtasida ham 6 daqiqa davomida yugurish nazorat sinovi tashkillashtirilganda qizlarning ko'rsatkichlari 33,40% qoniqarsiz darajada ekanligi aniqlandi (1-jadval va 1-rasmga qarang).

Chidamkorlik jismoniy sifat ko'rsatkichlarining yakuni 17 yoshli o'quvchilar orasida ham o'tkazilib ushbu yoshdagi o'quvchilarning natijalari o'g'il bolalarda 1175 m masofa, qizlarda 960 m masofa bilan qoniqarsiz ko'rsatkichlarni qayd etishdi. Bu natijalar baholash shkalasiga asosan 2 bahoga teng bo'ldi. Maskur yoshdagi o'quvchilarning chidamkorlik sifat darajalari umumiy tayyorgarlik ko'rsatkichlariga nisbatan past darajada ekanligi aniqlandi.

XULOSA. Ilmiy-uslubiy adabiyotlar tahlilini yakunlab, shuni xulosa qilishimiz mumkinki, maktab yoshidagi bolalarning jismoniy tarbiya to'g'risidagi qarashlari zamonaviy ilmiy-pedagogik tasavvurlari, jismoniy sifatlarni rivojlantirish, bolalar va o'smirlar organizmining turli xildagi jismoniy yuklamalarga bo'lgan reaksiyasi va shu kabi keng doiradagi masalalarni qamrab oladi.

Shu bilan bir qatorda, chidamkorlik jismoniy sifat darajalarining yoshga xos va uslubiy jihatlari ko'rib chiqilganda, maktab yoshidagi bolalar hamda o'smirlarning dastlabki chidamkorlik sifatini rivojlantirishda tayyorgarlik bosqichlarini tashkil qilish, o'quvchilar yoshini hisobga olgan holda jismoniy yuklamalar bo'yicha berilgan tavsiyalarning noaniqligi hamda sayozligi ko'zga tashlanadi.

Bundan shuni ko'rishimiz mumkinki, amalga oshirilayotgan dars mashg'ulotlarining ta'sirlari yoshga qarab tabaqalashtirilmagan deb xulosa chiqarishimiz mumkun. Bunday vaziyatlarda ko'p sonli tavsiyalar nafaqat 13–17 yoshdagi o'smirlarga balki barcha maktab yoshidagi o'quvchilarga tegishli

hisoblanadi. Ma'lumki maktab yoshidagi o'quvchilar 7 yoshidan (2-sinf) jismoniy tarbiya dars mashg'ulotlariga faol jalb qilinadi.

Demak, 13–17 yoshdagi maktab o'quvchilariga dars mashg'ulotlarini noodatiy yondashuvlar asosida tashkillashtirish, barcha sinf vakillariga boshlang'ich tayyorgarlik usuliyatida jismoniy sifat ko'rsatkichlarini rivojlantirishga qaratilgan vositalardan kengroq foydalanish zaruriyatining mavjudligi aniqlandi.

Yuqoridagi fikrlardan kelib chiqqan holda, 13, 14, 15, 16, 17 yoshlardagi o'quvchilar guruhlarining fiziologik xususiyatlarini hisobga olish asosida jismoniy rivojlanish ko'rsatkichlarini nazorat qilish, jismoniy tayyorgarlik usuliyatining yoshga xos muammolarida yuzaga chiqadigan kamchiliklar oldindan aniqlanadi va bartaraf etish chora tadbirlari ko'riladi. Ushbu muammoning hal etilishi maktab o'quvchilarining dars mashg'ulotlari bilan birga bolalar va o'smirlarning faol darajadagi jismoniy faoliyati uchun keng imkon yaratadi, ularni shiddatli mashg'ulotlarining har qanday salbiy oqibatlaridan asraydi. Mazkur muammolarning hal etilishi maktab o'quvchilarining chidamkorlik jismoniy sifat ko'rsatkichlari yahshilanishiga asos bo'lib hizmat qiladi.

FOYDALANILGAN ADABIYOTLAR RO'YXATI

1. O'zbekiston Respublikasi Vazirlar Mahkamasini 2019 yil 13 fevraldagi "2019-2023 yillar davrida O'zbekiston Respublikasida jismoniy tarbiya va ommaviy sportni rivojlantirish konsepsiyasini tasdiqlash to'g'risida"gi 118-son qarori.

2. O'zbekiston Respublikasi Prezidenti Sh.M.Mirziyoevning 2020-yil 30-oktabr PQ-6099 "Sog'lom turmush tarzini keng tatbiq etish va ommaviy sportni yanada rivojlantirish chora-tadbirlari to'g'risida"gi qarori.

3. Лях В.И., Зданевич А.А. Комплексная программа физического воспитания. 1-11 классы. Изд. "Просвещение", 2011. – с.368

4. R.S.Salomov. Jismoniy tarbiya nazariyasi va uslubiyati. Toshkent 2014. 116-bet

5. Kerimov.F, Umarov.M. Sportda prognozlashtirish va modellashtirish. Darslik. Toshkent. 2005 yil.

6. Jismoniy tarbiya nazaryasi va metodikasi "o'zbek tiliga tarjima" Toshkent 1975.

7. Abdullayev A, Xonkeldiyev Sh. Jismoniy madaniyat nazaryasi va metodikasi. Darslik. Toshkent O'zDJTI, 2005 yil, 300 bet.

8. Salomov. R.S. Jismoniy tarbiya nazaryasi va uslubiyati. 1 jild. Darslik. 2015 yil.

9. Goncharova.O.B. Yosh sportchilarning jismoniy qobiliyatlarini rivojlantirish. O'quv uslubiy qo'llanma Toshkent. O'zDJTI, 2005 yil. 171 bet.

10. Писаренкова Е.П. Развитие специфических координационных способностей у школьников 7-15 лет разных типов конституция. Автореф.:ФГОУ ВПО Вгафкс, 2010. – 20 бет.



**HARBIY XIZMATCHILARNING VATANPARVARLIK
KOMPETENSIYALARINI SHAKLLANTIRISHDA KASBIY
MADANIYATINI RIVOJLANTIRISH BO‘YICHA DAVLAT
SIYOSATINING BUGUNGI HOLATI VA O‘ZIGA XOS XUSUSIYATLARI**

Mavlonov Furqat,

Mirzo Ulug‘bek nomidagi O‘zbekiston Milliy universiteti, “Pedagogika va umumiy psixologiya” kafedrasida mustaqil tadqiqotchisi

Maqolada harbiy xizmatchilarda vatanparvarlik kompetensiyalarini shakllantirish tamoyillari hamda kasbiy madaniyatini yuqori darajada takomillashtirish haqida fikr yuritilgan. Mamlakatimizning mudofaa salohiyatini mustahkamlashda harbiy xizmatchilarning ishtiroki bo‘yicha olib borilayotgan keng ko‘lamli islohotlar masalalarini yoritib berishga harakat qilingan.

Kalit so‘zlar. Harbiy vatanparvarlik, harbiy ta‘lim, kasbiy madaniyat mas‘uliyat, islohot, innovatsiya, Vatan, fuqaro, kursant, xavfsizlik,

**СОВРЕМЕННОЕ СОСТОЯНИЕ И ОСОБЕННОСТИ
ГОСУДАРСТВЕННОЙ ПОЛИТИКИ ПО РАЗВИТИЮ
ПРОФЕССИОНАЛЬНОЙ КУЛЬТУРЫ ВОЕННОСЛУЖАЩИХ В
ФОРМИРОВАНИИ ПАТРИОТИЧЕСКИХ КОМПЕТЕНЦИЙ**

Мавлонов Фуркат,

*Самостоятельный соискатель кафедры «Педагогика и общая психология»
Национального университета Узбекистана имени Мирзо Улугбека*

В статье обсуждаются принципы формирования патриотических компетенций у военнослужащих, а также совершенствование их профессиональной культуры на высоком уровне. Была предпринята попытка осветить вопросы широкомасштабных реформ по участию военнослужащих в укреплении оборонного потенциала нашей страны.

Ключевые слова. Военный патриотизм, военное образование, профессиональная культура, ответственность, реформа, инновации, Родина, гражданин, курсант, безопасность.

**THE CURRENT STATUS AND FEATURES OF THE STATE POLICY
FOR THE DEVELOPMENT OF THE PROFESSIONAL CULTURE OF
THE MILITARY PERSONNEL IN THE FORMATION OF PATRIOTIC
COMPETENCES**

Mavlonov Furqat,

*Department of «Pedagogy and General Psychology», National University of
Uzbekistan named after Mirzo Ulugbek independent researcher*

The article discusses the principles of the formation of patriotic competencies among military personnel, as well as the improvement of their professional culture at a high level. An attempt was made to highlight the issues of large-scale reforms on the participation of military personnel in strengthening the defense potential of our country.

Key words. Military patriotism, military education, professional culture, responsibility, reform, innovation, homeland, citizen, cadet, security.

Vatanparvarlik xalqimizning azaliy qadriyatlaridan hisoblanadi. U mehr-oqibat, Vatan taqdiri uchun qayg‘urish, tashvish va falokatlariga hamdardlik kabi axloqiy fazilatlar sirasiga kiradi. Ayniqsa, harbiy vatanparvarlik umumxalq, umummilliy vatanparvarlikning alohida turi va ajralmas bo‘lagidir. Harbiy vatanparvarlik g‘oyalarini yoshlar qalbiga singdirish O‘zbekiston Respublikasining davlat

siyosatida yana ham muhim ahamiyat kasb etadi. Bugungi kunda ayniqsa, harbiy xizmatchilarimizning kasbiy madaniyatini rivojlantirish davlat siyosati markazida turadi. Bu ehtiyojni esa ma'naviy-axloqiy meros vositasida qondirish samarali natija berishi yaqqol namoyon bo'lmoqda.

O'zbekiston Respublikasi Prezidenti Shavkat Mirziyoyevning tashabbusi bilan mamlakatimiz harbiy sohadagi davlat siyosati, Qurolli Kuchlarimizning mudofaa salohiyatini oshirish borasida islohotlarning yangi bosqichi boshlab berildi. Qurolli Kuchlar Oliy Bosh Qo'mondoni harbiy xizmatchilar bilan suhbatlashib, mansabdor shaxslarning hisobotlarini eshitar ekan, sohada ko'p yillar davomida yig'ilib qolgan jiddiy, tizimli muammolarni ham ko'rsatib o'tib,

“Bular – kadrlar masalasi, qo'shinlarni zamonaviy qurol-yarog'lar bilan ta'minlash, harbiy xizmatchilarni ijtimoiy himoya qilish, yoshlar va harbiy xizmatchilarni harbiy vatanparvarlik ruhida tarbiyalashga taalluqli muammolardir”, – deb ta'kidlagan.

Harbiy vatanparvarlik – umumxalq, umummilliy vatanparvarlikning alohida turi va ajralmas qismi bo'lib, u davlat mustaqilligini mustahkamlash sharoitida yana ham muhim ahamiyat kasb etadi. Shu bois harbiy vatanparvarlikning metodologik asoslari, ilmiy-nazariy xususiyatlarini o'rganish, tadqiq va tahlil qilish har doim dolzarb va muhim axloqiy masala bo'lib qolaveradi.

Harbiy sohada amalga oshirilayotgan harbiy-vatanparvarlik tarbiyasining yana bir muhim tomonlaridan biri bu shaxsiy tarkibni O'zbekiston Respublikasining ichki va tashqi siyosati fan, madaniyat, ijtimoiy, iqtisodiyot, sohada bo'layotgan o'zgarishlar bilan tanishtirib borish. Shu bilan birga harbiylarga Vatanga muhabbat, milliy g'urur, iftixor, munosib farzand bo'lib yetishishga intilish kabi xislatlarni shakllantirishdan iboratdir.

Milliy gvardiya harbiy-texnik institutida ham aynan kelgusida armiyamiz uchun yuksak malakali, vatanparvar kadrlar tayyorlashga qaratilganligi bilan ahamiyatlidir. Ushbu institutda kursantlarga eng ilg'or, innovatsion bilim va ko'nikmalarga ega bo'lishlari, zamonaviy axborot-kommunikatsiya texnologiyalarini, modellashtirish uslublariga asoslangan zamonaviy texnik ta'lim vositalari va jangovar vaziyatlarga imkon qadar to'la moslashishni ta'minlaydigan o'quv uskunalari bilan jihozlash. Nazariy va amaliy mashg'ulotlar davomida jangovar operatsiyalarni olib borish asosiy tamoyil va uslublari, jangovar tayyorgarlik tadbirlarini samarali tashkil etish va rejalashtirish, zamonaviy qurol – aslaha va harbiy texnikadan foydalanish hamda xorijiy tillarni chuqur o'rganish kabi muhim masalalarga katta e'tibor qaratilmoqda. Bundan tashqari, mudofaa ishlari boshqarmalarining chaqiruv va yig'in punktlarida muddatli harbiy xizmatga chaqirilayotgan yoshlar o'rtasidan munosiblarini tanlash, yoshlarni Vatanni himoya qilishdek muqaddas burchini o'tashga qiziqtirish, harbiy kasb egasi bo'lishdek sharafli vazifani ado etishlariga yo'naltirish va nomzodlarni saralash va tanlash bo'yicha komissiyalar ishini shaffof va adolatli o'tishini ta'minlash bo'yicha mudofaa ishlari boshqarmalari oldida turgan eng asosiy vazifalardan biri sanaladi.

Harbiy vatanparvarlikning asosini – yurt tinchligi belgilab beradi. Bugungi tahlikali zamonda Qurolli Kuchlarimiz qudratini oshirish, milliy armiyamizni

tubdan modernizatsiya qilish jarayonlarini yanada chuqurlashtirish, mamlakatimizning mudofaa qobiliyatini mustahkamlash, yurtimiz sarhadlari daxlsizligini ko'z qorachig'iday asrash ushbu metodologiyaning asosiy sharti va kafolati hisoblanadi hamda axloqiy mohiyati quyidagi jihatlarni taqozo etadi: vatanparvarlik, mardlik, eng zamonaviy jang qurollari va vositalarni bilish, ularni har qanday sharoitda qo'llay olish, harbiy qasamyodga sodiq qolib, harbiy burchni hayotining so'nggi daqiqalariga qadar bajarish kabi xususiyati bilan ajralib turadi. Harbiy xizmatchilarning kasbiy madaniyatini shakllantirishda axloqiy ong ham o'z o'rniga ega. Bu esa xizmat jamoalarining manfaatlariga mos keluvchi axloqiy tushuncha, g'oya, qarash, ishonch, tuyg'u kabi hissiyotlar tizimidan iborat bo'lib,

ularning jamiyatdagi, kundalik turmush, xizmat faoliyatidagi xatti-harakatlarida namoyon bo'ladi. Vatanga bo'lgan muhabbat, burchga sadoqat, jamiyat oldida mas'ullik, milliy g'urur va iftixor hissiyotlaridir.

Tahlillar shuni ko'rsatmoqdaki, bugungi kunda dunyoning ko'pgina davlatlari xavfsizlikni ta'minlash, zamonaviy tahdidlarga qarshi kurashish samarasini oshirish maqsadida, qator tadbirlarni amalga oshirmoqdalar. Ushbu tadbirlar doirasida ahamiyatga molik jihatlari sifatida davlatlar Milliy gvardiyasining tuzilganligi yoki uni takomillashtirishga katta e'tibor qaratilayotganini ko'rsatish mumkin.

Mamlakatimiz xavfsizligini ta'minlash, zamonaviy tahdidlarga qarshi kurash samaradorligini oshirishda harbiy bo'linmalar hamda o'quv yurtlar eng asosiy, hal etuvchi vazifalarni bajaradilar. Chunki, harbiy xizmatchilardagi yuqori professional tayyorgarlik, eng zamonaviy qurol-yarog' va texnikalar bilan ta'minlanishi nafaqat mudofaa va fuqarolar xavfsizligida muhim ahamiyatga ega balki vatanparvarlik tuyg'usini ruvojlantirishda ham poydevor sanaladi. Ular jamoat tartibini saqlash bo'yicha kundalik vazifalaridan tashqari ichki xavfsizlikni ta'minlash, alohida shaxslarni, o'ta muhim davlat obyektlari va yuklarini qo'riqlash, ichki qurolli nizolarni bartaraf etish, qurollangan jinoyatchilar, terrorchi tashkilotlar jangari guruhlarini tor-mor etish bo'yicha muhim vazifalarni bajarishga ham jalb etilishi mumkin. Bu yuksak va mas'uliyatli vazifalarni vijdonan hal etishda esa kasbga sadoqat va kasb madaniyati normalariga rioya etish tushunchasi yotadi. Zamonaviy sharoitlardagi harbiy yoki qurolli mojarolarda muvaffaqiyatga uchta asosiy omil orqali erishiladi:

- yuqori ruhiy tayyorlik, sadoqatlilik hamda vatanparvarlik;
- professionallik hamda harakatlarning uyushganligi;
- zamonaviy qurol-aslaha va texnikalar.

Bu omillarning har biri birinchi darajadagi ahamiyatga ega hisoblanadi va ushbu uch omilning birontasining bo'lmashligi qolgan ikki omilni ham samarasini yo'qqa chiqaradi. Shu boisdan, bo'linmalar kasbiy tayyorgarligini tashkillashtirishda, mutaxassislik fanlarini, ularning mazmun-mohiyatini belgilashda yuqorida ta'kidlangan uch omilga erishish asosiy maqsad sifatida belgilanishi kerak.

O'zbekiston Respublikasi Qurolli Kuchlarining asosini tashkil etuvchi Mudofaa vazirligida ham keng miqyosdagi islohotlar amalga oshirilib, mamlakatimizning geostrategik joylashuvini hisobga olgan holda, harbiy okruglarning tarkibiy tuzilishi va vazifalari tubdan qayta ko'rib chiqildi. Mudofaa vazirligining barcha birlashma va qismlarining tarkibiy tuzilmasi to'liq yangilandi. Bo'linmalarga jangovar tayyorgarlik bilan to'laqonli shug'ullanish, harbiy xizmatchilarning kasbiy malakasini oshirish va o'z yo'nalishi bo'yicha vazifalarni aniq bajarish uchun tayyor bo'lishiga alohida e'tibor qaratildi.

Mudofaa vazirligi xalqdan uzilgan, alohida tashkilot bo'lib qolganligi

Prezidentimiz tomonidan keskin tanqid qilinib, uni ta'minlash masalalariga mahalliy hokimliklar ham keng jalb etilishi belgilab qo'yildi. Yangi qabul qilingan Mudofaa doktrinasida O'zbekistonning mudofaa sohasidagi siyosati bo'yicha prinsipial yondashuvlar, ularni qo'llash asoslari, Qurolli Kuchlar oldida turgan vazifalar, shuningdek, milliy armiyamiz qurilishi va rivojlanishini davom ettirish bo'yicha istiqbolli yo'nalishlar belgilab berildi. Ushbu Doktrinada mamlakatimiz Qurolli Kuchlari tarkibiga yaqinda tashkil etilgan Milliy gvardiya ham kirishi belgilab qo'yildi.

Albatta harbiy xizmatchining haqiqiy vatanparvarlik kompetensiyalari asosida shakllanishida harbiy ta'limning o'rni va roli beqiyos. Harbiy ta'lim sohasida amalga oshirilgan keng qamrovli islohotlar natijasida, oliy harbiy ta'lim muassasalarining huquqiy me'yoriy, ilmiy-metodik va moddiy-texnik ta'minoti mustahkamlandi, oliy harbiy ta'lim muassasalari mutaxassisliklarining Davlat ta'lim standartlari ishlab chiqildi, o'quv jarayoniga zamonaviy pedagogik va axborot texnologiyalari tatbiq qilindi. Shular bilan bir qatorda bugungi kunda, Qurolli Kuchlarimiz tarkibini sifat jihatidan butunlay o'zgartirish va ularni bugungi kun talablariga javob beradigan,

zamonaviy fikrlash qobiliyatiga ega bo'lgan ofitser kadrlar bilan to'ldirish imkonini bermoqda. Glabollashuv jarayonida axborotlar oqimining tez sur'atlar bilan kengayib borayotganligi, fan va texnika taraqqiyotida bo'layotgan tezkor o'zgarishlar, yangiliklar, kursant va tinglovchilarning axborot kommunikatsiya texnologiyalaridan savodxonlik darajasining oshib borishi barcha ma'lumotlarni faqat dars jarayonida ular ongiga singdirish imkoniyatini bermaydi. Ushbu masalani optimal hal etishning asosiy shakli mustaqil ta'lim hisoblanadi. Oliy harbiy ta'lim muassasasi harbiy xizmatchilari bilan tashkil etiladigan mustaqil ta'lim oldida turgan vazifalarni ta'limiy-tarbiyaviy xarakteriga ko'ra bir necha guruhlarda tasnif etish mumkin:

– dars jarayonida olingan bilim, malaka va ko'nikmalarni mustahkamlashga qaratilgan vazifalar.;

– tanlangan kasbi bo'yicha hayoti davomida egallagan bilimlarni xotirada qayta jonlantirish va boyitishga yo'naltirish yuzasidan vazifalar.

Bunda avval egallangan bilimlarni faollashtirish, kursant ongida qayta jonlantirish maqsadida topshiriqlar beriladi.

– ijtimoiy hayotda doimiy zarur bo'ladigan vaziyatlar uchun didaktik xarakterdagi vazifalar.

– kursantni ilg'or fan-texnika yutuqlari haqida chuqur bilim bilan qurollantirishga, kreativ tafakkurini shakllantirishga, ijodiy faoliyatga undovchi vazifalar.

– bo'lajak ofitserning kasbiy kompetensiyasini rivojlantirishga, qobiliyatini namoyon etishga yo'naltirilgan vazifalar.

– ofitser uchun zarur bo'lgan qaror qabul qilish, mantiqiy fikrlash kompetensiyalarini rivojlantirishga qaratilgan vazifalar.

Harbiy ta'lim muassasasi harbiy xizmatchilarining kasbiy kompetensiyasini shakllantirishda mustaqil ta'lim uchun tanlanadigan materiallar o'ziga xos xarakterga egadir. Tanlangan material ijtimoiy hayotiy mazmunga ega bo'lishi, dolzarb masalalar haqida qiziqarli voqea-hodisalarga boy bo'lishi, ularni hayotga faol tayyorlashga xizmat qilishi nazarda tutiladi.

Darhaqiqat bo'lg'usi harbiy xizmatchilar ham ta'lim jarayonida nazariy bilim va amaliyot qatorida vatanparvarlikni va kasbga bo'lgan hurmatni parallel ravishda olib borishni o'rganib boradilar. Yurtboshimizning "... shaxsiy tarkib ma'naviy jihatdan zaif bo'lsa, ya'ni, askar va ofitserlarimizda jangovar ruh, Vatanga mehr va sadoqat, uning taqdiri uchun mas'uliyat bo'lmasa yoki ularning o'rtasida beparvolik hukm sursa, bunday holat nihoyatda noxush oqibatlariga olib kelishi mumkin" deganlari harbiylarimizga yanada mas'uliyat yuklaydi. Bu fikrlarga hamohang tarzda sohibqiron Amir Temur bobomiz ham quyidagi fikrlarini bildirganlar: "G'animni to'g'ri baholay bilmaslikdan ko'ra og'irroq kulfat yo'q. Xatoga yo'l qo'yimaslik uchun har bir ishni ko'p o'ylab, sergaklik va ehtiyotkorlik bilan qildim", degan fikrlari bugungi kunda ham harbiy xizmatchilarimizga maktab vazifasini o'taydi.

Harbiy xizmatchilarda milliy qadriyatlarga, ilg'or an'analarga, axloqiy tamoyillarga, yuksak madaniyatga sodiqlik kabi insoniy fazilatlarini hosil qilmasdan turib vatanparvarlik tuyg'usini shakllantirib bo'lmaydi. Chunki O'zbekistonning qariyb 31 yillik mustaqil taraqqiyot yo'liga nazar tashlansa, vatanparvarlikni ro'yobga chiqarish, mard va jasur avlodni voyaga yetkazishga oid keng ko'lamli ishlar amalga oshirilganini ko'rish mumkin. O'zbekistonda barpo etilayotgan fuqarolik jamiyatining asosiy maqsadi ham Vatan ravnaqi, yurt tinchligi, xalq farovonligiga befarq bo'lmagan avlodni shakllantirishdan iborat. Bunda milliy va umuminsoniy qadriyatlar pragmatik asos bo'lib xizmat qiladi. To'siqlar, nomutanosibliklar, hatto jinoyiy harakatlarning oshib borishi ham sof vijdonli kishi qalbida Vatan tuyg'usini, agar u chuqur e'tiqodga aylangan bo'lsa, o'chirolmaydi. Chuqur maqsad va manfaatlarga ega ijtimoiy guruhlar mavjud ekan, umummaqsadni turlicha, goho bir-biriga zid tarzda idrok etish ham saqlanib qoladi. Yangi-yangi avlodlarning tug'ilishi, hayot sahnasiga chiqishi jamiyat oldiga yangi muammolarni ko'ndalang qo'yaveradi;



aynan ushbu uzluksizlik, tadrijiylik ijtimoiy hayotning ham uzluksiz, tadrijiy davom etishini ta'minlaydi. Yoshlarda Vatanga daxldorlik hissini kuchaytirish, Vatanni sevish va asrash tuyg'ularini shakllantirish axloqiy ehtiyojga aylandi. Bugungi kunda bu davlat siyosati markazida turadi. Bu ehtiyojni esa ma'naviy-axloqiy meros vositasida qondirish samarali natija berishi yaqqol namoyon bo'lmoqda. Ayniqsa, harbiy vatanparvarlik umumxalq, umummilliy vatanparvarlikning alohida turi va ajralmas bo'lagidir. Harbiy vatanparvarlik g'oyalarini yoshlar qalbiga singdirish O'zbekiston Respublikasining davlat siyosatida yana ham muhim ahamiyat kasb etadi. Bugungi kunda mamlakatimiz Qurolli Kuchlarining harbiy qudratini oshirish, harbiy xizmatchilarini vatanparvarlik ruhida tarbiyalash, ularning Vatanga, Prezidentga sadoqatini yanada mustahkamlash maqsadida muntazam ravishda chora-tadbirlar amalga oshirilmoqda.

Xulosa o'rnida shuni aytish mumkinki, harbiy xizmatchilarning har tomonlama yetuk ma'naviyatli, malakali, yuqori darajada kasb ko'nikmasiga ega kadr bo'lib yetishishida, avvalambor, vatanparvarlik kompetensiyasini rivojlantirish muhim ahamiyatga ega. Kasbiy madaniyati yuqori, professional tayyorgarlik va insoniy prinsiplarga ega harbiy xizmatchi shubhasiz vatan va xalq oldida o'zining chinakam vazifasini og'ishmay mas'uliyat bilan bajara oladi. Ushbu ko'nikmalarni shakllantirish debochasi esa avvalo oila, so'ngra ta'limdir.

Foydalanilgan adabiyotlar:

1. Rahimov B., Boboyorov R., Babayarov F. Talabalar mustaqil ta'limini tashkil etishning ba'zi masalalari. J// "Ta'lim muammolari" №1. T., 2009. 22-23-b.
2. Temur tuzuklari. Toshkent OZBEKISTON. 2013-y. 135-bet.
3. Mirziyoyev Sh. M. "Qurolli Kuchlarimiz – mamlakatimiz barqarorligi va taraqqiyotining mustahkam kafolatidir".
4. www. Gazeta.uz.
5. Aripov A. 2018-yil 23-fevral kuni qabul qilingan O'zbekiston Respublikasi Vazirlar mahkamasining "Yoshlarni harbiy-vatanparvarlik ruhida tarbiyalash konsepsiyasi" qarori. VATANPARVAR gazetasi 2018-yil.

БЎЛАЖАК МАКТАБГАЧА ТАЪЛИМ ПЕДАГОГЛАРИНИ ИННОВАЦИОН КАСБИЙ ФАОЛИЯТГА ТАЙЁРЛАШНИНГ ПЕДАГОГИК-ПСИХОЛОГИК ХУСУСИЯТЛАРИ

*Акрамов Абдумалик Абдумуталович,
Низомий номидаги Тошкент давлат педагогика университети
“Педагогика” кафедраси доценти, педагогика фанлари доктори*

Ушбу мақолада бўлажак мактабгача таълим мутахассисларини инновацион касбий фаолиятга тайёрлаш жараёнининг ўзага хос педагогик, психологик хусусиятлари ҳақида фикр юритилган. Шунингдек, бўлажак мактабгача таълим мутахассисларини инновацион касбий фаолиятга тайёрлашда педагогик амалиёт, илгор тажрибалар ҳамда ота-оналар билан ҳамкорлик масалалари баён қилинган.

Калит сўзлар: мактабгача таълим, мактабгача таълим мутахассиси, инновацион касбий фаолият, педагогик амалиёт, компетенция, ижодий ёндашув, педагогик вазиятлар, илмий дунёқараиш.

ПЕДАГОГО-ПСИХОЛОГИЧЕСКИЕ ОСОБЕННОСТИ ПОДГОТОВКИ К ИННОВАЦИОННОЙ ПРОФЕССИОНАЛЬНОЙ ДЕЯТЕЛЬНОСТИ БУДУЩИХ ПЕДАГОГОВ ДОШКОЛЬНОГО ОБРАЗОВАНИЯ

*Акрамов Абдумалик Абдумуталович
доцент кафедры «Педагогика» Ташкентского государственного
педагогического университета имени Низами, доктор педагогических наук*

Аннотация: В данной статье обсуждаются специфические педагогические, психологические особенности процесса подготовки будущих специалистов дошкольного образования к инновационной профессиональной деятельности. Также озвучены вопросы педагогической практики, передового опыта и сотрудничества с родителями в подготовке будущих специалистов дошкольного образования к инновационной профессиональной деятельности.

Ключевые слова: дошкольное образования, специалист дошкольного образования, инновационная профессиональная деятельность, педагогическая практика, компетенция, творческий подход, педагогические ситуации, научное мировоззрение.

PEDAGOGICAL AND PSYCHOLOGICAL FEATURES OF PREPARATION FOR INNOVATIVE PROFESSIONAL ACTIVITIES OF FUTURE TEACHERS OF PRESCHOOL EDUCATION

*Akramov Abdumalik Abdumutalovich
Associate professor of the Department of Pedagogy of the Tashkent State
Pedagogical University named after Nizami,
Doctor of Pedagogical Sciences*

Abstract: This article discusses the specific pedagogical, psychological features of the process of preparing future preschool education specialists for innovative professional activities. Issues of pedagogical practice, best practices and cooperation with parents in preparing future preschool education specialists for innovative professional activities were also voiced.

Key words: preschool education, specialist of preschool education, innovative professional activity, pedagogical practice, competence, creative approach, pedagogical situations, scientific worldview.

Ўзбекистон Республикасини янада ривожлантириш бўйича Тараққиёт стратегиясида “мактабгача таълим муассасалари тармоғини кенгайтириш ва ушбу муассасаларда болаларнинг ҳар томонлама интеллектуал, эстетик ва жисмоний ривожланиши учун шарт-шароитларни тубдан яхшилаш, болаларнинг мактабгача таълим билан қамраб олиншини жиддий ошириш ва фойдаланиш имкониятларини таъминлаш, педагог ва мутахассисларнинг малака даражасини юксалтириш” [1] каби йўналишлар белгиланиб, бу борада Ўзбекистон Республикаси Президенти томонидан мактабгача таълим тизимини ривожлантириш бўйича алоҳида дастур ишлаб чиқиш, ушбу тизимни бошқариш инфраструктурасини такомиллаштириш вазифаси қўйилиб, илмий-методик таъминотни ривожлантиришга алоҳида эътибор қаратилмоқда.

Республикаимиз ҳукумати мактабгача таълим олдига қўяётган вазифаларнинг аксарияти педагог-тарбиячиларнинг касбий маҳорати ва бошқарувчилик салоҳиятига боғлиқ. Бугунги кунда мактабгача таълим тизими олдига қўйилаётган мақсадларга эришиш, тарбияланувчиларнинг хилма-хил фаолиятини уюштириш, уларни билимли, одобли, эътиқодли, меҳнатсевар, баркамол инсон қилиб ўстириш педагог-тарбиячи зиммасига юклатилади. Шу сабабдан мактабгача таълим соҳасидаги ислохотларнинг бевосита давоми сифатида Ўзбекистон Республикаси Мактабгача таълим вазирлигининг 2018 йил 7 июлдаги 4-сонли ҳайъат йиғилиши қарори билан мактабгача таълим муассасалари учун “Илк қадам” давлат ўқув дастури [2] тасдиқланган. Мактабгача таълим муассасасининг мазкур давлат ўқув дастури Ўзбекистон Республикасининг илк ва мактабгача ёшдаги болаларни ривожланишига қўйиладиган Давлат талабларига мувофиқ ишлаб чиқилган меъёрий-ҳуқуқий ҳужжат бўлиб, унда мактабгача таълим муассасасининг мақсад ва вазифалари, ўқув-тарбиявий фаолиятнинг асосий ғоялари ифодаланган, шунингдек, болани таълимнинг кейинги босқичига ўтишидаги асосий компетенциялари белгиланган.

Бу ўз навбатида мактабгача таълим тизимида педагогик жараёнларни инновацион педагогик технологияларни қўллаган ҳолда ташкил этиш зарурлигини юзага келтиради. Бўлажак педагог-тарбиячиларни касбий-маънавий жиҳатдан тайёрлаш учун олий педагогик таълим жараёнида маърузалар, амалий ҳамда лаборатория машғулотларини ўтказиш, улар мазмунини янги ёндашувлар асосида бойитиш, шунингдек, педагогик амалиёт, маънавият кунлари ва соатларини такомиллашган дастурлар ёрдамида ташкил этиш тақозо қилинмоқда.

“Педагогика” энциклопедиясида “...инновацион фаолият янгилианишнинг ижодий томонини билдириб, мавжуд тафаккур ва ҳаёт тарзи, меҳнат воситалари, предмет ва усуллар, ижтимоий тузилма ва технологияларни ўзгартиришга қаратилган ҳар қандай ижодий фаолликда намоён бўлади. Ҳар қандай инновациянинг заминиде инсоннинг ижодий фаолияти ётади. Ижодий фаолиятни тафаккур ва ҳаёт тарзини ўзлаштиришга олиб келадиган инновацион фаолият даражасига кўтарилиши инновацияга бўлган субъектив (мотив, эҳтиёж) ва объектив омилларнинг мавжудлигини тақозо этади” [3; 137-б.] дейилади.

Мактабгача таълим самарадорлигини таъминлашда педагог-тарбиячилардан ҳар томонлама чуқур педагогик-психологик тайёргарлик, ҳар бир тарбияланувчининг ўзига хос жиҳатлари ҳақида аниқ маълумотга эга бўлиш талаб этилади. Жумладан, ҳар бир педагог-тарбиячи ўзининг шахсий режасини тузишда куйидаги талабларга риоя қилиши лозимлиги ҳақида талабаларда зарур кўникмалар ва тасаввурлар ҳосил қилиниши керак:

- вужудга келадиган педагогик муаммоларни башорат қила олиши; бунинг учун бўлажак педагог-тарбиячи педагогик жараёнда вужудга келадиган

муаммоларни олдиндан кўра билиш ва уни бартараф этиш лаёқатига эга бўлиши лозим.

- вужудга келадиган муаммоларни бартараф этиш методларини ўзлаштириши;
- бўлажак педагог-тарбиячи вужудга келган муаммоларни бартараф этишнинг энг қулай усулларини танлай ва қўллай олиши;
- тарбияланувчиларга педагогик таъсир кўрсатиш, уларни қўллаб-қувватлаш маҳоратига эга бўлиши;
- ҳар бир тарбияланувчига индивидуал ёндаша олиши;
- тарбияланувчилар билан оммавий тадбирларни ташкил эта олиш кўникмасини эгаллаши;

- тарбияланувчиларни китобхонлик, китобсеварликка ундай олиши кабилар. Бўлажак педагог-тарбиячи касбий маҳорати болаларни жадал ривожлантириш, мактаб таълимига самарали тайёрлаш имконини беради. Педагог-тарбиячиларнинг фаолиятини педагогик, психологик, ташкилий-методик жиҳатдан ўрганиш натижалари шуни кўрсатдики, тарбияланувчиларнинг ўқув фаолияти самарадорлигини оширишда педагог-тарбиячининг шахсий сифатлари ва унинг касбий тайёргарлиги катта аҳамият касб этади. Шунга кўра, педагог-тарбиячининг касбий маҳоратга эга бўлиши, билимдонлиги ва креативлиги тарбияланувчиларда онгли фаоллик ҳамда мустақилликни таркиб топтиришнинг асосий омили ҳисобланади.

Педагогик амалиёт даврида бўлажак педагог-тарбиячининг мактабгача таълим муассасасида амалга оширадиган ишлари уларда касбий маҳоратни шакллантиришда муҳим аҳамият касб этади. Педагогик амалиёт даврида бўлажак педагог-тарбиячиларда ўз касбига мойиллик, педагогик фаолиятга ижодий ёндашиш, ўзи эгаллаган замонавий билимларни амалий тажрибасида қўллаш, раҳбарлик кўникмаларини эгаллаш, тарбияланувчи шахсини педагогик-психологик жиҳатдан ўрганиш, талил қилиш, маданий-оммавий тадбирларни ташкил этиш методларини ўзлаштириш каби кўникмалар фаоллашади ҳамда мустаҳкамланади. Буларнинг барчаси талабаларни тарбиячилик фаолиятига тайёрлайди. Шу билан бир қаторда бўлажак педагог-тарбиячилар ўз касбий фаолиятлари давомида амал қиладиган бир қатор қоидаларни ҳам ўзлаштиришлари керак. Улар:

- тарбияланувчиларда онгли интизомни таркиб топтириш;
- болаларга нисбатан адолатли муносабатда бўлиш;
- гуруҳдаги фаол тарбияланувчиларни қўллаб-қувватлаш ва уларга ёрдам кўрсатиш;
- тарбияланувчиларнинг мустақил фаолиятларини муносиб рағбатлантириш;
- тарбияланувчилар билан топшириқлар устида тизимли ишлаш ва бу жараёнда уларни фаоллаштириш;
- гуруҳ тарбияланувчилари орасида тарбиявий тадбирларни тизимли тарзда ташкил этиш кабилар.

Шу билан бир қаторда бўлажак мактабгача таълим мутахассисларини инновацион касбий фаолиятга тайёрлашда маърузалар, амалий ва лаборатория машғулоти давомида диалогга киришиш, фанга оид янги маълумотлар устида ишлаш, мустақил билим олиш, манбалар устида ишлаш ҳамда ўрганган тажрибаларини таҳлил қилиш муҳим ўрин эгаллайди.

Мактабгача таълим муассасаларида гуруҳ фаолиятига раҳбарлик қилиш ўзига хос хусусиятларга эга. Педагог-тарбиячилар болаларда атроф-муҳит, табиат, нутқ ва ҳисоблашга оид дастлабки кўникмаларни ҳосил қилиш билан бир қаторда уларни комплекс ривожлантиришга хизмат қиладиган миллий урф-одатларимизни ҳам сингдирадilar. Улар болаларда жуда ёшлиқдан бошлаб, ҳақгўйлик, бағрикенглик, бирдамлик, ўзаро ёрдам каби сифатларни

шакллантиришга интиладилар.

Бўлажак мактабгача таълим муассасаси педагог-тарбиячилари ижтимоий-сиёсий воқеликни мунтазам кузатиб боришлари, унга ўз муносабатларини билдиришлари алоҳида аҳамиятга эга. Талабалар бугунги кунда рўй бераётган воқеалар, ахборотлар оқимининг жадаллашувига онги муносабатда бўлиш тажрибасини эгаллашлари керак. Уларда ахборотларни саралаш, воқеа-ҳодисаларга объектив муносабатда бўлиш кўникмаларининг ҳосил бўлиши ниҳоятда муҳим. Бўлажак мактабгача таълим муассасаси педагог-тарбиячилари кундалик ижтимоий-сиёсий воқеликларни таҳлил қилиш асосида уларни муносиб баҳолаш, шу асосда атрофдагиларнинг хатти-ҳаракатларига танқидий муносабатда бўлишлари лозим.

Бўлажак мактабгача таълим муассасаси педагог-тарбиячиларининг касбий маҳоратларини ҳосил қилишда таълим-тарбиянинг ижтимоий ҳаёт билан уйғунлигини таъминлаш принципига қатъий амал қилиш керак. Шу асосда бўлажак педагог-тарбиячиларнинг тарбиявий ишларнинг мазмуни, шакллари, воситалари ва методларини ўзлаштиришларига эришилади. Бўлажак педагог-тарбиячилар болаларни ижтимоий фаолиятга жалб этиш методларини ҳам эгаллашлари лозим. Буларнинг барчаси тарбияланувчиларда маънавий хислатларни таркиб топтириш учун асос бўлиб хизмат қилади [4; 93-б.].

Мактабгача таълим муассасаси педагог-тарбиячилар болаларда ижобий хислатларни таркиб топтириш билан бир қаторда, улар хулқ-атворидаги салбий хусусиятларнинг олдини олиш, уларни бартараф қилиш тажрибасига ҳам эга бўлишлари керак. Кўпинча мактабгача таълим муассасасига янги келган болаларда тортинчоқлик, инжиқлик, гуруҳ ҳаётига мослашмаслик каби ҳолатлар кузатилади. Бундай ҳолатларни бартараф этиш, болаларни жамоа ҳаётига мослаштириш, уларни мулоқот вазиятларига олиб кириш, руҳий осойишаликларини таъминлаш педагог-тарбиячиларнинг муҳим вазифалари сирасига киради. Болалар характеридаги салбий жиҳатларни бартараф қилишга кўмаклашиш, уларни тўғрилиқ ва ҳақгўйликка ўргатиш, иродасини мустаҳкамлаш педагог-тарбиячиларнинг муҳим вазифаларидандир. Бунда педагог-тарбиячилар жамоавий таъсир кўрсатиш методидан фойдаланишлари керак. Педагог-тарбиячилар болаларни теварак-атрофдаги воқелик билан таништириш, уларни шу жараёнда иштирок этишлари учун тайёрлаши керак.

Болалар олдига аниқ, ўртача мураккабликдаги вазифалар қўйилгандагина, уларда ташаббускорлик, қизиқувчанлик, фаоллик кўрсатиш истаги намоён бўлади. Натижада болада масъулият ҳисси пайдо бўлади, тарбиячи томонидан билдирилган ишончни оқлашга интилади. Болаларнинг ўз олдларига қўйилган топшириқларни бажара олишлари уларнинг хулқ-атворлари тартибга солинишига кўмаклашади. Бунинг натижасида уларда характер, иродавий хислатлар мустаҳкамланади.

Болалар хулқ-атворидаги ижобий жиҳатларга таяниш орқали педагог-тарбиячи уларни рағбатлантириб, камчиликларини бартараф этишга эришади. Бироқ боланинг камчиликларни мунтазам таъкидлайвериш ижобий натижа бермаслигини бўлажак педагог-тарбиячилар онгига етказиш лозим.

Болаларнинг хулқ-атворини шакллантириш учун педагог-тарбиячи меҳрибон ва талабчан бўлиши керак. Бола хулқ-атворидаги тортинчоқлик, лоқайдлик, ўйинқароқлик, қайсарлик кабиларни педагог-тарбиячилар ота-оналар билан яқиндан ҳамкорлик қилишлари талаб этилади.

Мактабгача таълим муассасалари таълим-тарбия жараёнини ташкил этиш ва бошқаришда ота-оналар ҳамда маҳалла билан ҳамкорликни амалга ошириш ҳам муҳим аҳамият касб этади. Болаларда меҳнатсеварлик, синчковлик, зийраклик, ишчанлик, масъулиятлилик каби ахлоқий сифатларни қарор топтиришда педагог-тарбиячининг ўрни беқиёс бўлиб, бундай масъулиятли вазифани улар

олий педагогик таълим муассасаларида ўқиш жараёнидаёқ англаб етишлари керак.

Кўриниб турибдики, мактабгача таълим, унда фаолият кўрсатаётган педагог-тарбиячилар олдида қўйиладиган вазифалар мураккаб ва кўп қирралидир. Шунинг учун ҳам бўлажак педагог-тарбиячиларда илмий дунёқараш асослари, юксак маънавий хислатлар, жамоа, жамиятда ўзини тута билиш кўникма ва одатларини таркиб топтириш соҳасида тизимли тарзда иш олиб бориш талаб этилади.

Фойдаланилган манбалар:

1. Ўзбекистон Республикаси Президентининг 2017 йил 7 февралдаги “Ўзбекистон Республикасини янада ривожлантириш бўйича Ҳаракатлар стратегияси тўғрисида”ги ПФ-4947-сон Фармони. Ўзбекистон Республикаси қонун ҳужжатлари тўплами, 2017 й., 6-сон, 70-модда.

2. Ўзбекистон Республикаси Мактабгача таълим вазирлигининг 2018 йил 7 июлдаги 4-сонли ҳайъат йиғилиши қарори билан тасдиқланган мактабгача таълим муассасалари учун “Илк қадам” давлат ўқув дастури.

3. Педагогика: энциклопедия. 2 – жилд./ тузувчилар: Жамоа.- Тошкент: “Ўзбекистон миллий энциклопедияси” давлат илмий нашриёти. 2015, 368 б.

4. “Мактабгача таълим муассасаларида таълим жараёнининг сифати ва самарадорлигини такомиллаштириш: муаммо ва ечимлар” мавзусидаги республика илмий-амалий конференцияси материаллари. Т.: ЎзПФИТИ. LESSON PRESS. 2017 йил 15 сентябрь. 168 бет.



ЧИЗМАЧИЛИК ДАРСЛАРИНИ ТАШКИЛ ЭТИШДА ТАЪЛИМ МЕТОДЛАРИНИНГ ЎРНИ ВА АМАЛИЙ АҲАМИЯТИ

Тураев Хумойиддин Абдугаффорович

*Термиз давлат университети Тасвирий санъат ва муҳандислик графикаси
кафедраси мудири*

Аннотация: Ушбу мақолада таълим методлари асосида чизмачилик дарсларини самарали ташкил этиши методикаси ҳақида асосли маълумотлар келтирилган. Мақола бўлажак ўқитувчиларнинг касбий ва лойиҳалаш компетентлигини ривожлантириши бўйича педагог-олимлар томонидан олиб борилган тадқиқот натижалари асосида ёзилди.

Калит сўзлар: метод, технология, интерфаол, лойиҳалаш, компетентлик, индивидуал, кейс, конструкция, ўйин, графика.

РОЛЬ И ПРАКТИЧЕСКОЕ ЗНАЧЕНИЕ ОБРАЗОВАТЕЛЬНЫХ МЕТОДИК В ОРГАНИЗАЦИИ УРОКОВ ЧЕРЧЕНИЯ

Тураев Хумойиддин Абдугаффорович

*Заведующий кафедрой изобразительного искусства и инженерной графики
Термезского государственного университета*

Аннотация: В данной статье представлена обоснованная информация о методологии эффективной организации уроков рисования на основе образовательных методов. Статья написана на основе результатов исследования ученых-педагогов по развитию профессиональной и проектной компетентности будущих учителей.

Ключевые слова: метод, технология, интерактивный, дизайн, компетентность, индивидуальный, ключи, конструкция, игра, графика.

THE ROLE AND PRACTICAL SIGNIFICANCE OF EDUCATIONAL METHODS IN THE ORGANIZATION OF DRAWING LESSONS

Turaev Khumayiddin Abdugafforovich

*Head of the Department of Fine Arts and Engineering Graphics of Termez State
University*

Annotation: This article provides reasonable information about the methodology of effective organization of drawing lessons based on educational methods. The article is written on the basis of the results of a study by scientists and teachers on the development of professional and project competence of future teachers.

Keywords: method, technology, interactive, design, competence, individual, keys, construction, game, graphics.

Кириш. Бўлажак чизмачилик фани ўқитувчиларининг лойиҳалаш-конструкторлик компетентлигини ривожлантиришда ўқув машғулотлари, айниқса, амалий машғулотларни ташкил этишда таълим методлари ва технологияларини танлашга алоҳида эътибор қаратилиши зарур. Таълим методлари ва технологияларини тўғри танлаш қуйидаги натижаларга эришишни кафолатлайди: талабаларда графика фанлари асосларини пухта ўзлаштиришга бўлган қизиқиш ва мотивацияни ҳосил қилиш; уларнинг ўқув-билиш фаоллигини ошириш; талабаларнинг мустақил, танқидий ва ижодий фикрлаш қобилиятига эга бўлишини таъминлаш; талабалар томонидан графика фанлари асосларини ўқитиш сифатини яхшилаш; графика фанларини ўқитиш самарадорлигини ошириш.

Таълим методи – ўқув жараёнининг мажмуавий вазифаларини ечишга йўналтирилган ўқитувчи ва талабаларнинг биргаликдаги фаолияти усули бўлса,

таълим методикаси эса муайян ўқув предметини ўқитишнинг илмий асосланган метод, қоида ва усуллар тизими ҳисобланади [1].

Педагогик технология – таълим шакллари тақомиллаштириш вазифасини кўзлаган ўқитиш ва бошқаларни ўзлаштиришнинг барча жараёнларини техника ва инсон омилларида, уларнинг биргаликдаги ҳаракатлари воситасида яратиш, тадбиқ этиш ва аниқлашнинг изчил методи [1].

Замонавий шароитда таълим тизимида инновацион характерга эга методлар ҳам қўлланилмоқда. Улар орасида энг кенг оммалашган методлар ягона ном билан номланувчи интерфаол таълим технологиялари саналади [2].

Интерфаол таълим таълим самарадорлигини оширишнинг энг мақбул йўли сифатида эътироф этилаётган таълим тури ва ўқитиш шакли саналади.

“Интерфаол таълим” (ингл. “interact”, рус. “интерактив”; “inter” - ўзаро, “act” - ҳаракат қилмоқ) - талабаларнинг билим, кўникма, малака ва муайян ахлоқий сифатларни ўзлаштириш йўлидаги ўзаро ҳаракатини ташкил этишга асосланувчи таълим [2].

“Интерфаол методлар” - талабаларнинг билим, кўникма, малака ва муайян ахлоқий сифатларни ўзлаштириш йўлидаги ўзаро ҳаракатини ҳамда ўқитувчи билан ҳамкорликларини ташкил этишга хизмат қиладиган методлар [2].

Бу турдаги методлар интерфаол таълимнинг муҳим таркибий элементи ҳисобланади. Ҳозирги кунда интерфаол методларнинг 100 дан ортиқ тури мавжуд бўлиб, ўқув материалининг характери, талабаларнинг ёш ва психологик хусусиятларидан келиб чиққан ҳолда таълим жараёнида уларнинг ҳар бирини самарали фойдаланиш мумкин [3].

Тадқиқот методологияси. Чизмачилик фанидан амалий машғулотларда интерфаол таълим методларидан самарали фойдаланишга эътибор қаратилди. Бунда, энг аввало, амалий машғулотлар учун уларнинг характерли хусусиятларини инобатга олган ҳолда қутилган натижани таъминлай олиш имкониятига эга қуйидаги: интерфаол методлар, стратегиялар, график органайзерлар ва ўйинлар танланди.

Ушбу таълим методлари талабаларда ижодий фаолият малакаларини ва жамоавий ижодий ишлашни ташкил этиш кўникмаларини ҳосил қилишда муҳим аҳамиятга эга.

Амалий машғулотлар учун танланган интерфаол методлар:

1. “Effective practical project” (Самарали амалий лойиҳа) методи.

Технологиянинг мақсади. Талабаларда яқка, жамоавий гуруҳ билан ишлаш, ижодий ва ташкилотчилик фаолияти, назарий билимларини ишлатиш ҳамда ишга маъсулият билан ёндашувни шакллантириш ҳамда лойиҳалаш-конструкторлик кўникмаларини шакллантиради.

Технологиянинг шarti. Янги детал лойиҳасини чизиш, уни дизайн талабида бажариш ва конструкциясини куриш. Масалан: Тасмали транспорттерда узатилаётган тупроқ, кўмир, шағал ва бошқалар манзилга етганда, ўз-ўзидан итарилиш ва юк кучи таъсирида тушаётгандаги чизган траекторияси параболани ҳосил қилади. Ушбу ҳолатни ҳисобга олган ҳолда ҳимоя мосламасининг лойиҳаси бажарилсин ва конструкцияси курилсин (1-расмга қаранг).

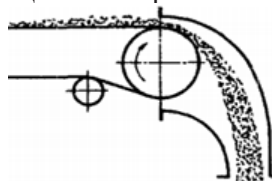

Жиҳозлар. Масаланинг шartiга оид тарқатма материаллар, лойиҳалаш-конструкторлик иш фаолияти учун зарур бўладиган асбоб-ускуналар (циркул, ўлчагич, штангинциркул, ўчиргич, қалам, чизмачилик доскаси, кўргазмали плакатлар, конструкцияланган детал намуналари в.х.).

1-расм. Тасмали транспорттер.

Технологиянинг тафсилоти. Амалий машғулотларда уч иштирокчидан иборат кичик гуруҳ шакллантирилади ва қуйидаги ролларга ажратилади:

1. Лойихачи. 2. Дизайнер. 3. Конструктор. Гуруҳдаги ҳар бир талабага детал лойиҳасини чизиш вазифаси топширилади. Ҳар бир талабанинг детал лойиҳалари эксперт гуруҳи томонидан баҳоланади, гуруҳдаги битта энг мақбул детал лойиҳаси танлаб, тасдиқдан ўтади. Тасдиқдан ўтган детал лойиҳаси асосида детал конструкцияси гуруҳдаги иштирокчилар фаолиятида қурилади, моделлаштирилади ва қуриш технологияси бажарилиб, тайёр детал ҳолатига келтирилади. Ҳар бир гуруҳнинг тайёр маҳсулоти эксперт гуруҳ томонидан баҳоланиб, кўйилган баҳолар изоҳлаб берилади [4].

2. “We create creative projects” (Креатив лойиҳалар яратамиз) методи. Ушбу метод жамоавий ишлашга мўлжалланган бўлиб, гуруҳдаги барча талабалар ҳамкорликда яъни уларга ўқитилган бўлим бўйича лойиҳалар ва конструкциялар яратиш топшириғи берилади. Гуруҳли тарзда ҳамкорликда детал лойиҳалари чизилади ва энг креатив (ноанъанавий) деб топилган лойиҳалар устида иш олиб борилади. Талабалар ўзлари ўзаро келишган ҳолатда детал лойиҳаларини танлаб олади. Танлаб олинган детал лойиҳаси асосида детал конструкцияси қурилади, моделлаштирилади ва қуриш технологияси бажарилиб, тайёр детал ҳолатига келтирилади. Иш ниҳоясига етганда гуруҳ талабалари томонидан кўргазма уюштирилади ва намойиш кўрсатилади [5].

3. Кейс-стади (“Ўқув кейслари”) интерфаол методи ёрдамида талабаларнинг билим, кўникма ва малакалари даражаси баҳоланади. Мазкур метод муаммоли таълим методидан фарқли равишда реал вазиятларни ўрганиш асосида аниқ қарорлар қабул қилишга асосланади. Агар у ўқув жараёнида маълум бир мақсадга эришиш йўли сифатида қўлланилса, метод характерига эга бўлади, бирор бир жараёни тадқиқ этишда босқичма-босқич, маълум бир алгоритм асосида амалга оширилса, технологик жиҳатни ўзида акс эттиради.

Кейснинг баёни: Бирор график масалани ечишдан олдин унинг шартини тушуниб ва ечиш кетма-кетлигини аниқлаб олиш зарур. Масалан, саралаш (тақсимлаш) мосламаси схемаси берилган, бунда янгидан лойиҳаланаётган деталнинг бир нечта намуналарини (моделини) доскада чизиб кўрсатиш мумкин.

Кейс топшириғи ва саволи: 2-расм, а) да саралаш (тақсимлаш) мосламаси схемаси берилган. Шундай детални лойиҳалангки, шарчалар гоҳ ўнг, гоҳ чап туйнукка тушишини ва ташқарига чиқиб кетишини таъминланг.

Фойдаланиш учун манбалар: Тураев Х. “Бўлажак чизмачилик фани ўқитувчиларининг лойиҳалаш компитентлигини ривожлантиришнинг графикавий асослари”. -Т.: Монография. “LESSON PRESS”. 2021 й. 47-48 б.

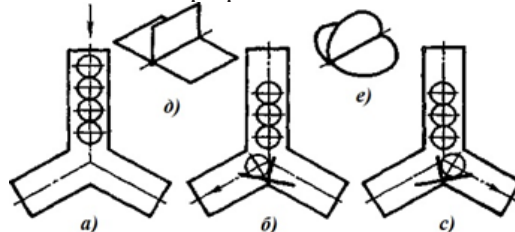

2-расм. Саралаш (тақсимлаш) мосламасининг схемаси

Талабалар учун методик кўрсатмалар:

- Бундай масалаларни ечишда ўқитувчи томонидан аввало масала берилишидаги “саралаш (тақсимлаш)” сўзининг маъноси тушунтирилади;
- Берилган мосламанинг иш бажарувчи вазифаси ҳақида маълумот берилади;
- Саралаш (тақсимлаш) мосламаси учун лойиҳаланаётган деталнинг бир нечта намунаси чизиб кўрсатилади.

Кейсни ечиш жараёни: Талабалар топшириқни бажаради ва ечимни тақдим этади.

Ўқитувчининг ечими: Саралаш мосламаси камерасига T шаклидаги тўсқич

ўрнатилиши лозим. Унинг геометрик шакли тарновларнинг кўндаланг қисмига боғлиқ бўлади. Кўндаланг кесими квадрат шаклида бўлса, мослама 2-расм, д) дагидек, айлана бўлса 2-расм, е) дагидек тайёрланади.

Шарчаларнинг гоҳ чапдаги туйнукка ўтиши 2-расм, б) да, гоҳ ўнг томондаги туйнукка тушиши 2-расм, с) да берилган.

4. “Designer-constructor” (Лойихачи-конструктор) ролли ўйинида талабалар томонидан турли вазифаларни бажарувчи мутахассислар (лойихачи, рассом, дизайнер, конструктор) ролларига тақсимланиб конструкторлик буюроси муҳити ҳосил қилинади, яъни талабалар ролли фаолиятни бажарадилар. Бу орқали уларни келгуси меҳнат фаолиятига тайёрлаш, ўзларини ишлаб чиқариш муҳитида тасаввур қилиш ва бунинг натижасида улар реал ҳолатни акс эттиради. Бу эса талабаларни тезроқ ўзларини касб эгаси сифатида кўришлари ва касбга бўлган қизиқларини, шу билан бирга фаолиятда учрайдиган қийинчилик ва муаммоли вазиятларга тайёр бўлиб боради.

5. “Энг тўғриси топиш” ўйини талабаларда чизмаларни ўқиш ва таҳлил қилиш масалаларини такомиллаштириш, стандарт талабига доир билимларни таркиб топтиришда ёрдам беради.

Ўйиннинг шарти. Деталнинг яққол тасвирига мос бир нечта кўринишлари орасидан енг тўғриси топиш (3-расмга қаранг).



3-расм. Деталларнинг кўринишларига оид кўрғазмали плакат

Мақсад. Талабаларда чизмаларни ўқиш ва таҳлил қилиш масалаларини такомиллаштириш, стандарт талабига доир билимларни таркиб топтириш.

Жиҳозлар. Диаметри 250 мм ли бешта доира ясалади ва биттасининг диаметри тўртга, қолганлари учга бўлинади ва маркази билан туташтирилиб секторлари ҳосил қилинади. Тўрт секторли доирага тўртга турли деталларнинг чизилган яққол тасвирлари қўйилади. Учта секторли доираларга ҳар бир деталнинг уч хил вариантдаги кўринишлари чизиб чиқилади (3-расмга қаранг). Тўрт секторли доирага қўзғалмас, қолганлари унга уринадиган ҳамда айланадиган қилиб жойлаштирилади. Уч секторли доиралардаги кўринишлар марказдаги деталларга мос келадиган вазиятда жойлаштирилиши лозим.

Ўйиннинг тафсилоти. Ўқитувчи ўртадаги қўзғалмас доирага чизилган тўрт хил деталнинг яққол тасвирларини кўрсатиб, атрофидаги айланадиган доираларда тасвирланган уч хил вариантдаги кўринишлар ичидан енг тўғри, стандарт талабидаги кўриниш (лар)ни топиб, ўртадаги деталнинг яққол тасвирига мослаб айлантириб қўйиш лозимлиги тушунтирилади. Бу вазифани бажаришда чизмачиликдаги кўринишларга оид барча стандарт талабларни қондирадиган вариант танланиши зарурлиги таъкидланади [6].

Талабалар уч хил кўринишда тасвирланганлар ичидан енг тўғри вариантни топишга қийналсалар, уларга стандарт талабини, яъни детални енг кам кўриниш

оркали тасвирлашга аҳамият бериш кераклиги еслатиб ўтилади.

Деталларнинг яққол тасвирларига мос энг тўғри кўринишларни биринчи бўлиб аниқлаган талаба ғолиб ҳисобланади.

Хулоса. Шундай қилиб, бўлажак чизмачилик фани ўқитувчиларининг лойиҳалаш компетенлигини AutoCAD график дастури воситасида ривожлантириш мумкинлигини кўриб чиқдик. Энди ушбу деталнинг фазодаги фазиятини AutoCAD график дастурининг янги авлоди ёрдамида ифодалашни, айрим чизмачилик фанидаги мавзулар мисолида кўриб чиқамиз.

Фойдаланилган адабиётлар рўйхати

1. Муслимов Н.А. ва б. “Инновацион таълим технологиялари”. – Т.: Сано стандарт, 2015. – 150 б.

2. Азизхўжаева Н.Н. “Педагогик технология ва педмаҳорат”. Ўқ. қўл. Т.: ТДПУ, 2003 – 176 б.

3. Abdugafforovich T. K. Methodical Recommendations for Developing the Design Competence of Future Drawing Teachers Through the AutoCAD Graphic Program //E Conference Zone. – 2022. – С. 266-272.

4. Тураев Х. А. “INVERSIYA” METODI VOSITASIDA BO’LAJAK CHIZMACHILIK FANI O’QITUVCHILARINING LOYIHALASH KOMPETENTLIGINI RIVOJLANTIRISH METODIKASI: DOI: <https://doi.org/10.53885/edinres>. 2021.60. 46.026 Turayev Xumoyiddin Abdug’afforovich TerDU, Tasviriy san’at va muhandislik grafikasi kafedراسи mudiri //Образование и инновационные исследования международный научно-методический журнал. – 2021. – №. 1-Махсус сон. – С. 289-293.

5. Sattarov S. Y., Turayev X. A. METHODS OF CONSTRUCTING SURFACES ON THE BASIS OF GEOMETRICAL CONDITIONS USING AUTOCAD GRAPHICS SOFTWARE //Science and Education. – 2021. – Т. 2. – №. 2. – С. 89-93.

6. Abdugaffarovich T. K. Modeling of the Processes of Development of Professional Thinking of Teachers of the Future Drawing Science //International Journal on Orange Technologies. – 2020. – Т. 2. – №. 11. – С. 7-9.

MOTIVATSIYA VA UNING ILMIY-NAZARIY O'RGANILISH SOHASI

*Oqilova Kamola Sa'dulloevna
Samarqand viloyati pedagoglarni yangi metodikalarga
o'rgatish milliy markazi o'qituvchisi,*

Annotatsiya. Bugungi davrning har bir jabhasida motivatsiya va uni inson faoliyatiga singdirishga doir qarashlar, aniq xatti-harakatlar uchraydi. Maqolada motivatsiya va uning ilmiy-tadqiqot sohasi, nazariyalar, o'ziga xos qarashlar tahlilga tortilgan. Shu bilan birga motivatsiyaga bog'liq tushunchalar, olimlarning ta'riflari, ularning ahamiyatli jihatlari yoritilgan. Mualliflik yondashuvi sifatida izlanishlar jadvallar asosida taqdim qilingan.

Tayanch so'zlar: motiv, ehtiyoj, motivlashtirish, rag'bat, jarayon, faoliyat

МОТИВАЦИЯ И ОБЛАСТЬ ЕЕ НАУЧНО-ТЕОРЕТИЧЕСКОГО ИЗУЧЕНИЯ

*Окилова Камола Саъдуллоевна
Преподаватель национального центра обучения педагогов
новым методикам Самаркандской области,*

Аннотация. В каждом аспекте современного мира есть установки и действия, которые мотивируют и интегрируют его в человеческую деятельность. В статье анализируется мотивация и область ее исследования, теории, уникальные взгляды. При этом разъясняются понятия мотивации, определения ученых, их важные аспекты. В качестве авторского подхода исследование представлено в табличной форме.

Ключевые слова: мотив, потребность, мотивация, побуждение, процесс, деятельность.

MOTIVATION AND THE AREA OF ITS SCIENTIFIC AND THEORETICAL STUDY

*Okilova Kamola Sadulloevna
Assistant in Samarkand region National Center for training pedagogues in new
methodologies*

Annotation. In every aspect of the modern world, there are attitudes and actions that motivate and integrate it into human activity. The article analyzes motivation and the area of its research, theories, unique views. At the same time, the concepts of motivation, definitions of scientists, their important aspects are explained. As an author's approach, the study is presented in tabular form.

Keywords: motive, need, motivation, motivation, process, activity.

Dunyo miqyosidagi globallashuv jarayoni natijasida yuzaga kelgan mamlakatlararo iqtisodiy va madaniy integratsiya turli soha mutaxassislarining rivojlanish davri tendensiyalarini tushunish, o'z-o'zini boshqarish, mavjud bilimlarini takomillashtirishga bo'lgan ehtiyojni tobora kuchaytirmoqda.

Ta'lim muassasalarida o'qitish tizimi va usullaridan foydalanishni samarali tashkil qilish, muayyan yangiliklarni joriy qilishga ochiqlik, g'oyalarni, tashkilot qadriyatlarini yaratish va tizimga kiritish zaruriyatini vujudga keltiradi. Bu jarayonda umumiy o'rta ta'lim faoliyati natijadorligini ta'minlashda pedagog-xodimlarning xatti-harakatlari alohida ahamiyatga ega. Innovatsion faoliyat o'qituvchidan o'z-o'zini doimiy ravishda kasbiy rivojlantirib borishni talab qiladi, uzluksiz kasbiy rivojlanishga esa motivatsiyaning mavjudligi, uning motivatsion tayyorligi muhimdir.

Motivatsiyaning murakkab va serqirraligini tadqiq etish, ko'plab yondashuvlar orqali uning asl tabiati, tarkibini tushunish hamda atroflicha o'rganish alohida tasniflarni talab etadi. Aynan shu sabab olimlar turli atamalardan foydalanganini va bir-biriga o'xshamagan talqinlarini ko'rish mumkin. Ishimizda ushbu nazariyaning asosi bo'lgan motivatsiya va motivatsion tayyorlik aspektining konseptual asoslarini o'rganish, tahlil qilish, aniqlash

hamda bugungi o'zgaruvchan ta'lim muhitida o'qituvchining uzluksiz kasbiy rivojlanishga motivatsion tayyorligini ta'minlash maqsad qilindi

Motivatsiyaning tub mohiyatini tasniflashda ehtiyoj, motiv, motivlashtirish hamda rag'batlantirish kabi tushunchalarning mazmuniga to'xtalish o'rinalidir.

Ehtiyoj – biror narsaga bo'lgan talab; hojat, zarurat, zaruriyat, muhtojlik.

Ehtiyojlar jismoniy, idrok etilgan va idrok etilmagan turlarga ajraladi. Jismoniy ehtiyojlar – bu ish o'rni va yashash joyini o'zgartirish ehtiyoji ko'rinishida namoyon bo'lsa, idrok etilgan ehtiyojlar – mavjud bizga yoqadigan narsalargacha siljish lozim. Idrok etilmagan ehtiyojlar ruhiy bo'lib, bular – ichki rag'batlardir. Umuman olganda, ehtiyojlar – bu shunday narsalarki, ular inson ichida (ichki dunyosida) paydo bo'ladi va o'rinishadi, har xil insonlar uchun etarli darajada umumiy hamda har bir insonda o'z vaqtida ma'lum ko'rinishda individual paydo bo'la oladi. Maqsadning ehtiyoj darajasiga chiqishi motivning kuchiga bog'liq.

Motiv – 1) insonni o'qishga yoki muayyan harakatlarni bajarishga undovchi turli sabablar yig'indisi; 2) o'quvchining ma'lum ehtiyojlarni qondirish bilan bog'liq faoliyatga moyilligi (9; – B. 347). U shaxsdagi xulq-atvorga qaratilgan moyillik va hozirlikni tushuntirib beruvchi sababni nazarda tutadi.

Motiv ilmiy termin sifatida bir qancha ta'riflarga ega, xususan, X.Xekxaufen motivni fikr yuritishning mahsuli – konstruktiv desya, boshqa tadqiqotchilar motivni psixologik hodisa deb izohlaydi. E.G.Azimov va A.N.Shukin motivni faoliyatga ishtiyoq uyg'otuvchi, inson ehtiyojlarini qondirishga bog'liq, tashqi va ichki shart-sharoitning hamjihatligiga asoslangan sub'ektni va insonlarni faollikka chiqaradigan va uning yo'nalishini belgilab beradigan hodisa sifatida ta'riflashgan.

Psixologiyada, jumladan, S.L.Rubinshteyn tomonidan ham shaxsning jamiyatdagi ijtimoiy xulq-atvori, o'zini qanday tutishi, xatti-harakatning amalga oshishi motiv tushunchasi bilan bog'lab talqin qilinadi. Motiv yaqqol faoliyat nuqtai nazaridan qaralib, ehtiyojli yondashuvi mazkur nazariyaning yanada boyishiga sabab bo'ldi. Olim motivning psixologik mohiyatini izohlarkan, faoliyatning manbai bo'lgan va unga undab turgan jonkuyarlik deb atagan [12]. A.N.Leontev motivlarni ikki kategoriyaga bo'ladi: mazmun kasb etuvchi motivlar va stimol-motivlari. Birinchisi ham (ishtiyoq) uyg'otuvchi, ham mazmun kasb etuvchi vazifani bajarsa, ikkinchisi faqat (ishtiyoq) uyg'otuvchi vazifani bajaradi [4; – S. 202-203]. Ushbu masalani yoritishda V.M.Karimova, F.A.Akramovalar ikki jihatni farqlab ko'rsatishadi: a) ichki sabablar, ya'ni xatti-harakat egasining sub'ektiv psixologik xususiyatlari nazarda tutiladi (motivlar, ehtiyojlar, maqsadlar, mo'ljallar, istaklar, qiziqishlar va hokazolar); b) tashqi sabablar – faoliyatning tashqi shart-sharoitlari va holatlari bo'lib, bular ayni aniq holatlarning kelib chiqishiga sabab bo'ladigan tashqi stimullardir [3].

Tadqiqotchi olimlar tomonidan motivlar turlicha klassifikatsiyalanadi. Ularning birida motivlar ikki yo'nalishga, ya'ni birinchisi ularning kelib chiqishi va ahamiyatlilik darajasi, ikkinchisi anglanilish darajasiga ko'ra farqlangan. Shuningdek, kelib chiqishi va ahamiyatiga ko'ra birlamchi va ikkilamchi guruhlarga ajratilgan.

Birlamchi motivlarda tug'ma ehtiyojlar (ovqatlanish, ichimliklarga chanqoqlik, qulay muhit, kasallik va xavfdan qutilish, yaqinlarning farovonligi, to'siqlarni bartaraf etish, o'yin va boshqalar) ifodalansa, ikkilamchi motivlar ijtimoiylashuv (go'zallik, didlilik, poklilik, ehtiyotkorlik, qiziquvchanlik, ishonchlilik, qadr-qimmat, tejamkorlik va samaralilik, ilmlilik, xabardorlilik, ishga qobiliyatlilik, sog'lik va universallik) jarayonida yuzaga chiqadi.

Motivlarning ikkinchi klassifikatsiyasi anglaniladigan va anglanilmaydigan motivlarga bo'linadi. Anglaniladigan motivlar shaxsning anglash vazifasiga tayanadi. Anglanilish ichki va tashqi dunyoda orttirilgan shaxsiy tajribalar bilan bog'langan. Anglanilish jarayonlari shaxsiy diqqatni yoki shaxsning ongida voqealarni anglash va mulohaza qilish qobiliyatini yaratadi. Bunda motiv ilgari sodir bo'lgan harakatdan anglanilgan bo'ladi. Miyaning barcha ma'lumotlarni tabiatan boshqarishi qiyin, shuning uchun ham tez-tez bajariladigan harakatlar va xulq-atvorlar keng darajada anglanilmaydigan motivlar orqali to'g'ridan to'g'ri amalga oshiriladi.

Shu o'rinda motiv hamda motivatsiya tushunchalarini farqlab olish kerak, o'rganilgan adabiyotlarga ko'ra motivatsiya – motivning ongli shakllantirish jarayoni, motivlar motivatsiyaning tuzilmasini tashkil etadi, degan xulosaga kelish mumkin.

“Motivlashtirish – ta’lim oluvchilar faoliyatini ma’lum ehtiyojlardan kelib chiqqan holda, psixologik ta’sir etish yo’llari bilan maqsadga yo’naltirish [9; – B. 347]. Motivlashtirish ta’lim-tarbiya jarayoni ishtirokchilarining xatti-harakatlariga yo’nalish beradi, erishish zarur bo’lgan maqsadlarni belgilaydi. Motivlashtirish ta’lim-tarbiya jarayoni ishtirokchilarining hamkorlikdagi faoliyatini rivojlantirish, takomillashtirish yo’nalishida harakatga keltiruvchi dinamik jarayon hisoblanadi” [9; – B. 348].

Motivlashtirish – bu ruhiy omil bo’lib, shaxs faolligining manbai, sababi, dalili va har xil turli ehtimollaridir. U xodimlarni jonli mehnat faoliyatiga rag’batlantiruvchi kuchli vositadir.

Demak, rag’batlantirish tushunchasi ham motivatsiyaning asosiy tarkibiy qismi hisoblanadi. Rag’batlantirish – “rag’bat” (biror ishga bo’lgan xohish, istak, mayl, ra’y; qiziqtiruvchi, qo’zg’atuvchi omil, sabab; psixologiyada – inson his-tuyg’ulari, ruhiy holatlarini rivojlantiruvchi, uni faollikka undovchi ruhiy ta’sir), “rag’batlanmoq” (manfaatdorlik oshuvi yoki taqdirlash natijasida biror ish, faoliyatga qiziqmoq, rag’bati oshmoq) so’zlarining ma’nosi umumlashgan shakl. Rag’batlantirish – shaxsga va sub’ektlarga tashqi kuchlar bilan ta’sir ko’rsatib faoliyat yuritishga undash.

Rag’batlar ma’lum bir motivlar ta’sirini hosil qiladigan tashuvchilar rolini o’ynaydi. Rag’batlarga alohida predmetlar, boshqa odamlarning faoliyatlari, muloqotlar, majburiyat va imkoniyatlarning tashuvchilari, yaratilgan shart-sharoitlar va ko’pgina boshqa narsalar kirishi mumkin. Bular shaxsga ma’lum bir faoliyat natijasining kompensatsiyasi sifatida taqdim etilishi ham mumkin. Demak, shaxslarni motivatsiyalash uchun turli xil rag’batlardan foydalanish jarayoni rag’batlantirishdir.

Motivatsiya esa inson faoliyatini boshqarishda uning axloqiy mayllaridan foydalanish, deb tushuniladi [9; – B. 348]. Motivatsiya atamasi ilk marta 1880-yillarning boshida psixologlar lug’atida tilga olingan bo’lsa, Vebstr akademik lug’atida motivatsiya – “motivatsiyalash faoliyati yoki jarayon”, deya ta’riflangan [10]. Hozirgi kungacha ilmiy adabiyotlarda motivatsiya muhim omil sifatida bir necha tadqiqotlarda o’rganilgan. Buni quyidagi jadvalda ko’rib o’tamiz (1-jadval):

1-jadval
Motivatsiya tushunchasining talqini

Maslou	Motivatsiya shaxsning biror-bir qismi, tomoni emas, balki uning butun shaxsiyatiga tegishli. Har qanday psixologik yoki fiziologik holat, tanadagi biror bir o’zgarish ham ma’lum darajada motivatsiya bilan bog’liq.
S.L.Rubenshteyn	Ruhiyat orqali hosil bo’ladigan determinatsiya.
G.V.Rogova	Motivatsiya darslar samaradorligini belgilab beruvchi tarkibiy qism.
I.A.Zimnyaya	Insonning har qanday faoliyatini ishga soluvchi mexanizm.
O.S.Vixanskiy, A.I.Naumov	Bu insonni faoliyatga intiltiruvchi, faoliyatning shakli va chegaralarini belgilovchi hamda bu faoliyatga yo’nalish beruvchi, ma’lum maqsadlarga erishishga yo’naltirilgan ichki va tashqi harakatlantiruvchi kuchlar yig’indisi.
A.G.Maklakov	Xatti-harakatni determinlovchi (aniqlab beruvchi) omillar sistemasi.
R.S.Nemov	Xatti-harakatni psixologik va fiziologik boshqarishning dinamik jarayoni.
R.E.Slavin	Bu odamni harakatga keltiradigan va o’sha holatda ushlab turadigan ichki turtki, motivatsiya shaxsning harakatlanish yo’lini ochib beradi.
Nyustrom va Devis	Shaxsni harakatga undovchi kuch, valentlik, istaklar, kutuvlar hamda vositalar uning mahsuli sifatida belgilanadi.

Wigfield, Eccles, Rodriguez	har qanday maqsadga yo'naltirilgan xatti-harakatni amalga oshirish istagi. Muvaffaqiyatga yo'naltirilgan muhitda, masalan, maktablarda, shaxsning motivatsiyasi ko'p jihatdan qilingan tanlovlarni, sarflangan sa'y-harakatlarni, vazifalarni bajarishda qat'iylikni va samarali ishlashni bashorat qilishi mumkin.
Deci, Ryan	Insonning biror narsani amalga oshirish uchun harakat qilishini anglatadi. Motivatsiya – bu rag'batlanishlardan ichki motivatsiyagacha bo'lgan davomiylik. Doimiy amalga oshiriladigan odatlar yig'indisi.
J.Jalolov	Nutqiy faoliyat ko'rsatishga moyillik, shaylik, ichki turtki, nutq mayli.
B.R.Samatova	Jarayon kechishida qo'llab-quvvatlovchi va kerakli shijoatni so'nishiga yo'l qo'ymaslikni ta'minlovchi hodisa.

Ta'lim muassasasining umuman olganda, o'qituvchining intilishlari tashqi muhitdan kirib kelayotgan o'quvchiga, uning bilim darajasini oshirishga qaratilgan bo'ladi. Shunday ekan, global kompetentlik talab qilinayotgan, raqobatbardosh kadrlarni tayyorlash zarurati kuchaygan bir davrda o'zgarishlarga to'g'ri yondasha olishi uchun o'qituvchi faoliyatida va uning uzluksiz kasbiy rivojlanishida motivatsiya tizimini ta'lim oluvchilarning manfaatlariga moslab ishlab chiqish hamda pedagog xodimning o'z-o'zini rivojlantirishga motivatsin tayyorlik kompetentligini takomillashtirib borish lozim. Jumladan, motivatsiyaga berilgan ta'riflarning mazmuni va izlanishlar mohiyatini to'la anglash muhim ahamiyatga ega (2-jadval).

2-jadval

Tadqiqotchilarning motivatsiya tushunchasiga doir yondashuvlari mazmuni

Olimlar	Mexanizm	Jarayon	Holat	Hodisa	Turtki	Istak	Kuch
Maslou		+	+			+	
S.L.Rubenshteyn		+		+	+	+	
G.V.Rogova	+		+				+
I.A.Zimnyaya	+		+			+	
O.S.Vixanskiy, A.I.Naumov		+			+		+
A.G.Maklakov	+	+					
R.S.Nemov		+		+			
R.E.Slavin		+	+		+		
Nyustrom va Devis		+				+	+
Wigfield, Eccles, Rodriguez		+			+	+	+
Deci, Ryan		+	+		+		+
J.Jalolov					+		
B.R.Samatova				+			

Yuqoridagi ilmiy qarashlarni umumlashtirish va tahliliy o'rganish natijasida biz motivatsiyaga ta'limiy nuqtai nazardan quyidagi yondashuvni shakllantirdik, ya'ni motivatsiya – bu o'qituvchi yoki o'quvchi tomonidan o'zining ta'lim berish va olishga, shaxsiy hamda kasbiy manfaatlarini, o'z maqsadlariga erishishni ta'minlashga undaydigan, ehtiyojlarini uyg'otadigan va rag'batlantiradigan kuchlarning doimiy faol jarayonidir.

Xulosa o'rnida shuni ta'kidlash mumkinki, o'rganilgan tadqiqotlar, insonlar faoliyatini motivatsiya qilishga urinishlar, umuman motivatsiya ta'riflari, ushbu

tushunchaga doir talqinlar hozirgi kunda ham har bir sohada shakl-shamoyiliga muvofiq davom etmoqda. Shuningdek, ta'lim sohasi taraqqiyotida asosi, tirgagi bo'lgan o'qituvchini motivatsiyalash jamiyatdagi o'rinini belgilashga, o'z-o'zini anglashga, ichki turtkning kuchlanishiga olib keluvchi usullardan biridir. Aynan tashqi motivatsiyalash uni ichki motiviga hamda faoliyatida uzluksiz kasbiy rivojlanishga tayyorlik motivatsiyasiga yo'naltiradi.

Foydalanilgan adabiyotlar

1. Jalolov J. Chet tili o'qitish metodikasi. – T.: 2012. – 427 b.
2. Зимняя И.А. Педагогическая психология: учебник для вузов. 3-е издание, пересмотренное. – Москва: 2010. – 448 с. – С. 410-413.
3. Karimova V.M. Psixologiya. O'quv qo'llanma. – Toshkent: T.A.Qodiriy nomidagi xalq merosi nashriyoti, "O'AJBNT" markazi, 2002. – 205 b.
4. Леонтев А.Н. Деятельность. Сознание. Личность: Учебное пособие. 2-е изд., стереотипное. – М.: Смысл: Академия, 2005. – 352 с.
5. Маклаков А.Г. Общая психология: Учебник для вузов / – Санкт-Петербург: Питер, 2010. – 583 с. – С.512.
6. Маслоу А. Мотивация и личность. Электрон ресурс: <http://psylib.org.ua/books/masla01/index.htm>
7. Немов Р.С. Психология в 3 книгах. Книга 1. Общие основы психологии. Учебник. – М.: Владос, 2010. – 687 с.
8. Ньюстром, Дж.В., Дэвис, К. Организационное поведение / Дж.В.Ньюстром. К.Дэвис. – перевод с англ, под ред. Ю.Н. Каптуревского. – СПб.: Питер, 2000. – 448 с.
9. Pedagogika: ensiklopediya. II jild / tuzuvchilar: jamoa. – Toshkent: "O'zbekiston milliy ensiklopediyasi" Davlat ilmiy nashriyoti, 2015. – 376 b.
10. Pedagogue. Merriam-Webster.com. Dictionary, 2018. Elektron resurs: <https://www.merriam-webster.com/dictionary/pedagogue>.
11. Рогова Г.В. Методика обучения иностранным языкам в средней школе. – М.: Просвещение, 1991. – 287 с. – С. 5.
12. Рубинштейн С.Л. Основы общей психологии. – СПб.: Питер, 2002. – 720 с.
13. Ryan, R., & Deci, E. (2000). Intrinsic and extrinsic motivations: Classic definitions and New directions. *Contemporary Educational Psychology*, 25, 54-67. doi:10.1006/ceps.1999. 1020.
14. Samatova B.R. Ingliz tilini o'qitishda nofilologik yo'nalish talabalarining motivatsiyasi (yurisprudensiya yo'nalishi misolida). P.f.f.d.dis. – Toshkent, 2020. – B. 15. – 172 b.
15. Slavin, R, E. (2012). *Educational psychology*. New York: Pearson.
16. Wigfield, A., Eccles, J. S., & Rodriguez, D. (1998). The development of children's motivation in school contexts. *Review of Research in Education*, 23, 73-118.

FIZIKA FANIDAN MASALALAR YECHISHDA INTEGRALLASH QOIDASIDAN FOYDALANISH

*Xusanov Zafar Jo'raqulovich,
pedagogika fanlari falsafa doktori (Phd) Navoiy davlat konchilik va
texnologiyalar universiteti "Umumiy fizika" kafedrasida dotsenti*

ИСПОЛЬЗОВАНИЕ ПРАВИЛА ИНТЕГРИРОВАНИЯ ПРИ РЕШЕНИИ ЗАДАЧ ПО ФИЗИКЕ

*Хусанов Зафар Журакулович,
доктор философских наук (PhD) доцент кафедры "Общая физика"
Навоийского государственного горно-технологического университета*

USING THE RULE OF INTEGRATION IN SOLVING PROBLEMS IN PHYSICAL SCIENCE

*Khusanov Zafar Jurakulovich.
doctor of philosophy in Pedagogical Sciences (Phd) Navoi State University of
mining and Technology associate professor of the Department of General Physics*

Annotasiya: Maqolada fizikadagi masalalarni yechish usuli bilan bog'liq masalalar ko'rib chiqiladi. O'quvchilarga fizik hodisalarning mohiyati turli usullar yoki metodikalar bilan tushuntirilgan bo'lsada, masalalarning yechish yo'llarining o'ziga xos metodikasi mavjuddir. Agar berilayotgan hodisa jarayonida qaysidir kattalik vaqt bo'yicha o'zgarsa, u holda masala echishda integrallash usulidan foydalaniladi. Shuningdek, fizika fanidan amaliy mashg'ulotlarni bajarishning fanni o'qitish samaradorligini oshirishdagi ahamiyati. Ko'p hollarda kattaliklar nafaqat vaqt, balki boshqa parametrlarga bog'liq holda ham o'zgaradi. Umuman olganda qaysi kattalik ko'rilayotgan hodisa jarayonida o'zgarib tursa, shu parametr bo'yicha deferensiallanib, oxirgi natijani toppish uchun hodisaning minimum va maksimum oralig'lar aniqlanib, integrallash talab etiladi. Integral usuli orqali yechiladigan masalalarda real holatdagi hodisalarni fizik jarayonlari o'rganiladi. Bu esa talaba va o'quvchilarga masalada namoyon etilgan fizikaviy hodisani to'laroq tushinishga, uzlashtirishga imkon beradi.

Kalit so'zlar: Fizika, fan o'qitish, masalalar yechish, mexanika, laboratoriya mashg'ulotlari, frontal laboratoriya ishi, o'quv samaradorligi.

Аннотация: В статье рассматриваются вопросы, связанные с методом решения задач по физике. Хотя сущность физических явлений объясняется учащимся различными методами или методологиями, существует определенная методология решения проблем. Если какая-то величина изменяется во времени в процессе данного явления, то при решении задачи используется метод интегрирования. А также значение выполнения практических занятий по физике для повышения эффективности преподавания естествознания. Во многих случаях величины меняются не только во времени, но и в зависимости от других параметров. Как правило, величина, которая изменяется в процессе рассматриваемого события, определяется по этому параметру, и для определения конечного результата требуются минимальный и максимальный интервалы события и интеграция. В задачах, решаемых интегральным методом, исследуются физические процессы явлений реального состояния. Это позволяет студентам и учащимся более полно понять физическое явление, проявленное в задаче.

Ключевые слова: физика, преподавание естественных наук, решение проблем, механика, лабораторные занятия, фронтальная лабораторная

работа, эффективность обучения.

Annotation: the article discusses issues related to the method of solving problems in physics. Although the essence of physical phenomena is explained to students by various methods or methodologies, there is a specific methodology for solving issues. If in the process of the given phenomenon some magnitude changes over time, then the method of integration is used in solving the issue. Also, the importance of performing practical classes in Physics in increasing the effectiveness of teaching science. In most cases, the sizes change not only over time, but also depending on other parameters. In general, whichever magnitude changes in the process of the phenomenon under consideration, the minimum and maximum intervals of the phenomenon are determined and the integration is required in order to be differentiated according to this parameter and find the final result. In matters solved by the Integral method, physical processes of phenomena in the real state are studied. This allows students and students to fully understand and reconcile the physical phenomenon that has been namayonized in the matter.

Keywords: physics, science teaching, problem solving, mechanics, laboratory training, frontal laboratory work, educational efficiency.

КИРИШ. ВВЕДЕНИЕ (Introduction). О'quvchilarning fizikani mustaqil o'rganishdagi asosiy omillardan biri fizikadan mustaqil masala yechish amaliyotidir.

Fizikadan masalalar yechish o'quvchilarning nazariy materialni puxta o'zlashtirishlari, asosiy fizik tushunchalar va qonunlarning matematik ifodalarini yodda saqlab qolishlariga yordam beradi, ular olgan bilimlarni amalda tadbiiq qilish malakalarini hosil qiladi. Fizik masala deganda o'quv jarayonida mantiqiy xulosalar, matematik amallar va fizik qoidalar asosida yechiladigan fizik muammo tushuniladi.

Masalalar yechishni o'rganish o'quvchilarning aqliy rivojlanishiga imkon beradi, mantiqiy tafakkur, xotira, diqqat va idrokining o'sishiga yordam beradi. Fizikadan masalalarni yecha olishlik fizika fanini o'rganish va o'zlashtirishning asosiy mezonidir. Fizikadan masalalar yechish jarayonida o'quvchilar tabiat, texnika va turmushdagi turli fizik hodisalarni tahlil qilishda o'z bilimlarini qo'llash uchun bilim va malaka hosil qiladilar, jumladan: chizmalar, rasmlar, grafiklar chizish, hisoblashlarni bajarish, ma'lumotnoma (spravochnik) dan foydalanish, eksperimental masalalarni yechishda asbob-uskunalardan foydalanish uchun bilim va malakalar hosil qiladilar. Masalalar yechish o'qituvchi uchun o'quvchilarning yutuqlarini va kamchiliklarini, shuningdek o'zining o'quv-tarbiya ishlarining samaradorligini doimo kuzatib borishga mumkin bo'lgan aniq barometrdir.

МЕТОДЛАР. МЕТОДЫ (Methods)

O'quvchilarga fizik hodisalarning mohiyati turli usullar yoki metodikalar bilan tushuntirilgan bo'lsada, masalalarning yechish yo'llarining o'ziga xos metodikasi mavjuddir. Agar berilayotgan hodisa jarayonida qaysidir kattalik vaqt bo'yicha o'zgarsa, u holda masala echishda integrallash usulidan foydalaniladi.

Integral cheksiz ko'p sonli kichik hadlarni uzluksiz yig'ish natijasidir. Funksiyani integrallashda uning argumentlarining cheksiz kichik o'sishlari olinadi va funksiyaning bu bo'limlardagi o'sishlarining yig'indisi hisoblanadi. Integrallashda hodisa vaqtida o'zgaruvchi kattalikning o'zgarish chegarasi, yani integralning quyi va yqori chegaralari haqida aniq ma'lumotga ega bo'lish shart. Ko'p hollarda kattaliklar nafaqat vaqt, balki boshqa parametrlarga bog'liq holda ham o'zgaradi. Umuman olganda qaysi kattalik ko'rilayotgan hodisa jarayonida o'zgarib tursa, shu parametr bo'yicha deferensiallanib, oxirgi natijani toppish uchun hodisaning minimum va maksimum oraliqlar aniqlanib, integralash talab etiladi. Integral usuli orqali yechiladigan masalalarda real holatdagi hodisalarni fizik jarayonlari o'rganiladi. Bu esa talaba va o'quvchilarga masalada namayon etilgan fizikaviy hodisani to'laroq

tushinishga, uzlashtirishiga imkon beradi.

Qo‘yidagi jadvalda o‘zgaradigan kattaliklar va ular orqali integrallab topiladigan kattaliklarni keltiramiz.

O‘zgaradigan kattaliklar	Integral yordamida topiladigan kattaliklar
Tezlanish $a(t)$	Tezlik $v(t) = \int_{t_1}^{t_2} a(t) dt$
Tezlik $v(t)$	Kordinata $x(t) = \int_{t_1}^{t_2} v(t) dt$
Burchak tezlanish $\beta(t)$	Burchak tezlik $\omega(t) = \int_{t_1}^{t_2} \beta(t) dt$
Burchak tezlik $\omega(t)$	Burilish burchagi $\eta(t) = \int_{t_1}^{t_2} \omega(t) dt$
Yoqilg‘ning yonish tezligi $u(t)$	Raketa yoqilg‘ining massasi $m(t) = \int_{t_1}^{t_2} u(t) dt$
Tok kuchi $I(t)$	Zaryad miqdori $q(t) = \int_{t_1}^{t_2} I(t) dt$
Quvvat $N(t)$	Ish $A(t) = \int_{t_1}^{t_2} N(t) dt$
Induksiya EYK $E(t)$	Magnet oqimi $\Phi(t) = \int_{t_1}^{t_2} E(t) dt$
Radioaktiv emirilish tezligi $N(t)$	Radioaktiv moddadagi atomlar soni $N(t) = \int_{t_1}^{t_2} I(t) dt$
Kuch $F(x)$	Mexanik ish $A(t) = \int_{x_1}^{x_2} F(x) dx$
Gaz bosimi $P(V)$	Gazning shi $A = \int_{V_1}^{V_2} P(V) dV$
Qattiq jism massasi dm	Qattiq jism inersiya momenti. $I = \int r^2 dm$

1-masala. Radiusi R bo‘lgan idishdan suvni chiqarib tashlash uchun qanday ish bajarish kerak bo‘ladi.

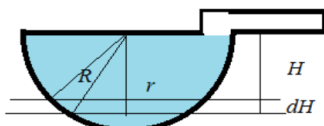

H chuqurlikdagi dH suv qatlamini so‘rib olish uchun bajarilgan dA ishni topamiz.
 H chuqurlikdagi dH suv qatlamining radiusi

Pifogor teoremasiga asosan $r^2 = R^2 - H^2$
 dH suv qatlamining hajmi esa $dV = \pi r^2 dH = \pi(R^2 - H^2)dH$
 suv qatlamining massasi esa $dm = \rho dV = \rho\pi(R^2 - H^2)dH$
 Suvni so‘rib olish uchun bajarilgan ish esa $dA = gHdm = gH\rho\pi(R^2 - H^2)dH$
 tenglikni ikki tomonidan integral olsak.

$$A = \int_0^R gH\rho\pi(R^2 - H^2)dH = g\rho\pi \int_0^R (R^2H - H^3)dH = g\rho\pi \left(R^2 \frac{H^2}{2} - \frac{H^4}{4} \right) \Big|_0^R = g\rho\pi \left(\frac{R^4}{2} - \frac{R^4}{4} \right)$$

Javob: $A = g\rho\pi \frac{R^4}{4}$

2-masala. Massasi m va uzunligi l bo‘lgan bir jinsli ingichka silindrning o‘rtasidan aylanish o‘qiga perpendikulyar o‘qqa nisbatan inersiya momentini topish.

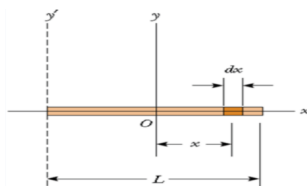

Silindr balandligini l deb olib, uning massasini balandlik bo'yicha o'zgarishini hisobga olgan holda, integrallash qoidasidan foydalanamiz

$$dm = \lambda dx = \frac{m}{l} dx \quad r^2 = x^2$$

$$I = \int r^2 dm = \frac{m}{l} \int_{-\frac{l}{2}}^{\frac{l}{2}} x^2 dx = \frac{m}{l} \frac{x^3}{3} \Big|_{-\frac{l}{2}}^{\frac{l}{2}} = \frac{m}{3l} \left(\frac{l^3}{8} + \frac{l^3}{8} \right) = \frac{m}{3l} \frac{2l^3}{8} = \frac{1}{12} ml^2$$

3-masala.

Massasi $m=80$ kg bo'lgan parashyutchi uzoq cho'ziladigan sakrashni amalga oshirdi. Havoning qarshilik kuchini tezlikka mutonosib deb hisoblab, qancha vaqt oralig'dan so'ng parashyutchining tezligi harakatning qaror topgan tezligining 0,9 qismiga teng bo'lishi aniqlansin. Qarshilik koeffitsienti $k=10$ kg/s. Parashyutchining boshlang'ich tezligi nolga teng.

Yechilishi.

Parashyutchiga ta'sir qilayotgan kuchlarni geometrik yig'indisini Nyutonning ikkinchi qonuniga tenglashtiramiz.

$$mg - F_q = ma$$

$$mg - F_q = m \frac{dv}{dt}$$

$$dt = \frac{mdv}{mg - kv}$$

Parashyutchining harakati davomida qaror topgan tezligini topishda, unga ta'sir etuvchi qarshilik va og'rlik kuchlarini tenglashtiramiz.

$$mg - F_q = 0, mg = kv, v = \frac{mg}{k}$$

qaror topgan tezlik.

$$t = \int_0^{\frac{9mg}{10k}} \frac{mdv}{mg - kv} = -\frac{m}{k} \ln(mg - kv) \Big|_0^{\frac{9mg}{10k}} = -\frac{m}{k} \ln\left(mg - k \frac{9mg}{10k}\right) = \frac{m}{k} \ln \frac{10mg}{mg} = \frac{m}{k} \ln 10$$

$$t = \frac{80}{10} \ln 10 = 8 \ln 10 = 18,4$$

Хулоса ва тавсиялар. ЗАКЛЮЧЕНИЕ (Conclusion)

Masalalar tanlashga ko'rsatilgan didaktik talabdan tashqari har bir masalani tanlashda o'qituvchi mo'ljallagan maqsadni amalga oshirishi muhim ahamiyatga ega. Har bir tanlangan masala ko'rilayotgan mavzu bo'yicha o'quvchilar bilimini oshirishga qandaydir hissasini qo'shishi lozim. Kattaliklar orasidagi bog'lanish tushunchasini chuqurlashtirishda, tushunchalarni aniqlashtirishda, ideal holatdan real holatga o'tishda integral usuli orqali yechiladigan masalalar katta ahamiyatga ega bo'ladi. Fizikadan masala echish amaliyoti – o'quvchilarning fizikaning hodisa, jarayon, qonun va qonuniyatlarini chuqurroq o'rganishga, fizika tushunchalarning shakllanishiga, fizikaviy tafakkurini rivojlanishiga, olgan bilimlarini amaliyotga qo'llab olish o'quvchini rivojlanishiga, fikrlash doirasini kengayishiga olib keladi

Foydalanilgan adabiyotlar.

1. Tursunmetov va boshq. Fizikadan masalalar to'plami. Akademik litsey va kasb-hunar kollejlari uchun o'quv qo'llanma. –T.: O'qituvchi, 2012.

2. Bueche.F.J., Hech E.T. Theory and problems College Physics. New- York. London.
3. O.M.Zverev, A.V.Permenov "Sbornik zadach po fizike". 2017 g
4. A. G. Chertov, A. Vorob'yev.A. A. "Fizikadan masalalar to'plami", Texnaka oliygoxlarining talabalari uchun o'quv qo'llanma.
5. Xusanov.Z.J., Mardanova.Y.U. // Fizikaga oid masalalar yechishda nimalarga et'bor qaratish lozim?. Fizika o'qitishning dolzarb myammolari. Respublika konferensiya materiallari. Namangan: - 2018y 10-11. 184-186 b.
6. Xusanov.Z.J., Tursunmetov.K.A., Xudoyberdiyev.A.I. "Fizikani takrorlang", (Ma'lumotnoma-qo'llanma)-Toshkent-2012. "O'qituvchi", To'ldirilgan 3-nashi. NMIU.200 b.
7. Khusanov Z.J. The Requirements For Students's Independent Work // The American Journal of Social Science and Education Innovations. ISSN: 2689-100X. Vol.3, Iss 01, Janury 2021.pp. 235-243. (Impact Factor-5,857).
8. Khusanov Z.J. Person-Centered Learning Technology And Its Role In The Repetition And Re-Learning Of Physics // The American Journal of Applied Sciences. ISSN.2689-0992. Vol.3, Iss 04, April 2021. pp. 292-297. (ImpactFactor - 5,634).
9. Атоева М.Ф. Периодичность обучения физике. Аспирант и соискатель. – Москва, 2010. – №6. – С. 41-43.
- 10.M.F. Atoyeva. Interdisciplinary relations in physics course at specialized secondary education. The Way of Science. – Volgograd, 2016. – №9 (31). – P.22-24.
11. M.F. Atoyeva. The significance of periodicity at teaching physics. The Way of Science. – Volgograd, 2016. – № 10 (32). – P.62-64.
12. Атоева М.Ф. Эффективность обучения электродинамике на основе технологии периодичности. The Way of Science. – Volgograd, 2016. – № 10 (32). – P.65-66.
13. M.F. Atoyeva. Use of Periodicity in Teaching Physics. Eastern European Scientific Journal. – Düsseldorf-Germany, 2017. № 4. –P. 35-39.
14. M.F. Atoyeva. Didactic foundations of inter-media relations in the training of university students. International Scientific Journal. Theoretical & Applied Science. p-ISSN: 2308-4944 (print) e-ISSN: 2409-0085 (online). Year: 2020 Issue: 06 Volume: 86, P. 124.
- 15.6.Eshmirzayeva M. A. Personality - oriented approach to education and modern pedagogical technologies. //European Journal of Research and Reflection in Educational Sciences [EJRRES]. - №8. - 2020. - 25 - 30 pp.
- 16.7.Eshmirzayeva M. A., Ataeva M. Application Of The Law Of Conservation Of Energy In Economics. - //The american journal of applied sciences, 2021. - №3(01) USA J., 93 - 103 pp.
- 17.8.Tursunov Q.Sh., Eshmirzayeva M.A., Qorjavov M. Questions of the Methodology of Knowledge in Text books Physics of the New Generation. - // International Journal of Latest Research in Humanities and Social Science (IJLRHSS), №3, 2021. - 18 - 22 rr.
18. 9. Eshmirzayeva M.A., Qorjavov M. Radionuklides in dry atmosperik deposits in 2020 in the site of Karshi //International Jornal for Innovative Engineering and Management Research Research A Peer Reviewed Open Assess International. №4. - 2021.-104 - 106 pp.
- 19.10.Eshmirzayeva M.A. Fizikani o'qitishda kompleksli Keys metodining afzalligi //"NamDU ilmiy axborotnomasi". - Namangan, 2021.- №9. - 590 - 594 betlar.
- 20.11.Eshmirzayeva M.A. Fizikani o'qitishda tanqidiy fikrlash texnologiyasini qo'llash asosida talabalarda kompetentlikni rivojlantirishning metodik asoslari.-// Fizika, matematika va informatika. - Toshkent, №1.- 2022.- 35 - 38 betlar.
- 21.12. Kuvandikov O.K., Salakhitdinova M.K., Eshmirzayeva M.A.. Role of analogy method in forming the competence of future teachers. - //Current research journal of Pedagogics. - Amerika, 2021.- №2(12).- 30 -35 pp.

УҚИТУВЧИНИНГ ИЖТИМОЙ ФАОЛЛАШУВИДА МЕДИА ВА АХБОРОТНИНГ АҲАМИЯТИ

Мадрахимова Феруза Рузимбаевна
Низомий номидаги Тошкент давлат педагогика университети
тадқиқотчиси, доцент

Аннотация: Ушбу мақолада ўқитувчининг ижтимоий фаоллашувида медиа ва ахборотнинг аҳамияти ҳақида сўз боради. Муаллиф педагогик маълумотларга таяниб, мавжуд илмий адабиётлар асосида ўқитувчининг ижтимоий фаоллашувида Медиа ва ахборотнинг аҳамияти бўйича ўзига хос жиҳатларни ўрганган ва таҳлил қилган.

Калит сўзлар: Ахборот, технология, жамият, медиасаводхонлик, интернет, глобаллашув.

THE IMPORTANCE OF MEDIA AND INFORMATION IN THE SOCIAL ACTIVATION OF THE TEACHER

Abstract: This article talks about the importance of media and information in the social activation of the teacher. Based on pedagogical data, the author studied and analyzed specific aspects of the importance of media and information in the social activation of the teacher based on available scientific literature.

Key words: Information, technology, society, media literacy, Internet, globalization.

ЗНАЧЕНИЕ МЕДИА И ИНФОРМАЦИИ В СОЦИАЛЬНОЙ МЕДИАИВИЗАЦИИ УЧИТЕЛЯ

Аннотация: В этой статье рассказывается о важности средств массовой информации и информации в социальной Медиаивизации учителя. Автор, опираясь на педагогические данные, на основе имеющейся научной литературы изучил и проанализировал специфические аспекты значения средств массовой информации и информации в социальной Медиаивизации педагога.

Ключевые слова: информация, технологии, общество, Медиаграмотность, интернет, глобализация.

Кириш қисм (Introduction): Мамлакатимизда сўз эркинлигини таъминлаш, ахборот ва оммавий коммуникациялар соҳасини бошқариш тизимини қайта ташкил қилиш, ижтимоий-сиёсий ва социал-иқтисодий ривожланишнинг муаммоли масалаларини ҳал этишда медиа макон, оммавий ахборот воситаларининг ролини ошириш бўйича сезиларли ишлар амалга оширилди.

Шу билан бирга, соҳадаги ҳозирги ҳолат таҳлили медиа маконда юзага келаётган чақириқларга тезкорлик билан муносиб жавоб қайтариш ҳар қачонгидан ҳам муҳим. Зеро, Президентимиз Ш.М.Мирзиёев: “Тарбия мукамал бўлиши учун эса бу масалада бўшлиқ пайдо бўлишига мутлақо йўл қўйиб бўлмайди. Барчангизга аён, ҳозирги кунда дунё микёсида бешафкат рақобат, қарама-қаршилик ва зиддиятлар тобора кескин тус олмоқда. Диний экстремизм, терроризм, гиёҳвандлик, одам савдоси, ноқонуний миграция, «оммавий маданият» каби хавф-хатарлар кучайиб, одамзот асрлар давомида амал қилиб келган эътиқодлар, оилавий қадриятларга путур етказмоқда. Мана шундай ва бошқа кўплаб таҳдидлар инсоният ҳаётида жиддий муаммоларни келтириб чиқараётгани - айни ҳақиқат ва буни ҳеч ким инкор этолмайди” [1; 505] деган эди. Дарҳақиқат бугун ушбу жараёнда ҳар бир ёшда медиасаводхонликни

шакллантириш ва буни таълим муассасаларида ўқув жараёнлари орқали амалга ошириш ҳар қачонгидан ҳам муҳим.

Асосий қисм (Main part): Янги авлодни ўқитиш, тарбиялаш ва ривожлантириш ахборотга бой муҳитда амалга оширилади. Замонавий технологиялар ўқитувчининг касбий-педагогик фазилатларига, ўқитишда ахборот-коммуникация технологияларидан фойдаланишнинг услубий ва ташкилий жиҳатларига янги талабларни белгилайди.

Бугунги кунда ҳар қандай ўқитувчи ўқув жараёнида фанлардан медиа воситаларини – интернетдаги маълумотларни, элестрон дарсликларни, луғатлар ва маълумотномаларни, тақдимотларни, дастурларни, турли хил алоқа турлари - суҳбатлар, форумлар, блоглар, электрон почталарни ишлатишнинг кўплаб имкониятларига эга.

Медиа воситаларидан фойдаланиш универсал ўқув фаолиятларини тартибсиз шакллантиришдан мақсадга йўналган ва режа асосида шакллантиришга ўтишга ёрдам беради. Албатта, универсал ўқув фаолиятларининг шаклланганлигини баҳолашда медиа кенг қўлланилиши керак. Ўқитувчи ва талабалар ўз фаолиятларини ҳамда натижаларини режалаштирадиган, шунингдек, қайд этадиган ахборот-таълим муҳити уларни шакллантириш учун жуда муҳим аҳамиятга эга.

Медиа билимдонлик нафақат олий таълимдан балки, ўрта таълим мактаб давридан бошланиши керак. Айниқса, бошланғич синфларда ёш бўйича эҳтиёжлари ва имкониятлари доирасида медиа воситаларидан ва ахборот манбаларидан фойдаланиб, ўқув масалаларини ҳал қилиш қобилияти сифатида ўқув медиа билимдонлигини ажратиб кўрсатиш лозим. Кичик ёшдаги ўқувчининг умумий медиа билимдонлиги унинг бир қисми ҳисобланади. Кўпчилик ҳолларда бошланғич синф ўқувчилари умумий медиа билимдонлиги элементларини улардан катталар кундалик ҳаётларида ва касбий фаолиятларида фойдаланишлари даражасида ўзлаштирадилар.

Медиасаводхонлигини шакллантириш масаласининг ҳал этилиши фақат алоҳида ўқув фанлари дастурларида эмас, балки, ўқув фаолиятида моҳияти жиҳатидан боғлиқ бўлган универсал билимдонликни шакллантириш бўйича дастурлар доирасида қайд этилиши керак.

Шахсий билим фаолиятларида фанларни ўзлаштиришда қуйидаги:

- ахборотга танқидий муносабатда бўлиш ва уни танлаб қабул қилиш;
- бошқалар шахсий ҳаётлари ҳақидаги ахборотни ва ахборот натижаларини ҳурмат қилиш каби хислатларни шакллантиришга эътибор қаратилади [2; 273-274].

Ўқув фаолиятларини ўзлаштиришда қуйидагилар таъминланади:

ахборот муҳитида амалга ошириладиган фаолиятлар шароитлари, бориши ва натижаларини баҳолаш;

амалга оширилган фаолиятларни ўқувчиларнинг ўзлари, унинг ўртоғи ва ўқитувчи томонидан баҳолаш ҳамда уларни тузатиш учун рақамли ахборот муҳитида жойлаштирилган фаолиятлар натижаларидан фойдаланиш;

ўқувчининг ўқишдаги ютуқлари рақамли портфолиосини яратиш.

Идрок этиш универсал ўқув фанларини ўзлаштиришда едиди умумтаълим универсал фаолиятларида муҳим рол ўйнайди ва педагог-мутахассисларнинг асосий вазифалари қуйидагилар: ўқувчининг индивидуал ахборот архивларида, таълим муассасаси ахборот муҳитида, ахборот таълим ресурслари минтақавий захираларида ахборот излашни ўргатиш; атроф-олам ва таълим жараёни ҳақида ахборотларни қайд этиш (ёзиб олиш), жумладан, аудио ва видео ёрдамида (ўқувчиларнинг ишларини ва бошқалар)ни ёзиб олиш, рақамлаштиришни ўргатиш; билимларни тизимлаштириш, уларни ташкил этиш ва концептуал

диаграммалар, хариталар, давр йўналишлари ва генеалогик дарахтлар кўринишида тақдим этиш; клавиатура воситасида териладиган матнлардан иборат гипермедиа хабарлар, рақамли маълумотлар, тасвирлар ва товушлар, хабар элементларини яратишни ўргатиш; аудиоқўرғазмали намойиш этиш билан чиқишлар тайёрлаш; ҳақиқий ва виртуал конструкторлар конструктив элементларидан объектлар ва жараёнлар моделларини шакллантиришдан иборат [3; 91].

Медиа коммуникатив ўқув фаолиятларини шакллантириш учун муҳим восита ҳисобланади. Бунинг учун қуйидагилардан фойдаланилади:

- гипермедиа-хабарлар яратиш;
- аудиоқўрғазмали намойиш маҳсулоти билан чиқиш;
- жамоали/шахсий коммуникациянинг боришини қайд этиш (аудио-видео ва матнли ёзув);
- рақамли муҳитда мулоқотлар (электрон почта, чат, видеоконференция, форум, блог).

Ўқувчи ва талабаларнинг медиадан тўғри фойдалана олиш малакаларини шакллантириш тизимли фаолиятли ёндашиш доирасида, ўқув режаси барча фанларини ўрганиш жараёнида содир бўлади. Унинг натижаси ўқувчи ва талабаларни ўқитиш интегратив натижасидан иборат бўлади.

Натижалар ва муҳокамалар (Results and Discussions): Медиа билимдонлигини универсал ўқув фанлари билан уйғунликда шакллантириш дастурига киритилиши таълим муассасасига ва ўқитувчига ҳар бир фан хусусиятларини ҳисобга олиб, турли малакаларни ўзлаштиришда такрорлашларнинг олдини олишларига, турли ўқув курслари мазмунини бирлаштиришни ва синхронлаштиришни амалга оширишларига имкон беради. Ахборот билан ишлаш ва медиа воситаларидан фойдаланишни ўзлаштириш факультатив курслар, тўгараклар, ўқувчиларнинг синфдан ташқари фаолиятлари мазмунига ҳам киритилиши мумкин.

Медиасавоҳонликни шакллантиришда ахборотни қайд этиш, рақамли микроскоп, микрофон, рақамли датчиклардан ахборотларни компьютерга киритиш, тасвирлар, матнларни сканердан ўтказиш, ахборотни сақлаб қолиш, фото ва видео-тасвир қурилмалари, ахборотни кўчириш, сақлаш мосламалари флешкарталар билан аста таништириб бориш зарур. Шунингдек, компьютерда матн яратиш, график маълумотлар, матнни таҳрир қилиш, матнга ўзгаришлар киритиш: сўз ёки матн қисмини ўчириш, алмаштириш, ўрнига қўйиш ва бошқа амаллар воситасида матнни таҳрир қилиш, ахборотни қидириш, компьютер луғатларидан бирор тушунча ёки Интернетдан ахборотни қидириб топиш жараёнларини ўзлаштириш лозим.

Ўқув фаолиятида юқори натижаларга эришиш учун АКТ соҳасидаги функционал саводхонликдан самарали ва тизимли равишда фойдаланишнинг зарурий шarti ички мотивация, ўқитувчининг АКТдан фойдаланган ҳолда дарс ўтказишга бўлган эҳтиёжи ва тайёрлиги, олинган назарий билимларни онгли равишда узатишдир. Бунда амалий кўникмалар амалий педагогик фаолиятга, таълим жараёнида тайёр мультимедиа дастурларидан, Интернетдаги таълим манбаларидан, тармоқ жамоаларида мулоқот қилишдан, ижтимоий хизматлардан фойдаланишдан, ўзларининг сода нарсаларини яратиш ҳамда улардан фойдаланиш жараёни ва мавжуд дастурий маҳсулотлар, ўқув сайтларидан унумли фойдаланиш зарур [4; 113].

Медиасаводхонликни ривожланишида медиа воситалари муҳим аҳамият касб этади. Аввало, кўриш органлари, нерв тизими, фаолият-таянч аппарати учун хавфсиз бўлган медиа воситалари билан ишлаш эргономик услубларидан фойдаланиш. Ўрнини тўлдирувчи машқларни бажариш. Файллар ва папкалар тизимини ташкил қилиш, файллардаги ўзгаришларни эслаб қолиш, файллар ва папкаларни ўзгартириш, файлни чоп этиш;

Иккинчидан, ахборотни ёзиш, қайд этиш. Бевосита камерадан, жумладан, рақамли микроскоп, микрофон, рақамли датчиклардан ахборотларни компьютерга киритиш. Тасвирлар, матнларни сканердан ўтказиш. Ахборотни ёзиб олиш (сақлаб қолиш). Тасвир кўринишида киритилган матнни таниб олиш. Фото ва видео-тасвир курилмалари, ахборотни кўчириш, сақлаш мосламалари флешкарталар билан аста таништириб бориш зарур;

Учинчидан, компьютерда матн яратиш. Бунда клавиатурадан фойдаланиш ва унинг ёрдамида матн яратиш, сўзларнинг тўғри ёзилиши, тиниш белгилари, орфография қоидаларини ўзлаштириб боришлари, шу билан бирга матнни сақлаш, унга ўзгартириш киритиш ва бошқаларни ўрганиш. Матнни териш билан она тили ва чет тилларини ўрганишга интилиш [5; 317];

Тўртинчидан, график маълумотлар. График планшетда расм чизиш (тайёр расмдан нусха олиш, шахсий расмларни яратиш)ни ўрганиш. Оилавий шажара дарахтини яратиш;

Бешинчидан, матнни таҳрир қилиш. Матнга ўзгаришлар киритиш: сўз ёки матн қисмини ўчириш, алмаштириш, ўрнига қўйиш ва бошқа амаллар воситасида матнни таҳрир қилиш. Тасвирларни (слайд-шоу), видео ва аудио ёзувларни таҳрир қилиш;

Олтинчидан, ахборотни қидириш. Компьютер луғатларидан бирор тушунча ёки Интернетдан ахборотни қидириб топиш жараёнлари киради.

Хулоса (Conclusion): Хулоса қилиб айтганда, дарс жараёнида медиадан фойдаланишда педагог-мутахассислар қуйидагиларга:

- ўқувчилар ва талаба ёшларнинг табиий мотивацияси, таълим мақсадлари;
- медиа билимларини ўзлаштириш натижаларини назорат қилиб бориш;
- фан соҳаси бўйича медиадан фойдаланиш самарадорлигини ошириш;
- фан соҳаси бўйича ўзлаштиришни баҳолаб боришда муҳим ҳисобланган рақамли портфолиони шакллантиришга эътибор қаратишлари лозим.

Таълим жараёнида ахборот-коммуникация технологияларидан фойдаланиш ўқув жараёнидаги барча иштирокчиларнинг ахборот компетенциясини шакллантириш оғриқли ва тиканли эмас, балки ижодий, мақсадга мувофиқ ва самарали бўлишини таъминлаш учун ҳал қилиниши керак бўлган кўплаб саволларни ўз ичига олади. Шу билан бирга, компьютер технологиялари фақат ўқитувчининг жонли сўзини ҳеч қачон алмаштирайдиган восита эканлигини унутмаслик керак. Бугунги кунда замонавий ўқитувчи ёш авлод билан ишлайди, уни янги жамиятдаги ҳаётга тайёрлайди, демак у ўзи ҳам замон билан ҳамнафас бўлиши керак. Ўқитувчиларнинг янги технологиялар ва методларни ишлаб чиқишдаги муваффақият даражаси кўп жиҳатдан касбга садоқат, янги нарсаларни ўрганишга бўлган интилиш ва ўз-ўзини тарбиялашга қизиқиш билан боғлиқдир.

Фойдаланилган адабиётлар (References):

1. Мирзиёев Ш. Миллий тарраққиёт йўлимизни қатъият билан давом эттириб, янги босқичга кўтарамиз. – Тошкент: Ўзбекистон, 2018 йил.

2. UNESCO (1999) Recommendations Addressed to the United Nations Educational Scientific and Cultural Organization UNESCO. In Education for the Media and the Digital Age Vienna.

3. Бондаренко Е.А. Теория и методика социально-творческой реабилитации средствами аудиовизуальной культуры. -Омск: Изд-во Сибир. филиала Рос. ин-та культурологии, 2000.

4. Возчиков В.А., Колтаков К.Г. Образование в информационном обществе: некоторые проблемы содержания и организации. -Бийск: НИЦ БиГПИ, 2001.

5. Дўстмухаммад Х. Ахборот мўъжиза, жозибача, фалсафа, -Т.: “Янги аср авлоди” 2013.

FIZIKA DARSLARIDA TEXNIKA XAVFSIZLIGI QOIDALARIGA RIOYA ETISHNING TADBIQLARI

*Karshiboyev Shavkat Esirgapovich,
O'zbekiston- Finlandiya Pedagogika Instituti, Aniq fanlar kafedrasida assistenti*

ПРАКТИКА СОБЛЮДЕНИЯ ПРАВИЛ ТЕХНИКИ БЕЗОПАСНОСТИ НА УРОКАХ ФИЗИКИ

*Каршибоев Шавкат Есиргапович,
Узбекско - Финляндский Педагогический Институт. Доцент кафедры точных наук*

EASURES OF COMPLIANCE WITH THE RULES OF TECHNICAL SAFETY IN PHYSICS LESSONS

*Karshiboyev Shavkat Esirgapovich,
Uzbek-Finnish Pedagogical Institute, Assistant of the Department of Exact Sciences*

Annotatsiya. Maqolada fizika darslarida talabalarning texnika xavfsizligiga rioya qilish qoidalariga haqida, fikrlash ko'nikmalarini, intellektual eksperimental nazariya turlari, tashqi ko'rinishli ruhiy tajribalar, tadqiqot qilingan jarayonning xulosasi haqida fikr yuritiladi. Fizika fani tarixiga nazar solsak, tabiat hodisalari sirlarini kashf qilish va ochishda olimlarning ilm-fan yo'lidagi mashaqqatli mehnatlari, fizik jarayonlar eksperimentlarini olib borishdagi qiyinchiliklarning guvohi bo'lamiz. Shu bilan birga, fizik jarayon mobaynida tasodifan bo'ladigan turli talafotlar tajriba o'tkazuvchilarga zarar etkazgani, hatto hayotga xavf soladigan noxush holatlar ham uchragan. Zamonaviy texnologiyalar rivojlanganligi tufayli bugungi kunda auditoriyadagi mashg'ulotlarda fizikadan demonstratsion mashg'ulotlar va laboratoriya xonalarida laboratoriya mashg'ulotlarini o'tkazishda texnika xavfsizligi qoidalari ishlab chiqilgan va talabalarga ushbu qoidalarni singdirish katta ahamiyatga ega.

Kalit so'zlar: tajriba, fikrlash qobiliyati, tajriba qobiliyati, moddiy texnik muammo, real tajriba, tahlil va sintez, ob'ekt, jarayon, mantiqiy fikrlash.

Annotation. The article will focus on the rules for compliance with technical disaffection of students in physics lessons, thinking skills, types of intellectual experimental theory, external mental experiences, the conclusion of the process under study. Looking at the history of physical science, we witness the hard work of scientists on the path of Science, the difficulties in conducting experiments of physical processes in discovering and revealing the secrets of natural phenomena. At the same time, during the physical process, there were also unpleasant situations in which various casualties, which were accidental, caused harm to the experimenters, even life-threatening. Thanks to the development of modern technologies, today the rules of Technical Safety have been developed when conducting demonstrative physical classes in classrooms and laboratory classes in laboratory rooms, and it is of great importance to instill these rules in students.

Key words: experience, thinking ability, experience ability, material technical problem, real experience, analysis and synthesis, object, process, logical thinking.

КИРИШ. ВВЕДЕНИЕ (Introduction). Fizika darslarida talabalarning fikrlash qobiliyatini rivojlantirishning shakllaridan biri fizikaviy eksperiment bilan shug'ullanishdir. Fizikaviy bilimlarga ega bo'lishni fizikaviy tajribalarsiz amalga

oshirib bo'lmaydi. Bunda ilm-fanning nazariy bilimlari darajasida bosqichma-bosqich, eksperiment nazariy fikrlashning o'ziga xos turidir.

Fizika fani tarixiga nazar solsak, tabiat hodisalari sirlarini kashf qilish va ochishda olimlarning ilm-fan yo'lidagi mashaqqatli mehnatlari, fizik jarayonlar eksperimentlarini olib borishdagi qiyinchiliklarning guvohi bo'lamiz. Shu bilan birga, fizik jarayon mobaynida tasodifan bo'ladigan turli talafotlar tajriba o'tkazuvchilarga zarar etkazgani, hatto hayotga xavf soladigan noxush holatlar ham uchragan. Zamonaviy texnologiyalar rivojlanganligi tufayli bugungi kunda auditoriyadagi mashg'ulotlarda fizikadan demonstratsion mashg'ulotlar va laboratoriya xonalarida laboratoriya mashg'ulotlarini o'tkazishda texnika xavfsizligi qoidalari ishlab chiqilgan va talabalarga ushbu qoidalarni singdirish katta ahamiyatga ega.

МЕТОДЛАР. МЕТОДЫ (Methods). Texnika xavfsizligining umumiy talablari quyidagilardan iborat:

1. Kamida 18 yoshgacha bo'lgan pedagogik ishchilar mehnatni muhofaza qilish, tibbiy ko'rikdan o'tkazilgan va sog'liqqa o'xshash holatlarga zid bo'lmagan pedagogik ishchilar fizika bo'yicha eksperimentlarni o'tkazishga ruxsat berilmaydi. Fizika laboratoriya xonalaridagi tajriba tajribalarni tayyorlash va o'tkazish huquqi berilmaydi.

1. Fizikada namoyish tajribasini olib borgan shaxslar ichki ish jadvali, o'quv mashg'ulotlari jadvali, mehnat va dam olish usullariga mos kelishi kerak.

2. Fizikadagi namoyish tajribasini fizika va zararli va zararli ishlab chiqarish omillari ishlash va talabalarda bo'lishi mumkin:

- elektr toki bilan ishlashda elektr toki urishi;
- suyuqlik va turli xil isitish paytida jismoniy shaxslarni termal kuyishlar;
- laboratoriya buyumlari va shisha qurilmalarda ehtiyotkorliksiz bilan ishlov berish bilan qo'llarni kesish;
- yonadigan va yonuvchan suyuqliklarni noto'g'ri ishlatishda olov paydo bo'lishi.

3. Fizika bo'yicha namoyish tajribasi o'tkazishda quyidagi ma'lumotlar va shaxsiy himoya vositalari, paxtali xalatlar, dielektrik qo'lqop, izlanishlar ko'rsatkichi, va boshqa asboblari.

4. Fizikadagi namoyish tajribasini fizika bo'yicha olib borishda, yong'in xavfsizligi qoidalariga rioya qilinishi, birlamchi yong'inni o'chirish vositalarining joylashuvi. Fizika kabinetining birlamchi yong'indan voz kechish vositasi bilan jihozlangan bo'lishi kerak: ko'pikli yong'in yoki karbonat angidrid yong'ini, qum yostig'i, qum yostig'i va yong'in-treyka plashi.

5. Har bir baxtsiz hodisa haqida, qurbon yoki baxtsiz hodisa uchun guvohnoma darhol institut ma'muriyatiga darhol xabardor qilishlari shart. Agar asbob-uskunalar, qurilmalarning va asboblarining ishlamayotgan bo'lsa, ishlayotgan va muassasa ma'muriyatiga xabar berilishi lozim.

6. Namoyish tajribalari olib borishda umumiy himoya vositalarini kiyish qoidalariga rioya qiling, shaxsiy gigiena qoidalariga rioya qiling va ish joyini toza tuting.

7 Mehnatni muhofaza qilish bo'yicha ko'rsatmalarni bajarmagan yoki buzilgan shaxslar mehnat reglamentiga muvofiq intizomiy javobgarlikga olib keladi va agar kerak bo'lsa, mehnatni muhofaza qilish qoidalari va mehnatni muhofaza qilish qoidalariga muvofiq ravishda olingan.

II. Ishni boshlashdan oldin xavfsizlik talablari

1. Elektr jihozlari bilan ishlashda, shaxsiy himoya vositalarini tayyorlang.

2. Ish uchun kerakli uskunalar va qurilmalarni tayyorlang, ularning mezbonlik etilishini tekshiring, elektr inshootlarini asosli ravishda tekshiring.

3. Fizika idorasining binolarini ehtiyotkorlik bilan shamollasin.

III. Ishlash paytida xavfsizlik talablari

1. Shisha qurilmalari bilan ishlayotganda, eritilgan qirralarni ishlatganda, ular ulanganda kauchuk va shisha naychalarni ishlatib, ular ulanganda, glitserin yoki moyli nelyt bilan qoplangan.

2. Ishlov berishda, agar isitish, pompalash yoki uni quyish uchun idishlar, o'quvchilarning namoyishi tufayli orgshekladan himoya ekranini o'rnatishi kerak va o'qituvchi (o'qituvchi) himoyaga ega bo'lishi kerak ko'zoynaklar.

3. Haqsiz qo'llar bilan issiq suyuqlik bilan qurilmalarni olib, shuningdek, salqin naycha bilan qizarib ketguncha issiq suyuqlik bilan yoping.

4. Centrifugaliya mashinasini namoyish etganda, universal elektr motor, aylanadigan disk, aylanadigan disk, aylanadigan disk va boshqalarni namoyish qilishda, ushbu qurilmalarning barcha turdagi barcha turdagi barcha turdagi elementlarning xizmat ko'rsatuvchanligini namoyish etishda ruxsat etilgan aylanish tezligining chegarasidan oshib ketmang. Talabalarga namoyish stolida jarohat olish imkoniyatini istisno qilish uchun plekkasdan himoya ekranni o'rnatish kerak.

5. Kuchlanish va oqimlarni o'lchash, o'lchash moslamalari bilan o'lchash moslamalarini biriktiruvchi izolyatsiyani biriktiring. Tumanni yig'ishda hozirgi manbai oxirgi manbali ulangan.

6. Ta'lim munosabati sxemalarida ajralib turadigan qismlarni almashtirish, shuningdek, uni ajratish va izolyatsiya qilingan konduktor yordamida ishlab chiqarishni tugatgandan so'ng, uni o'chirish va ishlab chiqaruvchilarni bo'shatishdan keyin.

7. Quvvat yoqilganda ratifikiyalarni o'z ichiga olmaydi va elektr energiyasini yoqmang.

8. To'g'ridan-to'g'ri o'qituvchini (o'qituvchiga) va elektr yassi apparatdan yorug'lik o'quvchilariga, ularning ishlarini namoyish etishda to'g'ridan-to'g'ri zarba berishga ruxsat bermang.

9. Tarmoqsiz elektr asboblari va tarmoqqa kiritilgan qurilmalarni qoldirmang.

IV. Favqulodda vaziyatlarda xavfsizlik talablari

1. Agar elektr asboblari ishida nosozlik aniqlansa, darhol ishlashni to'xtatib va o'chirib. Nosozlikni bartaraf qilgandan keyingina davom eting.

2. Elektr asboblari va ularning sun'iy aylanishlarida qisqa palla bilan darhol tarmoqlarini o'chirib tashlang, eng yaqin yong'in boshqarmasi (kukuni) yong'inni o'chirish vositasi yoki qumni o'chirish uchun o't o'chirish va yong'in markazini o'chirish uchun o't o'chirish .

3. Yonuvchan suyuqlik va uning quyosh talabalarini olib tashlaganda, eng yaqin yong'in boshqarmasida olovni olib tashlang va birlamchi yong'inni o'chirish vositalaridan foydalanib olov olovini o'chirish va olov olovini o'chirishga harakat qiling.

4. Laboratoriya idishlari yoki shisha qurilmalari buzilgan bo'lsa, ular o'z bo'laklarini himoyalangan qo'llar bilan yig'ishmaydi, balki bu maqsad uchun cho'tka va cho'tkadan foydalanishadi.

5. Jarakni olgandan so'ng, jabrlanuvchiga birinchi yordam ko'rsatib, agar kerak bo'lsa, institut ma'muriyatiga xabar bering, agar kerak bo'lsa, jabrlanuvchini eng yaqin tibbiy muassasaga yuboring.

V. Ish oxirida xavfsizlik talablari

1. Elektr moslamalari va qurilmalarini elektr manбайдan ajratib oling.

2. Ish joyini ish joyini shu tarzda oling, uskuna va qurilmalarni kabinetlardagi laboratoriya yordamchisi bilan olib tashlang.

3. Umumiy narsalarni olib tashlang va qo'llaringizni sovun bilan yaxshilab yuving.

4. Fizikaviy laboratoriya xonalarini ehtiyotkorlik bilan shamollasin.

VI. fizikadan laboratoriya xonalarida talabalar uchun ko'rgazmali tarzda quyidagi tavsiyalarni tavsiya qilish mumkin.

1. Qurilmalar, materiallar, uskunalar ish joyida tartib bilan joylashtirish kerak, viqilmasligi uchun ustma-ust turmasligi kerak! (1-rasm)



1-rasm



(2-rasm)

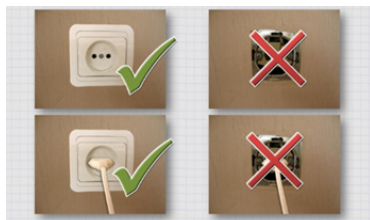

1. Turli jismlarning massalarini o'lchashga mo'ljallangan laboratoriya tarozilarda o'lchashning qiymati ko'rsatilgan maksimal me'yoridan yuklaridan oshib ketmasligi kerak!

2. Shisha qurilmalari bilan ishlashda maxsus ehtiyotkorlikka rioya qilish kerak! Agar laboratoriya shisha idishlari yoki qurilmalari sinsa, qo'llar bilan bo'laklarni yig'maslik, maxsus cho'tka va chelakdan foydalanish lozim! (3-rasm)

3. Optika bo'limigagi tajribalar o'tkazishda qurollanmagan ko'z bilan (himoyasiz, ko'zoynaksiz) turli yorug'lik nurlari (shu'lalar, lazerlar, elektr payvandlash)ga qaramaslik lozim! (4-rasm).

4. Issiqlik manbalari bilan ishlashda iloji boricha ko'proq ehtiyotkor bo'lish, suyuqlikni 60-70 ° C dan yuqori temperaturagacha qizdirmaslik, ochiq spiral bilan elektr isitkishlaridan foydalanmaslik kerak! (5-rasm)

5. O'rnatilgan zanjirning elementlariga tegmaslik faqat rasmdagidek (6-rasm) izolyatsiyalangan vilka (ulanishlar, rozetkalar, uyalar va kalitlar)dan foydalanish kerak!

6. Simob bilan bog'liq qurilma va asboblari (turli xil termometrlar, kunduzgi yorug'lik lampalari, simobli tanometr) bilan ishlaganda alohida ehtiyot bo'lish lozim (7-rasm). Simob bug'lari va birikmalari zaharli bo'lib, inson hayoti uchun xavfli!

6. Simob bilan bog'liq qurilma va asboblari (turli xil termometrlar, kunduzgi yorug'lik lampalari, simobli tanometr) bilan ishlaganda alohida ehtiyot bo'lish lozim (7-rasm). Simob bug'lari va birikmalari zaharli bo'lib, inson hayoti uchun xavfli!

Хулоса ва тавсиялар. **ЗАКЛЮЧЕНИЕ** (Conclusion). Хулоса qilish mumkinki, fizikadan laboratoriya mashg'ulotlarini o'tkazishda xavfsizlik qoidalariga amal qilishni talabalarga o'z vaqtida singdirish bilan o'tkaziladigan fizik tajribalarning sifati va o'zlashtirish samaradorligi ortadi, inson sog'lig'ini himoya qilish ta'minlanadi. Shuningdek texnika xavfsizlik qoidalariga amal qilish talabalarda ongli ravishda laboratoriyalarni bajarish va undan olingan natijalar va ularning tahlil qilish oson bo'lishi kuzatildi.



Foydalanilgan adabiyotlar

1. Анофрикова, С.В. Не учить самостоятельности, а создавать условия для ее проявления Текст.7 С.В. Анофрикова // Физика, в школе. 1995. — № 3. — С.38-45.

2. Атепалихин, М.С. Вопросы- методологии физических измерений при обучении физике Текст. : монография / М.С. Атепалихин, Ю.А. Сауров: — Киров: КИПК и ПРО; 2005. 106 с.
3. Бабанский, Ю.К. Оптимизация процесса обучения Текст. / Ю. К. Бабанский. М.: Педагогика, 1977. - 254 с.
4. Бардин, К.В. Как научить детей учиться Текст. : кн. для учителя / К.В. Бардин. — М.: Просвещение, 1987. 112 с.
5. Башарин, В.Ф. Фундаментальные методы познания физики Текст. : ч. 1 / В.Ф. Башарин. Казань: ИСПО РАО, 1999. - 52 с.
6. Башляр, Г. Новый рационализм Текст. / Г. Башляр. М., 1987. - 600 с.
7. Атоева М.Ф. Эффективность обучения электродинамике на основе технологии периодичности. The Way of Science. – Volgograd, 2016. – № 10 (32). – P.65-66.
8. M.F. Atoyeva. Use of Periodicity in Teaching Physics. Eastern European Scientific Journal. – Düsseldorf-Germany, 2017. № 4. –P. 35-39.
9. M.F. Atoyeva. Didactic foundations of inter-media relations in the training of university students. International Scientific Journal. Theoretical & Applied Science. p-ISSN: 2308-4944 (print) e-ISSN: 2409-0085 (online). Year: 2020 Issue: 06 Volume: 86, P. 124.
10. Eshmirzayeva M. A. Personality - oriented approach to education and modern pedagogical technologies. //European Journal of Research and Reflection in Educational Sciences [EJRRES]. - №8. - 2020. - 25 - 30 pp.
11. Eshmirzayeva M. A., Ataeva M. Application Of The Law Of Conservation Of Energy In Economics. - //The american journal of applied sciences, 2021. - №3(01) USA J., 93 - 103 pp.
12. Tursunov Q.Sh., Eshmirzayeva M.A., Qorjavov M. Questions of the Methodology of Knowledge in Text books Physics of the New Generation. - // International Journal of Latest Research in Humanities and Social Science (IJLRHSS), №3, 2021. - 18 - 22 rr.
13. Eshmirzayeva M.A., Qorjavov M. Radionuklides in dry atmosperik deposits in 2020 in the site of Karshi //International Jornal for Innovative Enjineering and Management Research Research A Peer Reviewed Open Assess International. №4. - 2021.-104 - 106 pp.
14. Eshmirzayeva M.A. Fizikani o‘qitishda kompleksli Keys metodining afzalligi //“NamDU ilmiy axborotnomasi”. - Namangan, 2021.- №9. - 590 - 594 betlar.
15. Eshmirzayeva M.A. Fizikani o‘qitishda tanqidiy fikrlash texnologiyasini qo‘llash asosida talabalarda kompetentlikni rivojlantirishning metodik asoslari.-// Fizika, matematika va informatika. - Toshkent, №1.- 2022.- 35 - 38 betlar.
16. Kuvandikov O.K., Salakhidinova M.K., Eshmirzayeva M.A.. Role of analogy method in forming the competence of future teachers. - //Current research journal of Pedagogics. - Amerika, 2021.- №2(12).- 30 -35 pp.

МАКТАБГАЧА ТАЪЛИМДА STEAM ТЕХНОЛОГИЯСИНИНГ АҲАМИЯТИ ВА ДИДАКТИК МЕХАНИЗМИ

*Дилова Наргиза Гайбуллаевна
Бухоро давлат университети доценти, п.ф.фд.*

*Ашурова Зарина Мухитдиновна
Бухоро давлат университети мустақил тадқиқотчиси*

Аннотация: мақолда мактабгача yoshdagi bolalarni intellektual, axloqiy, estetik va jismoniy jihatdan har tomonlama rivojlantirishda maktabgacha ta'lim tashkilotlarida ta'lim-tarbiya jarayonini tashkil qilishdagi muammolar, ta'lim xizmatlarini ko'rsatishning zamonaviy usullarini joriy etishning dolzarbligi aniqlashtirilgan. Olib borilgan tadqiqot ishi tajriba-sinov ishlari natijalariga asoslangan holda maktabgacha ta'limda xalqaro tajribalarga asoslangan STEAM texnologiyasini qo'llashning didaktik mexanizmi ishlab chiqilgan, mazkur texnologiyani qo'llashda pedagogik – psixologik omillar bayon etilgan va metodik tavsiyalar berilgan.

Kalit so'zlar: intellekt, zamonaviy usullar, xalqaro tajribalar, STEAM texnologiyasi, didaktik mexanizm, pedagogik – psixologik omillar, intellektual salohiyat, innovatsion ta'lim texnologiyalari, mahorat, kasbiy kompetentlik, Fridrix Frebel moduli, Lego-qurilish, konstruksiyalash moduli, Multistudiya moduli, rabototexnika moduli.

ЗНАЧЕНИЕ И ДИДАКТИЧЕСКИЙ МЕХАНИЗМ ИСПОЛЬЗОВАНИЯ ТЕХНОЛОГИИ STEAM В ДОШКОЛЬНОМ ОБРАЗОВАНИИ

*Дилова Наргиза Гайбуллаевна
Доцент Бухарского государственного университета,*

*Ашурова Зарина Мухитдиновна,
независимый научный сотрудник Бухарского государственного университета*

Аннотация: в статье уточняются проблемы организации образовательного процесса в дошкольных образовательных организациях для интеллектуального, нравственного, эстетического и физического развития дошкольников во всех аспектах, актуальность внедрения современных методов оказания образовательных услуг. По результатам проведенной исследовательской работы разработан дидактический механизм использования технологии STEAM на основе зарубежного опыта дошкольного образования, описаны педагогико-психологические факторы применения данной технологии и даны методические рекомендации.

Ключевые слова: интеллект, современные методики, зарубежный опыт, технология STEAM, дидактический механизм, педагогико-психологические факторы, интеллектуальный потенциал, инновационные образовательные технологии, навыки, профессиональная компетентность, модуль Фридриха Фребеля, леги-строительство, строительный модуль, модуль «Мультистудия», модуль робототехники.

SIGNIFICANCE AND DIDACTIC MECHANISM OF USING STEAM TECHNOLOGY IN PRESCHOOL EDUCATION

*Dilova Nargiza Gaybullaevna
Associate Professor of Bukhara State University, p.f.f.d.*

*Ashurova Zarina Mukhitdinovna,
independent researcher of Bukhara State University*

Annotation: in the article, the problems of organizing the educational process in preschool educational organizations for the intellectual, moral, aesthetic and physical development of

preschool children in all aspects, the relevance of introducing modern methods of providing educational services are clarified. Based on the results of the conducted research work, a didactic mechanism of using STEAM technology based on international experiences in preschool education was developed, pedagogical-psychological factors in the use of this technology were described and methodical recommendations were given.

Keywords: intelligence, modern methods, international experiences, STEAM technology, didactic mechanism, pedagogical - psychological factors, intellectual potential, innovative educational technologies, skills, professional competence, Friedrich Frebel module, Lego-building, construction module, Multistudio module, robotics module.

“Мамлакатимизда мактабгача таълим тизимини замонавий талабларга асосланган ҳолда ташкил этиш, болаларни соғлом ва ҳар томонлама етук қилиб вояга етказиш, самарали таълим ва тарбия шакллари ҳамда усулларини жорий этиш, шунингдек, таълим-тарбия жараёнининг ҳажмига, мазмунига ва сифатига эътибор қаратишга оид ислохотлар амалга оширилмоқда. Айниқса, тарбияланувчиларнинг интилишлари, қобилияти ва қизиқишлари устуворлиги, мактабгача таълимнинг мазмуни, шакли, воситалари ва усулларини танлашда инновация технологияларига асосланганлиги, хорижий мамлакатларнинг таълим соҳасида меъёрларни белгилаш тажрибасидан миллий хусусиятларни ҳисобга олган ҳолда фойдаланиш” давлат сиёсати даражасидаги масала ҳисобланмоқда.

“2022–2026 йилларга мўлжалланган Янги Ўзбекистоннинг тараққиёт стратегияси тўғрисида”ги ПФ-60-сонли фармонининг 39-мақсад: Мактабгача таълим тизимида таълим сифатини янги босқичга олиб чиқиш: бунда боғча ҳодимларининг профессионал тайёргарлиги ва маҳоратини ошириб боришнинг такомиллаштирилган тизимини жорий этиш, мактабгача таълим-тарбия жараёнларини илмий асосланган ёндашувлар асосида такомиллаштириш ҳамда тарғим-тарбия беришнинг шакл ва методикаларини халқаро тажрибалар асосида қайта кўриб чиқиш” каби вазифалар белгиланган.

Ўзбекистон Республикаси Президентининг 2018 йил 30-сентябрдаги ПҚ-3955-сон “Мактабгача таълим тизимини бошқаришни такомиллаштириш чора-тадбирлари тўғрисида”ги, Ўзбекистон Республикаси Президентининг 2019 йил 8 майдаги ПҚ-4312-сон “Ўзбекистон Республикаси мактабгача таълим тизимини 2030 йилгача ривожлантириш концепциясини тасдиқлаш тўғрисида”ги қарори, Ўзбекистон Республикаси Вазирлар Маҳкамасининг 2019 йил 13 майдаги 391-сон “Мактабгача таълим ташкилотлари фаолиятини янада такомиллаштириш чора-тадбирлари тўғрисида”ги қарорлари ҳамда соҳага оид бошқа меърий-ҳуқуқий ҳужжатларда белгиланган вазифаларни амалга оширишда ушбу диссертация муайян даражада хизмат қилади.

Ўтган давр мобайнида мамлакатимизда ўсиб бораётган авлодни соғлом ва ҳар томонлама етук вояга етказиш, таълим-тарбия жараёнига самарали таълим ва тарбия шакллари ҳамда усулларини жорий этишга қаратилган мактабгача таълимнинг самарали тизимини ташкил этиш бўйича кенг кўламли ишлар амалга оширилди. Шу билан бирга, олиб борилган таҳлил, болаларнинг мактабгача таълим билан қамровини таъминлаш, мактабгача таълим ташкилотларини замонавий ўқув-методик материаллар ва бадий адабиётлар билан тўлдириш, соҳага малакали педагог ва бошқарув кадрларини жалб қилиш масалаларини ҳал этиш зарурлигини кўрсатмоқда.

Мактабгача ёшдаги болаларни интеллектуал, ахлоқий, эстетик ва жисмоний жиҳатдан ҳар томонлама ривожлантириш учун шароитларни яратиш мактабгача таълим ташкилотларида таълим-тарбия жараёнини ташкил қилишнинг мавжуд тартибини қайта кўриб чиқишни ҳамда мактабгача таълим хизматларини кўрсатишнинг замонавий усулларини жорий этишни талаб қилади. Мактабгача таълимни янада ривожлантиришнинг энг муҳим талабларидан бири таълим-тарбия жараёнига замонавий педагогик ва ахборот-коммуникация технологияларини кенг жорий этиш ҳамда халқаро тажрибаларга асосланган

инновацион педагогик технологияларни қўллаш давр талабидир. Бундай педагогик технологияларга STEAM технологияси яққол мисол бўлади.

Республикамизда мактабгача таълимда STEAM технологиясининг дидактик механизми ишлаб чиқилмаган ва ушбу технологияни самарали қўллашга оид тавсиялар етарли эмаслигидан келиб чиқиб, мазкур тадқиқот ишимиз долзарб ҳисобланади.

Биз жаҳон олимлари тадқиқотларида таълимда STEAM технологиясини босқичма босқич киритиш, мактабгача таълимда STEAM педагогик технологияларини қўллаш, STEAM технологиясининг модуллари асосида болаларга танқидий фикрлашни ўргатиш, STEAM технологиясининг модулар асосида ривожлантирувчи муҳитини ташкил этиш бўйича тадқиқотлар амалга оширилганлигини ўрганиб чиқдик.

Жумладан, олимлардан Д.Н. Штанько, Ю.А. Кузьминанинг олиб борган изланишларини, айнан, STEAM технологиясининг математик тасаввурларни шакллантириш модули бўйича Демина Елена Серафимовна, Голиков Алексей Иннокентьевич, Воронина, Людмила Валентиновна Белошистая, Анна Витальевна Козлова, Валерия Александровна, Е.С. Лихачевалар;

STEAM технологиясининг мактабгача ёшдаги болаларга лего конструкторлаш орқали иқтидорини тарбиялаш бўйича Максаева Юлия Александровна, Чикунова Анастасия Алексеевна, Суриф, Елена Альбертовна, Лусс Татьяна Вячеславовна, Е.А. Родиналар;

STEAM технологиясининг “Робототехника модули” бўйича Н.А. Федотова, О.А. Еник, Л.А. Емельянова, Е.А. Бабушкина, З.Б. Рязанова, С.С. Сорокин, С.В. Солин, Н.А. Дурашова, В.В. Заболоцкая, Л.В. Николаевалар;

STEAM технологиясининг “Табиат билан таништириш модули” бўйича Николаева Светлана Николаевна, Берман, Людмила Михайловна, Ахматгиреева Анастасия Александровна, Димова, Валентина Николаевна, Гордеева Дарья Сергеевна, Шинкарева Людмила Владимировна, Т.А. Гоголева, Драничникова Екатерина Абдувалиевналар илмий тадқиқот ишларини олиб борганликларини таҳлил қилдик.

Мазкур тадқиқот ишимизнинг асосий мақсади: Мактабгача таълимда STEAM технологиясининг дидактик механизмини яратиш ва методик тавсиялар ишлаб чиқишдан иборат бўлиб, бунда куйидаги вазифаларни ҳал қилиш масалаларига алоҳида эътибор қаратдик:

-Мавзуга оид назарий, фалсафий, педагогик - психологик манбаларни ўрганиш асосида мактабгача таълим жараёнида STEAM технологиясидан фойдаланишнинг дидактик механизмини яратиш долзарб муаммо эканлигини асослаш.

-Мактабгача таълимда педагогик жараёни ташкил этишда инновацион ёндашувлардан фойдаланишнинг амалиётдаги аҳволини аниқлаш.

-Мактабгача таълим жараёнида STEAM технологиясининг дидактик механизми моделини яратиш, унинг мазмуни, шакллари, воситалари, усул ва методлари, дидактик шарт – шароитларини белгилаш.

-Мактабгача таълимда STEAM технологиясидан фойдаланишнинг дидактик механизмини яратишга йўналтирилган илмий методик тавсиялар ишлаб чиқиш ва уларнинг самарадорлик даражасини кўрсатиш каби вазифалар ишимизнинг амалий натижасини белгилашга қаратилди.

Тадқиқот ишимизнинг объекти деб мактабгача таълимда STEAM технологиясининг дидактик механизмини тадбиқ этиш жараёнини белгилаб олдик. Бунда биз мактабгача таълим ташкилоти гуруҳларида STEAM технологиясига асосланган педагогик жараённинг мазмуни, шакллари, воситалари, усул ва методларидан предмет сифатида фойдаландик.

Тадқиқот ишимизда адабиётлар таҳлили, кузатув, умумлаштириш,

сўровнома, тест, суҳбат, педагогик эксперимент, математик-статистик ишлов бериш каби усуллардан фойдаландик.

Мазкур тадқиқот иши бўйича олиб борган тажриба синов ишлари натижаларида мактабгача таълим ташкилотларидаги машғулотлар жараёнида STEAM технологиясига асосланган семинар-тренинглар, давра суҳбатлари, очиқ машғулотларни ташкил этиш ва ўтказишга йўналтирилган методик қўлланмалар яратдик.

Мавзунинг долзарблигидан келиб чиқиб, “Мактабгача таълимда STEAM технологияси” (60110200 - Maktabgacha ta’lim) номли ўқув қўлланма ишлаб чиқилди. “Общая педагогика” (60110500-boshlang’ich ta’lim) номли ўқув қўлланма ва “Креатив педагогика” номли дарслик (70110501 – Таълим – тарбия назарияси ва методикаси (магистрлар учун мўлжалланган)), мазмунига Мактабгача таълимда STEAM технологиясидан фойдаланишнинг усул ва методлари, дидактик шарт – шароитларининг мавжуд ҳолати мазкур технологияни қўллашга оид тарбиячилардаги педагогик компетентлик ва маҳорат даражаси ва тарбияланувчилардаги шаклланган билим, кўникма, малакалар даражасини аниқловчи мезонлар, таълимни интеграциялаш асосида мактабгача таълим тарбияланувчиларида ҳаётий кўникмаларни шакллантириш ва ривожлантиришга қаратилган илмий - назарий материаллар киритилди. Тарбияланувчиларнинг профессионал тайёргарлиги ва маҳоратини ошириб боришнинг такомиллаштирилган тизимини жорий этиш, мактабгача таълим-тарбия жараёнларини илмий асосланган инновацион ёндашувлар асосида халқаро тажрибаларга асосланилаётган миллий методика асосида “BEASYBORD” ишлаб чиқилди ва мактабгача таълимда фаолиятлар STEAM технологияси асосида ташкил этилишига оид тарбияланувчиларнинг интеллектуал ривожланишлари жадаллаштириш ва таълим – тарбиявий жараёнлар натижадорлигини кафолатловчи ўқитиш самарадорлигини таъминлашга қаратилган механизмни амалга оширишга доир илмий-педагогик тавсиялар ҳам ушбу адабиётларнинг тегишли мавзуларига сингдирилди.

Бизга маълумки, STEAM-табiiй фанлар, технология, муҳандислик, санъат ва математика фанларини уйғунликда ўқитиш усули бўлиб, STEAM технологияси таълимдан фарқли равишда билимларни алоҳида эмас, ўзаро мутаносиб ҳолда олиб боришни таъминлаб беради. Ўқувчи ўзида ностандарт фикрлаш, муаммога бир нечта ечим топиш ва ижодкорлик кўникмаларини шакллантиради ва бу унинг келажакдаги фаолиятида жуда қўл келади.

STEAM технологияси қуйидаги тамойилларга асосланади:

1. Таълим жараёнини лойиҳалаштириш.
2. Ўқув вазибаларини амалий бажариш.
3. Фаолиятларни интеграциялаш;

STEAM технологиясида фаолиятлар жараёнида қуйидаги фанлар интеграциялашади:

- С – science - табiiй фанлар
- Т – technology - технология
- Е – engineering – муҳандислик
- А – art - санъат
- М – math – математика

STEAM таълимининг таълим беришни ўқув фанлари бўйича эмас, балки “мавзулар” бўйича интеграциялаб олиб бориш;

Билимларни реал ҳаётда қўллаш;

Танқидий тафаккур кўникмаларини ривожлантириш ва муаммоларни ечиш; Билиш компетенцияси, коммуникатив компетенция ва ижтимоий компетенцияларни тарбияланувчиларда ривожлантириш;

Мактабгача ёшдаги болаларда жамоада ишлаш кўникмаларини

ривожлантириш;

Техник фанларга бўлган қизиқишларни ривожлантириш;

Фаолиятда креатив ва инноватсион ёндашув;

Мактабгача ёшдаги болаларга инновацион билим бериш каби ўзига хос афзалликлари мавжуд.

STEAM технологияси Фридрих Фребелнинг дидактик тизими - STEAM таълим модули, Жонли ва жонсиз табиат билан тажриба ўтказиш - STEAM таълим модули, ЛЕГО - қурилиш, конструкциялаш – STEAM таълим модули, Мактабгача ёшдаги болаларда математик ривожланиш, интеллектуал қобилиятлар таълим модули, Робототехника – STEAM таълим модули, “Мултистудия” STEAM таълим модулларига бўлинади. Ушбу модулларнинг ҳар бирининг ўзига хос мақсад ва вазифаси ҳамда қўлланилиш технологияси мавжуд.

Мактабгача таълимда STEAM технологияси доирасида интеграциялашган фанлар асосида модулларда фаолиятларни ташкил этиш, мактабгача таълим ташкилотларида STEAM технологияси доирасида ривожлантирувчи инновацион муҳитни яратиш ҳамда фаолиятлар жараёнида STEAM технологиясининг модуллари асосида фойдаланиш методикаси ишлаб чиқилган. Ушбу методикада STEAM технологияси модулларининг мақсад ва вазифалари ўз ифодасини топган. (1-жадвал)

1-жадвал

№	STEAM технологияси модуллари	Вазифаси
1	Фридрих Фребел модули	мактабгача ёшдаги болаларга санъатни, конструкторлашни, математикани, танкидий фикрлашни, мустақил фикрлашни ўргатади
2	Жонли ва жонсиз табиат билан тажриба ўтказиш модули	мактабгача ёшдаги болаларга давом этаётган ҳодисалар мантиғини ўрганиш, табиат ҳодисаларининг ўзаро боғлиқлигини тушуниш, дунёни мунтазам равишда ўрганиш, табиатда учрайдиган предметларнинг хусусиятларини, уларнинг бир – бири билан ўзаро таъсирга киришишини ўргатади
3	Лего-қурилиш, конструкциялаш модули	мактабгача ёшдаги болаларга фазода фикрлашни, экспериментал фаолиятда ихтиро қилишни, тадқиқотчилик, конструкторлашни ўргатади
4	Мактабгача ёшдаги болаларда математик ривожланиш, интеллект туал қобилиятлар таълим модули	мактабгача ёшдаги болаларнинг фазода фикрлаш, математик билимларни амалий ўзлаштириш кўникмаларини ривожлантиради
5	Робототехника модули	мактабгача ёшдаги болаларда ихтирочилик, муҳандисдек фикрлаш услуги, танкидий вазиятлардан чиқиш қобилияти, жамоада ишлаш кўникмалари (коммуникатив компетенция, ижтимоий компетенция замирида)ни ривожлантиради.
6	Мултистудия модули	мактабгача ёшдаги болаларда эстетик дид, танкидий фикрлаш, фазода фикрлаш кўникмаларни ривожлантиради.

Тажриба –синов ишлари давомида мактабгача ёшдаги болаларда куйидаги кўникмалар ривожланиб бориши кузатилди:

-Табиат ҳодисларини, табиатда учрайдиган буюмларни диққат билан кузатиш;

-Табиат ҳодисларини, табиатда учрайдиган буюмларни доимий равишда таҳлил қилиш;

-Табиат ҳодисларини, табиатда учрайдиган буюмларни бир – бири билан таққослаш ва таснифлаш;

-Деталлар асосида буюмни қайта йиғиш, леголардан мавзу асосида махсус моделларни конструкторлаш;

-Яратаётган моделларга дизайн танлаш орқали ижодий қобилиятларини, фантазияларини намоён этиш;

-Тенгдошлари билан мулоқот қилиш; ўзаро ёрдам; маълумот алмашиш; мустақил қарор қабул қилиш;

-Коммуникатив компетенция, ижтимоий компетенция ва билиш компетенцияларни шакллантириш.

-Боланинг ҳиссий соҳасига, ижодий қобилиятларини ривожлантиришга, меҳнат кўникмаларини шакллантириш;

-Болаларнинг фазода фикрлаши, математик билимларни амалий ўзлаштириш кўникмаларини ривожлантириш;

-Ихтирочилик, муҳандисдек фикрлаш, танқидий вазиятлардан чиқиш, жамоада ишлаш, ўзаро ҳамкорлик қилиш (коммуникатив ва ижтимоий компетенция) кўникмаларини ривожлантириш;

-Математик ривожланиш, интеллектуал қобилиятларни шакллантириш кабилар.

Тажриба – тадқиқотимиз давомида юқоридаги таълим модуллари бўйича машғулотлар ташкил этилганида биз оддийдан мураккабга қараб бориш принципига асосланиб, болаларга математик тушунчалар бериб бордик. Дастлаб элементар математик тушунчалар: ката-кичик, узун-қисқа, кўп-кам, кенг-тор бериб борилди ва дидактик ўйинлар орқали фаолият STEAM лабораторияларида амалий бажариб кўрилди. Математик тасавурларни ривожлантиришда болаларнинг ёш хусусиятлари инобатга олинди, ҳар бир тушунча назарий ва амалий жиҳатдан тушунтирилди.

Натижада, мактабгача ёшдаги болаларда геометрик фигурларни ажрата олиш, мураккаб қиррали предметларни проекциялаш орқали интеллектуал қобилиятларини ривожлантириш, сенсор тарбия орқали тафаккурни бойитиш, дунёқарашини ривожлантириш, болаларни ихтирочилик руҳида тарбиялаш мақсадларига эришилди.

STEAM технологияси асосида машғулотларни ташкил этишда интерфаол усуллардан фойдаланиш, мактабгача таълим тарбияланувчиларига ахборотларни жадал тарзда тақдим қилиш, муаммоли вазиятларни вужудга келтириш, изланувчанлик ва ихтирочиликка асосланган ижодий муҳит яратиш, диалогдан самарали фойдаланиш, болаларни турли дидактик ва ролли ўйинларга жалб қилиш кабилар самарали натижа беришни таъминлайдиган инновацион муҳит яратишга эришилганлиги аниқланди (2-жадвал).

STEAM технологияси асосида модуллар бўйича ташкил этиладиган машғулотларда яратилadиган инновацион муҳитнинг имкониятлари

Машғулот жараёни элементлари	машғулотларда яратилadиган инновацион муҳитнинг имкониятлари
ўқитиш муҳити	Норасмий, самимий, ҳамкорлик, ўзаро ишонч руҳида
режалаштириш	Ўқитувчи ва ҳар бир ўқувчи масъул
талабларнинг қўйилиши	Ўқувчи, ота-она, ўқитувчи талаби асосида
масад ва вазифалар	Ўқувчиларнинг қизиқишлари асосида
ўқитиш	Давлат талаблари, ўқув дастури бўйича ўқувчиларнинг эҳтиёжи ва имкониятларига мувофиқ
ўқитиш методлари	Гуруҳлар, учликлар, жуфтликларда ишлашга йўналтирилади
Баҳолаш, рағбатлантириш	Ўқувчининг ўзи, дўсти, эксперт» ўқувчи ҳамда ўқитувчи баҳолайди.

STEAM технологияси асосида модуллар бўйича ташкил этиладиган машғулотларни ташкил этиш натижасида мактабгача таълим ташкилоти тарбияланувчиларида мустақил фикрлашнинг шаклланиши ҳам ташқи, ҳам ички рағбат орқали таъсир этиш орқали амалга ошади. Мазкур жараёнда тарбиячи (шакллантириш) ва тарбияланувчи (эгаллаш)нинг мақсадга қаратилган фаолияти ҳал қилувчи аҳамият касб этади. (3-жадвал).

Мактабгача таълимда STEAM технологиясига асосланган муҳитда таълим иштирокчиларининг фаолияти

Мактабгача таълимда STEAM технологиясига асосланган муҳитда тарбиячи фаолияти	Мактабгача таълимда STEAM технологиясига асосланган муҳитда тарбияланувчи фаолияти
1.Тарбияланувчиларда нарсас-ходисаларни билишга қизиқишини ҳосил қилиш, индивидуал ҳамда жамоавий хулоса чиқаришга ўргатиш 2.Донимий равишда ўз билим, кўникма ва малакаларини мустаҳкамлаш, педагогик маҳорат ҳамда касбий компетентликни ривожлантириб бориш 3.Тарбияланувчилар билан “субъект-субъект” муносабатларини ўрнатиш орқали уларга янги билимлар бериш, ҳамда уларда ҳаётий кўникмаларни шакллантиришга эришиш 4. Тарбияланувчиларнинг таълим-тарбия олиш ва билимларни эгаллаш жараёнлари ни бошқариш; 5.Мустақил фикрлашнинг шакллантиришга имкон берувчи қонуниятларни билиш жараёнини бошқариш 6.Эвристик ва тадқиқотчилик фаолиятини ташкил этиш 7.STEAM технологиясига асосланган таълим жараёнида эгалланиши зарур бўлган кўникмаларни назорат қилиш ва кейинги ривожини тахмин этиш	1. Нарса ва ходисаларни билишга ижобий мотивацияни ҳосил қилиш бўйича шахсий фаолиятнинг намоён бўлиши 2. Эгалланган билимларни мустаҳкамлаш ва янги билимларни идрок этиш, ўзаро ҳамкорликда фаолиятлар жараёнида янги ахборотларга эга бўлиш 3. Машғулотлар жараёнида муаммоларни таҳлил этиш, умумлаштириш, таққослаш, тизимлаштириш ва ечиш йўлларини излашга ҳаракат қилиш 4. Ижодий, мустақил фикрлашнинг шакллантиришга имкон берувчи қонуниятларни билиш 5. Ижодий, жамоавий фикрлаш кўникма ва малакаларини эгаллаш, уларни фаолият жараёнида қўллаш 6. Юзага келувчи муаммоларни мустақил ҳал этиш бўйича амалий фаолият олиб бориш 7. Ўз фаолиятини таҳлил қилиш, ўз-ўзини баҳолаш, ўз устида ишлаш

Мактабгача таълимда STEAM технологиясининг дидактик механизмини сифатли билим, кўникма, малака эгаллашнинг мақсади, тарбиячи ва тарбияланувчи фаолияти, мазмун, метод, шакл, восита, натижаси ташкил этади. Мактабгача таълимда STEAM технологиясидан фойдаланиш афзаллигини кўрсатувчи бир қатор психологик омиллар мавжуд. (1-расм).

1- расм. Мактабгача таълимда стеам технологиясидан фойдаланиш афзаллигини кўрсатувчи психологик омиллар



Мактабгача таълимда STEAM технологиясидан фойдаланиш муайян параметр асосида ўлчанади. Ҳар бир параметр бўйича амалга оширилган фаолият STEAM технологияси асосида таълим-тарбия беришга тайёргарликни белгиловчи диққат, хотира, нутқ ва майда моторика каби психологик омилларга боғлиқ.

Мактабгача таълимда STEAM технологиясидан фойдаланиш жараёнида тарбиячи учун куйидаги вазифалар аҳмиятли бўлиб ҳисобланади:

STEAM технологиясига асосланган таълим жараёнининг барча босқичлари ва унинг натижаларини педагогик нуқтаи назардан таҳлил қила олишлари;

тарбияланувчиларнинг ўзаро ҳамкорлик қилишларига имкон берадиган таълим жараёнининг мақсади, мазмуни, педагогик воситалари аниқ намоён бўлишини таъминлашлари;

таълим мазмуни, ўқитиш методикаси ва технологияларига киритилган янги ўқув элементларини назарий-дидактик жиҳатдан асослаб бера олишлари;

олинган натижаларга таянган ҳолда келгусидаги педагогик фаолиятлари, ҳатти-ҳаракатларини тузатиб, такомиллаштириб боришлари талаб этилади.

Мактабгача таълимда STEAM технологиясидан фойдаланиш дидактик жараёнларни таҳлил қилиш ва ўз фаолиятини ташкил қилиш методларини изчил тадқиқ этишга йўналтирилгандир. Мактабгача таълимда STEAM технологиясининг модулларида ташкил этиладиган фаолият жараёнида “субъект-субъект” орасидаги ўзаро инновацион муҳитининг мақсади ва мазмуни шахс онгини шакллантиришга йўналтирилган дидактик жараён сифатида баҳоланади (2-расм). Унда амалга ошадиган ички ўзгаришлар шахс онги структурасининг фаолиятини таъминлайди. Бу, ўз навбатида, таълим-тарбия сифатига таъсир кўрсатади. Тарбияланувчи онгида янгича, кучлироқ таркибнинг вужудга келиши унинг ёрдамида билимлар, ахборотлар ва тажрибаларнинг ўзлаштирилишини тақозо қилади.

STEAM технологиясининг модулларида ташкил этиладиган фаолият мақсади

Тарбияланувчиларнинг билимларни ўзлаштиришлари, интеллектуал, мотивацион-иродавий, эмоционал ривожланишлари STEAM технологиясининг модулларида ташкил этиладиган фаолият мазмуни машғулотларга оид наза -рий қоидалар, хулоса ва умумлашмалар тизими, унга мос равишда тарбияланувчиларнинг ўқув ишлари усуллари STEAM технологиясининг модулларида ташкил этиладиган фаолиятда тарбияланувчиларнинг билиш имкониятлари тарбияланувчиларининг билим, кўникмалар даражаси, фикрлашнинг ривожланиши, тасаввур, билиш жараёнлари, мотивацияли-иродавий ва эмоционал фаолият соҳаси

STEAM технологиясининг модулларида ташкил этиладиган фаолиятда тарбиячи ва тарбияланувчиларнинг ўқув ишлари

Унинг шакл, методлари, методик усуллари ва воситалари

Ўқитишнинг натижаси

Таълим мақсадларидан келиб чиққан ҳолда, ўзлаштирилган билимлар, ўқувчиларнинг эътиқод ва нуқтаи назари, билишга оид кўникмалари, мотивацион-иродавий, ҳиссий ривожланганлик даражаси

2-расм. STEAM технологиясининг модулларида ташкил этиладиган фаолиятда инновацион таълим муҳитининг мақсади ва мазмуни

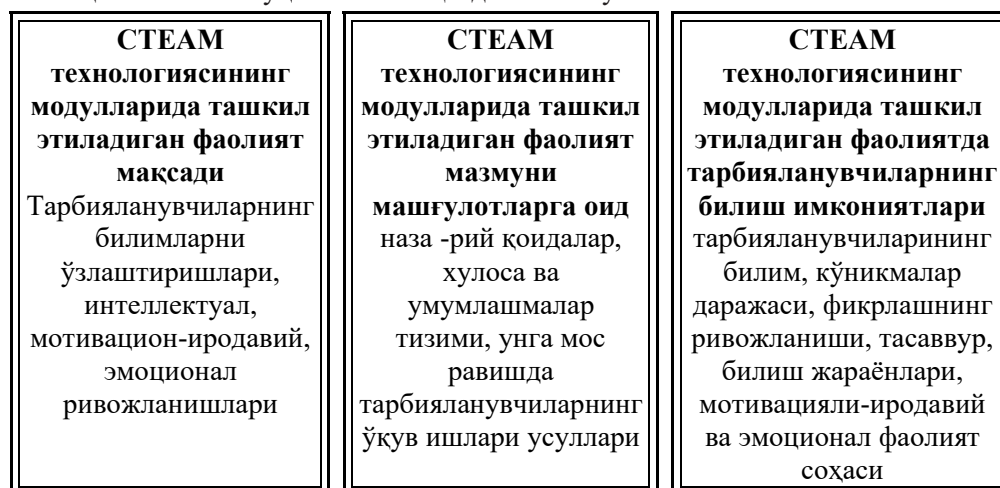

STEAM технологиясининг модулларида ташкил этиладиган фаолиятда тарбиячи ва тарбияланувчиларнинг ўқув ишлари
Унинг шакл, методлари, методик усуллари ва воситалари



Ўқитишнинг натижаси
Таълим мақсадларидан келиб чиққан ҳолда, ўзлаштирилган билимлар, ўқувчиларнинг эътиқод ва нуқтаи назари, билишга оид кўникмалари, мотивацион-иродавий, ҳиссий ривожланганлик даражаси

2-расмда кўрсатилганидек, тарбиячи таълим-тарбиявий вазифаларни бажарар экан, унинг тарбияланувчиларга кўрсатадиган таъсири, улар ўзлаштириб, идрок этадиган таълим мазмунининг муайян даражада интеллектуал характерга эга бўлишини тақозо қилади. Тарбиячи тарбияланувчиларга кўрсатадиган таъсирнинг турлича самара бериши замирида уларнинг шахсий хусусиятлари ва билимдонлик даражалари таркиб топади.

Хулоса ўрнида шуни айтиш жоизки, мактабгача таълим ташкилотларида STEAM технологиялари ва тамойиллари асосида ўқув машғулотлари ташкил этиш долзарб

педагогик муаммо бўлиб, ушбу технологиядан самарали фойдаланиш учун аввало унинг дидактик механизмини яратишга зарурят мавжудлиги тадқиқот ишимизда яққол намоён бўлди. Мактабгача таълим ташкилотларида STEAM лабораторияларини ташкил этиш натижасида ўқитишнинг самарадорлигини ошириш имкониятлари катта эканлиги аниқланди.

Фойдаланилган адабиётлар:

1. Ўзбекистон Республикаси Президентининг 2019- йил 8-майдаги "Ўзбекистон Республикаси Мактабгача Таълим Тизимини 2030-Йилгача Ривожлантириш Концепциясини Тасдиқлаш Тўғрисида"ги ПҚ-4312-сон қарори. <https://lex.uz/docs/-4327235>

2. Ўзбекистон Республикаси Президентининг 2022 йил 28-январдаги "2022–2026 йилларга мўлжалланган Янги Ўзбекистоннинг тараққиёт стратегияси тўғрисида»ги ПФ–60-сон Фармони. <https://lex.uz/pdfs/5841063>

3. Рахматов М., Б. Зарипов Yangi O'zbekiston Uchinchi Renessans ostonasida. -T: "Zamin nashr", Toshkent 2021

4. Ashurova Z. M. Using steam technology in preschool education //european journal of innovation in nonformal education. – 2022. – Т. 2. – №. 6. – С. 6-10.

5. Muxiddinova A. Z. The Place and Importance of Steam Educational Technology in Preschool Education //Journal of Pedagogical Inventions and Practices.2022. Т. 11. – С. 3-5.

6. Ashurova Z. M. Maktabgacha ta'lim natijadorligini oshirishda STEAM texnologiyasini qo'llashning ahamiyati //Science and Education. – 2022. – Т. 3. – №. 7. – С. 164-170.

7. Ashurova Z. M. Maktabgacha ta'limda STEAM ta'lim texnologiyasining ahamiyati //PEDAGOGS jurnali. – 2022. – Т. 1. – №. 1. – С. 233-235.

8. Ashurova Z. M. Maktabgacha ta'lim natijadorligini oshirishda STEAM texnologiyasini qo'llashning ahamiyati// SCIENCE AND EDUCATION SCIENTIFIC JOURNAL. ISSN 2181-0842 VOLUME 3, ISSUE 7 JULY 2022

9. Ashurova Z. M. Organization of a Developing Environment When Using STEAM Technology in Preschool Education// Procedia of Philosophical and Pedagogical Sciences ISSN 2795-546X. Volume – 1 | Issue – 1 | August – 2022

10. Ashurova Z. M. Maktabgacha ta'limda steam texnologiyasini qo'llashning ahamiyati //Ta'lim va innovatsion tadqiqotlar. ISSN 2181-1709 (P). ISSN 2181-1717(E). SJIF: 3,546(2000), 2022/№7

11. Ashurova Z. M. Maktabgacha ta'limda STEAM texnologiyasini moullar asosia qo'llash usullari// Uzluksiz ta'lim jurnali. №3/1. Nukus:2022

12. Ashurova Z. M. Zamonaviy ta'limda STEAM ta'lim texnologiyasidan foydalanishning mazmun va mohiyati// Ta'lim jarayoniga raqamli texnologiyalar va zamonaviy usullarni joriy etishda ta'lim siyatini boshqarish muammolari xalqaro ilmiy amaliy anjuman. Qo' o' qon-2022, 20-may. 502-bet.

13. Ashurova Z. M. Maktabgacha ta'limda STEAM ta'lim texnologiyasining ahamiyati// Boshlang'ich va maktabgacha ta'lim sifatini va samaradorligini oshirish muammolari: innovatsiya, raqamli texnologiyalar va xalqaro tajribalar. Respublika ilmiy amaliy anjuman. Buxoro-2022, 13-14 may. 242-bet.

14. Ashurova Z. M. Steam Education in Preschool// AMERICAN JOURNAL OF SOCIAL AND HUMANITARIAN RESEARCH. ISSN: 2690-9626 Vol. 3, No. 10, 2022

15. Ашурова З.М. "Мактабгача таълимда STEAM технологияси" (60110200 - Мактабгача таълим) ўқув қўлланма. Ўзбекистон Республикаси Олий ва ўрта махсус таълим вазирлигининг 2022-йил 2-августдаги 257-сонли буйруғига асосан. P: 257-013.

16. Ашурова З.М. "Мактабгача таълимда STEAM технологиясидан фойдаланиш методикаси" услубий қўлланма

**ЧИЗМА ГЕОМЕТРИЯ ВА МУҲАНДИСЛИК ГРАФИКАСИНИ
“UBIQUITOUS LEARNING” ТЕХНОЛОГИЯСИ АСОСИДА ЎҚИТИШ
МЕТОДИКАСИ**

Жўраев Акмал Раззоқович
Бухоро давлат педагогика институти “Технологик таълим” кафедраси
профессори, п.ф.ф.д. (PhD)

Тураев Хумойиддин Абдугафорович
Термиз давлат университети “Тасвирий санъат ва муҳандислик графикаси”
кафедраси мудири

Аннотация. Ушбу мақолада, “Ubiquitous Learning” (ҳамма жойда ўрганиш) инновацион таълим технологияси асосида чизмачилик дарсларини самарали таълим этиш орқали талабаларга қарда бўлишидан қатъи назар, графикавий, самарали ва интерактив ўрганишни таъминлайдиган янги таълим муҳитини ишлаб чиқиш ва амалга оширишга оид методологик асосга эга амалий тафсиялар берилган. Шунингдек, технологияни қўллашда зарур бўладиган шакл, метод ва воситалар ҳақида асосли маълумотлар келтирилган.

Калит сўзлар: инновацион, таълим технологияси, “ubiquitous learning”, метод, восита, масофадан ўқитиш, 3D анимация, видеодарс, мобил илова, ижодий масала, кўргазмали график тасвир, ижтимоий тармоқлар.

**МЕТОДИКА ПРЕПОДАВАНИЯ НАЧЕРТАТЕЛЬНАЯ ГЕОМЕТРИЯ И
ИНЖЕНЕРНАЯ ГРАФИКА НА ОСНОВЕ ТЕХНОЛОГИИ “UBIQUITOUS
LEARNING”**

Жураев Акмал Раззакович
Профессор кафедры «Технологическое образование» Бухарского
государственного педагогического института, д.ф.п.н. (PhD)

Тураев Хумойиддин Абдугафорович
Заведующий кафедрой “Изобразительного искусства и инженерной графики”
Термезского государственного университета

Аннотация. В данной статье представлены практические вариации с методологической основой для разработки и внедрения новой образовательной среды, которая обеспечивает учащимся графическое, эффективное и интерактивное обучение, где бы они ни находились, посредством эффективной организации уроков рисования на основе инновационной образовательной технологии «Ubiquitous Learning» (повсеместное обучение). В нем также содержится аргументированная информация о форме, методах и инструментах, которые потребуются при применении технологии.

Ключевые слова: инновации, образовательная технология, “ubiquitous learning”, метод, инструмент, дистанционное обучение, 3D анимация, видеодары, мобильное приложение, творческая материя, визуальный графический образ, социальные сети.

**METHODS OF TEACHING DESCRIPTIVE GEOMETRY AND
ENGINEERING GRAPHICS BASED ON “UBIQUITOUS LEARNING”
TECHNOLOGY**

Juraev Akmal Razzakovich
Professor of the Department of «Technological Education» of the Bukhara State
Pedagogical Institute, Doctor of Ph.D.

Turaev Khumoyiddin Abdugafforovich
Head of the Department of “Fine Arts and Engineering Graphics” of Termez State
University

Annotation. This article presents practical variations with a methodological basis

for the development and implementation of a new educational environment that provides students with graphic, effective and interactive learning, wherever they are, through the effective organization of drawing lessons based on the innovative educational technology «Ubiquitous Learning». It also contains reasoned information about the form, methods and tools that will be required when applying the technology.

Keywords: innovation, educational technology, ubiquitous learning, method, tool, distance learning, 3D animation, video gifts, mobile application, creative matter, visual graphic image, social networks.

Кириш. Биз “Ubiquitous Learning” (хамма жойда ўрганиш) инновацион таълим технологиясини IT ва алоқа дунёсидаги сўнгги янгилик деб ҳисоблашимиз мумкин. Бу технологияни қўллашда ҳисоблаш ва алоқа имкониятларига эга электрон қурилмалар (компютерлар, мобил алоқа воситалари, сенсорли тармоқлар, планшетлар) ва бошқа зарурий дастурий воситалардан фойдаланилади. Бу эса одамларга ўзларининг яшаш муҳитида бир нечта фаолият билан алоқа қилиш ва ўзаро алоқада бўлиш имкониятини беради. Ушбу “Ubiquitous Learning” (U-learning) инновацион таълим технологияси жамият ичида хавфсиз маълумотлар алмашинувини таъминлайдиган, яхши ва қониқарли алоқа қобилиятларига эга бўлиш имкониятини оширади.

Тавсия этилаётган инновацион технология талабаларнинг ҳозирги замонавий ахборот тизимларидан самарали фойдаланиш орқали маълум фанга оид эгаллаган билим, кўникма ва малакаларини ривожлатириш ҳамда ўларни баҳолашнинг диагностика тизимини ишлаб чиқишда амалий ёрдам беради. Ушбу технология масофавий, давомий, ижтимоий таъсир, қулай шароит ва хулқ-атвор каби бешта муҳим омилларни ўз ичига олади.

Ушбу мақола тадқиқот мақсадларини баҳолаш учун тўртта тадқиқот саволини ўрганади.

1) талабалар маълум фанга оид билимларни ўрганиш ва мулоқотни кучайтириш учун U-learning технологиясини фойдали ёки фойдасиз деб билишадими?

2) ўқитувчи томонидан тақдим этилган U-learning технологиясидан фойдаланишда талабалар дуч келадиган қийинчилик даражаси қандай?

3) ушбу технологиядан фойдаланаётган ўқитувчилар ва талабалар бошқа талабаларнинг таълим ва алоқа учун U-learning технологиясидан фойдаланиш ниятларига қай даражада таъсир қилади?

4) талабаларга ҳозирги U-learning технологиясидан самарали фойдаланиш учун техник ёрдамнинг таъсири қандай?

Мақола бугунги кунда ёки келажакда ўқув мақсадларини бажариш учун U-learning технологиясидан фойдаланишга истиқболли таъсир кўрсатади. Шунингдек, имтиҳонлар, лойиҳалар, форумлар, иншолар, тақдиротлар ва лабораториялар, шу жумладан ўқув топшириқларини бажаришда U-learning технологияси ёрдамида талабаларнинг жавобларига таъсир қилувчи тавсифловчи статистикани тақдим этади. Талаба ва ўқув муҳити ўртасидаги алоқа интерактив билимларнинг манбаи ҳисобланади, шунинг учун кўплаб тадқиқотчилар амалиёт орқали ўрганиш таълимнинг етакчи йўналиши эканлигини аниқладилар. Амалиёт билан ўрганиш яширин амалиётларга ва билвосита ўрганиладиган ва фақат профессорнинг тажрибасига муҳтож бўлган курсларга қаратилган. U-learning технологияси орқали ўқув жараёни осонроқ ва интерактив бўлади. Масалан, талаба симсиз тармоқ технологияси орқали электрон таълимни бошқариш тизимига уланиш ва кириш учун мобил, компютер ёки ҳар қандай симсиз қурилмадан фойдаланиши мумкин.

U-learning технологияси ҳамма жойда ҳисоблаш имкониятларини ривожлантириш қараб, уларнинг кундалик ҳаётида кўмилган ўқув фаолияти билан талабаларни таъминлаш учун яратилган. Тадқиқотчилар алоқа ва таълим технологияларининг доимий ўзгариши туфайли U-learning технологиясини аниқлашда турли хил истиқболларга эга бўлишган [4]. Компютер ёрдамида ўқитиш тизимлари шахсларнинг таълимига ёрдам бериш ёки қўллаб-қувватлаш учун компютерлардан ҳар қандай фойдаланишни

англатади. Бирок, у талабаларнинг қобилиятини оширишга ва юқори ҳаракатчанликни ўрганиш муҳитини таъминлашга қаратилган U-learning технологиясидан фарқли ўлароқ, паст ҳаракатчанликни таъминлайди [3]. Кенг тарқалган таълимда ўрнатилган қурилмалар ва ўқув муҳити ўртасидаги алоқа талабалардан маълумот олишда муҳим рол ўйнайди. Натижада, ўрганиш имконияти жуда чекланган ва бу чекловлар U-learning технологияси томонидан ўқув муҳитига ўрнатилган мобиллик дастурлари, воситалари ва қурилмалари орқали ҳал қилинади. Алоқа қурилмалари ва ўрнатилган тизимлар ўртасидаги ушбу рақамли интеграция талабаларга ҳаракатланаётганда ўрганишга имкон беради [6].

U-learning “ҳар қандай жойда ва исталган вақтда қўлланиладиган таълим” деб таърифланади. Ушбу таъриф симсиз тармоқлар орқали уланган ҳар қандай мобил қурилмалар орқали ўқув ресурслари ва фаолиятни таъминлашни англатади. Бундан ташқари, мобил таълим “симсиз воситалар орқали амалга оширилган таълимни” англатади. Олдинги иккита таъриф деярли бир хил, бу талаба учун биров чалкашликларни келтириб чиқариши мумкин. Шунинг учун, U-learning технологиясини амалга оширишда ҳар қандай чалкашлик ёки тушунмовчиликни олдини олиш учун бошқача таърифланиши керак. Демак, биз ушбу таърифни “ҳамма жойда электрон технологиялар ёрдамида таълимни ташкил этиш” деб мазмунан аниқлаштирилди. U-learning технологияси асосида таълимни самарали ташкил этишда компьютер, электрон платформа, 3D анимация, видеоролик, сенсорли планшет, мобил алоқа воситаси, мобил илова, ижтимоий тармоқ, электрон ресурс, дастурлаштирилган тест саволлари ва шу каби дастурий воситалардан фойдаланилади (1-расм).



1-расм. «Ubiquitous Learning» инновацион таълим технологиясини самарали ташкил этишда зарур бўладиган дастурий воситалар

Адабиётлар таҳлили. T.Uemukai, T.Hara ва S.Nishiolarинг “A method for selecting output data from ubiquitous terminals in a ubiquitous computing environment” мавзустади тадқиқотларида ахборот муҳитида ҳамма жойда жойлашган электрон платформалардадан унумли фойдаланиш усуллари ўрганилган [1], H.Ogata ва Y.Yanolarнинг “Context-aware support for computer-supported ubiquitous learning” мавзусида олиб боған илмий изланишларида компьютер техникаси томонидан бажарилган контекстан ҳамма жойда ўрганиш ва хабардор бўлишга оид тафсиялар берилган[6] ва K.Boyinbode ва K.Akintolalarнинг “A sensor-based framework for ubiquitous learning in Nigeria” тадқиқотларида Нигерияда сенсорга асосланган

таълимни ҳамма жойда ўрганишга оид методик тфсиялар ишлаб чиқилган [7].



Тадқиқот методологияси. Ушбу инновацион технология, маълум бир фанга оид билимларни электрон платформа, мобил иловалар ва ижтимоий тармоқлар орқали “ҳамма жойда ўрганиш” имкониятини яратади.

Юқоридагилардан келиб чиққан ҳолда чизмачилик дарсларини U-learning инновацион таълим технологияси асосида ташкил этишга оид методик тафсия ишлаб чиқилди.

Технологиянинг мақсади: ҳамма жойда таълимни самарали ташкил этиш орқали талабаларда фанга оид билим, кўникма ва малакаларни ривожлантиришдан иборат.

Технологиянинг методлари: интерфаол методлар, график оргонайзерлар, стратегиялар, ўйин технологиялари.

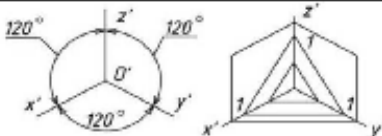
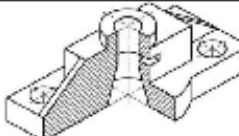
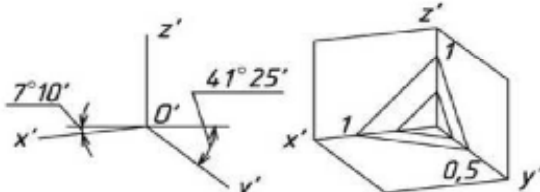
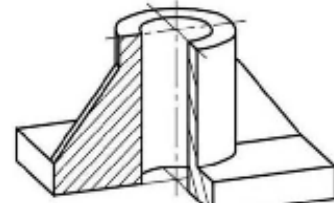
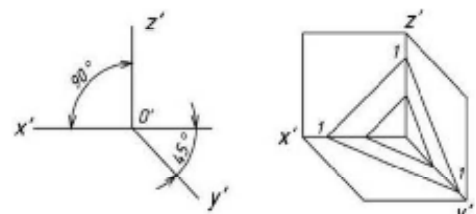
1. Кейс стади технологияси. Кейс баёни: <http://dgng.pstu.ru/sprav/1.3.6.htm> номли интернет сайтида аксонометрик проекцияларнинг моҳиятини ёритувчи кўргазмалари материалда аксонометрик ўқлар, улар орасидаги бурчаклар, таркибида призма, цилиндр ва шу каби оддий геометрик жисмлардан ташкил тошган деталларнинг аксонометрик проекцияларини бажаришга оид маълумотлар берилган (2-9-расмлар).

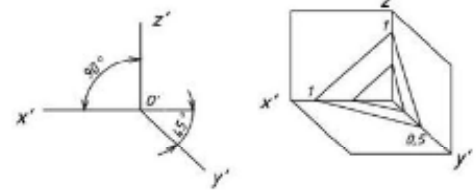
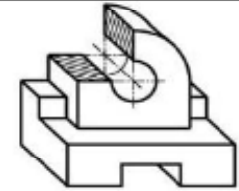
 <p>2-расм. Тўғри бурчакли изометрик проекциядаги аксонометрик ўқ</p>	 <p>3-расм. Деталнинг тўғри бурчакли изометрик проекциядаги тасвири</p>
 <p>4-расм. Тўғри бурчакли диметрик проекциядаги аксонометрик ўқ</p>	 <p>5-расм. Деталнинг тўғри бурчакли диметрик проекциядаги тасвири</p>
 <p>6-расм. Қийинлик бурчакли фронтал изометрик проекциядаги аксонометрик ўқ</p>	 <p>7-расм. Деталнинг қийинлик бурчакли фронтал изометрик проекциядаги тасвири</p>
 <p>8-расм. Қийинлик бурчакли фронтал диметрик проекциядаги аксонометрик ўқ</p>	 <p>9-расм. Деталнинг қийинлик бурчакли фронтал диметрик проекциядаги тасвири</p>

Кейс топшириғи: Интернет сайтидан олинган ушбу материалда келтирилган маълумотлар назарий ва амалий аҳамиятга эга бўлиши билан бирга уларни ифодалашда муайян ютуқлар ва хато-камчиликларга йўл қўйилган бўлиши мумкин. Йўл қўйилган ютуқлар ва хато-камчиликларни топинг.

Талабалар учун методик кўрсатмалар: 1. Такдим этилган материал чизмаларини диққат билан ўрганинг; 2. Аксонометрик проекцияларга оид назарий маълумотларни қайта ёдга олинг ва чизмаларга хос жиҳатларни яна бир бор таҳлил қилинг; 3. Чизмалардаги ютуқ ва хато-камчиликларни аниқланг; 4. Чизмалардаги хато-камчиликларга оид ечимни баён этинг; 5. Кейсни ечиш жараёни; 6. Талабалар эътиборларига ҳавола этилган материал чизмаларини диққат билан ўрганади; 7. Аксонометрик проекцияларга оид назарий маълумотларни қайта ёдга олади ва чизмаларга хос жиҳатларни яна бир бор таҳлил қилади; 8. Чизмалардаги ютуқ ва хато-камчиликларни аниқлайди; 9. Чизмалардаги хато-камчиликларга оид ечимни баён этади.

Технологиянинг воситалари: асосий воситалар (ўқув режа, ўқув дастури, дарслик, ўқув қўлланма, услубий кўрсатма в.б.), қўшимча воситалар (кўрғазмали график тасвирлар, чизмалар, кўпвариантли топшириқлар, ижодий масалалар, тарқатма материаллар, моделлар, ўқув қуроллари жамланмаси в.б.) ва дастурий воситалардан (компютер, электрон доска, мобил алоқа воситаси, сенсорли планшет, интернет, GPS, 3D анимация, видеоролик, мобил илова, электрон платформа, электрон дарслик, ижтимоий тармоқ, электрон ресурс, видеокамера дастурлаштрилган тест саволлари в.б.) иборат.

1. Кўрғазмали график тасвирлар (плакат). Ушбу кўрғазмали график тасвирлар кўрғазмалилик тамойили асосланган бўлиб, улар фанга оид назарий ва амалий маълумотларни ўзида мужассамлайди (10-расм) [5].

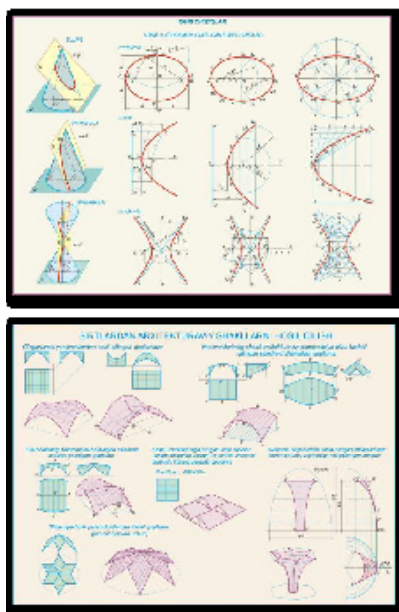

10-расм. Кўрғазмали график тасвирлар

2. Касбга йўналтирилган ижодий масалалар. Ушбу ижодий масалалар талабаларда, фазовий тасаввур қилиш, креатив фиклаш, лойиҳалаш ва конструкциялаш қобилиятларини ривожлантиришга қаратилган [8].

1-масала. Уч ёнли эговнинг сопини лойиҳаланг ҳамда техник расмини бажаринг (11-расм).

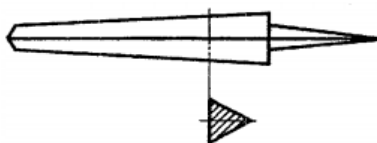

11-расм

2-масала. Фасонли, лискали, бўртиқли вални лойихаланг ва унинг техник расмини бажаринг (12-расм).

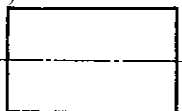

12-расм

3-масала. Деталнинг яқунланмаган бош кўриниши ва кесимлари берилган. Кесимлар асосида бош кўринишни яқунланг (13-расм).

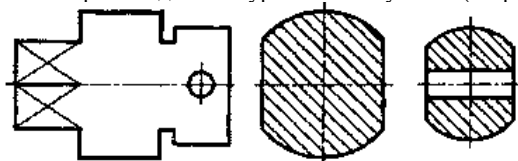

13-расм

3. **Мобил иловалар.** Талабалар мустақил таълимни масофадан мазмунли ташкил этиш ва тадқиқот юзасидан тажриба-синов ишларини тизимли равишда олиб бориш юзасидан, мобил иловалар ишлаб чиқилган.

Ушбу мобил иловалар мазмуни, фанга оид назарий ва амалий маълумотлар, кўпвариантли топшириқлар, тест саволлари, 3D анимацион видеороликлар, видеодарслар ва электрон адабиётлар билан бойитилган (14-расм) [8].

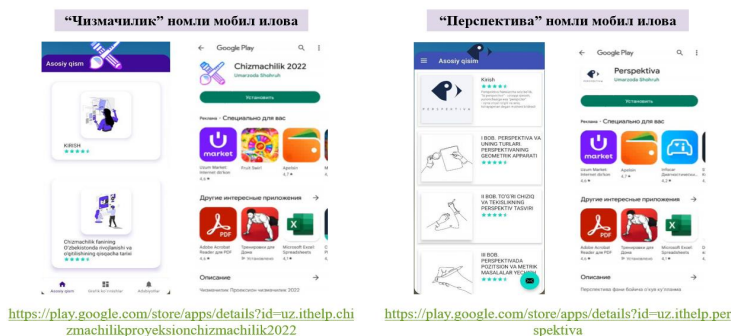

14-расм. “Чизмачилик” ва “Перспектива” номли мобил иловалар

Хулоса. Юқоридагилардан келиб чиқиб, анъанавий таълим ва асосий ўқув жараёни ўрнига U-learning технологиясидан фойдаланиш бўйича амалий тавсиялар ишлаб чиқилди. Ушбу тафсиялар ҳозирда ва келажакда ўқув фаолиятини амалга ошириш учун U-learning технологиясидан фойдаланишнинг ижобий таъсирини кўрсатади. Хулоса қилиб айтганда

U-learning инновацион таълим технологияси асосида таълимни ташкил этиш орқали талабаларни ҳамма жойда маълум бир фанга оид билим, кўникма ва малакага эга бўлишлари таъминланади.

Фойдаланилган адабиётлар рўйхати

1. T. Uemukai, T. Hara and S. Nishio, “A method for selecting output data from ubiquitous terminals in a ubiquitous computing environment,” in Proc. of the 24th Int. Conf. on Distributed Computing Systems Workshops (ICDCSW’04), Tokyo, Japan, pp. 562-567, 2004.

2. T.Z. Yang, F. R. Kuo, J.G. Hwang and H.C. Chu, “A computer assisted approach for designing context-aware ubiquitous learning activities”, in Proc. of IEEE Int. Conf. on Sensor Networks, Ubiquitous and Trustworthy, Taichung, Taiwan, pp. 1-8, 2008.

3. K. Liyytinen and Y. Yoo, “Issues and challenges in ubiquitous computing,”



Communications of the ACM, vol. 45, no. 12, pp. 62-65, 2002.

4. G.J. Hwang, C.C. Tsai and S.J.H. Yang, "Criteria, strategies and research issues of context-aware ubiquitous learning," *Educational Technology & Society*, vol. 11, no. 2, pp. 81-91, 2008.

5. Turayev X.A. et al. **METHODICAL RECOMMENDATIONS ON THE IMPLEMENTATION OF THE THEME OF FORTY IN DRAWING LESSONS GRAPHICALLY** // *Science and Education*. – 2021. – Т. 2. – №. 2. – С. 264-268.

6. H. Ogata and Y. Yano, "Context-aware support for computer-supported ubiquitous learning," in *Proc. of the 2nd IEEE Int. Workshop on Wireless and Mobile Technologies in Education, JungLi, Taiwan*, pp. 27-34, 2004.

7. O.K. Boyinbode and K.G. Akintola, "A sensor-based framework for ubiquitous learning in Nigeria," *IJCSNS International Journal of Computer Science and Network Security*, vol. 8, no. 11, pp. 401-405, 2008.

8. Khumoyiddin T. **IMPROVING THE DEVELOPMENT MODEL OF PROJECT COMPETENCE OF FUTURE DRAWING TEACHERS** // *Universum: технические науки*. – 2022. – №. 2-6 (95). – С. 62-65.

9. A.R. Jo'rayev, "Bo'lajak texnologiya fani o'qituvchilarini kasbiy tayyorlashda dasturlashtirilgan vositalardan foydalanishning didaktik imkoniyatlari". *Zamonaviy ta'lim va tarbiyaning dolzarb muammolari. Elektron jurnal*. – Urganch. 2019-1.

10. Zhuraev A.R. **Research methodology background to the optimization of labour and professional training curriculum in secondary education** // *International scientific journal. № 7 (35) / Russia Volgograd. International scientific journal. № 7 (35) / Russia Volgograd. Impact factor of the journal "Science and world" – 0.325 (Global Impact Factor 2013, Australia) 2016. P. 70-71.*

TALABALARNI KASBIY FAOLIYATIGA OID KOMPETENTLIGINI RIVOJLANTIRISHNING JORIY HOLATI VA ISTIQBOLLARI

Mirzoyev Dilshod Po'lotovich

“Toshkent irrigatsiya va qishloq xo'jaligini mexanizatsiyalash muhandislari instituti” Milliy tadqiqot universiteti Buxoro tabiiy resurslarini boshqarish instituti mustaqil tadqiqotchisi

Annotatsiya. Ushbu maqolada dunyodagi global muammolardan elektr energiyani ishlab chiqarishda iqlim o'zgarishlariga sabab bo'layotgan an'anaviy turlardan cheklanib noan'anaviy turlalaridan keng foydalanishda oliy ta'lim muassalaridagi talabalarning mutaxassislik fanlarini o'qitish holati va kelajagdagi istiqbollari xususida fikr yuritiladi. Qayta tiklanuvchi energiya turlarini dunyo bo'yicha va O'zbekiston Respublikasidagi salohiyati haqida alohida ahamiyat qaratilgan.

Kalit so'zlar: global, energiya hajmi, qayta tiklanuvchi energiya, oliy ta'lim tizimi, ta'lim sifati, o'quv dasturlari, blekaut, modernizatsiyalash.

СОСТОЯНИЕ И ПЕРСПЕКТИВЫ РАЗВИТИЯ ПРОФЕССИОНАЛЬНЫХ КОМПЕТЕНЦИЙ СТУДЕНТОВ

Mirzoev Dilshod Polotovich

Независимый научный сотрудник, Бухарский институт природопользования, Национальный исследовательский университет «Ташкентский институт инженеров ирригации и механизации сельского хозяйства»

Абстрактный. В данной статье отражено состояние и перспективы развития студентов высших учебных заведений в сфере обучения профильным предметам в условиях широкого использования нетрадиционных видов, ограничения традиционных видов, вызывающих климатические изменения в производстве электроэнергии из мировых проблемы. Особое значение уделяется потенциалу возобновляемых видов энергии в мире и в Республике Узбекистан.

Ключевые слова: мир, объем энергии, возобновляемая энергия, система высшего образования, качество образования, образовательные программы, блэкаут, модернизация.

STATE AND PROSPECTS OF DEVELOPMENT OF PROFESSIONAL COMPETENCES OF STUDENTS

Mirzoev Dilshod Polotovich

Independent Research Fellow, Bukhara Institute of Nature Management, National Research University «Tashkent Institute of Irrigation and Agricultural Mechanization Engineers»

Abstract. This article reflects the state and prospects for the development of students of higher educational institutions in the field of teaching specialized subjects in the context of the widespread use of non-traditional types, the limitation of traditional types that cause climate change in electricity production from the world's problems. Particular importance is given to the potential of renewable energy in the world and in the Republic of Uzbekistan.

Keywords: world, energy volume, renewable energy, higher education system, education quality, educational programs, blackout, modernization.

Mustaqillik yillari tom ma'noda O'zbekiston Respublikasi ijtimoiy-iqtisodiy va madaniy taraqqiyoti istiqbolini belgilash, jahon hamjamiyati mamlakatlari safidan

munosib o‘rin egallashga intilish yo‘lidagi keng ko‘lamli islohotlarni amalga oshirish bilan kechdi. Jahonning rivojlangan mamlakatlari tajribalarini o‘rganish, mahalliy shart-sharoit, iqtisodiy va intellektual resurslarni inobatga olgan holda jamiyat hayotining barcha sohalarida tub islohotlarning amalga oshirilayotganligi yangidan-yangi yutuqlarga erishishni ta‘minlamoqda. Turli sohalarda yo‘lga qo‘yilayotgan xalqaro hamkorlik garchi o‘z samarasini berayotgan bo‘lsa-da, biroq, milliy mustaqillikni har jihatdan mustahkamlash, erishilgan yutuqlarni boyitish, mavjud kamchiliklarni tezkor bartaraf etish jamiyat a‘zolaridan alohida fidokorlik, jonbozlik, shijoat va qat‘iyat ko‘rsatishni talab etmoqda.

Energetika inson va jamiyat hayotida muhim o‘rin egallaydi, u insonlarning turli ehtiyojlarini qondirish, va turmush sharoitini yaxshilashga imkonini beradi. Inson sivilizatsiyasining rivojlanishi, foydalanilayotgan energiya hajmi va turlari bilan har doim chambarchas bog‘lik bo‘lgan. Har qanday mamlakatning qudrati, uning energiya bilan ta‘minlanganligiga bog‘liqdir.

Hozirgi avlod ko‘z o‘ngida sodir bo‘layotgan global ekologik fojining sababi shundan iboratki, XX asr davomida, iqtisodiy rivojlanish maqsadida insoniyatning energiyadan foydalanish miqdori ancha oshdi. Bu esa atrof-muhitga salbiy ta‘sir ko‘rsatmoqda. Chunki iqlimning dunyo miqyosida global isib ketishi, yoqilg‘ining organik turlaridan foydalanadigan issiqlik elektr stanstiyalarining ishlashi hamda tob ora ko‘payib borayotgan ichki yonish dvigatellarining atmosferaga chiqarayotgan gazlari bilan bevosita bog‘liq. Keyingi 40 yilda butun insoniyat tarixidagidan ko‘ra ko‘proq organik yoqilg‘i qazib olindi. Joriy yuz yillik ham bundan mustasno emas. Bugungi kunda dunyoda yoqilg‘idan foydalanish miqdori yiliga 12 milliard tonna neft ekvivalentini tashkil qiladi. Organik yoqilg‘iga bo‘lgan talab esa jadal sur‘atlarda yanada ortib boraveradi.

Elektr energetika bilan ta‘minlashning qaror topgan an‘anaviy usullari va iqtisodiyotning hozirgi jadallikda rivojlanishi, aholi soni ko‘payishining atrof-muhitga salbiy ta‘siri saqlanib qolsa, energetika resurslarini iste‘mol qilishni tegishli ravishda oshirishni talab qilishi muqarrar. Ekologik toza energetika texnologiyalari esa hozircha ushbu muammoni hal qilishga sezilarli darajada ta‘sir ko‘rsata olmayapti.

Daryolar, suv omborlari va irrigastiya kanallarining gidroenergetik salohiyati, quyosh va shamol energiyasi, biomassalar, maishiy chiqindilar, suvning ko‘tarilishi va okean to‘lqinlari hamda geotermal energiya, energiyaning muqobil turlarida o‘z ifodasini topgan. Nazariy jihatdan olib qaralganda, qayta tiklanadigan energiya manbalari ulardan keng ko‘lamda foydalanish uchun katta imkoniyatlar yaratadi. Insoniyatni kelajakda energiya bilan ta‘minlash va uni ekologik falokatdan asrab qolish, faqatgina noana‘naviy hamda qaytalanuvchi energiya manbalaridan foydalanish bilangina amalga oshiriladi.

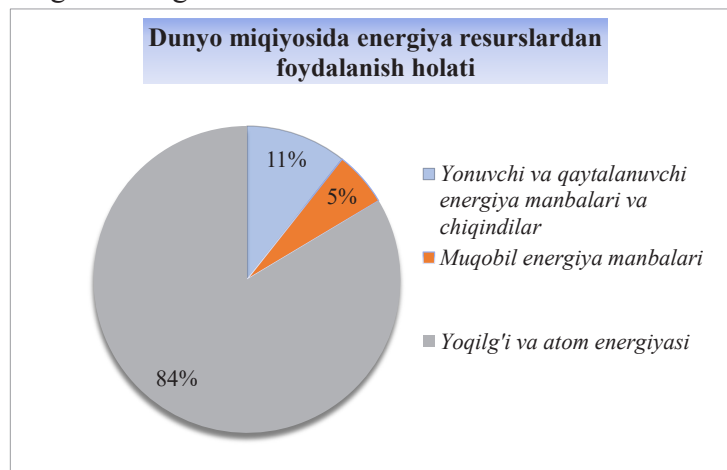

Dunyoda ishlab chiqarilgan elektr energiyning 3% muqobil energiya manbalari hisobiga to'g'ri keladi va quyidagilarga bo'linadi.

- Shamol qurilmalarining o'rnatilgan quvvati dunyoda tahminan – 3600 MVt.
- Hidroenergetik qurilmalarining o'rnatilgan quvvati dunyoda tahminan – 670 TVt.
- Quyosh qurilmalarining o'rnatilgan quvvati dunyoda tahminan – 150 GVt.
- Geotermal qurilmalarining o'rnatilgan quvvati dunyoda tahminan – 9000 MVt.

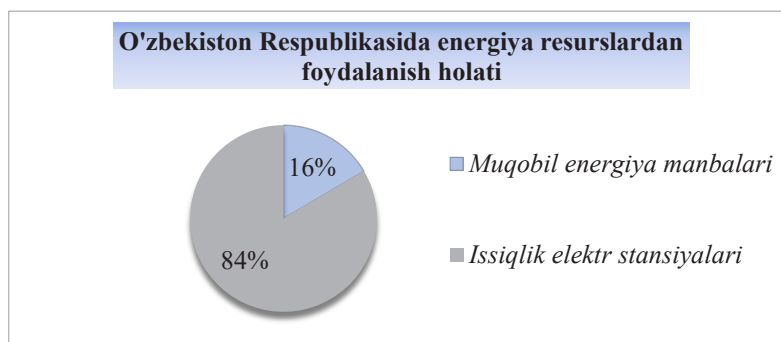

Mamlakatimizda ishlab chiqarilgan elektr energiyning 16% muqobil energiya manbalari hisobiga to'g'ri keladi va quyidagilarga bo'linadi.

- Hidroenergetik qurilmalarining o'rnatilgan quvvati – 1444,7 MVt.
- Quyosh qurilmalarining o'rnatilgan quvvati – 200 MVt.

O'zbekiston Respublikasida 2019-2022 yillarda iqtisodiyot tarmoqlari va ijtimoiy sohaning energiya samaradorligini yanada oshirish, energiya tejoychi texnologiyalarni joriy etish va qayta tiklanuvchi energiya manbalarini rivojlantirish kompleks dasturi muvofiq quyidagilarni amalga oshirilmoqda:

qayta tiklanuvchi energiya manbalarini yanada rivojlantirishning maqsadida iste'mol ulushini 2030-yilga borib elektr energiyasini ishlab chiqarish umumiy hajmining 25 foizga etkazish;

mintaqalarda ijtimoiy soha ob'ektlarini (ta'lim muassasalari, shu jumladan maktabgacha ta'lim muassasalari, sog'liqni saqlash ob'ektlarini) energiya resurslari bilan uzluksiz ta'minlash;

xususiy xonadonlarda quyosh fotoelektrik stansiyalari (o'rtacha 2 kVt) va quyosh suv isitkichlarini (o'rtacha 200 litr) o'rnatish;

maishiy iste'molchilarning, shuningdek, yuridik shaxslarning nostandart gaz-gorelkali qurilmalarini zamonaviy va energiya samarador gaz-gorelkali qurilmalarga almashtirish belgilangan.

Iqtisodiyotning energiya resurslari bilan ikkita vazifani hal etish orqali ta'minlanishi nazarda tutilmoqda. Birinchidan, qayta tiklanuvchi energiya resurslaridan keng foydalanish orqali yoqilg'i balansini diversifikatsiyalash. Bunda an'anaviy yoqilg'i turlarini qayta tiklanadigan energiya turlariga almashtirish hisobiga ularning elektr va issiqlik energiyasi ishlab chiqarishdagi hissasini kamaytirish nazarda tutilmoqda. Ikkinchidan, iqtisodiyot tarmoqlarida ishlab chiqarishning energiya sig'imini qisqartirishning uzoq muddatli dasturini amalga oshirish, sanoat faoliyati hududlarining ekologik holatini yaxshilash orqali erishiladi.

Yaqin istiqbolda ustuvor vazifa sifatida iqtisodiyotning energiya va resurs sig'imini qisqartirish, ishlab chiqarishga energiyani tejaydigan texnologiyalarni keng joriy qilish, qayta tiklanuvchi energiya manbalaridan foydalanishni kengaytirish, mehnat samaradorligini oshirish ko'zda tutilmoqda.

Bugun jahon ilm-fani qayta tiklanuvchi energiya manbalarini izlab topish, yaratish, foydalanish samaradorligini oshirish, bu borada targ'ibot-tashviqot ishlari olib borishga alohida e'tibor qaratilmoqda. Nima uchun? Chunki bosqichma-bosqich qayta tiklanuvchi energiyadan foydalanishga o'tilmas ekan, tabiiy boyliklarimiz

bo'lgan neft, gaz zaxiralari tugashi natijasida dunyo aholisi juda katta muammo bilan yuzma-yuz keladi.

O'zbekiston qayta tiklanadigan energiya manbalarining katta salohiyatiga ega. Bu qariyb 51.0 milliard t.n.e.miqdorida baholanmoqda. Qayta tiklanadigan barcha energiya manbalarining katta miqdordagi salohiyatining mavjudligi qayta tiklanadigan energetikani muvaffaqiyatli rivojlantirish uchun muhim asos hisoblanadi. O'zbekistonda qulay iqtisodiy muhitning yaratilishi esa ushbu texnik salohiyatning sezilarli qismini o'zlashtirish imkonini beradi (1-jadval).

1-jadval

O'zbekistonda qayta tiklanadigan energiya manbalari salohiyati

Salohiyat	Jami (mln.t.n.e.)	Shu jumladan energiya (mln.t.n.e.)			
		gidro	quyosh	shamol	Geothermal suv
Yalpi	50984,6	9,2	50973,0	2,2	0,2
Texnik	179,0	1,8	176,8	0,4	-
O'zlashtirilgan	0,6	0,6	-	-	-

Ayni paytda O'zbekistonda qayta tiklanadigan barcha energiya manbalaridan daryolar energetika salohiyati muvaffaqiyatli o'zlashtirilmoqda. Bundan tashqari so'ngi yillarda shamol va quyosh energiyasi garchi namunaviy xususiyatga ega bo'lsada, ulardan foydalanish bo'yicha qator loyihalar amalga oshirildi. Shu bilan birga, respublikada qayta tiklanadigan energetikaning quyidagi texnologiyalaridan yanada kengroq foydalanish uchun imkoniyat hamda undaydigan sabablar bor:

- suv isitishga mo'ljallangan quyosh panellari;
- elektr energiyasini ishlab chiqarish uchun quyosh fotoelektr tizimlari;
- elektr energiyasini ishlab chiqarish uchun mikrohidroelektr stansiyalar;
- elektr energiyasini ishlab chiqarish uchun shamol generatorlari;
- elektr energiyasi va issiqlik ishlab chiqarish uchun biogaz qurilmalari.

Kelajakda boshqa texnologiyalardan foydalanish imkoniyatlari ham ko'rib chiqilishi lozim, ya'ni:

- chiqindi yoqadigan yirik moslamalar, masalan, Toshkent yoki Samarqand kabi yirik shaharlarda markazlashtirilgan issiqlik ta'minoti tizimida maishiy chiqindilardan foydalanish;

- quyosh elektr stansiyalaridan foydalanish;
- geotermal energiyadan foydalanish.

Jahonda ishlab chiqarish vositalarining tobora rivojlanib borayotgan texnik murakkabligi muhandisning kasbiy intellektual fazilatlariga va uning ijodiy qobiliyatlariga katta talablar qo'yadi. Talabalarni kelajakdagi faoliyatidagi muvaffaqiyati ko'p jihatdan oliy ta'limda kasbiy tayyorgarlik bosqichidagi o'quv jarayonining sifati bilan belgilanadi.

Respublikamizda ta'lim jarayonini modernizatsiyalash maqsadida xorijiy oliy ta'lim muassasalari filiallari, qo'shma fakultetlar va ta'lim dasturlari amalda joriy qilindi. O'zbekiston Respublikasini yanada rivojlantirish bo'yicha Harakatlar strategiyasida «uzluksiz ta'limni yanada takomillashtirish, mehnat bozorining zamonaviy ehtiyojlariga mos yuqori malakali kadrlarni tayyorlash siyosatini davom ettirish» va «ta'lim va o'qitish sifatini baholashning xalqaro standartlarini joriy etish asosida oliy ta'lim muassasalari faoliyatining sifati hamda samaradorligini oshirish» vazifalari belgilab berilgan. Ushbu vazifalarni amalga oshirishda, jumladan, bo'lajak muhandislarni tayyorlashning mazmuniy tavsiflari, elektron ta'lim muhiti sharoitida modulli va dasturlashgan o'qitish texnologiyasidan foydalanish imkoniyatlarini oshirish va tabiiy-ilmiy fanlar negizida malakali mutaxassislar tayyorlash jarayonini takomillashtirish muhim vazifalardan hisoblanadi, zero quyida keltirib o'tilgan kamchiliklarga etarlicha e'tibor qaratish bo'lajak muhandislarni malakali mutaxassis

qilib tayyorlashda muhim o‘rin egallaydi.

- Oliy ta‘lim tizimidagi mutaxassislik fanlardan ishlab chiqilgan fan dasturlarini ishlab chiqarishdagi yangiliklardan ortda qolganligi.

- Ko‘pgina texnik yo‘nalishdagi oliy ta‘lim muassasalarida amaliy va laboratoriyalar jihozlari bilan ta‘minlanmaganligi.

- Oliy ta‘lim muassasasi va ishlab chiqarish korxonalari o‘rtasidagi shartnoma asosidagi tashkilotlarda ishlab chiqarish amaliyotlarini to‘g‘ri tashkil etilmaganligi.

Har bir yo‘nalishda o‘z kasbini mukammal egallagan shaxslarni rivojlantirish muammosi har doim ta‘lim berish jarayonining birinchi darajali vazifasi bo‘lib kelgan. Energetika tizimidagi mutaxassislarni keng ko‘lamdagi avariya (blekaut) holatlariga tayyor emasligi etarli darajada bilimga ega emasligini ko‘rish mumkin.

Blekaut- bu ingliz tilidan olingan atama bo‘lib, u elektr ta‘minoti butunlay to‘xtatiladigan holatga aytiladi. Qoida tariqasida, bu atama faqat elektr uzilishi keng hududdagi yashash joylariga ta‘sir qiladigan va energiya ta‘minoti bir soatdan bir necha haftagacha qayta tiklanmaydigan hodisalarga qo‘llaniladi. Shuni takidlash kerakki, bu atama bir necha ma‘no va qo‘llanilish sohasiga ega.

O‘zbekistonda 2022 yil 25 yanvarda qo‘shni Qozog‘istonda ro‘y bergan katta avariya sabab (blekaut) elektr energiyasi ta‘minotida uzilishlar kuzatildi. Yagona elektr tarmog‘iga ulangan O‘zbekiston elektr tarmog‘i bu avariyaning salbiy ta‘siri natijasida Qozog‘istondan kelivchi 530 kV liniyadagi kuchlanish va chastota keskin o‘zgarishi oqibatida Toshkent GRES i, Sirdaryo GRES ida avariya himoya vositalari ishlab ketib, bu ikkala stansiya ham avtomatik ravishda o‘chishiga olib kelgan. Natijada Farg‘ona va Toshkent shahri va viloyati, Farg‘ona vodiysi hududi, Sirdaryo, Jizzax, Samarqand, Navoiy, Qashqadaryo, Xorazm va Buxoro viloyatlari tarmoqlarda elektr energiyasi o‘chdi. Mazkur hodisa uch mamlakatning 40 milliondan ziyod aholisiga ta‘sir ko‘rsatgan.

Qayd etish joyizki, elektr energiyasi ta‘minotidagi keng ko‘lamli uzulishlar jamiyatga juda katta iqtisodiy zarar keltiradi. Zero bugungi kun jamiyatda aholining kundalik hayot tarzi bilan birga iqtisodiyotning qator ishlab chiqarish va xizmat ko‘rsatish tarmoqlarining uzluksiz faoliyati bevosita elektr energiyasi ta‘minoti bilan bog‘liq.

Elektr ta‘minoti uzilishlari rivojlangan davlatlarda ham tarixda kuzatilgan, jumladan 2003 yil 14 avgustda AQSH eng yirik elektr ta‘minoti uzilishi kuzatilgan bo‘lib, 50 million aholi elektr ta‘minotisiz qolgan va iqtisodiy zarar miqdori 10 mlrd dollar atrofida baholangan.

2006 yil G‘arbiy Evropaning ko‘plab mamlakatlarida yuzaga kelgan uzilishlar qariyb 10 million aholini kundalik turmushiga o‘z ta‘sirini ko‘rsatgan.

2011 yil Braziliyada elektr tarmog‘idagi keng ko‘lamli elektr uzilishlari natijasida 60 mln dollar iqtisodiy yo‘qotishga olib kelgan.

Mamlakatimizda 500-750 kilovoltli tarmoqlarni qurish orqali yagona xalqa tizimini hosil qilish rejalashtirilmoqda. Xususan, 2026 yilga borib, jami generatsiya quvvatlarini 27 ming 400 megavattga, yillik ishlab chiqarish hajmini 110 milliard kilovatt soatga etkazish mo‘ljallangan. Shunda yurtimizning barcha hududlari 500-750 kilovoltli tarmoqlar orqali mustahkam bog‘lanadi va bir butun tizim yaratiladi.

Bunday holatlar takrorlanmasligiga kafolat bu- etuk mutaxassis kadrlarni sifatli ta‘lim olishlari va etarli bilim ko‘nikmalarini shakllantirishdan iborat bo‘ladi. Buning uchun birinchilardan elektr energetika yo‘nalishlari fan dasturlarini qayta islox qilish va zamonaviy ishlab chiqarilayotgan elektr jihozlarni parametrlarni montaji bilan boyitish. Mutaxassislik fani darslarini inter faol metodlar va maxsus texnik vositalardan foydalangan holda o‘tkazish maqsadga muvofiq bo‘ladi.

Oliy ta‘lim tizimini modernizatsiyalash (ingliz. Modern – yangilangan, zamonaviy, tezkor o‘sish) ta‘lim jarayoniga nisbatan innovatsion yondashuvni talab etilishi.

Ta‘limni modernizatsiyalashdan maqsad ta‘limning taraqqiyotini ta‘minlash va tizimda XXI asrda yashayotgan jamiyatning ehtiyojlari, iqtisodiy va ijtimoiy ehtiyojlari,

har bir shaxsning va oilaning ehtiyojlari aks etishi lozim. Bunday taraqqiyot tizimini yaratish uchun quyidagi vazifalarni amalga oshirish lozim:

- davlat tomonidan to'liq ta'lim olish huquqini ta'minlanishi;
- ta'lim tizimining barcha bosqichlarida zamonaviy ta'lim sifatini ta'minlash;
- ta'limning xuquqiy-me'yoriy bazasini takomillashtirish va tashkiliy-iqtisodiy mexanizmlarni yangi resurslarini aniqlash va jalb etish;
- pedagog kadrlarning kasbiy-innovatsion kompetentligini rivojlantirish va rag'batlantirish;
- ta'lim tizimiga axborot-kommunikatsiya texnologiyalarining so'nggi yutuqlarini keng joriy etish;
- fan, ta'lim va ishlab chiqarish o'rtasidagi konsorsiumni rivojlantirishga yo'naltirilgan innovatsion ta'lim texnologiyalarini tatbiq etish va b.

Oliy ta'lim muassasalari pedagoglarini qayta tayyorlash va malakasini oshirish kurslarida turli ixtisosliklar o'qituvchilarining intellektual salohiyatini oshirish, dunyoqarashlarini boyitishda ularni innovatsion ta'lim texnologiyalari, o'qitishning yangi, innovatsion shakl, metod va vositalari bilan tanishtirish, pedagoglarda kasbiy kompetentlik sifatleri va kreativ qobiliyat mohiyati bilan yaqindan tanishtirish muhim ahamiyatga ega. Malaka oshirish tizimida "Innovatsion ta'lim texnologiyalari" o'quv modulining o'qitilayotganligi pedagog kadrlarni zamonaviy innovatsion ta'lim texnologiyalarining tashkiliy, texnik va didaktik imkoniyatlaridan xabardor bo'lishlari, ta'lim amaliyotida o'qitishning innovatsion texnologiyalaridan foydalanish, kompetentlik sifatleri va kreativlik qobiliyatini izchil rivojlantirib borish ko'nikma-malakalarini hosil qilish uchun sharoit yaratib qolmay, kasbiy faoliyatda ulardan samarali foydalanish borasidagi malakalarining mustahkamlanishini ham ta'minlaydi.

Foydalanilgan adabiyotlar ro'yxati

1. O'zbekiston Respublikasi Prezidentining «O'zbekiston Respublikasini yanada rivojlantirish bo'yicha Harakatlar strategiyasi to'g'risida»gi Farmoni.// O'zbekiston Respublikasi Qonun hujjatlari to'plami. –Toshkent, 2017. – B. 39.

2. Sardor, T., Behzod, A., & Shakhzad, K. (2021). Energy Saving using Hydrogen Fuel. *International Journal of Innovative Analyses and Emerging Technology*, 1 (5), 211-213.

3. To'raev, S. D., Amrullaev, B. B., & Boybekov, A. A. O'. (2021). SYNCHRONOUS MACHINELARD DYNAMIC ZHARAYONLARNI TADKIK ETISH MUAMMOLARI. *Ilmiy taraqqiyot*, 2 (7), 1315-1319.

4. Tўраев, С. Д., Амруллаев, Б. Б., Комилов, Ш., & Бойбеков, А. А. Ў. (2021). АСИНХРОН МОТОРЛАРДА ЮЗАГА КЕЛАДИГАН НУҚСОНЛАР ТАВСИФИ. *Scientific progress*, 2(7), 1310-1314.

5. Nurov, K. I., & Turaev, S. D. (2020). DEVELOPMENT OF RECOMMENDATIONS FOR RATIONAL USE OF ELECTRIC POWER THROUGH ENERGY AUDIT AT ENTERPRISES. In *Эффективность применения инновационных технологий и техники в сельском и водном хозяйстве* (pp. 127-130).

6. To'raev, S. D. va Hamroev, I. F. (2020). QUYOSH KONSTRATTORI KUCHI VA SAMARALILIGINI TOPISH HAQIDA MA'LUMOT. *Iqtisodiyot va jamiyat*

7. Polotovitch, M. D. (2022). Teaching Specialty Subjects Improvement Methodology. *Miasto Przyszłości*, 25, 345-353.

8. Po'lotovich, M. D., & Bobur o'g'li, A. B. (2022). MUQOBIL ENERGIYA MANBALARINI ENERGIYA ZAHIRALARIDAGI O'RNI. *Results of National Scientific Research*, 1(3), 119-122.

9. Mirzoev, D. P., & Kakhkhorov, S. K. (2021). MODERN METHODS OF IMPROVING THE QUALITY OF EDUCATION IN THE ORGANIZATION OF THE EDUCATIONAL PROCESS IN HIGHER EDUCATION. *Scientific reports of Bukhara State University*, 4(6), 277-283.

SHAXS IJTIMOYIY-PEDAGOGIK REABILITATSIYASI MOHIYATI VA MAZMUNI

Shodmonova Zilola Bozorovna

Karshi State University, teacher of the department of Pedagogy

Annotation. This article explains that socio-pedagogical rehabilitation is a process, that the rehabilitation process is aimed at the formation and development of individual, social characteristics that increase the ability of adolescents to withstand the negative impact of external factors and level the possible development of socially destructive forms of behavior.

Key words: social, pedagogy, rehabilitation, adolescent, negative, behavior, personality.

Аннотация. В данной статье объясняется, что социально-педагогическая реабилитация – это процесс, что реабилитационный процесс направлен на формирование и развитие индивидуальных, социальных особенностей, повышающих способность подростков противостоять негативному воздействию внешних факторов и нивелирующих возможное развитие социально деструктивных формы поведения.

Ключевые слова: социальная, педагогика, реабилитация, подросток, негатив, поведение, личность.

Annotatsiya. Ushbu maqolada ijtimoiy-pedagogik rehabilitatsiya jarayon ekanligi, rehabilitatsiya jarayoni o'spirinlarda tashqi omillarning salbiy ta'siriga qarshi turish qobiliyatini oshiradigan va xulq-atvorning ijtimoiy buzg'unchi shakllarining ehtimoliy rivojlanishini tenglashtiradigan individual, ijtimoiy xususiyatlarni shakllantirish va rivojlantirishga yo'nalganligi yoritilgan.

Kalit so'zlar: ijtimoiy, pedagogika, rehabilitatsiya, o'spirin, salbiy, xulq-atvor, individual.

Reabilitatsiya bizning davrimizning pedagogik hodisasi sifatida so'nggi yillarda jamiyatning hayotiy faoliyati jismoniy yoki ijtimoiy cheklovlar bilan bog'liq bo'lgan odamlarga munosabatida sezilarli o'zgarishlar yuz berganligi bilan bog'liq.

Rivojlanish me'yorlarini an'anaviy tushunishga to'g'ri kelmaydigan shaxsni rad etish va ajratishdan jahon hamjamiyati uning ijtimoiy, madaniy va ma'naviy hayotda to'laqonli ishtirok etish huquqini tan olishga o'tmoqda.

Pedagogika fani va amaliyoti nuqtai nazaridan hal etish insonni cheklanganligiga qaramay, yagona ta'lim makoniga, umumiy ta'lim, ijtimoiy ta'lim, shaxsni maqsadli rivojlantirish jarayonlariga kiritishni taqozo etadi. Shu munosabat bilan rehabilitatsiyaning yangi pedagogik ma'nolarini ilmiy tushuntirish muammosi dolzarb bo'lib, nazariya muammosi hisoblanadi.

«Reabilitatsiya» atamasi (lotincha habilis — «qobiliyat», rehabilitation — «qobiliyatlarni tiklash» so'zlaridan olingan) ikki ma'noli so'z bo'lib, tibbiy, huquqiy, psixologik, pedagogik, kundalik, ijtimoiy va boshqa ma'nolarda qo'llaniladi. Birinchi marta «reabilitatsiya» tushunchasi, olimlar orasida keng tarqalgan fikrga ko'ra, Frans Iosif fon Bus tomonidan «Kambag'allarga umumiy g'amxo'rlik qilish tizimi» kitobida ishlatilgan, bu atamaning ma'nosi xayriya bilan bog'liq holda talqin etilgan [1].

«Reabilitatsiya» tushunchasining kelib chiqishi tibbiyotda yotadi va u salomatlikni mustahkamlash mazmuni bilan bog'liq. Keyinchalik bu atama huquq, iqtisod, psixologiya, pedagogika va boshqa fanlarda kengayib borayotgan ma'noga ega bo'ldi.

Hozirgi vaqtda rehabilitatsiya fanlararo yondashuvga muvofiq, reabilitatorning ijtimoiy hayotining faolligini, funkcionalligini oshirishga, shu jumladan ijtimoiy-

iqtisodiy reabilitatsiya chora-tadbirlarini amalga oshirishga qaratilgan jamiyat va shaxs o'rtasidagi o'zaro munosabatlarning alohida o'zaro bog'liq jarayoni sifatida ko'rib chiqiladi, huquqiy, psixologik, pedagogik va tibbiy xarakterga ega.

Rus pedagogikasida reabilitatsiyaning pedagogik jihati 1920-yillarda rivojlana boshladi. XX asrning o'qituvchi-innovatorlari A.S.Makarenko, S.G.Shatskiy maqsadli ravishda bolalarni reabilitatsiya qilish bilan shug'ullanmadi, ammo ularning o'qitish amaliyoti reabilitatsion xarakteriga ega edi. Nashr qilingan ishlarda o'qituvchilar ko'cha bolalari, deviant xulq-atvorning turli shakllariga ega bo'lgan yetim bolalarni normal ijtimoiy hayot sharoitlariga qaytarish va zamonaviy ma'noda - reabilitatsiya qilish, ya'ni ularning ijtimoiy mavqeini, ijtimoiy faolligini tiklash mumkinligini ta'kidladilar.

Pedagogik reabilitatsiyaning mohiyatini umumiy ilmiy pedagogik kategoriya sifatida tushunish Z.I.Lavrentiyev tadqiqotlari bilan bog'liq. Olim bu kontseptsiyani ta'lim, tarbiya, ma'naviy-axloqiy rivojlanish, shuningdek, bolaning ijtimoiy rivojlanishini o'z ichiga olgan yaxlit dinamik jarayon sifatida belgilaydi. Muallifning fikricha, bu yo'nalishdagi reabilitatsiya jarayoni nogiron o'smiring "o'zgalik" holatida to'liq hayotga qaytish qobiliyatini tiklashi mumkin bo'ladi. Reabilitatsiya fenomeni nuqsonni emas, balki inson rivojlanishini tiklashdan iborat - bu bolaning o'zini boshqa odamlar bilan o'zaro munosabati va o'zaro munosabatida anglashiga yordam beradigan sifat o'zgarishidir. «Nogironligi bo'lgan shaxs» atamasining keng ma'nosi alohida qiziqish uyg'otadi, bu jismoniy, psixologik, ijtimoiy, madaniy va ma'naviy holatning o'ziga xos xususiyatlarini anglatadi, bu esa o'z hayotidagi vaziyatlarni yengish qobiliyatining doimiy ravishda buzilishiga olib keladi [2].

Ushbu fikr-mulohazalardan kelib chiqadigan bo'lsak, «ijtimoiy reabilitatsiya» tushunchasini o'rganishimiz lozim.

N. M.Medvedyev, A.M.Mingazova, E.I.Xolostova, A.B.Chistova va boshqalar bolaning salbiy ta'sirlarni bartaraf etish qobiliyatini shakllantirish, o'ziga nisbatan hurmatli munosabatni, mustaqillikni rivojlantirish, o'zgaruvchan muhitda yashashga tayyorlikni rivojlantirish, ijtimoiy aloqalar va munosabatlarni tiklash, reabilitatsiya kanallari nuqtai nazaridan tadqiq etganlar.

Zamonaviy o'qituvchilar ijtimoiy reabilitatsiyani bolaning deviant xulq-atvori natijasida vaqtincha yoki butunlay yo'qolgan ijtimoiy aloqalarini tiklash bilan bog'laydilar: noqonuniy xatti-harakatlar, sargardonlik, tajovuzkor xatti-harakatlar, spirtli ichimliklar, giyohvand moddalarni iste'mol qilish, erta jinsiy aloqa, maktabda to'liq muvaffaqiyatsizlik va boshqalar. Shu munosabat bilan N. M.Medvedyevning ijtimoiy reabilitatsiya jarayoni ijtimoiy moslashuv faoliyati, zarur ijtimoiy-maishiy sharoitlarni yaratish, qadriyat yo'nalishlarini shakllantirish sifatida belgilanadi [3].

Demak, ijtimoiy reabilitatsiya deganda shaxsning ijtimoiy va oilaviy muhitda mustaqillikni tiklash jarayonida mustaqil yashashi uchun zarur shart-sharoitlarni yaratish jarayoni tushuniladi. Ushbu yo'nalishdagi reabilitatsiya jarayoni bolaning hayotida sodir bo'layotgan voqealarga munosib munosabatda bo'lishiga yordam beradi.

Ijtimoiy-pedagogik reabilitatsiya atamasi ilmiy tadqiqotlarda quyidagicha tavsiflanadi:

- bola shaxsining qiymat-semantik sohasini o'zgartirishga, uning ijtimoiy mavqeini, shuningdek, jismoniy, aqliy va axloqiy salomatligini tiklashga qaratilgan jarayon (N.V. Antakova, M.V. Ivanova, M.E. Paatova, I.Yu. Tarxanova va boshqalar);

- bolalarning ijtimoiy rollarni, jamiyatdagi xulq-atvor qoidalarini, ularning ijtimoiy foydali hayotga qaytishiga hissa qo'shadigan kasbiy, tibbiy, psixologik, pedagogik va ijtimoiy xarakterdagi chora-tadbirlar majmui (S.N.Dubinina, E.A.Obuxova, E. Ya Tishchenko va boshqalar);

- ichki resurslarni aniqlash, buzilgan psixofizik, ijtimoiy funksiyalarni tiklash, tuzatish yoki kompensatsiya qilish bo'yicha chora-tadbirlar tizimi; bartaraf etish,

noqulay omillar ta'sirini zaiflashtirish (T.I.Zubkova, E.A.Mavrina, I.S.Makariyev va boshqalar) [4].

Zamonaviy ilmiy-pedagogik voqelikda ijtimoiy-pedagogik reabilitatsiya maqsadli auditoriyaning o'ziga xosligi va kompleks yondashuvga asoslangan faoliyat mazmuni bilan ajralib turadigan murakkab ijtimoiy hodisadir, shu jumladan pedagogik, psixologik, ijtimoiy ish shakllari va usullaridan iborat.

O'rnatilgan ilmiy nuqtai nazar - ijtimoiy-pedagogik reabilitatsiyani bolani jamiyatdagi faol hayotga va ijtimoiy foydali mehnatga qaytarishga qaratilgan jarayon sifatida ta'riflashdan iborat. Shuni alohida ta'kidlash muhimki, ijtimoiy-pedagogik reabilitatsiya ob'ektlari ma'lum sabablarga ko'ra o'zlarining ijtimoiy faolligiga hissa qo'shadigan ko'nikmalarini yo'qotgan bolalardir. Shu munosabat bilan fanda ijtimoiy-pedagogik reabilitatsiya bolani ijtimoiy, huquqiy, madaniy, milliy va umuminsoniy qadriyatlarini o'z ichiga olgan zamonaviy qadriyatlar tizimiga maqsadli ijtimoiy-pedagogik moslashtirish jarayoni sifatida qarash mavjud.

Ijtimoiy-pedagogik reabilitatsiyani bolalarga jamiyat bilan munosabatlarni o'rnatishga, jamiyatda bolaning mavqeini shakllantirishga yordam beradigan pedagogik tadbirlar majmuasi sifatida ko'rib chiqish g'oyalari mavjud.

Ijtimoiy-pedagogik reabilitatsiyaning mohiyatini aniqlash ichki va tashqi omillar nuqtai nazaridan amalga oshiriladi. Ichki omillar nuqtai nazaridan tushunish bolaning mavjud ichki resurslarini aniqlashga, buzilgan psixofizik va ijtimoiy funksiyalarni, jamiyatdagi mavqeini tiklash, tuzatish, faol ijtimoiy yo'naltirilganligini rivojlantirishga qaratilgan chora-tadbirlarni qo'llash bo'yicha pedagogik jarayonni tashkil qilishni nazarda tutadi. Ya'ni, hayotiy pozitsiya va ijtimoiy tajribani shakllantirishga yordam berish, qiyin hayotiy vaziyatlarni hal qilishda yordam berishga qodir munosabatlar.

Ijtimoiy-pedagogik reabilitatsiya muammosi bo'yicha olib borilgan pedagogik tadqiqotlarni tahlil qilib, ijtimoiy-pedagogik reabilitatsiya muhim ta'lim-tarbiyaviy jarayon ekanligi to'g'risida tushunchalarga ega bo'ldik. Shu nuqtai nazardan tushunish, birlik va o'zaro aloqadorlikdagi pedagogik, ijtimoiy ta'sirlarning maqsadga muvofiqligini, yaxlitligini ta'minlaydi, barcha reabilitatsiya subyektlarining hamkorligini shakllantiradi, bu esa ish natijalariga sifat jihatidan ta'sir qiladi. Ijtimoiy-pedagogik reabilitatsiyani natija sifatida ko'rib chiqish ham jarayonning mohiyatini tushunishimiz uchun muhim asos bo'lib xizmat qiladi. Ijtimoiy-pedagogik reabilitatsiya jarayoni o'spirinlarda tashqi omillarning salbiy ta'siriga qarshi turish qobiliyatini oshiradigan va xulq-atvorning ijtimoiy buzg'unchi shakllarining ehtimoliy rivojlanishini tenglashtiradigan individual, ijtimoiy xususiyatlarni shakllantirish va rivojlantirishga yo'naltirilishi kerak.

Obyektga yo'naltirilganlik nuqtai nazaridan ijtimoiy-pedagogik reabilitatsiyani ko'rib chiqishga o'tamiz. Ilmiy psixologik-pedagogik adabiyotlarda deviant xulq-atvori bo'lgan bolalar, qarovsiz bolalar, yetim bolalar, «xavf guruhlari»ga kiruvchi shaxslarni ijtimoiy-pedagogik reabilitatsiya qilish masalalarini ko'rib chiqishga alohida e'tibor beriladi [5].

Deviant xulq-atvori ijtimoiy-pedagogik reabilitatsiya qilish - bu sog'lig'i, aqliy farovonligi, xatti-harakatlarining yo'nalishiga ijobiy ta'sir ko'rsatadigan o'zaro bog'liq bo'lgan tadbirlar majmuasi asosida buzilgan ijtimoiy aloqalarni tiklashga qaratilgan o'qitish va tarbiyalash jarayoni. va munosabatlarni o'rnatish. Xulq-atvori buzilgan bolalarni reabilitatsiya qilish ularni jismoniy, aqliy va axloqiy salomatlikni tiklash jarayoniga qo'shishni, shuningdek, uning xatti-harakatlariga biologik va ijtimoiy omillar ta'siri ostida bolaning ijtimoiylashuvi mexanizmlarini yangilashni o'z ichiga oladi. Qarovsiz qolgan bolalarni reabilitatsiya qilish jarayoni ularni faol ijtimoiy sub'ekt maqomiga qaytarishga, ijtimoiy me'yorlarga zid bo'lmagan shaxsiy fazilatlarini, hayotdagi faol pozitsiyani, o'z-o'ziga xizmat ko'rsatish ko'nikmalarini, jamiyatda ijtimoiy maqbul xatti-harakatlar qoidalarini rivojlantirishga qaratilgan. ta'limga qiziqish. Ijtimoiy-pedagogik reabilitatsiya jarayonida etim bolaning

ijtimoiy mavqeini tiklash shaxs ichidagi ziddiyatni bartaraf etish (biologik ona bilan buzilgan munosabatlarga asoslangan), ijtimoiy (asrab oluvchi) ona bilan ishonchli munosabatlarni rivojlantirish orqali amalga oshiriladi. Xavf ostida bo'lgan bolalarni reabilitatsiya qilish reabilitatorga bolaning huquqiy layoqatini, uning shaxsiy faoliyatini tiklashga va uning imkoniyatlarini yangilashga qodir bo'lgan bunday pedagogik ta'sirlar orqali amalga oshiriladi [6].

Xavf ostidagi bolalarni ijtimoiy-pedagogik reabilitatsiya qilish muammosini o'rganish darajasi juda cheklangan miqdordagi fundamental tadqiqotlar bilan tavsiflanadi. Fikrimizcha, ijtimoiy-pedagogik reabilitatsiya turli xil texnologiyalar, usullar va ish shakllaridan foydalangan holda pedagogik, psixologik, ijtimoiy ta'sirlar majmuasini o'z ichiga olgan jarayondir. Qo'llaniladigan vositalarning xilma-xilligi bolaning reabilitatsiya ehtiyojlarini qondirishi va shu bilan ijtimoiy-pedagogik reabilitatsiya jarayonining samaradorligini oshirishi mumkin.

Xulosa. Pedagogik tahlillar natijasida xulosalsh mumkinki, ijtimoiy-pedagogik reabilitatsiya - bu reabilitatsiyaning barcha subyektlarining maqsadli, o'zaro bog'liq bo'lgan pedagogik va ijtimoiy ta'sirining yaxlit jarayoni bo'lib, o'smirning noto'g'ri adaptatsiyaning ijtimoiy xavf omillari ta'siriga qarshi turish qobiliyatini rivojlantirishga yordam beradigan ichki resurslarni yangilashga qaratilgan.

Zamonaviy pedagogika fanida ijtimoiy-pedagogik reabilitatsiya muammosini ishlab chiqish yanada rivojlantirishni talab qiladi, chunki konseptsyani tushinishda birlik yo'q. Bolalarni ijtimoiy-pedagogik reabilitatsiya qilish jarayonining mohiyatini aniqlashning ilmiy yangiligi shundaki, u o'zining obyektga yo'naltirilganligini kengaytiradi, moslashuvning ijtimoiy xavf omillarini bartaraf etishda bolaning o'z resurslarini faollashtirishni o'z ichiga oladi.

Foydalanilgan adabiyotlar:

1. Акатов Л.И. Социальная реабилитация детей с ограниченными возможностями здоровья. – М., 2009.

2. Алексеечева Н.Н. Формы и методы социально-психологической и педагогической помощи детям и подросткам. // Территориальные социальные службы: теория и практика функционирования. – М., 2008.

3. Кевля Ф. И. Социально-педагогическая поддержка семей и детей группы риска. // Вестник психосоциальной и коррекционно-реабилитационной работы. М., 2006.

4. Мардахаев Л.В. Социальная педагогика: М., 2009.

5. Мигелева П.М. Содержание и методы работы социального педагога. // Вестник психосоциальной и коррекционно-реабилитационной работы. М., 2008.

6. Мирсагатова М.Н. Специализированные социально-реабилитационные учреждения для несовершеннолетних. // Территориальные социальные службы: теория и практика функционирования. – М., 2008.

BADIIY BEZASH ISHLARIDA RANGLARNI TO'G'RI QO'LLASH TARTIBI VA ULARNI EMOTSIONAL TA'SIRI

*Bakayev Shodijon Shokirovich,
Buxoro Davlat universiteti Tasviriy va amaliy san'at kafedrasida dotsenti.*

Annotatsiya: Maqolada badiiy bezash ishlarida qo'llaniladigan ranglarni inson ruhiyatiga tabiiy ta'siri va hissiyotlarini o'zgarib turishi sabablari asoslab berilgan. Rang-tus munosabatlari orqali yuzaga keladigan o'zgarishlar tahlil qilinib, inson ijtimoiy faoliyatida ranglardan maqsadli foydalanganda ruhiyatiga ta'siri, hissiyotlarini o'zgarib turishiga sabab bo'lishi haqida fikr yuritilgan.

Kalit so'zlar: garmoniya, ekster'yer, inter'yer, emotsional, kontrast, polixromiya.

ПОРЯДОК ПРАВИЛЬНОГО ПРИМЕНЕНИЯ ЦВЕТОВ В ХУДОЖЕСТВЕННО-ДЕКОРАТИВНЫХ РАБОТАХ И ИХ ЭМОЦИОНАЛЬНОЕ ВОЗДЕЙСТВИЕ

*Бакаев Шодижон Шокирович,
доцент кафедры изобразительного и прикладного искусства Бухарского
государственного университета.*

Аннотация: В статье объясняется естественное воздействие на психику человека цветов, используемых в художественном оформлении, и причины изменчивости эмоций. Анализируются изменения, происходящие через цветовые отношения, и считается, что целенаправленное использование цветов в социальной деятельности человека влияет на психику, вызывая изменения в эмоциях.

Ключевые слова: гармония, экстерьер, интерьер, эмоционал, контраст, полихромия.

THE ORDER OF THE CORRECT APPLICATION OF COLORS IN ART AND DECORATIVE WORKS AND THEIR EMOTIONAL IMPACT

*Bakayev Shodijon Shokirovich,
Associate Professor of the Department of Fine and Applied Arts, Bukhara State
University*

Abstract: The article explains the natural impact on the human psyche of the colors used in the decoration, and the reasons for the variability of emotions. The changes that occur through color relationships are analyzed, and it is believed that the purposeful use of colors in a person's social activity affects the psyche, causing changes in emotions.

Key words: harmony, exterior, interior, emotional, contrast, polychromy.

Kirish. Har bir inson tabiatdagi rangin olamni anglash orqali, hayotiy go'zalliklarni his etadi va unga nisbatan o'z munosabatini bildirish bilan bir qatorda inson ijtimoiy faoliyatida ranglardan maqsadli foydalanadi. Chunki ularning inson ruhiyatiga ta'siri tabiiy bo'lib hissiyotlarini o'zgarib turishiga sabab bo'ladi.

Bizni o'rab turgan tabiatni ranglar ishtirokisiz tasavvur qilishimiz mushkuldir. Kundalik hayotimizni qisman ranglar boshqarishini anglaganimizda ularning mohiyatlariga to'g'ri baho bergan bo'lar edik. Ranglarni optik va emotsional ta'siri o'zaro chambarchas bog'liq bo'lib bizga kerakli ta'sirchanlik xususiyatlari haqida ma'lumot beradi.

Ranglarni kishi xotirasiga singib qolgan voqeani qayta eslatilishi ta'siri oqibatida insonda emotsional kayfiyat tug'diradi. Chunki bizda rang qabul qilishda ko'plab

tajriba va ko`nikmalar hosil bo`lgan. Ammo bu borada biror aniq qoidaga asoslanib bo`lmada ranglar ham xilma-xil tovushlar kabi ongimizda ma`lum assotsiativ ruhiyat chaqiradi. Masalan, olov va qon rangi - qizil, quyosh-sariq, zarg`aldoq rang, suv-ko`k, ufq-qizg`ish, osmon ko`m-ko`k yoki binafsharang, keng yashil dala, daraxzorlar kabilar assotsiatsiya uyg`otishi mumkin.

Ranglarni bizning ko`rish organlarimizda turlarga ajratilganda ularning ko`rinishlarida issiq va sovuqlik, ho`l va quruq, uzoq va yaqinlik, sezgilarini ham uyg`otadi. Misol qilib havo perespektivasida uzoqdagi ranglarni pasayishini, yaqindagi manzarani rangi uzoqdagiga nisbatan to`qligini kuzatishimiz mumkin. Ba`zi olimlarning tajribasiga ko`ra ranglarni eshitish a`zolariga ham ta`siri bo`lishi mumkin. Masalan, rus olimi L.A.Shvartsning kuzatishi bo`yicha ko`zning yashil ranga ko`nikishi (adaptatsiyasi)da eshitish qobiliyatini oshirishi, qizil rang muhiti esa aksincha susaytirishi borligi takidlanadi. Bundan tashqari ranglarning ko`rinishi «og`ir», «engil» kabi sezgilar ham uyg`otadi. Ba`zan ranglardagi «qichqiruvchi» deb ham aytiladi. Albatta bu so`z obrazli atash bo`lib, ranglarning o`ta yorqinligini ta`kidlaydi.

Yuqorida aytib o`tilgan ranglar xususiyatlarini va ularning ta`sirchanligini quyidagicha izohlash mumkin.

Tahlil va natijalar (Analysis and results). Bizning ko`zimiz orqali kuzatayotgan ranglar mavjud yorqinlikka moslashadi. Ya`ni ko`z to`qimasi sezgilariga ta`sir qilib, qorachiq kengayishi yoki torayishi mumkin. Ayni vaqtda kontrast, yonmayon joylashgan ranglarning o`zaro ta`sirchanlikda bo`ladi. Ranglarning och, to`qligi yonidagi naqshdagi gul va barglarini rangni to`qligiga, yorqinligi ham o`zaro aktiv yoki passivligiga bog`liq. Misol qizil rang, yashil rang muhitida yanada yorqin ko`rinadi. Kulrang oldida tiniq rangni tozaligi yanada oshadi. Shuningdek, bizga kontrastlarning ketma-ketlik xususiyatlari ham tanish, ularning obrazlari borliqqa, tabiatga mos. Ammo ularning shakli yassi ko`rinishda bo`ladi hamda ularning perspektiv qisqarish holati sezilmaydi. Rangning negativ ketma-ket obrazli ko`rinishlarida uning och-to`qligi ham qarama - qarshi tusda ko`rinadi.

Ko`k va qizil ranglar o`zining maksimal yorqinligida kishi a`zolariga alohida ta`siri katta. Qizil rang nerv tizimlarini faollashtirib qo`zg`atadi, nafas olishni va tomir urushini tezlashtiradi va muskullarning ishlash qobiliyatini oshiradi.

Ko`k rang nerv tizimi faoliyatini susaytiradi. Nafas olish va tomir urushini sekinlashtiradi. Og`riq sezgisini kamaytiradi. Sariq, zarg`aldoq ranglar ham qizilga yaqin xususiyatlarga ega. Albatta ranglarni bunday ta`sirchanligi insonlarning hammasiga bir xilda bo`lmasligi ham mumkin. Bunda kishining jo`shqinligi, emotsionalligi kabi xislatlariga ham bog`liqdir.

Yuqorida aytib o`tilgan barcha rang-tus munosabatlarini sharq me`morchiligida juda katta e`tibor berib falsafiy tahlilini tushungan holda ishlatganlar. Ustalar bino ichkarisini bezashdan oldin uyning qaysi maqsadda ishlatilishi ya`ni mehmonxona yoki kundalik yashaydigan uy ekanligi, uyning eshik derazalarining joylashuvi, yorug`lik darajasi, quyoshning tushishi, uyning baland yoki pastligi bezak turlarini hisobga olib interer va ekstererni bezaganlar. Qadimgi ustalarimiz uylarni ganch o`ymakorligi, naqqoshlik, yog`och o`ymakorligi san`at turlaridan foydalanib bezaganlar. Bu bezaklarda o`z o`rnida rang-tus munosabatlari echimi birinchi o`rinda inobatga olingan. Xonada mo`ljallangan naqshli bezaklari inson medasiga tegmaydigan ranglar tanlab ishlatilgan. Jumladan; sovuq ranglardan aksariyat yashil, ko`k, moviy, binafsha, issiq ranglardan qizil, sariq, jigarrang, malla ranglar va ulardan hosil bo`ladigan hosila ranglar meyyori nazorat qilingan.

Inter`er va ekster`er yoki boshqa turdagi badiiy bezash, dastgohli rangtasvir kabi ishlarda ranglarning xususiyatlarini bilish, to`g`rirog`i o`rganish rassom yoki usta uchun katta ahamiyatga egadir:

Rang echimi yoki rang uyg`unligi tasviriy san`atda qanday muhim bo`lsa

me'morchilikda ham shunday ahamiyatga egadir. Ammo tasviriy san'atda (ba'zi turlari bo'yicha) ranglar yorqin, to'yg'in ishlatilsa me'morchilikda ular mayinrok, murakkabroq aralashma ya'ni qarama qarishi to'ldiruvchi ranglardan tuzilgan yoqimli aralashmalar ma'qulroqdir. Imoratlarning shakl va tuzilishlari turlicha bo'lgani uchun har bir imorat o'ziga xos rang echimi talab qiladi. Ammo shahar ko'chalaridagi qurilmalarning rang echimi umumiy uyg'unlikda bo'lishi kerak. Shuning uchun bu murakkab masalaga mutaxassisona yondoshish talab qilinadi.

Me'moriy polixromiya kompozitsiyasida odatda biror asosiy rangga boshqalarini moslash, boshqacha qilib aytganda hamma ranglar bittasini yaqqol ko'rinishiga yordam berishiga erishish muhim hisoblanadi. Bunda aytilgan asosiy rang toza yorqin bo'lishi, qolganlarining tarkibi esa to'ldiruvchi ranglardan, kamroq kontrastlikda bo'lishi kerak.

Rang echimida ikki qutubiylik, ya'ni ranglarni «sovuq», «issiq» guruhlarini tashkillashtirib kompozitsiya tuzish qulay bo'ladi.

Chunki asosiylari issiq ranglarda, ikkinchi darajadagilarini esa sovuq ranglarda, birbiriga qarama qarshi qo'yish usuli bilan echish maqsadga muvofiqdir.

Shuni ham takidlash lozimki ajratib ko'rsatilgan rangli bir shakl kontrastli bo'lgani uchun ko'zni tez charchatishi mumkin. Shuning uchun bunday o'ta kuchli kontrastlar odam tez o'tadigan karidor, zinapoyalar devorlari yoki qisqa muddatga mo'ljallangan (oshxona vestyubel', magazin) xonalarga mo'ljallanadi.

Kontrast ranglarni kuzatish jarayonidagi almashinuvini rang kombinatsiyasi ohangdorligini oshiradi, yorug' va qoramtir tonlarning almashinuvini ham o'ziga xos yorug'lashgan kontrastligini oshiradi. Qulay, topilgan rang ritmi - me'moriy garmonik qurilma hisoblanadi.

Zamonaviy me'mor qurilma loyihasini rejalashtirishda polixromiyaning forma tashkillashuvidadagi ishtirokini hisobga olgan holda uning masofadagi o'rni va rang echimlaridan natijali foydalana olishi lozim. ekster'er va inter'erning rang ishlovini tashkil qilinishida me'moriy kompozitsiyaning o'zigaxosligi, tekisliklar, xilma-xil yuzalarning o'lcham nisbatlari va eng muhimi masofaga moslanishi asosiy mavzusi hisoblanadi.

O'rta Osiyo me'morchiligida ranglardan yuqori darajada did bilan foydalanganlar. Me'moriy ansambllarni fazoviy shakllanishida polixromiya asosiy uslub sifatida qatnashadi. Bunga Xiva, Buxoro, Samarqand shaharlarining me'moriy inshootlarini misol qilib ko'rsatish mumkin. Minoralarining rangli naqshlari, peshtoqlarga berilgan sopol bezaklar birinchidan ulardagi tekisliklar yuzalari, har xil shakliy o'lchamlarini o'zaro uyg'unlashtirsa ikkinchidan yonma-yon, bir ansamblni fazoviy tashkil etishda o'zining ornamental, rang tuzilishining xila-xilligi bilan ishtirok etadi.

Xulosa va takliflar (Conclusion/Recommend.) Xulosa sifatida aytish mumkinki hayotiy go'zalliklarni his etish va unga nisbatan o'z munosabatini bildirishda ranglarni to'g'ri qo'llash tartibi haqida shuni aytishimiz mumkinki, kelajakda xalq xo'jaligining barcha sohalarida, umuman inson faoliyatida rang garmoniyasi beqiyos rol o'ynayveradi. Chunki insonga tabiat in'om etgan borliqni idrok etishda ko'rish, ranglarning xilma xil «simfoniya»si eng go'zal tuyg'u, hislar uyg'otadi. Rang muhitini to'g'ri tashkil qilinganda, u kishi hayotini asosiy bezovchisi sifatida qatnashadi.

Izohli lug'at.

Kontrast - ranglar qarama-qarshiligi.

Ilyuziya- tasviriy san'atda biror jismni tasvir orqali qayta eslatish, uning aynan shaklini jonli eslatish.

Inter'er- binoning ichki ko'rinishi. xonalar, foye, kolidor, vaxok.

Polixromiya- ranglar majmui, rang-baranglik. Tabiatning ertalab, tush payti, kun botish ifodalashda rang nuqtalari» dan foydalanganlar; issiq rang «nuqtasi» yonidansovuq «nuqta» qo'yib, rang uyg'unligiga erishish.

Pardoz – oxirgi ishlov berish, pardozlash, jilolash. Buxoro ganch o'ymakorligida

pardozning pax pardoz, lo`la pardoz, tabaqa pardoz, choka pardoz kabi turlari mavjud.

Kolorit – rang tusi.

Kompozitsiya - lotincha so`zdan olingan bo`lib, u to`qish, bir-biriga ma`lum tartibda birlashtirishni anglatadi.

Foydalanilgan adabiyotlar ro`yxati

1. Bulatov S.S. (2007) y. “Rangshunoslik”. Toshkent.

2. Bulatov S.S. (2003) y. B.Axanov “Rang psixologiyasi”. Toshkent.

3. Nabiev M.N. (1995) y. «Rangshunoslik». Toshkent.

4. Kuzin V. S. (1982) y. Psixologiya. Moskva.

5. Muxammadiev E.M. (2000)y. « Rangshunoslik» Samarqand.

6. Bakayev Sh.Sh. (2021) y. “Amaliy bezak san’ati” o`quv qo`llanma. Buxoro. “Durdona”.

7. Bakayev Sh.Sh., Avezov Sh.N. (2020)y. Razvitiye tvorcheskogo potentsiala studentov sredstvami narodnogo iskustva // European science. — №. 4 (53).

8. Sobirova Sh. U., Aminov A. Sh., Bakayev Sh.Sh. (2022) y. Methodology of Using New Pedagogical Technology in Teaching the Fundamentals of Projection www.internationaljournalofspecialeducation.com/submission/index.php/ijse/article/view/1977/1596

ЎЗБЕКИСТОННИНГ РАҚАМЛИ ТАЪЛИМ МУҲИТИНИ ЯРАТИШГА ОИД ИЛК ТАЖРИБАЛАРИ

Хонқулов Шерали Хурсаналиевич

Фаргона давлат университетининг мустақил тадқиқотчиси

Резюме. Бугунги кунда жаҳоннинг иқтисодий жиҳатдан етакчи давлатларида олий таълим тизимида рақамли таълим муҳитини қарор топтириши борасида катта амалий тажриба тўпланган. Ўзбекистон эса бу борада дастлабки тажрибалар шакллантирилмоқда. Сўнги беш йил мобайнида республикада давлат ва жамият бошқаруви, иқтисодиёт, банк соҳаларини рақамлаштириши йўлида салмоқли ишлар амалга оширилди. Айни вақтда мазкур жараённинг узвий давоми сифатида ўқув муассасаларида рақамли таълим муҳитини яратишга алоҳида эътибор қаратилмоқда. Мақолада Ўзбекистонда рақамли таълим муҳитини яратиши йўлида тўпланган илк тажрибалар хусусида сўз юритилади.

Таянч тушунчалар: таълим, тизим, рақамли таълим, муҳит, рақамли таълим муҳити, Ўзбекистон, тажриба, миллий тажриба.

Резюме. На сегодняшний день в экономически ведущих странах мира накоплен большой практический опыт по созданию цифровой образовательной среды в системе высшего образования. В Узбекистане в этом отношении формируются предварительные опыты. За последние пять лет в республике проведена значительная работа в направлении цифровизации государственного и муниципального управления, экономики, а также банковского сектора. При этом особое внимание уделяется созданию цифровой образовательной среды в образовательных учреждениях как неотъемлемое продолжение этого процесса. В статье рассказывается о первом опыте создания цифровой образовательной среды в Узбекистане.

Ключевые понятия: образование, система, цифровое образование, среда, среда цифрового образования, Узбекистан, опыт, национальный опыт.

Abstract. Today in the economically leading countries of the world, a lot of practical experience has been accumulated in creating a digital educational environment in the higher education system. In Uzbekistan, preliminary experiments are being formed in this regard. Over the past five years, significant work has been carried out in the republic in the direction of digitalization of state and municipal administration, the economy, as well as the banking sector. At the same time, special attention is paid to the creation of a digital educational environment in educational institutions as an integral continuation of this process. The article tells about the first experience of creating a digital educational environment in Uzbekistan.

Key concepts: education, system, digital education, environment, digital education environment, Uzbekistan, experience, national experience.

Ўзбекистонда сўнги беш йил мобайнида давлат ва жамият бошқаруви, иқтисодиёт, банк, таълим соҳаларида рақамли технологияларни қўлланишига алоҳида эътибор қаратилмоқда. Соҳага тааллуқли изланишлар, кузатишлар натижаси рақамли технологияларни қўллаш нафақат иқтисодиётда, балки ижтимоий тармоқларда ҳам қулайликларнинг яратилишини таъминламоқда. Хусусан, ижтимоий муносабатларда иш юритиш билан боғлиқ жараёнларда вақт, маблағ бўйича ортиқча харажатлар камайди, рақамли технологиялар билан ишловчи ходимлар гуруҳи шаклланди, хизматлар кўрсатиш сифат жиҳатидан яхшиланди, молиявий маблағлар ўтказмаларининг электрон шаклда амалга оширилиши ахборотларнинг шаффоф, ишончли бўлиши, улардан ноқонуний фойдаланишга чек қўйиш учун шароитни юзага келтирди.

Айни вақтда давлат ва жамият бошқаруви тўла электрон тизимга ўтказилди. “Рақамли иқтисодиёт”, “Электрон ҳуқумат”, “Рақамли Тошкент” номли йирик ва кўп тармоқли лойиҳалар ишлаб чиқилди, “Тиббиёт муассасалари паспорти” (ушбу ахборот

тизимига Тошкент шаҳри жойлашган 15 та ихтисослаштирилган тиббий марказ, 11 та кўп тармоқли ва 62 та поликлиника уланган), “Ягона электрон тиббий карта” ва “Электрон поликлиника”, “ЎзТранс”, “E-Mehmon” (туристлар ҳисобини юритиш бўйича) каби ахборот тизимлари [4] амалиётга жорий қилинди.

Сўнгги йилларда Ўзбекистонда солиқ тизимида ҳам “ягона электрон платформани яратиш орқали маълумотларни киритиш, тўплаш, шакллантириш, таҳлил қилишнинг замонавий услуби йўлга қўйилди. Натижада солиқ ҳисоботларини топшириш жараёни 5-7 баробарга қисқарди. Аини кезде 112 гуруҳ ва 1348 товар ва хизматлар синфидан иборат бўлган Ўзбекистон Республикаси товарлар ва хизматларнинг ягона электрон таснифлагичи учун веб-портал жорий қилинган. Маҳсулотлар ва хизматлар идентификация кодлари ёрдамида 900 мингдан ортиқ электрон ҳисоб-фактуралар яратилган” [3].

Шу сабабли Ўзбекистоннинг узлуксиз таълим, шу жумладан, ОТМ олдига тизимида рақамли технологияларни қўллаш борасида мажмуавий ишларни амалга ошириш вазифаси қўйилди. 2020 йилнинг март ойида COVID-19 пандемиясининг содир бўлиши билан боғлиқ ҳолда республика узлуксиз таълим тизимининг барча босқичларида эволюцион тарзда рақамли технологияларни жорий этиш ишлари жадаллашди. “Шу йил 23 мартдан талабалар учун телевизион дарслар эфирга узатила бошлади. Бундан ташқари, бир нечта олий таълим муассасалари талаба ва ўқувчилар учун виртуал таълим тизимларини ишга туширди. Масалан, Муҳаммад ал-Хоразмий номидаги Тошкент ахборот технологиялари университетида мактаб ва академик лицей ўқувчилари, талабалар ҳамда АКТ соҳасида билим олишни хоҳловчилар учун тўртта виртуал таълим тизими фаолият бошлади. Алишер Навоий номидаги Тошкент давлат ўзбек тили ва адабиёти университетида “Ўқув жараёнини ташкил этиш ва бошқариш” ахборот тизими, MOODLE масофавий таълим платформаси ишга туширилди.

Бошқа ОТМнинг расмий веб-сайтларида ҳам MOODLE, Platonus, Moodle LMS, SRS (Student Records System), MOOC каби масофавий таълим платформалари ҳамда мобиль телефон ва планшетлар учун Google Classroom, Ereader иловалари ишга туширилиб онлайн дарслар ташкил этилиши бошланди. Тошкент давлат иқтисодиёт университетида ҳам қисқа муддат ичида “Remote-education” (“Масофавий таълим”) платформасининг дастурий таъминоти ишлаб чиқилди ва амалиётга жорий этилди” [7, 153-б.].

Замонавий шароитда жаҳон таълими тажрибасида рақамли таълим муҳитига эга ОТМнинг ўзига хос шакли бўлган “рақамли университет”нинг турли концептуал моделлари яратилган. Ана шундай моделдаги рақамли университетлардан бири беш даражали ҳисобланади [5]. Мавжуд даражаларни қуйидагилар ташкил қилади:

1-даражани профессор-педагоглар, таълим оловчилар, академик ёки соҳавий ҳамкор бўлган шахслар, абитуриентлардан иборат университетнинг стейкхолдерлари [6] ташкил қилади. Улар ОТМ фаолиятига бевосита ёки билвосита таъсир кўрсатадиган ўзаро манфаатли, биргаликда фаолият юритадиган жисмоний ёки юридик мақомга эга томонлар саналади.

2-даражани ахборот сервислари ташкил этади. Мазкур сервисларнинг асосий мақсади университетнинг ичида турли қурилма ва жиҳозлар (видеоэкран, симсиз алоқа, “булулли” сақлагичлар)дан фойдаланган ҳолда ягона ахборот муҳитни шакллантиришдан иборатдир.

3-даража профессор-педагоглар таркиби томонидан таълим жараёнини такомиллаштирилиши, таълим оловчилар ўқув-билиш фаолиятининг фаоллаштирилишини таъминловчи сервислардан иборат. Бу каби сервислар ўзида анъанавий ҳамда рақамли кутубхоналарни намоён қилади; улар ёрдамида таълим оловчилар электрон каталогдан керакли адабиётни излаб топади ҳамда ўқув ёки ётоқхона кампусларида уни олиш ва фойдаланиш имкониятига эга бўлади [9, – с. 61-62].

4-даражани ОТМ фаолиятини ташкил заҳиравий ташкил қилувчилар бўлган

сервислар ташкил қилади. Улар сирасига рақамли маркетинг, талабалар ҳамда абитуриентлар билан ўзаро алоқани таъминловчи қурилма ҳамда жиҳозларни сотиб олиш имконини берадиган молиявий бошқариш тизими киради. Рақамли маркетинг ОТМ фаолиятининг янги соҳаси сифатида таълим хизматидан фойдаланувчилар томонидан университет брендининг қабул қилиниши юзасидан мониторингни ташкил этиш; ОТМнинг ижобий имиджини шакллантириш бўйича турли тадбирларни уюштириш; мақсадли аудитория учун турли маркетинг материалларини яратиш каби вазифаларни ҳал қилишга йўналтирилади.

5-даража истиқболли рақамли технологияларидан иборат бўлиб, улар ёрдамида ОТМ муҳитини интенсив ривожлантиришга эришилади.

Рақамли таълим муҳити ОТМнинг интеграл ахборот муҳити бўлиб, у турли маълумотлар базаси, билимларни узатувчи электрон ахборот таълим ресурслари, таълимий хизматлардан фойдаланувчилар, университетнинг бизнес-жараёнлари, шунингдек, таълим жараёни иштирокчиларининг ўзаро фаол таъсиридан иборат ахборот тизимлар мажмуидан иборат бўлади [2, – с. 46-47].

Таълим муассасаларида яратиладиган рақамли таълим муҳити ўз моҳиятига кўра интеграл характер касб этади. Интеграллик кўп омиллик демакдир. Шу боис мазкур жараённинг бориши мураккаб бўлиб, уни самарали ташкил қилиш барча омилларни инобатга олишни тақозо қилади.

С.А.Усманов, З.Б.Абдурахмановлар Ўзбекистон Республикасининг янги таълим муҳитларини яратиш борасидаги давлат сиёсати мазмунини таҳлил қилар экан, бу жараёнда устувор аҳамият касб этадиган тамойиллар қуйидагилар эканига педагогик жамоатчилик эътиборини тортади: таълим мазмунини янгича ташкил қилиш; шахсга қаратилган ҳаракат йўлларига ўтиш; мотивация; тезкор қайта алоқага ўтиш; кўп ўлчовли тизимга ўтиш; таълимнинг янги тузилмасини яратиш [8, – 226-б.].

Айни ўринда муаллифларнинг Ўзбекистоннинг янги таълим муҳитини яратишга оид давлат сиёсати мазмунидаги устувор тамойилларни белгилаш борасидаги ёндашувлари бир қадар нотўғри эканлигини айтиб ўтиш лозим. Бинобарин, улар томонидан тамойил сифатида қайд этилган ҳолатлар ўз моҳиятига кўра педагогик вазифаларни ифодалайди. Бинобарин, тамойиллар одатда от, сифат ёки олмош орқали (янгича таълим мазмуни; шахсга қаратилган таълим; мотивация; тезкор қайта алоқа; кўп ўлчовли тизим; таълимнинг янги тузилмаси), вазифа ёки ҳаракатлар эса феъл ёрдамида (ташкил қилиш; ўтиш; яратиш тарзида) баён қилинади.

М.Қ.Абдуллаев, Ф.Х.Ризаеваларнинг эътирофига таяниб айтилса, таълимни рақамли трансформацияси таълим тизимини ахборот жамияти ҳамда рақамли иқтисодиётнинг вазифалари, муаммолари ва имкониятларига мослаштириш вазифасини ҳал қилади. Бунинг учун дастлаб онлайн таълимга самарали ўтишга имкон берадиган объектив ҳамда субъектив шарт-шароитларни яратиш зарур. Субъектив шарт-шароитлар орасида профессор-ўқитувчилар томонидан онлайн таълимни ташкил қилиш воситалари, технологияларидан самарали фойдаланиш тажрибасини ўзлаштиришга эришиш муҳим аҳамиятга эга. Бинобарин, педагогик амалиётнинг кўрсатишича, онлайн курсни ривожлантириш жараёни ўртача олти ойдан саккиз ойгача давом этади ҳамда онлайн таълимни ташкил этишга имкон берадиган платформада ишловчи профессор-ўқитувчининг касбий компетенцияси курсни биринчи бор эмас, балки иккинчи ва ундан ортиқ марта ташкил этгандан кейингина ривожланади [1, – 351-352-б.].

Ўқитиш тизимида рақамли таълим муҳитини яратиш юзасидан Ўзбекистон тажрибасини ўрганиш шундай хулосага келиш имкониятини яратади:

1. Глобал ахборотлашув жараёнининг кучайиши, ахборот технологияси тараққиётининг тезкор ривож, барча соҳаларда рақамли технологиялардан фойдаланиш имкониятининг ошиши ўқитиш тизими, хусусан, ОТМда бу турдаги таълим технологияларини самарали қўллаш эҳтиёжи шаклланмоқда.

2. Бугунги кунда ўқитиш тизимида рақамли таълим технологияларидан

фойдаланишнинг онлайн-таълим, онлайн очик таълим шакллари тобора оммалашмоқда. Бунинг асосий сабаблари – ёшидан қатъий назар таълим олувчиларга мутахассислик билимларини эгаллаш учун кенг имкониятларни яратиш, вақт ва маблағни тежаш, ОТМ томонидан тақдим қилинаётган онлайн очик курслар орасидан талабага ўзи учун мақбулини танлаш имкониятини тақдим қилиш, талабаларнинг ўқув-билиш фаолиятини натижаларини онлайн назорат қилиш билан боғлиқ таълим муҳитини яратиш борасидаги эҳтиёжни тўлақонли қондиришга эришиш саналади.

3. ОТМда рақамли таълим муҳитини яратиш кўп омилли (объектив ва субъектив таъсирлар), кўп компонентли (техник, таълимий ҳамда жараёни бошқариш ресурсларидан иборат) жараён бўлганлиги сабабли уни ташкил этиш мураккаб кечади.

4. Ушбу мураккабликка ОТМнинг ички имкониятларини ташқи омиллар, хусусан, республика таълим тизимида шакллантирилган мавжуд шарт-шароит, шунингдек, халқаро ҳамкорлик натижалари билан ўзаро уйғунлаштириш ҳисобига барҳам бериш мумкин.

Шундай қилиб, рақамли таълим муҳитини яратиш жаҳон педагогикаси олдида турган долзарб муаммолардан бири саналади. Бугунги кунда халқаро миқёсда ўқитиш тизимида рақамли таълим технологияларини қўллаш бўйича салмоқли натижаларга эришилган. Ахборот технологияларининг тобора такомиллашиб бораётгани таълим тизимининг мазкур соҳа билан ёнма-ён ривожлантиришга эришиш мақсадида янги ўзгаришларга мослашиб бориши зарурлигини кўрсатмоқда. Бинобарин, ижтимоий-иқтисодий ҳамда маданий ривожланишда гегемонликни ўз қўлига олаётган рақамли технологиялар ҳар қандай жамият, қолаверса, миллий таълим тизимларининг ҳам ўзига хос атрибути, ўзига хос таркибий компонентига айланиб улгурди. Шу боис педагогика тизими олдида турган асосий вазифа – рақамли таълим технологияларини тезкор ўқитиш амалиётига татбиқ этиш ва уларни такомиллаштиришдан иборат.

Фойдаланилган адабиётлар:

1. Абдуллаев М.Қ., Ризаева Ф.Х. Таълим тизимида рақамли трансформацияни амалга ошириш тенденциялари // *Iqtisodiyot va innovatsion texnologiyalar (Economics and Innovative Technologies) ilmiy elektron j.* – Т.: 2022. - № 3 (00059). – 351-352-б.

2. Бабин Е.Н. Цифровизация университета: построение интегрированной информационной среды // *Ж. Университетское образование: практика и анализ.* – Екатеринбург: 2018. – № 22 (6). – С. 46-47.

3. Бойкалонов Ж. Рақамли технологиялар имкониятлари // <https://yuz.uz/news/raqamli-texnologiyalar-imkoniyatlari>.

4. Рақамли технологиялар ортиқча харажатларни камайтиради // <https://www.psec.uz/uz/news/2>.

5. Сидоров Г. Цифровой университет: применение цифровых технологий в современных образовательных учреждениях // <https://www.itweek.ru/idea/article/detail.php?ID=192831>.

6. Стейкхолдеры // <https://www.unisender.com/ru/glossary/stejkkholder>.

7. Хашимова Д.П., Парпиева Р.А. Замоновий таълимда рақамли технологиялардан фойдаланиш истиқболлари // *“Iqtisodiyot va innovatsion texnologiyalar” ilmiy elektron j.* – Т.: 2020. - № 3, май-июн. – 153-б.

8. Усманов С.А., Абдурахманов З.Б. Рақамли таълим муҳитини яратиш концепцияси // *Zamonaviy innovatsion tadqiqotlarning dolzarb muammolari va rivojlanish tendensiyalari: yechimlar va istiqbollari.* Рес.конф.мат.тўплами. – Жиззах: М.Улуғбек номидаги Ўзбекистон МУнинг Жиззах филиали, 2022. - № 1(1). – 226-б.

9. Цяо Ланьцзюй. Исследование цифровой трансформации российских региональных вузов в современных условиях // *Ж. Педагогическое образование в России.* – Екатеринбург: 2020. - № 3. – С. 61-62.

BOSHLANG'ICH TA'LIM JARAYONIDA TEXNOLOGIYA FANI VA UNING MAZMUNI

*Tilavova Matlab Muhammedovna,
Buxoro davlat universiteti boshlang'ich ta'lim metodikasi kafedrasida dotsenti.*

Annotatsiya: Miliy o'quv dasturi asosida yaratilgan yangi avlod darsliklari bugungi davr talabidagi kadrlar tayyorlash uchun dasturamal bo'lib xizmat qilmoqda. Ushbu milliy o'quv dasturi asosida yaratilayotgan yangi avlod darsliklari, jumladan texnologiya darsliklari XXI asr ta'limida tub burilishlar yasamoqda. Texnologiya fani xalqaro talablarga mos kadrlar tayyorlashda o'ta muhim o'ringa ega. Mazkur maqolada boshlang'ich ta'lim jarayonida texnologiya fanining mazmun mohiyati haqida so'z yuritilgan.

Kalit so'zlar: tabiiy material, turli material, metod, aplekatsiya, plastilik, andoza, mozaika.

ТЕХНОЛОГИЧЕСКАЯ НАУКА И ЕЕ СОДЕРЖАНИЕ В ПРОЦЕССЕ НАЧАЛЬНОГО ОБРАЗОВАНИЯ

*Тилавова Матлаб Мухаммедовна,
доцент кафедры методики начального образования Бухарского
государственного университета*

Аннотация: Учебники нового поколения, созданные на основе отечественной учебной программы, служат востребованными сегодня программами подготовки кадров. Учебники нового поколения, в том числе учебники по технологиям, созданные на основе этой национальной учебной программы, вносят радикальные изменения в образование XXI века. Технологические науки занимают очень важное место в подготовке кадров в соответствии с международными требованиями. В данной статье говорится о содержании технических наук в процессе начального образования.

Ключевые слова: природный материал, различный материал, способ, аппликация, пластика, шаблон, мозаика.

THE SCIENCE OF TECHNOLOGY AND ITS CONTENT IN THE PROCESS OF PRIMARY EDUCATION

*Tilavova Matlab Muhammedovna,
is an associate professor of the Department of Primary Education Methodology
at Bukhara State University*

Abstract: New-generation textbooks created on the basis of the national curriculum serve as programs for the training of personnel in demand today. New-generation textbooks, including technology textbooks, created on the basis of this national curriculum, are making radical changes in the education of the 21st century. Technological science has a very important place in the training of personnel in accordance with international requirements. This article talks about the content of technology science in the process of primary education.

Key words: natural material, different material, method, application, plasticity, template, mosaic.

Kirish. Mehnat tarbiyasiga nisbatan yangicha yondashish o'quvchilar tamonidan egallangan bilimlarni amoliyatda qo'llay olishlarini ta'minlashga olib keladi. Bugungi kunda mehnat tarbiyasining tarkibiy tuzilmasi ham o'zgarimoqda, u o'zida texnika va texnologiyalarni tushunish (tasavvur qilish), amaliy vazifalarni hal etish ko'nikmasi

hamda holatlarini ifoda etadi.

Mehnat tarbiyasini samarali tashkil etishda sinfdan va maktabdan tashqari tarbiyaviy ishlar muhim o‘rin tutadi. Mazkur tadbirlar shaxs uchun ham, jamiyat uchun ham foydali bo‘lib, shaxsni yo‘naltiruvchi xususiyatga egadir.

Texnologiya darslarining ta‘limiy va tarbiyaviy maqsadi o‘quv ishlarida mehnatga nisbatan ongli munosbatni shakllantirishdan iboratdir.

Mazkur maqsadni amalga oshirishda bir qator vazifalarni hal etish talab qilinadi. Mehnat tarbiyasining tashkil etishda hal etuvchi vazifalar ko‘p qirrali bo‘lib, u o‘quvchilarning mehnat faoliyatiga amaliy va axloqiy tayorgarlikning barcha tomonlarini qamrab oladi. Texnologiya darslarida mehnat ta‘limi va tarbiyasini tashkil etishda quyidagi vazifalar amalga oshiriladi;

- Mehnatning mohiyatini anglatish orqali o‘quvchilarga mehnatning shaxs kamoloti va jamiyat taraqqiyotidagi rolini yaratib berish;
- Inson mehnati hamda mehnat maxsuli bo‘lgan moddiy va ma‘naviy ne‘matlarini qadrlash, asrab-avaylashga o‘rgatish;
- Mehnat qilishga nisbatan rag‘bati, shuningdek, muhabbatni uyg‘otish;
- O‘quvchilarning mehnatga ijtimoiy burch sifatida yondashuvlarini yuzaga keltirish;
- Mehnat faoliyatini tashkil etishga ongli ravishda, vijdonan yondashishni odatlantirish;
- Mehnat faoliyatini jamoa asosida tashkil etish;
- Mehnatga xoyotiy zarurat, inson faoliyatining asosi sifatida munosabatda bo‘lish;
- Mehnatni ilmiy asosda tashkil etish borasida mehnat ko‘nikmasi va malakalarini shakllantirishni yuzaga keltirish;
- O‘quvchilarda mehnatsevarlik xislatini tarbiyalash; o‘z mehnati samarasidan g‘ururlanish tuyg‘usini shakllantirish;
- Muayyan ijodkorlik-hunar sirlarini o‘zlashtirishga erishish va hokozolar.

Metodlar. Yosh avlodning mehnat faoliyati quyidagi yo‘nalishlarida rivojlantiriladi va tarkib toptiriladi: mehnat o‘yindan ajralgan holda musaqil faoliyat sifatida shakllantiriladi; mehnat faoliyati jarayonining mohiyatini o‘zlashtirilishiga erishiladi; mehnat faoliyatining turli shakllari vujudga keltiriladi.

O‘quvchilar ta‘lim jarayonida va darsdan tashqari sharoitlarda mehnatning ijtimoiy jamiyatda tutgan o‘rni va rolini, inson kamolatini ta‘minlash omil ekanligini, shaxsni qobilyati va iqtidorini mehnat jarayonida takomillashib borishini hayotiy misollar yordamida bilib olishlari lozim. Mehnat ta‘limi va tarbiyasini tashkil etishda bugungi kunda an‘anaviy va noan‘anaviy shakllardan foydalanilmoqda xususan, mehnat bayramlari, ishlab chiqarish ko‘rgazmalari, Yosh texniklar, yosh ixtirochilar, hashar, “mohir qo‘llar” tanlovi, “Quvnoq shahar ustaxonasi”, o‘quv ishlab chiqarish kombinatlari brigadalari, yordamchi xo‘jalik, “Yosh radio – texniklar stansiyasi” va ijodiy markazlar faoliyati, shuningdek, ustoz – shogird an‘analari asosida faoliyat olib boruvchi yakka tartibdagi ijodkorlik-hunar ta‘limi va boshqalar.

Mehnat tarbiyasi to‘g‘ri yo‘lga qo‘yilgan ta‘lim muassasalarida o‘quvchilar maktabga kelgan daslabki kunlaridanoq o‘zlarining yosh va psixologik xususiyatlariga mos mehnat faoliyatiga jalb qilinadilar. Bunda ular o‘z-o‘ziga xizmat qilish borasidagi eng oddiy yumushlarni bajaradilar (chunonchi, sinf xonasi ozodaligini saqlash, o‘quv qurollarini ta‘mirlash, kitoblarni yelimlash, o‘quv anjomlarini darsga tayorlash va hokozolar).

Mehnatga ruhiy, axloqiy va amaliy tayyorlash jarayonida o‘quvchilarda mehnatsevarlik, mehnatni tashkil etish jarayonida intizomga bo‘ysinish, maqsadni amalgam oshirish yo‘lida shijoat, qat‘iyat ko‘rsatish, axloqiy-irodaviy xususiyatlar tarbiyalanib boradi.

Texnologiya darslarida mehnat ta'limi va tarbiyasini tashkil etishda jamoa asosidagi mehnatni uyushtirish muhim masasalardan biridir. Zero jamoa ishtirokida o'kazilayotgan mehnat jarayonida o'quvchilarda do'stlik, o'rtoqlik, o'zaro yordam va hamkorlik, jamoa mehnat samaralaridan quvonish kabi xislatlar tarbiyalanib boradi. Shuningdek, ularda tashabbuskorlik, tashkilotchilik, mehnatga ijodiy yondashish, jamoa manfaatini shaxsiy manfaatdan ustun qo'yish singari ahloqiy sifatning shakllanishiga po'zdevor kuyiladi.

Mehnat jarayonida o'quvchilarda mehnat madaniyatining unsurlarini hosil qilib borish muhim talablardan biri sanaladi. Mehnat madaniyati- bajarilayotgan ishga ongli munosabatda bo'lish, uni ilmiy jihatdan to'g'ri tashkil etilishi (puxta rejalashtirish, vaqtdan unumli foydalanish), ish o'rnini ozoda tutish, mehnat (ish) qurollariga ehtiyotkorona munosabatda bo'lish, boshlangan ishni natijalash, uning samarali bo'lishiga erishishga yo'naltirilgan faoliyat ko'satkichidir. Mehnat madaniyati tushunchasi o'zida yana o'quvchining musaqil harakat olib borishini, mehnat qilishi va dam olishini to'g'ri tashkil eta olishini ham aks ettiradi.

O'zbekiston Respublikasi mustaqillikka erishganligining dastlabki davrlaridanoq Jahon taraqqiyotida muhim o'ringa ega milliy ma'naviyatimiz asosida Ozod va obod Vatan, erkin va farovon qayot barpo etish bosh maqsad etib belgilandi. Ushbu buyuk maqsadga erishishda asosiy e'tibor yosh avlodni barkamol, ma'naviy va jismonan sog'lom, yuqori malakali ijodkorlik egasi qilib tarbiyalashga qaratilganligi milliy an'analarimiz, mentalitetimizning o'ziga xos ifodalanishidir.

O'quvchilarning ijodkorligi bilim va ko'nikmalarini dars jarayonida shakllantirishga bir qadar e'tibor qaratilayotgan bir davrda, darsdan tashqari mashg'ulotlarni tashkil qilishda tizimlilik, maqsadga yo'naltirilganlik yetarlicha o'z aksini topmay kelmoqda.

Jumladan, E.T.Choriev o'quvchilar mehnatini tashkil etish, qishloq maktablarida mehnat tarbiyasining mazmuni, shakl va metodlarini yoritib bergan. Shuningdek, u o'z ishlarida mehnat tarbiyasi shaxs fazilatlarining shakllanishida yetakchi o'rinni egallashini ko'rsatib, masalaga ijodiy yondashish yo'llarini yoritgan. E.T.Choriev qishloq maktablarida mehnat tarbiyasining usul va metodlarini yaratishda ishlab chiqarish jamoasining o'rnini, mehnat tarbiyasini R.Mavlonova o'zining qator izlanishlarida boshlang'ich sinflardagi o'quv-tarbiyaviy jarayonni, mehnat ta'limi va ijodkorlikga yo'naltirish mazmunini takomillashtirish borasidagi tadqiqot natijalarini bayon qilgan. Ana shu izlanishlar asosida u I- IV sinflar uchun darslik va qo'llanmalar majmuasini yaratdi.

K.Davlatov o'zining «Mehnat va ijodkorlik ta'limi, tarbiyasi hamda ijodkorlik tanlash nazariyasi va metodikasidan amaliy mashg'ulotlar» nomli qo'llanmasida mustaqil va laboratoriya ishlariga doir materiallarni bayon etgan hamda vazifa va topshiriqlarni bajarish, masalalarni hal qilish, maktab o'quvchilarining mehnat ta'limi va ijodkorlikga yo'naltirish bo'yicha saviyasini oshirish uchun zarur bo'lgan bilim, ko'nikma va malakalarni tarkib toptirish yo'llarini yoritib berdi. K.Davlatov va V.A.Chichkovlarning «O'quvchilarni ijodkorlik tanlashga yo'naltirish» nomli metodik qo'llanmasida to'garak mashg'uloti, sayohat, uchrashuv, kecha kabilarni uyushtirish va o'tkazish yo'llari yoritilgan.

Mehnat ta'limi va ijodkorlik ta'limining muhim sohalaridan hisoblangan ijodkorlik tanlash, ijodkorliklarga havas uyg'otish, ijodkorliklarga yo'naltirish, o'quvchilarni ijodkorlik tanlash ishlari bo'yicha darsdan, maktabdan tashqari ishlarni olib borish, ijodkorlikiy axborotlar uyushtirish, o'quvchilarni ijodkorlik-hunarga tayyorlash hamda tadqiq etish Shodiev N.Sh ishlarida yoritilgan. Uning «O'quvchilarning darsdan va maktabdan tashqari ishlari» nomli monografiyasida kecha, to'garak, sayohat, uchrashuv kabilarni tashkil etish, o'tkazish yo'llari batafsil bayon etilgan.

Respublikamiz ta'lim tizimida amalga oshirilayotgan islohotlardan kelib chiqqan

holda qo'yilgan talablar yosh avlodni ijodkorlikga yo'naltirishning ilmiy va amaliy muammolari yechimini topishga qaratilgan tadqiqotlar faollashuviga sabab bo'ldi. Bu boradagi tadqiqotlarning yosh avlodni ijodkorlik tanlashga tayyorlashning amaliy yechimini topishga qaratilgan quyidagi asosiy yo'nalishlarini qayd etish mumkin:

- o'quvchilarning ijodkorliklar olamida yo'nalish olishiga yordam beruvchi hamda o'z individual imkoniyatlarini haqqoniy baholay olish ko'nikmalari zarur darajasini ta'minlovchi ijodkorlikiy axborotlar tizimini yaratish;
- boshlang'ich sinf o'quvchilarining ijodkorligiga yordam berish maqsadida shaxsni o'rganishning tashxis metodlarini ishlab chiqish;
- o'quvchilarga maslahatlar uyushtirishning nazariy va metodik asoslari;
- ijodkorlikni ijtimoiy ahamiyatli motivlarini asoslash;
- qishloq maktablarida o'quvchilarni ijodkorlik tanlashga yo'naltirishning vosita va yo'llari;
- bitiruvchi sinf o'quvchilarini ishchi ijodkorlikga yo'naltirishning mazmuni, shakl va metodlari;
- O'zbekiston Respublikasi kadrlar tayyorlash milliy modelini amaliyotga tatbiq etish sharoitida o'quvchilarni ijodkorlik tanlashga yo'naltirishning pedagogik sharoitlari;
- alohida olingan hududiy markazlarda yoshlarni ijodkorlik tanlashga yo'naltirish ishini boshharish xususiyatlari.

Bugungi qunda ijodkorlik tanlashga yo'naltirish ishlarining asosiy maqsadi - har bir o'quvchining shaxsiy sifatlariga, jamiyat talablariga hamda ijodkorlik talablariga mos keluvchi sohani ongli ravishda tanlash ko'nikmalarini shakllantirish muammosi hal etilgan emas. O'quvchilarni mahalliy sharoitlardan kelib chiqib ijodkorlik tanlashga yo'naltirish uchun zarur bo'ladigan shahar, tuman va boshqa hududiy muassasalarning mutaxassislariga bo'lgan ehtiyoji to'g'risida joriy va istiqbolli dasturlar ishlab chiqilmagan.

Respublikamiz ta'lim mazmuni tubdan isloh etilayotgan bugungi kunda o'quvchilarning texnik ijodkorlik mashg'ulotlariga kuyiladigan talablar ham yangi asoslarda qayta ishlanmoqda. So'nggi yillarda asosan yangi va takomillashtirilgan ko'rsatmali qo'llanmalar va ta'limning texnik vositalari, maktab ustaxonalari uchun texnologik moslamalar, homiy va otaliq korxonalarda xo'jalik hisobidan amalga oshiriluvchi tadqiqot ishlari doirasida amalga oshiriluvchi mavzular darsdan tashqari mashg'ulotlarda o'quvchilar texnik ijodkorligining ob'ektlari bo'lmoqda. Pedagog olimlarning fikrlarini tahlil qilib, tadqiqotimizning eksperiment natijalariga tayangan holda biz maktabda va darsdan tashqari mashg'ulotlarda o'quvchilarni ijodkorlik-hunarga yo'naltirishda texnik ijodkorlik va qishloq xo'jalik tajribachiligining rivojlanishi o'quvchilarning g'oyaviy-siyosiy, mehng'nat, axloqiy, jismoniy va estetik tarbiyasi birligi asosida ularni milliy mafkuramiz asosida tarbiyalashga majmuaviy yondoshish g'oyalarini amalga oshirishda yordam beradi degan xulosaga keldik.

Bunda bizning tadqiqot ishimiz natijasiga ko'ra maktab pedagogika kengashi va o'quvchilar tashkilotlari ilmiy-texnik, tajribachilik, izlanish ishlarini rivojlantirishga umumiy rahbarlikni amalga oshirsa, mehnat o'qituvchisi ota-onalar va o'quvchilar faollari bilan hamkorlikda maktabda texnika to'garaklarini, o'quvchilar mehnat birlashmalarining turli ijodkorliklarning ilg'or vakillari bilan uchrashuvlar, suhbatlar, sanoat va qishloq xo'jaligi korxonalariga sayohatlar tashkil qiladi. U sinf rahbarlari yordamida fan, texnika va ishlab chiqarishning ayrim tarmoqlariga ko'proq qiziqadigan o'quvchilarni aniqlaydi hamda ularga tumanda, shaharda joylashgan maktabdan tashqari muassasalardagi o'ziga mos to'garakni topishda yordamlashadi. Texnologiya fani o'qituvchisi o'quvchilarni maktab fan, texnika va ishlab chiqarish haftaligini, mamlakatimiz fani va texnikasi taraqqiyotidagi tarixiy kunlarga bag'ishlangan maktab kechalarini tayyorlash va o'tkazishga jalb qiladi. Demak, taqiqot natijalari shuni

ko'rsatadiki o'quvchilarni darsdan tashqari vaqtlarida ijodkorlik-hunarga yo'naltirish ishlarini uyushtirishda mehnat o'qituvchisi asosiy bo'g'in hisoblanadi.

Darsdan tashqari ishlarda o'quvchilarning texnik ijodkorligi va qishloq xo'jalik tajribachiligini rivojlantirish uchun mehnat ta'lim va tarbiyasining umumiy vazifalari yanada aniqlashuvi ularni quyidagi uchta guruhga birlashtirishni taqazo etadi.

- o'quvchilarda bilishga intilishni, texnik havaskorlikni va mazkur mintaqadagi texnika hamda ishlab chiqarishning yetakchi tarmoqlariga barqaror qiziqishni tarbiyalash;

- mahalliy fabrikalar, korxonalar, qishloq xo'jaligi sohasida, fan, texnika va ishlab chiqarishning taniqli mutaxassislariga chuqur hurmat tuyg'usini tarbiyalash;

- o'quvchilarda hayotda mehnatga, o'qishga, mustaqil bilim olishga, birga yashaydigan kishilarga, o'rtoqlarga munosabatda, mahalliy ishlab chiqarishdagi eng hurmatli mutaxassislarga taqlid qilish ishtiyoqini tarbiyalash va rivojlantirish;

- kishilar mehnati natijalariga ongli munosabatni; isrofgarchilikka murosasizlikni, tabiatga tejamli munosabatni tarbiyalash, iqtisodiy va ekologik tarbiya;

- mehnatga ijodiy munosabatni, mahalliy ishlab chiqarishdagi ilg'orlarning mehnat usullariga, mahalliy korxonalaridagi ratsionalizatorlik va ixtirochilik ishlarining mavzular rejalariga, mazkur mintaqa uchun yetakchi tarmoqlarda band bo'lgan ijodkorliklarga barqaror qiziqishni tarbiyalash; aniq ish o'rnida ishlashga ongli ehtiyojni oshirish;

- mahalliy korxonalar tarixiga, ishlab chiqarishda foydalaniladigan mashinalar va mexanizmlarning tarixiga, mahalliy ishlab chiqarishdagi ijodkorliklar tarixiga, mehnat faxriylariga hurmatni kuchaytirish;

- turli asboblardan, moslamalar, jihozlar va mashinalar bilan ishlashda mehnat mahoratini rivojlantirish va takomillashtirish;

- aniq ish o'rnida mehnat unumdorligini oshirish imkoniyati mavjud bo'lgan texnik, ishlab chiqarish muammolarini topish va ularni hal etish ko'nikmasini tarkib toptirish va rivojlantirish;

Mana shu barcha pedagogik vazifalarni hal qilishda yosh tabiatshunoslar va yosh texniklar bilan olib boriladigan darsdan tashqari ishlar o'quvchilarga ta'lim va tarbiya berishning umumiy tamoyillari asosida yo'lga qo'yilishi kerak. Shu bilan birga o'quvchilarning darsdan tashqari vaqtlardagi texnik ijodkorligi va qishloq xo'jalik tajribachiligini tashkil etish yana qator o'ziga xos xususiyatlarni hisobga olishni taqazo qiladi.

Natijalar. O'quvchilar har qanday ish bilan qiziqib va berilib shug'ullansalar, g'oyat faollik va mustaqillik ko'rsata oladilar. Ana shu sifatlarni rivojlantirish bolalarda ijodiy tashabbuskorlikni tarbiyalashning zarur shartidir.

Bugungi kunda, ta'lim-tarbiya muassasalarida o'qitilayotgan mehnat ta'limi va ijodkorlikga yo'naltirishda an'anaviy tartibdagi o'quv mashg'ulotlari, darsdan tashqari mashg'ulotlar sifati, mazmuni, tizimi mamlakatimizdagi ijtimoiy-iqtisodiy o'zgarishlar va mustaqil taraqqiyot talablariga javob bera olmay qoldi.

Ijodkorlikga yo'naltirish ishlarini respublikamiz ta'lim islohotlari talabi darajasida yo'lga qo'yish, respublikamiz va rivojlangan xorijiy davlatlarda bu borada to'plangan ilg'or tajribalarni tadqiq qilib, ijodiy tatbiq qilish davr taqozosi hisoblanadi.

Bu ishlarni olib borish jarayonida o'qituvchi va o'quvchilar bilan test, so'rovnoma, suhbat, kuzatish kabi metodlar orqali tadqiqot ishimizning dastlabki tasdiqlovchi bosqichini olib bordik.

Umumta'lim maktablarida ijodkorlik-hunarga yo'naltirishga asoslangan darsdan tashqari mashg'ulotlarni tashkil qilishda o'quvchilarning yosh, ruhiy, individual xususiyatlarini hisobga olgan holda, ularni mehnat ta'limi va ijodkorlikga yo'naltirishda o'simliklarni parvarish qilish, hunarmandchilik jihozlari bilan tanishtirish va ishlov berishda mehnat ko'nikma va malakalari shakllantirilib borildi.

Shu bilan birga, ularning qiziqishi va moyilliklariga ko'ra o'zini o'zi ijodkorliki jihatdan aniqlash, ijodkorlik-hunar turlarini tanlashi, hunarmandchilik sohalari va ularda ishlatiladigan asbob-uskuna, yangi texnika, ilg'or texnologiyalarni o'rganib borishlari hamda mehnat faoliyatida ishtirok etishlari ta'minlandi.

Foydalanilgan adabiyotlar:

1. Tilavova, M., & Erkinova, N. (2022). O 'QUVCHILARINI MA'NAVIVY BARKAMOL INSON RUHIDA TARBIYALASHDA ERTAKLARDAN FOYDALANISH. *Science and innovation*, 1(B4), 130-131.

2. Tilavova, M., & Erkinova, N. (2022). OQUVCHILAR NUTQINI OSTIRISHDA SHE'RIY MATNLARDAN FOYDALANISH. *Science and innovation*, 1(B4), 127-129.

3. Tilavova, M. M., & Alimova, M. A. Q. (2021). TEXNOLOGIYA DARSLARIDA QO 'L MEHNATIDAN FOYDALANISH TALABLARI. *Scientific progress*, 2(7), 975-982.

4. Mukhamadovna, T. M. (2021). Challenges of Feminism and Gender Equalization. *Middle European Scientific Bulletin*, 10.

5. Mukhamadovna, T. M., Djamshitovna, K. M., & Narzullayevna, Q. S. (2021). Art as a significant factor of forming world outlook of students. *Middle European Scientific Bulletin*, 11.

6. Muhammedovna, T. M. (2019). Qualification features of the teacher of» technology» and the technology of its development. *European Journal of Research and Reflection in Educational Sciences*, 2019.

7. Тилавова, М. М. (2020). Гендерный подход на уроках технологии. In *European research: innovation in science, education and technology* (pp. 33-35).

8. Jobirovich, Yarashov Mardon. «TOOLS OF USING DIGITAL TECHNOLOGIES IN PRIMARY EDUCATIONAL COURSES.» *EUROPEAN JOURNAL OF MODERN MEDICINE AND PRACTICE 2.4* (2022): 119-123.

9. Jobirovich, Yarashov Mardon. «EFFECTIVENESS OF USING DIGITAL TECHNOLOGIES IN EDUCATIONAL SYSTEM.» *EUROPEAN JOURNAL OF MODERN MEDICINE AND PRACTICE 2.4* (2022): 124-128.

10. YARASHOV M. BOSHLANG 'ICH SINF MATEMATIKA TA'LIMINI IJODIY TASHKIL ETISHDA TA'LIM TAMOYILLARINING O 'RNI //ЦЕНТР НАУЧНЫХ ПУБЛИКАЦИЙ. – 2020. – Т. 1. – №. 1.

11. Jobirovich, Yarashov Mardon. «Advantages of the Introduction of Digital Technologies into the Educational Process.» *Pindus Journal of Culture, Literature, and ELT 7* (2021): 17-20.

12. Jobirovich Y. M. The Role Of Digital Technologies In Reform Of The Education System // *The American Journal of Social Science and Education Innovations*. – 2021. – Т. 3. – №. 04. – С. 461-465.

СПОРТ ЖАМОАСИДА АДОЛАТПАРВАРЛИК МЕЗОНЛАРИГА РИОЯ ҚИЛИШ ҚОНУНИЯТЛАРИ

Абдуллаев Наврўз Алишер ўғли,
Самарқанд давлат университети Каттакўрғон филиалли мустақил
тадқиқотчиси

Аннотация. Мазкур мақола спорт жамоасида адолатпарварлик мезонларига риоя қилиш қонуниятлари ҳамда спортчиларнинг психологик, маънавий, мафкуравий, иродавий, жисмоний, техник, тактик тайёргарлиги, муаммони аниқлаш муаммода фикрни жамлаш спорт жамоасида шахсга эмас, муаммога хужум қилиш, агрессив ҳолатлардан ўзини ҳимоя қилиш ҳақида баён этилган.

Калит сўзи: спорт жамоаси, адолатпарварлик мезонлари, психологик, маънавий, мафкуравий, иродавий, жисмоний, зўравонлик, низоларда айбдор шахс

ЗАКОНЫ СОБЛЮДЕНИЯ КРИТЕРИЙ СПРАВЕДЛИВОСТИ В СПОРТИВНОЙ КОМАНДЕ

Абдуллаев Наврўз Алишер ўғли,
Каттакўрганский филиал Самаркандского государственного
университета. Научный сотрудник

Аннотация. В данной статье описаны закономерности соблюдения критериев справедливости в спортивной команде, а также психологическая, духовная, мировоззренческая, волевая, физическая, техническая, тактическая подготовка спортсменов, выявление проблемы, направленность на проблему, наступление на проблема, а не личность, и защита себя от агрессивных ситуаций в спортивной команде.

Ключевые слова: спортивная команда, критерии справедливости, психологическая, духовная, идеологическая, волевая, физическая, насилие, лицо, виновное в конфликте.

LAWS OF COMPLIANCE CRITERION OF JUSTICE IN A SPORTS TEAM

Abdullaev Navruz Alisher ugli,
Kattakurgan branch of Samarkand State University. Scientific researcher

Abstract. This article describes the patterns of compliance with the criteria of justice in a sports team, as well as the psychological, spiritual, ideological, volitional, physical, technical, tactical training of athletes, identifying a problem, focusing on a problem, attacking a problem, not a person, and protecting oneself from aggressive situations in a sports team.

Key words: sports team, justice criteria, psychological, spiritual, ideological, volitional, physical, violence, the person responsible for the conflict.

Ҳозирги пайтда Ўзбекистонда юқори малакали спортчиларни тайёрлаш учун барча шарт-шароит ва имкониятлар яратилмоқда. Ёшлар ўртасида спортнинг барча турларига қизиқувчилар сони кун сайин ортиб бормоқда. Спорт кишиларни ҳар томонлама ривожлантириш, соғлиғини мустаҳкамлаш, меҳнат ва жанговар фаолиятга тайёрлашнинг восита ва омилларидан бири сифатида Ўзбекистоннинг буюк давлат бўлишида хизмат қилмоғи лозим. «Бизнинг заминимиз баҳодирлар ва ҳимоячиларимиз бўлган полвонлар ва ботирларга

азалдан бой ҳамда уларни меҳр билан парвариш қилиб келмоқда»[4]. Бу фикрда жуда катта мантиқ бор, албатта. Чунки Туркистон халқи азалдан чавандозлик, кураш, ов ва саёҳат билан мунта-зам шуғулланиб келишган. Бундай спорт мусобақалари ва ўйинлари «Алпомиш», «Кунтуғмиш», «Қирққиз», «Авазхон», «Равшан», «Манас» каби дostonларда анчагина батафсил тасвирланган.

Спортчи ёки жамоа аъзоларининг спорт мусобақаларида юқори натижаларга эришиши, биринчи навбатда, адолатпарварлик мезонига риоя қилиш ҳамда спортчиларнинг психологик, маънавий, мафкуравий, иродавий, жисмоний, техник, тактик тайёргарлигига боғлиқ. Спорт амалиётида мусобақаларга адолатпарварлик мезонларга риоя қилиш спортчиларнинг кўпинча ғалаба қозониши илмий исботланган. Демак, спорт мутахассислари ва мураббийлар спортчиларни мусобақага психологик жиҳатдан тайёрлашга, спорт жамоасида адолатпарварлик мезонларига риоя қилишга алоҳида эътибор беришлари мақсадга мувофиқдир. Спорт жамоасида адолатпарварлик мезонларига риоя қилмаслик низоларни келтириб чиқаради.

Кўпчилик ҳолларда спорт жамоасида низолар зўравонликнинг қўлланишига олиб келади. Бироқ, зўравонлик – одатдаги ҳаётий воқеа эмас. Низода зўравонликнинг қўлланилиши бу зиддиятнинг ниҳоят даражада эскалация ва агрессияга олиб келиниши натижаси ҳисобланади. Ҳар қандай низо вазиятнинг олдини олса бўлади. Афсуски, кўп ҳолларда спорт жамоасида низоларни тинч йўл билан ҳал этиш имконияти бой берилади.

Бундай аҳволдан қандай чиқиб кетиш керак?! Бу ҳолда «Адолатпарварлик мезонлари» бизга қўл келади ҳамда спорт жамоасида низони зўравонликсиз ва куч ишлатмасдан муваффақиятли ҳал этишга имкон яратади. «Адолатпарварлик мезонларини» қўллаш, ҳеч ким мағлуб эмаслигини, балки барча ғолиб бўлиб қолишини исботлайди. Спорт жамоасида низолар ечимида қўлланиладиган адолатпарварлик мезонлари, яъни қонуниятлари куйидагилардан иборат:

Муаммони аниқлаш - Муаммо – нима? Муаммонинг ички мазмунини англашга ҳаракат қилиш. Муаммо чегаларини белгилашда холис ҳамда виждонли бўлинг. Муаммони аввал ўзингиз аниқ идрок этиб олишга ҳаракат қилинг. Муаммони англаш жараёнида сабрли ва босиқ ҳаракат олиб боринг. Спорт жамоасида низо жараёндаги ҳақиқатни англашга сайи-ҳаракат қилиш жамоа учун аҳамиятли. Шахс ўз ҳиссиётларини ҳамда бошқаларнинг сўзлари, улар эмоцияларига ҳам диққат-эътиборли бўлиши лозим. Муаммони қандай қабул қилаётганлигингизни тўғри ва аниқ англаб олиш муҳим. Муаммони англашда фикрни умумлаштирувчи хусусиятлар ва белгиларни аниқлаб, белгилаб олиш керак. Спорт жамоасида оппонент билан ўз диққатни ва эътиборни айнан муаммога қаратишга келишиб олиш лозим. Энг муҳими – диққат ва энергияни ўзга шахсга қарши эмас, балки муаммога қаратиш муҳим.

Муаммода фикрни жамлаш - Муаммо – низо, яъни келишмовчиликнинг юзага келиши учун сабаб бўлган вазият, ҳодиса, воқеа ҳисобланади. Мана шу вазият, ҳодиса, воқеа ўз-ўзидан келиб чиқмайди. Унинг сабаблари мавжуд. Мусобақада низога тўқнаштирган нарса худди шу вазият, ҳодиса ва воқеадаги мақсадлар, манфаатлар тўқнашуви ҳисобланади. Муаммони юзага келтиришда роль ўйнаган шахслар мақсадларини бир-бирига солиштириш орқали, улардаги умумий ва қарама-қарши томонларни белгилаш, аммо спорт жамоада низо ечимида, қўллаш мумкин бўлмаган қоидалар мавжуд. Улар:

- зиддият баҳонасида оппонент билан умр бўйи бўлиб ўтган барча низоларни санаб чиқиш, уларни улар келиб чиққан пайтда эмас, айнан янгитдан вужудга келган зиддиятли вазиятга қўллаш, эсга олиш ва оппонентни аввалги айблари учун жазолашга интилиш – мумкин эмас! Шунингдек, “у сизни қачон беҳурмат қилган-у, қачон сизга бошқача кўз билан қараган”, яъни барча низолар тарихини дoston қилиш, ҳиссиётларга берилиб кетиш, бутун ҳаёт давомида оппонент

билан бўлиб ўтган барча низоларни қайта таҳлил қилишга уриниш – мумкин эмас! Низо жараёнида “Сен ҳар доим менга шундай муносабатда бўлгансан, бир йил аввал бу қилгансан, икки йил аввал бошқа нарса қилгансан...” қабалида низолар тарихига муккасидан кетиш, уларни доимий ёдда сақлашга уриниш, ҳар гал низо чиққанида уларни атайлаб эсга солиш - мутлақо мумкин эмас!.

Спорт жамоасида низодан чиқиб кетиш аввало инсоннинг ўзининг эмоционал-психологик ҳолатини покиза тутиш ва озода қилишдан бошланиши лозим. Агар ҳар бир шахс ўзининг низога бўлган муносабатини тарихий ҳодисалар ва зиддиятлар гирдобида бошласа ва уларга суянса ҳеч вақт зиддиятни муваффақиятли еча олмайди. Ўзига ва ўзгаларга кечиримли, ҳақиқий кечиримли бўла олиш – зиддиятлар ечимига қаратилган қадамлардан бири ҳисобланади. Демак, биринчидан, конкрет низо даврида аввалги низоларни янги низога кўшиб бўлмайди, иккинчидан, зиддиятлар тарихини кўзгаб бўлмайди. Олдин ўтган зиддиятларни эслаш йўлидан эмас, балки муаммони аниқлаш йўлидан кетган маъкул.

- Спорт жамоасида низоли вазиятда, унинг келиб чиқишида, умуман унинг ривожидан ким кўпроқ айбдор эканлигига бор кучни бериш мумкин эмас. Умуман низо вазиятда ким ҳақ, ким ноҳақ эканлигини аниқлаш – низони тупикка киритиш усули ҳисобланади. Чунки ҳар бир одамнинг ўз ҳақиқати мавжуд бўлади. Шу боис, зиддиятни ечиш – ким айбдор эканлигини қидириш эмас. Низо ечимини қидириш – зиддиятдаги айбдор инсонни топиш ва уни жазолаш ҳам эмас! Чунки низоларда одатда барча ўзини ноанъанавий тутиши мумкин. Ҳамма ҳам ғазабга кириши, ўзини ҳимоялаш, ёки дағдаға учун кўпол сўзларни ишлатиши мумкин. Ёки агрессия билан дуч келганда инсон фақат ўзини ҳимоя қилиш йўлига ўтиб олиши мумкин. Низоларда айбдор шахс бўлмайди! Низоларда икки қарама-қарши манфаат бўлади холос.

- Спорт жамоасида низоларни бартараф этишда фикр ва эмоцияларни муаммога йўналтириш, вужудга келган муаммо борасида қайғуриш, бутун энергияни муаммо мазмунини белгилашга қаратиш яхши натижалар беради. Ҳар бир сўзларни осуда, босиқ, тинч, ҳурмат ва иззат қилган ҳолда юзага чиқиши, манфаатларда жуда кўп умумий томонлар мавжуддир. Муаммони аниқ белгилаб олиш, ҳар бир низони ечимига жавоб топиш мумкин.

- Спорт жамоасида шахсга эмас, муаммога хужум қилиш- Мусобақада низолар ҳар хил вазиятда содир бўлади. Масалан, югуриш вақтида, икки спортчи бир-бирига урилса, жанжал келиб чиқади атайин қилгандай. Кўп ҳолда зиддиятларнинг ўзаро келишилган ва халқ ичида қабул қилинган тартиблари мавжуд ҳамда уларга кўпчилик роя қилишга, мавжуд низони янада чуқурлаштирмасликка ҳаракат қилади. Масалан кўчада авария бўлиб, икки машина бир-бирига урилса, дарров ҳайдовчилар ўзаро келишишга ҳаракат қилишади. Бегона одамлар келишув йўлидан боришади ва зиддиятда келишилган мажбуриятларни тўла бажаришга уринади. Низодаги низо шартлари бажарилгандан сўнг, яна ҳар икки томон ўзаро бегоналашиб кетаверади. Зиддият уларни ўзаро муомала қилишга мажбур этади, низо ечимидан сўнг улар ўзини эркин, мажбуриятларсиз хис қилаверади.

Кўриб чиқилган мана шу вазиятда, кўпчилик, ўзининг эмоционал ҳолатини маълум тартибда ушлашга, ўзини контрол, яъни назорат қилишга ҳаракат қилади. Аммо аслида, ҳар қандай зиддият ҳолатида ўз эмоцияларини назорат қилиш – энг тўғри йўл ҳисобланади.

Ф. Ларошфуконинг таъкидлашича, “Одамлар ҳеч қачон мислсиз яхши ёки ҳаддан ташқари ёмон бўлмайдилар”. Уларнинг яхши ва ёмон фазилатларини намоён этувчи вазиятлар бўлади холос. Мана шу вазиятларда одамнинг ўзини тутиши унинг маданийлиги белгиси бўлади.

Спорт жамоасида фаол тинглаш малакаси. Тинглашга тайёрлик - Низо

вазиятининг ўзига хослиги ҳар икки томон учун ҳам ҳис-туйғуларнинг бекиёс даражада ўсганлиги билан характерланади. Инсон эса энг авало ўз ҳис-туйғуларига қулоқ солишга одатланган бўлади. Инсон учун, унинг ички “мени” азизроқ бўлади. Аммо ҳамма ҳам ўз ҳиссиётларини тўғри англайдими? Уларни тўғри “талқин” (расшифровка) қиладими? Бу – муҳим савол. Иккинчидан, низодаги муаммони англаш учун фақат шахснинг фикрлари, эмоциялари, шунингдек мушоҳадалари, яъни фактлар етарли бўладими? Шу боис, низо ечими ҳам иккала томондан фаол тинглаш, ўзгани эшитиш, унинг ўйлари, фикрлари, эмоциялари, шунингдек мушоҳадалари, яъни фактлари қандайлигини билишни талаб этади.

Шундай қилиб, спорт жамоасида зиддиятлар ечимида адолатпарварлик мезонларидан саналган - эътиборни муаммога қарата олиш, муаммода шахсларни айбламаслик, муаммони аниқлаш, муаммо мазмунида фикрни жамлаш, шахсга эмас, муаммога хужум қилиш, ўзгани тинглашга тайёрлик ва фаол тинглаш малакаларини қўллаш, бировнинг ҳис-туйғуларига эътиборли бўлиш, ўз ваъдалари ва амалларига масъулиятли бўлиш каби қоидаларига риоя этиш низо ечимини қидириш ва уни ҳал этишга йўналтирилган талаблардан ҳисобланади. Ана шу талабларга қатъий бўйсунуш муаммода ҳар икки томоннинг азият чекмасдан, ҳафа бўлмасдан, ўз инсоний қадриятларини сақлаган ва ўзга киши нафсониятига тегмаган тарзда чиқиб кетиш, муаммони ҳал этиш имкониятини беради. Низо ечимида ва бўлиб ўтган воқеа таҳлилида умр бўйи бўлиб ўтган низолар ва улар тарихини эмас, балки келажакда қандай қилиб мазкур низолар ва улар тарихисиз яшашни ўрганиш лозим бўлади. Низода ортга, тарихга қараб эмас, балки олдинга, истиқболга қараб яшаш даркор.

Фойдаланилган адабиётлар рўйхати

1. Мирзиёев Ш.М. Жисмоний ва маънавий етук ёшлар – эзгу мақсадларимизга етишда таянчимиз ва суянчимиздир. Халқ сўзи, 2017 йил 1 июль. -№ 129. – 1, 2, 3, 4 б.
2. Андреева Г.М. Социальная психология / Учебник для высших учебных заведений / Г.М. Андреева. 5-е изд., испр. и доп. – М.: Аспект Пресс, 2003. – 364 с.
3. Андреев В.И. Конфликтология: искусство спора, ведения переговоров, разрешения конфликтов. — М., 1995. — 125 с.
4. Леонов Н.Н. Психология конфликтного поведения // Автореф. дис... доктора психол. – Ярославль, 2002. – 44 с.
5. Нарзикулова Д.Х. Педагогик конфликтология: ривожлантириш тенденциялари: Монография. – Т, 2016.
6. Нарзикулова Д.Х. Педагогик конфликтология // Дарслик, – Т, 2020.
7. Тўйчиева Г.У. Ёшлар ва конфликтлар: конфликтлар ечимига ўрганиш. – Т., 2008. – 128,140 б.

**BOSHLANG'ICH SINIF O'QUVCHILARINI O'ZLASHTIRISH
FAOLIYATI METODIKASINI TAKOMILLASHTIRISH**

*Sayfullayev Azizbek Amrullo o'g'li,
PhD doktorant*

*Sayfilloyeva Shoxsanam Amrullo qizi,
Buxoro davlat universiteti talabasi*

Annotatsiya. Bugungi kunda yosh avlodni tarbiyalash masalasi davlat siyosati darajasiga ko'tarilib, sohada bir talay islohotlar amalga oshirilgani e'tiborli. Yoshlarni davlatimiz kejasini ta'minlay oladigan darajada yetuk kadr qilib yetishtirishda esa boshlang'ich ta'limning ahamiyati katta. Boshlang'ich sinf o'quvchilarini o'qitishda o'quvchilarning dunyoqarashini kengaytirish, bilimlarni keng va oson o'zlashtirish maqsadida pedagogik texnologiyalarning usul, vosita va shakllarini to'g'ri tanlab, ulardan foydalanish muhim sanaladi. O'qish darklarini tashkil etishda pedagogik texnologiyalarning ko'pgina metodlaridan foydalaniladi. Bola hayotida bog'chadan so'ng maktabning dastlabki davrlari muhim o'rin tutadi. Shu bois boshlang'ich ta'lim davri ta'lim jarayonidagi eng mas'uliyatli davrdir. Bu paytda bolaning savodi chiqishi bilan birga, uning dunyoqarashi shakllanadi, tafakkur qilish malakasi rivojlanadi. Bu davrda bolaning zehni o'stirishga qaratilgan har bir mashg'ulot bola aqlining tarkib topishi va rivojlanishiga katta ta'sir ko'rsatadi. Ushbu maqolada boshlang'ich sinf o'quvchilarini o'zlashtirish faoliyati metodikasini takomillashtirish bo'yicha batafsil ma'lumotlar bayon qilinadi.

Kalit so'zlar: boshlang'ich ta'lim, Kadrlar tayyorlash dasturi, pedagogika, metodika, o'quvchilar psixologiyasi, milliy ta'lim-tarbiya va h.k.

**СОВЕРШЕНСТВОВАНИЕ МЕТОДИКИ ОВЛАДЕНИЯ
ДЕЯТЕЛЬНОСТЬЮ УЧАЩИХСЯ НАЧАЛЬНЫХ КЛАССОВ**

*Сайфуллаев Азизбек Амрулла угли,
докторант PhD*

*Сайфиллоева Шохсанам Амрулло кизи,
студентка Бухарского государственного университета*

Аннотация. Примечательно, что сегодня вопрос воспитания подрастающего поколения поднят до уровня государственной политики, в сфере проведен целый ряд реформ. А в воспитании молодежи как зрелых кадров, способных обеспечить будущее нашего государства, большое значение имеет начальное образование. При обучении младших школьников важным считается правильный выбор и использование методов, средств и форм педагогических технологий с целью расширения кругозора учащихся, широкого и легкого усвоения знаний. При организации учебных занятий используются многие методы педагогической технологии. В жизни ребенка после детского сада важное место занимают первые школьные периоды. Поэтому период начального образования является наиболее ответственным периодом в образовательном процессе. В это время вместе с выходом ребенка из грамотности развиваются его мировоззренческие формы, навыки мышления. Каждое занятие, направленное на развитие интеллекта ребенка в этот период, оказывает большое влияние на состав и развитие интеллекта ребенка. В данной статье будет подробно описана методика совершенствования деятельности по освоению умечет в начальных классах.

Ключевые слова: начальное образование, программа обучения, Педагогика, методика, психология учащихся, национальное образование и др.

IMPROVING THE METHODOLOGY OF MASTERING ACTIVITIES OF PRIMARY SCHOOL STUDENTS

*Saifullayev Azizbek Amrullo son,
PhD doktorant*

*Sayfilloyeva Shaxsanam Amrullo o'gli,
student of Bukhara State University*

Annotation. It is noteworthy that today the issue of educating the younger generation has been raised to the level of state policy, a number of reforms have been carried out in the sphere. And primary education is of great importance in educating young people as mature personnel capable of ensuring the future of our state. When teaching younger schoolchildren, it is important to choose and use the right methods, means and forms of pedagogical technologies in order to broaden the horizons of students, broad and easy assimilation of knowledge. When organizing training sessions, many methods of pedagogical technology are used. In the life of a child after kindergarten, the first school periods occupy an important place. Therefore, the period of primary education is the most responsible period in the educational process. At this time, along with the child's exit from literacy, his ideological forms and thinking skills develop. Each activity aimed at developing the child's intelligence during this period has a great impact on the composition and development of the child's intelligence. This article will describe in detail the methodology for improving the development of leaks in primary schools.

Keywords: primary education, curriculum, pedagogy, methodology, psychology of students, national education, etc.

КИРИШ. ВВЕДЕНИЕ (Introduction). O'zbek xalqining yosh avlodni hayotga tayyorlashda ko'p asrlar davomida qo'llagan usul va vositalari, tadbir shakllari, o'ziga xos urf-odatlar va an'analari, ta'lim-tarbiya haqidagi g'oyalari va hayotiy tajribasi mavjud. Bu meros o'tmishda ko'plab alloma-yu donishmandlar etishib chiqishiga asos bo'lgan. Hozirgi kunda bu merosdan ijodiy foydalanish katta ahamiyatga ega. Ajdodlarimiz bilim o'rgatuvchi ustoz faoliyatiga katta ahamiyat berganlar. Bu pedagogik faoliyatga bo'lgan asosiy talablardan biri edi. Sharq uyg'onish davrining buyuk mutafakkiri Abu Nasr Forobiy aqlli, dono va o'tkir fikrlaydigan kishilar to'g'risida shunday deydi: «Aqlli deb shunday kishiga aytiladiki, ular fazilatli, o'tkir mulohazali, foydali ishlarga berilgan, zarur narsalarni kashf va ixtiro etishda zo'r istidodga ega; yomon ishlardan o'zini chetda olib yuradilar. Bunday kishilarni oqil deydilar⁵». Uning fikricha, «Ta'lim so'z va o'rgatish bilangina bo'ladi. Tarbiya esa amaliy ish va tajriba bilan o'rganishdir, ya'ni shu xalq, shu millatning amaliy malakalaridan iborat bo'lgan ish-harakatga, kasb-hunarga berilgan bo'lishidir. Agar ular ish, kasb-hunarga berilgan bo'lsalar, kasb-hunarga qiziqsalar, shu qiziqish ularni butunlay kasb-hunarga jalb etsa, demak, ular kasb-hunarning chinakam oshig'i bo'ladilar⁶». Yurtimizda ta'lim mazmuniga alohida e'tibor qaratilib, DTS o'quv dasturlarining yangi tahrirdagi variantlari tajriba sinovdan o'tkazilmoqda, pedagogik texnologiyalar asosida o'quv jarayonining samaradorligi oshirish maqsadida pedagogik texnologiyalardan, axborot kommunikatsiya vositalaridan foydalanilmoqda.

МЕТОДЛАР. МЕТОДЫ (Methods). Boshlang'ich sinf o'quvchilarini o'qitishda o'quvchilarning dunyoqarashini kengaytirish, bilimlarni keng va oson o'zlashtirish maqsadida pedagogik texnologiyalarning usul, vosita va shakllarini to'g'ri tanlab, ulardan foydalanish muhim sanaladi. O'qish darslarini tashkil etishda pedagogik texnologiyalarning ko'pgina metodlaridan foydalaniladi. Bola hayotida bog'chadan so'ng maktabning dastlabki davrlari muhim o'rin tutadi. Shu bois boshlang'ich ta'lim davri ta'lim jarayonidagi eng mas'uliyatli davrdir. Bu paytda bolaning savodi chiqishi

bilan birga, uning dunyoqarashi shakllanadi, tafakkur qilish malakasi rivojlanadi. Bu davrda bolaning zehni o'qitirishga qaratilgan har bir mashg'ulot bola aqlining tarkib topishi va rivojlanishiga katta ta'sir ko'rsatadi. Shuning uchun ham bu davrda, avvalo, ta'lim jarayonini qiziqarli, ta'sirli qilib tashkil etishga, motiv hosil qilish va uni rivojlantirishga e'tibor qaratish lozim. Chunki bu muddat bolaning o'yin faoliyatidan aqliy faoliyatga, ya'ni o'quv faoliyatiga o'tganligi bilan xarakterlanadi. Bolaning o'quv faoliyatini rivojlantirishda turli o'yinlardan foydalanish katta ahamiyat kasb etadi. Bolalar o'yin orqali o'z bilimlarini mukammallashtiradilar va uni chuqur o'zlashtiradilar. Shu jihatdan qaraganda, ta'lim jarayonida qo'llanadigan didaktik o'yinlarning roli beqiyosdir. Didaktik o'yinlar ta'lim jarayoni samaradorligini oshiradi, ta'lim jarayonida o'quvchilar faolligini, o'qish motivlarini rivojlantiradi. O'qish motivlari ta'lim jarayonini pedagogik texnologiyalar asosida tashkil etishda ham muhim o'rin tutadi. Didaktik o'yinlar boshlang'ich sinflarda ta'limning samarali borishiga o'quvchilarning o'quv-bilish faoliyatini muvaffaqiyatli boshqarishga ham katta yordam beradi, ya'ni didaktik o'yinlar vositasida nazariy bilimlar oson egallanadi, o'quvchilarning bilim olishga qiziqishlari ortadi. Didaktik o'yinlar nafaqat boshlang'ich sinflarda, balki ta'limning keyingi bosqichlarida ham o'quvchilarning bilimga bo'lgan ishtiyoqlari rivojiga katta turtki bo'lishi mumkin. Ayniqsa qiyin o'zlashtiruvchi o'quvchilarning bilish imkoniyatlarini oshirishga bunday o'yinlar samarali ta'sir ko'rsatadi. Shuni alohida ta'kidlash lozimki, boshlang'ich sinflar uchun yaratilayotgan o'quv qo'llanmalarida shu sohaga oid materiallar tanqisligi ko'zga tashlanib turadi.

Boshlang'ich sinf o'qituvchilarining har bir darsni tashkil etish uchun turli didaktik o'yinlardan foydalanishlari yaxshi samara beradi. Chunki 6-7 yoshli bolalar hayotida maktab davri ancha murakkab davr bo'lib, bolalar oldida jiddiy sinov turadi. Bola yangi hayot - maktab hayotiga kirib boradi. Endi u yangi jamoaning a'zosi ekanligini his etishga, intizomga bo'ysunishga, yangi rejimga moslashishga majbur bo'ladi. Bola yosh bo'lishiga qaramay, endi uning maktabda o'qish, uy vazifalarini bajarish, murakkab materiallarni o'rganish kabi zarur yumushlari ko'p. Muhimi, o'yindan maktabga, kundalik majburiy va davomli mehnatga o'tish bola hayotida tub burilishdir. Hatto maktabgacha tarbiya muassasalaridan kelgan bolalar uchun ham bu oson kechmaydi. Uydan maktabga kelgan bolalarga esa yana ham qiyin. Ayniqsa, sinfda 40—45 daqiqalik darsda o'tirish, tinglash va topshiriqlarni bajarish, uzoq aqliy mehnat bolani tez toliqtiradi. Bola maktabdan, o'qishdan sovib ketishi mumkin. Shuning uchun ham o'qituvchilar bolalarning maktabdagi hayotini qiziqarli tashkil etishga intilishlari, motiv hosil qilish va uni rivojlantirishga harakat qilishlari lozim. Motiv o'z-o'zidan hosil bolmaydi. Uni bolalar yoshiga va psixologik xususiyatlariga mos didaktik o'yinlar va mustaqil ishlar vositasida hosil qilish mumkin. Ayniqsa boshlang'ich ta'lim jarayonida pedagogik texnologiyalardan foydalangan holda darslarni qiziqarli olib borish natijasida o'quvchilarni darsga jalb etish samarali bo'ladi. Shunday darslarda bolalar diqqati to'liq jalb etiladi, xotirasi yaxshi ishlaydi. Motivlar o'quvchilarning bilimlarini chuqur egallashlariga yordam beradi. Shuning uchun ham boshlang'ich sinf o'qituvchilari ta'lim jarayonini qiziqarli motivlar asosida tashkil etishga e'tibor qaratishlari zarur. Boshlang'ich sinf o'qish darslarida asosan she'rilar, masallar, ertaklar, hikoyalar, afsonalar, maqol va topishmoqlar, ilmiy-ommabop asarlar o'qib o'rganiladi. Tabiiyki, ularning har biri o'ziga xos shakl, uslub va mazmunda yaratiladi. Shuning uchun ham har bir janrga mansub asarlarni o'ziga xos usulda o'qib o'rganish taqazo qilinadi.

Badiiy asarni izohli o'qishga yaqin bo'lgan metodlardan biri ijodiy o'qishdir. Atoqli metodist olim N. I. Kudryashov ijodiy o'qish metodi tarkibiga quyidagi ish usullarini kiritadi:

a) a) o'qituvchilarning badiiy matnni sharhlab o'qishi hamda o'quvchilarning asarni to'g'ri va imkon qadar yanada chuqurroq, emotsional idrok etishlarini

ta'minlash maqsadini ko'zda tutuvchi so'zi:

b) b) o'qilgan asardan o'quvchilarning bevosita olgan taassurotlarini chuqurlashtirish maqsadiga ega bo'lgan va ularning diqqatini matnning muhim g'oyaviy va badiiy, axloqiy, ijtimoiy-siyosiy muammoning qo'yilishi;

c) d) o'qituvchining asar o'qilganidan keyin o'quvchilarning asarni tadqiq etish jarayonida tug'ilgan badiiy kechinmalarini faollashtirish maqsadini ko'zda tutuvchi.

Ko'rinadiki, ijodiy o'qish izohli o'qishdan farqli o'laroq, to'g'ridan to'g'ri matn mohiyatini ochishga ijodiy yondashishni taqozo etadi. Masalan, 4-sinfda A. Oripovning "Dehqonbobo va o'n uch bolakay qissasi" asarini ijodiy o'qish metodi asosida o'rganish jarayonida matn mazmuni va shoir g'oyaviy niyatidan kelib chiqib Vatanimiz hududlaridagi aholining yashash tarzi bilan bo'g'liq milliy xususiyatlar haqida ham atroflicha tushuncha beriladi. 2-sifda "o'tinchi yigit", 3-sifda O'tkir Hoshimovning "Xazonchinak", 4-sinfda S. Anorboevning "Qo'rqqoq" asarlarini ham ijodiy o'qish metodi asosida o'qitish ijobiy samaralar beradi. Boshlang'ich ta'lim tizimida mantiqiy o'qish (matnni to'g'ri, tushunib, tez (me'yoida) o'qish) va adabiy o'qish mukammal o'zlashtirilganidan song ifodali o'qishga o'tiladi. U yod olingan she'riy asarlarni ifodali o'qishni ham o'z ichiga oladi. Ifodali o'qishning muvoffaqiyati o'quvchilarning asar mazmuni, g'oyaviy- badiiy xususiyatlari haqida muayyan tushunchaga ega bo'lishlari bilan bog'liq. Ifodali o'qish intonatsiya – ohang yordamida asarning g'oyasi va jozibasini to'g'ri, aniq, yozuvchi niyatiga mos ravishda ifodalay bilishdir. Ifodali o'qish adabiyotni aniq va ko'rgazmali o'qitishning dastlabki va asosiy shaklidir", deb ta'kidlaydi metodist olim M. A. Ribnikova11. Demak, "Ifodali o'qishning asosiy vazifasi asarning mazmunini va emotsionalligini intonatsiya orqali o'quvchilarga ko'rgazmali qilib ko'rsatishdir. Ifodali o'qishning asosiy tamoyili o'qiladigan asar go'yasi va badiiy qimmatini chuqur tushunishdir". Ohang va intonatsiya she'riy asarlarni ifodali o'qishda qay darajada muhim bo'lsa, nasriy asarlarni o'qishda ham muhim talablardan biridir. Nasriy asarlarni o'qishdan oldin unda qanday g'oya ilgari surilayotganini aniqlash zarur. Masalan, ifodali o'qish oldiga qo'yilgan 4-sinfda X. To'xtaboyevning "Xatosini tushungan bola" hikoyasini ifodali o'qishdan oldin o'quvchilarga xatosini tushungan bola kim ekanligi, uning xatosi nimalardan iborat bo'lganligi, maqtanchoqlikning yomon illat ekanligi to'g'risida tushuncha beriladi.

Badiiy o'qish ifodali o'qishning yuksak bosqichi hisoblanadi. Unda soz san'atining barcha komponentlari ishtirok etadi. U o'quvchidan asar ruhiga batomom kirishni, san'atkorona o'qishni talab etadi. Badiiy o'qishda asar qahramonlarining ruhiy holati, kechinmalari to'la anglab yetilgandagina ta'sirchanlikka erishish mumkin. Badiiy o'qishga tayyorgarlik ko'rishda aktyorlarning audio-video tasmlarga yozilgan ijrolaridan foydalanish yaxshi samara beradi. Badiiy o'qishning muvoffaqiyatini ta'minlaydigan omillardan biri tanlab o'qishdir. Masalan, 3-sinfda X. To'xtaboyevning "Hassa" hikoyasi bilan tanishish jarayonida Qobil boboning savollariga Shavkatning javoblari yoki S. Anorboevning "Bahs" hikoyasidagi epizodi yuzasidan o'qituvchi topshirig'iga ko'ra mazkur o'rinlarni tanlab qayta o'qilishi natijasiga ushbu asarlarning badiiy-estetik qimmatini chuqurroq o'zlashtirishga erishiladi. 2-sinf o'qish darsidagi ish turlarini quyidagicha belgilash mumkin

– O'qituvchi topshirig'i bo'yicha matnni to'liq o'qish.

- –Matnni bo'laklarga bo'lish.
- –Tayyor reja bo'yicha o'qish.
- –Matnni o'qib, mazmunini hikoya qilish.
- –Matnni tayyorgarlik ko'rgan o'quvchilar tomonidan o'qilishi. Matnni

qisqartirib o'qish.

- –Xatboshi bo'yicha o'qish.
- –Matndan rasmga bag'ishlangan qismini o'qish.
- –O'qituvchining savollariga matndan javob topib o'qish.

- –Tanlab o'qish.
 - –Gapning boshi yoki oxiridagi so'z asosida to'liq gapni topish.
- «Me'yor»dagidan yo'qori tezlikda o'qish.
- –Ertak yoki masalni o'qiganda «Nima haqiqatga yaqin, nima o'ylab topilgan» mavzusida suhbat.
 - –Maqol sifatida aytiladigan gaplarni topish.
 - –Matndan xulosalarni topish.
 - –Matnga o'z sarlavhasini tanlash.
 - –Rollarga bo'lib o'qish.
 - –Dialoglarga bo'lib o'qish (muallif so'zlarisiz).
 - –O'qiganlarni qayta gapirishda mimika, imoishoralardan foydalanish.

Boshlang'ich sinf o'quvchilari boshqarishga moyil, qiziquvchan, ta'sirchan bo'lganliklari uchun ham o'qituvchidan o'quvchilarning yosh xususiyatlariga mos bo'lgan, darsni oson o'zlashtirishlarini, bilimlarni mustahkam o'rganishni kafolatlaydigan metodlarni tanlashi va foydalanishi talab etiladi. Pedagogik texnologiyalardan foydalanishda ta'limning mazmunini belgilash, ta'lim-tarbiyaning shakllari va vositalarini tayyorlash, o'quvchilarning bilimlarni keng egallashi va ma'naviy fazilatlarini o'zlashtirishga yunaltirilgan topshiriqlar tizimini ishlab chiqish, ta'limning natijasi va o'zlashtirish darajasini aniqlash ularni ob'ektiv baholash uchun test vazifalarini tayyorlash kabilar tashkil qiladi. Boshlang'ich sinf o'quvchilarining pedagogik texnologiyalar asosida tashkil etilgan o'qish darslari jarayonida erkin va mustaqil fikrlash qobiliyati shakllanadi. Mustaqil fikrlash qobiliyatining shakllanishi natijasida, o'quvchilar atrof olamdagi, jamiyatdagi qonunlarni, shuningdek, asardagi ijobiy va salbiy qahramonlar orqali insoniy fazilatlarini anglash, bilimlarni chuqur o'rganish, keng fikrlash, tegishli qarorlar qabul qilish ko'nikmalari shakllanadi. Darslarni samarali va sifatli tashkil etish uchun pedagogning tashkiliy hamda uslubiy jihatdan tayyorgarligi va ta'lim olish jarayonini tashkil etishni ta'minlovchi o'quv-uslubiy ta'minotni ishlab chiqish talab etiladi. Taminot bazasida o'quv jarayoniga zamonaviy axborot texnologiyalarini qo'llash imkoniyati bo'lishi muhim. Ta'lim sohasida amalga oshirilayotgan islohotlarning asosiy qismini, albatta, oliy ta'lim tizimidagi islohotlar tashkil etadi. Xususan, O'zbekiston Respublikasida oliy ta'limni tizimli isloh qilishning ustuvor yo'nalishlarini belgilash, mustaqil fikrlaydigan yuqori malakali kadrlar tayyorlash jarayonini sifat jihatidan yangi bosqichga ko'tarish, oliy ta'limni modernizatsiya qilish, ilg'or ta'lim texnologiyalariga asoslangan holda ijtimoiy soha va iqtisodiyot tarmoqlarini rivojlantirish maqsadida davlatimiz rahbarining 2019-yil 8-oktabrdagi farmoni bilan tasdiqlangan O'zbekiston Respublikasi oliy ta'lim tizimini 2030-yilgacha rivojlantirish Konsepsiyasi sohadagi yangi islohotlar uchun debocha vazifasini bajarib bermoqda. Bugungi davrda Yangi O'zbekiston "Inson qadri ustuvor bo'lgan jamiyat va xalqparvar davlat"2 degan muhim g'oya negizida barpo etilmoqda. Davlatimiz Rahbari belgilab bergan bu ulug'vor maqsad asosida xalqimiz yangidan-yangi islohotlarning haqiqiy muallifiga aylanib bormoqda. Yurtimizda inson qadri yuksaltirish va erkin fuqarolik jamiyatini yanada rivojlantirish orqali xalqparvar davlat barpo etish yo'nalishida bir qancha ishlar amalga oshirilmoqda. Bu borada umumiy o'rta ta'lim mazmunini zamon talablari asosida qayta takomillashtirish, zamonaviy yondashuvlar asosida qayta ko'rib chiqishga ham alohida e'tibor qaratilmoqda. Yosh avlod ongiga jahon ilmi fani va madaniyati rivojiga benazir hissa qo'shgan buyuk mutafakkirlarimiz hayoti va ijodini, shuningdek, yurtimizda bunyod etilgan moddiy merosni asrab-avaylash mas'uliyatini singdirish, ularni munosib vorislar etib tarbiyalash bugungi kunda maktab ta'limining muhim vazifalaridan biri hisoblanadi.

Umumiy o'rta ta'lim maktabining eng muhim maqsadi: O'quvchilarga ularning xotirasida uzoq vaqt saqlanadigan bilimlar berishdir. O'quvchi vaqt o'tishi bilan maktabda olgan bilimlarining bir qismini unutadi. Lekin ular izsiz yo'qolmaydi.

Olingan bilimlar, garchi o'quvchilar unutmagan ham, aqliy kamolotda ma'lum darajada iz qoldiradi. Ko'pincha bolalar o'zlarining amaliy faoliyatlariga bog'lanmagan maktab materialini eslaridan chiqaradilar. Ba'zan o'rganish jarayonida mashq va mustaqil ishlar kam bajarilishi sababli, materiallar xotirada mustahkam saqlanmaydi. Bulardan tashqari, oldingi mashg'ulotlarda o'zlashtirilgan bilim, ko'nikma va malakalar yanada murakkabroq materialni o'rganish uchun bir pog'ona, tayanch bo'ladi. Ilmiy bilimlarni egallash o'quvchilarning xotirasini, mantiqiy tafakkurini, ijodiy faolligi va turli ishlarni bajarishdagi mustaqilligini rivojlantiradi. Har bir o'quvchining ta'lim - tarbiya jarayonidagi faoliyati o'ziga xos bo'lib biri - birini takrorlamaydi. Shunday ekan ularning salohiyatini, iqtidori jarayonidagi harakatini bir xillikda baholash bir mavqeda ko'rish albatta noo'rin. O'quvchilarning mustaqil ishlari, fikrlashi salohiyatlarida ham farq katta. O'quvchilarda mustaqil ishlash, avvalo unga tayyorlash o'qituvchi tomonidan materiallarni muammoli tarzda bayon etish kabi yo'llar bilan hosil qilinadi. Bunda quyidagi topshiriqlarni muntazam ravishda tavsiya etish mumkin: materialni darslik asosida o'rganish, namunaviy mustaqil mashqlar, yangi turdagi topshiriqlar, ijodiy ishlarni o'rgatishni o'z ichiga oladi. Mustaqil faoliyat faolligini oshiradi, bo'sh o'zlashtiruvchi o'quvchilarni mustaqil ishlashga o'rgatish yaxshi samara beradi. Mustaqil faoliyat insonni ziyrak va hozirjavob qiladi. Bu faoliyat kichik yoshdagi maktab o'quvchilarida uyg'un holda rivojlanishi kerak. Buning uchun avvalo, o'quvchilarni mustaqil faoliyatga ruhan tayyorlash, ularda biror ishni qila olishga va shu ishni sifatli qilib bajarishga ishonch hosil qilish lozim.

Bolalar darsdan keyin (og'ir, mashaqqatli mehnatdan keyin) tiniqib dam olsalar, ko'proq ochiq havoda bo'lib, harakatli o'yinlar, sayr, kuzatishlar bilan vaqtlarini o'tkazib, tunda osuda uxlab, ertangi kungi darslarga yaxshi kayfiyat bilan kelsalar, darsni o'zlashtirish yaxshi bo'ladi. Shuning uchun uy vazifalari oson bo'lishi, asosan, bolalarni kuzatishlarga undashi lozim. - Darslarda yangi pedagogik, zamonaviy texnologiyalar, noan'anaviy usullardan keng qo'llash; - Ko'rgazmali, didaktik, test, tarqatma materiallaridan keng foydalanish; - O'quvchilarga do'stona munosabatda bo'lish; - O'qish sifati va samaradorligiga e'tibor berish; - O'quvchilarni erkin va mustaqil fikrlashga o'rgatishda turli mashqlardan foydalanish; - Nutq o'stirishga alohida e'tibor qaratish; - Yangi axborot texnologiyalardan foydalanish; - Lug'at ustuda ishlashga o'rgatish; - Xalq og'zaki ijodidan foydalanish; - "She'riyat gulshani", "Ifodali o'qish" kabi to'garaklar tashkil etish; - Bo'sh vaqtlarda ulgurmovchi o'quvchilar bilan alohida, yakka tartibda ish olib borish; - Fanlar a'robog'ijlikka ahamiyat berish. O'quvchilar bilishini nazorat qilib borishda albatta past o'zlashtirgan o'quvchiga alohida e'tibor qaratish lozim. Boshlang'ich sinflarda o'quvchilarni o'qishning bir necha turlari yani, ongli, tez, to'g'ri va ifodali o'qishga o'rgatib boriladi.

Хулоса ва тавсиялар. ЗАКЛЮЧЕНИЕ (Conclusion)

Xulosa qilib aytganda darslarda o'qituvchi o'z bilimi, ko'nikma va malakalarini mashg'ulotlar vositasida o'quvchilarga yetkazadi, o'quvchilar esa uni o'zlashtirib borishi natijasida undan foydalanish qobiliyatiga ega bo'ladi. O'quvchilar mustaqil ishlash jarayonida o'zlashtirishning turli ko'rinishlaridan foydalanishadi, ya'ni o'zlashtirilayotgan ma'lumotlarni qabul qilish, qayta ishlash hamda amaliyotga tatbiq etishda o'ziga xos tafovutlarga tayanadi. Shu tariqa o'zlashtirish natijalari ortib boradi, olingan bilimlar mustahkamlanadi. Ta'lim jarayonida o'qituvchi va o'quvchilarning dars paytidagi hamkorligi, o'quvchilarning mustaqil ishlashi, sinfdan tashqari ishlar shaklida ta'lim va tarbiya masalalari hal etiladi. Ta'limning maqsadi jamiyat ehtiyojiga mos ravishda shakllanadi. Shunday ekan, ta'lim-tarbiya maqsadi mos va mutanosib bo'lishi kerak. Ilmiy adabiyotlarda ta'limning maqsadi imkoniyatlaridan to'g'ri, aniq, o'rinli foydalanish ko'nikma va malakalarini hosil qilish, mantiqiy-ijodiy tafakkurni rivojlantirish, kommunikativ savodxonlikni oshirish, milliy g'oyani singdirish, sharqona tarbiyani shakllantirish, shaxsni ma'naviy boyitishdan iboratligi ta'kidlangan. Ta'limiy maqsad asosida o'quvchilarda mustaqil fikrlash, og'zaki va

yoza savodxonlikni oshirish, mantiqiy tafakkurni rivojlantirish orqali ularning muloqot madaniyati takomillashtiriladi. Tarbiyaviy maqsad asosida esa ma'naviy, g'oyaviy, nafosat tarbiyasi beriladi. Til o'rganish jarayonida xalqning madaniy-axloqiy qadriyatlariga yaqinlashtirish imkoni paydo bo'ladi. Ulug' donishmandlardan biri «...kelajak tashvishi bilan yashasang, farzandlaringga yaxshi bilim ber, o'qit», degan ekan. Yurtimizda ta'lim-tarbiya tizimida amalga oshirilayotgan islohotlar haqiqiy ma'noda bir-ikki yillik yoki qisqa davrda samaraga erishishga qaratilgan ish emas, balki chin ma'noda bir necha yuz yillarga tatiydigan o'zgarish bo'ldi, desak xato bo'lmaydi. Prezidentimiz Sh.M.Mirziyoyev shuni takidlab o'tganlarki "Bizning asosiy maqsadimiz - yoshlarning sifatli ta'lim olish imkoniyatiga ega bo'lishiga erishish, ularning o'z qobiliyati va iste'dodini ro'yobga chiqarish uchun barcha zarur sharoitlarni yaratib berishdan iborat." Shunday ekan biz pedagoglar qo'limizdan kelguncha o'quvchilarni bilim darajalarini oshirish va rivojlantirishimiz lozimdir.

Foydalanilgan adabiyotlar:

1. Dilova N.G. (2021). Formative assessment of students' knowledge—as a means of improving the quality of education. Scientific reports of Bukhara State University. 3:5, pp. 144-155.
2. Дилова Н.Г. (2019). Влияние технологии сотрудничества на успеваемость учащихся начальных классов. International scientific review of the problems and prospects of modern science and education. С. 63-64.
3. Дилова Н.Г. (2018). Буюк аждодларимизнинг таълимотларида мужассамлашган ўқитувчи билан ўқувчилар ҳамкорлигининг педагогик хусусиятлари. Замонавий таълим. №3, 63-68 б.
4. Дилова Н.Г. (2018). Важность совместного обучения в повышении эффективности начального образования. International scientific review of the problems and prospects of modern science and education. С. 90-91.
5. Дилова Н.Г. (2012). Возможности организации учебного процесса на основе педагогического сотрудничества. Молодой ученый. Т. 46, № 11, С. 409-411.
6. M.F. Atoyeva. Didactic foundations of inter-media relations in the training of university students. International Scientific Journal. Theoretical & Applied Science. p-ISSN: 2308-4944 (print) e-ISSN: 2409-0085 (online). Year: 2020 Issue: 06 Volume: 86, P. 124.
7. Eshmirzayeva M. A. Personality - oriented approach to education and modern pedagogical technologies. //European Journal of Research and Reflection in Educational Sciences [EJRRES]. - №8. - 2020. - 25 - 30 pp.

ИНТЕЛЛЕКТУАЛЬНО-ФИЗИЧЕСКОЕ РАЗВИТИЕ БУДУЩИХ УЧИТЕЛЕЙ ФИЗИЧЕСКОЙ КУЛЬТУРЫ НА ОСНОВЕ АКМЕОЛОГИЧЕСКОГО ПОДХОДА

*Махмудов Максуд Камалович,
Преподаватель межфакультетской кафедры физического воспитания
Бухарского государственного университета*

Аннотация: В статье рассмотрена сущность интеллектуально-физического развития будущих учителей физической культуры, выделены основные концептуальные положения их профессиональной подготовки на основе акмеологического подхода. Также раскрыты содержание педагогических явлений таких как: изучение взаимосвязи и отношений развивающейся личности как целостного явления и объективной реальности, стремление каждого получателя образования к достижению личностно-профессиональных вершин, совершенствование личностно-профессиональных качеств, развития интеллекта, достижение успеха, входящие в сферу акмеологического подхода.

Ключевые слова: процесс обучения, профессионализм, компетентность, интеллект, мастерство, проектирование, акмеологический подход, развитие, личность, результат.

INTELLECTUAL AND PHYSICAL DEVELOPMENT OF FUTURE TEACHERS OF PHYSICAL CULTURE BASED ON THE ACMEOLOGICAL APPROACH

*Maksud Kamalovich Makhmudov,
Teacher, «Interfaculty Department of Physical Culture and Sports»
Bukhara State University*

Resume: The article considers the essence of the intellectual and physical development of future teachers of physical culture, highlights the main conceptual provisions of their professional training based on the acmeological approach. The content of pedagogical phenomena is also disclosed, such as: the study of the relationship and relations of a developing personality as an integral phenomenon and objective reality, the desire of each recipient of education to achieve personal and professional peaks, improving personal and professional qualities, developing intelligence, achieving success, which are within the scope of the acmeological approach.

Key words: learning process, professionalism, competence, skill, design, acmeological approach, development, personality, result.

Введение. Вопросы интеллектуально-физического развития у будущих учителей, необходимых для их профессиональной деятельности, на основе акмеологического подхода, занимают ведущее место в исследованиях, проводимых в образовательных учреждениях, научно-исследовательских институтах, центрах по развитию образования и лабораториях многих стран мира.

Разрабатываемые исследования посвящены проблемам совершенствования профессионального мастерства, профессиональной компетентности будущих учителей, повышения их инновационного, креативного потенциала, овладения педагогическими – психологическими знаниями на основе акмеологического подхода.

Результаты научно-исследовательских работ по интеллектуальному развитию, подготовке будущих учителей к профессиональной деятельности, обогащению их необходимыми знаниями, умениями и навыками внедряются в

процессе модернизации системы высшего образования в Узбекистане.

Цель данной статьи - показать условия интеллектуально-физического развития будущих учителей физической культуры на основе акмеологического подхода.

Анализ литературы. В Массачусетском технологическом институте, Пристонском университете (США), Университете Хамаки (Япония) - разрабатываются технологии подготовки будущих специалистов к профессиональной деятельности, в том числе к проектированию образовательного процесса. В Пекинском университете Китая и Сеульском национальном университете Южной Кореи, осуществляются исследования по изучению значения этнопедагогических и психологических ценностей в процессе достижения высокого уровня профессионализма.

Отечественные ученые Б.Абдуллаева, Н.Н.Азизходжаева, Х.Абдукаримов, Р.Джураев, Б.Джураева, Х.Ибрагимов, Б.Б.Маъмуров, Н.А.Муслимов, У.Нишоналиев, Б.Рахимов, Н.Сайдахмедов, У.Толипов, Ш.Шарипов, Н.Шодиев, Н.Эркабоева, Д.Юнусова, Ж.Г.Йулдошев, О.Хайдарова в своих исследованиях определили, теоритические и практические основы подготовки будущих учителей к педагогической профессиональной деятельности, условия и этапы формирования педагогического мастерства; Б.Р.Адизов, Р.Ш.Ахлиддинов, Ш.Баротов, М.Г.Давлетшин, Ш.К.Мардонов, У.К.Мусаев, Р.Г.Сафарова, Н.Сафоев, Э.Сейтхалилов, Г.Шоумаров, Ж.Г.Йулдошев, Ш.Курбанов, Э.Г.Гозиев и другие осветили педагогические и психологические проблемы личностно-ориентированного образовательного процесса и вопросы технологии учебно-воспитательного процесса; А.Абдукодиров, У.Бегимкулов, Н.Тайлаков, Ф.Зокиров, А.Хайитов и др. раскрыли возможности инновационного технологического подхода в педагогическом процессе и особенности использования педагогических и информационных технологий при подготовки будущих учителей.

Основная часть. Научную основу акмеологии составляет теоретически обоснованный комплекс знаний о развитии человеческого индивида как субъекта личной жизнедеятельности. В сферу акмеологического подхода входит: изучение взаимосвязи и отношений развивающейся личности как целостного явления и объективной реальности, стремление каждого получателя образования к достижению личностно-профессиональных вершин, совершенствование личностно-профессиональных качеств, развития интеллекта, достижение успеха, повышение культурного уровня, обеспечение перспективной деятельности на основе саморазвития и усвоения духовно-нравственных ценностей, организация продуктивной деятельности будущих учителей, раскрытие способностей каждого обучающегося, признание его авторитета со стороны членов коллектива, наличие чувства полного удовлетворения своих потребностей, овладения коммуникативными навыками и умениями работать в творческой группе, усвоение социального опыта.

Интеллектуально-физическое развитие будущих учителей на основе акмеологического подхода требует:

- успешного решения задач подготовки субъектов процесса высшего педагогического образования к профессиональной деятельности;
- разработки механизмов развития у субъектов образовательного процесса сознательного отношения к профессиональной деятельности; защиты и укрепления здоровья субъектов процесса высшего педагогического образования;
- осуществления функций профессионального развития в процессе обучения будущей специальности;
- активизации познавательных стремлений всех субъектов педагогического образовательного процесса;

- овладения субъектами образовательного процесса профессиональными знаниями, умениями, навыками, компетенциями и перерастания процесса постижения во внутреннюю потребность;

- творческого восприятия субъектами объективной реальности и развития на этой основе эстетического вкуса и креативной деятельности.

Успешная реализация акмеологического подхода в высшем педагогическом образовании зависит от умения рассматривать субъектов образовательного процесса во всех их проявлениях и взаимосвязях. Очень важно для обучающихся уметь выявлять проблемы, находить пути их решения, анализировать результаты действия. По этому субъекты образовательного процесса не должны останавливаться на достигнутом, а постоянно стремиться к дальнейшему развитию и совершенствованию.

Мы считаем, что основная цель акмеологического подхода это – развитие потребности постоянного развития, стремление к утверждению своего статуса в личностно – профессиональном отношении. Исходя из этой цели современного педагогического образования должно быть обогащено акмеологическим подходом, и в результате появится возможность ориентировать будущих специалистов на достижение вершин профессионального мастерства.



Рис.1. Структура интеллектуально-физического развития будущего учителя физической культуры.

Формирование профессиональных навыков у будущих учителей физической культуры сегодня осуществляется по следующим направлениям: 1) восстановление в памяти усвоенных знаний;

2) Применение усвоенных знаний на практике, в частности, при проектировании личностно-ориентированного учебно-воспитательного процесса, выбора творческих заданий для умственного развития учащихся;

3) использование усвоенных знаний в нестандартных ситуациях.

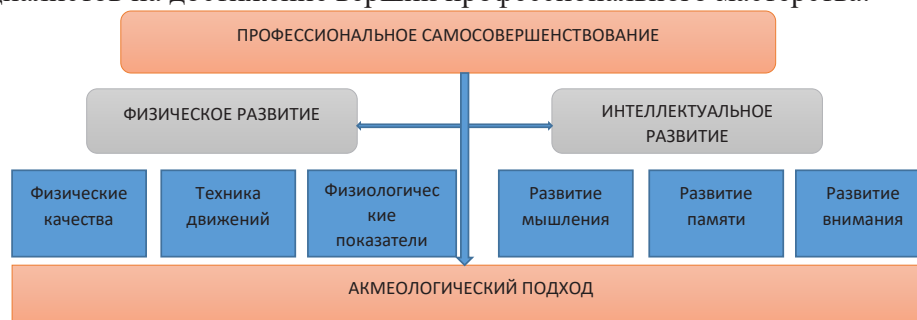
Особое внимание при усвоении будущими учителями опыта проектирования учебного процесса следует обратить на:

1) использованных сформированных и учащихся знаний, умений, навыков и компетенций, а также сложившихся представлений;

2) вооружение обучающихся методами и способами выполнения учебных работ, дающими возможность качественно и рационально усвоить необходимые знания;

3) знание классификации и эффективности применяемых учащимися методов;

4) определения потребности в усвоении учащимися знаний в соответствии с их личной инициативой.

Для будущей педагогической деятельности в такой же степени необходимо овладеть навыками контроля и оценки учебных действий учащихся, знать пути их совершенствования.

Вышеизложенное позволяет утверждать, что в проектах обязательно должны быть отражены формы и приемы контроля усвоения учащимися

содержания учебного материала. В свою очередь при представлении учащимся знаний необходимо соблюдать принцип преемственности и непрерывности, в критериях оценки знаний учащихся следует определить и приемы работы с учебным материалом. В проекте учебного процесса каждый критерий должен быть четко обозначен, и в то же время представляться в общей системе контроля знаний учащихся. На каждом уроке реализуются малые формы контроля, которые обеспечивают в итоге общую оценку знаний. Итоговые формы контроля в проекте должны иметь четкие границы и не носить расплывчатый характер; контроль результатов усвоения – это задача не только учителя, но и субъектов образовательного процесса, есть контрольные функции в проекте следует распределить между учителем и учащимися[3]

Усвоения опыта проектирования учебного процесса имеет важное значение для развития профессиональных навыков будущего учителя. Разрабатывая проект будущий учитель отбирает учебные задания, стимулирующие учащихся к творческой деятельности в соответствии и намеченными целями и задачами урока. В процессе выполнения учебных заданий учащиеся непрерывно развиваются, в результате у учителя появляется возможность эффективно управлять данным процессом.

Установка на развивающие обучение в личностно-ориентированном образовательном процессе позволяет учащимся применять усвоенные знания для практического решения задания. Будущие учителя при осуществлении контроля знаний, умений и навыков учащихся приобретают ценный опыт правильного обоснованного оценивания выполненных учащимися учебных заданий.

При определении учебных целей проектируемого урока будущие учителя физической культуры должны придерживаться некоторых требований:

1. Всесторонне и глубоко проанализировать тему урока, отобрать и систематизировать учебный материал, исходя из темы, обеспечить связь усвоенных ранее и новых знаний.

2. Конкретно и доступно представлять учащимся учебный материал для усвоения, особо выделить и наглядно показать ключевые знания, информацию, правила, определить, на основе каких учебных материалов будут формироваться задания, умения и навыки учащихся.

3. Отобрать учебные материалы, способствующие развитию познавательных способностей учащихся, систематизировать на этой основе задания и упражнения и ввести их в блоки проекта.

4. Принципы и направления диагностирования педагогической деятельности по проектированию учебно-воспитательного процесса на основе акмеологического подхода имеют свою специфику, их теоретическое обоснование играет важную роль в совершенствовании высшего педагогического образовательного процесса.

Существуют различные виды и формы диагностирования педагогической деятельности по проектированию личностно-ориентированного учебного процесса. Это: комплексная диагностика усвоенных педагогических знаний и профессиональных навыков; промежуточная диагностика деятельности будущих учителей по проектированию; частичная диагностика проектной деятельности будущих педагогов, предварительная диагностика деятельности будущих специалистов по проектированию личностно-ориентированного учебно-воспитательного процесса, диагностика на основе тестов, диагностика в процессе помощи при подготовке проектов урока, итоговая диагностика результатов педагогической деятельности будущих учителей по проектированию личностно-ориентированного образовательного процесса.

Диагностирование деятельности будущих учителей по проектированию



учебно-воспитательного процесса опирается на определенные принципы: своевременное (быстрое) и конкретное освещение результатов; обеспечение целостности применяемой методики; значимость и эффективность проектирования учебного процесса для обогащения студентов профессиональными знаниями, умениями, навыками и компетенциями; оценивание результатов деятельности будущих учителей проектированию личностно-ориентированного учебно-воспитательного процесса на основе устоявшихся критериев.

Вывод. Для интеллектуально-физического развития будущих учителей необходимо в первую очередь иметь конкретное представление о социальном заказе системе образования; знать цели и задачи, стоящие перед образованием, достижения науки и техники, потребности общества, закономерности развития личности. Для этого необходимо обладать креативным, аналитическим мышлением, склонностью к профессии учителя, гуманистическими качествами, усвоить навыки работы в сотрудничестве, развивать уважение к общественному мнению.

Литература:

1. Жабаков, В.Е. Педагогическое мастерство учителя физической культуры [Текст]: учебное пособие / В.Е. Жабаков, Т.В. Жабакова. – Челябинск: Изд-во Южно-Уральского государственного гуманитарно-педагогического университета, 2016. – 195 с

2. Костицина, Н.М. Акмеология физической культуры и спорта : учеб. пособие. – Омск: Изд-во СибГУФК, 2005. – 180 с.

3. Маъмуров Б.Б. Имидж учителя физической культуры в процессе образование. Профессионализм педагога: сущность, содержание, перспективы развития. Москва 2015. 413 стр

4. Махмудов.М.К. Целевые установки спортсменов в спортивных играх как условие повышения тренировочного процесса. Психология XXI Столетия Ярославль 2020й. 237-240 -с

5. Махмудов.М.К. Детский коллектив – предупреждение педагогической запущенности Педагог Минбари. Илмий-педагогик, методик Маънавий – Маърифий журнал 2018 йил. 25-26 -с

**МИЛЛИЙ МУСИҚИЙ МЕРОС, УНИ АСРАШГА ДОИР ПЕДАГОГИК
ЖАРАЁН ЙЎНАЛИШЛАРИ ВА ЎЗИГА ХОС ХУСУСИЯТЛАРИ**

*Мансурова Нигорахон Рустамжоновна,
Фаргона давлат университети вокал ва чолғу ижрочилиги
кафедраси ўқитувчиси*

Аннотация: Мазкур мақола ўзбек миллий муסיқий меросининг тарихий ривожланиш жараёнлари ҳақида бўлиб, турли даврларда буюк алломалар, олим ва уламолар уларнинг ўз замонасида миллий мумтоз муסיқасига оид қарашлари, илмий, назарий ва методологик изланишлари баён этилган.

Таянч сўз ва иборалар: Миллий муסיқий мерос, мақом санъати, муסיқий созлар, маданият, санъат, миллий муסיқий таълим.

**НАЦИОНАЛЬНОЕ МУЗЫКАЛЬНОЕ НАСЛЕДИЕ, НАПРАВЛЕНИЯ
ПЕДАГОГИЧЕСКОГО ПРОЦЕССА ЕГО СОХРАНЕНИЯ И ЕГО
ОСОБЕННОСТИ**

*Мансурова Нигорахон Рустамжоновна,
Ферганский государственный университет преподаватель кафедры
вокально-инструментальное исполнение*

Аннотация: В данной статье речь идет об исторических процессах развития узбекского национального музыкального наследия, а также описываются взгляды, научно-теоретические и методологические исследования великих ученых, ученых и ученых своего времени на национальную классическую музыку.

Ключевые слова и фразы: Национальное музыкальное наследие, статусное искусство, музыкальная лирика, культура, искусство, национальное музыкальное образование.

**NATIONAL MUSICAL HERITAGE, DIRECTIONS OF THE
PEDAGOGICAL PROCESS FOR ITS PRESERVATION AND ITS SPECIFIC
CHARACTERISTICS**

*Mansurova Nigorakhan Rustamjonovna,
Fergana State University vocal and instrumental performance teacher of the
department*

Abstract: This article is about the historical development processes of the Uzbek national musical heritage, and the views, scientific, theoretical and methodological researches of great scholars, scientists and scholars in their time on the national classical music are described.

Key words and phrases: National musical heritage, status art, musical lyrics, culture, art, national musical education.

Бугунги кунда муסיқа ва санъат таълимига алоҳида эътибор қаратилмоқда. Жамиятнинг янги ривожланиш босқичида ҳам миллий қадриятларни асраш, хусусан, миллий муסיқий меросни асрашга доир турли тадбирлар, лойиҳалар ва таълимий ислохотлар амалга оширилмоқда. Бу орқали ўзбек миллий муסיқий меросни қадрлаш, уни асраб-авайлашга доир қадриятли фаолиятни йўлга қўйиш мақсад қилинмоқда. Бундай ҳукумат даражасидаги ислохотлар негизида миллий муסיқий меросни асрашга доир илмий тадқиқотларга ҳам алоҳида эътибор қаратилмоқда. Бу орқали миллатнинг миллий хусусиятларини сақлаб қолиш, унинг тарихига бўлган муносабатини ёш авлодларга билим сифатида қолдириш ҳамда унга қадриятли муносабатни қарор топтириш кўзда тутилмоқда. Шу боис ҳам мазкур тадқиқот ишида ҳам педагогика фанлари

доирасида миллий мусикий меросни асрашга доир билим ва кўникмаларни шакллантириш вазифалари белгилаб олинган.

Археологик тадқиқотлар ўзбек халқи мусиқа маданиятининг илдиэлари зардўштилик дини ва маданий муҳити шаклланган даврга бориб тақалишини кўрсатиб беради. Зеро, зардўштилик динининг муқаддас китоби бўлган Авестода танбур, виниг, чанг, най каби каби кўплаб чолғу асбоблари тилга олинган. Манбааларнинг гувоҳлик беришича, Зардўштнинг ўзи ҳам танбурда куйлар ижро этган. Шунингдек, авросиёб ҳаробаларидан сурнай, доира, ушпулаклар ҳам топилган бўлиб, энг муҳими, улар ушбу мусиқа асбобларининг ҳозирги шаклидан деярли фарқ қилмайди.

Умуман, жаҳон олимлари Ўзбекистон ҳудудини кордофонларнинг (торли соз) ватани деб тан олганлар. Торли созлар эрамиз бошларидан турли йўллар билан дунё халқларига тарқала бошлаган.

Қадимги Хоразмда ўтказилган археологик тадқиқотларда милодий VI асрга тегишли бурғу сурати топилган. Шунингдек, аскарлар ичида ҳрбий оркестрлар бўлганлиги аниқланган. Бу чолғу Амир Темур армиясида ҳам бўлиб, ўзининг даҳшатли овози билан ном чиқарган эди. Мазкур бурғу сози кейинчалик Европага ҳап тарқалган.

Мусиқа маданиятининг “нота” ёзувларидан бири ҳам шарқда ихтиро қилинган. Улардан бири Озарбайжон мутафаккири Сафиуддин Урмавий томонидан Уд торли чертма сози учун мўлжалланган ёзув вочитасида яратилган. Табула-турадир. Демак, бундан мазкур мутафаккир илк бор ўн икки мақом тизимини тасниф қилганлигини билишимиз мумкин.

Яна бир Шарқнинг буюк мусиқашуноси Абдулқодир Мароғий бўлиб, у дастлаб Боғдод саройида ҳизмат қилган. Боғдод Амир Темур томонидан бўйсундирилгач, у Самарқандда Темур саройида, сўнгра Хиротда Шохрух саройида илмий-ижодий фаолият кўрсатган. Абдулқодир Мароғий Шарқ мусиқасининг етук билимдони сифатида “Куйлар ҳазинаси”, “Тароналар тўплами”, “Куйлар ҳақида китоб” каби асрларни яратган.

Юқоридаги фикрларга асосланиб айтиш мумкинки, Туркистон ҳудуди Шарқ мумтоз мусиқа маданияти шаклланган ва ривожланган марказлардан бири саналади. Бироқ асрлар давомида ўзбек халқи маънавий меросининг асосига айланган миллий ва мумтоз мусиқа маданияти собиқ иттифоқ мустамлакачилик таъйиқларини бошдан кечирди.

Туркистон ўлкаси Россия империяси мустамлакасига айлантирилгач, мустамлакачилар ўлкада рус ва Европа мусиқа санъатини тарғиб этиш мақсадида европача мусиқа муассасаларини ташкил этадилар. Жумладан, Тошкентда 1884 йилда мусиқа жамияти томонидан симфоник оркестр ва хор тўгараги тузилган. 1898 йилда эса “лира” хор тўгараги очилади. Шундан сўнг ўлканинг бошқа маъмурий марказларида ҳам Ғарб мусиқасеварлари томонидан бир қатор тўгарақлар очилиб, иш бошлади.

Шу билан бирга бу давр ўзбек миллий мусиқасининг жаҳонга юз тутиши даври ҳам бўлган. 1889 йилда Шораҳим Шоумаров, Ҳамрокул Қори, Эрка Қорилар ижросидаги миллий мусиқалар “Эдиссон” номли немис фирмаси томонидан ёзиб олиниб, европа қитъасига тарқала бошлаган эди.

1905 йилда Мулла Тўйча Тошмуҳаммедов Москва ва Рига шаҳарларига сафар қилган ва ўшанда унинг ижросида “Илғор”, “Янги Курд”, “Эшвой”, “Сувова” каби йигирмадан ортиқ кўшиқлар Шарқ мусиқаси шнавандалари томонидан граммофон пластинкаларига ёзиб олиниб тарқатилган. Шундан сўнг Мулла Тўйчининг хизматлари ўлароқ Туркистоннинг бир қанча шаҳарларида ҳам граммофон пластинкаларини сотадиган дўконлар ташкил этилади.

1909 йилда бетакрор хонанда ва бастакор Содирхон ҳофиз томонидан ижро этилган кўпгина ашулалар ҳам Англиянинг овоз ёзиш фирмалари томонидан

ёзиб олинган. Шу йили Риганинг “Громмофон” жамияти томонидан машхур хофиз ва дуторчи созанда Ҳожи Абдулазиз Расуловнинг “Ирок”, “Насруллои”, “Ушшоқ” каби кўплаб ижролари ҳам ёзиб олиниб, европадаги Шарқ мусикаси ихлосмандларига етказилган. Умуман, ўзбек миллий мусика санъати намуналари ҳар доим жаҳон халқлари томонидан жуда катта қизиқиш билан кутиб олинган.

1928 йилда Самарқанд шаҳрида шердор мадрасасида мусика ва Хариография илмий текшириш институти очилган. Унинг асосий мақсади ўзбек миллий мусика меросини илмий ўрганиш ва уни нотага олиб, келажак авлодга соф ҳолда етказиш эди. Илмий жамоага Ўзбекистоннинг барча ҳудудларидан келган энг билимдон санъат дарғалари тўпланди. Уларнинг ичида Ота Жалол Носиров ҳам бор эди. У, В.А.Успенский таърифлаганидек, “Бухародаги “Шашмақом”ни чуқур билган ва уни сақлаб қолган энг сўнги ва ягона вакилдир”. Унинг шогирди Мулла Абдулазиз Расулов ҳам шашмаъом билимдони бўлиб, шунингдек, у “Хоразм санъатини бир уста воситасида урганчлик Ёқуб Дорчидан, Фарғона мақом йўлларини Ашурали Маҳрамдан таълим олган” ва миллий санъаткор даражасига эришган эди.

Унинг “Ажам тароналари”, “Жазойир” каби мусикалари, айниқса “Гулзорим”, “Самарқанд ушшоғи” каби кўпгина ўлмас ашулла йўллари жуда машхур бўлиб кетганди. Ҳожи Абдулазиз 1923 йилда Самарқанда очилган мусика факультетида Толибжон Содиков, Набижон Ҳасанов, Сирож Юсуповларга, кейинроқ ўқитувчи сифатида Тошкентдан ташриф буюрган Юнус Ражабий, Рисхи Ражабий, Иномжон Икромовларга ҳам устозлик қилган.

Мусика ва хориография илмий текшириш институтида Ота Гиёс Абдуғаниев, Абдуқодир Исмоилов, Матюсуф Харратов, Содиржон Бобошарифов каби кўпгина мақом билимдонлари ҳам тўпланган эди. Улар бу даргоҳда Мухтор Ашрафий, Мутаваккил Бурхонов ва Дони Зокиров каби қатор ёш иқтидорли ўзбек композиторларининг янги авлодини тарбиялаш ишига ҳам ўз ҳиссаларини қўшдилар. Уларнинг шарофати билан Н.Мироновнинг “Ўзбек мусикаси”, “Бухоро, Фарғона ва Хива кўшиқлари” каби йирик тўпламлар дунё юзини кўради.

1927 йида Ўзбекистон радио қўмитаси қошида Ю.Ражабий раҳбарлигида 12 кишилик “Ўзбек миллий чолғу созлари оркестри” осилган. Унда Мулла Тўйчи, Тошмуҳаммедов, Домла Халим Ибодов, Ҳожи Абдурахмон, Матюсуф Харратов, Сафо Муғанний, Назира Аҳмедова каби бир қанча халқ мусиқий мероси билимдонлари иш бошлаганлар. Умуман, ўтган асрнинг бошларида ўзбек халқ фольклори меросини тўплаш, ёзиб олиш ва тарғиб этишга маҳаллий миллат вакиллари ҳам кенг жалб этилади. Шундан сўнг ўзбек миллий мусикасини Европа чолғу созлари билан уйғунлаштириш ва мослаштириш ишлари ҳам бошланади. Илк ўзбек симфоник оркестри учун яратилган асарлар –бу В.Дешевонинг “Самарқанд сюитаси” ва М.Ипполитов-Ивановнинг “Ўзбекистон мусика тасвири” сюиталаридир. Кейинроқ М.Ашрафийнинг “Қурилиш” марши, М.Бурхоновнинг “Ўзбекистон қизи” сюиталари пайдо бўлди.

Ўзбек миллий оҳанглари асосида яратилган камер жанридаги дастлабки асарлар В.Успенский ижодига тегишлидир. Айниқса, унинг “Фарҳод ва Ширин” драммасига басталанган мусикаларида камер жанри ютуқлари кенг кўрсатиб берилган эди. 1936 йилда Ўзбекистонга келган А.Козловский ҳам ўзбек халқ мусикалари асосида 300га яқин мусиқий асар яратган. Унинг симфоник оркестр орқали ижро этилган “Тановор” балети, “Ўзганча” асарлари Ҳ.Носирова ижросида бутун иттифоқ мамлакатлари доирасида шуҳрат қозонган.

Ўтган асрнинг бошларидаги ўзбек тараққийпарвар зиёлиларининг кўзга кўринган вакиллари – Фитрат, Чўлпон, Садриддин Айний, Ғулом Зафарий, Ҳамза, Муҳиддин Қори Ёқубов каби машхур шоир, ёзувчи, педагог-

маърифатпарварларнинг қатор мақолалари ва рисоаларида ўзбек мумтоз мусиқа маданияти, айниқса, миллий мусиқа меросига муносабати ўз аксини топган. Жумладан, Фитратнинг илмий тадқиқотларида Марказий Осиё мусиқа илмининг таркибий тузилиши, фан предмети, тадқиқ усуллари муфассал ёритиб берилганди. Гулом Зафарий ижодий меросининг ҳам асосий қисми ўзбек миллий мусиқаси ва унинг тарихи тадқиқига бағишланади. Садриддин Айний бўлса, ўз мақолаларида Ота Жалол, Ота Ғиёс, Қори Камол, Қори Нажмларнинг ўзбек мусиқа маданияти тараққиётига қўшган ҳиссалари тарифланган. Энг аҳамияти томони, Чигатой гурунгининг фаолларидан ва “Кўмак” жамиятининг аъзоси бўлган Саййид Али Усмонхўжаев ўзбек миллий мусиқий меросини асраб-авайлаш масаласини биринчилардан бўлиб илгари суради. У ўзининг “Эндигисини кўлдан бермайлик” мақоласида, шундай ёзади: “Ҳозир Тошкентда Туркистон мусиқасига бутун вужуди билан берилган мусиқа профессори Успенский бор. Бу ўзида бўлган иқтидорини, илм ўқув етиштирган бутун кучини Туркистон мусиқасига берган. Тўғриси айтганда, бу киши Туркистон мусиқасининг мажнуни. У французлар руҳида мусиқа ёза оладиган мусиқа шоираи бўлсада, туркистон мусиқаси учун мана шу истеъдодини йўқотди”.

Москвада таҳсил олган Ш.Сулаймон ёзади: “бошқа халқларникига қараганда оз бўлсада кўпроқ бизнинг ҳам ота-боболаримиз ва эски замонлардан қолган кўпгина қуйларимиз, ашуллаларимиз бордирки, бу кунда уларнинг кўплари унутилиб кетмоқда... миллий қуйларимизнинг кадр-қимматини билган Оврўпо мусиқашунослари бугун бизнинг қуйларимизни хусусий суратда нотага олмақдалар. Муҳиддин қори Ёқубий, Гулом Зафарийлардан фойдаланиб Мироновнинг чиқарган “Шарқ ноталари” бунга очиқ шохидир. Туркистонда бошқа кўп ишлар қаторида бизнинг қуйларимиз, миллий кўшиқларимиз кўзга олинмайин унутилиб ётадур. Улар учун мусиқа куй мактаблари, консерваториялар йўқдир”. Бошқа бир мусиқа билимдони Ғ.Зафарий фикрича, “Чолғу қуйларимизнинг “Олти мақом” деган тубли, илмий тартиблик бўлими йўқолаёзган. “Олти мақом” нинг наср, сарахбор бўлимлари бўлсин, мушқилот бўлими бўлсин, билгучилардан бир иккигина устадан бошқалари ўлиб битганлар. Вақт тордир, шул бир икки кишимиз ҳам ўла қолганда, ортиқ “Олти мақом”ни билгувчи ўзбеклар орасида бутунлай йўқ бўлиши аниқдир”.

Кейинроқ Фитрат бу борадаги фикрларини баён этиб, қуйидагиларни таъкидлайди. “...янги ҳаётга мусиқамиз аралашиб бора олмайди. Ёшларимизнинг буюк бир қисмига севдириш майдонида оқсаб турадир. ... бизнинг мусиқанинг бугунги устодлари орасида унинг назарий томонларини билладиган кишилар йўқ. Улар ишнинг бу томонларига яношмоқ истамайлар. Шунинг учун бир кўп янглиш ҳаракатларга сабаб бўладирлар. Қандай қуйларни қандай ўринларга муносиб тушгани тўғрисида фикр билдирмайдилар. Бизнинг бугунги мусиқа устодларимиз чолғуларнинг бир бирига муносабати тўғрисида ҳам катта янглишликлар кўрсатадилар. Бир танбу билан бир дутор топилса дарҳол ғиччак билан бир чанг қўшадилар. Ҳолбуки, бир ғиччак товуши икки танбурнинг товушини еб қўяди. Биргина танбурни бир ғиччак билан бир чангга топшириш у бечорани бўғуб ўлдиришдан бошқа нарса эмасдир”. Бундай фикрларни Фитрат ҳам давом эттириб шундай дейди: “мусиқамизнинг катта камчиликларидан бири унинг тарқоқлигидадир. Мусиқамизда бирлик йўқ. Бир куй Хивада бошқа, Бухорода бошқа, Фарғонада бошқа, Тошкентда бошқача қолинадир. Ҳозирги техникумларимиз ҳам шул чизикдан чиқолмай юрадилар. Буни тугутиш учун мусиқа техникумларимиздан бошлаб ишга киришмоқ керак. Мусиқа техникумларига Маъориф комиссарлиги тарафидан умумий проғрам бериш, унга кирган қуйларни нотага олиб тарқатиш ва дарсларни шул нотага мувофиқ суратда давом эттиришни талаб қилиш лозим”.

Ўтган асрнинг биринчи чорагида совет мафкурачилари “ўзбекнинг ўз

муסיқаси йўқ, у араб ҳамда эрон таъсирида пайдо бўлган. Ундан воз кечиш ва Европа муסיқаси асосида янги ўзбек муסיқасини яратиш лозим” деган даво билан чиққан эдилар. Бу фикрларга қарши Фитрат, Гулом Зафарий каби қатор ўзбек тараққиёпарвар зиёлилари кескин кураш олиб бордилар ва ушбу фикрларнинг асоссиз эканлигини аргументлар билан асослаб берадилар.

Фитрат “Ўзбек классик муסיқаси ва унинг тарихи” китобида ўзбек халқ муסיқасининг қадим илдизларини бахшилар ва ўзанлар томонидан яратилган дostonлар, лапар ва ялларга боғлаган эди. Шу билан бирга, у: “қўшни халқлар билан олиб борилган маданий алоқалар фақат ўзбек миллий муסיқа маданиятини бойишига хизмат қилган. Рок хиндча мақом демакдир. Гиччаксимон “саранг” бўлса хинд чолғуларидан биридир. Булар муסיқамизнинг кўп эскидан ёлғиз араб, эрон эмас, хатто, хинд муסיқасидан ҳам таъсирланганлигини кўрсатади” , - деган эди.

Миллий муסיқий маданиятимизнинг таркибий тузилиши, йўналишлари ва уларнинг хусусиятларини ҳам кўриб чиқиш тадқиқот ишининг узвий қисми ҳисобланади. Шу боис миллий муסיқий мерсимизнинг таснифи ва унинг таърифланишини таҳлил қилишни мақсадга мувофиқ деб ҳисоблаймиз.

Ўзбек мақом санъати. Ўзбекистонда мақомларнинг уч йўли мавжуд, улар Бухоро Шашмақоми, Хоразм мақомлари ва Фарғона-Тошкент мақом йўлларидир. Мақомлар ўзбек халқининг бебаҳо хазинаси бўлиб, бу санъатнинг яратилиши ва камолоти аждодларнинг беқиёс бадиий тафаккури билан боғлиқ.

Мақом тушунчаси араб тилида муסיқа товушларининг “ўрнашган жойи”, яъни муסיқа созларида “парда” деган маънода келади. Умуман, куй маъносида ҳам кўлланилади. Мақомлар – бу соз ва сўз санъатининг юксак даражада уйғунлашуви асосида юзага келадиган чуқур бадиий-эстетик кучга эга бўлган асарлардир. Мақом инсоннинг олийжаноб фазилатлари, ҳис-туйғуларини ифодалаб берувчи кучга эга.

Ўзбек мақом йўналишлари – бу нодир санъат, фавқулудда ноёб ходиса бўлиб, марказий Осиё халқлари ҳаётида сўнги асрларда юз берган тарихий ўзгаришларнинг маҳсулидир.

Мақом санъати азалдан саройнинг муסיқий жавоҳири сифатида кадр топган бўлиб, у тарихдан маълум. Унинг софлигини сақлашга Бухоро амирлари ҳам, Хива хонлари ҳам ўзларини масъул ҳисоблаганлар. Хусусан, мақом билимдонларига халқ олдида бу санъатни намойиш этишга фақат байрам кунлари рухсат берилар эди. Хонларнинг мақомни билиб-билмай ижро этувчи хофизларни жазога тортишлари ҳам уларни қадрини ва залворини асрашга бўлган муносабатни кўриш мумкин. Ўзбек мақом меросининг ҳажми шу қадар улканки, биргина Шашмақомни олсак, унинг ҳар бир қисмида олтитадан ўнтагача чолғу куйлари, қирқтадан элликтагача ашулла йўллари мавжуд бўлиб, ҳаммаси бир бирига узвий боғлиқ бўлиб, бир-бирини тўлдириб турган 300 дан ортиқ асардан иборат бўлган .

Бухоро шашмақомини тугал кўриниш олишини Ота Жалол, Хоразм мақомларини Кўхна Урганчлик Ниёзжон хўжа, Фарғона-Тошкент мақом йўлларини қашқарлик Худойберди устоз ва Ашурали Махрамларнинг хизматлари билан боғлайдилар . Ўзбек анъанавий муסיқасининг мухташам, бузилмас пойдевори бўлмиш шашмақом халқнинг ҳаётини акс-садоси, севги муҳаббатининг мангу куйловчи эпопияларига қиёслаш мумкин. 1950 йилда Шоназар Соҳибов, Бобоқул Файзуллаев томонидан шашмақомнинг 5 жилдлик варианты Тожикистонда ва академик Юнус Ражабий томонидан “Шашмақом” тўплами Тошкентда нашр этилган.

Ўзбек мақом санъатининг иккинчи ва учинчи йўналишлари Хоразм суворалари , Фарғона -Тошкент мақом йўлларида яратилган усозона муסיқий асарлар бўлиб, бу гўзал дурдона асарлар бугунги кунда жаҳон халқларига манзур

бўлмоқда. У қадим замонлардан воҳа халқи дилига ҳамоҳанг бўлган оҳангнолалар билан зийнатланган, мураккаб руҳий кечинмалар, теран фалсафий фикрлар билан жилоланган бир мўжизадир. Бироқ кейинчалик номланишлари ўзгарган ва уларга янгиликлар олиб кирилган. Шу жиҳатлари билан Хоразм мақомлари бетакрор ва алоҳида йўналиш сифатида қарор топди.

Ўзбек мақом санъатининг алоҳида йўналишларидан бири Фарғона-Тошкент мақом йўлидир. Мазкур йўлнинг тараққиёт босқичи юқоридаги икки йўлдар фарқ қилиб, унда нафақат сарой, балки саройдан ташқари муҳитнинг таъсири ҳам кучли эканлиги билан ўзига хос аҳамият касб этади.

Катта ашула ёки патнисаки ашула. Икки, уч ёки тўрт ҳофиз томонидан созлар жўрлигисиз ижро этиладиган йирик шаклдаги бундай ашула тури ўзбек халқи профессионал мусиқа санъатининг оригинал жанри ҳисобланади. Катта ашула марсия, навҳа ва бошқа маъросим қўшиқлари ҳамда аруз вазнидаги ғазалларнинг қадимий ўқилиш қоидалари замирида вижудга келган. Қўқонлик Эркакори, Меҳмонқорилар, Марғилонда Жўрахон Султоновнинг устозлари Болтаатоға, Маматбува, Зокиржон Эргашевлар, Андижонда Мусажон, Норали ҳофизлар шундай йирик санъат дарғалри эди. Бироқ ўзбек халқининг бундай бетакрор миллий мусиқий мероси узок вақт эътиборсизлик, тазйиқ ва таъқиқлар ҳукмронлиги остида яшаб келди. Соҳанинг тараққиёпарварлари ва ёшларни бу санъат турлари билан шуғулланишлари, ўрганишлари ва билимларини оширишлари учун бирорта ўқув даргоҳи ташкил этилмади. Фақатгина 1972 йилга келиб тошкент давлат консерваториясида “Шарқ мусиқаси” кафедраси очилган, холос.

Бахшилик. Бахши мўғилча ва бурятчадаги “бахша”, “бағша” – “маърифатчи”, “ўқитувчи” маъносидаги сўзлардан кириб келган деган қарашлар мавжуд. Шунингдек, санскрит тилида ҳам “дарвеш”, “қаландар” ва “маърифат таркатувчи” маъноларни англатувчи “бихикшу” сўзи мавжуд. Биз бахши деб атайдиганимиз халқ куйчилари туркманларда бағши, қорақалпоқларда бакси дейилса, қозқоларда уларни жиров, кавказ халқларида уларни ошиқ дейилган.

Шунингдек, бахшилар Ўзбекистонда ҳам турлича номланади. Масалан, Хоразмда бахши, гўянда, аёллар орасида халфа, сурхондарё ва Қашқадарёда шоир, соқий ва юзбоши номлари қўлланилган.

Достонлар куйланганда куйловчи ва тингловчи ўртасидаги бадий-эстетик мулоқот воситасида миллий ғурур туйғуси юзага келади. Шундай маънавий муҳит таъсирида ўқувчи ва тингловчилар онгу-тафаккури шаклланган. Достонлар халқ идеалидаги тушунча ва тасавурларни, ижтимоий-сиёсий воқеаларни бадий услубда баён этиш билан бирга, уларда халқнинг маънавий дунёси, ахлоқий-эстетик қарашлари, адолат, озодлик ва тенглик учун курашлари, ватанга бўлган муҳаббати ва садоқати ўзининг бадий ифодасини топган.

Бахшилик санъати ўзбек миллий мусиқий меросининг энг залворли қисми ҳисобланади. Ғози Олий ўз вақтида Самарқанд атрофида, Тошкентнинг қочигали кентида, Фарғонанинг Шаҳрихон атрофида бахшиларнинг ижодини ўрганган ва уларнинг мероси ҳамда мусиқачиларнинг санъатини миллатнинг нодир бойлиги сифатида баҳолаган эди. Собиқ Шўро тузимининг миллий мусиқа меросига адолатсиз муносабати натижаси ўлароқ, Бухоро, Самарқанд, Наманган ва Тошкент бахшичилик мактаблари умуман йўқ бўлиб кетади. Бу санъат анча чуқур ўрин эгаллаган Хоразм, Қашқадарё ва Сурхондарёда сақланиб қолади.

Халфачилик. Ўзбек халқининг яна бир миллий мусиқий мероси тури халфачилиқдир. “Халфа” арабча сўз бўлиб, “ўқимишли”, “устоз” деган маъноларни англатади. Ўтмишда хотин-қизлар ўзларининг эркаклардан холи базмларида кўпроқ доира чалиб ёки икки бўш пиёлани бир-бирига уриштириш натижасида чиққан товуш билан куйлаб келганлар. Бу даврда халфанинг асосий чолгу сози доира бўлган.

Тадқиқотчи олим Ю.Юсуповнинг фикрича, Хонимжон халфа Саид Аҳмаджон қизи 1895 йилдан бошлаб тўйларда соз чалиб куйлай бошлаган. Хоразм воҳаси ҳудудига хос бу жанр аёллар ўртасида тарқалган бўлиб, китобий дostonлар, ривоятлар, ҳадислар оҳанг билан устоз халфа (гармонда), доирачи ва лапарчи томонидан ижро этилган.

Халқ орасида “Ожиза” номи билан танилган Онабиби нафақат мохир ижрочилиги, балки тингловчи хотирасида бир умрга қоладиган куйлар тўқиганлиги билан ҳам ном чиқарган. Унинг шогирдлари Н.Собирова, А.Қурёзова, У.Бойжоновалар халфачилик санъатини давом эттириб, унинг ривожига катта ҳисса қўшганлар. Онабинининг “Мубораклар бўлғай”, “Арқа кизлар”, “Хуршиди жаҳон галди”, “Ўлгунча сизни дерман” каби кўшиқлари бугунги кунда ҳам ўз тингловчиларига эга.

Ўланчилик. Ўланлар асосан кўчманчи чорвадор ва яриш кўчманчилардан иборат ўзбек уруғлари орасида кенг тарқалган. Ўлан сўзи туркий халқлар орасида кенг қўлланиладиган атама бўлиб, “халқ кўшиғи”, “ашула”, “уламоқ” маъноларида қўлланилади. Ва асосан тўй ва мавсумий маъросимларда куйланган. Уларни тўплаш ва ўрганишда дастлаб Ҳ.Зарифов, М.Алавия, З.Хусаинова, Т.Ғозибоев, Б.Каримий, М.Муродов, Б.Саримсақов каби олимлар катта ишларни амалга оширганлар.

Собиқ тузум даврида миллий мусиқа таълимида кўплаб хатоликларга йўл қўйилди. Мусиқа таълимида минтақанинг ўзига хос хусусиятлари инobatга олинмади ва бу ҳолат халқ томонидан мусиқага эътиборни, қизиқишни, мусиқа таълимини ўзлаштиришга бўлган муносабатни пасайишига олиб келди. Бундай ҳолатнинг юзага келишига яна бир сабаб аҳолининг асосий қисми ўзбеклар бўлишига қарамай мусиқа таълими педагоглари орасида ўзбекларнинг камлиги эди. Шу билан бирга таълимга, элита ҳаётига европа созларининг кириб келиши ва оммалаша бориши, бошқа томондан миллий созлар ва мусиқани ижро этувчи авлоднинг етишиб чиқмаслиги ҳам ўз таъсирини кўрсата бошлаган.

Хулоса қилганда, собиқ тузим даврида ўзбек миллий мусиқий меросига нисбатан эскилик сарқити сифатида муносабат шакллантирилди ва унинг барча жанрлари тазйиққа олинди. На мактаб таълими, на ўрта махсус таълим ва на олий таълимда миллий мусиқий меросга етарлича ўрин ажратилди. Аксинча миллий мусиқа созларини ўрганиш, улардан фойдаланиш, миллий мусиқани сақлаб қолишга доир таълим-тарбия соатлари камайтирилди. Совет олий мусиқа мактабларида узоқ вақт давомида ўзбек халқи миллий мусиқа санъатининг ҳақиқий билимдонларига йўл берилмади. Концерватория ўзининг ярим асрлик фаолияти давомида Т.Алимовдек танбурчи, сато ижрочисини, Исмоил найчидек найчини, Домла Ҳалим ёки Маъмуржондек бирорта ижрочини етказиб бера олмади. Бунинг асл сабаби миллий мусиқа таълимига эътиборнинг, рағбатнинг, уни ривожлантиришга ҳаракатнинг йўқлигида эди.

Шунингдек, миллий мусиқий меросни ўрганишга жиддий эътибор берилмаганлиги боис таълим даргоҳлари миллий чолғу созлари бўйича етук созандалар етиштириб бера олмади. Халқ чолғу созлари ижрочилигида ҳам қатор муаммолар бўлиб, булар мусиқа педагоглари малакасини ошириб бориш тизимини йўлга қўйилмаганлиги, илмий адабиётларнинг камлиги ва чолғу созларининг етишмаслиги ҳолатларида намоён бўлади.

Фойдаланилган адабиётлар

1. Назаров А. Антик давр мусиқа маданияти. –СИТИ. М(м)Н-19. –Б. 19.
2. Ширинов Т.Ш. Тарихимиз этюдлари. –Тошкент.Шарқ. 2008. –Б. 336.
3. Йўлдашева С.Ҳ. Ўзбекистонда мусиқа тарбияси ва таълимининг ривожланиши. –Тошкент. Ўқитувчи. 1985. –Б. 13.
- 4.История узбекской советской музыки. –Тошкент.: Г.Гулям, 1972. Т.1. –С.

380.

5. История узбекской советской музыки. –Тошкент.: Г.Гулям, 1972. Т.1. –С. 45. 6.
6. Бадалов М. Умрбоқийлик// Нафосат. № 9-10, 1993. –Б. 18-19.
7. Успенский В.А. Классическая музыка узбеков// В.А.успенский. – Тошкент, 1980. –С. 33.
8. Фулом Зафарий. Ўзбек мусикаси тўғрисида // Аланга. 1930 йил январь. №1.
9. Хусанов О. Самарқанд булбули. –Тошкент.: Ф.Фулом, 1970. –Б. 47.
10. Раҳимов А.Қалбга синган наволар //совет Ўзбекистони санъати. 1981. № 4. –Б. 27.
11. Фитрат А. Ўзбек класик мусиқа ва унинг тарихи. –Тошкент.: Фан. 1922. –Б. 46.
12. Зафарий Ф. Ўзбек мусикаси тўғрисида // Аланга. 1930. № 1. –Б. 10.
13. Саййид Али Хўжа. Эндигисини кўлдан бермайлик // Қизил байроқ. 1922 йил 2 февраль. –Б. 1.
14. Сулаймон Ш. Миллий куй ва ашуллаларимиз // Фарғона. 1923 йил 24 август.
15. Зафарий Ф. Чолғумизни ўлимдан кутқарайлик. // маъориф ва ўқитувчи. 1925. № 1.
16. Фитрат. Ўзбек мусикаси тўғрисида. // Аланга. 1928. № 2
17. Мустафойев Б.И., Норова Ш.У., Абдураув Фитрат ва ўзбек мусикашунослиги. // Санъат йўналишларида ёшларни маънавий-ахлоқий тарбиялаш: изланиш, ечим ва истиқболлар. Республика илмий-амалий конференцияси материаллари тўплами. Бухоро. 2013. –б. 22-23.
18. Ражабий Ю. Ўзбек мақомлари. Шашмақом. –Тошкент.: 2007. –Б. 68.
19. Матёкубов О. Мақомот. –Тошкент.: Мусиқа, 2004. –Б. 90.
20. Раҳим Ш. 30-35 йил мусиқа йўлида. // Ер юзи. 1926. № 10. –Б. 8-9.
21. Турғунова Н. Санъатда яллагичлик анъаналари. // Санъат йўналишларида ёшларни маънавий-ахлоқий тарбиялаш: изланиш, ечим ва истиқболлар. Республика илмий-амалий конференцияси материаллари тўплами. Бухоро. 2013. –Б. 40-41.

БОШЛАНГИЧ СИНФ ЎҚУВЧИЛАРИДА МОДЕЛЛАШТИРИШ КЎНИКМАЛАРИНИ ШАКЛЛАНТИРИШНИНГ ДИДАКТИК ХУСУСИЯТЛАРИ

Сабиров Сардор Жуманазарович
Урганч давлат университети мустақил тадқиқотчиси

Аннотация. Ушбу мақолада бошланғич синф ўқувчиларида моделлаштириш кўникмаларини шакллантиришнинг дидактик асослари келтирилиб ўтилиб, бошланғич синф меҳнат, тасвирий санъат, она тили, математика, атрофимиздаги олам дарсларида ҳар хил қизиқарли топшириқлар орқали ўқувчиларнинг ечимларини моделлаштириш асосида ечиш бўйича таклифлар келтирилиб ўтилган.

Таянч сўзлар: Моделлаштириш, тизимли фаолиятли ёндашув, модел, технология, лойиҳа, конструкция.

DIDACTIC FEATURES OF MODELING SKILLS FORMATION IN PRIMARY SCHOOL PUPILS

Sabirov Sardor Jumanazarovich
Independent researcher of Urganch State University

Annotation: In this article, it is given the didactic foundations of modeling skills formation in elementary school pupils. Also, it is demonstrated some proposals in order to solve problems based on modeling in the lessons of labor, visual arts, mother tongue, mathematics, and the world around us in the primary education through different interesting assignments.

Key words: Modeling, systematic implementation, model, technology, project, design.

ДИДАКТИЧЕСКИЕ ОСОБЕННОСТИ ФОРМИРОВАНИЯ МОДЕЛИРОВАНИЯ У НАЧАЛЬНЫХ ШКОЛЬНИКОВ

Сабиров Сардор Джуманазарович
Независимый научный сотрудник
Ургенчского государственного университета

Аннотация: В данной статье даны дидактические основы формирования навыков моделирования у учащихся начальной школы. Также показаны некоторые предложения по решению задач на основе лепки на уроках труда, изобразительного искусства, родного языка, математики и окружающего мира в начальных классах через различные интересные задания.

Ключевые слова: Моделирование, системная реализация, модель, технология, проект, дизайн.

Бугунги кунга келиб таълим ўқувчи шахсининг мустақил фаолиятини ривожлантиришга йўналтирилмоқда. У билимларнинг тўғридан-тўғри ўқитувчидан ўқувчига йўналтирилишига асосланган стереотипга барҳам беришга қаратилган шахсга йўналтирилган таълим назариясига асосланмоқда. Педагогик ҳамкорлик ўқув жараёнида қўлланиладиган асосий метод сифатида кўплаб муаммоларнинг ечимини таъминлайди. Ҳамкорликдаги ўқув фаолияти ўқувчи шахсининг мустақил фаолият кўрсатишини таъминлаб, инновацион характердаги топшириқларни ечишига кенг йўл очмоқда, унинг ижодий имкониятларини кенгайтирмоқда.

Бошланғич таълим жараёнида ўқув фаолияти етакчи ўрин эгаллайди.

Таълим жараёни ўқувчиларда билим олиш, ўқув фаолиятининг асосий таркибий қисмларини эгаллаш, ижодий фаоллик кўрсатишга йўналтирилмоқда. Бунинг учун ўқувчилар ўқув фаолиятини куйидаги компонентларини ўзлаштиришга сафарбар қилинади:

- билиш ва ўқув мотивлари;
- ўқув мақсади;
- ўқув вазибалари;
- ўқув ҳаракатлари ва операциялари.

Компетенциявий ёндашувга асосланган ДТС талаблари асосида ўқувчиларда куйидагиларни шакллантириш назарда тутилади: шахсий, билишга асосланган, бошқарувчанлик, коммуникативлик кўникмалари, ўқув жараёнини ташкил этишда асосий ёндашув сифатида тизимли фаолиятли ёндашувга таянилади. Тизимли-фаолиятли ёндашув педагогларда катта қизиқиш уйғотган бўлиб, ушбу йўналишда кўплаб илмий тадқиқотлар амалга оширилган. Бошланғич таълим дидактикаси соҳасида фаолият кўрсатган педагог олимлар Р.Г.Сафарова, Б.Адилов, Н.Дилова, Н.Тошева, З.Холматова, Г.Боймуродова, У.Мақсудов, А.Хамроев; компетенциявий ёндашув соҳасидаги тадқиқотларни амалга оширган мутахассислар Н.Муслимов, Б.Ходжаев, Ю.Асадов, А.Х.Махмудовлар ўқувчиларда таянч компетенцияларни шакллантиришда тизимли-фаолиятли ёндашувга устивор ўрин ажратиш зарурлигини таъкидлаганлар.

Таниқли рус педагог ва психологлари, Д.Б.Эльконин, В.В.Давидов, Л.Б.Занковлар тизимли-фаолиятли ёндашув доирасида ўқувчиларнинг билиш фаолиятини ривожлантиришга оид ўз қарашларини баён этганлар.

Тизимли-фаолиятли ёндашув ўқув жараёнида ўқувчининг мустақил ижодий фаолиятини ривожлантиришга асосий мезон сифатида ёндошади. Мазкур ёндашув доирасида ўқувчилар ўз фаолиятларининг субъекти сифатида ривожланиш имкониятига эга бўладилар.

Ўқувчиларда интегратив характердаги ўқув кўникмаларининг шаклланишида моделлаштириш алоҳида педагогик аҳамиятга эга. Педагогик амалиётни ўрганиш натижалари шуни кўрсатдики, мазкур методдан ўқитувчилар жуда кам фойдаланар эканлар. Шуни алоҳида таъкидлаш керакки, ўқитувчилар бир томондан тизимли-фаолиятли ёндашув методини қўллашлари лозим бўлса, бошқа томондан, моделлаштириш методидан фойдаланишга оид тажрибалар бошланғич синф ўқитувчиларида етарлича шакланмаган. Шунинг учун ҳам бошланғич синфларда моделлаштириш методидан қандай фойдаланиш лозим деган ҳақли савол туғилмоқда. Кўриниб турибдики бошланғич синф ўқитувчиларининг тизимли фаолиятли ёндашув доирасида ўқувчиларда моделлаштириш кўникмасини шакллантиришга оид тажрибаларини шакллантириш алоҳида педагогик методик таъминотга эга бўлиши лозим.

Бунинг учун тушунчаларни моделлаштириш дарсларини лойиҳалаш ва ташкил этишга бошланғич синф ўқитувчиларининг эътиборини кенгроқ жалб этиш талаб қилинади. Маълумки моделлар ўқувчиларнинг ҳамкорлигидаги фаолияти махсули бўлиб, уларга тайёр ҳолда тақдим этилмайди.

Моделлаштириш дарслари ва моделларни шакллантириш жараёни куйидаги таркибий қисмларга эга бўлади: топшириқларнинг шартларини шакллантириш; шахсий моделлаштириш; моделларни қайта шакллантириш; рефлексиялаш.

Моделлаштиришнинг мақсади чизмалар ёрдамида ажратиш ва қайд этишдан иборат. Чизмалар ва расмлар моделлаштиришда муҳим аҳамиятга эга. Шахсга йўналтирилган ҳамкорликдаги таълим жараёнида моделлаштириш ўқувчиларнинг ҳаракатлари билан тўғридан-тўғри боғлиқ бўлади. Бу жараёнда ўқувчилар топшириқларни бажариш билан боғлиқ ҳаракатларни амалга оширадилар. Ҳар бир моделнинг асосини ўқувчиларнинг аниқ ўқув предмети билан боғлиқ ҳаракатлари ташкил этади. Мазкур ўқув предмети доирасида

ўқувчилар ўқув ҳаракатларини ақлий фаолият маҳсули сифатида бажарадилар.

Бошланғич таълим жараёнида моделлаштиришни ўқув предметига оид ҳаракатлар бажаради ёки модел ўқувчилар ўқув ҳаракатларини амалга оширгандан кейин шакллантирилади.

Моделнинг ўқув жараёнидаги ўрни топшириқнинг характеридан келиб чиққан ҳолда белгиланади. Ўқувчининг ҳаракатлари модел билан уйғун тарзда амалга оширилади. Масалан, лойиҳалаш, конструкциялаш ҳаракатларини моделлаштириш орқали бажариш ўқувчи учун муайян даражада енгиллик туғдиради. Бундай ҳаракатларни меҳнат, тасвирий санъат, она тили ва математика, атрофимиздаги олам дарсларида бажариш қулай ҳисобланади. Моделлаштиришнинг муҳим босқичи матнли топшириқлар устида ишлаш жараёнидир. Матнда ифодаланган муносабатлар топшириқларни ечиш жараёнида модел шаклига келтирилади. Агар машғулот амалий характерга эга бўлса ўқув ҳаракатлари моделлаштириш билан якунланади.

Амалий характердаги топшириқларни бажараётганда модел ҳаракат якунида уни назарий жиҳатдан идрок этиш мақсадида шакллантирилади. Моделларнинг қурилиши бу қандай бажарилади ёки сизнингча бу қандай амалга оширилади каби саволлар ёрдамида таркиб топтирилади. Ўқитувчи ўқувчиларни моделларни қайта таҳлил қилишга ундайди, уларнинг ҳаракатлар ва муносабатларги мувофиқ келишини таъминлайди. Бу эса ўқувчиларни предмет билан боҳлиқ ҳолда амалга ошириладиган ҳаракатлардан моделлар устида ишлаш ҳаракатларига ўтишларини таъминлайди.

Ўқувчиларни моделлар устида ишлашга биринчи синфнинг иккинчи ярмидан бошлаш лозим. Моделлар устида ишлаш ўқувчиларнинг ҳаракатларини мувофиқлаштириш билан бир қаторда уларни интеллектуал жиҳатдан ривожлантиришга ҳам хизмат қилади. Бундай ривожланиш ўз навбатида таълим сифати ва самарадорлигини таъминлаш, ўқув топшириқларини бажаришнинг оптимал методларидан фойдаланиш учун зарур бўлган педагогик воситаларни қўллаш имконини беради.

Маълумки, бошланғич таълим жараёни ўқувчиларда ақлий ҳаракатларнинг шаклланиш даври ҳисобланади. Ўқув-ақлий ҳаракатларнинг турларидан бири билиш фаолияти бўлиб, у ўзида қуйидаги фаолият турларини мужассамлаштиради: тадқиқотчилик, зарур ахборотларни излаш ва танлаш, ахборотларни таркиблаштириш, ўрганилган ўқув материалларини моделлаштириш, мантикий ҳаракатлар ва операцияларни амалга ошириш.

Мазкур ҳаракатлар бошланғич таълим жараёнида моделлаштириш методи ёрдамида ўзлаштирилади. Бунинг учун бошланғич синф ўқитувчилари моделлаштириш билан боғлиқ ўқув ҳаракатларини ўзлаштиришлари керак. Бошланғич синф ўқувчиларида билиш фаолияти маҳсули сифатида моделлаштириш кўникмасини ҳосил қилиш учун уларнинг ўзлари моделларни шакллантира олишлари керак. Улар моделлаштириш ёрдамида муайян объектлар, ходисаларни ўрганишлари лозим.

Бошланғич синф ўқувчиларида моделлаштириш кўникмаларини шакллантириш қуйидаги босқичларда амалга оширилади: объектнинг мавжуд белгиларини қисмларга ажратиш, моделни қуриш, моделни тадқиқ этиш, ўрганилган объектга хос маълумотларни моделга кўчириш.

Бошланғич таълим жараёнида ўқитиладиган барча ўқув предметларини ўрганиш давомида ўқувчилар моделлаштириш кўникмаларини эгаллашлари лозим. Тушунчаларнинг ўзига хос жиҳатларини ўрганиш учун моделларни шакллантириш талаб қилинади. Моделлар тайёр ҳолда тақдим этилмайди. Улар ўқувчиларнинг ҳамкорлигидаги фаолияти маҳсули ҳисобланади. Унинг асосини ҳаракат усули ва тушунчалар ташкил қилади. Усулларни қайта ишлаш натижасида интериоризация ҳодисаси вужудга келади. Бунда ташқи ҳаракатлар

ички ҳаракатларга айланади.

Ўқув жараёнида кўшимча таълимнинг ўзига хос жиҳатлари ҳисобга олинади. Ўқувчиларнинг техник ижодкорликка оид кўникмаларини ривожлантиришнинг ўзига хос жиҳатлари ҳисобга олинади. Моделлаштириш жараёнида турли изланишларни амалга оширишга бўлган қизиқишни рағбатлантириш усулларидан фойдаланилади.

Технологияга оид билимлар ва масалаларни жамоа бўлиб ўрганиш вазиятлари вужудга келтирилади. Техник қурилмаларни моделлаштириш ва конструкциялашга нисбатан қизиқиш таркиб топтирилади. Илмий техник изланишлар ўқувчиларни технологияга оид билимларни ўзлаштириш ва моделлаштириш кўникмаларини эгаллашга ундайди. Бу эса ўқувчиларни истикболда ўзлари қизиққан касбни танлаш, меҳнатсеварлик сифатларини эгаллашлари учун замин хозирлайди. Шунга кўра улар фан асослари орасидаги алоқадорликни чуқурроқ тушунишга муваффақ бўладилар. Натижада ўқувчиларда техник ижодкорликка қизиқиш ҳосил бўлади. Технологияга оид турли топшириқларни бажариш натижасида ўқувчиларда якуний натижа ҳақидаги аниқ тасаввурлар шаклланади. Улар яратилаётган моделлар, унга оид материаллар, техник конструкциялар, технологик топшириқлар, техник объектларнинг моделлари устида ишлаш кўникмаларини эгаллайдилар.

Ўқоридагилар юзасидан куйидаги хулосаларга келинди:

1. Дидактик ёндашувлар ва уларнинг ривожланиш тенденцияларини ўрганиш натижалари ўқувчиларни ақлий, интеллектуал ривожлантиришда моделлаштириш методи алоҳида педагогик имкониятларга эгаллигини илмий жиҳатдан асослаш имконини берди.

2. Моделлаштириш топшириқларини бажариш жараёнини тезлаштириб, ўқувчиларнинг мантикий фикрлаш ва билиш фаолиятини жадаллаштириб ўзлаштирилган билимларини яхлит тизим шаклига келтиришларига кўмаклашади.

3. Моделлаштириш жараёнида ўқувчилар матнли топшириқларнинг мазмун моҳиятини тўлиқ англаб, таркибий қисмларини чуқур идрок этган ҳолда, вербал ҳамда новербал яъни белгилар, чизмалар, жадваллар, андазалар, лингвистик ва математик формулалар шаклида ифодалаб, қайта куришга муваффақ бўладилар.

4. Ўқув материалларини вербал шаклдан новербал шаклга ўтказиш натижасида ўқувчиларда тадқиқотчилик, белгилар ва рамзлар билан ишлаш, ўзлаштирилган билимларини янги вазиятларда ва шаклларда қўллаш, қайта баён қилиш, тизимлаштириш, асосий фикрни англаш, интеллектнинг ривожланиши кузатилади.

5. Моделлаштириш жараёнида ўқувчиларда илмий техник ходисаларни идрок этиш, технологик жараёнларнинг мазмун моҳияти ва таркибини англаш, техник ижодкорликка қизиқиш, билимларни тизимлаштириш, илмий техник тасаввурларнинг кенгайиши кузатилади.

Фойдаланилган адабиётлар рўйхати.

1. Бошланғич таълим концепцияси. // тузувчилар: п.ф.д, проф. Р.Г.Сафарова, п.ф.д., проф. Б.С.Абдуллаева, физ.-мат.ф.н. А.Д.Баҳромов, Н.Т.Ахмедова, Ф.И.Юсупова.- Т.: РТМ, 2015 йил.

2. Давыдов В.В. Теория развивающего обучения. - Москва: ИНТОР, - 1996. - 544 с.

3. Занков Л.В. Дидактика и жизнь. –М.: Просвещение. 1994.– 420 с.

4. Эльконин Д.Б. Психология игры. 2–е изд.– М.: Гуманит. изд. Центр Владос, 1999. – 360

**АНОРГАНИК КИМЁДА «МЕТАЛЭМАСЛАР» МАВЗУСИНИ
ЎҚИТИШНИНГ ЯНГИ ПЕДАГОГИК ВА ИНФОРМАЦИОН
ТЕХНОЛОГИЯ АСОСИДА ДАРС АЛГОРИТМИ**

Артиков Мақсуд Бахадирович

Ажиниёз номидаги Нукус давлат педагогика институти, ассистент

Ажиева Муҳаббат Бахтибаевна

*Ажиниёз номидаги Нукус давлат педагогика институти,
педагогика фанлари номзоди, доцент*

Бекпулатов Ҳасан Олим ўғли

Гулистон давлат университети таянч докторанти

Бекимбетова Гулназ Набатовна

*Ажиниёз номидаги Нукус давлат педагогика институти илмий
изланувчиси*

Аннотация. Ушбу мақолада «Галогенлар» бўлими мавзуларини ўқитишда дарслар самарадорлигини оширишнинг дидактик манбалари ва улардан фойдаланиш тавсиялари қисқача баён қилинди ҳамда педагогик эксперимент билан асоаланган янги педагогик технологияларни дарсга жорий қилиш натижалари келтирилди. Мавзуга оид педагогик эксперимент кимё фани чуқурлаштириб ўқитиладиган Ажиниёз номидаги Нукус давлат педагогика институти қошидаги академик лицейида олиб борилди ва синовдан ўтказилди.

Кимё фанини чуқурлаштириб ўқитиладиган академик лицейларнинг ИИ курсида анорганмик кимё фани ўқитилиб, ундаги «Галогенлар» мавзусини ўқитишга ўқув дастур бўйича 15 соат ажратилган. Мавзунини ўқитиш методикасини яратиш учун ҳар бир дарс таълими хусусиятини эътиборга олиб, дидактик манба ва воситалардан фойдаланиш алгоритми ишлаб чиқилди.

Калит сўзлар: кимё, галогенлар, фтор, хлор, бром, иод, дидактика, мультимедия, анимация.

**АЛГОРИТМ УРОКА ПРЕПОДАВАНИЯ ТЕМЫ «НЕМЕТАЛЛЫ»
ПО НЕОРГАНИЧЕСКОЙ ХИМИИ НА ОСНОВЕ ПРИМЕНЕНИЯ
НОВЫХ ПЕДАГОГИЧЕСКИХ И ИНФОРМАЦИОННЫХ
ТЕХНОЛОГИЙ**

Артыков Мақсуд Бахадирович, ассистент

Нукусский государственный педагогический институт имени Ажинияза,

Ажиева Муҳаббат Бахтибаевна,

доцент, кандидат педагогических наук

Нукусский государственный педагогический институт имени Ажинияза

Бекпулатов Ҳасан Олим Уғли

Докторант Гулистанского государственного университета

Бекимбетова Гулназ Набатовна

*Научный сотрудник Нукусского государственного педагогического
института имени Ажинияза*

Аннотация. В данной статье были кратко описаны дидактические средства и рекомендации по повышению эффективности уроков по преподаванию тем раздела «Галогены», а также представлены результаты внедрения в урок новых



педагогических технологий, основанных на педагогических экспериментах. Педагогический эксперимент на эту тему был проведен и апробирован в академическом лицее при Нукусском государственном педагогическом институте имени Ажиняза, где углубленно преподается химия. На 2 курсе академических лицеев, где химия преподается углубленно, преподается неорганическая химия, а на предмет «Галогены» по учебному плану отводится 15 часов. Для создания методики обучения предмету был разработан алгоритм использования дидактических средств и средств с учетом особенностей каждого урока.

Ключевые слова: химия, галогены, фтор, хлор, бром, йод, дидактика, мультимедиа, анимация.

**ALGORITHM FOR TEACHING THE TOPIC «NONMETALLIC»
AND INORGANIC CHEMISTRY AND THE APPLICATION OF NEW
PEDAGOGICAL AND INFORMATION TECHNOLOGY**

*Artikov Maqsud Baxadirovich,
Nukus State Pedagogical Institute named after Ajiniyaz, assistant*

*Ajieva Muxabbat Bahtibaevna,
Nukus State Pedagogical Institute named after Ajiniyaz, Candidate of
Pedagogical Sciences, Associate Professor*

*Bekpulatov Hasan Olim Ugli
Doctoral student of Gulistan State University*

*Bekimbetova Gulnaz Nabatovna
Researcher of Nukus State Pedagogical Institute named after Ajiniyaz*

Annotation. In this article, didactic resources and recommendations for increasing the efficiency of lessons in teaching the topics of the «Halogens» section were briefly described, and the results of introducing new pedagogical technologies based on pedagogical experiments into the lesson were presented.

The pedagogical experiment on the subject was conducted and tested at the academic lyceum under the Nukus State Pedagogical Institute named after Ajiniyaz, where chemistry is taught in depth.

In the 2nd year of academic lyceums, where chemistry is taught in depth, inorganic chemistry is taught, and 15 hours are allocated to the subject of «Halogens» according to the curriculum. To create a method of teaching the subject, an algorithm for using didactic resources and tools was developed, taking into account the characteristics of each lesson.

Keywords: chemistry, halogens, fluorine, chlorine, bromine, iodine, didactics, multimedia, animation.

Хозирги вақтга келиб таълимнинг ҳамма босқичларида янги педагогик технологиялардан фойдаланиш имконияти яратилди. Таълим ва тарбиянинг самарадорлигини ошириш учун информацион ва инновацион технологияларни дарс жараёнига жорий этишга оид ўқув-услугий мажмуаларнинг янги авлодини яратиш замон талаби ҳисобланади.

Ушбу мақолада информацион технологияларни дарс жараёнига жорий этиш тажрибаси баён қилинади. Мавзуга оид педагогик эксперимент кимё фани чуқурлаштириб ўқитиладиган Ажиниёз номидаги Нукус давлат педагогика институти қошидаги академик лицейида олиб борилди ва синовдан ўтказилди. Кимё фани чуқурлаштириб ўқитиладиган академик лицейларнинг II курсида анорганик кимё фани ўқитилиб, ундаги «Галогенлар» мавзусини ўқитишга

ўқув дастур бўйича 15 соат ажратилган. Мавзунини ўқитиш методикасини яратиш учун ҳар бир дарс таълими хусусиятини эътиборга олиб, дидактик манба ва воситалардан фойдаланиш алгоритми ишлаб чиқилди. Дарс таълимидаги ўқитишнинг ҳар қандай анъанавий воситалари билан кўрсатиб бўлмайдиган назарий масаларни ўрганиш учун элемент атомларининг электрон тузилиши, атом қўзғалган ҳолатида электронларнинг бўш орбиталарига ўтиши, моддалар ҳосил бўлишида содир бўладиган кимёвий боғланиш шунингдек, моддалар олишдаги электролиз жараёнларининг анимацияси ва бошқа электрон воситалар тайёрланиб, компьютер дарси яратилди ва ундан дарс жараёнида фойдаланилди.

Мавжуд дарслик ва ўқув қўлланмаларида деярли ёритилмаган мавзуга оид Ватантабiiй заҳиралари ва улардан кимёвий маҳсулотлар ишлаб чиқарилиши баён қилинди. Мавзуга оид тариий ҳужжатлар ва фан янгиликларидан фойдаланиш ишланмаси яратилди. Намойиш қилинадиган лаборатория тажрибалари ва амалий ишни ўтказиш учун педагогик экспериментда синаб кўрилган янги кимёвий тажрибалар тавсия қилинди.

Ҳар бир дарс учун муаммоли ўқитиш методини амалга ошириш ишлаб чиқилди. «Галогенлар» мавзуси бўйича ўқитиладиган дарсларнинг мавзусини ва уларга янги педагогик технологияларни жорий қилиш методикасини кўриб чиқамиз. Академик лицейларнинг ИИ курсида ўқитиладиган аорганик кимёнинг «Галогенлар» мавзусини ўқиш учун дастурда кўрсатилгандек тақсимланган дарс соатлари ва яратилган ўқитиш методикасининг қисқача мазмуни 1-жадвалда берилди.

Дарс мавзуси	Соат	Ўқитишдан кўзланган натижа	Дарсда ўрганиладиган билим, кўникма, малака ва таянч тушунчалар	Дарс самарадорлигини ошириш манъбалари	
				Намойиш қилинадиган лаборатория ва амалий машғулотлар учун тавсия қилинган янги кимёвий тажрибалар	Янги жорий қилинган педагогик технологияла, дидактик восита ва манъбалар
Галогенларнинг умумий тавсифи		Галогенларнинг даврий системада жойлашган ўрни атомларнинг электрон тузилиши асосида тавсифлашни билиб олиш. Галогенлар билан ишлашда риоа қилиниши керак бўлган эҳтиёт чораларини ўрганиш.	Галогенлар атомларининг электрон тузилиши, валент ҳолатлари, атом радиуси, ионланиш потенциали, электронманфийлиги асосидаги хоссалари оддий моддалари физикавий ва кимёвий хоссаларнинг гуруҳ бўйича ўзгариб бориши, бирикмаларнинг умумий тавсифи. Сублимация.		Ўқув материалнинг кўпчилик қисми дедуктив ҳолда ўрганилади чунки мавзунини ўрганиш учун зарур назарий билимлар II курс умумий кимё босқичида эгалланган. Муаммоли-информацион метод. Мавзу тексти ҳамда ундаги иллюстратив материаллар компьютердан видео ёрдамида курсатилади.
Фторнинг табиатда учираши, олиниш хоссалари, ишлатилиши		Фторни оддий модда сифатида тафсифлашни билиб олиш, унинг олиниши ва кимёвий хоссаларига оид реакция тенгламаларини ёза билиш. Фреонлар ва тефлон хақида маълумотлар.	Фторнинг кашф этилиши тарихи, Ватан табиий заҳираларида учираши, олиниши, физикавий, кимёвий хоссалари ва ишлатилиши. Табиий заҳиралари фторапатит.		Муаммоли-информацион метод. Фтор ўта заҳарли бўлганлиги учун КХФ ₂ нинг суюқланмасини электролизи қилиб фтор олиш жараёнларини анимация қилиб, тайёрланган динамик моделлари компьютерда намойиш этилади. Маҳаллий материаллар ва фан янгиликларидан фойдаланиб муаммоли саволлар тузилади, ўзаро мулоқотлар асосида улар билан суҳбат олинади

3	Фторнинг водородли ва кислородли бирикмалари, Фтор органик бирикмалари. Фреонлар. Тефлон.	Фторид кислота, фтор оксидларининг олиниши ва кимёвий хоссаларга оид реакция тенгламаларини ёза билиш. Феронлар ва тефлон хақида тушунчага эга бўлиш.	Водород фторид суюқ ҳолатда водород боғ орқали ассоцияланган молекулалар ҳосил қилиши. Фторид кислотанинг олиниши, хоссалари ва ишлатилиши. Фтор оксидларининг олиниши ва кимёвий хоссалари. Фтор органик бирикмалар. Ассоцияланиш, информацион метод, мультимедия.	Намойиш қилинадиган тажриба. Тажрибани эҳтиёт чоралари сақланган ҳолда ўқитувчи бажаради. Шиша пластинка парафин билан қопланиб унга мих билан бирон сўз ёзилади. Ҳарга эҳтиётлик билан пипетка орқали фторид кислота туширилади. Бироздан сўнг сув билан фторид кислота ювилиб, бензин билан парафин олинади. Пластиккага ёзилган сўз аниқ кўринади.	Маммоли-информацион метод. Суюқ ҳолда водород фторид молекулаларининг водород боғ ҳосил қилиб ассоцияланиш жараёнини мультимедияси компьютерда кўрсатилади. Фторид кислотанинг жуда оз диссоцияланиш ўқувчиларнинг ўзаро диспути ёрдамида ҳал қилинади. Мавзуга маҳаллий материаллар, фан янгиликлари, тарихий ҳужжатларни дидактик манба сифатида баён этиш керак.
	Хлор атомининг электрон тузилиши ва валент Ҳолатлари, табиатда учираши, лаборатория ва саноатда олиниши.	Хлор атомининг нормал ва кўзгалган ҳолатларидаги электрон тузилишлари асосида валент ҳолатларини тушуниб олиш. Хлорнинг олиниши ва кимёвий хоссаларига оид реакция тенгламаларини ёза билиш.	Хлор атомининг электрон тузилиши. Республикадаги табиий захиралар ва улардан маҳсулотлар ишлаб чиқарилиши ва хоссалари. Электролиз, кимёвий маҳсулот намоийш қилинадиган тажриба.	Намойиш қилинадиган ҳавсиз тажриба: ош тузи эритмасини У симон шиша найда электролиз қилиб хлор олиш ва крахмал клейстри томизилган калий йодид эритмаси ёрдамида аниқлаш.	Информацион метод. Хлор атоми кўзгалган ҳолатда ташқи электрон қаватида жуфтлашган электронларнинг бири унда мавжуд бўлган бўш 3d –орбиталларга бирин кетин ўтиш ва кимёвий боғланишда валентликни ифодаловчи ток электронларининг вужудга келиши жараёнининг динамик моделлари компьютерда намоийш қилиб кўрсатилади. Дарсининг асосий таълими ва унга киритилган фан янгиликлари, тарихий ва маҳаллий маълумотларни тушунтириш эвристик маъруза методида олиб борилади.
	Водород хлорид ва хлорид кислота, табиатда олиниши ва саноатда олиниши	Водород хлорид молекуласининг тузилишини билиб олиш. Унинг лаборатория ва саноатда олиш реакция тенгламалари ҳамда кимёвий хоссалари тенгламаларин ёза билиш.	Хлорид кислотанинг олиниши, кимёвий хоссалари, тузлари ва ишлатилиши.	Намойиш тажрибаси: водород хлориднинг олиниши ва унинг сувда эриши.	Маъруза ва эвристик методда дарс олиб борилади. Дарс таълимини мустаҳкамлашда инновацион технологиянинг «Кластер» методи жорий қилинади. Хлорид кислота, ош тузи, кумуш хлоридларнинг кластери тузилади.
	Амалий машғулот: Хлорид кислота ва унинг тузлари.	Ўқувчиларда амалий иш мавзусига оид кимёвий тажрибаларини мустақил бажариш кўникма ва малакаларини ҳосил қилиш эгаланган билимларини мустаҳкамлаш.	Хлорид кислотата ва унинг тузларининг олиниши ва кимёвий хоссаларига оид тажрибаларни бажариш. Амалий машғулот тушунчаси.	Ош тузига конц. сульфат кислотата таъсирида хлорид кислота олиш, унинг рух, мисс (ИИ) оксид, оҳак тош, кобальт (ИИ) хлоридга таъсири. Хлоридга таъсири хлоридларни AgNO ₃ ва Pb(NO ₃) ₂ эритмалари ёрдамида аниқлаш, AgCl, CuCl ₂ нинг HX ₄ O ₄ да эриши.	

	Хлорнинг кислородли бирикмалари	Хлор оксидлари ва кислородли кислоталари: тузлар молекулаларини тузилишини билиш. Олиниши ва кимёвий хоссаларига оид реакция тенгламаларини тузишни билиш.	Хлор оксидлари, кислородли кислоталар ва тузларнинг олиниши, кимёвий хоссалари ва ишлатилиши. Кислота кучи тушунчаси.	Намойиш тажрибаси: Бертоле тузини парчалаб кислород олиш.	Муаммоли-информацион метод: хлорнинг кислородли кислоталаридаги хлор атомининг гибридланиш жараёнларининг анимация килинган динамик моделлари компьютерда кўрсатилади.
	Бром ва унинг бирикмалари	Бром оддий моддасини тавсифлашни билиб олиш. Бром ва унинг бирикмаларининг олиниши, кимёвий хоссаларига оид реакция тенгламаларини ёза билиш.	Бромнинг кашф этилиши, Ватан табиий захираларида учираши, олиниши ва хоссалари. Бромнинг биологик аҳамияти, кумуш бромиднинг ишлатилиши.	Намойиш тажрибаси: калий бромидга 3:1 нисбатда суюлтирилган сульфат кислота таъсирида водород бромид олиш ва унинг сувда эришини намойиш қилиб кўрсатиш.	Муаммоли маъруза Бром элементининг инсон ҳаётидаги аҳамияти нисолида фанлараро боғланишни амалга ошириш.
	Лаборатория иши. Бромид кислота ва унинг тузлари.	Мавзуга оид янги билимларни эгаллаш ва мустахкамлаш.	Бром номига хос реакциялар: натрий бромидга кумуш нитрат ва кўргошин нитрат таъсири, кумуш бромиднинг натрий мис сульфатда эриш тажрибалари.	Лаборатория тажрибаси: янги мавзунинг баён қилиш давомида ҳамма ўқувчилар индивидуал ҳолда тажрибани бажарадилар. Ўқитувчи тажрибанинг бажарилиши ва хавфсизлик техникасига риоя қилганлигин кузатиб туради.	Ўқувчи бажарадиган эксперимент тажриба натижаси муаммоли саволлар ёрдамида изоҳланади. Синфдаги ҳамма ўқувчиларга пробиркалар, эритма ва реактивлар етарли бўлиши керак (индивидуал бажариш) ёки бир столда ўтирганлар учун 1 ўқувчи тажриба бажаради (группали бажариш).
0	Йод, аstat ва уларнинг бирикмалари.	Йод оддий моддаси ва бирикмаларининг олиниши, кимёвий хоссаларига оид реакция тенгламаларини ёза билиш, аstat ҳақида тушунчага эга бўлиш.	Йоднинг кашф этилиши. Ватан захираларида учираши, олиниши, хоссалари ва биологик аҳамияти. Аstatнинг ядро реакцияси ёрдамида олиниши ва хоссалари. Экстракция.	Намойиш тажрибаси: 0,20g алюминий қуқуни ва 2g майдаланган йод чини қосачада аралаштирилади. Унинг устига 1 томчи сув туширилса бироздан сўнг бинафша рангли аланга бериб йодда алюминий ёнади.	Иллюстрацион - муаммоли саволларни ўзаро мулоқатли ҳал қилиниши, предметдараро боғланишининг амалга оширилиши, йод элементининг инсон организмидagi физиологик жараёнларда қатнашиш мультимедиясининг фрагментининг компьютер орқали экранда намойиш қилинишини.
1	Амалий машғулот: а) йоднинг олиниши ва хоссалари; б) йодид кислота ва унинг тузлари.	Ўқувчиларда амалий иш мавзусига оид кимёвий тажрибаларни мустақил бажариш кўникма ва малакаларини ҳосил қилиш, тажрибалар ўтказиш малакаларни ривожлантириш, эга лланган билимларни мустахкамлаш.	а) натрий йодид эритмасини электролиз қилиб йод олиш, йоднинг сублиматланиши, унинг сувда ва бензол эритмасида эриши, натрий тиосульфат билан реакцияси; б) натрий ёки кали йодидага фосфат кислота таъсирида водород йодид олиш, натрий йодид эритмасининг кумуш нитрат, мисс(II) сульфат, кўргошин (III) ацетат билан реакциялари.	Амалий машғулот: 5-устунда келтирилган кўп тажрибалар амалий машғулотга биринчи марта тавсия қилинди.	Ўқувчининг мустақил бажарадиган эксперименти. Тажриба натижаларини изоҳлаш муаммоли саволлар ёрдамида амалга оширилади.

2	Галогенларга оид машк ва масалалар ечиш	Ўқувчи икдидорини ривожлантириш, таълим бериш ва билимларини мустаҳкам эгаллаш.	Ўқувчиларнинг масалалар ечиши кўникма ва малакаларини ривожлантириш.	Галогенид ионларини аниқлашга оид экспериментал масалалар ечиш.	«Галогенлар» мавзуси бўйича масалалар ечиш методикасининг мавзу матнини электрон версияга киритиш ва компьютер ёрдамида методикани ўрганиш. Математик билимлар, анорганик кимёдан масалалар ечишга оид ўқув қўлланмалари.
3	Компьютер тест назорати.	Ўқувчиларнинг мавзуга оид билимларни ўзлаштириш даражаларини аниқлаш.	Мавзуга оид ўрганилган билимлар, малака ва кўникмалар асосида тест савол ва масалаларни тузиш ва ўқув компьютер дарстурига киритиш.		Билимларни назорат қилишнинг информатсион методи. Компьютер синфи.

Мақолада жадвалда келтирилган дарсларда элементларни тўлиқ ёритиш имконияти бўлмаганлиги учун фақат дарс самарадорлигини оширишнинг педагогик эксперимент билан асосланган дидактик манбаларини қисман кўриб чиқамиз.

Уларга дарс жараёнида мавзуга оид қизиқарли тарихий манбалар ва фан янгиликлари, элементларнинг Республикадаги табиий захиралари ва улардан маҳсулотлар ишлаб чиқарилишини баён қилиш қизиқарли тажрибаларни намойиш қилиб кўрсатиш, анъанавий воситалар билан кўрсатиб бўлмайдиган мавзуга оид кўпгина жараёнларнинг анимация қилиб тайёрланган мультимедиясини компьютер ва видеоглаз ёрдамида экранда намойиш қилиш ва бошқалар қиради.

Тарихий манбалар ва фан янгиликларининг қисқача ёритилиши.

1. «Фтор ва унинг бирикмалари» мавзусида фторнинг кашф этилиш тарихи, хоссалари ва қўлланилишига оид фан янгиликларини баён қилиш ўқувчиларнинг дарсга бўлган қизиқишларини кескин орттиради.

Бир аср давомида фторни кашф этиш учун бўлган ҳаракатлар фан қурбонларини келтириб чиқаради. Инглиз олимлари ака-ука Томас ва Георг Нонс кўрғошин (ИИ) фториддан фтор олишга уринишда Томис захарланиб ўлди, Георг ногирон бўлиб қолди. XIX аср йирик кимёгари Х. Деви тажриба ўтказиш жараёнида захарланиб оғир касалланди. Гей-Люссак, Л. Тенар соғлигини йўқотдилар. XIX асрдаги физика ва кимё фанларининг даҳоси бўлган М. Фарадей 50 йил давомида фтор олиш муаммосини ҳал қила олмади. Фтор олишга муяссар бўлиб, уни кашф этди. У НФ КФ аралашмасининг суюқланмасини электролиз қилиб, фтор газни олди.

Аниқланишича, фтор ўта захарли газ бўлиб, ҳавонинг миллиондан бир процентини (0,00001%) ташкил қилган. Фтор ҳар инсон бўлиб, у етишмаса кариес касаллиги келиб чиқади, 1 л денгиз сувида 0,3 мг оддий сувнинг 1 тоннасида 0,2 мг фтор бўлади. Денгиз моллюскаси чиганоғининг 1 кг да 6 мг фтор бўлади.

Атом, бомбанинг яратилиши ҳам фтор билан боғлиқдир. Маълумки, табиий уран таркиби 0,7% ^{237}U ва 99,3% ^{238}U изотопларидан иборат бўлиб, улардан ^{235}U изотопининг нейтронлар таъсирида содир бўладиган ядро парчаланиши занжирли реакция эканлиги аниқланган изотопларнинг бир-биридан ажратиш муаммоси пайдо бўлди ва машаққатли изланишлар натижасида уларни фтор ёрдамида ажратиш методини ишлаб чиқилди. Аввал фтор ёки водород фторид ёрдамида қайнаш температураси 52,2 бўлган $^{235}\text{UF}_6$ ва $^{238}\text{UF}_6$ бирикмалари аралашмаси олинади.

Уларнинг центрифугада тезлаштирилган буғлар кичик порали мембрандан ўтказилди. Унда $^{235}\text{UF}_6$ енгилроқ бўлганлиги учун тезроқ ўтади. Натижада $^{235}\text{UF}_6$ ва $^{238}\text{UF}_6$ дан ажиратилади. $^{235}\text{UF}_6$ дан металл ҳолатидаги ^{235}U изотопини ажратиш олинади. Унда атом бомба тайёрлаш ёки атом электр станциясида ёқилғи сифатида фойдаланиш мумкин.

Фтор органик бирикмалардан фреонлар (CF_4 , CF_2Cl_2) совуткич сифатида, тетрафтор этиленнинг ($\text{F}_2\text{C}=\text{CF}_2$). Полимерланишдан олинган тефлон кимёвий таъсирга ўта чидамли бўлиб, платинанинг ўрнини босади.

2. «Хлор ва унинг бирикмалари» мавзуси мисолида элементларнинг Республикамиздаги табиий захиралари ва улардан маҳсулотлар ишлаб чиқарилишини дарс баён этишни кўриб чиқамиз. Бу нарса дарс самарадорлигини оширишнинг ва ўқувчиларни ватанпарварлик руҳида тарбиялашнинг муҳим омили эканлигини ўтказилган педагогик эксперимент натижалари

исботлади. Дидактик манба сифатида бериладиган баъзи маълумотларни келтирамиз. Республикамиз ош тузи конларига бой. Аниқланган 5 та ош тузи кони –Хожакон,Тубакат, Борсакелмас, Байбичикан, Оқ қалъа конларида тахминан 90 миллиард тонна хомашё бор. Ўзбекистан мустақилликка эришгандан сўнг Навоийда ош тузи конларининг хомашёси билан ишлайдиган электрохимёвий усулда ўювчи натрий,сода,хлор,водород ишлаб чиқариладиган завод барпо этилиб, ишга туширилди. Борсакелмас ош тузи конлари асосида Қорақалпоғистанда калцийланган сода олиш заводи ишга туширилди . Шунингдек,Қашқадарё вилоятидаги Тубакат ва Сурхандарё вилоятидаги Хожайкон конлари ош тузи каби жуда ката калий туз конлари ҳам ҳисобланади.Тубакат калий тузлари кони негизида калийли ўғитлар ишлаб чиқариш корхонаси барпо этилиб,ишга туширилиши мўлжалланмоқда.

2. Маъруза вақтида қизиқарли кимёвий тажрибаларни намойиш қилиш ҳам дарс самарадорлигини оширишнинг муҳим омилларидан бири ҳисобланади. «Йод ва унинг бирикмалари» мавзусида қуйидаги тажрибаларни намойиш қилиш тавсия қилинади

- 1) йоднинг сувдаги кучсиз эритмасини бензол билан экстракция йод ажратиб олиш
- 2) алюминий йоднинг олиниши
- 3) кўрғошин (ИИ) ацетан эритмасига калий йодид эритмасини қўшиб, олтин рангдаги кўрғошин йодид кристалларини олиш
- 4) калий йодид эритмасига мисс (ИИ) сульфат эритмасини қўшиб мисс (И) йодид олиш ва бошқалар.

3. Компьютер дарсларининг электрон версиясини яратиш ва унинг ёрдамида дарс ўтиш.

Анъанавий воситалар билан кўрсатиб бўлмайдиган мавзуга оид кўпгина жараёнларни мультипликация қилиб компьютер дарс экрани версиясига кириш ва уни компьютер дарси омида экранда намойиш қилиб кўрсатиш ўқувчиларнинг дарсга бўлган қизиқишларини кескин орттиради. Яхши ўзлаштиришга олиб келади. Масалан: «Хлорнинг кислотадли бирикмалари» мавзусида унинг кислотадли кислоталарида (ХЦЛО, ХЛО₂, ХЦЛО₃, ХЦЛО₄) хлор атомларининг гибридлиниш жараёнлари мультипликация қилинади.

Кислоталарнинг тузилиш формулалар асосида хлорнинг валентлиги ва сигма ҳамда «пи» боғлар сони аниқланади.

Валентликлар асосида тоқ электронлар сони аниқланиб, уларнинг хлор атоми қўзғалган ҳолатида ҳосил бўлиш жараёнларининг динамик модели анимация қилинади. «П»-пи боғланиш ҳосил қилувчи р-орбиталар гибридлинишда иштирок этмаганлиги асосида ҳар бир кислотаддаги хлор атомининг гибридлиниш тури аниқланади. Бу жараёнлар мультипликация қилиб, дастурга киритилади ва компьютер дарсида намойиш қилинади. Хулоса қилиб айтганда, ушбу мақолада «Галогенлар» бўлими мавзуларини ўқитишда дарслар самарадорлигини оширишнинг дидактик манбалари ва улардан фойдаланиш тавсиялари қисқача баён қилинди ҳамда педагогик эксперимент билан асосланган янги педагогик технологияларни дарсга жорий қилиш натижалари келтирилди.

Адабиётлар

- 1.Кимёдан академик лицейлар ва касб-хунар коллежлари учун ўқув дастури.-Т.,2018
2. Тошпўлатов Ю., Раҳматуллаев Н., Ажиева М., Преподавание главы «Галогены» в курсе неорганической химии –Т: жур «Педагогик таълим»2003.№1 с.
- 3.Аскарлов И. ва бошқ. Кимё. – Т.: «Шарқ», 2017. – 324 б.
- 4.Буторин А.О., Фатахов Е.Н. Минерально-сырьевые ресурсы. Научно-технический прогресс и развитие производительных сил. – Т.: Фан, 2000. – 136 с.
- 5.Тошпўлатов Ю., Раҳматуллаев Н., Ажиева М.Б. «Фтор, хлор ва унинг бирикмалари» мавзусида таълим ва тарбиянинг узвий боғлиқлигини ёритиши//Педагогик таълим. –Тошкент. 2003. №4. – Б. 64-70.
- 6.Тошпўлатов Ю., Раҳматуллаев Н., Ажиева М.Б. К вопросу о совершенствовании процесса преподавания темы «Галогены» на примерах их использования// «Вестник» Каракалпакского отд. АНРУз. – Нукус. 2003. №6. – Б. 78-84.
- 7.Тошпўлатов Ю., Раҳматуллаев Н., Ажиева М.Б. Анорганик кимё курсида «Йод ва унинг бирикмалари» мавзусини ўқитиш ҳақида//Педагогик таълим. – Тошкент. 2003. №6.– Б. 62-68.
8. L. V. Golish. Talimning faol usullari : mazmuni, tanlash, amalga oshirish, Toshkent. , O'rta maxsus kasb-hunar talimi markazi. 2011-yil.
9. I. N. Borisov , “ Kimyoni o'qitish metodikasi ” Toshkent., “ O'qituvchi “ 1996-yil.
10. Лернер И.Я. Дидактические основы методов обучения. - М.: Педагогика, 1981. -186 с.

БЎЛАЖАК ЧИЗМАЧИЛИК ЎҚИТУВЧИСИНИНГ КАСБИЙ КЎНИКМАЛАРИНИ РИВОЖЛАНТИРИШДА СМАРТ - ТАЪЛИМ

*Ёдгоров Нодир Джалолович,
Бухоро давлат университети, тасвирий ва амалий санъат кафедраси
профессори, п.ф.н.*

СМАРТ - ОБУЧЕНИЕ В В РАЗВИТИИ ПРОФЕССИОНАЛЬНЫХ НАВЫКОВ У БУДУЩИХ УЧИТЕЛЕЙ ЧЕРЧЕНИЯ

*Ядгоров Нодир Джалолович,
Бухарский государственный университет, профессор кафедры
изобразительного и прикладного искусства, кандидат педагогических наук.*

SMART - TRAINING IN THE DEVELOPMENT OF PROFESSIONAL SKILLS OF FUTURE DRAWING TEACHERS

*Yadgarov Nodir Jalalovich,
Bukhara State University, professor of the department of fine and applied arts,
PH.D.*

Аннотация. Олий таълим муассасаларида бўлажак чизмачилик ўқитувчиларини касбий тайёрлашнинг ҳозирги замондаги мақсади битирувчиларнинг график таълими мазмуни ва тузилмасини жиддий ўзгартиришни назарда тутди. Ушбу мақсад жамиятнинг ижтимоий буюртмасини жорий этишга, бугунги кундаги мактабларнинг чизмачилик ўқитувчиларига қўяётган талабларига жавоб берадиган кадрлар тайёрлашга йўналтирилган. Бўлажак чизмачилик ўқитувчиларини касбий кўникмаларини ривожлантириши деганда, график билимларни шакллантирувчи фанларни ўқитиш асосида амалга оширишни тушунишимиз лозим. Ўз моҳиятига кўра ОТМда бўлажак чизмачилик ўқитувчиларини касбий кўникмаларини ривожлантиришида муҳим йўналишларидан бири, яхлит жараён ҳамда аниқ мақсадга қаратилган педагогик фаолият якуни сифатида намоён бўлади. Бўлажак чизмачилик ўқитувчиларини касбий кўникмаларини ривожлантириши жараёнининг яхлитлигини етакчи гоёлари, устувор тамойиллар, назарий-методологик, таъкилий, амалий, ҳамда назорат-баҳолаш тизими каби таркибий элементлар таъминлайди. Тадқиқот бизга бўлажак чизмачилик ўқитувчиларининг тайёргарлик даражасини белгиловчи фазовий-визуал 3D образли компетенцияни аниқлашга, SMART ва STEAM технологиялари бўлса мазкур жараённи амалга оширишнинг зарурий шарт-шароит сифатида ажратиб кўрсатишга имкон берди.

Аннотация. Актуальная цель профессиональной подготовки будущих учителей черчения в высших учебных заведениях предполагает серьезное изменение содержания и структуры графического образования. Эта цель направлена на внедрение социального заказа общества, подготовку кадров, отвечающих требованиям учителей черчения современных школ. Под формированием профессиональных навыков будущих учителей черчения следует понимать реализацию графических знаний на основе обучения формирующим предметам. По своей сути она является одним из важных направлений в формировании профессиональных навыков будущих учителей черчения в вузе, проявляется как целостный процесс и завершение педагогической деятельности, направленной на достижение конкретной цели. Такие структурные элементы, как ведущие идеи, приоритетные принципы, теоретико-методическая, организационно-практическая и контрольно-оценочная система, обеспечивают

целостность процесса формирования профессиональных навыков будущих учителей черчения. Исследование позволило определить пространственно-зрительную компетенцию трехмерного изображения, определяющую уровень подготовки будущих учителей черчения и выделить технологии SMART и STEAM как необходимое условие реализации этого процесса.

Annotation

The actual goal of professional training of future drawing teachers in higher educational institutions involves a serious change in the content and structure of graphic education. This goal is aimed at the introduction of the social order of society, the training of personnel that meets the requirements of teachers of drawing in modern schools. The formation of professional skills of future teachers of drawing should be understood as the implementation of graphic knowledge on the basis of teaching forming subjects. In its essence, it is one of the important directions in the formation of professional skills of future teachers of drawing at the university, manifests itself as a holistic process and the completion of pedagogical activity aimed at achieving a specific goal. Such structural elements as leading ideas, priority principles, theoretical and methodological, organizational and practical and control and evaluation systems ensure the integrity of the process of forming the professional skills of future teachers of drawing. The study made it possible to determine the spatial-visual competence of a three-dimensional image, which determines the level of training of future teachers of drawing and highlight SMART and STEAM technologies as a necessary condition for the implementation of this process.

Калим сўзлар: касбий кўникма, смарт технолгия, фазовий-визуал 3D образ, STEAM технология

Ключевые слова: профессиональные навыки, смарт технологии, пространственно-визуальное 3D образы, технология STEAM

Keywords: professional skills, smart technologies, spatial visual 3D images, STEAM technology

Жаҳон таълим муассасаларида бўлажак чизмачилик ўқитувчисининг касбий кўникмаларини ривожлантиришнинг ривожлантирувчи–креатив технологиялари амалиётга тадбиқ этилмоқда. Жанубий Кореянинг Инчхон шаҳрида ўтказилган Бутунжаҳон форумида қабул қилинган 2030 йилга қадар ривожланиш деларациясида “таълим олувчиларда санъат воситасида эстетик дид, дунёқараш, гўзалликка интилиш каби сифатларни шакллантириш, маданий иммунитетни таркиб топтириш” қайд этилган бўлиб, Россия, Буюк британия, Хитой, Япония, Жанубий Кореяда бу борада жамиятнинг муваффақиятли ривожланиши учун моддий ишлаб чиқаришни фан техниканинг сўнгги ютуқлари асосида ташкил қилиш, расм, чизмачлик, графика соҳаларини малакаликادرлар билан таминлов бўйича йирик лойиҳаларни амалиётга тадбиқ этишга доир тизимли ишлар олиб борилмоқда.

Жаҳон таълим ва илмий-тадқиқот муассасаларида чизмачилик ўқитувчисининг ахборот-коммуникацион компетенциясини шакллантириш орқали касбий кўникмаларини ривожлантириш SMART ва STEAM технологияларидан фойдаланиш жараёнларини самарадорлигини ошириш, 3D ўлчамдаги рақамли технологияларни қўллаш бўйича илмий тадқиқотлар олиб борилмоқда. Шу билан бирга талабаларда фазовий-визуал 3D образларни шакллантириш, чизмачиликда проекциялаш усулларидан фойдаланиш бўлажак ўқитувчиларнинг касбий кўникмаларини ривожлантириш методикасини модернизациялаш бўйича ҳам илмий тадқиқотларга алоҳида эътибор берилмоқда.

Республикамиз олий таълим тизимида соҳаларга юксак малакали кадрларни тайёрлаш, илғор хорижий давлатларнинг тажрибалари, инновацион

технологияларга таяниш, ишлаб чиқаришга инновацион ишланма ва технологияларни кенг жорий этишнинг меъёрий асослари яратилмоқда. “Жисмоний соғлом, рухий ва интеллектуал ривожланган мустақил фикрлайдиган, қатъий ҳаётий нуқтаи назарга эга, Ватанга содиқ ёшларни тарбиялаш, демократик ислохотларни чуқурлаштириш ва фуқаролик жамиятини ривожлантириш жараёнида уларнинг ижтимоий фаоллигини ошириш” устувор вазифалар этиб белгиланган [1]. Бу бўлажак чизмачилик ўқитувчиси касбий кўникмаларини ривожлантириш методикасини такомиллаштиришнинг педагогик имкониятларини кенгайтиради.

Мамлакатимизда олий таълим тизимида устувор вазифалардан бири турли соҳаларда юксак малакали кадрлар тайёрлашда илғор хорижий давлатларнинг тажрибалари, инновацион технологияларга таяниш зарурлиги алоҳида эътироф этилмоқда. Ишлаб чиқаришга инновацион ишланма ва технологияларни кенг жорий этиш ҳар қандай давлатга ривожланиш имконини беради. Бу эса, ўз навбатида, илмий-техникавий соҳада янги тарихий воқеликларга жавоб берадиган давлат сиёсатини ишлаб чиқиш ва изчил амалга ошириш заруратини тақозо этади.

Ҳозирги кунда жаҳон таълим тизимида рўй бераётган ўзгаришлар кўплаб меъёрий-ҳуқуқий ҳужжатларнинг қабул қилиниши туфайли илм-фан ва инновацион фаолият соҳасидаги асосий йўналишлар ривожланиш йўлига тушиб олди. Илмий-техник салоҳият мустаҳкамлангани, илмий тадқиқотлар ижтимоий-иқтисодий тараққиётнинг йирик муаммоларини ҳал этишга йўналтирилгани, инновация фаолиятни фаоллаштириш, белгиланган вазифаларни ҳал этиш учун катта миқдорда валюта маблағлари ажратилаётгани шулар жумласидандир. Фуқаролик жамияти тараққиётида мисли кўрилмаган фан-техника инқилоби даврида яшамокдамиз. Фан-техникадаги инқилобий ўзгаришлар жамиятнинг ижтимоий таъсир қилиб, бўлажак мутахассисларнинг умумий ва махсус тайёргарлигига ҳамда касбий тайёргарлигига ўзига хос оширилган талаблар қўймоқда. “Узлуксиз таълим тизимини янада такомиллаштириш, сифатли таълим хизматлари имкониятларини ошириш, меҳнат бозорининг замонавий эҳтиёжларига мувофиқ юқори малакали кадрлар тайёрлаш сиёсатини давом эттириш” устувор вазифа сифатида белгиланган [1]. Бунда бўлажак чизмачилик ўқитувчиларининг касбий кўникмаларини ривожлантириш методикасини такомиллаштириш учун барча дидактик имкониятларни таъминлаш долзарб аҳамият касб этади.

Фан ва техника тараққиёти, унинг муваффақиятли ёш авлодни тарбиялаш учун чексиз имкониятлар очиб бермоқда. Булардан бири ўқув процессига SMART ва ахборот технологиясини киритишдир. Бундай технологияларнинг жорий қилиниши ўқув жараёнининг эмоционал таъсирини кучайтиради. Талабаларнинг кўриш, фикрлаш ва бошқа сезги аъзоларига таъсир қилиб, уларнинг ўқув – билув фаолиятини фаоллаштиради.

Чизмачилик ўқув жараёнида бундай технологияларнинг қўлланиши, ўқув жараёнини мукаммаллаштириш ва ўқитувчиларнинг имкониятларини кенгайтириш. Бўлажак чизмачилик ўқитувчиларининг касбий кўникмаларини шакллантиришда, уларда фазовий-визуал образли тасаввурларни ривожлантиришда “Чизмачилик” фани муҳим аҳамиятга эга. Бўлажак чизмачилик ўқитувчиларининг касбий кўникмаларни ривожлантиришда ахборот ва компьютер технологиялари кенг имконият яратади.

Олий таълимда чизмачилик фанини ўқитишдаги муаммоларни аниқлаш ва умумлаштириш масаласи долзарб бўлиб қолмоқда. Чунки бўлажак чизмачилик ўқитувчиларида касбий кўникмаларни ривожлантиришда фазовий-визуал объектлар ҳамда чизмачилик таълими жараёнида компьютер графикасидан фойдаланиш билан боғлиқ муаммолар мавжудки, уларни назарий жиҳатдан

тадқиқ этиш тадқиқотимизнинг асосий вазифаси ҳисобланади. Буларга: бўлажак чизмачилик фани ўқитувчисининг касбий кўникмалари мазмун моҳиятини аниқлаш ва асослаб бериш; асосий мезон ва кўрсаткичларни аниқлаш, бўлажак чизмачилик ўқитувчиларида касбий кўникмаларни ривожлантириш даражаларини тавсифлаш; предметли ўқитиш жараёнида бўлажак чизмачилик ўқитувчиларида касбий кўникмаларни ривожлантиришнинг педагогик шарт-шароитларини аниқлаш; предметли ўқитишда фазовий-визуал 3D образ тушунчасини ўрганиш; бўлажак чизмачилик ўқитувчиларининг график тайёргарликда фазовий-визуал 3D образларнинг хусусиятлари, уларнинг таҳлили ва моҳияти билан таништириш; чизмачилик ўқув предметини ўқитиш жараёнида компьютер анимацион моделларнинг фазовий-визуал 3D образини яратишнинг “қўшимча реаллик” технологиясидан фойдаланиш имкониятини аниқлаш ва уни татбиқ этиш; бўлажак чизмачилик ўқитувчиларининг касбий тайёргарлигида фазовий-визуал 3D образларнинг хусусиятлари, уларнинг таҳлили ва моҳиятини тушуниш каби вазифалар қиради.

Бўлажак мутахассисларда касбий билм, кўникма ва малакаларни шакллантириш ва ривожлантириш билан боғлиқ илмий изланишлар жаҳоннинг илғор олий таълим муассасаларида тадқиқ қилинган. Жумладан, талабаларида касбий кўникмаларни шакллантириш ва ривожлантиришга бағишланган бир қатор тадқиқотлар олиб боилмоқда. Жумладан, бўлажак ўқитувчиларда маънавий компетентликни ривожлантиришнинг дидактик моделлари ишлаб чиқилган Utrecht University; ўқитувчиларнинг касбий маҳоратини оширишда педагогик шарт-шароитларнинг аҳамияти ўрганилган Eindhoven University of Technology (Нидерландия), ўқитувчининг педагогик маҳоратини эмпирик усулда ошириш University of Melbourne (Австралия), муҳандислик графикасини ўқитишда компьютер график дастурлардан фойдаланиш методикаси ишлаб чиқилган Queensland University of Technology (Австралия); интегратив ёндашув асосида ўқитувчиларнинг касбий кўникмаларини ошириш Oregon State University-Cascades (АҚШ); мотивацион ёндашув асосида ўқитувчиларнинг педагогик маҳоратини ошириш Киота университети Япония, бўлажак ўқитувчиларнинг ижодий компетенциясини ривожлантириш модели ишлаб чиқилган Корея педагогика институти, бўлажак ўқитувчиларнинг касбий фаолият даражасини баҳолашнинг диагностик методлари такомиллаштирилган Чжэцзян технология университети Хитой, бўлажак ўқитувчиларни тайёрлашда мультимедиа имкониятларидан фойдаланиш методикаси яратилган Яньбян университети Хитой; бўлажак чизмачилик ўқитувчисининг фазовий тасаввурини ривожлантириш University of KwaZulu-Natal (Жанубий Африка); бўлажак архитекторларнинг ижодий компетенциясини ривожлантириш Université de Liège (Франция); Бўлажак ўқитувчиларнинг визуал моделларини яратиш ва улардан фойдаланиш кўникмаларини шакллантириш Сумський державний педагогічний університет (Украина), Національний педагогічний університет імені Драгоманова (Украина); 3D моделлаштириш орқали бўлажак ўқитувчиларнинг ижодий фикрлашни ривожлантириш методикаси такомиллаштирилган Қ.Жўбанов атындағы Ақтөбе Өңірлік Университеті (Қозоқистон); Чизмачилик ўқитувчисининг педагогик маҳоратини компетентли ёндашув асосида ошириш йўллари ишлаб чиқилган Волгоградский государственный технический университет (Россия).

Мазкур тадқиқотларда таълим жараёнида компьютерлардан фойдаланиш моҳияти, амалий дастурлар ҳамда дастурлардан фойдаланиш методикаси ёритилган. Аммо чизмачилик фанини смарт ва ахборот технологиялар асосида ўқитиш орқали бўлажак чизмачилик ўқитувчиларининг касбий кўникмаларини ривожлантиришнинг назарий ва методик асослари махсус тадқиқ қилинмаган.

Бу ўз навбатида фазовий-визуал 3D образларнинг моҳияти хусусиятларининг

таҳлили тўлиқ тадқиқ қилинмаганлиги ечимини кутаётган бир қатор муаммолар манбаи бўлиб қолаётганлигини кўрсатади.

Шу боис, чизмачилик фанини смарт ва ахборот технологиялар асосида ўқитиш жараёнининг концепцияси, назарий таҳлили ва асослари, фазовий объект ва жараёнларининг компьютер анимацион моделларини ишлаб чиқиш, “қўшимча реаллик” технологиясини чизмачилик тўлим жараёнига тадбиқ қилиш иқониятларини назарий тадқиқ қилиш ва уларни яратиш, ҳамда анимацион моделларнинг фазовий – визуал 3D образларини “қўшимча реаллик” технологияси воситасида ўқитиш каби кўплаб масалаларни ўрганиш ва уларга жавоб излаш ҳозирги куннинг энг долзарб муаммолардан биридир.

Электрон ўқув адабиётларни яратиш бўйича ўтказилган тадқиқотлар таҳлили шуни кўрсатадики, таълим муассасаларидаги тажрибали мутахассис олимлар электрон адабиётларни яратишда уларга қўйиладиган дидактик, жумладан, янги методларни қўллаб ўқитишни, чизмачилик фанида фазовий жараёнларнинг анимацияли моделларини яратиш бироз эътибордан четда қолдирилмоқда. Электрон ўқув адабиётлари асосида ўқув жараёнини ташкил этиш ва ўқув материалларини замонавий компьютер технологияси асосида ўқитиш борасида олиб борилган илмий тадқиқот ишлари шуни кўрсатадики, ҳозирга қадар шу асосда чизмачилик фанини ўқитишнинг янги методикаси етарлича ишлаб чиқилмаган.

Чизмачилик ўқув жараёнини SMART технологиялар асосида ташкил этиш бўлажак чизмачилик ўқитувчиларининг касбий кўникмаси ва фазовий – визуал образли тасаввурини ривожлантирибгина қолмай уларда ижодкорлик фаолиятини такомиллаштиришда ва энг муҳими баркамол авлодни тарбиялашда хизмат қилиши шубҳасиз. Олий таълим муассасаларида бўлажак чизмачилик ўқитувчиларини касбий тайёрлашнинг ҳозирги замондаги мақсади битирувчиларнинг график таълими мазмуни ва тузилмасини жиддий ўзгартиришни назарда тутати. Ушбу мақсад жамиятнинг ижтимоий буюртмасини жорий этишга, бугунги кундаги мактабларнинг чизмачилик ўқитувчиларига қўяётган талабларига жавоб берадиган кадрлар тайёрлашга йўналтирилган. Бўлажак чизмачилик ўқитувчиларини касбий кўникмаларини ривожлантириш деганда, график билимларни шакллантирувчи фанларни ўқитиш асосида амалга оширишни тушунишимиз лозим. Ўз моҳиятига кўра ОТМда бўлажак чизмачилик ўқитувчиларини касбий кўникмаларини ривожлантиришда муҳим йўналишларидан бири, яхлит жараён ҳамда аниқ мақсадга қаратилган педагогик фаолият якуни сифатида намоён бўлади.

Бўлажак чизмачилик ўқитувчиларини касбий кўникмаларини ривожлантириш жараёнининг яхлитлигини етакчи ғоялари, устувор тамойиллар, назарий-методологик, ташкилий, амалий, ҳамда назорат-баҳолаш тизими каби таркибий элементлар таъминлайди. Тадқиқот бизга бўлажак чизмачилик ўқитувчиларининг тайёргарлик даражасини белгиловчи фазовий-визуал 3D образли компетенцияни аниқлашга, SMART ва STEAM технологиялари бўлса мазкур жараённи амалга оширишнинг зарурий шарт-шароит сифатида ажратиб кўрсатишга имкон берди.

Бўлажак чизмачилик ўқитувчиларининг касбий кўникмаларини ривожлантиришда фазовий - визуал 3D образларга таяниб иш кўриш ва шу асосда турли ўқув ишлаб чиқариш вазифаларини бажариш инсон ақлий фаолиятининг муҳим хусусиятидир. Талабаларнинг фазовий - визуал 3D образларни шакллантириш ва у билан боғлиқ бўлган малакани ошириш график фаолиятнинг энг муҳим таркибий қисмидир.

Шундай қилиб, ушбу соҳада ишлаётган турли таълим муассасаларининг тажрибаси, адабиётлар таҳлили, олий таълимда интеграциялашган таълимни ташкил этишнинг айрим камчиликлари мавжудлигини кўрсатди, маълум

бир графика асосида интеграциялашган таълимни самарали амалга ошириш таъминлаш керак.

SMART (“ақлли”, “интеллектуал”) технологиясидан фойдаланган ҳолда ўқув машғулотларини ташкил этиш таълим самарадорлигини оширишга хизмат қилади. Smart технологияси вақт ва макондан қатъий назар, дунё бўйлаб контентлардан мобил қурилмалардан фойдаланишга асосланган интерактив ўқув муҳити ҳисобланади.

Smart технология нима? Вақт ва макондан қатъий назар, бутун дунё контентлари ёрдамида мобил қурилмалардан фойдаланишга асосланган интерактив ўқув муҳити.

Smart (англ.) («ақлли» деб таржима қилинади), биринчи навбатда, нафақат таълимни, балки бошқа фаолият турларини ҳам сезиларли даражада ўзгартирадиган, уни фойдаланишга қаратилган жамоавий фаолиятнинг алоқа технологиялари мавжудлиги билан тавсифланади.

S - Self-Directe – ўз-ўзини бошқарадиган, M - Motivated – ундовчи, A - Adaptive – мослашувчан, R-Resource – эркин манба T - Technology Embedded - технологиялар билай уйғун. Интеллектуал таълим хилма-хиллигини (аудио, видео, графика), талабанинг даражаси ва эҳтиёжларига тез ва осон мослаша олишни назарда тутди. Бу мутлақо янги таълим муҳити бўлиб, унда таълим фаолияти Интернетда таълим муассасалари тармоғи ва ўқитувчилар ўртасида ўрнатилган умумий стандартлар, технологиялар асосида амалга оширилади ва умумий таркибдан фойдаланилади. Ушбу турдаги таълимнинг ўзига хос хусусияти - яшаш жойи ва молиявий имкониятларидан қатъи назар, аҳолининг барча қатламлари учун, яъни «ҳамма жойда» таълим олиш имкониятини яратади[2].

Smart технологиялар ахборот ва билимларга асосланган бўлиб, у ўқитишнинг тубдан янги усулларини яратишга имкон беради. Шунингдек ўқув жараёнида инновация ва интернетдан имкониятларидан фойдаланилади. Мазкур технологиянинг серқирра ва доимий янгиланишини ҳисобга олган ҳолда фанларни ўрганиш асосида касбий кўникмаларга эга бўлишга имкон беради. Smart технологиянинг бош ғояси бу – замонавий таълим сифатли, жозибador бўлиши, талабаларни ўқишга рағбатлантириши, уларни ижодий ва илмий фаолиятга ундаши лозим.

Таълим контенти доимий равишда янги маълумот (матн, видео, аудио, расм, графика ва ҳ.к.з.) лар билан янгиланиб бориши керак, шунинг учун ахборотни кичик модуллар шаклида пассив ҳолатдан фаол ҳолатга ўтиш зарур. Контент - бу мантиқий кетма-кетликда яхлитликни таъминловчи ва ахборот алмашинуви учун ижтимоий тармоқларда жойлаштирилиши мумкин бўлган модуллар тўпламидир.

Smart муҳитини яратиш учун куйидаг шарт-шароитлар лозим: замонавий технология ва инновацион усуллардан фойдаланилган ҳолда билимларни ўзлаштириш; технологияларни уйғунлаштириш, таълим шароитларини оптималлаштириш; шахсий ўқув мақсадларига, ижтимоий муҳитга мослашиш.

Smart муҳит учун зарур шарт-шароитлар: индивидуал таълим муҳити, ижтимоий муҳитга мослашувчанлиги; ўқув дастурнинг вариативлиги; ҳудудий ва техник мустақил равишда ўқув жараёнига иштирок этиш; функционал вазифаларни техник воситасида амалга ошириш; амалиётчиларни ўқув жараёнига жалб этиш. Мавжудлик эффектини яратиш.

Мазкур технология ўқитувчининг фаолиятига ҳам таъсир қилади. У энди нафақат билим манбаи, балки талабаларнинг мустақил ўқув, билим ва тадқиқот фаолиятининг ташкилотчиси, яъни кўмаклашиш қобилиятига эга шахс. Ўқитувчи ўқув муҳитида янги билимларни яратишда ўқув жараёни иштирокчиларини бошқаради. Эндиликда ўқитувчилар нафақат ўзларининг касбий соҳаларида

билимдон бўлишлари, балки соҳага дахлдор бўлган замонавий маълумот, билимларни билишлари ва турли хил технологиялардан фойдалана олишлари керак.

Ўқитувчилар Smart муҳитнинг шарт-шароитлари: янги турдаги адаптив таълим; смарт қурилмалардан фойдаланиш қобилияти; педагогик жамоалар билан тажриба алмашиш; ўқитувчининг касбий маҳорат ва шахсий фазилатларини ҳисобга олган ҳолда ўқитиш.

Смарт технологияси ўқитувчилар учун кенг имкониятлар яратади: билим, тажриба ва ғоялар билан бўлишиш, назария ва амалиёт билан шуғулланиш, вақтни тежаш. Ўқитувчилар ҳар бир талаба учун ўзлари ишлаб чиққан контентларга мувофиқ индивидуал ёндашишлари мумкин.

Янги ақлли технологиялардан фойдаланиш нафақат мактаб ўқувчилари, талабалар, балки катталар аҳолисининг ҳам янги билимларга қизиқишини ошириши керак, шунда улар жаҳон ҳамжамиятида муваффақиятли мулоқот қилишлари, барча талабаларни ўз-ўзини тарбиялашнинг фаол жараёнига жалб қилишлари мумкин. Бу тобора ўсиб бораётган замонавий иқтисодиёт талаб қилганидек, ўрганишни анча самарали қилади ва умрбод иш кўникмаларини яхшилайдиган [3].

Бу олий таълим тизимида чизмачилик таълим йўналишида тахсил олаётган талабаларни олган билимларини мустахкамлашга, ўз устиларида мустақил ишлашларига ушбу онлайн ва офлайн-курсларда ҳамда “Чизмачилик” ва “Чизма геометрия” фанларидан компьютер анимацион модел ҳамда “кўшимча реаллик” каби технологиялар орқали ўзларига керакли бўлган янги билимларни олиш имконига эга бўлади.

Электрон ахборот таълим ресурс базалари ўқув жараёнига мослашувчан характерга эга. Ўқув материалнинг ҳажми қанча катта бўлса, электрон ахборот таълим ресурс базаларидан фойдаланишда шунчалик сустлик кузатилади. Бирок, шунга қарамай, электрон ахборот таълим ресурс базалари таклиф этаётган материални кўчириш, уни қайта ишлаш, олинган материал базасида янги ўқув материалларини тайёрлаш имкониятларига эга. Электрон ёки масофавий таълимнинг янги босқичида нафақат ахборот технологияларини қўллаш, балки электрон шаклдаги таълим манбалари билан таъминлашни кўзда тутилади.

Юқори малакали кадрлар тайёрлашга ихтисослашган олий таълим муассасаларида инновациялар кенг қўламда қўлланилиши зарур. Ушбу жараённинг оммавийлашиши натижасида, олий таълим муассасалари, фан, ишлаб чиқариш ва бозор билан алоқаси юзага келади.

Адабиётлар рўйхати:

1. Ўзбекистон Республикаси Президентининг 2017 йил 7-февралдаги ПФ-4947-сонли «Ўзбекистон Республикасини янада ривожлантириш бўйича Ҳаракатлар стратегияси тўғрисида» ги Фармони. Ўзбекистон Республикаси қонун ҳужжатлари тўплами, 2017 йил.

2. Smart Learning Programme for Specialists of the Republic of Kazakhstan Professional development for teachers based on Smart Learning. Korea Soongsil Cyber University, 2014.

3. Бектурова З.К., Вагапова Н.Н. Smart-технологии в образовании // Педагогическая наука и практика. 2015. №3 (9)

Ёдгоров Ж.Ё. Чизма геометрия. Олий ўқув юртлари учун дарслик. Тошкент. Турон-Иқбол – 2007 - 232 б.

4. Smart Learning Programme for Specialists of the Republic of Kazakhstan Professional development for teachers based on Smart Learning. Korea Soongsil Cyber University, 2014.

5. Дмитриевская Н.А. Смарт образование. - Режим доступа: <http://www.myshared.ru/slide/72152/>

БЎЛАЖАК ТЕХНОЛОГИК ТАЪЛИМ ЎҚИТУВЧИЛАРИ КАСБИЙ КЎНИКМА ВА МАЛАКАЛАРИНИ ШАКЛЛАНТИРИШ ЛОЙИХАСИ

Оришев Жамишд Баҳодирович

*Технологик таълим ва тасвирий санъат фанлари кафедраси катта
ўқитувчиси,*

Жиззах давлат педагогика университети

<https://orcid.org/0000-0002-8419-9832>

Аннотация: Бўлажак технологик таълим ўқитувчиларининг ижтимоий фикр, амалий тажриба, дунёқараши ва тафаккурининг ривожланиб бориши, касбий компетентлигининг такомиллаши, ўз касбига бўлган муносабатининг нечоғлик мантиқийлиги кўп жиҳатдан уларнинг ўқув жараёнида касбий кўникма ва малакаларининг етарли даражада шаклланган-лигига боғлиқ. Бу эса кучли ижтимоий-иқтисодий, маънавий-маърифий ва ҳуқуқий демократияга асосланган фуқаролик жамиятини қуришида бўлажак технологик таълим ўқитувчиларидан ўз касбининг билимдони, ижтимоий-сиёсий ҳаётда фаол иштирокчиси бўлишни талаб этади. Мақолада бўлажак технологик таълим ўқитувчиларининг мавжуд касбий фаолиятлари ва уларнинг амалий тайёргарлик даражалари таҳлили баён қилинган.

Калит сўзлар: касб-ҳунар, технологик таълим, техник ижодкорлиги, мотив, эҳтиёж, лойиҳа, кўникма, малака.

ПРОЕКТ ФОРМИРОВАНИЯ ПРОФЕССИОНАЛЬНЫХ НАВЫКОВ БУДУЩИХ УЧИТЕЛЕЙ ТЕХНОЛОГИЧЕСКОГО ОБРАЗОВАНИЯ

Оришев Джамшид Баҳадирович

*Старший преподаватель кафедры технологического
образования и изобразительного искусства,*

Джиззакский государственный педагогический университет

Аннотация: Известно, что развитие общественного мышления и практического опыта, мировоззрения и мышления будущих педагогов технологического образования, повышение их профессиональной компетентности, рациональность отношения к своей профессии во многом зависит от достаточной сформированности их профессиональных навыков и квалификации в процессе обучения. Это требует от будущих педагогов знаний своего дела как активных участников общественно-политической жизни в построении гражданского общества, основанного на прочной социально-экономической, духовно-образовательной и правовой демократии. В статье проводится анализ текущей профессиональной деятельности и их уровней практической подготовки будущих педагогов - специалистов технологического образования.

Ключевые слова: профессия, технологическое образование, техническое творчество, мотив, потребность, проект, умение, квалификация.

THE PROJECT OF FORMATION PROFESSIONAL SKILLS OF FUTURE TECHNOLOGICAL EDUCATION TEACHERS

Orishev Jamshid Bahadirovich

*Senior teacher of the Department of Technological Education and Visual Arts,
Jizzakh State Pedagogical University*

Abstract: It is known that the development of social thought and practical experience, outlook and thinking of future teachers of technological education,

improvement of their professional competence, and the rationality of their attitude towards their skills depends to a large extent on the sufficient formation of their professional skills and qualifications during the educational process. All this requires future teachers of technological education to be knowledgeable in their profession as active participants in social and political life in building a civil society based on strong socio-economic, spiritual-educational and legal democracy. This article devoted to the analysis of the current professional activities and their levels of practical training of the future teachers of technological education.

Key words: profession, technological education, technical creativity, motive, need, project, skill, qualification.

Кириш. Бўлажак технологик таълим ўқитувчиларининг ижтимоий фикр, тажриба ва дунёқарашининг ортиб ёки камайиб бориши, касб-корига бўлган муносабатининг нечоғлик мантикийлиги кўп жиҳатдан уларнинг ўқув жараёнида касбий кўникма ва малакаларининг қай даражада шаклланганлигига боғлиқ.

Бу эса кучли иқтисодий, маънавий-маърифий ва ҳуқуқий демократияга асосланган фуқаролик жамиятини куришда бўлажак технологик таълим ўқитувчиларини ўз касбининг билимдони, ижтимоий-сиёсий ҳаётда фаол иштирокчиси бўлиш руҳида тарбиялаш зарурият эканлиги муаммосини келтириб чиқаради.

Ушбу муаммонинг ҳаётдаги ечими муайян, кундалик турмуш онгимизда гўёки ўзгармас ақидалар тусини олган жўн, оддий кўринишдаги “инсон дунёга бир марта келади” деган тасавурларимиз тарзидаги тушунчани фалсафий таҳлил қилишни тақоза этади. Чунки, фалсафий фикрдаги ноаниқлик амалий саъйи-ҳаракатлардаги пала-партишликларнинг ибтидоси сифатида намоён бўлиши табиий. “Бош бошлайди, оёқ ташлайди” деган нақл бежиз айтилмаган. Шундан келиб чиқиб айтадиган бўлсак, шартли маънода инсонни икки марта дунёга келади, дейиш мумкин. Яъни биринчи бор гўдак бўлиб, инсонликка номзод сифатида дунёга келади, иккинчи бор эса бекиёс кенг билим, малака, кўникмаларни эгаллаган, ёрқин ҳаётий мақсадга эга ва энг мушкул вазиятдан ҳам осон чиқа оладиган маълум касбий компетенцияларга эга мустақил инсон бўлиб яралади.

Инсоннинг маълум бир касб-хунарга эга бўлиб етилишида ёки унинг иккинчи бор дунёга келишида, хусусан, биз тадқиқотларимизда сўз юритаётган ҳолда бўлажак технологик таълим ўқитувчиларининг касбий кўникма ва малакаларини шакллантириш технологияларини лойиҳалашнинг роли ва аҳамияти бекиёс ҳисобланади.

Юқорида келтирилган “Бош бошлайди, оёқ ташлайди” нақли билан таълим ҳақидаги ҳикматнинг теран уйғунлигини ёшларни касбга йўналтириш муаммосига татбиқ этиш эди. Ҳақиқатда “бош”- бу таълим тизими, улар қандай йўлга бошласалар, кўп миллионлик ёшлар армиямиз уларнинг ортидан қадам ташлайдилар. Бу қадамларнинг зарбадор ва донгдор бўлиши ёшларимиз орзуларини рўёбга чиқарадиган шароит яратишнинг ягона универсал лойиҳасини ишлаб чиқишни тақоза этади. Чунки XX аср ниҳоясида халқимиз ёруғ юз билан XXI асрга қадам кўйди. Энди мустабидликда ўтган кунларимизга пушаймонликдан кўра, кўпроқ орзуларимиз парвози ҳақида қайғуришимиз ўринлироқдир.

Юқорида биз орзу деб атаган тушунча, мукамал касб-хунарга эга бўлишга эришишни таъминлайдиган доимий ҳаракатдаги ёшларнинг касбий кўникма ва малакаларини шакллантиришнинг истиқболли лойиҳасини яратиш ва уни амалиётда қўллаш билангина самарали амалга ошириш мумкин.

Методлар.

Халқимиз нега “Бир йигитга қирқ хунар ҳам оз” - деб нақл қилишади? Бу

инсонни ҳаракатга, фаол ижодкорликка ундаш эмасми? Бинобарин, инсонга сув ва ҳаво қанчалик зарур бўлса, касб–ҳунар ҳам шунчалик керак, у - зарурат, у – эҳтиёж. Бу ҳақида ёзма тарихий манбаларда бизгача етиб келган куйидаги маълумот ғоят ибратлидир. Ҳазрати Довуд подшолик пайтида халқининг ўзига нисбатан қандай фикрда эканлигини билиш мақсадида фақир мусофир кийимида олис қишлоқдаги бир нам қоронғу уйга кечаси жой сўраб боради. Уни бир кекса онахон кутиб олиб жой беради. Ундан ўзини билдирмасдан ҳозирги подшо ҳақидаги фикрини сўрайди. Шунда онахон кампир “ҳозирги подшо аҳмоқ, унинг қўлида ҳеч бир ҳунари йўқ. Подшоликдан кетса хор бўлиб очликдан вафот этиб кетади”, - деб жавоб беради. Бу гапдан таъсирланган шох тахтига қайтгач, темирчилик ҳунарини мукамал ўрганади. Ҳазрати Довуд темирчилар пири деган нақл ва шу касб эгаларининг ҳозир ҳам касбни улуғлашнинг ёрқин намунаси сифатида элдан-элга ўтиб келмоқда. Ушбу ҳикоят, музаффарлиги, буюклиги ва қудрати ҳам касб-ҳунарни, ҳатто унинг малака ва кўникмалари подшоликдан ҳам эъзозланишини яна бир қарра тасдиқлайди. Буни куйидагича изохлаш мумкин. Касб-ҳунарсиз, ёки уни мукамал эгалламаган мутахассислар уларнинг ўрнидаги фаол, ижодкор ўз ишининг устаси бўлган мутахассисларга нисбатан жамиятга учдан икки ҳисса кам наф келтирар экан. Буни Республикамиз миқёсига кўпайтирилса, ачинарли манзаранинг гувоҳи бўлишимиз аниқ.

Шундай экан ёшларимиз юксак орзуларини рўёбга чиқариб, уларнинг “ками” ни тўлдиришни таъминлайдиган реал “олтин хазина” борми? Бўлса у қаерда ва нимада? - деган савол туғилади кишида. Бизнингча бор бу хазинани қайта-қайта таъкидлаганимиздек, узлуксиз таълим тизимида ёшларни касбга йўналтиришни бошқаришнинг ва касбий кўникма ҳамда малакаларини шакллантиришни лойиҳалаш истиқболли тизимдан изламоқ зарур деб ўйлаймиз. Фикрларимизнинг тўлиқ бўлиши учун баъзи ҳаётий мисолларни келтирамиз.

АҚШда 1895-йили, Америкага қанча пахта ва у нима учун керак, уни амалга ошириш учун нима қилиш зарур, деган масала жиддий кўйилган эди. Масала ғоясига кўра “Ягона универсал технология” яратиш муаммоси олға сурилди. Кўйилган муаммога мос ҳолда АҚШнинг барча ҳар хил соҳа, тармоқларидаги етук олим, ишчи ва мутахассис (физика, химия, биология, математика, ҳарбий техника ва ҳ.к.) лари ягона мақсад сари бирлаштирилди ва 25 йиллик зўр ижодий биргаликда ишлашларидан кейин 1920-йилда кўзланган мақсадга эришилди. Ҳозиргача ҳам ана шу технология оғишмай амалга ошириб келинмоқда.

Германияда бундан 34 йил муқаддам 1988 йил 6-8 сентябрь кунлари бўлиб ўтган (Магдебург шаҳри) “Касбга йўналтириш муаммолари бўйича конференция”ни олайлик. Конференцияда ҳар бир корхона, ташкилот, саноат ва хоказоларга қанча кадр керак, таълим тизимида қанча ёшлар ўқимокда, уларнинг неча фоизи қайси касбга қизиқади, ижтимоий ўсиш жараёни ва ҳар бир ўқувчи ёки талабани ўқишни битиргач иш жойи билан таъминлаш кафолатларининг истиқболдаги режаси ва ташхиси ишлаб чиқилиб муҳокама қилинди. Ана шу асосда доимий ишлайдиган (Магдебург ва Берлинда) касбга йўллаш маркази (8 та педагог, 2 нафар психолог ва 2 та лаборантдан иборат) тузилган эди.

Айтилганлардан кўринадики, лойиҳалаш технологияси педагогик таълим тизимидаги “интеграция”, “интерфаол”, “фанлараро алоқадорлик” каби кўплаб тушунча, услуб ва усуллардан бир мунча кенг маънога эга.

Касбга йўналтириш лойиҳасида унинг истиқболли тизими концепцияси элементлари ва имкониятлари худди АҚШдаги “Ягона универсал технология” сингари Республика миқёсида шакллантирилади. Бу лойиҳани касбий кўникма ва малакаларни шакллантиришнинг биринчи босқичи дейиш мумкин. Куйидаги унинг схемаси келтирилган (1-шакл).

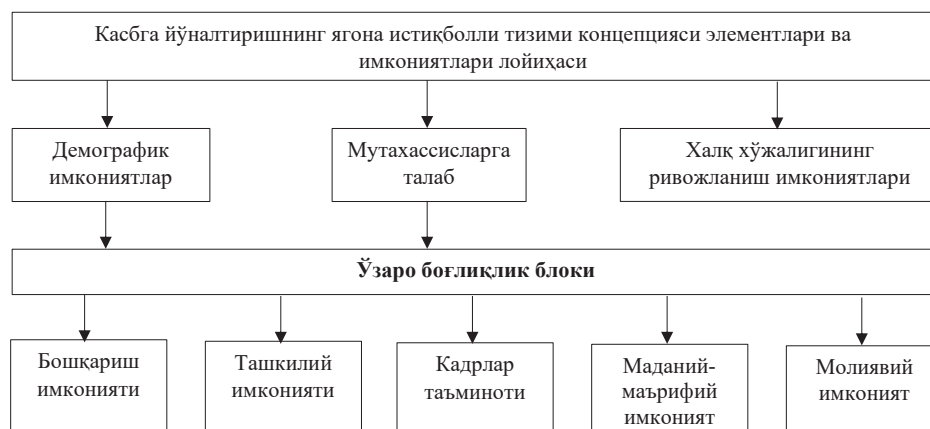

1-шакл. Касбга йўналтиришнинг ягона истиқболли тизими концепцияси элементлари ва имкониятлари лойиҳаси

Юқорида қайд этилган касбга йўналтириш истиқболли лойиҳаси асосида мавзуга оид иккинчи босқич лойиҳаси, яъни бўлажак технологик таълим ўқитувчилари касбий кўникма ва малакаларини шакллантириш технологиялари лойиҳаси асосан дарс вақтида ва дарсдан ташқари вақтларда амалга оширишни назарда тутди (2-шакл).



2-шакл. Касбий кўникма ва малакаларни шакллантириш жараёни лойиҳаси

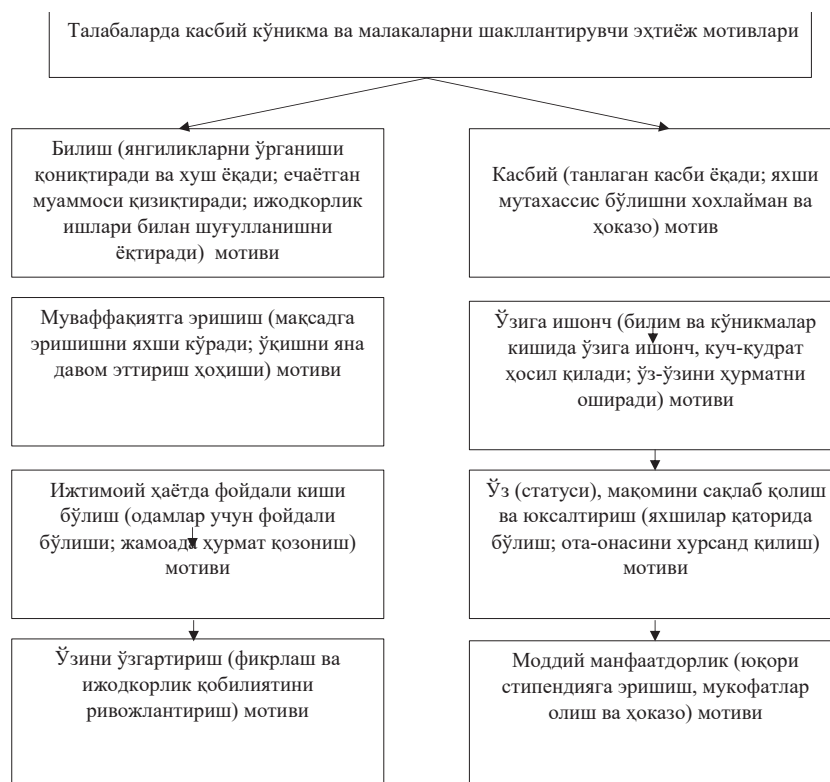

3-шакл. Талабаларда касбий кўникма ва малакаларни шакллантирувчи эҳтиёж мотивлари

Бу лойиҳа бир қатор муҳим педагогик масалаларни ҳал этиш имконини беради. Бу масалаларни функционал равишда учта: а) таълимий; б) тарбиявий; в) амалий гуруҳларга ажратиш мумкин.

Юқорида талабалар касбий кўникма ва малакаларини шакллантиришни дарсда ва дарсдан ташқаридаги назарий ва амалий машғулотлар ҳамда педагогик амалиёт даврларида амалга ошириш мумкинлиги ва уларнинг турли шакллари ифодаланган. Ҳар қандай ижодкорлик иши (ҳох назарий, ҳох амалий бўлсин) натижалари шахснинг ижодий камол топишида маълум ижобий самарага эга бўлади. Улар ўз навбатида, чуқур фикрлашни, тафаккурни, фундаментал ва индивидуал билимларни, амалий масалаларни фаоллаштирувчи муҳим восита ва касбий билим олишнинг муҳим шакли бўлиб, унда талабаларнинг касбий кўникма ва малакалари шаклланади, фан вв техника ютуқлари билан танишиш, реферат, курс иши, битирув малакавий иши ёзиш, тадқиқотчилик, ихтирочилик каби кўникма ва малакалари ҳам ҳар томонлама ривожланади ва такомиллашади.

Шу ўринда таъкидлаш жоизки, бизнингча мазкур лойиҳалаш технологиясини асосий услуби, мақсади ва шартлари қуйидагилардан иборат:

- 1) Таълим фаолияти мотивини кучайтириш;
- 2) Мураккаб вазиятли муаммолар ечимини қабул қилишда энг мувофиқ (оптимал) вариантини оқилона танлашни шакллантириш;
- 3) Таълим жараёнини индивидуаллаштириш ва поғоналаштириш (дифференциал ёндошув);
- 4) Ўқув фаолиятини натижасини назорат ва тесқари алоқа ўрнатиш орқали ташхис қилиш (диагноз) ва баҳолаш;
- 5) Компьютер тренинги йўли билан талабалар касбий кўникма ва малакаларининг шаклланганлик даражасини назорат қилиш, такомиллаштириш

ва ўз-ўзини қайта тайёрлаш;

- 6) Ўрганилаётган жараёнларни моделлаштириш;
- 7) Ахборотни қабул қилиш маданиятини шакллантириш.

Ана шулардан биринчи шарт, яъни таълим фаолияти мотиви ҳақидаги қараш ва фикрларнинг талабалар касбий кўникма ҳамда малакаларини шакллантиришдаги аҳамиятини ёритишга тўхталиб ўтамиз.

Фаолият мотиви - бу эҳтиёжни қондириш учун унинг предмети билан амалга оширилаётган ҳатти-ҳаракат бўлиб, у ёки бу эҳтиёжни таъминлашга йўналтирилган онгли фаолиятга инсонни йўналтиради. Демак талабалар касбий кўникма ва малакаларини шакллантиришда фаолият мотивларини ўзлаштириши муҳим.

Мотивни манбаларда “Мотив деганда психологияда ўқувчиларни ҳатти-ҳаракатларга ундайдиган сабаблар тушунилади. Мотивларнинг шаклланишига талаблар ва инстинктлар, майллар ҳамда эмоциялар, йўл тутишлар, ғоялар ва қизиқишлар таъсир этади” деб таърифланган [1,202-бет]. Рубнштейн С.А. фаолият мотивини “фаолиятнинг энг муҳим мотиви ана шу фаолият натижасининг ижтимоий-фойдали аҳамиятидир”-деб изоҳлаган [2,642-бет].

Айтилганларни касбий фаолиятига татбиқ этиб мотивни таърифлайдиган бўлсак, уни “ижодкорлик объекти билан боғлиқ касбий кўникма ва малакаларини шакллантириш учун муаммоли вазият (ижодкорлик масаласи ечимини топиш) ни ҳал қилишга қаратилган ҳатти-ҳаракатлар (ёки фаолият жараёни)” дейиш мумкин.

Талабаларда касбий кўникма ва малакаларни шакллантириш фаолияти мотивлари турли кўринишларда бўлиши мумкин: “бошқалардан қолишмасликка интилиш”; номдор аълочи бўлиб ном чиқаришга эришиш ва ҳоказо. Энг юқори мотивлар бу жамиятга фойдали бўлиш учун ижодкор бўлиш ва ниҳоят, “кўп билиш” мотиви, яъни асосида билишга қизиқиш ётган мотивлардир.

Талабаларнинг касбий кўникма ва малакаларини шакллантириш фаолиятида эҳтиёж мотиви ўзига хослигини яна қуйидагилар билан ҳам изоҳланади: ғоя, туйғу, қуйинчаклик, ташқи дунё предметлари ва бошқалар. Эҳтиёж ва мотив баъзан бирлашиб битта тушунчани ифодалайди, яъни уларни бир сўз билан мотивлаштириш (мотивация) дейилади.

Демак, шахснинг хулқ-атвори ва иши ёки фаолиятини баҳолаш учун уни вужудга келтирган мотивларни билиши зарур бўлади (гарчи бу ўта мураккаб бўлса-да).

Эҳтиёж ва мотивлар фақат илмий-техникавий ижодкорлик фаолияти истиқболини белгиловчи сабаб бўлиб қолмасдан, шахснинг ривожланиши, ахлоқий меъёри ва ишончларни шакллантиришнинг ҳам муҳим омили ҳисобланади. Шу маънода, талабалар психологиясида мотивлаштирилган-эҳтиёжни тарбиялаш ўқув тарбия жараёнининг ҳам таркибий қисмига айланмоғи лозим.

Натижалар. Шахснинг эҳтиёжи, жумладан юқоридаги фаолиятда раҳбар томонидан ҳамиша ҳам тўлиқ англаб олинавермайди. Эҳтиёжни аниқлаш мотивнинг хусусиятларида яққол кўринади. Ана шу масала, яъни шахс эҳтиёжини ўрганишда мотивнинг родини таҳлил қилишлар шуни кўрсатадики, талабаларда касбий кўникма ва малакаларни шакллантиришга эҳтиёжни тарбиялаш мотивларига қуйидагиларни келтириш мумкин (3-шакл).

Юқорида рўйхати келтирилган фаолиятга эҳтиёж уйғотиш мотивларини чуқур ўрганиб, мақсадга мувофиқ равишда ҳар бир шахс хусусиятига қараб бошқариш бошқача айтганда талабаларда касбий кўникма ва малакаларга эҳтиёжни шакллантириш ва тарбиялаш бўлажак технологик таълим ўқитувчиларининг касбий кўникма ва малакаларини шакллантиришнинг биринчи муҳим шартидир.

Хулоса. Бўлажак технологик таълим ўқитувчиларининг касбий кўникма ва малакаларини шакллантиришга оид юқорида таъкидланган бандлардан иборат бошланғич асослари, мақсади ва шартларининг биринчи шarti моҳиятидан келтириб чиқиб хулоса ўрнида умумий лойиҳалаш технологияси режалаштирилган фаолияти ва босқичларини қуйидагича ифодалаш мумкин:

-ўқув дастурлари асосида ҳар бир фан бўйича календарь-тематик режа бўйича мувофиқлаштириш;

-технологияни текшириш (апробация) учун керакли композиция ва диагностика материалларини танлашни илмий асосда амалга ошириш (тестлар, анкеталар, сўровномалар, дарс конспектлари мазмунини);

-талабалар касбий компетентлиги ёки касбий фаолиятини белгиловчи конкрет мезонлари мазмунини аниқлаш модулини ишлаб чиқиш;

-ўқув элементлари ва модуллари, модуллар дастури, мақсади, вазифасига оид тадбирларни аниқлаштириш ва ўтказиш;

-педагогик шароитларни ёритиш (масалан, компьютерлардан ўқув жараёнида фойдаланиш);

-талабаларни мустақил ишларини ташкил қилиш ва амалий-ишлаш шароитини яратиш;

-ўқитувчи ва талабалар ўртасидаги ижобий муносабатларни шакллантириш мажмуаларидан иборат фаолиятларни амалга ошириш.

Шунингдек юқорида сўз юритилган шартларнинг барчаси моҳиятини худди биринчи шартда келтирилганидек алоҳида-алоҳида таҳлил қилиб ёритиш ҳам лойиҳанинг асосини ташкил қилишни унутмаслик лозим. Бундан ташқари ўз касбига хос бўлган иш ўринларини рационал ташкил этиш, технологик объектларни яратиш бўйича талабалар ижодий фаолияти муҳитини ташкил этиш ҳам қиради.

Фойдаланилган адабиётлар рўйхати

1.Разумовский В.Г.(1984) Физика ўқитиш методикаси асослари. Тошкент. Ўқитувчи. 202-бет.

2.Рубинштейн С.А. (1946) Основы общей психологии. Москва. Учпедгиз. 1946. 642 –бет URL:http://yanko.lib.ru/books/psycho/rubinshteyn=osnovu_obzhey_psc.pdf

3.Исмаилов Т.Д., Тагаев Х, Низамов Ш.Ш., Суюнов У. (2019) Педагогические основы совершенствование творческой личности. Поволжский педагогический поиск (научный журнал) № 2 (28) с 104-111. URL:https://www.ulspu.ru/science/proekt-crossref/arxiv/IsmailovTD_TagaevH_NizamovSS_SuyunovUD_2_28_2019.pdf

4.Тагаев Х. и др.(2015) Формирование профессиональных умений и навыков будущих учителей труда. ФГБНУ. “ПНИИАЗ”. Конференция молодых ученых. С.239.

5.Тагаев Х. и др.(2016) Развитие научных понятий и интереса студентов к их будущей профессии на занятиях. Молодой учёный. №3 (107). URL: <https://moluch.ru/archive/107/25650/>

6.Муслимов Н.А., Шарипов Ш.С., Қўйсинов О.А.(2014) Меҳнат таълими методикаси ва касб танлашга йўллаш. Тошкент. Шарқ. URL: <https://scienceweb.uz/publication/1328>

7.Муслимов Н.А., Шарипов Ш.С. (2011) Техник ижодкорлиги ва дизайн. Тошкент. ТДПУ.

8.Муслимов Н.А., Абдуллаева Қ.М., Қўйсинов О.А. Гаипова Н.С. (2014) Бўлажак ўқитувчиларнинг педагогик компетентлигини шакллантириш назарияси ва технологияси. Методик қўлланма. Тошкент. ТДПУ. 112 б.

19.00.00 – ПСИХОЛОГИЯ ФАНЛАРИ

ПСИХОЛОГИЧЕСКИЕ ОСОБЕННОСТИ ЭМОЦИОНАЛЬНОГО ИНТЕЛЛЕКТА В ЛИДЕРСКОЙ ДЕЯТЕЛЬНОСТИ

Бахриддин Мингбаевич. Умаров
Профессор кафедры «Педагогика и психологии» Университет Ориентал,
доктор психологических наук, профессор

Комилжон Бурибаевич Муротмусаев
Доцент кафедры «Педагогика и психологии» Университет Ориентал,
кандидат медицинских наук

Хайдар Каримович Хамдамов
Старший преподаватель кафедры «Педагогика и психологии»
Джизакского государственного педагогического университета

ANNOTATSIIYA: Zamonaviy postindustrial jamiyatning sub'ekt-sub'ekt munosabatlarida, ayniqsa murakkab ijtimoiy vaziyatlarda hissiy intellektning ahamiyati ortib borayotganligini tasdiqlovchi tadqiqotlar tahlili o'tkazildi. Samarali yetakchilikning situatsion uslublari, jumladan, hissiy intellekt berilgan. Fikr va his-tuyg'ularni baham ko'rmaydigan zamonaviy muvaffaqiyatli odamning mentaliteti o'rganiladi. Hissiy intellektni rivojlantirish kontseptsiyasi kasbiy kompetentsiya kontseptsiyasiga kiritilgan fanlar triadasining gumanitar tarkibiy qismi sifatida belgilanadi.

Kalit so'zlar: his-tuyg'ular, aql, hissiy aql, kompetentsiya, etakchilik.

АННОТАЦИЯ: Проведен анализ исследований подтверждающих повышение значимости эмоционального интеллекта в субъект-субъектных отношениях современного постиндустриального общества, особенно для сложных социальных ситуаций. Приведены ситуативные стили эффективного лидерства, включающие эмоциональный интеллект. Исследована ментальность современной успешной личности, которая неразделяет мысли и чувства. Определена концепция развития эмоционального интеллекта, как гуманитарная составляющая триады наук входящих в понятие профессиональной компетентности.

Ключевые слова: эмоции, интеллект, эмоциональный интеллект, компетентность, лидерство.

ABSTRACT: An analysis of studies confirming the increase the importance of emotional intelligence in subject-subject relationships modern post-industrial society, especially for complex social situations. Situational styles of effective leadership, including emotional intelligence. researched the mentality of a modern successful person who does not share thoughts and feelings. The concept of development of emotional intelligence is defined as humanitarian component of the triad of sciences included in the concept professional competence.

Key words: emotions, intelligence, emotional intelligence, competence, leadership.

ВВЕДЕНИЕ. В современном обществе проблема компетентности в понимании и выражении эмоций стоит достаточно остро, поскольку в нем искусственно насаждается культ рационального отношения к жизни, воплощенный в образе некоего эталона – негибкого и как бы лишнего

эмоций супермена. Известно, что запрет на эмоции ведет к их вытеснению из сознания; в свою очередь, невозможность психологической переработки эмоций способствует разрастанию их физиологического компонента. В современном цивилизованном обществе постоянно растет число людей, страдающих неврозами. С особой силой и отчетливостью эмоциональные проблемы проявляются у людей с пониженным уровнем самоконтроля. Выйдя из-под контроля сознания, эмоции препятствуют осуществлению намерений, нарушают межличностные отношения, не позволяют надлежащим образом выполнять служебные и семейные обязанности, затрудняют отдых и ухудшают здоровье.

Решению проблемы эмоциональных и психосоматических расстройств могла бы способствовать целенаправленная работа по развитию эмоциональной мудрости, той способности, которая в современных зарубежных и отечественных исследованиях называется эмоциональным интеллектом [10].

Низкий уровень эмоционального интеллекта способен привести к закреплению комплекса качеств, названного алекситимией. Алекситимия - затруднение в осознании и определении собственных эмоций – повышает риск возникновения психосоматических заболеваний у детей и взрослых. Таким образом, умение разбираться в собственных чувствах и управлять ими является личностным фактором, укрепляющим психологическое и соматическое здоровье человека [11].

Проблема эмоциональной культуры человека оставалась актуальной на протяжении всей истории человеческого общества. Еще в Библии, в Книге Притчей, мы находим примеры эмоциональной мудрости человечества: «У глупого тотчас же выскажется гнев его, а благоразумный скрывает оскорбления»; «Иной пустослов уязвляет как мечом, а язык мудрых врачует» [3].

Современные философы вслед за мыслителями древности подчеркивают актуальность проблемы развития эмоциональной компетентности – открытости человека своим эмоциональным переживаниям, связывая ее возможности с гармоничным взаимодействием сердца и разума, аффекта и интеллекта. В отечественной психологии идея единства аффекта и интеллекта нашла свое отражение в трудах.

Известно, что большинство лидеров обладают развитым эмоциональным интеллектом, ведь именно эмоциональный интеллект позволяет понимать эмоции и мотивы других людей и эффективно управлять ими.

Эмоциональный интеллект (англ. Emotional intelligence, EQ) – понятие, возникшее в психологии в начале 1990-х годов. В данное время имеется несколько концепций того, что такое «эмоциональный интеллект», и единой точки зрения на содержание этого понятия нет. Согласно представлениям авторов оригинальной концепции эмоционального интеллекта Дж. Мейера, П. Сэловея, Д. Карузо, эмоциональный интеллект – это группа ментальных качеств, которые способствуют осознанию и пониманию собственных эмоций и эмоций окружающих. Существуют также и другие определения эмоционального интеллекта. Однако все существующие трактовки, как правило, включают в себя как рациональное, так и эмоциональное начало (то есть именно те признаки, которые нужны для того, чтобы общаться с людьми) и в конечном счете характеризуют эмоциональный интеллект как способность к пониманию и управлению собственными эмоциями, к пониманию и управлению эмоциями других людей. Выделяются четыре главных составляющих EQ:

- самовосприятие,
- управление собой,
- социальная восприимчивость,
- управление отношениями [4].

Четыре навыка эмоционального интеллекта можно разбить на две пары: одна образует внутриличностную компетентность, вторая — межличностную (социальную) компетентность. Внутриличностная компетентность формируется за счет навыков самовосприятия и управления собой, которые концентрируются преимущественно на личности, а не на взаимодействиях с другими людьми. Внутриличностная компетентность представляет собой способность сохранять восприимчивость своих эмоций и управлять деталями и общими тенденциями своего поведения. Социальная компетентность состоит из навыков социальной восприимчивости (чуткости, эмпатии) и управления отношениями. Социальная компетентность представляет собой способность понять настроения, поведение и мотивы других людей, с тем, чтобы улучшить качество отношений и связей с ними.

Самовосприятие. Единственный способ по-настоящему понять собственные эмоции состоит в том, чтобы уделить достаточное время их осмыслению, пониманию причин их возникновения и сохранения.

Человек, обладающий высоким самовосприятием, чаще пользуется правильными возможностями, использует свои сильные черты для решения рабочих вопросов и (что, возможно, важнее всего) не позволяет эмоциям останавливать или удерживать себя.

Управление собой. Проявляется в случае, когда человек действует — или, напротив, воздерживается от действий. Некоторые эмоции способны создать у нас ощущение парализующего страха, способное настолько затуманить наше мышление, что мы не можем найти выхода из создавшегося положения (при условии, что нам нужно что-то сделать в этой ситуации).

Социальная восприимчивость представляет собой способность точно улавливать эмоции других людей и понимать, что на самом деле с ними происходит. Слушание и наблюдение являются двумя самыми важными элементами социальной восприимчивости. Всегда следует дожидаться хода собеседника и перестать думать заранее о том, что сказать в ответ на очередную его реплику.

Управление отношениями. Чем слабее связи между людьми, тем сложнее им донести свои мысли друг другу. Чтобы люди слушали говорящего, ему нужно практиковаться в управлении отношениями и находить преимущества в каждой связи, даже не самой очевидной [7].

Что мешает людям понимать друг друга? Разные способы восприятия информации, которые зависят от типа личности, разный жизненный опыт, разные цели. Но два обстоятельства мешают больше всего:

1. **Атавизмы.** В первобытном обществе незнакомец воспринимался как источник угрозы. И сейчас новый человек, который появляется в нашей личной зоне, подсознательно воспринимается так же. Потом включаются механизмы более позднего развития — мы пытаемся определить его намерения, наблюдаем за словами и действиями. К моменту начала диалога защитная конструкция у нас в голове уже готова. И каждое слово мы оцениваем с точки зрения этой конструкции. Информация искажается. Естественно, понять друг друга не получается.

2. **Внутренние проблемы и комплексы мешают правильно воспринимать других людей.** Человек, не исцеливший психологические травмы, очень чувствителен к подобным проявлениям. Чем больше психологических проблем, тем выше склонность осуждать других людей. Людей, которым удалось избежать психологических травм, очень мало. Такие травмы становятся причиной возникновения комплексов. Прежде, чем сказать о другом человеке плохо, необходимо определить, что вызывает в нём беспокойство, подумать о своих проблемах. Возможно, в чужих поступках человек видит себя или собственные

нереализованные желания. Понимание этого помогает прекратить злость, зависть, негативные эмоции.

Эмоционально интеллектуальные люди могут хорошо владеть собой и эффективно налаживать взаимодействие с окружающими. Психологи и представители других научных дисциплин, а также лидеры многих организаций, признают, что эмоциональный интеллект имеет жизненно важное значение. Некоторые даже считают, что эмоции в большей степени, чем интеллектуальные способности, определяют мышление людей и человеческие взаимоотношения [8].

Очень важно понимать, что эмоциональный интеллект нельзя противопоставлять собственно интеллекту; это не триумф разума над чувствами, это уникальное пересечение обоих процессов, взаимодействие эмоций и интеллекта. Эмоциональный интеллект не является чем-то кардинально отличным от того, что измеряется посредством IQ. Это также ментальная способность, при помощи которой осуществляется переработка особого типа информации – информации эмоциональной. И, тем не менее, IQ и EQ – два различных фактора жизненных достижений. Замечено, что люди с высоким IQ, но невысоким EQ часто не в полной мере используют свой потенциал и теряют шансы на успех потому, что мыслят и общаются неконструктивно.

Основы EQ формируются еще в раннем детстве, и существует множество факторов, как биологических, так и социальных, которые способствуют развитию (или наоборот – подавлению) эмоционального интеллекта. Одним из важных факторов является уровень EQ родителей. Чем выше уровень эмоционального интеллекта у родителей и семейный доход, тем более высокие показатели эмоционального интеллекта у их детей. Согласно теории Д. Гоулмана, карьерные и материальные успехи являются, как правило, следствием высокого эмоционального интеллекта. Также EQ в немалой степени зависит от свойств темперамента: мыслительная активность экстравертов более направлена на внешний мир, чем на самих себя, а это означает, что они наиболее способны к формированию адекватного эмоционального ответа на действия и чувства других людей [5].

Кроме того, ученые, занимающиеся исследованием эмоционального интеллекта, полагают, что EQ напрямую связан с функциональной асимметрией мозга, в частности, с доминированием правого полушария. Как известно, правое полушарие отвечает за творчество, воображение, за целостное восприятие (восприятие образов) и интуицию (в противовес функциями и компетенциям левого полушария). Было доказано, что люди с развитым правым полушарием лучше распознают эмоции окружающих по речевой интонации, поскольку правополушарный тип мышления связан с невербальным интеллектом. Таким образом, доминирование у личности правого полушария над левым выступает в качестве определенного залога повышенной эмоциональной восприимчивости, которая характеризует успешность адаптации эмоционального состояния индивидуума к внешним условиям [2].

Движение к любой цели заставляет человека столкнуться лицом к лицу с множеством страхов и сомнений. Человек с низким эмоциональным интеллектом, вероятно, свернёт в сторону под их напором. Человек с развитым эмоциональным интеллектом встретится лицом к лицу со своими страхами и, возможно, поймёт: не всё так страшно, а значит продолжит медленное движение вперёд. У человека с высоким эмоциональным интеллектом просто не будет внутренних тормозов, он “налету” разберётся со страхами и будет с радостью двигаться к своим целям. Таким образом, навык понимания своих эмоций напрямую связан с эффективностью достижения своих целей.

Человек с высоким эмоциональным интеллектом способен видеть свои недостатки и избавляться от них. Он терпим к окружающим, так как понимает,

что не бывает людей совершенных. Чем успешнее человек, тем более он толерантен к другим.

Также не менее важен эмоциональный интеллект при устройстве на работу и прохождении собеседования. Ведь на собеседовании нас оценивают как личность по всем параметрам, а не только учитывая уровень нашего профессионализма. То, как мы ведем себя на собеседовании – умеем ли свободно выражать свои чувства и мысли и адекватно реагировать на вопросы самого различного характера, – показывает, насколько эффективно мы можем взаимодействовать с окружающими и разумно вести себя в критических ситуациях.

В настоящее время многие профессиональные сообщества уже четко осознали необходимость развития эмоционального интеллекта и роль его в повседневной жизни.

Некоторые ученые полагают, что эмоциональную компетентность развивать не только можно, но и необходимо. Ведь речь вовсе не о том, что эмоциональный интеллект есть что-то врожденное или раз и навсегда приобретенное. Это способности, над которыми нужно работать и которые могут быть успешно развиты. Эмоциональный интеллект растет в течение всей жизни, естественным образом увеличиваясь с возрастом и жизненным опытом.

Ежедневно общаясь с людьми, тем самым мы способствуем развитию своего эмоционального интеллекта – учимся понимать собеседника, осознавать свои чувства и управлять эмоциями, такими как гнев, раздражение или уныние. При этом, общаясь, старайтесь обращать внимание на свое настроение и настроение собеседника. Попробуйте представить себе, о чем он думает, что чувствует... Порой у каждого из нас бывают такие эмоциональные состояния, которые определить бывает непросто. Часто мы сами (или человек, с которым мы общаемся) пребываем в неопределенном состоянии: эмоция возникла, но понять, что происходит с нами или с другими людьми, мы не можем. Что-то неопределенное, какая-то тревога, смятение чувств, неясный отзвук какого-то чувства – все эти эмоции нарушают ясность коммуникации, вносят «эмоциональный шум». Поэтому важно уметь не только замечать в себе чувства, но и знать, как они называются, уметь подбирать подходящие слова для их выражения. Эмоциональное состояние, будучи названным и понятным, становится «ключом» к пониманию самого себя и других людей [1].

Важно не только уметь распознавать эмоции, но и учиться находить адекватный способ выразить их. Нужно не игнорировать свои чувства и не подавлять их, а уметь выражать в диалоге с партнером и добиваться конгруэнтности (соответствия) вербальных и невербальных средств выражения чувств.

Практика показала, что чем больше человек открыт к диалогу и восприятию, тем успешнее складываются у него отношения с окружающими. Кроме того, в диалоге мы учимся не только понимать собеседника, но и самих себя, осознавать свои чувства и выявлять их причину. А когда причина эмоций (в том числе и негативных – таких как гнев, раздражение или уныние) становится известна, это помогает лучше управлять своими чувствами. Известно, что наибольшего успеха в жизни добиваются те, кто в состоянии в критический момент взять себя в руки и не поддаться негативным эмоциям. Если человек наделен подобными способностями, то они распространяются на все жизненные ситуации.

Лидеры – это личности с развитым эмоциональным интеллектом. И вот почему: Во-первых, развитие эмоционального интеллекта позволяет избавиться от многих страхов и сомнений, начать действовать и общаться с людьми для достижения своих целей.

Во-вторых, эмоциональный интеллект позволяет понимать мотивы других людей, «читать их как книгу». А это значит – находить нужных людей и

эффективно взаимодействовать с ними. Силу лидерства используют по-разному: либо манипулируют людьми, либо предпочитают вместе делать одно большое дело. Независимо от своих намерений, лидер может достигать результатов силами многих людей, что повышает вероятность его успеха по сравнению с одиночкой. Вот почему лидеру не обязательно иметь высокий IQ. Его EQ позволяет ему окружать себя умными людьми и использовать их гениальность.

Лидерство в малой группе – это феномен воздействия или влияния индивида на мнения, оценки, отношения и поведение группы в целом или отдельных ее членов. Лидерство основано на личных качествах лидера и социально-психологических отношениях, складывающихся в группе. Лидером является такой член малой группы, который выдвигается в результате взаимодействия членов группы для её организации при решении конкретной задачи. Он демонстрирует более высокий, чем другие члены группы, уровень активности, участия, влияния в решении данной задачи. Таким образом, лидер выдвигается в конкретной ситуации, принимая на себя определенные функции. Остальные члены группы принимают лидерство, т. е. строят с лидером такие отношения, которые предполагают, что он будет вести, а они будут ведомыми. Лидерство необходимо рассматривать как групповое явление: лидер немислим в одиночку, он всегда дан как элемент групповой структуры, а лидерство есть система отношений в этой структуре. Поэтому феномен лидерства относится к динамическим процессам малой группы. Этот процесс может быть достаточно противоречивым: мера притязаний лидера и мера готовности других членов группы принять его ведущую роль могут не совпадать. Выяснить действительные возможности лидера – значит выяснить, как воспринимают лидера другие члены группы. Мера влияния лидера на группу также не является величиной постоянной, при определенных обстоятельствах лидерские возможности могут возрастать, а при других, напротив, снижаться [9].

Основными референтами (признаками) лидерства являются: более высокая активность и инициативность индивида при решении группой совместных задач; большая информированность о решаемой задаче, членах группы и ситуации в целом; более выраженная способность оказывать влияние на других членов группы; большее соответствие поведения социальным установкам, ценностям и нормам, принятым в данной группе; большая выраженность личных качеств, эталонных для данной группы.

К основным функциям лидера относятся: организация совместной жизнедеятельности в различных ее сферах, выработка и поддержание групповых норм, внешнее представительство группы во взаимоотношениях с другими группами, принятие ответственности за результаты групповой деятельности, установление и поддержание благоприятных социально-психологических отношений в группе.

В соответствии с выделением двух основных сфер жизнедеятельности малой группы: деловой, связанной с осуществлением совместной деятельности и решением групповых задач, и эмоциональной, связанной с процессом общения и развития психологических отношений между членами группы, выделяют два основных вида лидерства: лидерство в деловой сфере (иногда его называют «инструментальное лидерство») и лидерство в эмоциональной сфере («экспрессивное лидерство»). Эти два вида лидерства могут быть персонифицированы в одном лице, но чаще они распределяются между разными членами группы. В зависимости от степени выраженности направленности на ту или иную сферу жизнедеятельности группы можно выделить типы лидеров, ориентированных на решение групповых задач, лидеров, ориентированных на общение и взаимоотношения в группе, и универсальных лидеров. Внутри каждой из сфер групповой жизнедеятельности могут быть выделены более

дифференцированные роли: лидер - организатор, лидер - специалист, лидер - мотиватор, лидер - генератор эмоционального настроения и т. д.

Феномен лидерства определяется взаимодействием ряда переменных, основными из которых являются: психологические характеристики личности самого лидера, социально-психологические характеристики членов малой группы, особенности ситуации, в которой находится группа, и характер решаемых задач.

В настоящее время имеются серьезные возражения представлениям о существовании универсального набора психологических качеств, «делающих» человека лидером. В частности, Р. Стогдилл (1974), проведя комплексный обзор исследований в области лидерства, отмечает, что изучение личностных качеств лидеров дает противоречивые результаты. К числу наиболее часто упоминаемых исследователями личных качеств эффективных лидеров относятся: интеллект, стремление к знаниям, доминантность, уверенность в себе, эмоциональная уравновешенность, стрессоустойчивость, креативность, стремление к достижению, предприимчивость, надежность, ответственность, независимость, общительность. Однако, как показывают исследования, взаимосвязь между степенью выраженности отдельных качеств и эффективностью лидерства носит неоднозначный характер, в разных ситуациях эффективные лидеры обнаруживают разные качества. В результате анализа Р. Стогдилл сделал вывод о том, что не существует такого набора личных качеств, который присутствует у всех эффективных лидеров, и что структура личных качеств лидера должна соотноситься с личными качествами членов группы, характером групповой деятельности и решаемыми задачами.

Представители поведенческого подхода к исследованию лидерства считают, что лидером становится человек, который обладает нужной формой поведения. В рамках этого подхода были выполнены многочисленные исследования стилей лидерства и разработаны их классификации. Наибольшую известность получили классификации стилей лидерства К. Левина, описавшего и исследовавшего авторитарный, демократический и либеральный стили лидерства, и Р. Лайкерта, выделявшего стиль лидерства, ориентированный на задачу, и стиль лидерства, ориентированный на человека. Результаты эмпирических исследований свидетельствуют об отсутствии однозначной связи между характеристиками стиля лидерства и его эффективностью [7].

Сторонники ситуационного подхода (Ф. Фидлер, Т. Митчел и Р. Хаус, и К. Бланшар) пришли к выводу, что эффективность лидерства определяется соответствием качеств лидера и особенностей его поведения ситуации, в которой находится группа (характеру решаемой задачи, сложившимся условиям, степени благоприятности отношений лидера с членами группы, величине реальной власти, которой обладает лидер в группе). Ф. Фидлер обнаружил интересную закономерность: стиль лидерства, ориентированный на задачу, чаще эффективен в наиболее и наименее благоприятных ситуациях, а стиль, ориентированный на человека, - в умеренно благоприятных условиях.

В рамках функционального подхода лидерство понимается как функция группы, т. е. явление, порождаемое особенностями групповой активности и характеристиками группы в целом.

Таким образом, в настоящее время лидерство предстает как сложное многоплановое явление, определяемое целым рядом факторов. Одним из наиболее важных факторов, по нашему мнению, является уровень эмоционального интеллекта, так как во всех перечисленных выше категориях, так или иначе, присутствуют качества, присущие людям с высоким EQ.

Рекомендации по развитию эмоционального интеллекта. Существует три этапа развития эмоционального интеллекта. Первый - это познание самого

себя. Подчинение корпоративным правилам часто стирает различие между собственными чувствами и тем, чего ожидают от человека окружающие. Как результат - верх берет «ложное я», этакая карикатура на некоего «хорошего малого». «Это «ложное я» похоже на мужчину, который, примеряя в магазине новый костюм, спрашивает у жены: «Как ты думаешь, дорогая, мне бы он понравился?»

Следующий шаг в развитии эмоционального интеллекта - это умение управлять своими эмоциями. Лидеры, неправильно управляющие своими эмоциями, создают каскадный эффект, достигающий самых низших уровней организации. Восточная мудрость гласит: «Если в порыве злости вы ударите по камню, вы повредите свою же ногу». Если такие чувства возникают внезапно, лидеру следует, например, устроить перерыв или спросить мнение окружающих, чтобы выиграть время и взять себя в руки. Но это вовсе не означает тотальной сдержанности и замкнутости. Как замечено многими экспертами, успешный лидер умеет в разумной степени размахивать руками и произносить эмоциональные речи. Ведь лидер - это тот, кто может вести за собой, даже не имея административных ресурсов», - говорит он и добавляет, что такой человек готов воспринимать проявление эмоций и от своей команды.

Чувствовать команду многим лидерам мешает излишняя с концентрированность на себе самом. При этом у него со временем вырабатывается способность сверять чувства окружающих с некими общими эмоциями, которые, как у большого организма, есть в каждой группе. Чтобы развить свой эмоциональный потенциал, необходимо научиться следующему:

Активно слушать. Умение слушать – это намного больше, чем просто молча ждать своей очереди высказаться, периодически кивая головой. Активные слушатели заняты только одним делом – они полностью участвуют в том, что было сказано. Они периодически переспрашивают, чтобы убедиться, что они услышали именно то, что им хотели сказать.

Слушать глазами. Второй навык - восприятие жестов - в общем-то тоже относится к умению слушать. Но еще он помогает доносить собственные мысли. Например, во время обеда наиболее вежливый способ намекнуть собеседнику, что уголки его рта испачканы едой, - взять салфетку и, глядя в глаза собеседнику, вытереть уголки собственного рта. Велика вероятность того, что визави сделает то же самое, но произойдет это бессознательно, и жест не будет воспринят как намек.

Адаптироваться к эмоциям. У каждого эмоционального состояния есть положительная и отрицательная сторона. Взять, к примеру, гнев. Хотя он отдаляет от окружающих, мешает критической самооценке и парализует тело, он, кроме того, служит защитой от самолюбия: создает чувство справедливости и побуждает человека к действиям. Для того чтобы увеличить положительный эффект и сократить отрицательный, лидеры должны стать опытными в вопросе распознавания чувств и научиться бегло и конструктивно их выражать. И будучи лидерами, они должны быть способны помочь своим людям делать то же самое.

Практические советы:

- научитесь осознавать собственные эмоции. Чаще задавайте вопрос: «Действительно ли это то, чего я хочу?»;
- управляйте эмоциями. Если вы чувствуете, что назревает конфликт, и вы можете сорваться, возьмите тайм-аут, поразмышляйте и отвлекитесь;
- активно слушайте. Необходимо полностью включаться в процесс беседы. Не стоит стесняться лишней раз уточнить, что собеседник имел в виду;
- слушайте глазами. Умение читать язык жестов пригодится вам не только для того, чтобы понимать истинные эмоции собеседника, но и для того, чтобы самому подавать правильные сигналы;

- адаптируйтесь к эмоциям. Ваша задача – научиться «считывать» чужие эмоции [6].

ЗАКЛЮЧЕНИЕ. Эмоциональный интеллект в значительной степени влияет на эффективность лидера, играя при этом ключевую роль в его успехе. В самых разнообразных ситуациях лидеры проявляют уверенность в себе, решительность и настойчивость, прибегают к убеждению через эмоции и обращаются к чувствам окружающих, создают образ будущего и мотивируют воплотить мечты в реальность, что требует использования компонентов эмоционального интеллекта. Высокий уровень самосознания в сочетании со способностью управлять своими эмоциями позволяет лидеру демонстрировать уверенность в себе и вызывать доверие и уважение других людей. Кроме того, умение управлять эмоциями других людей или сдерживать эти эмоции помогает лидеру объективно оценить потребности окружающих, которые могут скрываться за непосредственным проявлением чувств.

Около 80% успеха в социальной и личной сферах жизни определяет именно уровень развития эмоционального интеллекта, и лишь 20% - всем известный IQ – коэффициент интеллекта, измеряющий степень умственных способностей человека. Полученные в ходе исследования данные позволяют с уверенностью говорить о том, что люди, имеющие высокое статусное положение в группе («лидеры»), обязательно будут обладать высоким уровнем эмоционального интеллекта.

Эмоциональное состояние лидера влияет на обстановку в группе. Эмоции передаются от человека к человеку. Если мы находимся в обществе жизнерадостных и энергичных людей, их эмоции передаются и нам. И напротив, грустный человек способен вселить в нас уныние. Эта эмоциональная заразительность лидера, сохраняющего уравновешенность и внутреннюю мотивацию, служит примером для членов его группы, вдохновляет их и передает им его чувства. Оптимистичный и энергичный лидер способен повысить активность всего коллектива. Чуткость и умение наладить взаимодействие помогают мотивировать, вдохновлять и объединять людей.

Главное, что эмоциональный интеллект позволяет лидеру, - это возможность относиться к каждому как к целостной личности со своими чувствами, мнениями, идеями, потребностями, способностями и мечтами. Именно эмоциональный интеллект помогает лидеру организовать коллектив и поддерживать в нем стабильные отношения.

Эмоционально интеллектуальный лидер создает атмосферу доверия и уважения, наполняет смыслом совместную деятельность коллектива так, что все стремятся не только удовлетворить личные потребности, но и принести максимальную пользу группе.

В настоящее время существует потребность в дальнейшем исследовании феномена эмоционального интеллекта, его структуры, путей его развития, что откроет реальную возможность оптимизации взаимоотношений через более глубокое осознание эмоциональных процессов и состояний, возникающих между людьми в процессе межличностного взаимодействия. Развитие эмоционального интеллекта может рассматриваться как значимый фактор повышения психологической культуры общества в целом.

ЛИТЕРАТУРА

1. Андреева И. Н. Социальной компетентности и эмоционального интеллекта у подростков // Женщина. Образование. Демократия: Материалы 5-й Междунар. междисциплинарной научно-практ. конф. 6-7 ноября 2002 г., Минск, 2003. - с.194-196.

2. Андреева И. Н. Интеллект: исследования феномена // Вопросы психологии. 2006. № 3. с.78-86.

3. Библия. Книги Ветхого Завета. М.: Рос. библейское об-во, 1994. с.648-682.
4. Эмоциональный интеллект. М.: Лик Пресс, 1998. - с.24-39.
5. Эмоциональный интеллект - М.: АСТ, 2008. - с.115-129.
6. Кетс де Мистика лидерства - развитие эмоционального интеллекта - М.: Альпина Бизнес Букс, 2007. - с.77-83.
7. Эмоциональное мышление как инструмент достижения успеха. М: КСП, 2003.-с.57-68.
8. Психология эмоций.Тексты/Под ред., М.: Изд-во МГУ,1993.С.248-250.
9. Семенова Н. Д. Психологической коррекции алекситемии // Телесность человека: Междисциплинарные исслед. М.: Филос. об-во СССР, 1991. С. 89–96.
10. К. В. Murotmusaev, Sh. E. Yuldashev, Sh. Lukmoniddin “Psychology of Modern Leadership as an Important Phenomenon of Effective Management” International Journal of Early Childhood Special Education (INT-JECSE), 14(1) 2022.
11. К. В. Murotmusaev, ErkibayevaKh. Sh. Leadership: communicative eproperties of the manager’s personality and psychology of communication technology use... Zamonaviy innovatsion tadqiqotlarning dolzarb muammolari va rivojlanish tendensiyalari: yechimlar va istiqbollar mavzusidagi Respublika miqyosidagi ilmiy-texnik anjuman materiallari to‘plami (2022-yil 13-14-may).

АЛЬТРУИЗМ ШАКЛЛАНИШИНИНГ ПСИХОЛОГИК ХУСУСИЯТЛАРИ

Атабаева Наргис Батировна

Тошкент давлат педагогика университети “Психология” кафедраси
доценти, психология фанлари бўйича фалсафа доктори (PhD)

Аннотация: Мақолада ўзбек халқининг миллий хусусиятларини шаклланишида альтруизмга асосланган хулқ-атвор мотивларининг аҳамияти ва альтруизмнинг миллий қадрият сифатида намоён бўлишининг психологик хусусиятлари таҳлил қилиб берилган. Альтруизм бизни атрофимиздаги инсонларга ёрдам беришига, яқинларимизнинг ва жамиятнинг муаммоларига лоқайд бўлмасликка ундовчи, маънавий камолот даражамизни белгилаб берувчи хулқ-атвор мотивида намоён бўладиган хусусиятдир. Ўзбек миллий ментал хусусиятларидан бири ҳисобланган альтруизм ҳодисаси муқаддас манбалар ва Шарқ алломалари асарларида унга ёндош бўлган футувват илми негизида саховат, ҳимматлилик, мурувват, беминнат ёрдам бериш каби сифатлар талқинида баён қилинган. Бундан ташқари, хориж психологларининг тадқиқотларидаги альтруизм мотивларига асосланган хулқнинг шахс қадриятлар тизими билан уйғунлашишига таъсир этувчи ахлоқий, когнитив, ижтимоий, психологик омилларнинг моҳияти этник хусусиятларни ҳисобга олган ҳолда тизимлаштирилган. Мақолада ўсмирлик даврида альтруизм ва миллий хусусиятларни намоён бўлишидаги корреляцион алоқадорлик ёш ва гендер жиҳатларни ҳисобга олган ҳолда эмпирик асосда таҳлил қилиб берилган. Таҳлилий маълумотларасосида илмий хулосалар шакллантирилган ва ўсмирларда альтруизмни миллий хусусият ва қадрият сифатида ривожлантириши учун педагог-психологлар, ота-оналарга педагогик-психологик тавсиялар ишлаб чиқилган.

Калит сўзлар: миллий хусусият, миллий ифтихор, миллий қадрият, альтруизм, меҳрибонлик, масъулиятлилик, мулойимлик, ҳамдардлик.

ПСИХОЛОГИЧЕСКИЕ ОСОБЕННОСТИ ФОРМИРОВАНИЯ АЛЬТРУИЗМА

Атабаева Наргис Батировна

Доцент кафедры «Психология» Ташкентского государственного
педагогического университета, доктор философских наук в области
психологии (PhD)

Аннотация: В статье анализируется значение поведенческих мотивов, основанных на альтруизме, в формировании национальных особенностей узбекского народа и психологические особенности проявления альтруизма как национальной ценности. Альтруизм – это черта характера, которая побуждает нас помогать окружающим, не быть равнодушными к проблемам своих близких и общества, и определяет уровень нашей духовной зрелости. Феномен альтруизма, считающийся одной из узбекских национальных ментальных характеристик, описан в трактовке таких качеств, как великодушие, трудолюбие, доброта, услужливость на основе науки футувват, связанной с ней в произведениях священнослужителей, источников и восточных ученых. Кроме того, в исследованиях зарубежных психологов систематизирован характер нравственных, когнитивных, социальных, психологических факторов, влияющих на гармонию поведения, основанного на альтруистических мотивах, с системой ценностей личности с учетом этнических особенностей. В статье корреляционная связь между альтруизмом и проявлением национальных особенностей в подростковом возрасте анализируется на эмпирической основе

с учетом возрастных и гендерных аспектов. На основе аналитических данных сформированы научные выводы и разработаны педагогико-психологические рекомендации для педагогов-психологов и родителей по развитию альтруизма у подростков как национальной характеристики и ценности.

Ключевые слова: национальный характер, национальная гордость, национальная ценность, альтруизм, доброта, ответственность, мягкость, сочувствие.

PSYCHOLOGICAL CHARACTERISTICS OF THE FORMATION OF ALTRUISM

Atabayeva Nargis Batirovna

Associate Professor of the Department of «Psychology» of Tashkent State Pedagogical University, Doctor of Philosophy in Psychology (PhD)

Annotation: The article analyzes the importance of behavioral motives based on altruism in the formation of the national characteristics of the Uzbek people and the psychological characteristics of the manifestation of altruism as a national value. Altruism is a character trait that prompts us to help people around us, not to be indifferent to the problems of our loved ones and society, and determines our level of spiritual maturity. The phenomenon of altruism, which is considered one of the Uzbek national mental characteristics, is described in the interpretation of qualities such as generosity, diligence, kindness, and helpfulness based on the science of futuvat, which is related to it in the works of sacred sources and Eastern scholars. In addition, in the studies of foreign psychologists, the nature of moral, cognitive, social, psychological factors affecting the harmony of behavior based on altruistic motives with the personal value system is systematized taking into account ethnic characteristics. In the article, the correlative relationship between altruism and the manifestation of national characteristics in adolescence is analyzed on an empirical basis, taking into account age and gender aspects. Based on the analytical data, scientific conclusions were formed and pedagogical-psychological recommendations were developed for pedagogues-psychologists and parents to develop altruism in adolescents as a national characteristic and value.

Key words: national character, national pride, national value, altruism, kindness, responsibility, gentleness, sympathy.

Кириш. Ер юзида инсоният пайдо бўлибдики, ҳамиша унинг хулқ-атвори, руҳияти, ички ва ташқи оламини ўрганишга бўлган эҳтиёж ва қизиқиш кучли бўлган. Шахс хулқ-атвори ва унинг ўзгаришига таъсир этувчи омиллар олим-уламоларнинг доимий диққат марказида бўлган. Айниқса, миллий тарбия негизида шакллантирилган миллий хусусиятларга катта эътибор қаратилади. Чунки айнан миллий хусусиятлар халқнинг ижтимоий онги, эътиқоди, ахлоқий қарашлари билан боғлиқ равишда унинг хулқ-атворида намоён бўладиган реал ҳодиса ҳисобланади. Шу боисдан барча мамлакатларда ўсиб келаётган ёш авлодни миллий руҳда миллатпарвар, умуминсоний қадриятларга ҳурмат ҳисси билан тарбиялаш доим долзарб масала ҳисобланган.

Барча мамлакатлар қатори ёшларнинг ахлоқий ривожланиши, уларни инсонпарварлик ғоялари асосида миллий руҳда тарбиялаш масаласига Ўзбекистонда ҳам катта эътибор қаратилган. Жумладан, президентимиз Ш.М.Мирзиёев томонидан тақлиф этилган мамлакатимизни ривожлантириш ва унинг мустақиллигини мустаҳкамлашнинг стратегик вазифаларида маънан етук, баркамол авлодни ва рақобатбардош кадрларни тайёрлаш ҳамда ижтимоий вазифаларни ҳал этишда жамиятга ёрдам кўрсата оладиган кўнгилли ёшларни тарбиялаш муҳим вазифалардан бири сифатида белгилаб берилган. Мазкур

вазифаларни амалга оширишда “биз асрлар мобайнида шаклланган миллий анъаналаримизга, аждодларимизнинг бой меросига таянамиз” [2] ва бу эса ўсиб келаётган ёш авлодни Шарқона тарбия асосига қурилган умуминсоний кадриятлар руҳида тарбиялашдек катта масъулиятни жамият олдига юкламоқда.

Шарқона тарбия боланинг миллий ўз-ўзини англаши асосида шаклландиган аждодлар қолдирган моддий, маънавий меросдан, ўз халқининг жаҳон цивилизациясига қўшган ҳиссаси, ўзга миллатлар олдигаги кадр-қиммати, обрў-эътиборидан фахрланиш ҳиссида намоён бўлади. Қолаверса, миллатнинг ютуқлари, обрў-эътибори билан фахрланиш, унинг муаммоларига бефарқ қараб турмаслик, ўз элига, миллатига жонқуяр бўлиш, ўз миллатининг моддий, аънавий меросини асраб-авайлаш, халқ одатлари, анъаналари, кадриятларини ҳурмат қилиши, уларни бойитиши ва такомиллаштириши, ўз миллатига меҳр-мухаббатини амалий фаолиятида намоён этиш ҳар бир ёш авлоднинг муқаддас бурчи ҳисобланади.

Мамлакат келажагининг эртаси бўлмиш ёш авлодни миллий руҳда тарбиялаш, уларда миллий ифтихор, миллий кадриятларга нисбатан ҳурмат туйғусини шакллантириш борасидаги муҳим вазифалар Ўзбекистон Республикасининг 2016 йил 14 сентябрда қабул қилинган УРҚ 406-сонли “Ёшларга оид давлат сиёсати тўғрисида”ги Қонуннинг 5- моддасида давлат сиёсатининг асосий йўналишларидан бири сифатида ўз аксини топган. Жумладан, мазкур қонуннинг 3-бандида “ёшларнинг маънавий, интеллектуал, жисмоний ва ахлоқий жиҳатдан камол топишига кўмаклашиш”, 6-бандида эса “ёшларни ватанпарварлик, фуқаролик туйғуси, бағрикенглик, қонунларга, миллий ва умуминсоний кадриятларга ҳурмат руҳида, зарарли таъсирлар ва оқимларга қарши тура оладиган, ҳаётга бўлган қатъий ишонч ва қарашларга эга қилиб тарбиялаш” [1] масалаларига алоҳида урғу берилади.

Юқорида келтирилган фикрларнинг ўзиёқ бола тарбиясида миллий хусусиятларни шакллантиришга эътибор қаратишнинг муҳим эканлигини кўрсатиб беради. Шундай экан, ўринли савол туғилади: “ўзбек йигит-қизларининг характери, табиати ва дунёқарашини белгилайдиган маънавий мезонлар, яъни яхшилик ва эзгулик, олижаноблик ва меҳр-оқибат, хушмуомалалик ва мулойимлик, меҳмондўстлик ва мурувватлилиқ каби миллий хусусиятларни ўзида мужассамлаштирган хулқ-атвор қандай мотивлар асосига қурилади?” Бундай хулқ-атвор мотивларини тушунтиришга турлича ёндашувлар мавжуд. Биз миллий хусусиятларнинг шаклланишида альтруистик мотивларнинг аҳамияти ҳақида фикр юритмоқчимиз.

Метод. Психологияда шахс альтруистик хулқ-атвори мотивларини изоҳлаб берувчи турли концептуал ёндашувлар мавжуд. Альтруизм тушунчасига олимлар турли изоҳлар беришган. Жумладан, Дж. Сеглоунинг [4] таъкидлашича, альтруизм – бу субъектнинг ихтиёрий равишда ўзгаларга ёрдам беришга қаратилган эркин ҳаракатидир. В.В. Соловьёв [7] эса альтруизм деганда “бошқа инсонларга нисбатан ахлоқий бирдамлик”ни тушунишни таклиф этади. Н.В. Гришинанинг таъкидлашича, эса “альтруизм – бу шахснинг ўз манфаатларига асосланган бошқа мустақил мотивлардан фарқли равишда унинг асосида ўзгаларга беғараз ғамхўрлик қилиш ва севиш, гуруҳ учун ўзини фидо қилиш, масъулиятни ҳис этиш эҳтиёжи ётади” [4].

Альтруизм мотивларини ўрганишга қаратилган тадқиқотлар барча фан соҳалари доирасида уч методологик йўналишда олиб борилган. Булар:

а) комил инсон хусусиятлари йўналишидаги тадқиқотлар (Шарқ алломалари, файласуфларнинг ғояларига асосланади);

б) ахлоқий хулқ мезони сифатида ўрганувчи йўналиш (Дж. Райт қарашларига асосланади);

в) шахс тараққиётининг энг олий намунаси сифатида тадқиқ этувчи йўналиш (Л. Кольберг ва Т. Лайкон тадқиқотларига асосланади) [5].

Зеро, мазкур йўналишларнинг барчасида альтруизм шахс акмеологик ривожланишининг юқори чўққиси сифатида кўриб чиқилган.

Шахсда альтруизм мотивларини шаклланишига қаратилган тадқиқотларнинг барчасида альтруизм шахс хулқ-атворини тўлиқлигича акс эттирсагина у англандан кадриятлар тизимига айланиши ва шахснинг ҳаёти мазмунига сингиб кетиши мумкинлиги асослаб берилган. Альтруизм кишиларнинг кундалик мулоқот ва фаолиятида ижтимоий-психологик воқелик сифатида намоён бўлиши мумкин.

Рус психологи М.Р.Битянованинг илмий қарашларида [3] эса альтруизм ва конформлик орасидаги боғлиқлик асослаб берилган. Бизга маълумки, конформлик деганда шахс хулқ-атвори ва қарашларини ўзга инсон ёки гуруҳ таъсирида ўзгаришидир. Конформлик шахснинг конформизмга мойиллигини кўрсатиб берувчи шахс хусусиятидир. Конформизм шахснинг гуруҳ ҳаётига, талабларига мослашганлигини кўрсатиб беради. Шунга мувофиқ, шахснинг бирор-бир альтруистик хулқ-атвори намоён қилиши учун гуруҳ ҳам ўз таъсирини ўтказди. Жумладан, гуруҳ томонидан ташкил этиладиган хайрия ишлари, ташкилотчилик ишлари гуруҳ аъзоларининг барчасидан бирдек масъулиятни талаб этади. Агар гуруҳдаги ўқувчиларнинг бирортаси фанлардан ўзлаштиришга қийналаётган бўлса, гуруҳ фаолларидан бирини унга бириктириш орқали гуруҳ аъзоларида масъулият ҳиссини ҳамда альтруистик хулқ-атвори тарбиялаш мумкин. Қолаверса, гуруҳий қарорлар, гуруҳ ичида қабул қилинган талаблар ҳам ўқувчиларнинг хулқ-атворини назорат қилиб турувчи восита бўлиб хизмат қилади.

Ўқувчилар орасида миллий кадриятларни тарғиб қилувчи, уларда альтруистик ҳислар, эмпатия, ижтимоий масъулиятни шакллантиришга қаратилган турли хилдаги маънавий-ахлоқий, хайрия тадбирлар, ўқувчиларни ижтимоий аҳамиятли фаолият соҳаларига йўналтиришни (лойиҳалар яратишга жалб қилиш, волонтерликда иштирок этиш, ижодий фаолиятга жалб қилиш ва бошқалар) кучайтириш, ўқувчиларнинг таълимдаги фаол ташаббусини кўллаб-қувватлаш юқори самара беради. Ўқувчиларнинг маънавий-ахлоқий дунёқарашини шакллантиришга, уларнинг ижтимоий фаоллигини оширишга қаратилган қатор тадбирлар уларда “жамиятга кераклиги”ни, “улар ҳам ижтимоий фойдали ишга яроқли экани”ни ҳис этишга имконият яратади.

Альтруизм шаклланиши, ривожланишига оид ижтимоий-психологик ёндашувда эса асосий эътибор ўқувчиларда барқарор альтруистик установкаларни шакллантиришга қаратилган. Ижтимоий-психологик ёндашув куйидаги моделларни ўзида мужассамлаштиради.

“Юқори тафаккур ва кучли Эго” – орқали шахс установкаларини “Мен”дан “Биз”га айлантиришга эътибор қаратилади. Д.Батсоннинг фикрича, шахснинг ахлоқий қарашлари, эътиқоди гуруҳ манфаатлари билан бирлашса, унинг кадриятлар тизимида ҳам ижтимоий маъқулланган сифатларни ўрни ортиб боради [6]. Бунда албатта, гуруҳ мураббийси, педагогларнинг ўрни муҳим. Педагог ўқувчилар жамоасини уюштира олиши, уларда ижтимоий масъулиятни оширишга қаратилган топшириқларни бериши, ўзининг интеллектуал имкониятларини ишга солган ҳолда гуруҳ ва ўқувчининг ижтимоий манфаатларини бирлаштира олиши лозим.

“Авторитетга асосланган ижтимоий модел” – бунда педагог ўзининг касбий ва шахсий сифатлари билан ўқувчиларга намуна бўла олиши лозим. Тадқиқотлардан маълум бўлишича, шахсдаги альтруизм каби ижтимоий маъқулланган хулқ-атвор шакллари тарғиб этилган маъруза, видеоконференция, консултация маълумотлари инсонга тезроқ таъсир этади ва тез ўзлаштирилади. Таълим жараёнида ўқувчиларни мушоҳада қилишга, уларнинг билиш фаоллигини оширишга, ахлоқий дунёқарашини шакллантиришга қаратилган

муаммоли топшириқларни кўйилиши ўқувчида альтруистик хулқнинг ички психологик механизмлари ҳисобланган эмпатия, рефлексия, ижтимоий перцепция, масъулият ҳиссининг ривожланишига хизмат қилади.

“Шахс эътиқоди” – бунда асосий эътибор шахсни жазолаш ёки рағбатлантиришдан қочишга қаратилади. Ушбу моделнинг моҳиятига кўра, шахс томонидан амалга оширилган ҳар қандай хулқ рағбатлантиришларни кўзда тутмаслиги, балки шахснинг ички эътиқоди, дунёқараши каби ички мотивлар билан боғлиқ бўлиши лозим (Сэм Левенсон, Джорд Гэллап). Шунга мувофиқ равишда ўқувчиларда маънавий, ахлоқий онгни таркиб топтириш учун таълимий-тарбиявий таъсир ўтказиш муҳим аҳамият касб этади. Шахсга йўналтирилган таълимнинг ушбу моделида ўқувчилар гуруҳида соғлом рақобатни шакллантириш, муваффақиятга интилиш мотивацияси ва шу билан боғлиқ шахс хусусиятларини ривожлантириш орқали шахсда альтруистик хулқни тарбиялаш кўзда тутилади.

Ўқувчи ёшларда миллий хусусиятлар ва альтруизм орасидаги боғлиқликни ўрганишни жоиз деб билдик. Тадқиқотимизда Тошкент шаҳри Сергели туманидаги 304-сонли, Бухоро вилояти Бухоро шаҳридаги 13-сонли, Наманган вилояти Наманган шаҳридаги 60-сонли умумий ўрта таълим мактабларининг 232 нафар 6 ва 8 синф ўқувчилари иштирок этди. Синалувчиларда О.Ф.Потемкина томонидан ишлаб чиқилган “Альтруизм-эгоизм” шкаласи бўйича шахснинг ижтимоий-психологик установакаларини диагностика қилиш ва В.М.Чумаковнинг “Шахс иродавий хусусиятлари” сўровномаларининг миллий муҳитга мослаштирилган вариантдан фойдаланилди. Бунда дастлаб ҳар қандай хулқ мотивлари ижтимоий-психологик установакаларга асосланишини ҳисобга олиб, ўқувчиларнинг альтруистик установакалари аниқлаштирдик. Шундан сўнг ўзбек миллий ҳарактерига хос бўлган хусусиятларни В.М.Чумаков томонидан таклиф этилган сўровномада келтирилган хусусиятлар ичидан ранжировка қилиб олиб, уларнинг ўқувчиларда намоён бўлиш жиҳатларини альтруизм билан статистик корреляцияси таҳлил қилинди. Бунда ўғил ва қиз болаларнинг натижалари алоҳида таҳлил этилди ва олинган натижалар куйидаги биринчи жадвалда келтирилган.

1 -жадвал.

Ўқувчилардаги миллий хусусиятлар ва альтруизм орасидаги боғлиқлик

№	Шахс хусусиятлари	Ўсмир ўғил болалардаги альтруистик установакалар	Ўсмир қиз болалардаги альтруистик установакалар
1	Масъулиятлилиқ	0,62*	0,35**
2	Ташаббускорлик	0,54**	-0,09
3	Меҳрибонлик	0,10	0,64*
4	Мустақиллик	0,62*	0,07
5	Матонатлилиқ	0,85**	0,09
6	Қатъиятлилиқ	0,14	0,24
7	Мулойимлик	0,01	0,81*
8	Ҳамдардлик	0,72*	0,50**
9	Самимийлик	0,01	0,082
10	Итоаткорлик	-0,04	-0,06

Биринчи жадвалда келтирилган маълумотлардан кўриниб турибдики, ўғил ва қиз болаларнинг натижалари орасида катта аҳамиятли фарқлар кўзга

ташланмаган. Лекин шунга қарамасдан, айрим шахс хусусиятларининг шаклланганлик даражаси ва альтруизм орасидаги боғлиқликни намоён бўлишида миллий ижтимоий стереотипларнинг ўрни сезилган. Бундан ташқари, ўсмирлик давридаги қиз ва ўғил болалар ўзининг “катта Менини” тасдиқлаш учун жамиятдаги ижтимоий маъқулланган хулқ моделларини ўзлаштириб, уларни амалда қўллашга урина бошлайдилар. Бизга маълумки, оилада азал-азалдан қиз болаларда атрофдагилар учун қайғуриш сифатларини ва уларда “меҳрибон она, ғамхўр умр йўлдоши” тимсолини тарбиялашга асосий эътибор қаратилган бўлса, ўғил болаларда эса мардлик, қатъиятлик сифатларини шакллантиришга урғу берилган. Айнан тарбиядаги мана шундай миллий дифференциал ёндашув тадқиқот натижаларимизда ўз аксини топган.

Энди ҳар бир хусусиятнинг альтруизм билан боғлиқлик жиҳатларини таҳлил қилсак. Масъулиятлик ўзбек миллий хусусияти сифатида ҳам қиз болаларда, ҳам ўғил болаларда альтруизм билан статистик аҳамиятли боғлиқлиги аниқланган. Масъулиятлик бирор иш натижаси, оқибати учун бўлган жавобгарлик ҳисси юқори бўлган шахслар хос хислатдир. Масъулиятилик ҳисси инсон ҳаётида олдига қўйган мақсадларини амалга ошириш учун етакчи ўринни эгаллаб, у инсондаги муҳим эҳтиёжни — жамиятда яшаш ва мақсадга эришиш, ўзини шахс деб ҳисоблаш билан боғлиқ эҳтиёжини қондиради. Мазкур икки ўзгарувчи орасидаги боғлиқлик ўсмирнинг жамият ва ёрдамга муҳтож кишилар олдида масъулиятни ҳис этса, альтруистик хулқ-атворни намоён этади деганидир. Натижалар шунини кўрсатдики, ўғил болаларга қараганда қиз болалардаги масъулиятлик альтруизм билан барқарорроқ корреляцияга эга.

Ташаббускорлик шкаласи билан альтруизм орасидаги корреляция ўғил болаларнинг натижаларида чиққан. Ўғил бола ўсмирлардаги ташаббускорлик одатда теварак-атрофдаги шароит ҳамда ижтимоий ҳаёт талабларини эпчиллик моҳирлик билан ҳисобга олиш ва кўпинча келажакни янгиликни олдиндан кўра билиш қобилияти билан бир вақтда намоён бўлади, бу эса ўсмирни альтруистик уринишларни амалга оширишига сабаб бўлади. Ташаббускор киши шахсий ҳаётида ҳам, ижтимоий фаолиятида ҳам вазият ва турмуш талабларини ҳисобга ола билади, шу билан бир вақтда ҳам шахсий ҳаётдаги ҳам жамият ҳаётидаги муаммоларни ҳал қилишда, қўйилган вазифаларни амалга оширишда фаол иштирок этади. Бундай ўсмирда ўзгаларга беғараз ёрдам бериш ҳисси ҳам юқори бўлади.

Меҳрибонлик қалбдаги юмшоқлик, виждонда сезгирлик ва ақлда ўткирликдир. Меҳрибон қалб бошқаларга ачинади, улар учун азобланади, уларга раҳм қилади, ғам ва азият кўз ёшларини аритади. Қиз болалар табиатан туғилгандаёқ унда оналик инстинкти ва фарзандларига, биологик насл ҳақида ғамхўрлик қилишга маъсулдилар. Ўзбек халқида доимо аёллар хонадоннинг ҳамшираси, бош ошпази, тарбиячиси ва далда берувчи дардқоши сифатида тарбия бериб келинган. Шу боисдан ҳам меҳрибонлик хусусияти ўғил болаларга нисбатан қиз болаларда устунроқдир.

Мустақиллик бу шахснинг ўз хулқ-атворини шахсий қарашлари ва эътиқодига буйсундириши билан боғлиқ иродавий хусусиятдир. Ўғил болаларда ўз ҳаракатларнинг тўғрилигига, мақсадга мувофиқ эканлигига ва зарурлигига ишонч ҳосил қилиш орқали альтруизмга мойилликни намоён этиш бироз юқорироқдир. Оилада тарбия беришда ўғил болаларни қиз болаларга нисбатан ўз фикрига эга, яқинлари учун жавобгарликни зиммасига оладиган, оиладаги муҳим қарорларни қабул қилишда “йигит сўзидан қайтмас” қабилда ўз сўзига, фикрига эга инсон бўлиб вояга етишларига эътибор қаратилади. Натижада ўғил болалар мураккаб вазиятларда мустақил қарор қабул қилиш орқали интенсив равишда рационал альтруистик ҳаракатларни амалга оширишга мойилроқ бўладилар.

Матонатлик мақсадга интилишдаги тизимлик ва қатъийликни ёки

қарашлардаги собитқадамликни англаувчи миллий хусусиятдир. Матонатлилик инсоннинг мақсадга ва муваффақиятга интилиши мотивациясининг юқори эканлигини аңлатади. Матонат ўзида мотивлар кураши ва ирода кучини бирлаштиради. Ўзбек халқи барча замонларда ўзининг матонатлиги билан тахсинга сазовор бўлган. Айниқса, уруш йилларида ўзбек аёллари ўзининг юксак матонати ила ҳақиқий қахрамонга айланган бўлсалар, ўзбек ўғлонлари жанг майдонидаги дахшатлар олдида “сув келса симириб, тош келса кемириб” ўз сабр-матонатларини намоён этганлар. Мазкур хусусият ўғил болаларда доминантроқ характерга эга бўлиб, у альтруистик хатти-ҳаракатларни амалга оширишда муҳим аҳамият касб этади. Бу хислат ўғил бола ўсмирнинг мақсадга етиш йўлида қандай қийинчилик ва тўсқинликлар бўлишидан қатъий назар шу мақсадга эришишида ўз ифодасини топади. Матонатли ўсмирлар бошлаган ишларини ҳамиша охирига етказа биладилар. Улар ўзларига нисбатан ҳам бошқа кишиларга нисбатан ҳам талабчан бўладилар. Айнан шу хислат альтруистик хатти-ҳаракатларни содир этишга ҳам таалуқлидир, яъни матонатли ўсмирлар ўзгаларга беғараз ёрдам берар эканлар бошқалардан ҳам худди шундай ҳаракатларни талаб этадилар.

Навбатдаги хусусиятимиз мулойимликдир. Мулойимлик - бу ҳиммат билан мурувватдир. Мулойим одам ўз ҳиммати ва муруввати баробарида қадрланади. Мулойим кишида инсоф ҳам, диёнат ҳам, эътиқодга содиқлик ҳам, виждон ҳам, садоқат ҳам – ҳамма-ҳаммаси бўлади. Мулойимлик инсоннинг инсонлигини билдирадиган омилдир. Мулойим бўлмоқ кўнгилдаги энг ардоқли фикрларни, энг ноёб ҳис-туйғуларни, энг эзгу ниятларни одамлар билан баҳам кўрмоқлик ҳисобланади. Айнан мана шундай мулоқот маданиятида намоён бўлувчи, ғамга ботган кишини ўзининг мулоқотдаги муруввати билан кўнглини кўтаришни назарда тутувчи хусусият қиз болаларда альтруизмга мойилликни оширишда устунроқ эканлиги аниқланди. Бунинг ҳам асл илдишлари оилада қиз болаларни ҳушмуомала, меҳрибон, мулойим қилиб тарбиялашга қаратилган установакалар билан боғлиқдир.

Ҳамдардлик ўзгаларнинг қайғуси, ғамига шерик бўла олиш хусусияти. Ҳамдардлик ҳисси бизни ҳамиша ёрдам беришга ундайди. Шу боисдан ҳам, ҳар иккала гуруҳ синалувчиларимизда ҳам ҳамдардлик ва альтруизм орасида аҳамиятли боғлиқлик кузатилган. Бироқ қиз болаларнинг натижалари шуни кўрсатмоқдаки, уларда ўғил болаларга қараганда ҳамдардлик ҳисси ва альтруизм орасидаги боғлиқлик барқарорроқ характерга эга экан. Бунинг асл сабабини оиладаги тарбия усули ва жамиятдаги ижтимоий кутувлар билан боғлаш мумкин. Чунки, одатда ўғил болалардан ёшлигиданоқ мустақил, мард, жасур, ўз ҳиссиётларини бошқара билиш талаб этилади. Бу эса ўз навбатида улардаги шахсий ҳиссиётларини ошкор этиш имконини чеклайди. Шу боисдан, ўғил болаларда ўзгаларга ҳамдардлик кўрсатиш ошқора ҳолда кузатилмайди, лекин шунга қарамай улар ич-ичларидан азобланаётган инсонга нисбатан эмпатияни ҳис этадилар. Қиз болалар эса мутлақо бунинг аксидир, яъни улар ҳеч қачон ўз ҳиссиётларини ошкор этишдан уялмайдилар. Шу жумладан, ўзгаларга ошқора ҳамдардлик билдириш, атрофдагиларнинг ғамларига қайғуриш улар учун хосдир. Қолаверса, жамиятнинг аёлларга нисбатан ижтимоий кутувлари ҳам, яъни меҳрибон она, яхши тарбиячи бўлиш ва бошқалар улардан айнан ҳамдардлик ҳиссини талаб этади.

Ўсмир ёшидаги синалувчиларимизнинг ҳар иккала гуруҳида қатъиятлик, самимийлик, итоаткорлик каби миллий хусусиятлар билан альтруизм орасида аҳамиятли корреляцион боғлиқлик аниқланмади. Қатъиятлик шахснинг ҳиссий-иродавий соҳаси билан боғлиқ бўлган миллий хусусият ҳисобланиб, шахснинг ўз қарашларида собитқадамлигини, ўз-ўзини бошқара олишини, мақсад сари интилувчанлигини аңлатади. Ўсмирлик даврида қатъиятлик кўпроқ эмоционал фонда намоён бўлади ва шу боисдан ҳам айнан ўсмирлик даврида альтруизм билан аҳамиятли корреляция бермаган.

Самимийлик эса коммуникатив жараёнларда намоён бўлувчи миллий хусусият

ҳисобланади. Унинг негизда шахсларнинг бир-бири билан очик, ҳолисона муносабатлари ётади. Аслида самимий инсонларда ижтимоий перцепция даражаси яхши тараққий этганлиги боис, улар альтруизмга мойил бўладилар. Бироқ, ўсмирлар шахслараро муносабатларда самимийликдан кўра “Мен”нинг тан олинмиш эҳтиёжини устун кўганликлари боис мазкур икки ўзгарувчи орасида корреляция аниқланмаган.

Итоаткорлик хусусияти табиатан ўзбекларга хос. Итоаткор инсонлар ҳамма давраларда фақат мақтовларга сазовор бўладилар. Лекин ҳаддан ортиқ итоаткорлик кишининг мустақиллигини, ташаббусини чегаралаб қўяди. Ўсмирлик даврида эса “мустақиллик”, “катталиқ” ҳисслари интенсив равишда шаклланишини ҳисобга олсак, альтруизм ва итоаткорлик орасида ижобий статистик аҳамиятли боғлиқлик аниқланмаганлиги табиий ҳол ҳисобланади. Ҳаддан ортиқ итоаткор шахс ўз ташаббуси билан кимларгадир ёрдам қўлини чўза олмайди, чунки унинг ўзи кимларнингдир қўллаб-қувватлашига, йўл-йўриқ кўрсатишига муҳтождир.

Юқоридаги таҳлиллар асосида хулоса қиладиган бўлсак, ўсмирлик давридаги ўғил ва қиз болалардаги альтруизм мотивлари миллий гендер стереотиплар таъсирида намоён бўлишига қарамай, асосий мақсад “Мен”га позитив муносабатни шакллантириш ва ўз-ўзига баҳони оширишга, миллий кадрятлар доирасида қаракатланишга қаратилган бўлади.

Хулоса. Юқорида келтирилган таҳлилий маълумотларимиз асосида қуйидаги хулосаларни шакллантирамиз:

1. Миллий хусусиятлар шахснинг муайян миллатга тегишли эканлигини англаувчи, миллатнинг дунёқараш ва эътиқодини ўзида мужассамлаштирган этник жиҳатларидир. Шарқ халқларининг миллий хусусиятлари қаторига альтруизм мотивларига асосланган хушмуомалалиқ, саховатлиқ, мурувватлиқ, бағрикенглиқ, бошқаларга ғамхўрлиқ қилиш, ижтимоий маъсулиятлиқ, ўзганинг дардига ҳамдард бўла олиш каби жиҳатларни киритиш мумкин.

2. Муқаддас манбаларда ва Шарқ мутафаккирларининг шахс камолоти, хулқ-атвори ҳақидаги педагогик-психологик қарашларида моҳиятан миллий хусусиятлар негизда шаклланган альтруизм ҳодисасига ёндош сифатлар тавсифланади. Жумладан, муқаддас манбалар (Авесто, Қуръон, ҳадис) ва Шарқ алломалари (Беруний, Форобий, Ибн Сино, Юсуф Хос Хожиб, Кайковус, Навоий, Кошифий, Авлоний) асарларидаги альтруизмнинг шарқона тавсифи футувват илмида эзгулик, яхшилиқ, саховат, мурувват, сахийлик каби ижобий хулқ-атвор элементлари талқинида батафсил таҳлил қилиб берилган.

3. Ўсмирлик давридаги ўғил болаларда альтруизм масъулиятлиқ, ташаббускорлиқ, мустақиллиқ, матонатлиқ, ҳамдардлиқ хусусиятлари билан, қиз болаларда эса масъулиятлиқ, меҳрибонлиқ, мулойимлиқ, ҳамдардлиқ хусусиятлари билан боғлиқ равишда намоён бўлиши аниқланди. бунда альтруизм ўғил болаларда кўпроқ амалий ҳаракатларда намоён бўлувчи хусусиятлар билан, қиз болаларда эса эмоционал ҳолатларда намоён бўлувчи хусусиятлар билан боғлиқ равишда юзага чиқади.

ФЙДАЛАНИЛГАН АДАБИЁТЛАР РЎЙХАТИ

1. Ўзбекистон Республикасининг 2016 йил 14 сентябрдаги “Ёшларга оид давлат сиёсати тўғрисида”ги Қонуни ЎРҚ-406 / <http://lex.uz>
2. Мирзиёев Ш.М. Қонун устуворлиги ва инсон манфаатларини таъминлаш – юрт тараққиёти ва халқ фаровонлигининг гарови. – Т.: Ўзбекистон 2017. Б.48.
3. Битянова М.Р. Социальная психология. 2е издание дополненное и переработанное. -М.: Питер. 2008, С.162-167
4. Ильин Е.П. Психология помощи: Альтруизм, эгоизм, эмпатия. - СПб.: Питер 2013. С.254 - 261.
5. Кравченко С. Предвосхищение. Том 2. Словарь с комментариями. М.: ЛитРес, 2018. 465 с.
6. Креч Д, Кратчфилд Р, Ливсон И. Нравственность, агрессия справедливость // Элементы психологии. М: 1992.
7. Соловьёв В.В. Оправдание добра // В.В.Соловьёв Соч в 2 тт Т.1 М.: Мысль 1988 С. 152-169

ПЕДАГОГЛАРНИНГ КАСБИЙ РИВОЖЛАНИШИДА СТРЕССОР ВА СТРЕССОГЕН ФАКТОРЛАРНИНГ РОЛИ ВА АҲАМИЯТИ

Қаришьева Дилафрўз Суюновна

психология фанлари бўйича PhD, Низомий номидаги ТДПУ, доценти

Аннотация: мазкур илмий мақолада педагогик фаолиятда касбий стресс унинг хусусиятлари ҳамда репрезентацияси психологик хусусиятлари илмий-назарий асослари ҳамда унга таъсир қилувчи омилларнинг ўрни ва аҳамияти очиб берилган. Дунёда юқори малакали, рақобатдош, мустақил фикрлайдиган мутахассисларни тайёрлашга бўлган эҳтиёж тобора ортиб бормоқда. Айни пайтда педагог ходимларнинг касбий компетентлигини шакллантиришнинг психологик механизмларини ишлаб чиқиши ва такомиллаштириши бугунги куннинг долзарб муаммоларидан бири бўлиб қолмоқда.

Жаҳонда амалга оширилаётган илмий тадқиқотларда педагог ходимларни профессионал компетентлигининг психологик асосларини ўрганиши, касбий компетентликни шакллантириши ва ривожлантириши механизмларини ишлаб чиқиши, уларнинг психологик мезонларини тизимлаштириши, социал-психологик компетентлик кўрсаткичларини тадқиқ этиши ва ривожлантириши моделини яратиши ҳамда такомиллаштиришига мўлжалланган махсус моделлаштирилган топшириқлардан иборат психодиагностик методикалар мажмуини ишлаб чиқиши бўйича изланишларга алоҳида эътибор қаратилмоқда. Бу борада педагогларни психологик тайёргарлик даражасини юксалтириши, уларнинг социал-психологик компетентлигини шакллантирувчи ижтимоий-психологик омиллар ва механизмларини аниқлаш, педагог ходимлари касбий тайёргарлик ролинини ошириши ва уларнинг фаолият самарадорлигига таъсирини аниқлашга йўналтирилган тадқиқот ишларига эътибор қаратиши зарурати кузатишмоқда. Тадқиқотнинг илмий аҳамияти педагог ходимлари социал-психологик компетентлик омилларини тадқиқ қилиши моделини ишлаб чиқилганлиги, ўрганилаётган муаммони илмий жиҳатдан очиб бериши педагогларни касбий стрессга бардошлилигини ҳамда социал-психологик компетентлигини ривожлантириши бўйича дастурлар яратишида, педагогларнинг малакасини ошириши ва қайта тайёрлаш жараёнида қўллаш мумкин бўлишининг назарий асоси яратилганлиги билан изоҳланади. Шунингдек педагогларда касбий стресс репрезентациясининг иш стажига боғлиқ жиҳатлари баён этилиши билан бир қаторда унинг таъсир даражасини камайтиришган қаратилган психотерапевтик усулларнинг методологик тамойиллари ҳам келтирилган.

Калит сўзлар: стресс, касбий стресс, ижтимоий, компетенция, социал-психологик компетентлик, рефлексия.

РОЛЬ И ЗНАЧЕНИЕ СТРЕССОРНЫХ И СТРЕССОГЕННЫХ ФАКТОРОВ В ПРОФЕССИОНАЛЬНОМ РАЗВИТИИ ПЕДАГОГОВ

Қаришьева Дилафрўз Суюновна

доцент кафедры «Практическая психология» Ташкентского государственного педагогического университета, кандидат психологических наук

Аннотация: В данной статье освещаются научные и теоретические основы профессионального стресса у педагогов, а также роль и значение факторов влияющих на нее. В мире всё возрастает потребность в подготовке квалифицированных, конкурентоспособных, независимо мыслящих специалистов. В настоящее время одной их актуальных проблем остаётся разработка и совершенствование психологических механизмов формирования профессиональной компетентности педагогов. В связи с этим в процессе реформ, проводимых специфичным образом во всём мире, одними из актуальных проблем остаются требования к деятельности медицинских работников, вопросы психологического совершенствования их профессионального, личностного и

интеллектуального потенциала.

В проводимых в мире научных исследованиях уделяется особое внимание исследованиям по изучению психологических основ профессиональной компетентности педагогов, формированию и развитию механизмов профессиональной компетентности, систематизации их психологических критериев, исследованию показателей социально-психологической компетентности, исследованию и развитию модели показателей социально-психологической компетентности и разработке комплекса психодиагностических методик, состоящих из специальных смоделированных заданий, направленных на создание и совершенствование модели развития. В связи с этим наблюдается необходимость уделения внимания исследовательским работам, направленным на повышение уровня психологической подготовки педагогов; выявление социально-психологических факторов и механизмов, формирующих их социально-психологическую компетентность; повышение роли профессиональной подготовки педагогов и выявление влияния на эффективность их деятельности. Научная значимость исследования выражается в разработке модели исследования факторов социально-психологической компетентности педагогов, научном раскрытии изучаемой проблемы и разработке государственных образовательных стандартов высшего образования при подготовке кадров по образовательным направлениям бакалавриата и магистратуры, создании теоретической основы, которую можно применить в процессе создания программ по развитию социально-психологической компетентности педагогов. В дополнение к описанию связанных с работой аспектов репрезентации профессионального стресса у педагогов, также представлены методологические принципы психотерапевтических методов, направленных на снижение его воздействия.

Ключевые слова: Стресс, профессиональный стресс, социальная компетенция, социально-психологическая компетентность, рефлексия.

THE ROLE MEANING STRESS AND STREEOGENIC FACTORS IN THE PROFESSIONAL DEVELOPMENT OF EDUCATOARS

Karshieva Dilafruz Suyunovna –
associate professor of the Department of «Applied Psychology» of Tashkent State
Pedagogical University,
PhD in psychology

Abstract: This scientific thesis analyzes the psychological features of the representation of occupational stress in pedagogical activity.

This article highlights the scientific and theoretical foundations of the social perception of pedagogics, as well as the role and importance of the factors influencing it. There is an increasing need in the world for the training of qualified, competitive, independent-minded specialists. Currently, one of the urgent problems is the development and improvement of psychological mechanisms for the formation of professional competence of medical personnel

In the scientific research conducted in the world, special attention is paid to research on the study of the psychological foundations of the professional competence of pedagogics, the formation and development of mechanisms of professional competence, the systematization of their psychological criteria, the study of indicators of socio-psychological competence, the study and development of a model of indicators socio-psychological competence, research and development of a model of indicators of socio-psychological competence and the development of a set of psychodiagnostic methods, consisting of special simulated tasks aimed at creating and improving a development model. In this regard, there is a need to pay attention to research aimed at improving the level of psychological training of pedagogics; identification of socio-psychological factors and mechanisms that form their socio-psychological competence; increasing the role of professional training of pedagogics and identifying the impact on the effectiveness of their activities. The scientific significance of the study is expressed in the development of a model for studying the factors of socio-

psychological competence of pedagogics, the scientific disclosure of the problem under study and the development state educational standards of higher education in the training of personnel in the educational areas of workers. Also, from the scientific considerations presented in the article, the possibility of using an effective training program prepared for the development of socio-psychological competence that affects the effectiveness of the professional activities of pedagogics, and the possibility of using it in the process of preparing practical classes, is explained bachelor's and master's programs, the creation of a theoretical framework that can be applied in the process of creating programs for the development of social and psychological competence of pedagogics, advanced training and retraining of pedagogics. Also, from the scientific considerations presented in the article, the possibility of using an effective training program prepared for the development of socio-psychological competence that affects the effectiveness of medical professional activity is explained.

In addition to describing the work-related aspects of occupational stress representation in educators, methodological principles of psychotherapeutic methods aimed at reducing its impact are also presented.

Key words: professional stress, pedagogue, stressor, psychocorrection, pedagogical internship, pedagogical team.

Кириш. Мамлакатимизда ҳам ишчи ходимларнинг, айниқса келажак авлод тарбиячиси бўлган педагогларнинг психосоциал саломатлиги масаласига катта эътибор қаратилмоқда. Жумладан, мамлакатимизда ижтимоий соғлом муҳитни шакллантириш, ёшлар тарбиясининг таъсирчан механизларини жорий этиш, шахснинг маънавий камол топиши психологик қўллаб-қувватланишини таъминлаш, мутахассисларининг психологик билим ва кўникмаларини шакллантиришга қаратилган қатор норматив-меъёрий ҳужжатларнинг ишлаб чиқилганлиги бунинг яққол далилидир. Бунинг яққол далили сифатида 2019 йилнинг 7 июнида Ўзбекистон Республикаси Вазирлар Маҳкамасининг №472-сонли “Психология соҳасида кадрларни тайёрлаш тизимини янада такомиллаштириш ва жамиятда ҳуқуқбузарликнинг олдини олиш чора-тадбирлари тўғрисида” ги қарорнинг 14-бандида келтирилган “Психологик саломатлик йўлида Ўзбекистон” борасида белгиланган вазифаларида руҳий саломатлик масалаларига урғу берилганлигини кўришимиз мумкин. Таълим тарбия соҳасидаги мазкур ислохотларнинг асосий мақсади, албатта баркамол шахс тарбияси масаласи ҳисобланади ва Президентимиз Ш.М.Мирзиёев таъбири билан айтганда “...жамият ҳаётини ўзгартиришга қаратилган ислохотлар аввало таълим тизимидан бошланганини кўрамиз. Таълим ва тарбиянинг асоси, пойдевори бу – мактаб. Мактабни мактаб қиладиган куч эса ўқитувчилардир” [2]. Шу боисдан, “ўқитувчилик” касбининг ўзи шахсга қатор маъсулиятлар ва вазифалар юклайди. Мазкур ҳолатнинг ўзиёқ педагогларнинг психосоциал саломатлигини таъминлаш, педагогик жамоадаги ижтимоий психологик муҳитни яхшилаш, педагогларда касбий стрессга нисбатан конструктив муносабатларини камол топтириш, турли психологик механизмлар асосида уларнинг стрессга барқарорлигини ошириш заруратини туғдиради.

Юқоридаги фикрларни инобатга олиб, педагоглардаги стресс ва унинг психологик жиҳатларини тадқиқ қилиш долзарб масалалардан бири ҳисобланади.

Касбий стресс – касбий фаолият билан боғлиқ эмоционал-салбий ва экстремал омилларнинг узоқ вақт давомида интенсив равишда таъсир этиши натижасида ходимда келиб чиқадиган зўриқиш ҳолатидир. Касбий стресс иш самарадорлигининг пасайиши, ички дискомфортнинг ортиши, педагогик фаолият билан боғлиқ ижтимоий мотивларнинг сўниши, ўзидан ва фаолиятидан қониқмаслик, психосоматик касалликлар ва депрессив ҳолатларида намён бўлади. Бугунги кунда педагогларнинг фаолияти психоген, интеллектуал, эмоционал зўриқишлар билан тўладир. Чунки, кунлик ҳисоботлар, мураббийлик фаолияти билан боғлиқ масалалар, педагоглар жамоасидаги раҳбар-ходим муносабатлари билан боғлиқ муаммолар педагогларнинг педагогик

иждод билан шуғулланиши учун вақтни қолдирмаётганлиги уларда ҳам психик, ҳам jismonий чарчоқ ва зўриқишларнинг келиб чиқишига сабаб бўляпти.

Педагогик фаолиятда намоён бўладиган касбий стресс омилларини шартли равишда қуйидаги гуруҳларга бўлиш мумкин: меҳнат фаолияти билан боғлиқ омиллар: иш юкларининг ҳаддан зиёд кўплиги, ёмон иш шароити, вақтни етишмаслиги; педагогик жамодаги педагогнинг роли билан боғлиқ стресс омиллар: касбий мажбуриятларини тўла билмаслик, жамоада тан олинмаслик, ҳамма унинг мажбуриятни бўйнига олиш, иш юкларининг адолатсиз тақсимланиши натижасида келиб чиқадиган ноаниқлик, жамоа олдидаги жавобгарликнинг ўта пастлиги, жамоа ҳаётида кам иштирок этиш; педагогик жамоадаги шахслараро муносабатлар билан боғлиқ омиллар: раҳбар, ҳамкасблар, ўқувчилар, ота-оналар билан деструктив муносабатлар, мулоқотдаги муамолар; педагогик карьера билан боғлиқ омиллар: касбий “муваффақиятсизлик”, нафақага чиқишдан кўрқиш, касбий билимларнинг етарли эмаслиги; касбий фаолиятдан ташқаридаги омиллар: оилаги муаммолар, сурункали касалликлар ва бошқалар .

Метод. Олиб борилган илмий-назарий таҳлиллар бугунги кунда касбий стрессга таъсир этувчи асосий мезонлардан бири педагогнинг касбий тайёргарлиги ва адаптивлиги асосий омиллардан эканлигини эътиборга олиб педагогларда ижтимоий-психологик компетентлик омилларини ривожлантириш дастурини шакллантиришда асосий роль эканлигини куришимиз мумкин

Биз илмий ишмизда педагогларда касбий стрессни шаклланишига таъсир этувчи

Илмий тадқиқотнинг методологик тамойили сифатида тизимлилик тамойили тадқиқ этиладиган нарсаларни тизим сифатида ўрганишни, бу нарсаларнинг хусусиятларини уларни ташкил этган элементларнинг ўзаро муносабатларига хос хусусиятлар билан тушуниришни талаб қилади. Ушбу тамойил илмий тадқиқот предметини таҳлил қилишда тизим сифатида уни ташкил этувчи элементларни ва улар ўртасидаги тизимли функционал алоқаларни ажратиш, тизимнинг даражаларини ва тизимини ҳосил қилувчи омилларни асослаб беришни тақозо этади [7]. Тизимлилик тамойилида педагогларда касбий стресснинг намоён бўлиш механизминини тизимли уйғунлиги нуқтаи назаридан тушуниш орқали амалга оширилиши кўзда тутилган. Қолаверса, тадқиқотимиз доирасида амалга оширилган тажриба синов ишларидан олинган натижалар касбий стресс намоён бўлишининг уйғунлашган ҳолатини яққол кўрсатиб беради.

Бундан ташқари, педагог касби “инсон-инсон” муносабатлари тизимида фаолият юритувчи когнитив, информация, эмоционал, ижтимоий стрессорлар таъсири энг кўп учрайдиган касбдир. Шуларни ҳисобга олган ҳолда, биз педагогларда касбий стресснинг намоён бўлишини аниқлашни ўз олдимишга мақсад қилиб белгилаб олдик. Ўз эмпирик тадқиқотимизни олиб бориш учун Д.Фонтан томонидан ишлаб чиқилган “Касбий стресс даражасини аниқлаш шкаласи”ни [5] ўтказиб олдик. Мазкур методика бўйича олинган натижалар миқдор ва сифат жиҳатидан таҳлил қилинди. Миқдорий таҳлил натижалари қуйидаги жадвалда акс эттирилди.

1-жадвал

Педагогларда касбий стресс намоён бўлишининг хусусиятлари

Шкалалар номи	5	10 йилгача	15 йилдан
	йилгача иш стажини (N =47)	иш стажини (N =44)	юқори иш стажини (N =129)
Касбий стресснинг паст даражаси	5,9 %	5,7%	3,6%
Касбий стресснинг ўрта даражаси	12,3 %	16,1%	14,1%
Касбий стресснинг юқори даражаси	1,1 %	1%	18,4%

Conclusion. Юқорида келтирилган жадвалдан 30,1% синалувчиларда касбий стресс даражаси юқорилиги аниқланда, шундан 5 йилгача иш стажига эга бўлган педагогларда 1,1%, 10 йилгача иш стажига эга бўлганларда 1%, 15 йилгача иш стажига эга педагогларда 9,6%, 15 йилдан ортиқ иш стажига эга бўлган ходимларда 18,4% ни ташкил этди. Агар натижаларни таҳлил қиладиган бўлсак, иш стажи ортиб бориши билан синалувчиларимиздаги касбий стрессга мойиллик даражаси ортиб борган. Ёш мутахассислар ҳар томонлама куч ғайратга тўла бўлганлиги боис, дастлабки 10 йилда касбий стресснинг юқори даражаси унчалик кўпчиликни ташкил этмаган. Чунки, 5 йилгача бўлган даврда педагог жамоага мослашиш ва ўз ўрнига эга бўлиш учун берилган топшириқларни интенсив тарзда ўзлаштириб бажаришга ҳаракат қилади. 5 йилдан 10 йилгача бўлган муддатда эса энди улар жамоада ўз мавқеига эга, ҳар қандай вазиятдан педагогик ижодкорлик билан чиқиб кета оладилар. Шу боисдан, касбий стрессга унчалик берилмайдилар. Навбатдаги гуруҳ синалувчиларимизда, яъни 15 йилдан ортиқ педагогик фаолият билан шуғулланаётган педагогларимизнинг кўпчилигида касбий стресс даражаси юқори чиққан. Мазкур ҳолат уларда тафаккурдаги ригидлик, ижтимоий стереотиплар, ишчанлик даражасининг пастлиги, юқори даражадаги хавотирланиш, эмоционал зўриқишлар, чарчоқ, эмоционал нотурғунликнинг юқорилиги, аксарият синалувчиларимиз 25-30 йиллик иш стажига эга эканлигини ҳисобга олсак, улардаги нафақага чиқиш билан боғлиқ хавотирланишнинг кучлилиги билан ҳарактерланади.

Касбий стресснинг ўрта даражаси 50.6%, паст даражаси 19.3% синалувчиларда аниқланди. Мазкур ҳолатга тўлиқ тўхталмасдан қисқача изоҳ бериб ўтамиз: бу кўрсаткичлар педагог жамоада ўз мавқеига эга ва берилган топшириқларнинг, педагогик муаммоларнинг ечимини конструктив тарзда ҳал қилиш ва шахслараро муносабатларда ҳамкорликка интилиш кучли бўлади, у педагогик жамоа, педагогик фаолиятнинг “паст-баланди”ни эмпатия, эрудиция, креативлик хусусиятларига асосланган ҳолда тўғри таҳлил қилиб вазиятга мослашишга, касбий стрессга берилмасликка уринади, деб хулоса чиқаришимизга асос бўлади.

Касбий стресс даражаси юқори чиққан педагогларимиз бизнинг экспериментал гуруҳимизни ташкил этган ва биз улар билан психокоррекцион ишларни амалга оширганмиз. Бунда муаллифлик психокоррекцион дастуримизни яратиш учун релаксацион (физиологик реакцияларни мувозанатлаштириш учун), когнитив (муаммоли вазиятга нисбатан фикрлашни ўзгартириш учун), гештальт (ўз-ўзини бошқариш ва саломатликни назорат қилиш кўникмасини шакллантириш учун) ва саноген тафаккурни (ўз саломатлигига нисбатан рефлексив муносабатни шакллантириш учун) шакллантиришга қаратилган терапия усулларининг методологик тамойилларидан фойдаландик [6; 9]. Бунда экспериментал гуруҳда шакллантирувчи машғулотлар 2 ой давомида олиб борилди. Педагогларда касбий стрессга барқарорликни шакллантиришда куйидагиларга эътибор қаратдик: физиологик реакцияларни мувозанатлаштириш: педагоглардаги физиологик реакциялар автотренинг ёки релаксацион машғулотлар орқали барқарорлаштирилди. хулқ-атворни коррекциялаш: бунда биз стресс ҳолати кузатилаётган педагогларимизда агрессив реакцияларни, шахслараро муносабатлардаги низолашувчанликни пасайтириш, ўз хулқ-атворини бошқара олиш ва вақтни тўғри тақсимлай олиш кўникмаларини шакллантиришга қаратдик. когнитив соҳа психокоррекцияси: педагогларда диққат концентрациясини ошириш, рационал қарор қабул қилиш кўникмасини, вазиятни адекват идрок қилиш малакасини, ижтимоий перцепция ва когнитив рефлексияни, касбий компитентликни ривожлантиришга эътибор берилди. эмоционал соҳа психокоррекцияси: бунда асосан педагоглардаги эмоционал кўзгалувчанлик, араз ва гина, хавотирланиш ҳисси, ўзидан қониқмаслик, ёлғизлик ҳисси, айбдорлик ҳиссини пасайтиришга қаратилган машғулотлардан фойдаландик.

Юқорида келтирилган ҳолатларни ҳисобга олган ҳолда педагогларда касбий стрессни баргараф этиш ва стрессга барқарорликни шакллантириш учун биз экспериментал гуруҳга мансуб педагогларимизда куйидаги хусусиятларни

ривожлантирдик: ўз-ўзига адекват баҳо, ўз имкониятларини тўғри баҳолай олиш, аналитик тафаккур, психосоциал саломатлигига нисбатан рефлексив муносабат, шахслараро муносабатларда толерантлик, рационал кун тартибига риоя этиш, эмоционал интеллект, ижтимоий интеллект, конформликка интилиш ҳисси, вазиятга адекват баҳо бериш, ижтимоий перцепция, ўз эмоцияларини бошқариш билан изоҳланади.

Хулоса. Юқоридагиларга асосланиб, баён этилган илмий мушоҳадаларни умумлаштирган ҳолда педагоглардаги низоли вазияларга нисбатан муносабатнинг ўзгарганлиги, стрессли вазиятларни когнитив енгиб ўта олиш, атрофдаги воқеликни ва ўз-ўзини оптимистик идрок қилишнинг кучайганлигини, ўзига рефлексив муносабатни, ўз-ўзини ривожлантиришга интилиш тенденциясининг ортганлигини, ассертив хулқ, шахслараро муносабатларда толерант муносабат ва ҳамкорликка интилишни, “Мен”нинг конструктив ҳолатини сақлашга интилиш, ўз эмоцияларини рефлексив тарзда намоён қилишни, соғлом турмуш тарзи кечириш учун кун тартибига риоя қилиш масаласига адекват муносабатни шаклланишига ёрдам беради.

Педагогик фаолият ҳам интеллектуал, ҳам ижтимоий, ҳам жисмоний фаолликни талаб қиладиган “ҳар томонлама фаол” касб эгаси бўлганлиги боис доим стрессоген омиллар қуршовида бўлади. Педагоглардаги касбий стрессга мойиллик даражаси иш стажига боғлиқ эканлиги аниқланиб, унга кўра, касбий стресс даражаси юқори бўлганларни шахсда стрессга барқарорликни шакллантиришда саноген тафаккур, гештальт терапия, релаксация, когнитив терапия усулларидан фойдаланиш самара беришини таъкидлаб ўтмоқчимиз. Шунингдек:

- кун тартибига риоя қилишлари ва ахборот оқимини назорат қилишлари;
- кун давомида бир мартаба релаксацион машқлардан фойдаланишлари;
- бир кунлик ақлий меҳнатдан сўнг албатта жисмоний машқлар билан организмдаги чарчоқ хиссидан халос бўлишлари лозим;

Фойдаланилган адабиётлар рўйхати

1. Ўзбекистон Республикаси Вазирлар Маҳкамасининг 2019 йил 7 июндаги № 472-сонли “Психология соҳасида кадрларни тайёрлаш тизимини янада такомиллаштириш ва жамиятда ҳуқуқбузарликнинг олдини олиш чора-тадбирлари тўғрисида”ги қарори / <http://lex.uz>.

2. Мирзиёев Ш.М. Бугундан бошлаб жамиятдаги энг ҳурматли инсон - муаллимдир / Ёшларни ватанпарварлик руҳида тарбиялаш ва жамиятда ўқитувчи мавқеини ошириш юзасидан кенгайтирилган ведеоселектор йиғилишидаги нутқи. Тошкент. 2019 йил 24 август.

3. Багнетова Е.А. Образ жизни и профессиональнве фактори риска здоровье педагога. РИО Сур ГПУ, 2017. - 6 с.

4. Барабанщикова В.В. Профессиональные деформации в профессиях инновационной сферы / автор. Дис док. Психол н., М., 2016.- 36 с.

5. Бодров В. А. Психологический стресс: развитие учения и современное состояние проблемы. М.: Изд-во «Институт психологии РАН». 1995. - 136 с.

6. Леонова, А.Б. Психопрофилактика стрессов / А.Б. Леонова, А.С. Кузнецова. - М.: МГУ, 2003. - 394 с.

7. Ломов Б.Ф. О системном подходе в психологии // Вопросы психологии.- Москва, 1975. -№2-С.31-45

INGLIZ TILI DARSLARIDA O'QUVCHILARNING HISSIY INTELEKTINI RIVOJLANTIRISHNING BA'ZI USULLARI HAQIDA

*Самарова Шохиста Рабиджановна,
ТВЧДПИ педагогика факультети психология кафедраси мудири
психология фанлари номзоди*

*Mirzayeva Mavluda Akramovna
Turizm fakulteti Xorijiy tili va adabiyoti 70111801 1kurs magistr (inglis tili
ta'lim yo'nalishi)*

So'nggi yillarda mahalliy va xorijiy uslubiy adabiyotlarda «hissiy intellekt» (hissiy intellekt) atamasi tobora ko'proq qo'llanilmoqda, bu shaxsning hissiy sohasini tartibga solish bilan bog'liq bo'lgan qobiliyatlar, bilim va ko'nikmalar yig'indisini ifodalashga xizmat qiladi. muvaffaqiyatli ijtimoiylashuv va muloqot uchun. Emotsional intellektning ta'rifi bo'yicha hali ham yagona pozitsiya mavjud emasligiga qaramay, olimlar ushbu kontseptsiya hissiyotlarni farqlash va tushunish, o'zingizning hissiy holatingizni va aloqa sheriklarining his-tuyg'ularini boshqarish qobiliyatini birlashtirishga imkon beradi, degan fikrga qo'shiladilar. Shu bilan birga, G. Breslavning fikriga ko'ra, «hissiy intellekt» tushunchasi tadqiqotchilarga hissiy sohaning mazmuniga yangicha qarashga imkon berdi va «odamlar nafaqat qanday hissiy hodisalarga ega va ular qanday davom etishi bilan farq qiladi. , balki ular bilan qanday munosabatda bo'lishadi» (Breslav , 2004, 136-bet).

Hissiy intellekt integral tushuncha bo'lib, turli xil qobiliyatlar, bilim va ko'nikmalarni o'z ichiga oladi, ularning rivojlanishining ahamiyati va ehtiyoji psixologlar va o'qituvchilar uchun shubhasizdir. Tadqiqotchilar emotsional intellekt tuzilishi uchun turli xil variantlarni taklif qilmoqdalar va ushbu kontseptsiyaning tarkibiy qismlarini muhokama qilmoqdalar. Emotsional intellektning tarkibiy qismlaridan kontseptsiya mualliflari P. Salovey va D. Meyer quyidagi qobiliyatlarni ajratib ko'rsatadilar: 1) his-tuyg'ularni idrok etish (yuzlar, dizayn, musiqa, hikoyalarda his-tuyg'ularni aniqlash); 2) hissiy qulaylik (sezgilarni tarjima qilish, his-tuyg'ularga asoslangan qarorlar qabul qilish); 3) hissiy tushunish (hissiyotlar mavzusini aniqlash, his-tuyg'ularni aralashtirish, hissiy o'tkazish, hissiy istiqbollari); 4) hissiy boshqaruv (o'z his-tuyg'ularini boshqarish, boshqalarning his-tuyg'ularini boshqarish). R.Boyatzis va D.Goleman emotsional intellektning quyidagi tarkibiy qismlarini nomlaydi : 1) o'z-o'zini anglash (emotsional o'z-o'zini anglash, o'zini to'g'ri baholash, o'ziga ishonch); 2) ijtimoiy xabardorlik (empatiya , tashkiliy xabardorlik, xizmatga yo'naltirilganlik); 3) o'z-o'zini boshqarish (o'z-o'zini nazorat qilish, moslashuvchanlik, tashabbuskorlik, muvaffaqiyatga yo'naltirilganlik); 4) ijtimoiy ko'nikmalar (boshqalarning rivojlanishi, etakchilik, ta'sir, aloqa, o'zgarishlarni katalizlash , nizolarni hal qilish, guruhda ishlash, tarmoq).

Hissiy intellektning tarkibiy qismlarini aniqlashga yondashuvlardagi ma'lum farqlarga qaramay, ko'pchilik olimlar hissiy intellekt haqida gapirganda, ikkita asosiy jihatni hisobga olish kerak, degan fikrga qo'shiladi: o'z his-tuyg'ularini boshqarish qobiliyati va odamlar bilan munosabatlarda qulay hissiy muhitni yaratish. boshqa odamlar. Maktab o'qituvchilari uchun ushbu kontseptsiyaning paydo bo'lishining ahamiyati shundaki, u eng muhim hissiy va ijtimoiy ko'nikma va qobiliyatlarni rivojlantirishda kompleks yondashuvni amalga oshirish imkonini beradi.

Chet tillarini o'rgatishda «hissiy intellekt» tushunchasi ham alohida qiziqish uyg'otadi, chunki uning ko'plab tarkibiy qismlari (empatiya , muvaffaqiyat motivatsiyasi, o'zini o'zi boshqarish , aks ettirish va boshqalar) har tomonlama rivojlanishi uchun zarurdir. bola shaxsiyatining hissiy sohasi va kichik yoshdagi o'quvchilarning chet tilidagi kommunikativ kompetensiyasini shakllantirishda muvaffaqiyatli boshlash uchun. Chet tili darslarida boshlang'ich maktab yoshidagi bolalarning hissiy rivojlanishi g'oyasi mahalliy va xorijiy uslubiy adabiyotlarda o'z

aksini topgan.

“Emosional intellekt” tushunchasi bilan birlashtirilgan qobiliyat, sifat va malakalar majmuini shakllantirish zarurligi haqida gapirganda shuni ta’kidlash kerakki, bolalik davrida shakllangan hissiy ko’nikma va odatlar butun umri davomida hal qiluvchi ahamiyatga ega bo’ladi. Bundan tashqari, o’z hissiy sohasini boshqarish qobiliyati bolaning aqliy va somatik sog’lig’iga foydali ta’sir ko’rsatadi, shu bilan birga bu qobiliyatlarning etishmasligi o’z his-tuyg’ularini tushunish va aniqlashda qiyinchilik bilan tavsiflangan aleksitimiyaga olib kelishi mumkin (Negnevitskaya).

Chet tili darsi bolalarning hissiy intellektini rivojlantirish uchun ma’lum imkoniyatlarni beradi. An’anaviy maktab kontekstida chet tili - bu turli xil kommunikativ vaziyatlarni modellashtirish mumkin bo’lgan kam sonli fanlardan biri bo’lib, o’quvchilarga o’zlarini maktab devorlaridan tashqarida tasavvur qilishlari va turli xil muloqot holatlarida muayyan xatti-harakatlarni ishlab chiqishlari mumkin. Hissiy intellekt muvaffaqiyatli muloqotning muhim tarkibiy qismi bo’lib, uni faqat chet tili darslarida modellashtirilgan muloqot jarayonida rivojlantirish mumkin. Bundan tashqari, lingvodidaktika sohasidagi ko’plab mutaxassislarning fikricha, chet tilini, ayniqsa erta yoshda o’rgatish, bolaning shaxsiyati va, xususan, uning hissiy sohasini shakllantirishga sezilarli ta’sir ko’rsatadi. O’z navbatida, bolaning hissiy sohasini chet tilini o’rganish jarayoniga jalb qilish uning yanada muvaffaqiyatli o’zlashtirilishiga yordam beradi. Maktabgacha va boshlang’ich maktab yoshida ona va chet tillarida til va nutq ko’nikmalarini shakllantirishda intellektual soha bilan bir qatorda hissiy soha muhim rol o’ynaydi. Bolalarning hissiy sohasining ilg’or rivojlanishi erta yoshda chet tilini o’rgatish sifatini yaxshilaydi. Kichik yoshdagi o’quvchilarning hissiy intellektini rivojlantirishning mumkin bo’lgan yondashuvlariga kelsak, yondashuvni tanlash asosiy narsaga bog’liqligini aytishimiz mumkin. o’qituvchi va talaba: agar asosiy maqsad bolaning hissiy intellektini shakllantirish va rivojlantirish bo’lsa, unda hissiy qobiliyatlarni, bilim va ko’nikmalarni rivojlantirish bevosita amalga oshiriladi. Rossiya sharoitida bunday dasturlar bolalar psixologlari bilan mashg’ulotlarda yoki estetik ta’lim maktablarida chet ellik hamkasblarning katta to’plangan tajribasidan foydalangan holda amalga oshirilishi mumkin. Agar boshqa maqsad asosiy bo’lsa (bizning holatda, bu chet tilining kommunikativ kompetentsiyasini shakllantirish va rivojlantirish), unda ish bilvosita amalga oshiriladi, ya’ni tilni o’rganish va hissiy intellektni rivojlantirish. bolalar birlashtirilgan.

Yosh o’quvchilarning hissiy intellektini rivojlantirish jarayoni o’qituvchi faoliyatining barcha darajalariga kiradi: darsni rejalashtirish, sinfni loyihalash, o’quv materiallari va mashqlarni tanlash, o’qituvchining xatti-harakati, sinfdagi o’qituvchi va talabalar o’rtasidagi munosabatlarning tabiati. bolalarning o’zlari. Quyida keltirilgan tavsiyalar asosan ingliz tilidagi turli uslubiy ishlardan olingan. Ammo shuni ta’kidlash kerakki, hozirgi kunda moda bo’lgan «hissiy intellekt» tushunchasidan foydalanish boshlang’ich maktab yoshidagi bolalarga chet tilini o’rgatish sohasida tubdan yangi, inqilobiy hech narsa kiritmadi. Va bu ajablanarli emas, chunki hissiy intellektning tarkibiy qismlari sifatida qaraladigan ko’plab fazilatlar va qobiliyatlar uzoq vaqtdan beri lingvodidaktika mutaxassislarning tadqiqot ob’ekti bo’lib kelgan. Chet tili darslarida empatiya, fikrlash, motivatsiya ko’nikmalarini rivojlantirish bo’yicha ishlanmalar mavjud. Maqola muallifi chet tili darslarida bolalarning hissiy dunyosini rivojlantirish bo’yicha mahalliy metodistlarning qimmatli maslahatlarini kiritish huquqidan foydalangan, chunki ular ko’plab xorijiy mutaxassislarning fikriga ko’ra, xuddi shunday fazilatlarini shakllantirish va rivojlantirishga qaratilgan. «hissiy intellekt» tushunchasiga kiritilgan. Shu bilan birga, muloqot jarayonida hissiy holatni o’z-o’zini boshqarish va boshqarish bilan bog’liq eng muhim qobiliyat va ko’nikmalarni «hissiy intellekt» ning integrativ kontseptsiyasiga birlashtirish bizga aqliy qobiliyatni rivojlantirish muammosini taqdim etishga imkon beradi. Yuqoridagi barcha qobiliyatlar chet tilini muvaffaqiyatli o’zlashtirish va undan keyingi foydalanish,

boshlang'ich sinf o'quvchisining hissiy dunyosini har tomonlama rivojlantirish uchun bir xil darajada muhim bo'lgan kompleksdagi bolaning hissiy sohasi.

Chet tillarini o'qitishning asosiy maqsadi madaniyatlararo muloqotga qodir va tayyor bo'lgan shaxsni tarbiyalash bo'lganligi sababli, sinfda bunday muloqot modelini yaratish maqsadga muvofiqdir. Shuni unutmangki, o'qituvchi boshqa madaniyat vakili sifatida ishlaydi, uning nutqi chet tilida tabiiy, hissiy nutqqa iloji boricha yaqin bo'lishi kerak, yorqin individual bo'lishi kerak.

O'z-o'zini hurmat qilish . Mashg'ulotlar jarayonida bolalarning qobiliyatlari va imkoniyatlariga alohida e'tibor berish kerak, ularning hech narsaga qodir emasligini ta'kidlamaslik kerak. O'qituvchi nafaqat aniq natijani, balki bolaning unga erishish uchun sarflagan sa'y-harakatlarini ham baholashi kerak. Har bir o'quvchining muvaffaqiyatli ishining natijalarini sinfga ko'rsatish va bolalarning kuchli tomonlariga alohida e'tibor berish, ularni tez-tez maqtash muhimdir. Sinfda xilma-xillik va farqlar qadrlanadigan va hurmat qilinadigan muhit yarating. Talabaning o'qituvchining topshiriqlarini bajarish istagi, agar u eng yaxshi natijalarga u yoki bu vazifani bajarish uchun eng ko'p harakat qilgan bolalar erishayotganini ko'rsa, kuchayadi.

O'z-o'zini anglash . O'quv jarayoniga o'z-o'zini nazorat qilishning ma'lum bir komponentini kiritish kerak, bunda o'quvchilarning o'z harakatlari va harakatlarini baholashga ruxsat beriladi. Tilni o'rganishda bolalarga o'zlarining individual ta'lim uslublari va strategiyalarini ishlab chiqish va ulardan foydalanish imkoniyati berilishi kerak . Turli mashqlar va topshiriqlarni taklif qilgan holda, o'qituvchi bolalarning xohish-istaklarini hisobga olishi, ularga shunday topshiriqlarni berishi kerak, bunda har bir o'quvchining ko'p qirrali intellektlarining turli jihatlaridan foydalanish mumkin edi. Haqiqiy fikrlashni rivojlantirish uchun bolaning o'zini o'zi aks ettirishiga , uning ijobiy va salbiy harakatlari va his-tuyg'ularini baholashga e'tibor qaratish lozim . Hikoyalar yozish, L.Shapironing fikricha, bolalarning realistik tafakkurini rivojlantirishning eng yaxshi usullaridan biridir. O'quvchilar o'zlari bilan ichki dialogni o'rganish orqali o'z e'tiborini o'z oldidagi vazifaga to'g'ri qaratib, samaraliroq ishlay oladilar. Bolaning o'z-o'zini aks ettirishga doimiy murojaat qilish o'z «men»i bilan muloqot qilish texnikasini rivojlantirishga hissa qo'shishi va o'quvchilarning aqliy va xulq-atvori faoliyatining ajralmas qismiga aylanishi mumkin (Shapiro, 2005, 147-bet).

Hissiyotlarni boshqarish. O'qituvchi ijobiy xulq-atvorning turli modellarini mustaqil ravishda va turli xil kommunikativ vaziyatlarni modellashtirish orqali ko'rsatishi kerak. Bolalarga o'zlarining his-tuyg'ulari va hissiy holatlari haqida ochiq gapirish imkoniyati berilishi kerak. Chet tili darsida o'qituvchi har bir o'quvchini diqqat bilan tinglashi va boshqa bolalarni bir-birini tinglashga o'rgatishi kerak. Talabaning o'z his-tuyg'ulari haqida gapirish, ayniqsa, muayyan konfliktni hal qilish o'qituvchining ishtirokini talab qiladigan holatlarda muhimdir. Insonning hissiy intellekt darajasini tavsiflovchi eng muhim fazilatlardan biri bu hazil tuyg'usining mavjudligi. Tabiatan barcha bolalarda kulish qobiliyati har xil bo'lishiga qaramay, har bir bola tug'ilganda kulgili narsalarni tushunish qobiliyatiga ega va kulishni yaxshi ko'radi. Bolalarda hazil tuyg'usini rivojlantirish orqali o'qituvchi bolalarning bir-biri bilan oson muloqot qilish qobiliyatini rivojlantirishga yordam beradi va turli vazifalarni engish imkonini beradi.

Muvaffaqiyat motivatsiyasi . Chet tilini o'rganish va muloqot qilish uchun motivatsiyani yaratish sinfda bolalarda ishtiyoq, optimizm va ularning qobiliyatlari va imkoniyatlariga ishonish muhitini yaratmasdan mumkin emas. Bolalarda nekbinlik tuyg'usini tarbiyalash kerak, bu realistik fikrlashning natijasidir. Buning uchun o'qituvchi o'quvchilarga, hamkasblariga nisbatan optimist insonning jonli namunasi bo'lishi muhimdir. Bolalarga o'z oldiga real va erishish mumkin bo'lgan maqsad va vazifalarni qo'yish yoki ularga yordam berish, qiyin vazifalarni qo'yish va maqsadlarga erishish uchun zarur bo'lgan jarayonni aniq modellashtirish, muvaffaqiyatli natijani

oldindan ko'rish uchun zarur yordam ko'rsatish muhim va zarurdir. O'z-o'zidan yakuniy natijaga emas, balki bolalarning topshiriqni bajarish uchun sarflagan qat'iyati va kuchiga e'tibor berish kerak. Muvaffaqiyat muvaffaqiyatsizlikka asoslanishini bolaga singdirish kerak. Bolalarni nafaqat o'zlarining, balki korporativ yutuqlarini ham qadrlashga o'rgatish muhimdir.

Empatiya . Sinfda o'qituvchi ijobiy namunalarni taqdim etishi, o'quvchilarning e'tiborini ertaklarda, rolli o'yinlarda va real hayotda uchraydigan va ba'zan bolalarning o'z qarashlaridan farq qiladigan qarashlar va pozitsiyalarga qaratishi kerak. Dars jarayonida talabalar o'zlari va boshqa odamlar hayotning turli daqiqalarida va turli xil hayotiy vaziyatlarga javoban qanday his-tuyg'ularni boshdan kechirishlariga e'tibor berishni o'rganishlari kerak. Farzandingizga boshqalarning his-tuyg'ularini va uni qanday ifoda etishlarini tushunishga o'rgatish kerak. Bola o'zini boshqa odamning o'rniga qo'yishni o'rganishi va tushunish va empatiya belgisi sifatida og'zaki va og'zaki bo'lmagan usullarda shunga mos ravishda javob berishni o'rganishi kerak. Empatiyaning eng muhim elementlaridan biri bu his-tuyg'ularni ifodalashning og'zaki bo'lmagan vositalarini tushunish va ulardan foydalanish qobiliyatidir. Talabalarga noverbal xatti-harakatlarning turli tomonlarini (imo-ishoralar, tana tili, mimika va boshqalar) tushunishga o'rgatish kerak. Ovoz tembri, nutq tezligi va intonatsiya ham muhim rol o'ynaydi. Shubhasiz, bu qobiliyatlar chet tilining kommunikativ kompetensiyasini shakllantirishga ham sezilarli hissa qo'shadi, chunki bola o'rganilayotgan til madaniyati vakillariga xos bo'lgan og'zaki bo'lmagan ifoda vositalarini «dekodlash» va ulardan foydalanish imkoniyatiga ega bo'ladi.

Ijtimoiy ko'nikmalar . O'qituvchi, birinchi navbatda, sinfda shakllangan do'stona bolalar guruhlariga e'tibor berish va ularni qo'llab-quvvatlashi kerak. Ikkinchidan, o'quvchilarni guruh va juftlikda ishlashga o'rganish imkonini beruvchi faoliyatni ta'minlash muhim ahamiyatga ega. Bundan tashqari, dastlabki bosqichda qisqa va aniq nazorat qilinadigan vazifalardan boshlash kerak, so'ngra asta-sekin bolalar ko'proq avtonomiya va mas'uliyatga ega bo'lgan vazifalarga o'tish kerak. Va nihoyat, o'quvchilarning o'zaro munosabatini, ularning bir-birini faol tinglashini va rollarning doimiy o'zgarishini aniq oshiradigan topshiriqlarni berish kerak.

Shu bilan birga, o'qituvchi o'quvchilarga o'rnak bo'lib, o'quvchiga tushunarsiz bo'lgan ba'zi murakkab muammolarni hal qilish yo'llarini taklif qilishi mumkin. Bolada bir muammoning turli yechimlarini ko'rish qobiliyatini shakllantirish kerak. Chet tilida muloqot qilish ko'nikmalarini rivojlantirish jarayonida shaxsiy ma'lumotlarni boshqa odamlar bilan baham ko'rish, boshqa odamlarning maslahatlari va so'zlariga o'z munosabatingizni modellashtirish, yordam berish va yordam berish kabi ko'nikmalarni rivojlantirishga alohida e'tibor berish muhimdir. ijobiy yoki salbiy javob beradigan, tinglash, tushunish va hamdardlik ko'rsatish, ishtirok etish, hayrat va ma'qullash, rozilik va h.k. Ushbu ko'nikmalarni shakllantirish uchun bolalarni o'zlarining his-tuyg'ularini va his-tuyg'ularini tavsiflovchi bayonotlarni aniq shakllantirishga, istaklarini ifoda etishga, muhim va qiziqarli narsalar haqida gapirishga, qiziqishni ko'rsatishga, suhbatdosh nimani xohlashini tushunishga, muloqotdan zavqlanishga, tuyulgan narsaga ijobiy javob berishga o'rgatish kerak. muhim suhbatdosh, diqqat bilan va faol tinglash, savol berish va tafsilotlarni o'rganish, boshqa odamning o'rnida turish, tabassum va suhbat davomida bosh silkitish, ma'qullash va hayratni og'zaki va og'zaki bo'lmagan holda ifodalash , muammoni hal qilishning turli usullarini topish.

Mashg'ulotlar jarayonida bolaga do'stlar rolining muhimligini va tengdoshlar bilan do'stona munosabatlarni rivojlantirish, darsda juftlik va guruhli ish shakllarini taklif qilish ko'nikmalarini ko'rsatish kerak. Har bir ishtirokchi va butun jamoaning muhimligini hisobga olgan holda, bolada guruhda ishlash qobiliyati va istagini shakllantirish va o'zini ajralmas a'zo sifatida his qilish muhimdir. Bolalarda faol tinglash qobiliyatlarini rivojlantirish nafaqat muloqotni soddalashtirishga, balki

chet tilini o'zlashtirishga ham yordam beradi. O'quvchilarda juda erta yoshdanoq sinfdoshlar va ertak qahramonlari va rolli o'yinlar o'rtasidagi nizolarni hal qilishda muzokaralar olib borish va vositachilik qilish qobiliyati kabi nizolarni hal qilish usullarini rivojlantirish kerak.

Materialning soddaligi va qulayligi, bolaning ichki dunyosiga yaqinligi, materialni tashkil etishning o'ziga xos shakllari tufayli boshlang'ich bosqichda chet tilini o'rgatishning eng muhim vositasi bo'lgan ertak ham o'z hissasini qo'shadi. o'quvchilarning hissiy intellektini rivojlantirish.

Juftlik yoki guruhlarda his-tuyg'ular haqida she'rlar yaratish. Sinf guruhlarga bo'linadi va har bir guruhga beriladi yoki o'quvchilarning o'zlari kartada yozilgan she'rning boshlang'ich qatorini tanlashlari mumkin, masalan, «Men his qilaman « baxtli / qayg'uli / g'azablangan / qo'rqib ketgan qachon ... ». Har bir bola qog'oz chizig'ini oladi, unga jumlaning oxiri bo'yicha o'z versiyasini yozishi kerak. O'quvchilar o'z gaplari bilan tayyor bo'lgach, ularni guruhlarga bo'lib bir-birlariga o'qiydilar va mazmunli she'r hosil qilish uchun ularni tartibga soladilar. Ushbu bosqichda bolalarga o'z jumllarini tahrirlash, o'zgartirish yoki biror narsa qo'shishga ruxsat beriladi. Keyin o'quvchilar birgalikda she'rning so'nggi misrasini « Lekin ... » so'zidan boshlanadi va she'rning yakuniy variantini yozadilar. Bu erda mumkin bo'lgan variantlardan biriga misol:

Men his qilaman badjahl qachon ...

Men yomon

baho olaman Onam menga baqirib yubordi, men kasalman, lekin men juda mehribonman!

Bolalarga o'z his-tuyg'ularini ochiq ifoda etish imkonini berish orqali, bu mashq ularni birgalikda ishlashga jalb qiladi. Bu chet tilini o'rganishning boshlang'ich bosqichida amalga oshirilishi mumkin, chunki alohida bolalar faqat bitta yoki ikkita qisqa jumla yozishlari kerak.

Chet tilidagi qo'shiqlar bolalar uchun sevimli mashg'ulotlardan biridir. Musiqa bilan kuylashda jamoaviy ijod va hamkorlikni o'z ichiga olgan ijro jarayonining o'ziga qo'shimcha ravishda, qo'shiqlarning mazmuni bolalarda sinfdoshlari bilan hissiy uyg'unlikni, birlik hissini va guruhda ishlash qobiliyatini rivojlantirishga yordam beradi.

Zamonaviy ta'limda va xususan, chet tillarini o'qitish nazariyasi va metodologiyasida bolalarning nafaqat kognitiv, balki hissiy sohasini ham hisobga olish tendentsiyasi mavjud. Boshlang'ich maktabda chet tili darsi hissiyotlarni o'qitish jarayoniga singdirishning eng yaxshi usuli hisoblanadi. Buning sabablari, ma'lum bo'lishicha, etarli. Hissiy komponentning kiritilishi chet tilini yanada samarali o'rganishga yordam beradi. Chet tili darsi, o'z navbatida, bolaning emotsional intellektini shakllantirish va rivojlantirish uchun katta imkoniyatlar yaratadi. Albatta, hissiy intellektni har bir shaxs uchun zarur bo'lgan boshqa bilim, ko'nikma, malaka va ko'nikmalardan ajratib ko'rib chiqish mumkin emas. Yaxlit ta'lim hissiy va intellektual sohalarning to'g'ri birligini nazarda tutadi. Busiz zamonaviy hayot qiyinchiliklariga tayyor shaxsni shakllantirish mumkin emas. Va shunga qaramay, an'anaviy ta'limning insonning kognitiv qobiliyatiga e'tiborini hisobga olgan holda, zamonaviy o'qituvchi til ta'limi sohasidagi hissiy komponentni kuchaytirishning zamonaviy tendentsiyalaridan xabardor bo'lishi kerak. Boshlang'ich maktabda chet tilini o'rgatish jarayoniga bola shaxsining hissiy sohasini rivojlantirishning zamonaviy usullarini integratsiyalashuvi maktab ta'limi kontekstida ushbu tendentsiyalarni amalga oshirishga yordam beradi.

ЁШЛАРНИ ОИЛАВИЙ ҲАЁТ ҲАҚИДАГИ ТАСАВВУРЛАРИНИ ШАКЛЛАНТИРИШНИНГ ИЖТИМОИЙ-ПСИХОЛОГИК ХУСУСИЯТЛАРИ

Саидов Азамат Исмоилович.

Самарқанд давлат чет тиллари институти “Магистратура бўлими
бошлиғи”, Психология фанлари доктори (DSc), доцент

Аннотация: Ушбу мақолада оилада, аввало, бола учун энг яқин кишилар, унинг ота-оналари эканлиги, ўзбек оилаларидаги ўзаро ҳурмат, эҳтиром, ота-онага эъзоз, фарзандларга меҳр-муҳаббат ва катталарга иззат-икром кўрсата олиш, имконияти чекланган болаларнинг ота-оналарига ижтимоий-психологик тавсиялар бериш, оилада энг муҳими, ижобий ижтимоий-психологик муҳитнинг муҳимлиги ёритиб берилган.

Калит сўзлар: Семья, социально-психологическая среда, воспитание детей, психологический подход, дети с ограниченными возможностями, личностные качества, физическое наказание, процесс глобализации, учащиеся с дефектом психического развития, поведенческое превосходство в данной области, государство и общество.

SOCIO-PSYCHOLOGICAL FEATURES OF THE FORMATION OF YOUTH PERCEPTIONS OF FAMILY LIFE

Saidov Azamat Ismailovich

Samarkand state institute of foreign languages Head of the department of
Pedagogy and Psychology, Candidate of Pedagogical Sciences, Associate Professor

Annotation: This article covers the importance of mutual respect, respect, respect for parents in Uzbek families, love for children and honor for adults, giving socio-psychological recommendations to parents of children with disabilities, the most important thing in the family.

Key words: Family, socio-psychological environment, child education, psychological approach, children with disabilities, personal qualities, physical punishment, the process of globalization, students with a mental development defect, behavioral superiority in the field, state and society.

СОЦИАЛЬНО-ПСИХОЛОГИЧЕСКИЕ ОСОБЕННОСТИ ФОРМИРОВАНИЯ ПРЕДСТАВЛЕНИЙ МОЛОДЕЖИ О СЕМЕЙНОЙ ЖИЗНИ

Саидов Азамат Исмоилович

Самарқандский государственный институт иностранных языков
Заведующий кафедрой педагогики и психологии, кандидат педагогических
наук, доцент

Аннотация: В этой статье рассматривается важность взаимного уважения, почтения к родителям в узбекских семьях, любви к детям и чести для взрослых, даются социально-психологические рекомендации родителям детей с ограниченными возможностями, что самое главное в семье.

Ключевые слова: Семья, социально-психологическая среда, воспитание детей, психологический подход, дети с ограниченными возможностями, личностные качества, физическое наказание, процесс глобализации, учащиеся с дефектом психического развития, поведенческое превосходство в данной области, государство и общество.

Оила, таъбир жоиз бўлса, кишининг ҳаёт йўли, фаолияти бошланадиган энг биринчи жамоа саналиб, инсон илк бор инсонни шу ерда кўради, у ҳақда тушунча, тасаввурга эга бўлади. Оилада, аввало, бола учун энг яқин кишилар, унинг ота-онасидир. Шунинг учун ҳам боланинг хулқ-атвори, характери, одад ҳамда кўникмалари оилада шаклланади. Чунки оила ўз аъзолари билан узлуксиз ўзаро таъсир этиб, унинг фаолияти, юриш-туришини назорат этиб боради.

Ўзбек оилаларидаги ўзаро ҳурмат, эҳтиром, ота-онага эъзоз, фарзандларга меҳр-муҳаббат ва катталарга иззат-икром – бу, кишини баркамол инсон, мукаммал шахс сифатида шакллантирадиган, ахлоқий ва маънавий жиҳатдан гўзал ҳамда етук қиладиган, инсоний фазилатларни ривожлантирадиган кадриятлар бўлиб ҳисобланади. Бу кадриятларнинг мазмун-моҳияти дастлаб оилада фарзандлар онгига сингдирилади.

Истиқлол йилларида оила ва никоҳ институтини амалда мустаҳкамлаш борасида ҳуқуқий демократик жамиятнинг асосий мезонларидан бири ҳисобланган инсон ҳуқуқлари, шу жумладан, оила, оналик ва болаликнинг ҳуқуқий манфаатларини муҳофаза этувчи махсус тизим яратилди. Инсон ҳуқуқлари бўйича Миллий Марказ, Олий Мажлиснинг инсон ҳуқуқлари бўйича вакили - Омбудсман институти, Олий Мажлис ҳузуридаги амалдаги қонун ҳужжатлари Мониторинги институти, Республика хотин-қизлар қўмитаси, Республика “Оила” илмий-амалий маркази ва уларнинг жойлардаги бўлимлари, турли ҳуқуқий тарғибот масканларининг ташкил этилиши шулар жумласидандир.

Айни пайтда оила муаммоларига бағишланган илмий тадқиқот ишларини олиб боришга, ёшларни оилавий ҳаётга тайёрлашга эътиборнинг кучайтирилиши, оила билан боғлиқ махсус фанларнинг таълим муассасалари ўқув режаларига киритилиши ва қатор шу каби ишларни ҳам мисол тарикасида келтириш мумкин.

Шу билан бирга табиий равишда бу соҳада ҳал этилишини кутаётган талайгина масалалар ҳам мавжуд. Хусусан, ақлий ривожланишида нуқсони бўлган ўқувчилар психофизик ривожланиш хусусиятларини ҳисобга олган ҳолда уларни мустақил оилавий ҳаётга тайёрлаш борасида бартараф қилиниши лозим бўлган муаммолар борлигини инкор қилиб бўлмайди.

“Ёшларни оилавий ҳаётга тайёрлаш” предметининг вазифалари қуйидагилардан иборат:

1. Ёшларда соғлом ота-она, соғлом бола ҳақида тўғри тасаввурларни шакллантириш.
2. Оила ва унинг функциялари ҳақида мақсадга мувофиқ тасаввурни таркиб топтириш.
3. Ёшларда намунали ота, намунали она, намунали эр ва хотин ҳақида тасаввурни шакллантириш.
4. Эр ва хотин орасидаги мулоқот маданияти ҳақида тушунча бериш.
5. Ота-она ва болалар ўртасидаги муносабатлар, болаларни тарбиялаш усуллари ҳақида тушунча бериш.
6. Қайнона иккинчи она эканлиги ҳақида ёшларда тасаввур шакллантириш.

Этнопсихология ва халқ педагогикасининг асосини халқ оғзаки ижоди ташкил қилади. Халқ оғзаки ижодининг дoston, эртақ, ривоят мақол, топишмоқ, тез айтиш, қўшиқ, маросим фольклори, болалар фольклори, эркалама ва овутмачоқлар каби катта ва кичик жанрлари соғлом авлодни вояга етказиш ва соғлом турмуш маданиятини шакллантиришда асосий восита ҳисобланади. Ўзбек халқининг бой маданий меросида муҳим ўрин эгаллаган, тарихан таркиб топган миллий урф-одатлар, анъаналар, маросимларни ёшларда соғлом турмуш маданиятини шакллантиришга таъсири нуқтаи назаридан ўрганиш муҳим ўрин эгаллайди. Шарқ халқларининг бой халқ психологияси, ёзма адабиёти, диний манбалари, буюк мутафаккирлари олға сурган ғоялари, асрлар давомида сайқалланиб келган ахлоқий фазилатлари ёшларга ғамхурлик қилиш, кичикларга иззат, катталарга ҳурмат, саҳийлик каби фазилатларни шакллантириш омили бўлиб хизмат қилади.

Жамиятимиз, давлатимиз оилага ғамхўрлик қилиб, уни қадрлаб, эъзозлаб, оғирини енгил қилиш, оила учун барча шароитларни яратишга ҳаракат қиладиган бир пайтда вояга етган ҳар бир инсон оиласи, ота-онаси, фарзандлари, халқи, Ватани учун бутун ҳаётини бағишлаши лозим.

Инсонлар қандай лавозимларда ишласин ёхуд бирор-бир касб эгаси бўлмасин, ҳар бирининг жамиятда ўз ўрни, аҳамияти бор. Ҳар бир инсон имкони доирасида мамлақати, оиласига хизмат қилиши лозим. Касби, жамиятда тутган мавқеи қандай бўлишидан қатъи назар, аввало одам ватанпарвар инсон бўлиши

керак. Халқимизнинг оғзаки ижоди намуналари, мақол, ўғит, эртақ, афсона ва ривоятларида бунга алоҳида аҳамият берилган. Шарқ мутафаккир ва арбоблари (Алишер Навоий, Амир Темур, Бобур), ёзувчи ва шоирларимиз ижодларида инсонийлик, одамийлик, эл-юрт, халқ, Ватан тараққиёти учун хизмат қилиш, фидойилик масалалари етакчи ўрин эгаллайди.

Ўзбек оиласига хос ижтимоий-психологик хусусиятлар, илғор урф-одат ва анъаналар асрлар давомида шаклланиб, ривожланиб, тараққий топиб келган. Республикамиз биринчи президенти И.А.Каримов таъкидлаганидек: «Ўзбек оиласи мустабидлик замонида ҳам ўзининг тарихан шаклланган қиёфасини йўқотмади. Улуғ адибимиз Абдулла Қодирий қаҳрамонларидан бирининг «Бу хонадондан ҳеч ким норизо бўлиб кетган эмас», деб айтган гапларида элимизга хос катта ҳаётий фалсафа мужассам» .

Маълумки, жамият тараққий этиб борган сари одамларнинг ўзлари ҳам, уларнинг бир-бирлари билан бўладиган ўзаро муносабатлари ҳам, айниқса, шахслараро муносабатлар орасида энг самимий, энг яқин бўлган оилавий муносабатлар ҳам такомиллашиб, ўзига хос тарзда мураккаблашиб боради. Чунки, ҳозирги замон фан-техникаси, ишлаб чиқариш муносабатлари, воситалари тараққиёти, кишлоқ хўжалиги, саноат ишлаб чиқариши, умуман халқ хўжалигининг барча жабҳаларида янги технология, техник жараёнларнинг жадал жорий этилиши бевосита шу жараёнларнинг яратувчиси, иштирокчиси бўлган инсон омилига, инсон шахсига ҳам ўзига хос, янги талаблар қўймоқда. Ишлаб чиқариш муносабатлари, жамият тараққиёти бир томондан, одамларнинг ўзларида рўй бераётган ижтимоий-психологик, физиологик ва бошқа ўзгаришлар инсонлар ўзаро мулоқот муносабатлари доирасининг маълум даражада чегараланиб қолишига ва турли таъсирлар оқибатида шахс руҳиятида ҳиссий, эмоционал зўриқишларнинг юзага келишига сабаб бўлмоқда. Буларнинг таъсири оилавий ҳаёт ва ундаги психологик иқлимда ҳам ўз ифодасини топмоқда.

Демак, оилаларнинг мустаҳкамлиги жамиятнинг иқтисодий, ижтимоий, сиёсий, миллий хавфсизлигини, унинг равнақи, тараққиётини белгиловчи ҳал қилувчи омил ҳисобланади. Ҳозирги вақтда жамиятимиз, инсоният тараққиёти, мустақиллигимиз истиқболлари учун жиддий хавф туғдираётган иқтисодий, ижтимоий, сиёсий, экологик, ички ва ташқи омилларнинг таҳдиди ортиб бораётган айни вақтда оилалар мустаҳкамлигини таъминлаш ва бу масалани тўғри ҳал этилишининг асосий йўли бўлмиш ёшларни оилавий ҳаётга тайёрлаш масаласи ўта жиддий ёндашувни талаб этувчи долзарб масаладир.

Жамиятнинг ижтимоий-иқтисодий ривожланиши шахснинг маданий такомиллашувига, у эса шахсларнинг бир-бирларига қўядиган талаблари ошишига ва шахслараро муносабатлар мураккабланишувига олиб келади.

Оила ижтимоий-тарихий тараққиёт жараёнида турли анъана, маросим, урф-одат, расм-русумларни вужудга келтирганки, булар жамиятнинг ривожланишига, шахснинг ҳар томонлама - жисмоний, маънавий жиҳатдан камолотга эришишига, унинг ҳаёт тарзига ўз ижобий таъсирини ўтказиб келган. Оиладаги соғлом, ижобий психологик муҳит, оила аъзолари ўртасидаги эмоционал яқинликдан фарзандларда ота-онага, қариндош-уруғларга нисбатан ҳурмат, меҳр-оқибат сингари энг юксак, эзгу хислатлар тарбияланади, инсоний фазилатлар шаклланади.

Фан ва техниканинг шиддат билан ривожланиши, глобаллашув жараёнлари шубҳасиз, ақлий ривожланишида нуқсон бор ўқувчиларнинг оилавий ҳаётларида олдинги тенгдошлари ҳаётида кузатилмаган муаммоларни келтириб чиқаради. Бундан ташқари, жамият тараққиётининг бугунги ҳолати ҳозирги замон оиласи олдига ўзига хос янги ижтимоий функцияларни ҳам юклайдики, буларнинг барчаси махсус ва ёрдамчи мактаблар ўқувчиларини оилавий ҳаётга махсус тайёрлаш масаласини энг долзарб масалалардан бири қаторига қўтармоқда. Шунинг учун ҳам республикада мустақилликка эришганимизнинг дастлабки йиллариданоқ оила, ёшларни оилавий ҳаётга тайёрлаш, оилаларда комил шахсни тарбиялаш масалаларига алоҳида эътибор қаратилмоқда. Умуман жамият тобора тараққий этиб бораверар экан, оила

масалаларининг долзарблиги ҳам шунга мос равишда ортиб бораверади ва оилага бўлган эътибор ҳам кеча ва бугунга қараганда эртага янада юқорироқ бўлади. Чунки оила жамиятнинг кичик бир кўриниши бўлиб, у қанча инок, аҳил ва мустаҳкам бўлса, жамият ҳам шунчалик қудратли бўлади.

Хулоса қилиб айтадиган бўлсак, фарзандларни камол топиб, вояга етишишида, ижтимоий ва оилавий ҳаётга тайёрлашда ўзига хос муҳим муаммоларни бартараф этишнинг йўлларини юқорида келтириб ўтилган фикрларда ўз тасдиғини топган. Ҳозирги даврда ёшларни узоқ тарихга эга бўлган маданиятимизни юксалтиришда ҳам оиладаги соғлом турмуш тарзи ўз таъсирини кўрсатади. Мана шуларни инобатга олган ҳолда ҳукуматимиз томонидан оилаларда соғлом турмуш тарзини шакллантириш ва уни такомиллаштириш учун етарли шарт-шароитлар яратиш берилмоқда. Чунки кишиларнинг турмуши жамият тараққиётининг иқтисодий, сиёсий, ижтимоий ва маънавий-маданий жиҳатларини ўзида акс эттиради ва бу оиладаги соғлом муҳитни белгилайди.

Адабиётлар рўйхати

1. Каримов И.А. “Юксак маънавият – энгилмас куч”. – Т.: “Маънавият”, 2008.
2. Каримов И.А. “Маънавий юксалиш йўлида”. – Т.: “Ўзбекистон”, 1998.
3. Давлетшин М. Г., Шоумаров Ф. Б. “Замонавий ўзбек оиласи ва унинг психологик хусусиятлари” / Ўзбек оиласининг этнопсихологик хусусиятлари. Илмий ишлар тўплами. – Тошкент, 1993. – Б. 5-11.
4. Йўлдошев М. “Оиладаги руҳий муҳит ва унинг тарбияга таъсири”. – Т.: 2004. – 99 б.
5. Мусурмонова О. “Оила маънавияти – миллий ғурур”. – Т.: “Маънавият”, 1998. – 123 б.
6. Оила психологияси: Академик лицей ва касб-хунара коллежлари ўқувчилари учун ўқув қўлланма. (Ф.Б. Шоумаров таҳрири остида), – Т.: “Шарқ”, 2008. – 296 б.
7. Ismailovich S. A. Socio-Psychological Problems of Educating an Independent-Minded, Creative Person in the Educational Process // CENTRAL ASIAN JOURNAL OF LITERATURE, PHILOSOPHY AND CULTURE. – 2021. – Т. 2. – №. 12. – С. 4-7.
7. Саидов А., Джураев Р. Баркамол авлодни тарбиялаш-соғлом турмуш тарзини шакллантиришда спортнинг ўрни // Общество и инновации. – 2021. – Т. 2. – №. 2. – С. 203-208.
8. Саидов А. pedagogic mahorat: ёшлар ўртасида соғлом турмуш тарзини шакллантириш устувор вазифа сифатида // центр научных публикаций (buxdu.uz). – 2020. – Т. 2. – №. 2.
9. Sharifjon To'liqin o'g'a. et al. TA'LIM-TARBIYATIZIMIVA O'QITUVCHILAR FAOLIYATIDA PSIXOLOGIK XIZMATNING AHAMIYATI // MODELS AND METHODS FOR INCREASING THE EFFICIENCY OF INNOVATIVE RESEARCH. – 2022. – Т. 1. – №. 11. – С. 57-60.
10. Саидов А. СОҒЛОМ ВА БАРКАМОЛ ШАХСНИ ТАРБИЯЛАШНИНГ ИЖТИМОИЙ-ПСИХОЛОГИК МАСАЛАЛАРИ // Central Asian Research Journal for Interdisciplinary Studies (CARJIS). – 2021. – Т. 1. – №. Specialissue. – С. 262-266.
11. Саидов А., Джураев Р. Воспитание гармоничного поколения – роль спорта в формировании здорового образа жизни // Общество и инновации. – 2021. – Т. 2. – №. 2. – С. 203-208.
12. Saidov A. Historical roots of formation of healthy lifestyle culture psychology in the family // International Journal of Pharmaceutical Research. – 2020. – Т. 12. – №. 4. – С. 628-630.
13. Ismailovich A. S. PROBLEMS OF IMPROVING PSYCHOLOGY OF HEALTHY LIFESTYLE OF UZBEK FAMILY // Scientific reports of Bukhara State University. – 2020. – Т. 4. – №. 1. – С. 313-318.
14. Ismoilovich S. A. SOCIO-PSYCHOLOGICAL PROBLEMS OF THE FORMATION OF THE PSYCHOLOGY OF A HEALTHY LIFESTYLE OF FAMILIES

ПСИХОЛОГИЧЕСКАЯ ПОДГОТОВКА И ВОЗМОЖНОСТИ СПОРТСМЕНОВ В СОРЕВНОВАТЕЛЬНОЙ ПЕРИОД

Абдумаджидова Дилдора Рахматуллаевна

Республиканский научно-практический центр спортивной медицины при Национальном олимпийском Комитете Узбекистана Отдел «Спортивной психологии». Психолог, PhD

Аннотация. Психологическая подготовка включает в себя эффективное, сознательное управление собственным личным психологическим состоянием в условиях соревнований и самовоспитание воли. Это один из важнейших факторов, обеспечивающих максимальную эффективность спортивной деятельности в повышении эффективности спортивных достижений.

Ключевые слова: спортивный психолог, саморегуляция, психологическая подготовка, психодиагностика, ситуативное управление.

PSYCHOLOGICAL PREPARATION AND CAPABILITIES OF ATHLETES IN THE COMPETITIVE PERIOD

Abdumadjidova Dildora Rakhmatullayevna

Republican Scientific and Practical Center of Sports Medicine at the National Olympic Committee of the Republic of Uzbekistan. Department of «Sports psychology». Psychologist, PhD

Abstract. Psychological preparation includes effective, conscious management of one's own personal psychological state in a competitive environment and self-education of the will. This is one of the most important factors that ensure the maximum efficiency of sports activities in increasing the effectiveness of sports achievements.

Keywords: sports psychologist, self-regulation, psychological preparation, psychodiagnostics, situational management.

СПОРТЧИЛАРНИНГ МУСОБАҚА ДАВРИДАГИ ПСИХОЛОГИК ТАЙЁРГАРЛИГИ ВА ИМКОНИАТЛАРИ

Абдумаджидова Дилдора Рахматуллаевна

Ўзбекистон Миллий олимпия Кўмитаси ҳузуридаги Республика спорт тиббиёти илмий-амалий маркази. "Спорт психологияси" бўлими. Психолог, PhD

Аннотация. Психологик тайёргарлик шахсий руҳий ҳолатини онгли ва самарали равишда бошқаришни ҳамда спортчи иродасини тарбиялашни ўз ичига олади. Бу ўз навбатида, спорт машғулотида ютуқларга эришишни таъминловчи энг муҳим омиллардан биридир.

Калит сўзлар: спорт психологи, ўз-ўзини бошқариш, психологик тайёргарлик, психодиагностика, вазиятни бошқариш.

Введение. Психологическая подготовка спортсменов в повышении эффективности для достижения максимального спортивного результата в избранном виде спортивной деятельности - это этап, нацеленный на создание у спортсменов состояния психологической готовности к состязанию, а так же процесс широкое использование четко предназначенных способов и приемов, направленный на разработку умственной и моральной подготовки спортсмена. Психологические возможности спортсменов в соревновательной период выступают на первый план. Нередко это является основным лимитирующим фактором в достижении наивысших спортивных результатов [16, с.193]. Изучая моделирование психологической устойчивости спортсменов важно отметить,

что накопленная положительная и отрицательная эмоция может выражаться в разных формах агрессии. В таких ситуациях психологическая подготовка спортсмена имеет большое значение [5, с.56]. Задача психологической подготовки спортсменов в повышении эффективности спортивных достижений, различной квалификации в современной спортивной деятельности, по мнению многих авторов, является весьма важной, с точки зрения науки и социально-психологической практики в спорте [4, с.150]. Дифференциальной особенностью современного спорта, является то, что спорт - это деятельность, всегда требующая преодоления трудностей, необходимость качеств: терпеливость, выдержка, выносливость [6, с.45].

Цель и ее обоснование. Цель психологической подготовки спортсмена в повышении эффективности спортивных достижений у всех участников одна - создание максимальных условий для достижения спортивных результатов и помощь в переходе в спорт высших достижений. Единение цели для всех участников является необходимой особенностью в организации психологического сопровождения, способствующей продвижению в едином направлении и создающей атмосферу общности [9, с. 67]. Выполняя спортивную деятельность, спортсмену лучше будет справиться, имея минимальную психологическую подготовку. Это содействует проявлению всех умений и качеств спортсмена, на разном этапе становления продвижения и достижения новых целей. Существование этих навыков содействует непроизвольному, инстинктивному и бессознательному их проявлению в моменты, когда это значительно и весьма необходимо. Дефилирование насущного спортивного периода в последствии становится квалифицированным положением [15, с.319].

Описание и решение научной проблемы. Главным фактором качественной психологической подготовки, является максимально полное сосредоточенность всех потенциальных возможностей спортсмена, при прочих равных условиях и примерно одинаковом уровне профессионального мастерства. На всех этапах соревнования и тренировочного процесса психологическая готовность необходима. Она прививает тот нрав и форму, который должен быть у каждого спортсмена [2, с.141].

Квалификация спортивного психолога предоставляет весьма стремительную деятельность, войти в структуру спортивной готовности, быть безошибочно понятым и утвержденным в спортивной команде по сравнению с психологами, представляющими другую подготовку. Всесторонняя психологическая готовность охватывает в себя все грани и формы подготовки спортсмена: проектирование, подбор соискателей, психодиагностика спортсмена, комплектование продолжительной и длительной мотивации, установление продолжительных и временных стремлений, коррекция эмоционально волевой сферы, практика идеомоторной тренировки и психической саморегуляции спортсмена. Соответственно, комплектование и контроль подсознательных установок, психотерапия бессознательных страхов и блоков, психологический состояние всех этапах подготовки спортсмена, осознание результатов деятельности и ряд других специфических проблемных сторон. Суть его состоит в том, чтобы обеспечить развитие и совершенствование психологических механизмов, регулирующих движения, переживания и поведение. В психологической подготовке в повышении эффективности спортивных достижений, наиболее важное значение имеет методы спортивной психологии, то есть способы практического и теоретического изучения активности спортсмена. Применение перечисленных способов делает возможным рассмотреть и разъяснить большинство психологических проявлений, их значимость в деятельности спортсмена, что поможет показать вспомогательные ресурсы спортсмена на его плодотворность в следующих состязаниях. Самым важным для спортивного

психолога и тренера, является то что в период ответственных соревнований правильно подвести спортсмена. В психологической подготовке спортсменов к участию повышается концепт психологических факторов. Как следствие, разработка методов и приемов такой подготовки, использование правильных методов для подготовки спортсменов к соревнованиям, и их отбора. Эксплуатация психологических способов, одобренных в разделе спорта, несколько лет стажуется для самореализации, самоопределение, самоорганизации, само построения спортсмена. Психологические расположения изучения и организации здорового образа жизни разного рода социальных команд, поддержка мотивации к функциям профессионального спорта и физической культурой, также объединенный со спортивной психологией [16, с.34].

Важнейшее значение в комплектовании безошибочного эмоционального настроения и поведения бесспорно имеет роль тренера. Основная цель и задача тренера - это не только победа в соревновании. Стоит понимать, что сюда включено также всестороннее развитие человека, как в культурном, так и в физическом плане [1, с.34].

Успешные тренеры должны правильно обучать навыкам конкретных спортивных тренировок и морально подготовить спортсменов к соревнованиям. Независимо от физического, умственного, социального и эмоционального благополучия, так как все спортсмены учатся по-разному. Тренеры должны быть осведомлены о процессе обучения, чтобы создать улучшенный опыт тренировок для спортсмена. Тренеры должны уважать стиль спортсменов. При оценке и отборе спортсменов на соревновательном уровне необходимо учитывать: склонность воспринимать визуально, аудиально или кинестетически. Тренеры должны обращать внимание на то, как спортсмен обрабатывает полученную информацию, помочь спортсменам ставить цели, которые будут позволяют им максимизировать участие и потенциал. Одновременно развивать собственное целеполагание, навыки и умения [8, с.6].

Психологическая готовность и залог спортивной деятельности – это совокупность адресованных процедур, на квалификационное развитие, трансформирование понятий о восприимчивостях и ресурсах, контроль, восприятие и проникновение своего положения повышение убежденности в собственных силах, улучшение и формирования спортивных результатов, также модернизацию и оптимизацию структур, которые корректируют психическую целостность функции организма и поведение спортсмена, решая при этом задачи соревнований и тренировки. Программа психологической подготовки спортсменов, определяет и развивает представления креативности о возможностях и способностях, понимание и контроль положения, в результате повышается убежденность и твердость в своих преимуществах, из этого видно улучшаются и совершенствуются спортивные результаты. Соответственно следует обратить внимание на три уровня психологической подготовки:

- социально-психологический - связь в составе коллектива, влияние команды на формирование личности, ее организация, а также функции спортсмена в команде, становление личности и спортивного коллектива;

- психофизиологический - отношение человека к возможностям своего организма как анатомо-физиологической действительности;

- психологический уровень - обеспечивающие его способность осуществлять деятельность, такие трудные события, как саморазвитие, самооценка, мировоззрение [7, с.213].

Таким образом, психологическая готовность включает три степени: команды, спортсмена и личных принадлежностей. Этот подход позволяет более целеустремленно повышать структуру готовности, упорядоченную на исчерпывающее соответствующее становление личности спортсмена.

Следовательно, программа психологической подготовки содержит: психодиагностику, индивидуальную консультацию (по итогам диагностических исследований и запросу) и коррекционно-развивающую деятельность. При отработке и построения методов психологической готовности требуется характеризовать на следующие первичные обстоятельства:

1) не сводить к «аварийным мероприятиям» подготовки спортсменов. психологическое обеспечение необходимо проводиться;

2) психологическая подготовка должна быть основана на результатах психодиагностики и возрастных закономерностях развития психики;

3) психологическая подготовка должна опираться на всесторонний анализ требований;

Нынешние спортивные состязания требуют от спортсмена сложной квалификационной и функциональной готовности, в том числе и психомоторной. Высокие требования к психике спортсмена определяются динамикой закономерности предсоревновательных состояний психологические особенности соревнований. За какие то минуты перед спортивным соревнованием, стартом или в ходе спортивного поединка может быть растеряно все что было освоено, отработано и накоплено в процессе тренировок.

В ходе тренировочного процесса и во время соревнований в современном спорте важно отметить, что не только сложные физические нагрузки влияют на организм, но и высокая психическая напряженность имеет влияние на спортсмена. Адаптироваться к экстремальным ситуациям, научиться преодолевать их, является необходимым фактором для спортсмена, в противном случае успех в соревнованиях будет для него недостижимым. Именно для победы и достижения высокого результата крайне важна программа психологической помощи спортсменам. При проведении программы психологической готовности психодиагностика обозначает целью исследование психики спортсмена и его возможностей. Также важно отметить базовую психодиагностику, которая проводится в начале соревновательного цикла и позволяет изучить потенциальные возможности спортсмена [10, с.373].

Оцениваются индивидуальные особенности нервной системы, когнитивных процессов – восприятия, памяти, мышления, внимания, психомоторной сферы, степень развития свойств характера, в частности мотивации и волевой сферы. Оценка совместимости необходима и актуальна для эффективной групповой работы. В соответствии со структурой деятельности, предъявляемых конкретным видом спорта и к психике спортсменов, их можно разделить на три фактора: структура действий; цели, с учетом существующих средств; факторы деятельности и мотивов.

В спортивной деятельности тренер и психолог должны стремиться к поддержанию у спортсмена мотивации самосовершенствования, установки на активный поиск резервов роста спортивного мастерства. Такие индивидуально-психологические качества, как высокий уровень поведенческой регуляции, гибкость мыслительных процессов, тревожность, нервно-психическая устойчивость и самоконтроль обуславливают психологическую готовность спортсменов в экстремальных ситуациях соревнований [3, с.182].

Дополнительная сенсорная стимуляция, разнообразие эмоционально насыщенных заданий на обучение устойчивости, концентрации внимания и воспитание ответственности [12, с.390]. Результаты подчеркивают важность адекватного преодоления стресса в спорте высших достижений, как работоспособность спортсмена, а также связь саморегуляции с копинг-стратегиями. Учитывая тот факт, что саморегуляция может быть улучшена с самого раннего возраста с помощью замещающего опыта: вербального убеждения и успешной работы - этот вывод может иметь практическое значение

для тренеров в том смысле, что, повышая саморегуляцию, они могут помочь спортсменам быть более подготовленными к стрессу [13, с.427].

Существуют принципы работы спортсмена как главного участника психологической подготовки в повышении эффективности спортивных достижений. Спортсмен должен быть лично заинтересован в реализации своих возможностей, в повышении эффективности учебно-тренировочного процесса и в достижении высоких результатов. В случае высокой мотивации присоединения психологического компонента в систему подготовки будет эффективно. Спортсмену важно обладать качеством толерантности - принятие способов проявлений человеческой индивидуальности и правильное понимание форм самовыражения. Каждый спортсмен вправе придерживаться своих убеждений, ценностей. Он признает это же право за другими. Обладают правом жить в мире и сохранять свою индивидуальность. Таким образом, психологическое обеспечение основная форма деятельности психолога в спорте. Это совокупность программ для повышения эффективности всех видов подготовки спортсмена, так же обеспечения психологической готовности к выступлению, создание предпосылок к продолжительной спортивной карьере и стабильной демонстрации высоких результатов [11, с.73].

Заключительная часть. Исследуя структуру механизмов, разработку методов психологической подготовки спортсменов в конкретном виде спорта, позволяет повышать познание формирование спортсменов в развитии успешности и эффективности спортивных побед. Психологическая готовность спортсмена - имеющее многоуровневую структуру и формирующееся в процессе спортивной деятельности, целостное психологическое новообразование. Развитие психологической подготовки охватывает все этапы становления спортивного мастерства и завершается на этапе развитой формы спортивной деятельности. В структуру психологической подготовки входят компоненты, характеризующие спортивную результативность, перспективное и этапное целеполагание, уверенность в успехе, показатели мобилизации исполнительных функций, субъективно-психологические характеристики личностных качеств, способностей к саморегуляции психических состояний в экстремальных условиях спортивной деятельности и психологические показатели технико-тактического мастерства.

Интегральной характеристикой высокой психологической готовности является спортивно-деловая коллективистическая мотивация, адекватная самооценка, эффективная и надежная результативность спортивной деятельности. При организации психологической подготовки и психологического сопровождения обязательно необходимо учитывать этап спортивного мастерства и вид спорта, что важно для определения способов реализации психологического сопровождения.

Только глубокий анализ психологических особенностей подготовки в конкретном виде спорта и доступных механизмов воздействия на психику спортсмена, выбор наиболее эффективных форм, средств и методов тренировки, творческое взаимодействие всех участников подготовки позволит максимально полно реализовать потенциал спортсмена и сохранить высокий уровень его соревновательных достижений.

Список использованной литературы.

1. Ахмадеев, Д.Н. Психологическая подготовка учащихся к соревнованиям / Д. Н. Ахмадеев. М.: Новая наука: стратегии и векторы развития. - 2019. – 273 с.
2. Ашихмина А.А. Техники саморегуляции субъекта спортивной деятельности как фактор его психологической безопасности / А. А. Ашихмина. М.: Наука, образование и культура. — 2016. – 189 с.
3. Бобрищев, А.А. Психологические особенности личности спортсменов

– представителей силовых единоборств с различным уровнем психической готовности / А.А. Бобрищев // Учёные записки университета имени П.Ф. Лесгафта. – 2009. – № 1 (47). – С. 10-14.

4. Буриков А.В. Формирование психологической устойчивости к действиям в экстремальных условиях // Педагогика & Психология. Теория и практика. Международный научный журнал, № 3 (17), Волгоград, 2018, С. 56-57.

5. Буриков А.В. Формирование психологической устойчивости курсантов высшего военного учебного заведения // Colloquium-journal, Warszawa, Poland, № 6(17), 2018 г. Р. 44-46.

6. Воронов Н.А. Поведенческая адаптация спортсменов // Наука, образование, общество: тенденции и перспективы развития. Сборник материалов VII Международной научно-практической конференции. Редколлегия: О.Н. Широков [и др.]. 2017. С. 150-151.

7. Горбунов, Г.Д. Психопедагогика спорта / Г.Д. Горбунов. – М. : Советский спорт, 2012. –312 с.

8. Елисеев, С.А. Профессиография практикующего психолога в спортивной деятельности / С.А. Елисеев, Н.В. Журин // Ученые записки университета им П.Ф.Лесгафта – 2016. - №10 (140) – С.242 - 246.

9. Общая психологическая подготовка спортсмена к соревнованиям | Psylist.net [Электронный ресурс]. - Режим доступа: \www/ URL: <https://psylist.net/sport/fivo074.htm/>.

10. Платонов В. Н. Система подготовки спортсменов в олимпийском спорте: общая теория и ее практические приложения. М., 2005. С. 463.

11. Психологическая служба по работе со спортсменами высокой квалификации [Эл. ресурс]. – URL: <http://www.self-master-lab.ru/psiho.html>.

12. Психодиагностика [Эл. ресурс]. – URL:<http://www.self-master-lab.ru/testing/psiho.html>.

13. Тиунова, О.В. Использование различных форм мотивации к ведению здорового образа жизни, занятиям физической культурой и спортом: методические рекомендации / О.В. Тиунова, Д.А. Фильченков, М.В. Томилова - М. - Советский спорт, 2019.- 38 с. – ISBN 978-5-9718-0640-0.

14. Юрина, Ю. В. Спортивная психология. Психологические методики в системе подготовки спортсменов к соревнованиям / Ю. В. Юрина. // Молодой ученый. - 2021, № 42, (384). - С. 168-171. - URL: <https://moluch.ru/archive/384/84668/>.

15. Gangyan, S., Cruz, J., Jaenes, J.C. (Ads). Sport Psychology - Linking Theory to Practice. Instituto Politécnico de Lisboa. - 2017. - 427 p.

16. Jeff Martin. Special Olympics Sports Sciences: Sport Psychology for Coaches – February 2014. - 34 p.

ШАХС ПСИХИК БУЗИЛИШЛАРИ ДИАГНОСТИКАСИ ХУСУСИЯТЛАРИ

Мелибаева Рузахон Насировна
Тошкент тиббиёт академияси,

Психология фанлари бўйича фалсафа доктори (PhD), доцент

Аннотация. Ушбу мақолада шахс психик бузилишларининг аниқлашнинг асосий мезонлари, диагноз қўйиш борасидаги тиббий аломатлари, асосий симптомлари ҳақидаги мулоҳазалар таҳлил қилинган ҳамда шахс чегаравий психик бузилишлари диагностикасида қўлланилаётган методикаларнинг тиббий диагностика мақсадларда татбиқ этилиш ҳолати юзасидан ўтказилган тадқиқот натижалари умумлаштирилган.

Калит сўзлар: шахс, бемор, шахсдаги чегаравий бузилиш, невротик бузилишлар, психик бузилишлар, методика, сўровнома, диагностика.

ОСОБЕННОСТИ ДИАГНОСТИКИ ЛИЧНОСТНЫХ ПСИХИЧЕСКИХ РАССТРОЙСТВ

Мелибаева Рузахон Насировна
Ташкентская медицинская академия,

доктор философских наук (PhD) в психологии, доцент

Аннотация. В данной статье анализируются основные критерии психического расстройства личности, медицинские признаки диагноза, комментируются основные симптомы и обобщаются результаты исследований по применению методов, применяемых при диагностике пограничных психических расстройств в лечебно-диагностических целях.

Ключевые слова: личность, больной, пограничное расстройство личности, невротические расстройства, психические расстройства, методика, анкета, диагностика.

FEATUR OF DIAGNOSIS OF PERSONAL PSYCHIC DISORDERS

Melibaeva Ruzaxon Nasirovna
Tashkent Medical Academy,
Doctor of Philosophy (PhD) in Psychology, Docent

Annotation. This article analyzes the main criteria for diagnosing mental disorders, medical signs of diagnosis, comments on the main symptoms and summarizes the results of research on the application of methods used in the diagnosis of borderline mental disorders for medical diagnostic purposes.

Keywords: person, patient, border violation in the individual, neurotic disorders, mental disorders, methodology, questionnaire, diagnostics.

Шахсдаги бузилишлар масаласи бир жихатида шахснинг хулқ-атворида юз берадиган чегаравий бузилишлар бўлса, иккинчиси маълум органик касалликлар оқибатида хулқ-атворда юз берадиган ўзгаришлар билан боғлиқликда кузатилади. Шу ўринда яна икки тушунчага, яъни шахсдаги бузилиш ва шахсдаги чегаравий бузилиш тушунчаларига эътибор қаратиш лозим бўлади. Агар шахсдаги бузилишни изоҳлаш лозим бўлса, унга клиник психология ва психиатриядаги руҳий бузилишнинг бир тури тушунилади. Оқибатда шахсдаги бузилиши деганда маълум бир маданиятда қабул қилинган меъёрлардан сезиларли ноқулайлик ва оғиш билан тавсифланган шахс тури ёки хулқ-атвор тенденцияси ҳақидаги сўз боради [1, 2, 3].

Шунингдек, шахсдаги бузилишлар тушунчаси характер «акцентуация»

тушунчасига жуда яқин. Бу ўхшаш ҳодисалар, биринчи навбатда зўравонлик даражасида фарқланади. Уларнинг орасидаги туб фарқ шундаки, акцентуация ҳеч қачон бир вақтнинг ўзида шахс бузилишининг учта асосий хусусиятига эга эмас (ҳаётнинг барча соҳаларига таъсири, вақт ўтиши билан барқарорлик, ижтимоий дезадаптация) [16, 17].

Кўпроқ даражада «шахсдаги бузилиши» атамаси «чегара ҳолати» атамаси билан кесишади, аммо ундан фарқли ўлароқ, руҳий касалликнинг миқдорий эмас, балки сифат хусусиятларини тавсифлайди: «чегара ҳолати» ни «психоз» билан бирлаштириш мумкин эмас ва «шахс бузилиши» психоз учун фон бўлиши мумкин. Бундан ташқари, битта одамда ҳам шахс бузилиши, ҳам психоз бўлиши мумкин бўлсада, бу сифат жиҳатидан турли хил нарсаларни тавсифловчи ажратилган тушунчалардир [20].

Касаллик динамик жараён бўлса-да (келиб чиқиши, бориши ва натижасига эга), шахснинг бузилиши-бу унинг ҳаёти давомида деярли динамикага эга бўлмаган инсон шахсининг махсус тузилиши. Шахснинг бузилиши ва касаллик ўртасидаги яна бир асосий фарқ бу ташхис қўйиш мезонидир. Касалликдан фарқли ўлароқ, қайси асосий мезон биологик эканлигини аниқлашда, шахс бузилишининг асосий мезони (белгиси) ижтимоий бузилишдир [22].

Агар диагноз қўйиш борасидаги тиббий аломатларига эътибор қаратилганда. Замонавий рус психиатрлари ва клиник психологлари ташхис қўйишда фойдаланадиган асосий мезонлар 10-Халқаро касалликлар классификаторининг 10-нашрида тасвирланган. Шунингдек эътибор қаратилаётган мезонлар ХКК-10 қайта ишлаш учун асос сифатида ишлатилган Америка DSM-IV (Америка руҳий касалликлар диагностикаси ва статистик қўлланмаси IV нашрида)да ҳам бор. Манбаларда келтирилишича, таснифлаш давомида «бузулиш» атамаси қўлланилади, чунки «касаллик» ва «касалланиш» атамалари ишлатилганда янада катта қийинчиликларни келтириб чиқаради, деган хулоса берилади [22].

10-ХКК қайд этилишича дагностика қилишнинг асосий мезонлари сифатида қуйидагилар назарда тутилади [14]:

Миянинг кенг шикастланиши ёки касаллик ёки бошқа руҳий касалликлар билан бевосита изоҳланмайдиган ва қуйидаги мезонларга жавоб берадиган ҳолатлар:

а) одатда фаолиятнинг бир нечта соҳаларини ўз ичига олади шахс позициялари ва хатти-ҳаракатлардаги сезиларли дисгармонияси, масалан, аффективлик, ҳаяжонланиш, кўзғалишлар назорати, идрок ва фикрлаш жараёнлари, шунингдек бошқа одамларга муносабат услуби; турли хил маданий шароитларда ижтимоий мезонларга нисбатан махсус мезонларни ишлаб чиқиш зарур бўлиши мумкин нормалар;

б) узоқ вақт давомида пайдо бўлган ва руҳий касаллик эпизодлари билан чекланмаган аномал (ғайритабiiй) хулқ-атвор услубининг сурункали табиати;

в) аномал хулқ-атвор услуби ҳар томонлама ва аниқ равишда шахс ҳамда ижтимоий вазиятларнинг кенг доирасига мослашишини бузади;

д) юқорида қайд этилган кўринишлар ҳар доим болалик ёки ўсмирлик даврида пайдо бўлади ва етуклик даврида давом этади;

е) бузилиш оқибатда аҳамиятли тарзда шахснинг дистрессга олиб келади, лекин бу фақат вақт ўтишининг кейинги босқичларида аниқ бўлиши мумкин;

ф) одатда, лекин ҳар доим ҳам эмас бузилиш касбий ва ижтимоий маҳсулдорликнинг сезиларли даражада ёмонлашиши билан бирга келади.

Жаҳон Соғлиқни сақлаш Ташкилотининг 10-ХККнинг халқаро версиясида диагностика мезонлари (шахс бузилишларининг умумий диагностик мезонлари, уларга риоя қилиш бузилишларнинг барча пастки турларида бўлиши керак) келтириб ўтилган [7]:

G1. Шахснинг ички тажрибалари ва хулқ-атворининг ўзига хос ва доимий

турлари умуман маданий қутилма ва қабул қилинган доирадан (ёки «меъёр») сезиларли даражада четга чиқишининг белгиси. Бундай оғиш қуйидаги соҳалардан бирида ўзини намоён қилиши керак:

1) когнитив соҳа (яъни объектлар, одамлар ва ҳодисаларни идрок этиш ва талқин қилиш табиати; «мен» ва «бошқалар» образлари ҳамда муносабатларини шакллантириш);

2) эмоционаллик (эмоционал реакцияларнинг диапазони, интенсивлиги ва адекватлиги);

3) майллар назорати ва эҳтиёжларни қондириш;

4) бошқалар билан муносабатлар ва шахслараро вазиятларни ҳал қилиш услуби.

G2. Мослашувчанликнинг етишмаслиги ёки шахс ва ижтимоий вазиятларнинг кенг доираларида дисфункционал хусусиятлар аниқланганда (яъни битта «қўзғатувчи механизм» ёки вазият билан чекланмаслик) оғишнинг тўлиқ бўлиши кераклиги.

G3. G2. бандда қайд этилган хатти-ҳаракатлар билан боғлиқ ҳолда, шахс дистресси ёки ижтимоий муҳитга салбий таъсир кузатилади;

G4. Катта болалик ёки ўспиринликдан бошлаб, оғиш барқарор ва узоқ муддатли эканлиги ҳақида далиллар бўлиши керак.

G5. Оғишни етуклик ёшдаги бошқа руҳий касалликларнинг намоён бўлиши ёки натижаси сифатида изоҳлаш мумкин эмас, гарчи ушбу таснифнинг F0 дан F7 гача бўлган эпизодик ёки сурункали ҳолатлари у билан бир вақтда мавжуд бўлиши ёки унинг фонида содир бўлиши мумкин.

G6. Органик мия касаллиги, шикастланиш ёки мия дисфункцияси оғишнинг мумкин бўлган сабаби сифатида чиқариб ташланиши керак (агар бундай органик шартлилик аниқланса, F07 сарлавҳасидан фойдаланиш керак)

DSM-IV бўйича диагноз мезонлари:

1. Шахснинг индивидуал хусусиятлари ўз мослигини тополмаса, мослаша олмаса ва ҳаётнинг сезиларли даражада ёмонлашишига олиб келадиган бўлса, уларни шахс бузилиши деб аташ мумкин:

а) Когнитив (яъни ўзини, бошқа одамларни ёки воқеаларни тушуниш, талқин қилиш усули).

б) Аффектив (эмоционал реакцияларнинг даражаси, интенсивлиги, лабиллиги ва адекватлиги).

с) Шахснинг ички фаолиятининг ўзига хос хусусиятларида.

д) Импульсивликни назорат қилишда.

2. Паттернлар (касалликнинг аломатлари) эгилувчан эмасликни намойиш этади ва кенг доирадаги шахс ва ижтимоий вазиятларга таркатади.

3. Паттернлар жиддий клиник дистрессга ёки ҳаётнинг ижтимоий, касбий ёки бошқа муҳим соҳаларида муаммоларга олиб келади.

4. Паттернлар вақт ўтиши билан барқарорликка эга бўлади ва уларни илк ўспиринлик ёки етукликнинг бошланғич босқичида кузатиш мумкин.

5. Паттернларни бошқа руҳий бузулишнинг намоён бўлиши ёки натижаси деб ҳисоблаш мумкин эмас.

Мезонларга мос келадиган 18 ёшга тўлмаган шахсларга тегишли бузилиш ташҳиси қўйилиши мумкин эмас. Ушбу ёшда ташҳис қўйиш учун аломатлар камида бир йил давомида қайд этилиши керак. Антисоциал шахс бузилиши 18 ёшга қадар умуман ташҳис қилинмайди [2].

Шахснинг чегара доирасидаги бузилиши (ҳиссий беқарор кишилик бузилиши, чегара тури, соср. ПРЛ)—бу импульсивлик, ўзини ўзи тартибга солишнинг сустлиги, ҳиссий беқарорлик, юқориташвиш ва кучли десоциализация даражаси билан тавсифланган шахс бузилиши ҳисобланади [30]. У DSM-5 ва ХКК-10 таркибига киритилган (иккинчисида бу ҳиссий жиҳатдан беқарор шахс

бузилишининг пастки тури ҳисобланади).

Америкадаги психик бузилишлар бўйича диагностика ва статистикаси қўлланмаси 4-нашрига DSM-IV и DSM-IV-TR) мувофиқ шахснинг чегарадаги бузилишларига хос хусусиятларга шахслараро муносабатдаги, Мен тимсолдаги ва эмоционал беқарорлик, шунингдек, импульсфликнинг ифодаланиши алоқадорлиги қайд қилинган. Бузилишнинг барча белгилари илк ёшлик даврида ва кўп вазиятларда намоён бўлади. Диагностика вақтида шахс бузилишининг шартловчи умумий мезонлардан 5 та ёки кўпроқ қисми кузатилиши орқали ҳулосалаш мумкин. Ушбу аломатлар қуйидагилардан иборат:

1. Ташлаб кетилишнинг ҳақиқий ёки ҳаёлий тақдирдан қочиш учун ортиқча ҳаракатлар қилиш тенденцияси.

2. Идеаллаштириш ва девалвацияси-мойиллик билан характерланади, кучли, таранг ва беқарор муносабатларда иштирок этиш.

3. Шахсиятнинг бузилиши: имидж ёки ўзлик туйғусининг сезиларли ва доимий беқарорлиги.

4. Импульсивлик, ўз-ўзига зарар етказадиган камида иккита соҳада намоён бўлади (масалан, пул сарфлаш, жинсий хатти-ҳаракатлар, гиёҳванд моддаларни истеъмол қилиш, йўл ҳаракати бузилиши, мунтазам овқатланиш). Изоҳ: 5-мезонда тасвирланган ўз жонига қасд қилиш хатти-ҳаракатлари ва ўзига зарар етказиш ҳаракатларини ўз ичига олмайди.

5. Ўз жонига қасд қилишнинг такрорий хатти-ҳаракатлари, ўз жонига қасд қилиш ёки таҳдидлари, ўзига зарар етказиш ҳаракатлари.

6. Аффектив беқарорлик, жуда ўзгарувчан кайфият (масалан, кучли дисфория, асабийлашиш ёки хавотир даврлари, одатда бир неча соат ва вақти-вақти билан бир неча кун ёки ундан кўпроқ давом этади).

7. Доимий бўшлиқ ҳисси.

8. Кучли ғазабнинг етарли даражада намоён бўлмаслиги ёки ғазаб туйғусини назорат қилиш зарурати билан боғлиқ қийинчиликлар (масалан, тез-тез асабийлашиш ҳолатлари, доимий ғазаб, такрорий жанглар).

9. Вақтинчалик стресс билан боғлиқ паранойид ғоялар ёки аниқ диссоциатив аломатлар [9].

Ўз навбатида шахсдаги бузилишлар классификацияси ушбу мезонларга мос равишда психодиагностика воситаларига аниқлик киритишга кўмаклашади. Шахснинг бузилишлари классификациясига доир ёндашулар ҳам хилма хиллиги билан ажралиб туради.

Шахс бузилишларини таснифлашга умумлаштирилган ёндашув: шахснинг бузилиши шахс хусусиятларининг экстремал варианты сифатида шахсни тадқиқ қилишнинг бешта глобал йўналиши мавжуд [15]:

- невротизм (ҳиссий барқарорликнинг етишмаслиги);
- экстраверсия/интроверсия (ташқи / ички йўналиш);
- қатъийлик (виждонлилик);
- тажрибаларга очиқлик-яшаш /мослик ёки тажовузкорлик;
- яшаш/мослик ёки тажовузкорлик.

10-ХКК га кўра шахс бузилиши қуйидагича классификацияланган [15]:

- шахснинг тобелиги билан боғлиқ бузилиши; шахснинг хавотирланиши билан боғлиқ бузилиши; шахснинг ананкастик (педантик) бузилиши;
- шахснинг шизоид бузилиши; шахснинг параноойид бузилиши;
- импульсив тип ёки шахснинг эмоционал-беқарор бузилиши;
- циклотимия; шахснинг истерик бузилиши;
- шахснинг диассоциатив бузилиши; шахснинг жинсий бузилишлар;
- шахснинг аралаш бузилишлари. Ўз навбатидаа ушбу шахс бузилишларининг ўзаро муносабатлари қуйидаги шахс типларини ифодалайди [15]:

1-расм. Шахс бузилишлари ўртасидаги муносабат

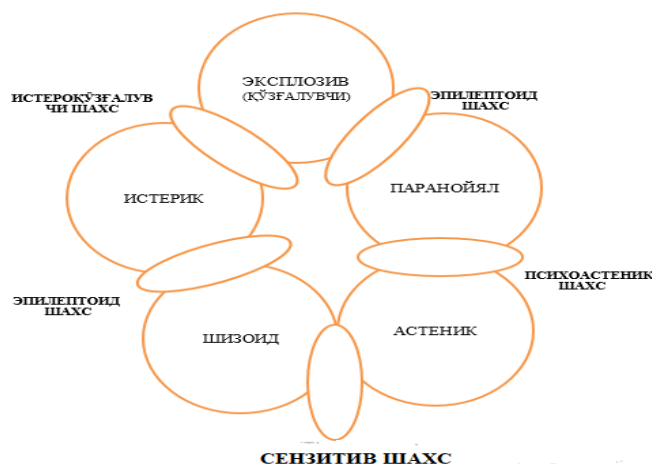

Шахсдаги бузилишлар борасидаги изланишларларга кўра америкалик психолог Теодор Миллон ШЧБ (шахсдаги чегаравий бузилишлар) билан боғлиқ 4 ост типларни ажратиб кўрсатди [5, 6]:

1. Умидсизлик билан боғлиқ чегаравий бузилиш (қочиш ёки тобеликка мойил шахс хусусиятларига эга). Уларнинг шахсига хослик характерли қирралар: ён берувчанлик, бўйсунлиқ, садоқат, камтарлик; заифлик ва доимий хавф ҳисси; умидсизлик, тушкунлик, ночорлик ва кучсизлик ҳисси пайдо бўлади.

2. Жиззакилик билан боғлиқ чегара бузилиши (пассив-агрессив шахс хусусиятларини ўз ичига олади). Уларнинг шахсига хослик характерли қирралар: негативизм (ҳамма нарсага муҳолиф бўлиш), сабрсизлик, андиша, шунингдек, ўжарлик, девиант хулқли, шўхлик, ноумидлик; осон ва тез хафа бўлади.

3. Импульсив чегаравий бузилиш (истерик ва антисоциал шахс хусусиятларини ўз ичига олади). Уларнинг шахсига хослик характерли қирралар: инжиқлик, юзакилик, енгилтак, жонсарак ва жозибали хатти-ҳаракатлар; йўқотишдан кўрқиш, шахс осонгина кўзғалишга (ҳаяжонга) тушади; ғамгинлик ва асабийлашиш; потенциал ўз жонига қасд қилиш нияти.

4. Ўз-ўзига зарар етказувчи чегара бузилиши (депрессив ва мазохистик ҳамда ўз-ўзини бузувчи шахс хусусиятларини ўз ичига олади). Уларга хос характерли хусусиятлар: одамови, ўз-ўзини жазолашга мойил, ғазабли, конформлик, хурмат, ғазабланиш, аста-секин ригидликка мойиллик ва қарахтлик ҳолат; ўз жонига қасд қилиш хавфи мавжуд.

Шу ўринда шахсдаги чегараланган бузилишлари билан боғлиқ ҳолат ҳақида америкалик психолог Марши Лайнен томонида мазкур касалликларнинг асосий симптомлари ҳақидаги мулоҳазани келтириб ўтиш муҳим ҳисобланади. Унинг мулоҳазасига кўра, шахснинг чекланган бузилишларини қуйишнинг учинчи даражасига қиёслаш мумкин, яъни “бундай инсонларда эмоционал тери йўқ. Ҳаттоки озгина тўқнашув ёки ҳаракатлар ҳам оғир азобланишга сабаб бўлади” [15].

Юқорида келтирилган барча мезонлар илмий манбаларда ва меъёрий ҳужжатларда акс этган бўлиб [1, 2, 8, 14], бу эса муаммонинг ҳолатни тиббий психодиагностика воситалари билан боғлаш ғоясини илгари суришга олиб келмоқда.

Мезонлар диагностика воситаларини белгилаш имконини бериши шубҳасиз. Тадқиқотимизда тиббиёт соҳаси мутахассислари ва талабаларининг шахсдаги чегаравий бузилишлар билан боғлиқ психодиагностика методикаларидан хабардорлик ҳолати юзасидан сўров ўтказилди. Мазкур сўровномани амалга оширишда олдин шахснинг чегаравий психик бузилишлари диагностикасида қўлланилаётган методикаларнинг тизимлаштирилди. Методикаларни тизимлаштиришда психодиагностика ва тиббий психодиагностикаси амалиётида шакллантирилган илмий адабиётлардаги ҳолати тадқиқ этилди ва методикаларни қуйидаги йўналишларга ажратилди [2, 4, 10, 11, 12, 13, 16, 17, 18, 19, 20, 21]:

1. Кўп омилли шахс сўровномалари.
2. Кўп ўлчамли шахс сўровномалари.
3. Шахс бузилиши психологик диагностика сўровномалари.
4. Шахс характер акцентуацияси.
5. Хавотирланиш даражаси диагностикаси.
6. Депрессия ҳолатлари диагностикаси.
7. Психик ҳолатларни экспрессив диагностикаси.
8. Проектив методикалар

Натижада тиббиёт ходимлари (профессор-ўқитувчилар) ва тиббиёт олийгоҳи талабаларининг шахснинг психик бузилишлари диагностикасига доир методикаларнинг татбиқий хусусиятлари бўйича сўровнома ўтказилди. Бу эса қуйидаги муносабатларни ўзда акс эттирди (1-жадвал).

Сўровнома натижаларига кўра тиббиёт ходимлари ва талабаларнинг шахснинг бузилишлари билан боғлиқ клиник психологик баҳолаш воситаларини амалиётда қўллаш хусусиятлари бўйича кўрсаткичлари қуйидагича кўриниш олди:

Энг кўп татбиқ этиш хусусиятига эга бўлган методика Спилбергер-Ханин тести (43,75% ва 8,13%) ташкил этди. Мазкур методика шахсдаги реактивлик ва шахслилик хавотирларни ўрганишга мўлжалланган.

1-жадвал

Шахс чегаравий психик бузилишлари диагностикасида қўлланилаётган методикаларнинг тиббий диагностика мақсадларда татбиқ этилиш ҳолати (% ҳисобида)

Психодиагностика методикалари номи	Тиббий ходимлар сони (N=64)	Танланмалар улуши (%)	Тиббиёт олийгоҳи талабалари (N=123)	Танланмалар улуши (%)
MMPI ва унинг шакллари	4	6,25	-	-
“Мини- мульт” сўровномаси	2	3,12	-	-
Г.Роршахнинг “Сиёҳ доғлари” тести.	3	4,68	-	-
Крепелин тести	7	10,93	-	-
Кеттелнинг 16 PF сўровномаси шакллари	3	4,68	-	-
FPi кўп омилли шахс сўровномаси	2	3,12	-	-
Патохарактерологик шахс сўровномаси (ПШС, А. Е. Личко)	6	9,37	2	1,62
Характер акцентуациясини аниқлаш тести (Леонгард—Шмишек)	4	6,25	3	2,43
Спилбергер-Ханин тести	28	43,75	10	8,13
Асаб-психик бекарорлик ва шахс характеридаги акцентуацияни аниқлаш методикаси	4	6,25	4	3,25
Психик ҳолатни ўзи томонидан баҳолаш сўровномаси (Г.Айзенк)	6	9,375	-	-!
Депрессия ҳолатини дифференциал диагностика сўровномаси (В. А. Жмуров)	4	6,25	3	2,43
Эмоционал сўниш даражаси диагностикаси (В. В. Бойко)	2	3,12	-	-
Агрессивлик диагностикаси (Басс-Дарк)	5	7,81	2	1,62
Психик фаоллик ва эмоционал тонус (Н. А. Курганский, Т. А. Немчин)	7	10,93	3	2,43
Асаб-психик зўриқишларни баҳолаш (Т. А. Немчин)	5	7,81	3	2,43
Депрессия ҳолатларининг дифференциал диагностика методикаси” (В. Зунге),	6	9,37	4	3,25
“Неврознинг экспресс-диагностика методикаси” (К. Хек ва Х. Хесс)	2	3,12	2	1,62
“Нерв-психик зўриқишлар диагностикаси методикаси”	6	9,37	1	0,81
Торонто алекситимияни баҳолаш шкаласи	2	3,12	-	-
Миссисипи шкаласи	12	18,75	4	3,25
Невротизациялашув даражаси диагностика сўровномаси (Л. И. Вассерман)	9	14,06	2	1,62
“Шахс автопортрети” сўровномаси (Дж. М. Олдхэм, Луи Б. Моррис)	2	3,12	-	-

Маҳаллий тиббиёт психологияси учун тақдим этилган адабиётларда ҳам ушбу методика борасида кўрсатмалар мавжуд [4]. Ушбу методика бир жиҳатдан беморларнинг касалликка чалинганлик ва даво чора-тадбирлари натижасига нисбатан ўзларида хавотир ҳиссини таъсирига берилувчанликни, иккинчи жиҳати эса касалликларнинг келиб чиқишида хавотир омилининг ўрнини баҳолаш имконини беради. Бундан кўринадики, тиббиёт ходимлари беморлар билан даволашни амалга оширишларида улардан хавотир ҳисси борасида хулоса чиқаришлари учун хизмат қилади. Ўз навбатида мазкур методикадан тиббиётнинг турли соҳалари билан боғлиқ тадқиқотларда касалликнинг келиб чиқиши ҳамда даволаш самарадорлигида хавотир ҳиссининг аҳамиятини эмпирик ўрганш ва илмий хулосалар олиш учун ҳам фойдаланиш мумкин.

Иккинчи ўринда эса Миссисипи шкаласи (Н.М. Кеан, Дж.М. Кэддел., К.Л. Тэйлор) жой олди (18,75% ва 3,25%) [22]. Мазкур шкаласининг тўлиқ номланиши Посттравматик стрессли бузилишини баҳоловчи Миссисипи шкаласи (ПТСР) тарзда ифодаланди. Посттравматик стрессли бузилиш (ПТСР) — синдром инсонда кучли жароҳат туфайли вужудга келади. ПТСР DSM-III ва DSM-IV (Америка диагностика стандарти) ва 10-ХККнинг европа диагностика стандартига ҳам киритилган. Шкаланинг фуқаролар ҳамда ҳарбийлар учун мўлжалланган шакллари амалиётда кузатилади. Тадқиқотда мазкур методиканинг тиббий психодиагностика йўналишларига киритилиши бежизга эмас. Миссисипи шкаласи травмадан кейинги стрессли бузилиши (ПТСР) диагностикаси учун ММПІ асосида яратилган. 30 та савол DSM-III бўйича ПТСР белгилари уч гуруҳга тўғри келадиган учта асосий шкалани ҳосил қилади: биринчи шкала бўйича 11 та савол босим бўлиб кириш гуруҳи аломатларини, иккинчи шкала бўйича 11 та савол қочиш гуруҳи аломатларини, учинчи шкала бўйича 8 та савол кўзгалувчанлик аломатларини тавсифлайди. Қолган бешта саволда айбдорлик ва ўз жонига қасд қилиш тенденциялари билан боғлиқ аломатлар тасвирланган. Аҳолини ўрганиш борасидаги тадқиқотларда методиканинг ҳарбий (0.94) ва фуқаролик (0.86) миқёсдаги вариантларнинг юқори ички мувофиқликка эгаллигини кўрсатди. Шкала руҳий касал беморлар контингентиди ПТСР диагностикасида 87% сезгирлик ва 63% ўзига хосликка эгаллиги аниқланган. Методиканинг ўзбек этномаданий тадқиқотларда қўлланилганлиги бўйича аниқ маълумотлар кузатилмади.

Қолган методикаларнинг тиббиёт ходимлари фаолиятида татбиқ этилиш хусусияти (3,12–10,93 % чегараларида) қуйи даражада фойдаланилаётганлиги кузатилди. Талабаларнинг касбий тайёргарлик босқичида методикалардан хабардорлик даражалари қатор баҳолаш воситалари бўйича: ММПІ ва унинг шакллари, “Мини- мульт” сўровномаси, Г.Роршахнинг “Сиёҳ доғлари” тести, Крепелин тести, Кеттеллнинг 16 РҒ сўровномаси шакллари, Психик ҳолатни ўзи томонидан баҳолаш сўровномаси (Г.Айзенк), Эмоционал сўниш даражаси диагностикаси (В. В. Бойко), Торонто алекситимияни баҳолаш шкаласи, “Шахс автопортрети” сўровномаси (Дж. М. Олдхэм, Луи Б. Моррис) бўйича аниқ маълумотга эга эмасликларини қайд этдилар. Бу ҳолат тиббий психодиагностика тизимини жорий этишда алоҳида эътибор қаратиладиган банд ҳисобланади.

Фойдаланилган адабиётлар

1. Berrios, G E. European views on personality disorders: a conceptual history (англ.) // *Comprehensive Psychiatry* (англ.)рус. : journal. — 1993. — Vol. 34, no. 1. — P. 14—30.
2. *Diagnostic and Statistical Manual of Mental Disorders: DSM-IV.* — 4-е издание. — Вашингтон: American Psychiatric Publishing, май 1994. — 620 с.
3. https://meduniver.com/Medical/Psichology/klassifikacia_rasstroistv_lichnosti.html

4. Ibodullaev Z. Tibbiyot psixologiyasi: darslik.-Toshkent: «Zamin Nashr»nashriyoti.-2019.-B.407-438.
5. Millon, Theodore. Personality Disorders in Modern Life. Hoboken, New Jersey: John Wiley & Sons. 2004, p. 4
6. Millon, Theodore; Roger D. Davis. Disorders of Personality: DSM-IV and Beyond (англ.). — New York: John Wiley & Sons, Inc., 1996. — P. 226. rasstroistv_lichnosti.html
7. World Health Organisation. The ICD-10 Classification of Mental and Behavioural Disorders. Diagnostic criteria for research. — Geneva. — С. 149—150. — 263 с.
8. Американская психиатрическая ассоциация. Diagnostic and Statistical Manual of Mental Disorders, Fourth Edition (DSM-IV). — Washington, DC: American Psychiatric Publishing, 1994. — P. 650—654.
9. Батаршев А. В, Тестирование - основной инструментарий практического психолога. - М., 1999.
10. Батаршев А. В. Психодиагностика пограничных расстройств личности и поведения. - М.: Издво Института Психотерапии, 2004. - 320 с.
11. Березин Ф. Б., Мирошников М. П., Рожанец Р. В. Методика многостороннего исследования личности. - М., 1976.
12. Бурлачук Л. Ф. и др. Основы психотерапии: Учеб. пособие. - Киев; Москва, 1999.
13. Бурлачук Л. Ф., Морозов СМ. Словарь-справочник по психодиагностике. - СПб., 2000.
14. Всемирная организация здравоохранения. F6 Расстройства личности и поведения в зрелом возрасте [F60—F69] // Международная классификация болезней (10-й пересмотр). Класс V: Психические расстройства и расстройства поведения (F00—F99) (адаптированный для использования в Российской Федерации). — Ростов-на-Дону: Феникс, 1999. — С. 245—246.
15. Лайнен Марша М. Когнитивно-поведенческая терапия пограничного расстройства личности./ Марша М. Лайнен. — М.: «Вильямс», 2007. - 1040 с.
16. Личко А. Е. Психопатии и акцентуации характера у подростков / Под ред. Ю. Б. Гиппенрейтер, В. Я. Романова. — Санкт-Петербург: Речь, 2009. — 256 с.
17. Личко А. Е. Типы акцентуаций характера и психопатий у подростков. -М., 1999,
18. Немов Р. С. Психология: Учебник. В 3 кн. Кн. 2. Психология образования. - М., 2000.
19. Немов Р. С. Психология: Учебник. В 3 кн. Кн. 3. Психодиагностика. Введение в научное психологическое исследование с элементами математической статистики. - М., 2000.
20. Ненси Мак-Вильямс, «Психоаналитическая диагностика: Понимание структуры личности в клиническом процессе», М.: Независимая фирма “Класс”, 2001. — 480 с
21. Оддхэм Дж. М., Моррис Луи Б. Автопортрет вашей личности. - М., 1996.
22. Собчик Л. Н. Стандартизированный многофакторный метод исследования личности СМЛЛ. - СПб., 2000.

БОЛА ШАХСИ ШАКЛЛАНИШИДА ЭРТАКТЕРАПИЯНИНГ АҲАМИЯТИ

Норбошева Мехри Ачиловна

*Термиз давлат Педагогика институти Психология кафедраси мудири,
Психология фанлари номзоди, доцент*

Аннотация. Мақолада оилада ва таълим масканларида эртактерепиядан фойдаланиш, унинг вазифалари, қўллашдаги афзалликлари ҳамда болалардаги агрессивлик кайфиятини йўқотиш, ўз-ўзини эмоционал бошқариш ва ўзгалар билан ижобий муносабатни ривожлантириш ҳамда бола шахси шаклланишидаги аҳамияти ҳақида баён этилган.

Калит сўзлар: эртактерепия, бола шахси, диагностик, прогностик, терапевтик.

ЗНАЧЕНИЕ СКАЗКОТЕРАПИИ В ФОРМИРОВАНИИ ЛИЧНОСТИ РЕБЕНКА

Норбошева Мехри Ачиловна

*Термезский государственный педагогический институт
Заведующая кафедрой психологии, кандидат психологических наук, доцент*

Аннотация. В статье рассматривается использование сказкотерапии в семье и в образовательных учреждениях, его функции, польза и применение в развитии положительного самоконтроля и эмоциональных отношений с окружающими, а также в формировании личности ребенка.

Ключевые слова: сказкотерапия, личности ребенка, диагностических, прогностических, терапевтических.

THE SIGNIFICANCE OF FAIRY TALE THERAPY IN FORMING THE CHILD'S PERSONALITY

Norbosheva Mekhri Achilovna

*Termiz State Pedagogical Institute Head of the Department of Psychology,
Candidate of Psychology, docent*

Annotation. The article discusses the use of fairy tale therapy in the family and in educational institutions, its functions, benefits and applications in the development of positive self-control and emotional relationships with others, as well as in the formation of the child's personality.

Keywords: fairy tale therapy, personality of the child, diagnostic, prognostic, therapeutic.

КИРИШ. Ҳозирги кунда мактабгача ёшдаги болалар атрофдаги турли ахборотларни психологик хизмат доирасида арттерапиядан фойдаланиш оммалашуви кузатилмоқда. Айниқса, мактабгача таълим ташкилотларида психологлар мактабгача ёшдаги болалар хулқ-атворида кузатиладиган инжиқлик, ўжарлик, қизғанчлик, мулоқотда қийинчиликлар каби невротик ҳолатларни баргараф этишда бир қатор коррекцион-ривожлантирувчи тадбирлардан фойдаланилади. Эртактерепиянинг мақсади ва вазифаси болалардаги агрессивлик кайфиятини йўқотиш, ўз-ўзини эмоционал бошқариш ва ўзгалар билан ижобий муносабатни ривожлантиришдир. Бунинг учун эртактерепия соддалиги ва болаларнинг эртакка бўлган қизиқиш туфайли улар учун тушунарли бўлган эртак услуги ва болалар билан ишлаш йўлларида фойдаланишдир. Ҳар бир бола бир ёки бошқа эртакни ўзича тушунади ва қабул қилади. Шунинг учун бир эртак

унда катта таассурот қолдиради, бошқаси эса унинг ҳис-туйғулари қўзғалмай, ёнидан ўтиб кетади. Ҳаётий вазиятлар дафтарчаси яна бир катакчага кўпаймайди, дегани эмас, у шунчаки бола бу каби муаммога, масалан, оилавий муносабатлар ўртасидаги танлов муаммосига дуч келмагунча таъсир кучига эга бўлмайди.

Эртақтерапияси бу болани тарбиялашга комплекс ёндашув. Аммо агар сиз терапия орқали таълим жараёнини таркибий қисмларга ажратиб таҳлил қилсангиз, ушбу ажойиб усул ҳал қиладиган вазифаларнинг тўлиқ рўйхатини олишингиз мумкин:

Эртақнинг вазифаларини диагностик, прогностик, терапевтик деб кўрсатиш мумкин.

Эртақтерапияси нима? Эртақтерапияси бола идроки учун мураккаб нарсаларни унга енгил шаклда етказиш, у билан эртақ ёрдамида ишончли алоқа ўрнатиш, унга яқин кишига айланиш усуллари билан бириктирилади [1].

Мутахассисларнинг таъкидлашича, эртақлар боланинг дунёқарашини кенгайтириб, унинг ҳаётга онгли муносабатини шакллантиради экан. Бола эртақ орқали яхшилик ва ёмонлик, эзгулик ва ёвузликни бир-бирдан фарқлашни ўрганади. Бу тушунча унинг психологиясида бир умрга муҳрланиб қолади. Ва бола вояга етганидан кейин эзгу ишларга одатланади. Эртақтерапия атроф-муҳит билан ўзаро муносабатни мукамаллаштириш ҳамда эмоционал бузилишларни тўғирлашда фойдаланиладиган усуллардир. Эртақ болага умид беради. Бола қанчалик янги йил кечаси совға келадиган Қорбобога ишонса, у шунчалик ҳаётга оптимист кўз билан қарайди. Эртақлар орқали биз болани тарбиялаймиз, унинг ички дунёсини бойитамиз, қалбини даволаймиз, ҳаёт ҳақида билим берамиз, ҳаёлини ўстирамиз.

МАВЗУГА ОИД АДАБИЁТЛАРНИНГ ТАҲЛИЛИ. Бола шахсининг ахлоқий сифатларини таркиб топишига ёрдам бериш, болаликдан инсонларнинг ўзаро бир-бирини тушуниши, бир-бирига ғамхўрлик қилиши ҳақида ўргатади. Эртақларга коррекцион-ривожлантирувчи ва терапевтик омил сифатида жаҳон психологларидан Э.Фромм, Э.Берн, Е.Горднер, И.В.Важков, М.Осорина, Э.Лисина каби психологлар мурожаат қилганлар.

Эртақтерапия – бу психотерапия йўналиши бўлиб, унинг ёрдамида хулқ-атвор реакциялари ва кўрқувларини тузатиш, ижодий салоҳиятни ривожлантириш ва онгли кенгайтириш амалга оширилади. Ушбу усул турли ёшдаги беморларга муваффақиятли қўлланилмоқда. Аммо, кўпинча болаларнинг хулқ-атвори патологиялари бўлса, эртақларнинг ёрдамига мурожаат қилишади. Эртақлар услубини ўрганган олимлар орасида И. Вачков, Т.Зинкевич-Эвстегнеева, Э.Лисина, А.Спиваковская каби мутахассисларни кўриш мумкин.

ТАҲЛИЛ ВА НАТИЖАЛАР. Эртақларга болалар адолат ва адолатсизлик ҳақида ўзларининг илк тасаввурига эга бўладилар. Эртақ боланинг мураккаб ҳаётий муаммоларни ҳал қилиш усуллари онгида сақлаб қолишга ва қайгуришга мажбур қилади. Бунда ҳаётга қарама-қарши кучларнинг тўқнаш келиши ва уларни ҳал қилиш борасидаги тажриба ортиб боради ҳамда ижодий тасаввур ривожланади. Айнан хотира билан уйғунлашган тасаввур болага ҳаётда болага шу каби муаммоларга дуч келганда қисқа вақт ичида тўғри ва самарали ечимини топишга имкон беради. Эртақ эса қахрамонларнинг хатти-ҳаракатларини мисли кўрилмаган ҳолатларда акс эттирувчи, аммо, боланинг хотираси ва онгига энг асосий, баъзан эса иложсиздек туюлган, қийин ҳолатларнинг ҳам барибир ечими бор, деган тушунчани сингдирувчи ҳаётнинг ўзидир. Ҳаётда боши берк кўчалар бўлмайди. Кўпинча инсон шунчаки, улардан чиқиб кетишга тайёр бўлмайди.

Эртақтерапияси усули қуйидагиларни ўз ичига олади:

1. дидактик;
2. психологик;
3. психокоррекция.
4. медитатив;

5. психотерапевтик;

Дидактик эртак - ўқиш энг оддий ва осон. Улар бошланғич мактаб ёшидаги болалар ва мактабгача ёшдаги болалар билан ишлашда қўлланилади. Бундай эртакларнинг вазифаси - мисоллар ёрдамида кўникмаларни шакллантириш ва болага янги билимларни ўргатиш[6].

Бундай терапевтик ҳикоялар қаҳрамонлари оддий вазифаларни бажарадилар ва бу маҳорат нима учун жуда муҳимлигини тушунтирадилар (қандай қилиб йўлни кесиб ўтиш, идишларни ўз-ўзидан ювиш, хушмуомала бўлиш, ўйинчоқларни тозалаш ва бошқалар).

Эртак эртакни «жонлантиради» ва оддий ҳаракатлар сеҳр билан бажарилади, шунинг учун болани тўғри ҳаракатлар учун жуда самарали ташвиқоти бўла олади.

Психологик эртак - психологик эртак, дидактик сингари, болага ҳаёлий қаҳрамонлар мисолида тўғри хулқ-атвори ўргатади. Аммо, агар дидактик вариант ҳаётнинг ҳар кунги томонига тегишли бўлса, унда психологик вариант шахсий ўсиш соҳасига таъсир қилади. Бу ерда ривоят қилувчи юқори тоифаларга киради, яхшилик ва ёмонликнинг намоён бўлиши, нима учун бошқаларни севиш, нега бу жуда муҳим ва бор нарсангизни қадрлаш.

Психокоррекция ҳақида эртак-бу одамнинг хатти-ҳаракатларини ўзгартирадиган ҳаёлий ҳикоя. Бундай эртаклар ҳар доим таққослашга асосланган. Биринчи ҳолда, қаҳрамон «ёмон» ҳаракат қилади (яъни самарасиз), кейин тингловчига қаҳрамон хатти-ҳаракатларининг алтернатив модели кўрсатилади. Натижада, бола нафақат ота-онасининг зерикарли ўргатувчи маърузасини тинглайди. Унинг ўзи тингланган материалга асосланиб, ўзини қандай тутиш кераклиги тўғрисида хулоса қилади[2].

Медитатив эртак - энг қийин эртак терапия арсеналидир. Бу мантиқий тузилмани ва аниқ ҳикоя чизигини талаб қилмайди. Асосий шарт - бу ёрқин тасвирлар ва тасвирларни осонгина тинглашади. Тингловчиларни максимал қизиқиш ва концентрация туфайли эртакга ботириш жуда муҳимдир.

Эртак терапияси учун эртак тури боланинг ёшига қараб танланади:

1. Кичик болалар ҳайвонлар ҳақидаги эртакларни яхшироқ тушунадилар, шунингдек, одамлар ва ҳайвонлар ўртасидаги муносабатлар ҳақида ҳикоялар. Улар ўзларини ҳайвонлар ва осонгина ўзларининг хатти-ҳаракатлари билан аниқлайдилар.

2. Ўсмир мактаб ўқувчилари учун уйга оид янги ҳикоялар, шунингдек, масал ва ривоятлар мос келади, бу кундалик ҳаётдаги турли хил низоларни енгишга ёрдам беради. Бундан ташқари, улар катта ёшдаги болаларга ўзларининг истехзолари ва ҳазиллари билан жозибали.

3. Уятчан ёки тарбияланган болалар учун, шунингдек, ўзини паст баҳолаган ва ота-оналарнинг меҳр-муҳаббатидан маҳрум бўлган болалар учун эртаклар мос келади. Сюжет ғайриоддий ўзгаришлар ва ўзгаришларга асосланган.

4. Ёш болалар камдан-кам ҳолларда эртакларни яхши кўришади, аммо, улар мактабгача ёшдаги болалар, бошланғич ва катта мактаб ёшидаги болалар орасида машҳурлик қозонмоқда. Ушбу эртакларнинг ёрдами билан ҳаётнинг барча тўпланган донолиги аста-секин боланинг онгини тўлдиради.

Болага эртак айтиб бераётиб унга қуйидаги саволларни беришингиз мумкин:

1. Бу эртак нима ҳақида?
 2. Эртак қаҳрамонларни қандай сифатларга эга? Улар кимга ўхшайдилар?
 3. Нега эртак қаҳрамонлари қандай сифатларга эга?
 4. Бош персонаж қийин вазиятлардан қандай чиқиб кетади? Буни унинг ўзи ундайдими ёки унга бу ишда кимдир ёрдам берадими?
 5. Қаҳрамонларнинг хатти-ҳаракатлари атрофдагиларга нима беради-кувончми, қайғуми? Қаҳрамонлар ўртасидаги ўзаро муносабатлар қандай?
 6. Эртак, унинг айрим қисмлари қандай туйғуларни уйғотади?
- Болалар учун эртак уларнинг ҳаёлини, мантиқий ва образли тафаккурини

ривожлантириб, нутқини ўстиради. Эртақлар хавотирликни йўқотиб, ўзига ишонч ортиради. Н.Л.Кряжева қизганчиқ, эгоист болаларга “Балиқчи ва балиқ” ҳақидаги эртақни, кўрқоқ болаларга - “Кўрқоқ қуёнлар” ҳақидаги эртақни, ишонувчанларига “Буратинонинг саргузаштлари”ни, қайсар болаларга “Нўхат устидаги малика” эртагини, тиниб-тинчимас болаларга “Этик кийган мушук” эртагини айтиб бериш таклиф қилади.

ХУЛОСА ВА ТАКЛИФЛАР. Илмий манбалар ва кузатувларимизга асосланган ҳолда ота-оналарга қуйидаги тавсия ва маслаҳатларни келтириб ўтишни жоиз топдик:

1. Ота-оналар фарзандига эртақни ўқиб эмас, балки айтиб берсалар мақсадга мувофиқдир. Чунки, бу ота-онага дилбандининг эртақга қандай муносабат билдирганлигини кузатиш имконини беради. Қолаверса, ота-оналар фарзанди билан биргаликда эртақлар оламига сайр қилади, бу эса боланинг унга ёлғиз саёҳатидан кўра афзалдир.

2. Болалар ўзгалар томонидан тасвирланган образларни яхшироқ қабул қилиш қобилиятига эга. Шунинг учун фарзандингизга эртақ айтиб бериш чоғида унда ёзилган барча манзараларни тасвирлаб беришга ҳаракат қилинг.

3. Болангизга эртақни ўзи танлаш имконини беринг. Агар у ўн марталаб “Қизил қалпоқча” ҳақида эшитишни хоҳласа, демак бу бекорга эмас. Бу эртақ унинг онги шаклланишига имкон бермоқда, унда қандайдир жараён содир бўлмоқда.

4. Муҳим бўлган яна бир қоида-болага эртақнинг чуқур маъносини тушунтириб бермаслик керак. Акс ҳолда, эртақ ўлади-ўз аҳамиятини йўқотади ва ундан ҳеч қандай наф бўлмайди. Халқ эртақларига иложи борича тузатиш ва ўзгартиришлар киритмаслик керак, айниқса реал ҳаёт билан боғлиқ бўлган. Бу ўзгартиришлар боланинг эртақлар оламини қабул қилишида қийинчилик туғдиради.

АДАБИЁТЛАР:

1. Вачков И. В. Сказкотерапия. Развитие самосознания через психологическую сказку. — М.: Ось-89, 2007.

2. Норбошева М.О. Болалар психологияси ва психодиагностикаси (ўқув кўлланма) Т., 2020

3. Норбошева Мақсуда. Таълим-тарбияда миллий кадриятлар ва маънавий тарбия анъаналаридан самарали фойдаланиш ж: Мугаллим хэм узликсиз билимлендириу. Илмий-методик журнал - 2020-№3. б.112-116

4. Нарбашева М.А., Бобокелдиева А.А. Народные игры в контексте проблемы обогащения психического развития ребенка . ж. Педагогическое образование и наука, 2020, № 1 с.137-141

5. Норбашева М.А. Игра человеческой жизни и развития ребенка\ ж. Психология №2 2014 с.72

6. Норбошева М.А. Оилавий муносабатларнинг таълим-тарбия самарадорлигига таъсири. Ж. Таълим ва инновацион тадқиқотлар, 2021 –махсус сон, 165-170 б

7. Основы сказкотерапии / Т. Д. Зинкевич-Евстигнеева. — СПб. : Речь, 2010. — 172 с.

8. Зинкевич-Евстигнеева Т. Д. Путь к волшебству. Теория и практика сказкотерапии. — СПб.: Златоуст, 1998. — 352 с.

ОИЛАДА ОТА-ОНА МУНОСАБАТЛАРИНИНГ ФАРЗАНДЛАР ИЖТИМОЙ ТАСАВВУРЛАРИНИ ШАКЛЛАНИШИГА ТАЪСИРИ*Юнусова Гузал Султоновна**Фаргона давлат университети Психология кафедраси доценти, психология фанлари бўйича фалсафа доктори (PhD)**Ўрмонов Тўлқинжон Кимсанович**Фаргона давлат университети Психология мутахассислиги 2-босқич магистратура талабаси*

Аннотация. Ушбу мақолада оилада ота-она муносабатларининг фарзандлар ижтимоий тасаввурларини шаклланишига таъсири мавзусида илмий изланишлар олиб борган психолог олимларнинг тадқиқот натижалари таҳлили келтирилган бўлиб, ушбу таҳлиллар юзасидан хулосалар баён қилинган.

Калит сўзлар: оила, ота-она, муносабатлар, ижтимоий тасаввурлар, фарзандлар, ўсмирлар, тарбия, оилавий қадриятлар.

ВЛИЯНИЕ РОДИТЕЛЬСКИХ ОТНОШЕНИЙ В СЕМЬЕ НА ФОРМИРОВАНИЕ СОЦИАЛЬНЫХ ПРЕДСТАВЛЕНИЙ ДЕТЕЙ*Юнусова Гузал Султоновна**Доцент кафедры психологии Ферганского государственного университета, доктор философских наук (PhD) в области психологических наук**Урманов Тўлқинжон Кимсанович**Студент магистратуры 2 курса по специальности психологии*

Аннотация: В данной статье проанализированы результаты исследований психологов, проводивших научные исследования по влиянию родительских отношений в семье на формирование социального представления детей, и даны выводы по результатам этих анализов.

Ключевые слова: семья, родители, отношения, социальные представления, дети, подростки, воспитание, семейные ценности.

THE INFLUENCE OF PARENTAL RELATIONS IN THE FAMILY ON THE FORMATION OF CHILDREN'S SOCIAL IMAGINATION*Yunusova Gozal Sulstonovna**Associate Professor of the Department of Psychology of Fergana State University, Doctor of Philosophy (PhD) in Psychological Sciences**Urmanov Tulkinjon Kimsanovich**2 nd year master's student in psychology of Fergana State University*

Annotation: In this article, the research results of psychologists who conducted scientific research on the influence of parental relations in the family on the formation of children's social imagination were analyzed, and conclusions were given as a result of these analyses.

Keywords: Family, parents, relationships, social concepts, children, teenagers, education, family values.

Шахс ривожланиши ва унинг ижтимоийлашуви, аввало, ижтимоий омиллар таъсири остида кечади. Ундаги асосий рол эса оилага тегишли. Оила шахслараро муносабатларнинг бутун бошли мажмуаси, эр-хотин, ота-оналар ва фарзандларнинг ўзаро ҳаракати сабаб боланинг жисмоний, руҳий ва ижтимоий ривожланиши учун энг қулай шароитни яратиб беради, унга маънавий қадриятлар, ахлоқий меъёрлар, анъаналар, хулқ намуналари ва мулоқот усуллари тизимини тақдим этади.

Шарқ мутафаккирларининг асарларидаги мафкуравий ҳамда ғоявий жиҳатдан уйғунлик шундаки, улар шахс тарбияси ва камолотида оиланинг, ота-она тарбиясининг ролини юқори қўйишган, айниқса, шахснинг ақлий ва ахлоқий

камолотида оиланинг ўрни, ота-она ва яқин кишиларнинг йўналтирувчи ва тарбияловчи вазибаларига алоҳида эътибор берганлар. Улар фақат оиладагина ривожланиши мумкин бўлган сифатлар – меҳнатсеварлик, ватанпарварлик, юртпарварлик, ҳалоллик, поклик, мардлик, меҳрибонлик, ҳақгўйлик, юксак маданият, ахлоқлилик каби қатор фазилатларни барча сифатлардан юқори қўйишлари билан бирга инсондаги инсоний муносабатларда намоён бўладиган юксак фазилатлар, аввало, ота-онадан болага ўтиши мумкин бўлган жиҳатларни ўз фалсафий-этик, социологик ва психологик қарашларида ифодалаб берганлар.

Психологик-педагогик манбааларда оилани бола шахси шаклланишига таъсир кўрсатувчи омил сифатида кўпроқ ўрганилади. Оиланинг болага таъсири ота-она ва фарзандлар ўртасидаги ўзаро муносабатларининг меҳр-муҳаббатга асосланганми, эр-хотин ўртасида ўзаро боғлиқлик борми, унинг бола томонидан идрок этилиши каби жиҳатларига эътибор қаратилади. Барча психолог ва педагог олимлар ва улар ўтказган тадқиқотлар болага, унинг таълим ҳамда тарбияси учун энг аввало ижобий эмоционал муносабат муҳити зарурлиги фикрини ёқлайдилар. Чунки болалардаги дунёқараш, характернинг шаклланиши, қадриятларнинг ўзлаштирилиши, хулқ меъёрлари ва жамият нормаларини ўзлаштириш, шаклланган одатлар ва намоён бўладиган қобилиятлар, энг аввало, ота-она таъсирида шаклланади.

Психологик фанлари доктори, профессор В. М. Каримова, ўз китоб, рисола ва қўлланмаларида, илмий ҳамда илмий-оммабоп китобларида оилавий ўзаро муносабатларнинг характери, оилада эркак ва аёлнинг ижтимоий- психологик мақоми, ота-онанинг, биринчи навбатда аёлнинг ушбу муносабатлардаги таъсирчан роли ва билим савиясининг шу оилада тарбияланаётган болаларнинг ижтимоий тасаввурларига, маънавий қиёфасига, оилага нисбатан психологик жиҳатдан тайёр бўлишига таъсир этишига алоҳида эътибор қаратган [1]. Унинг охириги йилларда чоп этилаётган мақола ва китобларида айнан оилавий муносабатлар ва улар турининг фарзандлар ижтимоий тасаввурига бевосита таъсир кўрсатиши, уларнинг оилавий ҳаётга тайёрлиги, оилавий ижтимоий тасаввурлари мазмунини ташкил этувчи муҳим мезон эканлиги фикрини таъкидлайди.

Ўзбекистонда вояга етмаганлар жиноятчилигининг ижтимоий-психологик муаммолари билан шуғулланган тадқиқотчи олим Б. М. Умаров ушбу муаммони очиш жараёнида жиноятчиликнинг омиллари ва сабабларини ўрганар экан, бунда оила омили муҳим роль ўйнаши, айниқса, ота-оналар ўртасидаги зиддиятли муносабатлар шахс хулқи оғишининг сабаби бўлишини исботлади [4].

Муаллифнинг таъкидлашича, “болалар ва ўсмирларнинг тўлиқ, нотўлиқ оилада ва ота-оналарнинг иккаласи ҳам йўқлиги натижасида қариндошлари ёки бошқа бировларнинг қарамоғида тарбияланиш ҳолати ҳам уларда хулқ оғишининг келиб чиқишига таъсир кўрсатади”. Б. Умаров ўзининг қатор илмий рисолалари ва мақолаларида айнан шу фикрни исботлаган ва нотўлиқ оиланинг вояга етмаганлар тарбиясига салбий таъсирини таъкидлаган.

Яна бир тадқиқотчи Ғ. Нормуродов ўз изланишида яна гумон қилинаётган вояга етмаган ўсмирлар психологиясини ўрганар экан, бизнинг тадқиқотимиз мақсадига яқин бўлган айрим фикрларни эмпирик маълумотлар билан асослаган [3]. Жумладан у шундай фактларни келтиради: “профилактика инспектори ҳисобида турадиган жинорий ишларда гумон қилинадиган ўсмирлар оиласи турлича. Уларнинг ақсарияти – 40 фоизи – бу ахлоқан ноқобил, деб таърифланган оилалардир. Яъни, бу тоифа оилаларга катталар томонидан жамиятдаги ижтимоий нормаларга зид бўлган хатти-ҳаракатларга мойил (ишсизлик, дайдилик, депортация, ижтимоий нормаларни менсимаслик каби) ҳамда миллий-худудий урф-одатларни писанд қилмай, ўз ҳолича яшайдиганлар оиласи киради.

Биз танлаган муаммон Х. Каримов ўзининг диссертациясида исботлаб берган, жамиятда ўз жонига қасд қилишнинг учдан бир қисми оилавий можаролар туфайли юзага келади. Х. К. Каримовнинг таъкидлашига қараганда, шаҳардаги ўзбек оилаларининг деярли ҳар учинчисида юзага келадиган низолар сабаби оилавий ролнинг тақсимланиши бўлса, қишлоқ оилаларида низоларга сабаб ота-оналарнинг ёш оиладаги муносабатларга аралашуви экан [2].

Оиланинг фарзандлар ижтимоий тасаввурларига таъсири масаласи ҳам кўплаб олимлар диққат эътиборида бўлиб келмоқда. Масалан, россиялик олим В. Н.

Мясищев ўтган асрнинг 20-30-йиллардаёқ, тарбияси оғир болалар муаммосини ўрганиб, оиладаги муҳит ёмон бўлган шароитларда болалар хулқи типларини таснифлашга уринган ва унинг бир неча типларини ажратган:

1) эмоционал жиҳатдан беқарор болалар (ота-она томонидан қатъий бошқарув ва тартиб мавжуд бўлмаган оилаларга хос);

2) ҳиссиётларга берилувчан, аффектив (ижтимоий жиҳатдан яхши яшамайдиган, ноқобил оилаларга хос);

3) эгоистик одатларга эга (бола “оила пири” тамойили асосида тарбияланувчи оилаларда);

4) одамови, бировга ишонмайдиган, дамдуз (оиладаги деспотик тарбия, зиддиятли вазиятлар ёки боланинг қаровсиз қолганлиги).

Қандай вазият бўлмасин ота ва онанинг ўзаро келишмовчиликлари, никоҳнинг шу боис барбод бўлиши қонуний жиҳатдан, инсон ҳақ-ҳуқуқлари нуқтаи назаридан эр ёки хотин учун маъқул ва оқланган бўлса-да, фарзандлар учун доимо ноқулайлик, ички психологик дискомфорт, танглик ҳолатларини, ўзини бахтсиз, омадсиз, кемтик деб тасаввур қилишни келтириб чиқаради [5,6,7].

Оила муҳитида ота-онанинг бевосита таъсирида болаларда келажак истиқбол, оилавий кадриятларга оид ижтимоий тасаввурларнинг шаклланишининг ижтимоий-психологик механизмлари ва омиллари ўрганиш мақсадида ўтказган назарий таҳлилларимиз бизга қуйидаги хулосаларни чиқаришга имкон берди:

Ўсмир ёшли болаларда оилавий кадриятларга оид тасаввурлар ва ижобий установакалар оиладаги ўзаро муносабатлардан ташқари унда устувор бўлган урф-одатлар, анъаналар, расм-русмлар ҳамда билимдонликка бўлган ижобий муносабатга бевосита боғлиқдир. Яъни, тўғри тасаввурлар, оилага ва унинг кадриятларига нисбатан ижобий установака бўлиши учун энг аввало ҳар бир оилада болада ишонч туйғусини уйғота оладиган билим, тушунча ва тасаввурлар мажмуи бўлиши лозимки, улар ўз навбатида оиладаги катталар ва болалар ўзаро муносабатларидаги ижобийлик, ота-она авторитети, обрўси негизида мустаҳкамланиб туриши лозим.

Шундай қилиб, оила тарбия маскани бўлиб, шахснинг келажаги шу масканда тарбиянинг қандай амалга оширилишига, тарбиячи ҳисобланмиш ота-онанинг ўз бурч ва вазифаларига қандай муносабатда бўлишига боғлиқдир.

Фойдаланилган адабиётлар:

1. Каримова В. Оила психологияси. Дарслик. – Т.: “Фан ва технология” нашриёти, 2008 й.

2. Каримов Х. Ўзбек оилаларида эр-хотин низоларининг ижтимоий-психологик хусусиятлари: Психол. ф. н. илмий даража. олиш учун ёзилган дис.. – Т.: 1994 й.

3. Нормуродов Ф. Гумон қилинаётган вояга етмаган ўсмирларни сўроқ қилишнинг психологик хусусиятлари// Психол.ф.н. илмий даражасини олиш учун ёзилган диссертация. – Т., 2007 й.

4. Умаров Б. Ўзбекистонда вояга етмаганлар жиноятчилигининг ижтимоий-психологик муаммолари. – Психол.ф.д. илмий даражасини олиш учун ёзилган дисс. автореферати. – Т., 2009 й.

5. Юнусова Г.С. «Развитие воображения молодежи и подростков, воспитывающихся в благополучных и неблагополучных семьях.» Theoretical & Applied Science 6 (2013): 91-94.

6. Yunusova G.S. (2022). The influence of the mother’s personality in raising the spiritual consciousness of adolescents. American Journal of Interdisciplinary Research and Development, 5, 111–115. Retrieved from <http://ajird.journalspark.org/index.php/ajird/article/view/114>

7. Yunusova G.S. (2022). Psychological mechanisms of crime prevention among teenagers (Family aspect). American Journal of Interdisciplinary Research and Development, 9, 266–273. Retrieved from <http://ajird.journalspark.org/index.php/ajird/article/view/303>

АГРЕССИЯ - ЎСМИРЛАРДА ТАЖОВУЗКОРЛИК ШАКЛЛАНИШИГА ТАЪСИР ЭТУВЧИ ФЕНОМЕН СИФАТИДА

Аракулов Гайрат Тулкинович

Ўзбекистон Миллий университетининг Жиззах филиали ўқитувчиси

Йўлдошев Сардорбек

Ўзбекистон Миллий университетининг Жиззах филиали ўқитувчиси.

Аннотация: Мазкур мақолада ўсмирлар ўртасида юзага келаётган ёд иллатлар ҳамда уларнинг салбий оқибатлари, қолаверса ушбу салбий иллатлар натижасида ўсмирлар ўртасида агрессив муносабатларнинг вужудга келиши ҳақида фикр мушоҳада юритилади.

Калит сўзлар: Жиноятчилик, агрессивлик, тобелик, тажовуз, ижтимоий тармоқ, интернет.

АГРЕССИЯ - КАК ЯВЛЕНИЕ, ВЛИЯЮЩЕЕ НА ФОРМИРОВАНИЕ АГРЕССИИ У ПОДРОСТКОВ

Аракулов Гайрат Тулкинович

преподаватель Джиззакского филиала Узбекского национального университета

Юлдашев Сардорбек

преподаватель Джиззакского филиала Национального университета Узбекистана.

Аннотация: В данной статье высказывается мнение о возникновении у подростков инородных заболеваний и их негативных последствиях, а также о возникновении агрессивных отношений у подростков в результате этих негативных заболеваний.

Ключевые слова: Преступность, агрессивность, зависимость, агрессия, социальная сеть, Интернет.

AGGRESSION - AS A PHENOMENON AFFECTING THE FORMATION OF AGGRESSION IN ADOLESCENTS

Arakulov Gayrat Tulkinovich

Teacher of Jizzakh branch of the National University of Uzbekistan

Yuldashev Sardorbek

Teacher of Jizzakh branch of the National University of Uzbekistan

Annotation: In this article, there is an opinion about the occurrence of foreign diseases among teenagers and their negative consequences, as well as the emergence of aggressive relations among teenagers as a result of these negative diseases.

Key words: Crime, aggressiveness, addiction, aggression, social network, Internet.

Кириш. Маълумки ҳар қандай давлатнинг барқарор тараққиётини таъминлашда асосий пойдевор бу - инсон омили, унинг интеллектуал салоҳияти билан узвий боғлиқ. Шу нуқтаи назардан, мамлакатимиз аҳолисининг катта қисми замонавий билим ва кўникмаларга эга ёшлардан иборат эканлигини инобатга олган ҳолда, мазкур қатламнинг ижтимоий-иқтисодий ва бошқа соҳалардаги манфаатларини ҳимоя қилиш ва кузатилаётган долзарб масалаларнинг назарий ва амалий жиҳатдан ечимини топиш кун тартибидаги муҳим масалалардан саналади десак муболаға бўлмайди.

Дарҳақиқат, сўнги вақтларда ўсмирлар орасида турли салбий кўринишдаги иллатлар пайдо бўлмоқда. Жумладан, ўсмирлар орасида салбий руҳдаги жангари фильмлар оммалашуви, ижтимоий тармоқлар орқали салбий руҳдаги “Челлендж” (видеокамерада вазифани бажариш, уни ижтимоий тармоққа жойлаштириш ҳамда бу вазифани дўстига ёки фойдаланувчиларининг чексиз доирасига такрорлашни

таклиф қилиш) каби салбий одатлар шаклланмоқда. Ушбу ҳаракатлар оқибатида ҳуқуқбузарлик ҳолатларини учраши ҳоллари, ўсмирлар ўртасида агрессив хулқ-атвор характери кўринишидаги низоли вазиятлар ривожланиши ёки жангари руҳдаги видеоролик ёки фильмларни мунтазам кузатиб бориш оқибатида ўткир тигли совуқ қурооларни ўзи билан олиб юриш ва ундан мунтазам фойдаланишга уриниш ҳоллари ўсмирлар орасида оммалаашмоқда. Ушбу ҳаракатларнинг барчасини замирида тобелик оқибатида вужудга келадиган тажовузкорлик-агрессия ётади.

Мавзуга оид адабиётларнинг тахлили. Шу ўринда бир қанча олимларнинг шахсдаги агрессивлик тўғрисидаги илмий қарашларини айтиб ўтиш жоиз. Жумладан, Л.И.Захаровнинг фикрича, ўсмирларнинг тажовузкор хатти-ҳаракати тенгдошлари, оиласи ва оммавий ахборот воситаларининг таъсири билан белгиланади. Тажовузнинг барча асосий назарий тушунчаларини кўриб чиқиб, биз ушбу ҳодисанинг қуйидаги умумлаштирувчи таъриф билан қабул қилишимиз мумкин. Агрессия - барча тирик мавжудотни ҳақорат қилиш ёки унга зарар етказишга қаратилган хатти-ҳаракатларнинг ҳар қандай кўриниши. Бу таъриф тажовузнинг ҳис-туйғу ёки мотив эмас, балки хатти-ҳаракатлар модели эканлигини таъкидлайди. [1, б.239]. Бизнинг шахсий тажрибамиз, бошқалар муваффақиятини кузатишимиз ҳамда шунга ўхшаш жараёнларда ҳам агрессия маълум фойда келтиришини исботлайди. Агрессив тажриба туфайли пайдо бўлган эмоционал ҳаяжон ҳам агрессияга сабаб бўлади. Салбий кўринишдаги ҳаяжоннинг натижаси ҳам кўп ҳолларда агрессия билан якунланади, бу эса бизнинг шунга ўхшаш вазиятлар қандай оқибатларга олиб келишини ўрганганлигимизга боғлиқ. [2, б.18]. Агрессия кўпинча ғазаб каби салбий ҳис-туйғулар билан боғлиқ бўлсада мотив билан зарар етказиш ёки хафа қилиш истагидир. Албатта, бу омиллар тажовузкор хатти-ҳаракатларга жуда катта таъсир кўрсатади, аммо уларнинг мавжудлиги бундай хатти-ҳаракатларнинг асосий шарти эмас. [3,б.288]. Рус психологи Евгений Илиннинг фикрига кўра эса, ўсмирлардаги агрессия нафақат психология фанининг даврий муаммоси, балки бу муаммо ҳуқуқ-тартибот органларига ҳам тегишли бутун жамиятнинг муаммосидир. [4, б.35] Сабаби ўсмирлардаги агрессия юқорида таъкидлаб ўтилгандек, жамиятдаги иллатлар ва жиноятларнинг ўсувчи динамикасини қафолатловчи манбадир.

Тадқиқот методологияси. Хозирги кунда ўсмирлар орасида учрайдиган тажовузкорлик-агрессия ёш жихатлари билан бир қаторда “ўтиш даври”га ҳам алоқадор жараён ҳисобланиб, бу даврда ўсмир, катта ёшдагиларга тақлид қилиш ҳаракатлари билан характерланади. Ўсмир нафақат физиологик балки психологик тарафдан ҳам ўзгаради. Ўсмирлик давридаги тажовузкорлик ички безовталиқ ва ҳис-туйғуларини жиловлай олмаслик белгисидир. Аксарият ота-оналар боланинг тажовузкор хатти-ҳаракатларида ўзларини айбдор ҳисоблайдилар. Шубҳасиз кўп нарса оилага боғлиқ. Илгари у қадар кенг эътибор қаратилмаган агрессия муаммоси нега хозирги кунда кенг жамоатчилик муаммосига айланиб бормоқда деган савол туғилади. Чунки ташқи томондан бўлаётган салбий таъсирлар, салбий маълумотларни қабул қилиш манбалари ортиб бормоқда. Интернет (ижтимоий тармоқлар), гаджет ва телевизордан қабул қилинаётган салбий маълумотлар ота-она ва фарзанд ўртасида зиддиятлар юзага келишига сабаб бўлади. Оддий мисол тариқасида ёш боланинг қўлидан телефон, планшет ёки ноутбукни тортиб олсангиз уни сизга бўлган тажовузкорона реакциясига дуч келасиз. Бошқача қилиб айтганда бугунги ахборот технологиялари асрида ўсмирларда ахборот қабул қилиш жараёни жадаллик ва тезкорлик билан амалга ошмоқда, жумладан деярли ҳар бир ўсмирда замонавий смартфон телефонлари мавжуд бўлиб, улар хоҳлаган вақтида смартфонни орқали интернет тармоғидан турли хилдаги маълумотлар олиши ёки жангари фильмлар (кизикишига қараб) ва шу руҳдаги онлайн интернет ўйинларини юклаб олишлари мумкин. Ушбу салбий руҳдаги маълумотларни қабул қилишлари орқали уларда агрессивлик ва хавотирланиш даражасини ошириб кетиши кузалиши мумкин.

Индивид маълум ёшга етгач унинг характер хусусияти, дунёқарashi, тафакқури ва онги шакллани бошлайди. Бу давр оралиғида унга кўрсатилган ҳар қандай муносабат хотирада сақланади. Бунда бевосита унинг яқинлари, асосан ота-она иштирок этади. Болага берилган эътибор, меҳр, тарбия, таълим ва ахлоқ унинг

хаётини кейинги, катта социал жамият учун тайёрлаб беради. Инсонлар билан мулоқот қилиш, омма олдида ўзини тутиш, ижтимоий ахлоқ нормалари, интернет тармоқларидан унумли фойдаланиш каби бир қатор долзарб муаммолар ўсмир ёшига етган болалар учун қийин масала бўлади. Худди шу ёшда болада кўпроқ эгоизм ва ёшга доир агрессия кузатилади. Бунга интернет тармоқларидаги сайтлар, видеолар, маъруза ва расмлар орқали қабул қилинаётган маълумотлар сабаб бўлади. Интернетга қарамлик шахснинг мақсадини ўзгартириши, унинг мотив ва мотивациясига салбий таъсир этиши яққол намоён бўлмоқда. Ҳар бир ёшдаги давр учун асосий фаолият тури характерланади ва у мақсадларни белгилаш жараёнини ривожлантиришда ижтимоий тармоқдан олинаётган филтрланмаган маълумотлар тўғри йўлдан чалғитиши мумкин. Ўсмирлик ёши руҳий ривожланишнинг муҳим даврига тегишли. Бу ёшнинг энг муҳим психологик иерархияси ўзини англашнинг шаклланишидир. Ўсмирнинг ўзини англашини тавсифловчи муҳим хусусияти балоғатга етишни ҳис қилиш деб ҳисобланади. Шундай қилиб, ўсмирлар ҳақиқий муносабатлар тизимида шаклланади. Сир эмаски сўнги вақтларда онлайн тармоқ хуружи ва касалликлари ўсмирлар орасида кенг тарқалмоқда. Интернетга қарамлик бир қатор психологик муаммоларни шакллантиришга ҳисса қўшади, жумладан, турли можаро, сурункали тушқунлик, виртуал ҳаётнинг ҳақиқий ҳаётдан афзаллиги, интернетдан фойдаланишнинг йўқлигида ноқулайлик туйғусининг пайдо бўлиши, уйқусизлик, сурункали чарчок, мия фаолиятининг бузилиши, невротик касалликлар, ахлоқсизлик, тана аъзоларининг хасталаниши, умидсизлик ва шунга ўхшаш бир қатор жиддий муаммолар туғилади. Бундай вазиятларнинг олдини олиш мақсадида бир қатор чора-тадбирлар амалга ошириш йўналишлари ва режалари муҳокамага қўйилмоқда. Ҳозирги кунда ижтимоий тармоқлар энг оммабоп ва тезкор ахборот тарқатиш воситасига айланди. Айнан ўсмирлик даврида ўқувчиларни ахборотлар билан ишлаш маданиятини шакллантириш муҳим саналади. Инсон онгини эгаллашга интилиш тобора кучаяётган ҳозирги шароитда ёш авлодни ижтимоий тармоқлардаги салбий ахборотлардан асраш энг муҳим вазифа бўлиб қолмоқда. Виртуал тизимда ахборотларнинг ҳаммаси ҳам илмий асосланган, фактлар, далиллар асосида исботланган ишончли маълумотлар ҳисобланмайди. Ўқувчи-ёшлар ахборот ресурсларидан кутубхона, маълумотлар банкидан кўра телефон орқали интернет тизимидан фойдаланишни афзал кўришмоқдалар. Табиийки ҳамма ҳам интернетнинг аниқлик хусусиятига эътибор қаратиб ўтирмайди. Бу эса интернетга бизни бошқариш имкониятини тухфа этади.

Тахлил ва натижалар. Маълумки, ижтимоий тармоқ деганда аввало кўз олдимизда қизиқишлари ўхшаш бўлган одамлар ўртасида мулоқот қилиш, танишиш, ижтимоий муносабатлар яратиш учун, шунингдек, кўнгилочар ва иш мақсадларида ишлатиладиган онлайн платформа гавдаланади. Бугунги кунда биз интернет ва ижтимоий тармоқларисиз ҳаётимизни тасаввур қилишимиз қийин. Улар аллақачон ҳаёт фаолиятимизнинг бир қисмига айланиб улгурди ва ҳар қандай соҳада интернет тармоғига таянилмоқда. Албатта бу инсониятга қўл келади ва ҳар бир соҳанинг иш унумдорлигини, самарадорлигини оширишга хизмат қилади. Шу ўринда тармоқлар фойдаланиш мақсадида кўра бир неча гуруҳларга бўлинади:

а) Горизонтал ижтимоий тармоқлар - улар бирон бир аниқ фойдаланувчи тури учун яратилмаган, аксинча, уларда ҳар қандай шахслар ўзаро таъсир ўтказадилар. Ўз жамоаларини яратадилар.

б) Вертикал ижтимоий тармоқлар - улар маълум бир аудиторияга мурожаат қиладиганлардир. Улар ихтисослашган ижтимоий тармоқар сифатида танилган.

в) Професионал ижтимоий тармоқлар - улар вертикал ижтимоий тармоқнинг бир тури бўлиб, бирор иш мақсади билан ўзаро алоқада бўлган мутахассислар, турли соҳалардаги компаниялар ёки ишчилар учун қўл келади.

г) Бўш вақтни ўтказишга қаратилган ижтимоий тармоқлар - ушбу турдаги ижтимоий тармоқнинг мавзуси ҳар хил спорт, мусиқа, видео ўйинлар ва ҳоказолардан иборат.

д) Аралаш вертикал ижтимоий тармоқлар - улар профессионал ва бўш вақт мавзуларини бирлаштиради, шунинг учун улар расмийроқ тусга эга.

е) Ижтимоий янгиликлар - баъзи бир ижтимоий тармоқлар одамларга бир нечта янгиликлар ёки ташқи мақолаларга ҳаволалар жойлаштиришга имкон беради

ва ушбу фойдаланувчи мақоласига “овоз бериш” имкониятини пайдо қилади.

ж) Умумий таркиб - булар видео, расм ёки турли хил таркибга эга бўлган медиаларни юклаб олишга рухсат берувчи ижтимоий тармоқлар.

Олиб борилган илмий кузатишларимиз натижасига кўра қуйидаги хулосавий натижаларни кузатиш мумкин:

о Ҳозирги кунда ижтимоий тармоқ ва жангари фильмларни мунтазам кузатиб бориш ўсмирларнинг руҳиятига таъсир кўрсатиши;

о Агрессивлик даражаси жинс хусусиятларига боғлиқлиги;

о Шахслараро муносабатлардаги ўзгаришлар ҳам синалувчиларнинг жинсига боғлиқ эканлиги;

о Жангавор филмларни мунтазам томоша қиладиган ўсмирларда билвосита тажовузни пасайиши кузатилиши мумкин эканлиги;

Хулоса. Ушбу ижтимоий муаммо сифатида қаралаётган масалаларнинг ечими сифатида кенг жамоатчилик, тажрибали илм аҳли, малакали педагог ва психологлар томонидан тавсиялар ишлаб чиқиш, бу борада илмий ишлар олиб бориш ҳамда уни ижтимоий тармоқлар оқали профилактика мақсадида ёритиб бориш лозим деган хулосага келиш мумкин. Бунинг натижасида ўсмирлар қатламига нисбатан эътибор янада ортади, ўсмирларнинг психологик хусусиятлари ўрганилади, таҳлил қилинади ҳамда улар руҳиятидаги турли муаммоларнинг амалий ечими хусусида баҳс юритилади дейиш мумкин. Бундан ташқари илмий изланишлар натижасида юзага келган тавсиялар дарсликларга киритилиб, келажакда ўсмирлар билан психокоррекцион, психопрофилактик, психоконсултацион ишларни ташкил этишда дастурул амал бўлиб хизмат қилади. Шу ўринда ҳар қандай ахборот хуружлари, оммавий маданият хавфидан ҳимояланмаган интернет сайтлари, ижтимоий тармоқларнинг салбий таъсиридан бутун миллатни, айниқса ўсиб келаётган ёш авлодни ҳимоя қилиш ҳар бир онгли инсоннинг бурчи эканлигини таъкидлаб ўтиш лозим.

Фойдаланилган адабиётлар рўйхати

1. Психология агрессивного поведения, Ильин Е., Питер, 2014. 35 с.
2. Реан А.А. Агрессия и агрессивность личности. - СПб, 1995.18 с.
3. Змановская Э.В. Девиантология (психология девиантного поведения)- М.: Академия, 2004.-288 с.
4. Захаров Л.И. Психотерапия неврозов у детей и подростков. Москва 2012 239 с.

ЁШ ВА ЎРТА ЁШ ОИЛАЛАРДА ШАХСЛАРАРО МУНОСАБАТЛАР ДЕСТРУКЦИЯСИ

Шарафутдинова Хадичахон Гулямутдиновна
Термиз давлат университети Психология кафедраси мудири, Психология
фанлари номзоди, доцент

Аннотация. Мазкур мақолада ёш ва ўрта ёш оилаларда шахслараро муносабатлар деструкциясининг мазмуни, кўринишлари, ҳамда оилвий муносабатларда деструктив хулқ-атворнинг намоён бўлиши, оқибатлари ва олдини олиш йўллари таҳлил қилинган.

Калит сўзлар. Оила, ёш оила, ўрта ёш оила, деструкция, деструктив хулқ-атвор, оилавий муносабатлар.

DESTRUCTION OF INTERPERSONAL RELATIONS IN YOUNG AND MIDDLE-AGED FAMILIES

Sharafutdinova Khadichakhan Gulyamutdinovna
Termiz State University Head of the Department of Psychology, Candidate of
Psychological Sciences, docent

Abstract. This article analyzes the content and manifestations of the destruction of interpersonal relations in young and middle-aged families, as well as the manifestation of destructive behavior in family relations, consequences and ways of prevention.

Keywords. Family, young family, middle-aged family, destruction, destructive behavior, family relations.

РАЗРУШЕНИЕ МЕЖЛИЧНОСТНЫХ ОТНОШЕНИЙ В СЕМЬЯХ МОЛОДОГО И СРЕДНЕГО ВОЗРАСТА

Шарафутдинова Хадичахон Гулямутдиновна
Термизский государственный университет заведующая кафедрой психологии,
кандидат психологических наук, доцент

Аннотация. В данной статье анализируются содержание и проявления деструкции межличностных отношений в семьях молодого и среднего возраста, а также проявления деструктивного поведения в семейных отношениях, последствия и пути профилактики.

Калит сўзлар. Семья, молодая семья, семья среднего возраста, деструкция, деструктивное поведение, семейные отношения.

Кириш. Мамлакатимизда кишиларнинг бахтли яшаши, оилалар мустаҳкамлигини таъминлаш борасида кенг қамровли ишлар олиб борилмоқда. Ўзбекистон Республикаси Президенти Шавкат Мирзиёев таъкидлаганидек: “Оилага эътибор – ўзлимизга эътибордир. Оилани сақлаб қолмасак, биз ўзлимизни йўқотамиз”. «Жамиятда ижтимоий-маънавий муҳитни соғломлаштириш, маҳалла институтини янада қўллаб-қувватлаш ҳамда оила ва хотин-қизлар билан ишлаш тизimini янги даражага олиб чиқиш чора-тадбирлари тўғрисида» 2020 йил 18 февралдаги ПФ-5938-сон Фармони [1] ҳамда “Ўзбекистон Республикаси Маҳалла ва оилани қўллаб-қувватлаш вазирлиги фаолиятини ташкил этиш тўғрисида” 2020 йил 18 февралдаги ПҚ-402-сон қарори [2] ижросини таъминлаш мақсадида 2020 йил 15 апрелдаги Вазирлар Маҳкамасининг 228-сонли қарорида - оила институтини мустаҳкамлаш бўйича, энг аввало, «Соғлом оила — соғлом жамият» гоёсини ҳаётга татбиқ этишга йўналтирилган ягона давлат сиёсатини юритиш, нотинч ва муаммоли оилаларга манзилли кўмаклашишни ташкил этиш соҳасида: оилалардаги ижтимоий-маънавий муҳитни ўрганиш ҳамда соғломлаштиришга қаратилган чора-тадбирларни амалга оширишда фуқароларнинг ўзини ўзи бошқариш органларининг давлат ҳамда жамоат ташкилотлари билан ўзаро ҳамкорликдаги фаолиятини таъминлаш; нотинч ва муаммоли оилаларни аниқлаш, уларнинг манзилли рўйхатларини тузиш, маънавий-ахлоқий муҳитни соғломлаштириш, низоли ҳолатларнинг олдини олиш, оилавий муносабатларни мустаҳкамлаш ва миллий менталитетга зид бўлган ёт хавф-хатарларга қарши курашиш мақсадида улар билан тўғридан-

тўғри ишлашни ташкил этиш; ёшларни оилавий ҳаётга тайёрлаш, уларга оиладаги низоли ҳолатларни ҳал қилишнинг ҳуқуқий ва психологик асосларини ўргатиш, оилаларни мустаҳкамлаш, эрта никоҳ ва оилавий ажралишларнинг олдини олиш бўйича таклифлар ишлаб чиқади ва тегишли чора-тадбирларни амалга ошириш каби муҳим вазифалар белгилаб қўйилган.

Бундан кўриниб турибдики, мамлакатимизда оила ва оилавий муносабатлар муаммоси давлат сиёсати даражасидаги муҳим ижтимоий аҳамиятга молик масаладир. Дарҳақиқат, бугун юртимизда оилани мустаҳкамлаш, унинг маънавий ва моддий ривожланиши учун амалга оширилаётган ишлар тахсинга лойик. Аммо, инсоннинг тинчлиги, саломатлиги, оиласининг мустаҳкамлиги энг аввало унинг ўзига боғлиқ бўлади. Жисмоний, рухий, маънавий, ақлий камолоти меъёрида бўлган, тўғри тарбия кўрган ва булар таъсирида жамиятда узоқ тараққиёт натижасида шаклланган, аждодларимизнинг ақли-шуури меваси бўлган, инсониятнинг ҳаётини тизимга солиб турувчи қоидаларни англаш, уларга амал қилишдек ижтимоий масъуллик хусусияти шаклланади. Энг аҳамиятлиси бундай хислат болалик даврида, оила қўйнида, оилавий муносабатлар негизида аста секинлик билан таркиб топади ва кишининг ижтимоий хулқи даражасида намоён бўлади.

Мавзуга оид адабиётларнинг таҳлили. Кўп ҳолларда азалий кадрятларни унутиш, оилада эр-хотин ўртасида муносабатлар тўғри йўлга қўйилмаганлиги оилавий ажримларга сабаб бўлмоқда. Хусусан, фарзандларини бирга тарбиялаб, рисоладагидек яшаб келаётган эр ёки хотиндан бирининг ўйламай гапирган бир оғиз сўзи ва иккинчи томоннинг жаҳл устида қайтарган жавоби охир-оқибат оиланинг бузилишига олиб келмоқда. Бу эса фарзандларнинг ё ота, ё она меҳридан, тарбиясидан мосуво бўлишига сабаб бўлмоқда.

Ун ёки ундан ортиқ йилга яқин бирга яшаган, икки ёки уч нафар фарзанднинг отаси хотинининг телефонда гаплашгани учун унга нисбатан ҳақоратли сўз айтиши, аёлнинг ҳам бунга ҳақорат билан жавоб қайтариши; ёши элликдан ошган, 4 фарзанднинг онаси бўлган, қизини узатган аёлнинг эри ногиронлиги сабаб ишламагани боис унга гап қайтариши, фарзандлари олдида ҳурматсизлик қилиши кабилар албатта, эр ва хотин ўртасидаги муносабатга совуқлик тушириши, ҳатто эр-хотинлар ажралишига сабаб бўлиши ҳам мумкин. Бу каби вазиятларда эр-хотин жаҳлга эрк бермасдан, бир-бирини тушуниб, озгина ён бериши ўртада келиб чиқадиган тушунмовчиликнинг олди олиниши ҳам мумкин. Доно халқимизда кўпинча шундай йўл тутилади ва оила мустаҳкамлиги таъминланади. Аммо, унинг акси бўладиган хонадонларни таҳлил қилсак айнан оилавий муносабатлардаги деструкцияга бориб тақалади. Зеро, оилада оддийгина сабр, тушуниш, бағрикенглик каби инсонийлик хусусиятлари билан ҳал қилиниши, ҳатто оилани янада мустаҳкам бўлишига туртки бўлиши мумкин бўлган вазият ўрнини, бесабрлик, гурурни устун қўйиш, ҳурматсизлик, оилавий муносабатларда ўз ўрнини билмаслик, бузғунчи хулқ (деструктив характер) кабилар эгаллаб, муносабатларнинг чигаллашувига олиб келиши мумкин. Таҳлилдан кўриниб турибдики, оила мустаҳкамлиги кўп жиҳатдан эр-хотиннинг ўзаро муносабатига боғлиқ.

Таҳлил ва натижалар. Психологик жиҳатдан таҳлил қилинганда оила мустаҳкамлигини таъминлаш учун оила аъзоларининг ҳар бирида, ҳоҳ у эр бўлсин ёки аёл, ҳоҳ у фарзан ёки оиланинг бошқа аъзосининг вазифаси бўлиб, уни адо этмаслик оилавий муносабатлар деструкциясига олиб келиши мумкин. Оилада исталган ролнинг “яхши” ёки “ёмон” деб баҳоланиши айнан мана шу ролдаги кишининг вазифасини қай даражада уддалашига мувофиқ амалга ошади. Дарҳақиқат, аксарият деструктив муносабатли оилалар ҳақида гап кетганида: “эри ёмон”, “аёли ёмон” ёки “фарзанди ноқобил” деган иборалар ишлатилади. Бу, ҳаётда эр-хотиннинг бир-бирига эътиборсизлиги, эр ёки хотиннинг ўзининг кундалик иши билан машғул бўлиб, бир бирларига етарли эътибор қаратмай, турмуш ўртоғидан биргина ширин сўзини аяши, охириги марта қачон бир бирларини хурсанд қиладиган, кўнглини кўтариб, муҳаббатини намойиш этадиган муносабат қилганлиги ҳақида ўйлаб ҳам кўрмаслиги, аксинча қўполлик, агрессивлик каби муносабатлари натижаси ҳисобланади. Халқимизда “меҳр кўрсатсанг – меҳр кўрасан” деган мақол бежиз айтилмаган. Оилада эр-хотин бир бирларини гоҳи гоҳида айрим ижобий ҳаракатлари учун мактаб қўйиши, жуфти ҳалоллига меҳр кўрсатиши, меҳр-шафқатли

ва эътиборли бўлиши, хашиша хурматини жойига қўйиши, ҳеч бўлмаганда, эр ва фарзандлар аёл тайёрлаган овқатини мақтаб еса, аёл эри рўзгор учун олиб келган нарсалар учун миннатдорлик билдириб, хурсандчилигини кўрсатса, фарзанди эришган ютуғи, ёки бажарган иши учун рағбатлантириб турса, оилада нохуш ҳолатларга ўрин қолмайди.

Ёш ва ўрта ёш оилаларда оила аъзоларининг яъни, эр-хотин ва бошқаларнинг оилапарварлиги, ўзаро бир бирларини тушуниши, қўллаб қувватлаши, ўзаро хурмат, ўзига хос индивидуал хусусиятлари, савияси, ижтимоий мавқеи, касби, дунёқараши, оиладаги мавжуд муаммоларга муносабати, муаммоларни мустақил ҳал қила олиш қобилияти қабилар оила мустаҳкамлиги ва тинчлигининг гаровидир. Аммо, ёш ва ўрта ёш оилаларда алоҳида оила аъзосининг хулқ-атворида деструктивликнинг мавжудлиги туфайли оилада соғлом психологик муносабатлар ўрнига муносабатларнинг бузилиши, ўзаро тушунмовчилик, аниқроғи тушуниш истагининг йўқлиги, бир сўз билан айтганда деструктив муносабатлар ҳукм суради. Демак, ёш ва ўрта ёш оилаларда деструктив муносабатларнинг замирида деструктив шахс ёки шахслар туради.

Деструктив шахс - бу фаоллиги ижтимоий нормаларни, қонунларни бузишга йўналтирилган кишидир. Деструктив шахсда фаоллик ўзининг шахс бузишга интилаётган моделдан фарқ қилувчи алтернатив идентивлигини яратишга қаратилган бўлади. Бундай шахс жамиятдан ташқарида яшай олмайди, чунки фақат бошқа кишилар билан муносабатларга киришиш орқали ўзини намойиш қилиш, ўзини тасдиқлаш ва ўзини ривожлантириш усулларини топа олади [3].

Ёш ва ўрта ёш оилаларда деструктив шахс – эркинликдан қочувчи агрессив типга кириб, оила турмушининг дастлабки йиллари, ҳатто дастлабки ойларидаёқ ўзининг салбий характер хислати, муомала ва муносабатлардаги нуқсон туфайли ўзаро муносабатларнинг бузилишига сабабчи бўлади. Бунда у бузғунчилик ёрдамида ўзини ривожлантириш имкониятини кўрсата олмаслиги туфайли юзага келадиган нотўқислик ҳиссидан қутилишга ҳаракат қилади. Деструктив ҳаракатлари билан бошқаларнинг ахлоқий, жисмоний имкониятларини йўққа чиқаради.

Ёш ва ўрта ёш оилаларда деструктив шахс ўзининг ҳатти-ҳаракатларини адекват баҳолай олмайди, ўзаро муносабатларга, оламга ғаразли қарайди. Турмуш ўртоғининг, қайнона-қайнотаси ва оиланинг бошқа аъзолари томонидан билдирилган кичик танбеҳни ҳам жуда фожеали қабул қилади. Ўзини хўрларган, таҳқирланган, ҳатто ўзига нисбатан зўравонлик деб қабул қилади ва тезда бу ҳолатга жавоб қайтаришга ҳаракат қилади.

Деструктив хулқ-атвор кўринишлари сифатида аддиктив хулқ, ғайриижтимоий хулқ, суицидал хулқ, конформистик, нарцисстик, фанатик, аутистик хулқни келтириш мумкин. Шахс деструктив хулқ-атворининг исталган кўринишида муайян оилавий ўзаро муносабатларга путур етказувчи жиҳатлар мавжуд. Жумладан, биргина аддиктив хулқ-атворнинг умумий хусусиятларига кундалик ҳаётий қийинчиликларга чидамсизлик, номукамаллик комплексининг яширин кўриниши, турғун эмоционал муносабатлардан кўрқиш, ёлғон гапиришга интилиш, бошқаларни айблашга интилиш, қарор қабул қилишдаги масъулиятдан қочиш, хулқининг бир қолипдалиги, тобелик, хавотирланиш қабилар оила ривожланишининг турли босқичларида ўзига хос мураккабликларга сабаб бўлади.

Оила ривожланишининг биринчи босқичи ёш оилалар, янги оила қурилиши жараёнида оилага психофизиологик ва ижтимоий психологик мослашув, рўзгорни ташкил этиш, қўни-қўшнилар билан муносабатлар қуриш, эски дўст биродарлар билан муносабатларни янгитдан кўриб чиқиш, дам олиш ва ишлаш режимлари, қадрият ва қизиқишларнинг мослашуви, қайнота-қайнонага нисбатан муносабат юзага келади. Агар янги турмуш қурган йигит ёки қизнинг шахсида деструкция мавжуд бўлса, ва ўзи англаган ҳолда деструкциядан қутилиш, фориг бўлиш учун ҳаракат қилмаса натижада бу деструкция оилавий муносабатларга кўчиб, ўзаро муносабатларга путур етади, турли низо, келишмовчиликларга турки бўлади. Афсуски ёш оилаларда эр ёки хотиннинг шахсига хос деструкция туфайли юзага келадиган муаммолар бошқача талқин этилади. Жумладан, яхши хонадонга тушмадим, эрим ёки хотинимнинг характери мос келмади, моддий камчилик бор, қайнонам кун бермади ва хоказолар.

Хулоса ва тақлифлар. Оилавий муносабатлардаги деструкция оила ривожланишининг иккинчи босқичида (ўрта ёш оилалар) янгича характер касб эта бошлайди. Энди деструктив муносабатлар оилада фарзанднинг дунёга келиши, фарзандларни тарбиялаш, жинсий установакалар: фарзанднинг ўғил ёки қиз бўлиши, рўзгор кенгайиши, янги билим ва малакаларга мухтожлик, ота-онанинг ёрдами ва аралашуви, ота-она хулқидаги намунавий томонларни шакллантириш, кабилар билан боғланиб кетади.

Хулоса қилиб айтиш жоизки, ёш ва ўзта ёш оилаларда деструктив муносабатлар оила бузилишига, оила аъзоларининг ўз турмушидан қониқишнинг йўқолишига, ажримларга баъзан эса жиноятларга сабаб бўлади. Шу нуқтаи назардан ёш ва ўрта ёш оилаларда оилавий муносабатлар деструкциясини бартараф этишда қуйидагиларни тавсия қиламиз:

- турмуш қуриш ёшидаги йигит қизларнинг хулқ-атворида деструктивликни махсус психологик методикалар ёрдамида ўрганиш;
- деструкцияга мойиллиги (характер акцентуацияси) бўлган ёшлар билан психологик коррекцион ишларни ташкил этиш.
- Ёшларни оилага тайёрлашда йигит-қизлар билан алоҳида-алоҳида ишлаш, уларга яхшилиқни ёмонликдан, савобни гуноҳдан, ҳалолни ҳаромдан фарқлашни кадриятларимиздан келиб чиқиб тушунтириш.

Адабиётлар

1. «Жамиятда ижтимоий-маънавий муҳитни соғломлаштириш, маҳалла институтини янада қўллаб-қувватлаш ҳамда оила ва хотин-қизлар билан ишлаш тизимини янги даражага олиб чиқиш чора-тадбирлари тўғрисида» Ўзбекистон Республикаси ПФ-5938-сон Фармони 2020й. Тошкент.

2. «Ўзбекистон Республикаси Маҳалла ва оилани қўллаб-қувватлаш вазирлиги фаолиятини ташкил этиш тўғрисида» ПҚ-402-сон қарори, Тошкент, 2020 й.

3. Шарафутдинова, Х. Г. (2021). Oilada destruktiv shaxs xususiyatlari. Academic research in educational sciences, 2(11), 231-236.

4. Gulyamutdinovna, S. K. (2021). Manipulative relationship of a destructive person in the family. ACADEMICIA: An International Multidisciplinary Research Journal, 11(9), 175-179.

ОИЛАВИЙ МАСЛАХАТНИ ТАШКИЛ ЭТИШНИНГ ЎЗИГА ХОС ЖИХАТЛАРИ

Гайибова Наргиза Анорбаевна

Ўзбекистон халқаро ислом академияси Дин психологияси ва педагогика кафедраси психология фанлари бўйича фалсафа доктори (PhD), в.б.доценти

Аннотация. Мазкур мақола оилага психологик ёрдам кўрсатишнинг асосий йўналишларидан бири бўлган оилавий маслаҳатни ташкил этиши муаммосига бағишланган. Шунингдек, оилага тизимли ёндашувнинг хусусиятлари ҳақида маълумот берилган.

Калит сўзлар: оила, психологик хизмат, оилавий муносабатлар, оилавий маслаҳат, тизимли ёндашув, оила энергетикаси, оиладаги тағтизимлар.

ОСОБЕННОСТИ ОРГАНИЗАЦИИ СЕМЕЙНОГО КОНСУЛЬТИРОВАНИЯ

Гайибова Наргиза Анорбаевна

Международная исламская академия Узбекистана, Кафедра “Психология религии и педагогика”, доктор философии психологических наук (PhD)

Аннотация. Данная статья посвящена проблеме организации семейного консультирования, которое является одним из основных направлений оказания психологической помощи семье. Также статье дается информация об особенностях системного подхода.

Опорные понятия: семья, психологическая служба, семейные отношения, семейное консультирование, системный подход, семейная энергетика, семейные подсистемы

FEATURES OF THE ORGANIZATION OF FAMILY COUNSELING

Gaibova Nargiza Anorbaevna

Doctor of Philosophy of Psychological Sciences (PhD), Associate professor (PhD) of the Department of «Religious psychology and pedagogy» of the International Islamic Academy of Uzbekistan

Annotation: This article is devoted to the problem of organizing family counseling, which is one of the main areas of providing psychological assistance to the family. The article also provides information about the features of a systematic approach, the main directions of family psycho-correction are indicated.

Key words: family, psychological service, family relations, family counseling, systemic approach, family energy, family subsystems.

Оила ва оилавий муносабатларни тадқиқ қилиш ҳамда мустаҳкамлаш масалалари доимо жамият, давлат, умуман инсоният учун долзарб бўлиб келган. Дунёнинг қатор мамлакатлари, жумладан, ривожланган давлатларда ҳам оила ва никоҳ муносабатларидаги ўзига хос мураккабликлар, психотерапевтлар ёрдамига муҳтожлик каби ҳолатлар ушбу масканнинг муаммоларини ўрганиш ва шу йўналишда мақсадли тадқиқотлар, илмий-амалий тадбирларни амалга ошириш лозимлигини кўрсатмоқда. Мамлакатимизда ҳам оилага психологик хизмат кўрсатиш масалаларига алоҳида ёндашилиб, оилавий маслаҳат ишларини илмий жиҳатдан такомиллаштириш лозимлигини давр тақазо этмоқда.

Оилага психологик ёрдам кўрсатишнинг асосий йўналиши сифатида оилавий маслаҳатнинг ривожланиши ўзига хос тарихга эга. У куйидаги энг муҳим омилларни: 1940-йилларда психоанализнинг шахс болалигида ота-она ва фарзандлар муносабатлари таҳлили сифатидаги оилалар билан ишлаш шаклидан биргаликдаги эр-хотинлар терапияси шаклига ўтиши; Н.Аккерман томонидан тизимли ёндашувнинг ишлаб чиқиши бошланиши; Ж.Боулби томонидан яқинлик назариясининг яратилиши; оилалар билан ишлашга диагностика ва терапиянинг бихевиористик услубларининг кенг тарқалиши ҳамда В.Сатир томонидан оилага тизимли ёндашилиб, биргаликдаги оилавий психотерапиянинг яратилишини алоҳида таъкидлаш лозим.

Психологик маслаҳат беришда ҳам психологик хизматнинг бошқа йўналишлари каби марказий ва муҳим жиҳат терапевтик алоқа воситасида амалга ошириладиган

психолог ва мижоз ўртасидаги мулоқот муаммони ўрганиш, уни бартараф этиш йўллари излашда ёрдам кўрсатиш ҳисобланади. Консултация аксарият ҳолларда диалог кўринишга эга бўлиб, ўзига хос вазиятларда мижоз онги ва шахсида психологик янги тузилмаларнинг шаклланишига асос бўлувчи шахслараро муносабат ва ўзаро бир-бирига таъсир кўрсатишнинг моделларини яратиш имконини беради. Психолог мижозга муаммоли вазиятда йўналишни белгилаб олишини, муаммони объектлаштиришни, вазиятни таҳлил қилишни, эҳтимолий ечимлар “доираси”ни режалаштиришни ташкил этиш учун шароит яратади. Қарор қабул қилиш ва унинг амалга ошиши учун жавобгарлик мижознинг алоҳида ҳуқуқи ҳисобланади ҳамда унинг шахс сифатида ривожланишига, оиласининг, яқинларининг ҳаётида барқарор ўрин топишига ёрдам беради.

Оилавий консултациянинг муҳим ижтимоий вазифаси индивидуал консултация сингари мураккаб ҳаётий вазиятда оилага психологик ёрдам бериш ҳисобланади. Унинг белгилари: болалардаги дезадаптация ва бола тараққиётидаги нуқсонлар, эр-хотин ўртасидаги келишмовчиликлар, оиланинг социум (микро ва макро) билан ўзаро номувофиқ муносабати, оила аъзоларидан бирининг шахсий муаммолари ва оиладаги инкироз кабилар ҳисобланади. Консултация жараёнига зарур бўлганда муассасалар, жумладан: оилаларни психологик-ижтимоий-педагогик қўллаб-қувватлаш марказлари, таълим тизими муассасалари, ижтимоий соҳа тармоқлари, бошқарув ва маъмурий муассасалар ва бошқа бевосита оилалар билан ишловчи мутахассислар жалб этилиши мумкин.

Оилавий маслаҳатнинг асосий вазифалари қуйидагича:

- никоҳ, шу жумладан, турмуш ўртоқни танлаш ва никоҳдан ўтиш масалаларида психологик маслаҳатлар бериш;
- эр-хотинлик муносабатлари борасидаги маслаҳатлар (диагностика, консултация, профилактика);
- ажралиш жараёнларида оилага психологик ёрдам кўрсатиш;
- ота-она ва фарзанд муносабатлари бўйича маслаҳатлар бериш (диагностика, профилактика ва мослаштириш);
- фарзандликка олиш ва фарзандликка олинган болаларни тарбиялаш масалаларида психологик ёрдам кўрсатиш;
- хомиладорлик ва туғиш жараёнида психологик ёрдам (перинатал психологик маслаҳатлар);
- ота-она бўлишга тайёрланиш жараёнида психологик ёрдам;
- турмуш ўртоғининг хиёнати билан боғлиқ масалаларида психологик маслаҳатлар бериш;
- оиладаги зўравонлик ҳолатларида психологик маслаҳат бериш.

Демак, оилавий консултациянинг мақсад, вазифа, шакл ва услублари оилавий муносабатларнинг қайси соҳаси ҳамда оила ҳаёт циклининг қайси босқичида эканлигига (никоҳдан ўтиш масалаларида, эр-хотинлик муносабатлари борасида, фарзандлар ва ота-оналар муносабатлари) қараб фарқ қилади.

Оилавий консултация беришда оиланинг тизим сифатида ривожланиши масалалари, унинг ролли тузилмаларининг ўзига хосликлари ва оила функцияларининг бажарилиши хусусиятларига катта эътибор қаратилади. Шу нуқтаи назардан, оилавий психотерапиянинг энг нуфузли йўналишларидан бири сифатида тизимли оилавий консултация йўналишини келтириш мумкин. Бундай ёндошув XX аср ўрталарига хос бўлиб, у туфайли олимлар оилани тушуниш борасида нафақат янги йўналишга асос солди, балки уни даволаш, бу борадаги тиббий муаммоларни ҳам ўрганишни бошлаб берди. Оилавий ҳаётни тизимли тарзда тасаввур этиб, унинг психологик хусусиятларини ўрганишга аҳамият қаратган олимлардан бири америкалик тадқиқотчи Виржиния Сатир ҳисобланади. У оилавий ҳаётни тавсифлаш учун оила энергетикаси, оила тизими, чегараси ва функционал хусусиятлари каби тушунчаларни ишлатади. Ушбу йўналиш маслаҳат ишларини ташкил этишда оилага тизимли ёндошув принципларига таъсир қилувчи тагтизимларига (авлодлар, эр-хотин муносабатлари, фарзандлар ўзаро муносабатлари, ота билан ўғил, она билан қиз ва бошқа оилавий муносабатларга) ҳам эътибор қаратилади. Ҳар бир индивид бир вақтнинг ўзида турли тагтизимларга алоқадорлиги эътибордан четда қолмаслиги лозим бўлади. Бунда оиланинг асосий

характеристикалари сифатида оила тузилмаси, ролларнинг тақсимланиши, оиладаги етакчилик ва ҳукмронлик, оила чегаралари, коммуникация қоидалари ҳамда оилавий қийинчилик ва муаммоларнинг асосий сабаби сифатида унинг тақдорлини турувчи паттернлари ажратиб кўрсатилади. Оила ўзини сақлаб қолишга (гомеостаз қонуни) ва муносабатларни ривожлантиришга интилувчи тизим сифатида майдонга чиқади. Маълумки, оила ҳаёт йўлида бир қатор кескин бурилишларни (норматив инкирозлар) бошидан кечириди (никоҳдан ўтиш, ҳомиладорлик, фарзанд туғилиши, боланинг мактабга бориши, боланинг ўсмир ёши, мактабни тугатиш ва мустақилликка интилиш, ота-онадан узоклашиш, оилага янги аъзонинг қўшилиши ва ҳоказо). Ушбу инкирозли нуқталарнинг ҳар бирида оила тизимини қайта тузиш ва қайта қуриш талаб этилади. Нуклеар оила ўз ичига учта кичик тағтисим (осттисим)ни олувчи тизим сифатида намоён бўлади. Бу учта кичик тизим қуйидагилар: эр-хотин, ота-она ва фарзандлар, сиблинлар (фарзандлар) ўзаро муносабатлар тизими. Тизим ва ҳар бир осттисим чегаралари ўзаро муносабатларда ким ва қай тарзда иштирок этишини белгилаб берувчи қоидалардан иборатдир. Чегаралар ўта ригид ёки лабил бўлиши мумкин, бу эса ўз навбатида тизимнинг киришувчанлигига таъсир кўрсатади. Ўта ўзгарувчанлик (лабиллик) чегараларнинг диффузиясига, бошқача айтганда, паттернларнинг ноаниқлигига олиб келиб, бу ҳол оила тизими ёки осттисимни ташқи таъсирларга нисбатан заиф қилиб қўяди. Оила чегараларининг заифлиги боис, оила аъзолари ўз муаммоларини мустақил ҳал қилиш имконияти ва қобилиятини йўқотишлари ҳамда ўзгача хулқ-атвор, хатти-ҳаракат моделлари таркиб топишига сабаб бўлади. Аксинча, чегараларнинг ўта ригидлиги оиланинг ташқи олам билан алоқасини қийинлаштиради, уни ташқи дунёдан узиб қўяди, алоқа ва ўзаро ёрдам имкониятларини чеклайди.

Оиладаги бузилиш оила ўзининг барча аъзолари эҳтиёжларини қондира олмаслиги сифатида баҳоланади ва бу ҳол оила аъзоларидан бирортасининг аломатли хатти-ҳаракатида намоён бўлади. Тизимли ёндашув консультациясига кўра, оила аъзоларидан бирининг хатти-ҳаракатидаги бузилишлар ва ҳиссий-шахсий бузилишлар оиланинг яхлит организм сифатида бузилишга юз тутганини кўрсатувчи белги ҳисобланади.

Психологнинг асосий вазифаси муаммо сабабларини аниқлаш ҳисобланмайди, чунки муаммоларнинг мавжудлиги айни пайтда содир бўлаётган ўзаро муносабатлар тизимида акс этиб турипти, шу боис уларни ўзгартириш талаб этилади. Психолог оилада ўтмишда нималар содир бўлганини билишга уриниб ўтирмасдан, асосий эътиборини бугун юз бераётган жараёнларга қаратади. Оила муаммоларини ҳал этиш йўли – оила мавжуд бўлиши ва фаолият юритиши, унда барқарорлик бўлиши учун эскича оилавий тизимни ўзгартириш ва янгисини қарор топтиришдан иборат бўлади. Оилага тизимли ва стратегик ёндашувда айни вазиятга эътибор қаратилади, “шу ерда ва ҳозир” тамойилига амал қилинади. Бунда шахснинг оиладаги шахслараро муносабатлар характери, ўзаро биргаликдаги фаолият турларига, тарбия усуллари, муомала тарзига қаратилса, иккинчи томондан ҳар бир оила аъзоларининг шахс хусусиятларига эътибор қаратилиб, иккала томоннинг алоқадорлиги ўрганилади.

Оилавий психолог қайси йўналишда иш олиб бормасин, унинг асосий мақсади оила мустақамлиги ва фаровонлигини таъминлаш ҳисобланади. Оилавий консультациянинг самарадорлигига таъсир кўрсатувчи муҳим омил бу – барча оила аъзоларининг муаммони ҳал этиш йўллари топиш учун биргаликда ишлашга, ўзини ривожлантириш ва мос равишда ўзгартиришга тайёрлиги ҳисобланади.

Фойдаланилган адабиётлар рўйхати:

1. Карабанова О.А. Психология семейных отношений и основы семейного консультирования: Учеб. пос. – М.:Гардарики, 2005. – 320 с.
2. Каримова В.М., Ғайибова Н.А. Оила психологияси. Ўқув қўлланма. – Т.: ИЛМ-ЗИЁ-ЗАКОВАТ, 2022. – 262 б.
3. Осипова А.А. Общая психокоррекция. М.: СФЕРА, 2002.- 510 с.
4. Ғайибова Н.А. Сиблинг мақоми ва унинг ўсмир шахслараро муносабатларига таъсири. Монография. – Т.: Илм-зиё-заковат, 2020. – 114 б.
5. Шнайдер Л.Б. Семейная психология: Учебное пособие для вузов. 2-е изд. М.: Академический проект. 2006. – 768 с.

BOSHLANG'ICH SINIF O'QUVCHILARIDA INSONPARVARLIK FAZILATLARINI SHAKLLANTIRISHNING NAZARIY- METODOLOGIK ASOSLARI

Talabova Dilrabo Tolibovna

*Farg'ona viloyati pedagoglarni yangi metodikalarga o'rgatish milliy markazi
"Maktabgacha va boshlang'ich ta'lim metodikasi" kafedrasida o'qituvchisi.*

Annotatsiya: Ushbu maqola o'quvchi shaxsida insonparvarlik his-tuyg'ularini shakllantirish orqali insonparvarlik tayanch fazilatlarini tarkib toptirish hamda pedagogika nazariyasining asosiy tushunchalaridan «ta'limni insoniyashtirish», «ta'limni insonparvarlashtirish», «ta'lim-tarbiya jarayonga insonparvar yondashuv» kabi tushunchalar bo'shlang'ich ta'lim jarayonidagi dolzarb masalalardan ekanligi haqida yozilgan

Kalit so'zlar: Insonparvarlik, boshlang'ich sinf, ta'lim, vatanparvarlik, muruvvat, saxovat, sofdillik.

ТЕОРЕТИКО-МЕТОДИЧЕСКИЕ ОСНОВЫ ФОРМИРОВАНИЯ ГУМАНИТАРНЫХ КАЧЕСТВ У УЧАЩИХСЯ В НАЧАЛЬНЫХ КЛАССАХ

Талабова Дилрабо Талибовна

Ферганский областной национальный центр подготовки педагогов по новым методикам, преподаватель кафедры «Методика дошкольного и начального образования»

Аннотация: В данной статье говорится о формировании основных гуманитарных качеств путём формирования гуманистических чувств у учеников, также написано, что такие понятия, как "гуманизация образования", "гуманистический подход к образовательному процессу" из основных понятий теории педагогики являются актуальными в процессе начального образования.

Ключевые слова: человечность, начальный класс, образования, патриотизм, доброта, великодушные, честность.

HUMANITY IN PRIMARY CLASS STUDENTS THEORETICAL-METHODOLOGICAL BASIS OF THE FORMATION OF THE CHARACTERS

Talabova Dilrabo Tolibovna

Teacher of the Department «Methodology of Preschool and Primary Education» of the Fergana Region National Center for Training Pedagogues in New Methodologies

Annotation: This article talks about the formation of basic humanitarian qualities through the formation of humanistic feelings among students, it is also written that such concepts as "humanization of education", "humanistic approach to the educational process" from the basic concepts of the theory of pedagogy are relevant in the process of primary education.

Key words: Humanitarianism, elementary school, education, patriotism, kindness, generosity, honesty.

O'zbekiston «Milliy tiklanishdan - milliy yuksalish sari» tamoyili asosida taraqqiyot yangi bosqichiga qadam qo'ydi. Yangi davr shiddatli ta'lim-tarbiya tizimiga ham o'zining aniq, qat'iy talablarini qo'ymoqda. 2017-2021 yillarda O'zbekiston Respublikasini rivojlantirishning beshta ustuvor yo'nalishi bo'yicha Harakatlar strategiyasida nazarda tutilgan aholi, ayniqsa yoshlar tarbiyasi bilan bog'liq vazifalarni samarali amalga oshirish ularni tinch-osoyishta hayot uchun eng zarur tayanch kompetentsiyalar bilan ta'minlashni ijtimoiy fazilatlarini yoshlarga mos, bosqichma-bosqich amalga oshirish zaruratini hayotning o'zi taqozo etmoqda. Mazkur vazifani amalga oshirishda uzluksiz ta'lim tizimining muhim bo'g'ini hisoblangan boshlang'ich ta'limni samarali tashkil etilishi navbatdagi ta'lim bosqichlarida muvaffaqiyatlarga erishishning muhim kafolati bo'la oladi. Zero, boshlang'ich sinf o'quvchilarining ma'naviy-axloqiy fazilatlarini umumiy o'rta, o'rta maxsus hamda oliy ta'limda tahsil olish chog'iga yanada mustahkamlab,

sayqallab boyitib borish, shaxsda, qat'iy hayotiy pozitsiyani mustahkamlash nazariyani shakllantirish imkoniyati yuzaga keladi. Ana shu jihatga ko'ra boshlang'ich sinfda ta'lim-tarbiya jarayoni maqsadga muvofiq tashkil etish, ayniqsa, uni samarali bo'lishiga erishish o'ta mas'uliyatli jarayon hisoblanadi. Insonparvarlik tarbiyasining mazmun mohiyati, shakl va vositalari, uning asosiy g'oyalari va yondashuvlar qator olimlarning ilmiy tadqiqotlarida o'rganilgan.

Ilmiy adabiyotlarda «insonparvarlik» atamasiga turli-tuman sharhlar keltirilgan. Ta'lim-tarbiyaning insonparvarlik tamoyillari to'grisida turli nazariyalar mavjud. Tarbiyani kattalarning (o'qituvchilar, murabbiylar, ota-onalar) bolalarga ta'sir ko'rsatishi sifatida tushunish eng ko'p tarqalgandir. Bunda kattalar to'g'ri deb hisoblaydigan ideallar, maqsadlar, vazifalar, normalar, talablarga muvofiq ta'sir ko'rsatish ko'zda tutiladi, albatta.

Boshlang'ich sinfdagi ta'lim-tarbiya jarayoni yaxlit jarayon bo'lib, uni uyg'un, uzluksiz asosda tashkil etilgandagina ruhan va jismonan sog'lom, Vatanga sadoqatli burch va mas'uliyatga ega, insoniy fazilatlar sohibi bo'lgan, ma'naviy-axloqiy his-tuyg'ulari barqaror shakllangan yoshlarnitarbiyalash imkonini beradi. Buning uchun esa boshlang'ich sinf o'quvchilari ma'naviy-axloqiy tarbiyalashning ilmiy asoslangan indikatorlarini ishlab chiqish hamda boshlang'ich sinf o'quvchilar rejasiga kiritilgan»tarbiya» fani orqali o'quvchilarda ma'naviy-tarbiya indikatorlari va kompetentsiyalarini shakllantirishga xizmat qiluvchi bilim, malaka, ko'nikmalar ta'lim mazmuniga singdirish bugungi kunning dolzarbvazifalaridan hisoblanadi.

MustaqilO'zbekiston davlati istiqloqning dastlabki kunlaridan boshlab, o'zining ichki va tashqi siyosatida insonparvarlik tamoyillariga tayangan holda o'z xalqi hayotini, jamiyat faoliyatini shu asosda tashkil etdi.

Mamlakatimizda inson manfaatlarini himoya qilishga, uni qadrlashga, har bir insonning shaxsiy barkamolligini ta'minlashga xizmat qiladigan demokratik munosabatlar va qadriyatlarga suyangan huquqiy tizim shakllantirilmogda.

Respublikamizda amalga oshirilayotgan islohotlarning asosiy maqsadiva harakatlantiruvchi kuchi inson, uning har tomonlama uyg'un kamol topishi va farovonligi, shaxs manfaatlarini ro'yobga chiqarishning sharoitlarini va ta'sirchan mexanizmlarini yaratish orqali noyob milliy qadriyatlar hisoblangan insonparvarlik, iymon-e'tiqod, rahm-shavqat, muruvvat,diyomat, or-nomus kabi fazilatlar egalarini tarbiyalashdir.

O'zbekistonda fuqarolik jamiyatini qurishda mehr-muruvvat tamoyili,bozor munosabatlari sharoitidagi ijtimoiy himoyada mehr va muruvvatning namoyon bo'lishini Respublikamizni ijtimoiy-iqtisodiy rivojlantirishda har bir yilga nom berish orqali qabulqilinayotgan dasturlar mazmunida ham aks etib bormogda.

O'zbekistonda barcha sohalarda olib borilayotgan chuqur islohotlardanko'zlangan asosiy maqsad - «Inson manfaatlari hamma narsadan ustun» deganoddiy vaaniq-ravshan tamoyilni amalga oshirish ustuvor ahamiyata ega bo'lgan demokratik davlat va adolatli jamiyat barpo etishdan iborat»

O'zbekiston RespublikasiKonstituttsiyasining18-moddasida»O'zbekiston Respublikasida barcha fuqarolar bir xil huquqva erkinlikga ega bo'lib, jinsi, irqi, millati, tili, dini, ijtimoiy kelib chiqishi, e'tiqodi, shaxsi va ijtimoiy mavqeyidan qat'iy nazar, qonun oldida tengdirlar» deyiladi. Qonundagi bu fikrlardan ko'rinib turibdiki,insoniylikni ta'minlash uchun insonga xos bo'lgan barcha xislatlari e'tibordan chetga qolmaganligini ko'rish mumkin. Chunki, insonparvarliknormalari va burchlarining buzilishi o'zaro tenglikka salbiy ta'sir ko'rsatib, shaxs ma'naviy tarbiyasini izdan chiqishiga olib keladi. Bunga tarixning o'zi ham guvoxlik berib, quydagi dalillarni keltirish mumkin.

«Inson tarbiyasi, insonni nuqsonlar,gunohlardan qutqarish ulug' ajdodlarimizning qayg'usi bo'lib kelgan. Ular savob va gunoh, soya va nur, rahmon va shayton, xayr-u shar chegarasida yaratilgan inson degan mubham xilqatni anglash, unga rahmoniy va shaytoniy quvvatlarni qachon, qayerdakuchga kirishi, bu kuchlarning sababi nima ekanligini tushunishga jiddiy ahd qilganlar».

Insonparvarlik g'oyasi, unga e'tiborning qaratilishi Evropada XV-XVI asrlarda keng tus olgan bo'lsa, O'rta Osiyoda esa IX-XII asrlarda to'lashakllangan edi. Ularning insonparvarlikni targ'ibqilgan adabiy-ilmiy metrosidagi nazariy fikrlari bugungi kunda ham shaxs ma'naviy tarbiyasining asosini tashkil etmogda. Navoiy ijodining markazidainsonlar to'g'risida gamxo'rlik qilish, saxovat markaziy o'rinni egallaydi:

Odami ersang demagil odami onikim, yo'q xalqg'amidin g'ami.

A.Navoiy ijodidagi insonparvarlik g'oyalari insonni sevish, unga gamxo'rlik qilishg'oyasi barcha bunyodkor mafkuralarning asosini tashkil etadi. Navoiynazdida inson kalbi musulmon olami uchun eng muqaddas go'sha hisoblanib:

Kimki bir ko'ngli buzukni xotirin shod aylagan

Onga borki ka'ba vayron bo'lsa obod aylagaydeydi. Navoiyning insonparvarlik g'oyalari XIV-XV asr Markaziy Osiyoda ro'y bergan uyg'onish davrining ma'naviy asosi bo'lishi bilan buyuklik kasb etadi.

Ma'naviyatimiz, milliy ruhimiz, urf-odatlarimiz va qadriyatlarimizga ko'rk bag'ishlovchi xususiyatdir» Pedagogika fanlari doktori, professor O.Musurmonova

insonparvarlikka quyidagicha ta'rif beradi: «Insonparvarlik- insonning sharafi, vijdoni va imonining mahsuli» Insonparvarlikka ta'rif berish bilan birga O.Musurmonova insonparvarlikning tarkibiy qismlarini quyidagicha izohlaydi: insonparvarlik negizida mehr-shavqat, muruvvat va oqibat, saxiylik, saxovat, diyonat, qanoat, himmat, adolat, sabr-toqat, tavoze, mehribonlik, sofdillik, rostgo'ylik, hamfikrlik, ziyraklik, xojatbarorlik kabi ma'naviy-axloqiy xususiyatlar o'z ifodasini topadi.

O'quvchi shaxsida insonparvarlik his-tuyg'ularini shakllantirish orqali insonparvarlik tayanch fazilatlarini tarkib toptirishda pedagogikanazariyasining asosiy tushunchalaridan «ta'limni insoniylashtirish», «ta'limni insonparvarlashtirish», «ta'lim-tarbiya jarayonga insonparvaryondashuv», «hamkorik pedagogikasi» kabi tushunchalar nazariy asos hisoblanadi. Ta'limni insoniylashtirish- ta'lim jarayonida o'quvchi shaxsining ustuvor o'rin tutishi, uning shaxsi, xohish istak va qiziqishlarini hurmat qilish, qobiliyatlarini rivojlantirish, mustaqil hayotda o'z o'rnini topib olishi uchun sharoit yaratish.

Ta'limni insonparvarlashtirish - bu o'qituvchi va o'quvchilarning O'zaro hurmatga asoslangan munosabatlari, har bir insonning huquqlarini hurmat qilish, uning salomatligini saqlash va mustakamlash, shaxsiy muvaffaqiyatga erishish hissi, shaxsiy salohiyatini rivojlantirishga qaratilgan ta'lim-tarbiya jarayoni. Ta'lim-tarbiya jarayoniga «insonparvarlik yondashuvi insonning ong litajribasi, uning yuksak qadriyatlarini ongli o'rganishga yo'naltirilgan. Shaxsning qiziqishlari, his-tuyg'ulari, kayfiyati, xarakteri, moyilliklarini hisobga olgan holda ta'lim-tarbiya jarayonini tashkil etish mazkur yondashuvning asosini tashkil etadi»

Xamkorlik pedagogikasi- insonparvar tarixiy g'oyalar asosida milliy pedagogikaning asosiy yo'nalishi, uning asosiy qoidalari quyidagilardan iborat: hamkorik munosabati, tarbiyalanuvchilar bilan birgalikdagi faoliyat, majburlashsiz o'rgatish, erkin tanlov, yirik bloklarda o'qitish, o'z-o'zini tahlil qilish, o'z-o'zini baholash, shaxsiy yondashuv.

Boshlang'ich sinf o'quvchilarida insonparvarlik his-tuyg'ularini shakllantirish orqali ularda insonparvarlik fazilatlarini rivojlantirishda har bir o'quvchida shaxsiy qadr-qimmat tuyg'usini vujudgakeltirish, o'z kuchi va qobiliyatiga bo'lgan ishonchni mustakamlash, o'quvchilik ijtimoiy maqomiga mas'uliyat bilan yondashuvi muhim ahamiyat kasb etadi.

Ushbu jarayonda o'quvchi sinfdoshlariga xayrixox bo'lib, ta'lim jarayonidagi o'quv topshiriqlarini puxta o'zlashtirishga, sidqidildan aqliy mehnat qilish orqali har bir o'quvchining o'qishdagi muvaffaqiyati sinf jamoasining muvaffaqiyatiga olib kelishini tushunib yetishga zamin yaratadi. Bu esa o'quvchilarda ta'lim jarayonida hamfikir bo'lish, qo'yilgan vazifa yechimini topishda birgalikda qayg'urish, vazifa yechimini maqsadga muvofiq birgalikda ijod qilish malakasini topganidan huzurlanish, shakllantirishga imkon beradi.

Boshlang'ich sinf o'quvchilarini kuzatish shuni ko'rsatdiki, bu yoshda o'quvchilar juda qiziquvchan bo'lib, ularning bu qiziqishlari atrof olamni (ijtimoiy hayotni, tabiatni) undagi o'zgarishlarni idrok qilishga qaratilgan bo'lib, ushbu jarayonda ko'rgazmali obrazli tafakkur boshlang'ich sinf o'quvchisining tafakkurining asosiy turi ekanligi ta'kidlandi. Masalan, «Sen qanday insonni o'rtoq, do'st deb hisoblaysan» degan savolga o'quvchilar sinfdagi o'rtoqlarining ismini aytib javob berdilar. Shuning uchun boshlang'ich sinf o'quvchilarining ta'lim-tarbiya jarayonida ko'rgazmalilik, konkretlikka asoslanish zarur. Ayniqsa o'quvchilarda insoniylikka oid tushuncha va tasavvurlarni shakllantirishda hayotiy dalillar, asarqahramonlari, buyuk siymolar hayotidagi yorqin lavhalar, yoki ijtimoiy hayotimizda sodir bo'layotgan voqea-hodisalardan misollar keltirish orqali o'quvchi ongiga tushuncha va tasavvurlarni yetkazish muhim hisoblanadi.

Ayniqsa o'quvchining axloqiy-hissiy tuyg'usiga tasir etuvchi solishtirish, qiyoslash, tahlil qilish, sintez qilish orqali nafaqat o'quvchining axloqiy ong va tushunchasini balki

uning hissiy olamini hammaqsadga muvofiq shakllantirish mumkin. 1-sinfidagi «Tarbiya fani» darsligidagi rasm vaillyustratsiyalarni mazmunini qiyoslash orqali o'quvchida rasm mazmunidan qoniqish, qoniqmaslik, kayfiyatni ko'tarish yoki kayfiyatni tushib ketishi, yaxshi kurish, nafratlanish, zavqlanish, hayron qolish, g'ururlanish, minnatdor bo'lish kabi ijobiy va salbiy emotsional hissiy holat ko'rinishlarini yuzaga kelishiga rag'batlantiradi, yo'naltiradi. Boshlang'ichsinf o'quvchilaridainsonparvarlik his-tuyg'ularini shakllantirishda sinf o'quvchilari jamoasidagi tenglikka asoslangan ijobiy muhit, ko'tarinki kayfiyat, o'zaro do'stona munosabat, muloqotgakirishuvchanlik, bir-birini tushuna olish va kechira olish, toqatlilik, bag'rikenglik, qiyin daqiqalarda bir-biriga ko'maklashish mas'uliyatlilik, rahmdillik kabilarni kuzatildi. Bu esa boshlang'ich sinf o'quvchilarida bir-birlarini yaxshi bilib olishlariga, bir-biriga nisbatan xayrixoh bo'lib o'zaro do'stlashishga, sinfdoshlarining o'zlariga bo'lgan munosabatlarini aniqlanishiga, o'zlariga tashqaridan baho berish imkoniyatiga ega bo'lishlariga, ijobiy hamkorik muhitiga ega ekanliklariga, o'zlari vasinfdoshlariga nisbatan ishonch hissini tuyganliklarida namoyon bo'ladi.

Boshlang'ich sinf o'quvchilaridagi idrokning aniqligi, fahmningtezligi zukkolik xususiyatlari bilan ajralib turadi. Bu xususiyat ularda atrofdagi voqea-hodisalarga faol munosabatda bo'lish, idrok qilinadigan narsalarni his-tuyg'u bilan, diqqat-e'tibor bilan qarash, taqlid qilish va tasavvur etish jarayonida shakllana boradi. Shuning uchun bu davrda bolalarning muloqotga bo'lgan ehtiyojini ijtimoiy ehtiyojga aylantirishijobiy natijalarni kafolatlaydi. Boshlang'ich sinf o'quvchilarida insonparvarlik his-tuyg'ularini maqsadga muvofiq shakllantirishda o'qituvchi o'quvchilarning do'stlashishi, bir-birinitushunishi, ijobiy xulq-atvorga kirishishlari uchun zamin xozirlashi kerak. O'quvchilar o'zaro baland ovozda gapirmasliklari, bir-biriga nisbatanijobiy munosabatda bo'lishlari, zarur vaziyatlarda o'zlarini tuta bilishlari va xatti-harakatlarini nazorat qilishni ta'minlashi muhim. O'quvchilarda hayotiy tajribaning yetishmasligi tufayli ular orasida ishchan, do'stona muloqot o'rnatish murakkab kechadi. Bunda o'qituvchi o'quvchilarni hamkorlikdagi faoliyatga jalb etish chora-tadbirlarini ishlab chiqishi va qo'llashi, ularning individual xususiyatlarini chuqur tahlil qilishi va har tomonlama o'rganish kerak. Boshlang'ich sinf o'quvchilarida insonparvarlik his-tuyg'ularini shakllantirish orqali ularda insonparvarlikfazilatlarini rivojlantirishda har bir o'quvchida shaxsiy qadr-qimmat tuyg'usini vujudga keltirish, o'z kuchi va qobiliyatiga bo'lgan ishonchni mustakamlash, o'quvchilik ijtimoiy makomiga mas'uliyat bilan yondashuvi muhim ahamiyat kasb etadi.

Foydalanilganadabiyotlar:

1. O'zbekiston Respublikasi Prezidentining "O'zbekiston Respublikasi Xalq ta'limi tizimini 2030- yilgacha rivojlantirish Konseptsiyasini tasdiqlash to'g'risida"gi 2019-yil 29-apreldagi PF-5712-sonli Farmoni.

2. Ibragimova X.I, Yo'ldoshev U.A, Bobomirzayev X. Pedagogik psixologiya-T.: O'zbekiston faylasuflar milliy jamiyati, 2007.-410b

3. Babanskiy Yu.K. Hozirgi zamon umumiy ta'lim maktabida o'qitish metodlari.,-t., «o'qituvchi», 2000 y

4. Yunusova Guzal Sultanovna. (2022). Psychological mechanisms of crime prevention among teenagers (Family aspect). American Journal of Interdisciplinary Research and Development, 9, 266–273. Retrieved from <http://ajird.journalspark.org/index.php/ajird/article/view/303>

O' SMIR SHAXSIDA O'Z-O'ZIGA MUNOSABAT SHAKLLANISHINING PSIXOLOGIK XUSUSIYATLARI

Jumamurodova Umida Murodbayevna
O'zbekiston Milliy Universiteti psixologiya yo'nalishining
II-bosqich magistranti

Annotatsiya: O'smir yoshidagi o'quvchilarni har tomonlama yetuk, go'zal axloqli, xush odobli inson qilib kamol toptirish hozirgi kunning muhim vazifalaridan biridir. Mazkur muammoni o'rganishda psixologlar oldida turgan vazifani muvaffaqiyatli amalga oshirishda ta'limni ilmiy asosda to'g'ri yo'lga qo'yish uchun o'quvchilarning individual xususiyatlarini hisobga olish zarur. O'quv faoliyati o'smir yoshidagi o'quvchi uchun nafaqat bilish jarayonlarining yuqori darajada rivojlanishi, balki shaxsiy xususiyatlarining rivojlanishi uchun ham imkoniyat yaratadi.

Kalit so'zlar: shaxs, bola shaxsi, o'smir shaxsi, psixologik xususiyatlar, faoliyat, individual xususiyatlar, ta'lim, tarbiya, yosh xususiyati, aqliy kamolot darajasi.

ПСИХОЛОГИЧЕСКИЕ ОСОБЕННОСТИ ФОРМИРОВАНИЯ ОТНОШЕНИЯ К СЕБЕ У ПОДРОСТКОВ

Жумамуродова Умида Муродбаевна
Магистрант 2-курса отделения психологии Национального Университета
Узбекистана

Аннотация: Воспитание учащихся подросткового возраста в всесторонне совершенном, прекрасном нравственном образе является одной из важнейших задач сегодняшнего дня. При изучении данной проблемы необходимо учитывать индивидуальные особенности учащихся для налаживания успешной реализации целей образования, воспитания и задач стоящей перед психологами. Учебная деятельность даёт возможность для учащегося подросткового возраста не только на высоком уровне развития познавательных процессов, но и развития личных качеств.

Ключевые слова: личность, личность ребенка, личность подростка, психологические особенности, деятельность, индивидуальные особенности, образование, воспитание, возрастная особенность, уровень умственной зрелости.

PSYCHOLOGICAL FEATURES OF SELF-ATTITUDE FORMATION IN ADOLESCENTS

Jumamurodova Umida Murodbaevna
2nd Year Master's Student in the Department of Psychology National University of
Uzbekistan

Abstract: Educating adolescent students in a comprehensively perfect, beautiful moral image is one of the most important tasks of today. When studying this problem, it is necessary to take into account the individual characteristics of students to establish the successful implementation of the goals of education, education and the tasks facing psychologists. Educational activities make it possible for a student of adolescence not only at a high level of development of cognitive processes, but also the development of personal qualities.

Key words: personality, personality of a child, personality of a teenager, psychological features, activity, individual features, education, upbringing, age peculiarity, level of mental maturity.

Ma'lumki, o'smir shaxsida yetakchi bo'lgan o'quv faoliyatidan ham tashqari boshqa faoliyatlar: o'yin, muloqot va mehnat ham o'quvchi shaxsi rivojiga bevosita ta'sir ko'rsatadi. Bu faoliyatlar asosida muvaffaqiyatga erishish motivlari bilan bog'liq bo'lgan shaxsiy xususiyatlar tarkib topa boshlaydi. O'quv faoliyati o'quvchilarda o'qishda muvaffaqiyatga erishish ehtiyojini qondirsa, tengdoshlari bilan muloqot ular orasida o'z o'rniga ega bo'lish imkoniyatini ham yaratadi. Aynan ana shu o'rin yoki mavqega

erishish uchun ham o'smir yaxshi o'qishga harakat qilish mumkin. Bu yoshdagi bolalar doimiy ravishda o'zi erishgan muvaffaqiyatini boshqa tengdoshlarining muvaffaqiyati bilan solishtiradilar. Ular uchun doimo birinchi bo'lish nihoyatda muhim. Bu yoshdagi bolalarda musobaqaga kirishish motivi doimiy ehtiyoj sanalib, bu motiv ularga kuchli emotsional zo'riqishni beradi. Bu xususiyatlar aslida bog'cha davrida boshlanib, kichik maktab hamda o'smirlik davrida yaqqol ko'zga tashlanadi. Bolalar kattalarning u haqidagi bergan baho va fikrlariga qarab, o'z-o'ziga beradigan bahosi, asosan, to'g'ridan to'g'ri o'qituvchining beradigan bahosiga va turli faoliyatidagi muvaffaqiyatiga bog'liq. Kichik maktab yoshida bolalarda mavjud bo'lgan ishonuvchanlik, ochiqlik, tashqi ta'sirlarga beriluvchanlik, itoatkorlik kabi xususiyatlari ularni shaxs sifatida tarbiyalashga yaxshi imkoniyat yaratadi. Kichik maktab davri bolaning turli faoliyatlaridagi muvaffaqiyatga erishishini belgilab beruvchi asosiy shaxsiy xususiyatlarini yuzaga kelish va mustahkamlanish davri hisoblanadi. Bu davrda muvaffaqiyatga erishish motivlari tarkib topishi bilan birgalikda mehnatsevarlik va mustaqillik kabi sifatleri mustahkamlanib boradi. Mehnatsevarlik bolada o'zi qilayotgan ishidan zavq olsagina yuzaga keladi. Bolada mustaqillik xususiyatining shakllanishi asosan kattalarga bog'liq. Agar bola haddan ziyod ishonuvchan, itoatkor, ochiq bo'lsa unda asta-sekinlik bilan bo'ysunuvchanlik, tobelik xususiyatlari mustahkamlanib boradi. Lekin bolani ertaroq mustaqillikka undash, unda ba'zi salbiy hislatlarini rivojlanishiga ham olib kelishi mumkin. Chunki hayotiy tajribalarni kimlargadir taqlid qilgan holda o'zlashtiradi. Va bu o'smirlik davrida yaqqol namoyon bo'ladi.

Mustaqillikni shakllantirish uchun bolaga mustaqil ishlarni ko'proq buyurish va ishonch bildirish nihoyatda muhimdir. Shuningdek, shunday bir ijtimoiy psixologik muhit yaratish kerakki, unda bolaga biror bir ishni mustaqil, ijtimoiy vazifa bajarishni topshirish, bu ishni bajarish jarayonida bola o'zini tengdoshlari, kattalar va boshqa odamlarning lideri deb his qilsin. Ana shu his bolada mustaqil bo'lishga undovchi motivlarni yuzaga keltiradi. Maktab yoshidagi bola o'zining individual xususiyatlarini anglaydi. Bolani o'z-o'zini anglash ham jadal rivojlana boradi va mustahkamlana boradi. O'smirlik davrida bolalar o'zlarining ismlariga yanada ko'proq ahamiyat bera boshlaydilar va ularning tengdoshlari va atrofdegilari tomonidan ijobiy qabul qilinishiga harakat qiladilar. Bola o'zining tashqi ko'rinishi va gavra tuzilishiga beradigan bahosi ham o'z-o'zini anglashida katta ahamiyatga ega. Mehnatsevarlik, ishdan zavqlanish atamallari bu davrning asosiy mazmunini ifodalaydi bu davrda bolalar nimadan nima hosil bo'lishini va u qanday ishlashini bilishga intilishi bilan band bo'ladilar. Bu davrning qaltisligi shundaki, o'z-o'zidan qoniqmaslik hissini, o'z qobiliyatlari yoki tengdoshlari orasidagi mavqeidan shubhalanish tajribasizlikni namoyon qilishdan iborat. Z. Freyd boyicha bu yosh davri: Latent bosqich – jinsiy sokinlik, 6-7 yoshdan 12 yoshgacha o'smirlik yoshi boshlangungacha davom etadi. Asosiy energiya kuchi o'qish, sport, bilishga intilish asosan o'zini jinsidagi tengdoshlari bilan do'stlashishga yo'naltiriladi. Freyd insonning jinsiy shakllanishidagi buzilishining ahamiyatini oliy insoniy madaniyatning rivojlanishi uchun sharoit sifatida alohida ta'kidlaydi.

Bolalar maktabga birinchi bor kelganda, yangi munosabatlar tizimi va muloqot doirasi shakllanadi. Maktab davrining ilk kunlaridanoq o'quvchilar bir-birlariga e'tibor bermaydilar hamda tengdoshlarining yutuqlari bilan qiziqmaydilar, muloqotga kam kirishadilar. Lekin vaqt o'tishi bilan o'quvchilar asta-sekinlik bilan bir-birlarini kuzatishni boshlaydilar, muloqotga nisbatan ehtiyoj sezadilar va tengdoshlari bilan do'stlasha boshlaydilar. Boshlang'ich ta'lim oxiriga kelib esa o'quvchilarda tengdoshlari orasida alohida o'ziga xos o'rinni egallashga ehtiyoj shakllana boshlaydi. Tengdoshlarining ta'limiy yutuqlariga qiziqish orta boshlaydi, va ulardan ajralib turishga bo'lgan ishtiyoq xulq-atvorning asosiy motiviga aylanadi. Ularning shaxs sifatlarining shakllanishi o'quv faoliyatidagi hamkorlikka ham bog'liq.

Yuqorida aytib o'tilgan vazifalarni to'g'ri bajarilishi, o'qituvchining o'quvchilar bilan mazmunli suhbat uyushtirishi, ularda chuqur taassurot qoldiradi va ularni faollik ko'rsatishga undaydi. O'smir yoshidagi o'quvchilarni shaxs sifatlarini shakllantirish jarayonida yuksak samaraga erishish uchun ularning individual psixologik xususiyatlarini hisobga olish taqozo qilinadi. Ma'lumki, o'qituvchi turlicha psixologik xususiyatlarga ega shaxs bilan shug'ullanadi. Shuning uchun biror bir o'quvchiga nisbatan muvaffaqiyatli qo'llangan usul boshqa biriga samara bermasligi mumkin. Binobarin, o'zgalarga ta'sir o'tkazish tadbirlari o'quvchi shaxsiga individual yondoshish orqali amalga oshirilsa,

yuqoriroq ko'rsatkichga erishiladi. Ushbu vazifani amalga oshirishda o'qituvchi o'quvchilarni individual-tipologik xususiyatlarini qanchalik chuqur o'rgangan bo'lsa, ularga shunchalik ta'sir o'tkazish kuchi sezilarli va samarali bo'ladi. Ta'lim jarayonida har bir o'quvchining ruhiy dunyosiga yo'l topa olish barcha muvaffaqiyatlarning garovidir. O'tkazilgan tadqiqotlarga qaraganda 3-sinf o'quvchilarning odob to'g'risidagi fikr va mulohazalari 1-2-sinf sinaluvchilariga qaraganda mazmun, shakl, tuzilish jihatdan katta tafovutga ega bo'lib, bu narsa bolaning turmush tajribasining ko'lami, yosh xususiyati va aqliy kamolot darajasi bilan o'lchanadi.

Yosh davr xususiyati bilan izohlanuvchi farq bilan bir qatorda narsaga turlicha qarash, har xil yondoshish, muammo mohiyatini ochib berish uslubi individual tafovut borligini ko'rsatadi. 1-3- sinf o'quvchilari bilan olib borilgan tajribalar shuni ko'rsatadiki, axloqiy tushunchalarni tarkib toptirish uchun ularning har bir tushunchani muhim belgilari bilan ajratishga, umumlashtirishga o'rgatish zarur.

Shuningdek, mustaqil fikr yuritish ko'nikmasini takomillashtirish, mantiqiy xulosa chiqarish usullari bilan boshlang'ich sinf o'quvchilarini qurollantirish maqsadga muvofiq. Boshlang'ich maktabda o'qiyotgan bola uchun shaxsiy yutuqlari o'qishda, sportda, bolalar orasidagi nufuzi va obro'si katta ahamiyat kasb etib boradi. Bu davrda bolalar o'zlarining qaysi jinsga taluqli ekanligini teran anglab, maktabda "O'g'il bolalar" va "Qiz bolalar" guruhi shakllanadi. Har bir guruhning o'ziga xos qiziqishlari, mashg'ulotlari bo'lib, qiz bolalar davrasida bo'lish, masalan, o'g'il bola uchun hattoki, noqulay bo'lib qoladi. Eng muhimi, aynan bu davr axloqiy me'yorlarning ma'nosini tushunish, axloqiy qadryatlarni o'zlashtirish va ma'naviy tasavvurlarning shakllanishi uchun o'ta sezgir va qulay hisoblanadi.

Shuning uchun bu davrda kattalarni hurmat qilish, kichiklarni e'zozlash, ota-onaga ehtirom ko'rsatish, vatanni sevish, shaxsiy va ijtimoiy mulkka to'g'ri munosabat hislari shakllanadi. Bola jazo va rag'batlantirish o'rtasidagi farqni ajrata boshlaydi va nima qilib bo'lsa ham jazolanmasdan, ko'pchilikning nazaridan qolmaslikka harakat qiladi. Shu bois ham oilada va ta'lim maskanida bolaning axloqiy va ma'naviy tarbiyasi uchun yaratilgan yaxshi shart-sharoit ayni bu davrda o'zining sezilarli samarasini beradi. Bu davrdagi bolalarda motivatsion- ehtiyojlar doirasi va o'z – o'zini anglash rivojlanib boradi. Bu davrda bolada o'quv faoliyati borasida ota –onasi, oila a'zolari, o'qituvchilari, tengdoshlari orasida o'zini o'zi tasdiqlash hamda uni tan olishlariga intilish kuchayadi. Rivojlantiruvchi ta'limga bo'lgan qiziqish, endilikda faoliyat maqsadiga aylanadi. O'quv faoliyatidagi asosiy o'rinni o'qituvchi va tengdoshlari orasidagi yutuqlari, baholari egallay boshlaydi. Bu yoshda bola o'zini o'zi anglash va shaxsiy refleksiya jarayoni, o'z imkoniyatlari chegarasini belgilay olish, ixtiyoriylik va o'zini nazorat qila olish tavsiflanadi.

Shuning natijasida bola o'z xulq- atvorini nazorat qila boshlaydi. U oiladagi va ijtimoiy hayotdagi hulq – atvor me'yorlarini aniq va differensial holda tushuna boshlaydi, kattalar va tengdoshlar bilan shaxslararo munosabatga kirishdagi farqni anglaydi, o'z emotsiyalarini, ayniqsa, negativ emotsiyalarini jilovlab ifodalashni boshlaydi. Shu bilan esda tutish lozimki, o'quv faoliyatini qanday tashkil etilganligi va har bir bola individual xususiyatlarga ega ekanligini hisobga olgan holda kichik maktab yoshidagi o'zgarishlar ularda turlicha kechishi mumkin.

O'smir yoshidagi bola shaxsidagi barcha xususiyatlar uning go'daklik davridan tortib, to kichik maktab yoshigacha, qolaversa, o'smirlik davrida ham o'z izini, ta'sirini ko'rsatadi. O'smir shaxsida o'z-o'ziga munosabatning shakllanishida "Men" konsepsiyasining o'rni alohida ahamiyatga ega hisoblanadi. Shaxsning har tomonlama mukammal va yetuk bo'lib shakllanishida atrof muhiti va ayniqsa oiladagi tarbiyaning o'rni muhim boladi. Bolani tarbiyalashda mana shu jihatlarga alohida e'tibor qaratilsa, bola kelajakda yetuk shaxs bo'lib shakllanadi.

Foydalanilgan adabiyotlar ro'yxati

1. G'oziyev E. Umumiy psixologiya. – Toshkent: Universitet, 2002. – 167 b.
2. Каримова В.М. ИЖТИМОЙ ПСИХОЛОГИЯ. – Тошкент: "Фан ва технология", 2012. – 172 б.
3. Дўстмухаммедова Ш.А. ва бошқ. Ёш даврлари ва педагогик психология. – Тошкент, 2013. – 342 б.
4. Реан А.А., Бордовская Н.В. Психология и педогогика – СПб: Питер, 2005. – 432 с.

СЕНСОРНОЕ РАЗВИТИЕ И ОБУЧЕНИЕ У ДЕТЕЙ ДОШКОЛЬНОГО ВОЗРАСТА

Джалолова Мохинур Абдусатторовна,

*Нуриддинов Расулжон Самиджонович
Преподаватели кафедры психологии Ферганского государственного
университета*

Аннотация: В статье описаны особенности сенсорного развития в дошкольном возрасте, органы чувств ребенка и его стороны психического развития, дошкольный возраст - важный период в физическом, физиологическом и психологическом развитии ребенка, воспитание - деятельность, направленная на обеспечение сенсорного развития у детей. Кроме того, изучение сенсорного развития дошкольника русским ученым Л. А. Венгером подчеркивает психологическую связь сенсорной культуры с психическим развитием ребенка. Показано, что познание мира связано с восприятием и в то же время объясняет особенности сенсорного развития ребенка в любом возрасте. Он разработал упражнения и игры для сенсорного развития, которые дают рекомендации по сенсорному развитию. М.Монтессори, ученый, проводивший значительные исследования в области зарубежной психологии, описал также свои исследования в области сенсорного развития ребенка.

Ключевые слова: ребенок, дошкольник, воспитание, ум, развитие, сенсор, познание, характер, интуиция, интеллект, психика, период, деятельность, система, сенсорная культура, приложение, задача, реформа, восприятие, потенциал, фактор, интеллект, способность, процесс, специалист.

МАКТАБГАЧА YOSHDAGI BOLALARDA SEZGI VA UNING RIVOJLANISHI

Djalolova Mohinur Abdusattorovna,

*Nuriddinov Rasuljon Samijonovich
Farg'ona davlat universiteti Psixologiya kafedrasida o'qituvchilari*

Annotatsiya: Maqolada maktabgacha yoshdagi sezgi rivojlanishining xususiyatlari, bolaning sezgi organlari va uning aqliy rivojlanishining jihatlari, maktabgacha yosh bolaning jismoniy, fiziologik va psixologik rivojlanishidagi muhim davr, ta'lim - bu bolaning jismoniy rivojlanishini ta'minlashga qaratilgan faoliyat, bolalarda hissiy rivojlanishi, bundan tashqari, rus olimi L. A. Venger tomonidan maktabgacha yoshdagi bolaning hissiy rivojlanishini o'rganish hissiy madaniyatning bolaning aqliy rivojlanishi bilan psixologik bog'liqligini ta'kidlaydi. Dunyoni bilish idrok bilan bog'liqligi va shu bilan birga har qanday yoshdagi bolaning hissiy rivojlanishining xususiyatlarini tushuntirib berishi ko'rsatilgan. U hissiy rivojlanish bo'yicha yo'l-yo'riq ko'rsatadigan hissiy rivojlanish mashqlari va o'yinlarini ishlab chiqdi. Xorijiy psixologiya sohasida salmoqli izlanishlar olib borgan olim M.Montessori ham bolaning hissiy rivojlanishi sohasidagi tadqiqotlari bayon qilingan.

Kalit so'zlar: bola, maktabgacha tarbiyachi, ta'lim, aql, rivojlanish, sensor, idrok, xarakter, bilish, sezgi, intellekt, psixika, davr, faoliyat, tizim, hissiy madaniyat, qo'llash, vazifa, islohot, idrok, salohiyat, omil, intellekt, qobiliyat, jarayon, mehnat, mutaxassis.

SENSORY DEVELOPMENT AND LEARNING IN PRESCHOOL CHILDREN

Djalolova Mohinur Abdusattorovna,

*Nuriddinov Rasuljon Samijonovich
Teachers of the Department of Psychology of Fergana Ferghana State University*

Abstract: The article describes the features of sensory development in preschool age, the child's sense organs and its aspects of mental development, preschool age is an important period in the physical, physiological and psychological development of the

child, education is an activity aimed at ensuring sensory development in children. In addition, the study of the sensory development of a preschooler by the Russian scientist L. A. Wenger emphasizes the psychological connection of sensory culture with the mental development of the child. It is shown that the knowledge of the world is connected with perception and at the same time explains the features of the sensory development of a child at any age. He has developed sensory development exercises and games that provide guidance on sensory development. M. Montessori, a scientist who has conducted significant research in the field of foreign psychology, also described his research in the field of sensory development of the child.

Keywords: child, preschooler, education, mind, development, sensor, cognition, character, cognition, intuition, intellect, psyche, period, activity, system, sensory culture, application, task, reform, perception, potential, factor, intellect, ability, process, cocktail, specialist.

Одной из задач национальной программы в контексте человеческого фактора является проведение исследований по развитию человеческого познания, измерению и оценке интеллектуального интеллекта, развитию способностей и человеческих качеств учащихся. Кроме того, обучение состоит из психолого-педагогических исследований проблем развития личности в процессе обучения и подготовки к работе. В связи с этим важна подготовка ребенка к обучению с раннего возраста и формирование сенсорного развития ребенка, прежде всего, на основе воспитания детей во всесторонне развитом, образованном и интерактивном потенциале. В связи с тем, что дошкольный возраст является важным периодом в физическом, физиологическом и психологическом развитии ребенка, был проведен ряд научных исследований по изучению психического развития ребенка в этот период. Русский ученый Л.А. Венгер проводил исследования сенсорного развития ребенка в дошкольном возрасте.[1] Он психологически осветил связь сенсорной культуры с психическим развитием ребенка. Потому что это показывает, что познание мира связано с восприятием. В то же время он пытался пролить свет на особенности сенсорного развития ребенка в каждом возрасте. Он разработал упражнения и игры для сенсорного развития, которые дают рекомендации по сенсорному развитию. М. Монтессори, ученый, проводивший значительные исследования в области зарубежной психологии, примечателен также своими исследованиями в области сенсорного развития ребенка. [2] Он ввел понятие «сенсорная культура» в дошкольное образование. Он рекомендует тренировать органы чувств, чтобы научиться различать форму, цвет, размер. Зарубежные ученые Ф. Фребель и О. Декрам указывают, что сенсорное воспитание ребенка - это деятельность, направленная на обеспечение сенсорного развития детей, подчеркивая, что оно является одним из основных аспектов воспитания ребенка в дошкольном возрасте. [3] Русский ученый А. В. Запорожский сделал акцент на понятии «сенсорный эталон» в сенсорном воспитании детей. Он сосредотачивается на развитии детского восприятия сенсорных стандартов, отмечая, что сенсорные стандарты являются общепринятыми моделями природы вселенной. Российские психологи Е. И. Тихива, А. Б. Усова, Н. Т. Сакумена также изучали роль ребенка в сенсорном развитии и психическом развитии.[4] Проводя исследования развития ребенка и формирования личности в дошкольном возрасте, он интерпретировал развитие сенсорных, сенсорных и познавательных особенностей ребенка в теоретическом ключе, а не в познании мира. Т. А. Кислюк и Л. А. Теневский, изучавшие особенности восприятия и усвоения детьми познавательных объектов в раннем возрасте, показали, что ребенок обучается, связывая известное с неясными подробностями. Например, один человек нарисовал круглую форму и сказал: «Это девочка», а другой мальчик сказал: «Это картошка». Эта круглая форма является основой фантастических идей ребенка. В то же время они изучили когнитивные особенности детей старшего возраста и показали, что они развиваются в разном возрасте. В свою очередь, выявлены особенности слухового и зрительного восприятия. В своем исследовании Р.А. Турсунов пытался пролить свет на проблему познавательного художественного образа.[5] Очевидно, что по проблеме сенсорного развития проведено недостаточно исследований. Все чувства совершенствуются,

когда ребенок еще находится в утробе матери. Поэтому с момента рождения все органы чувств ребенка обладают способностью отражать внешние и внутренние воздействия. Например, десятидневный ребенок может остановить зрачок на источнике света (электрической лампочке). Месячный малыш может подолгу останавливать мамины зрачки, глядя на мамино лицо, наклоняясь над ним (приближая свое лицо). Зрительное восприятие развивается у младенцев очень быстро. Двухмесячный малыш может наблюдать зрачком глаза за медленно движущимися объектами, а четырехмесячный – активно смотреть на вещи, которые не являются только зрением. То, на что он смотрит, вызывает разные эмоции. У младенцев знакомство с увиденным появляется в возрасте 5-6 месяцев. Ребенок первым узнает человека, с которым он больше всего контактирует, то есть свою мать. Постепенно он узнает других близких людей вокруг себя. Мы знаем это, потому что маленькие дети долго смотрят на него и ложатся, когда в дом приходит незнакомец. У детей раннего возраста цветовосприятие появляется очень рано. Например, по опыту профессора Н. И. Красногорского, цветовая дифференциация начинается у детей с 3—4 мес. Например, ребенка кормили из разноцветных бутылочек. Но только в красных бутылках было молоко. Через некоторое время мальчик просто положил красную бутылку в рот и равнодушно посмотрел на другие блюда. Этот опыт показывает, что дети могут воспринимать и различать цвета очень рано. Таким образом, зрительное восприятие, имеющее большое значение для психологического развития, быстро развивается в процессе активной деятельности детей дошкольного возраста. Слух тоже начал появляться очень рано в младенчестве, но трудно определить, с какого дня после рождения ребенок начинает слышать. В любом случае новорожденный ничего не слышит в течение 4-5 дней. Это связано с тем, что средние уши новорожденного заполнены жидкостью, когда мать находится в утробе матери. Пока эта жидкость не истощится, воздушные волны не достигают барабанной перепонки ушей ребенка, и на 10-15 день ребенок начинает реагировать на громкие звуки. Мы знаем это, когда производим громкий шум, например, когда звук издается возле ушей ребенка, мы знаем, что ребенок напуган. Дети 3-4 месяцев поворачивают голову не только на слух, но и в сторону звука. С этого времени дети также начинают различать разные звуки, а в возрасте 4-5 месяцев ребенок уже сможет отличать голос матери от голосов других людей. Способность различать звуки лежит в основе усвоения звуков речи, а затем и отдельных слов. Нормальным развитием слухового восприятия является овладение детьми детородного возраста речью (речь имеет большое значение). Слух быстро развивается при общении с ребенком, особенно со взрослым. Поэтому воспитателям детских садов необходимо больше времени проводить с маленькими детьми. У младенцев обоняние, обоняние и кожные органы также начинают быстро развиваться с младенчества. Установлено, что 2-3-месячный ребенок полностью осознает. Значение чувства движения для психологического развития детей раннего возраста огромно. Среди множества различных движений младенца очень важную роль играет обучение держать руку движениями руки. Как только ребенок научится держать что-то в руке, он сможет смотреть на это. Однако для того, чтобы ребенок что-то уловил, он должен сначала четко отделиться от всего остального в окружающей среде. Для этого ребенок не может сразу освоить движения рук и глаз. Эксперименты показывают, что ребенок усваивает сложные движения рук на нескольких этапах подросткового возраста. [5] У новорожденных чувство движения недостаточно развито по сравнению с другими чувствами, поэтому они не могут контролировать свои движения. Для своевременного и нормального развития моторики необходимо тренировать двигательные органы. В противном случае двигательные ощущения могут развиваться медленно. Ребенок взаимодействует с окружающими его вещами преимущественно посредством активных действий. Жесты рук ребенка, с другой стороны, становятся органом познания в том смысле, что они воздействуют на вещи. Потому что ребенок влияет на вещи и их знак увеличивается. В грудном возрасте укрепляются условные рефлексы всех анализаторов. В результате образования условных рефлексов, связывающих некоторые органы чувств в единое целое, ребенок воспринимает вещи как единое целое. Он начинает воспринимать

все вокруг себя. Например, со дня рождения ребенок чувствует прикосновение матери, ощущает прикосновение матери. Эти разрозненные образы постепенно сливаются в единый образ, и перед ребенком возникает образ матери. Сначала ребенок не очень хорошо понимает изображение. Усиливается связь сенсорного развития ребенка с движениями. При активном движении ребенок познает окружающий мир своими самыми разными движениями. Есть интерес к окружающим. По И. Павлову, появляется ориентировочный рефлекс. Сначала ребенок начинает интересоваться частями своего тела. Он пристально смотрит на пальцы своей руки, разжимает и смыкает пальцы, бьет их, потом пытается поймать погремушку на изголовье кровати, пытается поймать ее, смотрит, как движется игрушка. По мере того как ребенок совершает такие действия, он начинает получать все больше впечатлений от окружающего мира. В возрасте пяти месяцев ребенок начинает осязать и осязать предметы, а затем учится их держать. Он крепко держит пальцы и не отпускает то, что держит. Когда ребенку исполнится шесть месяцев, он может держать предмет сначала двумя руками, затем одной рукой. Появление этих новых движений делает познание детьми окружающего мира более активным. Ребенок трогает руками, головой, ногами. Возможность делать такие вещи делает детей еще более счастливыми, теперь ребенок трясет то, что держит в руках, а потом кладет в рот. Именно эти движения и пальпации все органы чувств дают ребенку новые знания. Он тренирует его мышцы и органы чувств. В процессе этой деятельности восприятие ребенка становится все более и более ясным. Чувства зрения, слуха и полного знания, движения, тепла и холода становятся все более и более интегрированными образами вещей. Создание для ребенка благоприятных условий для такой активной деятельности, позволяющих ему свободно двигаться. Это важное условие правильного развития психики ребенка. У ребенка первого года жизни отчетливо выражен интерес ко всему на основе безусловного ориентировочного рефлекса, который быстро переходит на уровень интереса к усвоению этого признака и предмета. Детям все интересно с младенчества. Но у ребенка дошкольного возраста есть прекрасная возможность удовлетворить свое желание познавать окружающий мир. Прежде всего развитие анализаторов (органов чувств) и их взаимообусловленность давали ребенку разрозненное представление об окружающем мире, теперь же эти представления превратились в целостный образ вещей, восприятие. Во-вторых, по мере роста действий ребенка в раннем возрасте растут и его познавательные способности. Ребенок-первогодок не только ходит и ползает, но и бегает, поднимается по лестнице, преодолевает препятствия, забирается на стульчики, играет в мяч, самостоятельно ест, умывается, раздевается, выполняет простые взрослые задания. Например, если вы заказываете, он приносит разные вещи. Ящик стола пытается открыть портфель, и ему любопытно узнать, что в нем. Берет в руки книгу, перо, камень, палку, всем интересуется. Он проверяет их все и узнает все новости вокруг себя. В этом процессе восприятие ребенка становится более точным и ясным, увеличивается опыт, что способствует дальнейшему развитию психики. Когда ребенок достигает двухлетнего возраста, в его восприятии наблюдается небольшая дифференциация. [6] Ребенок узнает на картинке собаку, медведя, ворону, мячик. Хотя он и не знает, что они называются «большой» и «маленький», он четко различает эти понятия. Когда ему напоминают о «мелочи», он морщит нос и наполовину открывает глаза. Он пытается протянуть руки, чтобы выразить что-то большое. Дифференциация проявляется и в восприятии цвета детьми. Например, над мальчиком по имени Саид был поставлен эксперимент, согласно которому Саид четко различал белые и красные. Однако, несмотря на то, что Саид знал только два слова для обозначения красного и белого, он умел различать и другие цвета, например, говоря о желтом платке, когда его спрашивали, где черный шар. Однако познание ребенка раннего детства уникально и во многом развито. Опыт первокурсника тоже меньше. Он сталкивается со многими вещами первого марта. Следовательно, он обладает силой первого впечатления при восприятии вещей.

Восприятие ребенка дошкольного возраста очень четкое, а новизна событий глубоко укореняется в памяти некоторых наиболее интересных деталей ребенка, поэтому некоторые вещи, которые ребенок видел до трех лет, останутся в памяти

запомнился навсегда. Можно четко констатировать ясность детских восприятий. Поскольку способность ребенка осмысливать и обобщать пережитое еще не полностью развита, когнитивное копирование характеризуется непосредственностью. Ребенок еще многое добавляет к своему восприятию из своего прошлого опыта. Он увлечен всем, что видит и слышит в своей повседневной жизни. Такое копирование, непосредственность детского восприятия особенно проявляется в восприятии образа. Восприятие первокурсника не имеет конкретной цели. Ребенок отвлекается, пока не видит, что происходит вокруг него, и быстро переходит от одного дела к другому. Окружающий мир и его разнообразие как бы «завораживают» ребенка, каждый раз преподнося ему новый подарок, неестественный, почти воображаемый, для ребенка, ставшего привычным и привыкшим к взрослому. Из-за недостатка опыта и знаний эмоциональное возбуждение сильное, и при восприятии окружающего мира ребенок обычно обращает внимание не на важные вещи, а на то, что его удивляет, вызывает сильные эмоциональные переживания. Еще одной особенностью раннего детского познания является отсутствие опыта. Когнитивная константа ребенка этого возраста неустойчива. Ребенок воспринимает то, что находится далеко от него, как маленькое. Соответственно, ребенок с трудом понимает размеры вещей. В целом следует отметить, что ребенок дошкольного возраста не может полностью освоить пространство. Дети еще не знают расстояния, направления и формы вещей. У первого ребенка восприятие времени еще найдется в зачаточном состоянии. Ребенок этого возраста живет сегодняшним днем, этой минутой. Он ясно и живо понимает настоящее, имеет смутное представление о прошлом и будущем. С появлением речи на первом году жизни происходят также значительные изменения в восприятии. Само собой разумеется, что речь — богатый материал для восприятия. У ребенка развивается наблюдательность, слыша слова окружающих его людей, он учится слышать слова, одинаковые, но имеющие разное значение, различать звуки, очень похожие друг на друга. Слово помогает ребенку понять то, что он воспринимает на основе своего опыта, найти сходство этой вещи с тем, что он видел раньше. Ребенок увеличивает свой опыт за счет понимания речи окружающих, и таким образом значительно расширяются возможности ребенка познавать ситуацию. Речевое восприятие ребенка первого года жизни качественно отличается от младенческого возраста. Теперь, когда ребенок что-то воспринимает, к этому восприятию добавляется то, что люди вокруг него слышат об этом. Соответственно, восприятие становится полнее и точнее. Кроме того, слово в силу своего обобщающего характера позволяет воспринимать предмет в целом, не выделяя его из других подобных вещей, что немаловажно для малыша. По мере взросления ребенка открывается широкий спектр возможностей для развития двигательных навыков. Ребенок сможет ходить и собирать множество вещей самостоятельно, вставать со стула, забираться под кровать, открывать и закрывать дверцы. Вот почему после прогулки круг познания ребенка вокруг себя расширяется, он многому учится в своих ежедневных беспокойных движениях, а, следовательно, улучшается чувство движения. С этого момента, когда ребенок начинает ходить, он начинает осваивать отношения между пространством и пространством (высоким и низким). Таким образом, в течение всего возраста ребенка быстро развиваются все органы чувств движения. К детсадовскому возрасту все органы чувств ребенка практически полностью систематически развиты. Однако органы чувств ребенка не развиваются в более позднем возрасте, т. е. после детского сада. В детском возрасте больше развиваются центральные отделы органов чувств. Это связано с тем, что характерная черта распространения любого раздражителя в коре головного мозга, характерная для детей раннего возраста, частично сохраняется еще в детском саду. У этих детей дифференцировка препятствует развитию ощущений. Поэтому стремление детей, только что достигших детсадовского возраста, смотреть на вещи частично сохраняется даже в детском саду.[7]

Позже, с небольшим увеличением жизненного опыта, чувства зрения и слуха берут верх над чувствами увеличения мышц и движений. В результате дети детсадовского возраста будут довольны тем, что видят и слышат, даже если не прикасаются непосредственно к вещам руками. Роль зрительного восприятия в психическом развитии ребенка огромна. В дошкольном возрасте зрительное восприятие ребенка

развивается очень быстро. Поэтому глаза ребенка детсадовского возраста смогут видеть дальше, чем глаза взрослых. Следует отметить, что роль воспитателя в развитии органов чувств детей детсадовского возраста очень велика. Воспитатель должен помочь детям повысить чувствительность своих чувств с помощью различных забавных занятий. Поэтому упражнения на развитие органов чувств детей лучше сочетать с конкретными и содержательными играми. Например, для улучшения чувствительности детсадовцев к дальним предметам можно играть в игру на различение, расставляя на определенном расстоянии коробки и кубики разного цвета и размера. При этом, в зависимости от уровня остроты зрения ребенка, расстояние между кубиками можно увеличить к одним детям и приблизить к другим детям. Следует отметить, что роль непредметной речи в формировании детского воображения очень велика. Одно лишь произнесение всего по имени производит впечатление на детей. Потому что каждое слово — это реальный раздражитель, как и реальная вещь, выраженная этим словом. Роль органа слуха (уха) также важна в психическом развитии ребенка. Известно, что ребенок усваивает речь посредством слуха. Речь является одним из важнейших источников развития человека. Если слух ребенка развивается нормально без каких-либо заболеваний, он вскоре достигает зрелости, что приводит к повышенной слуховой чувствительности. Однако следует учитывать, что слух ребенка анатомически тоньше и слабее, чем у взрослого человека. Повышение слуховой чувствительности детей с раннего возраста не только способствует их умственному развитию, но и играет важную роль в воспитании их эстетического чувства. Общеизвестно, что способность наслаждаться прекрасной современной музыкой не появляется у человека внезапно. Все органы чувств ребенка детсадовского возраста в строении полностью развиты. Однако это не означает, что органы чувств ребенка не будут развиваться дальше в дальнейшей жизни. Хотя органы чувств детей детсадовского возраста могут отражать самые разные свойства вещей, во многом они еще не стоят на высоком уровне развития органов чувств взрослых. Дети еще развиваются. В детском возрасте развивается центральный отдел органов чувств. Таким образом, из приведенных данных видно, что органы чувств у детей детсадовского возраста развиваются быстро. У здорового ребенка, воспитанного в нормальных условиях, хорошо развиты зрение, слух, обоняние, вкус и кожные ощущения. Эти органы чувств являются единственным средством отражения вещей и событий внешнего мира. Под сенсорным развитием ребенка понимается формирование представлений о внешнем признаке и признаке его предметов и развитие познания. К внешним признакам и характеристикам предметов можно отнести цвет, пространственное положение, запах, вкус. Трудно оценить познавательные особенности ребенка в дошкольном возрасте, так как в этот период очевидна роль органов чувств в познании внешнего мира. Сенсорное развитие ребенка является основной основой психического развития. Восприятие ребенка развивается в понимании окружающих его вещей и событий. В какой-то степени успешное обучение ребенка в школе зависит от сенсорного развития. Исследования показывают, что первоначальная неуспеваемость ребенка в школе связана с тем, что его восприятие не является ясным и гибким. Это выражается в том, что ребенок не умеет писать буквы, создавать рисунки, готовить изделия для рукоделия. Низкий уровень сенсорного развития ребенка сказывается не только на его успеваемости, но и на его творческой активности. Успех певцов, художников, архитекторов и писателей во многом зависит от их сенсорных способностей. Эта способность проявляется в наличии остроты и ясности в восприятии и передаче их формы, цвета, звука и других свойств, тонкостей. В основе этого лежит акцент на сенсорном развитии с раннего возраста. Это требует разработки специфических методов и приемов сенсорного воспитания ребенка в дошкольных учреждениях. Мы провели исследование в дошкольном возрасте, чтобы изучить сенсорное развитие в дошкольном возрасте. Параллельно мы провели с детьми методику понимания и различения цветов среди 15 детей, обучающихся в детском саду. Предварительные показатели и результаты после работы с детьми приведены в следующей таблице:

Результаты исследования по изучению сенсорного развития в дошкольном возрасте:

Результаты исследования по изучению сенсорного развития в дошкольном возрасте:			
№	Группа	Предыдущие результаты	Следующие результаты
1	Эксперимент контроль	4,6	5,7

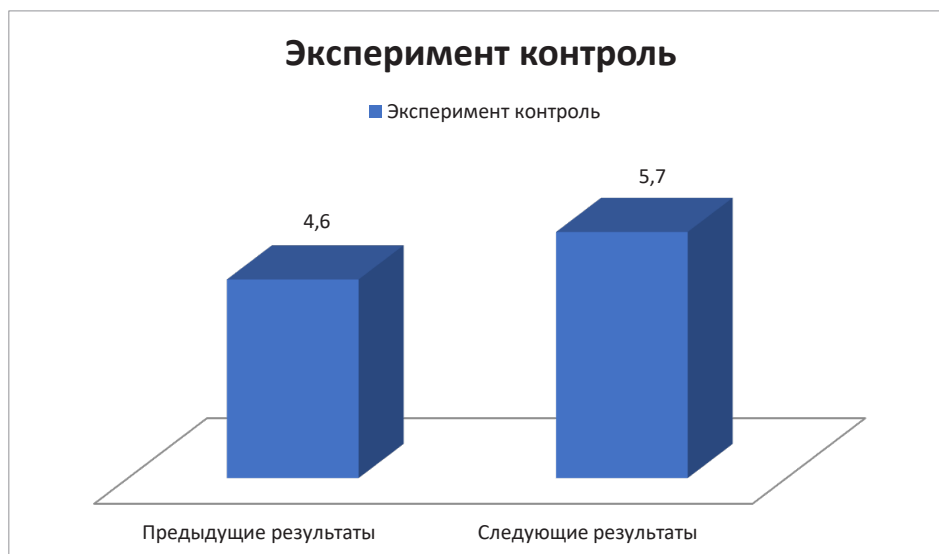

Анализируя эти результаты, мы обнаружили, что разница в контрольной группе детей составила 4,5, тогда как разница составила 0,2. Такую небольшую разницу в результате можно объяснить тем, что ребенок связан с навыками, приобретенными ребенком в результате повторного применения задания, а также более раннего знакомства с цветами. Разница после экспериментальной работы в экспериментальной группе составляет 1,1. Кратковременный контакт с ребенком можно рассматривать как фактор развития его способности восприятия цветов. Поэтому для повышения сенсорного развития детей в дошкольном воспитании необходимо заниматься с ними регулярно.

Список использованной литературы

1. Л.С Венгер, Э.Г. Пилюгина, Н.Б. Венгер. Воспитание сенсорной культуры ребёнка.- Москва «Просвещение», 1988г.-9 стр
2. Л.С Венгер, Э.Г. Пилюгина, Н.Б. Венгер. Воспитание сенсорной культуры ребёнка.- Москва «Просвещение», 1988г.-3-12- стр
3. Abdullayeva Shohida. İlk yoshdagi bolalarning sensor tarbiyasi. Toshkent – O‘qituvchi, 1983y., 96 b.
4. M. Rasulova Maktabgacha yoshdagi bolalar talim-tarbiyasiga qo‘yiladigan davlat talablari Toshkent 2000 yil.
5. Абдуллаева Ш.А. Формирование сенсорного опыта и методика его организации у детей раннего возраста. Автореферат. М-1975г.
6. Jalolova M. SENSORY DEVELOPMENT IN PRESCHOOL AGE //Archive of Conferences. – 2021. – Т. 25. – №. 1. – С. 153-157.
7. Абдуллаева Ш.А. Формирование сенсорного опыта и методика его организации у детей раннего возраста. Автореферат. М-1975г.

OILALARGA PSIXOLOGIK XIZMAT KO'RSATISHNING IJTIMOIIY PSIXOLOGIK XUSUSIYATLARI

Нуралиева Дилдора Мамуржоновна
ФарДУ психология фанлари бўйича фалсафа доктори, (PhD)

СОЦИАЛЬНО-ПСИХОЛОГИЧЕСКИЕ ХАРАКТЕРИСТИКИ ПСИХОЛОГИЧЕСКИХ УСЛУГ ДЛЯ РАЗВЕДЕННЫХ СЕМЬЕЙ

Нуралиева Дилдора Мамуржоновна
доктор философии (PhD) по психологическим наукам ФарГУ

SOCIAL PSYCHOLOGICAL CHARACTERISTICS OF PSYCHOLOGICAL SERVICES FOR DIVORCED FAMILIES

Nuralieva Dildora Mamurjonovna
FarDU Doctor of Philosophy in Psychology, (PhD).

Annotatsiya. Ushbu maqolada oilaga psixologik xizmat ko'rsatish maqsadida tadqiqot natijalarini izohlab berilgan. Hozirgi davirda oilaviy munosabatlarni musahkamlash va shaxslararo munosabatlarni yanada rivojlanishini ta'minlash uchun ham oilaga ko'rsatilishi zarur bo'lgan psixologik xizmat davir talabi bo'lib qolmoqda. Oilaga psixologik yordam va jamiyatdagi xar qanday tizimga, uning psixologik muammolariga, o'zini kompetitligi darajasida saqlab qolish, ko'maklashish, quvvatlash hisoblanadi. Bundan asosiy maqsad oilaga tayyorgarlik darajasini aniqlash bilan bir qatorda, oilalarda ajrimlarga sabab bo'luvchi salbiy omillarni aniqlash va ularga psixologik yordam ko'rsatish maqolani asosiy va dolzarb mavzu ekanligi izohlagan.

Kalit so'zlar: Nikoh, oila, psixologik jarayonlar, shaxslararo munosabatlar, nizo, muammo, rivojlanish, saqlab qolish, psixologik xizmat.

Аннотация. В этой статье объясняются результаты исследования с целью психологического обслуживания семьи. В настоящее время психологические услуги, которые необходимо оказывать семье, остаются востребованными для дальнейшего развития семейных отношений, а также для обеспечения дальнейшего развития межличностных отношений. Психологическая помощь семье и ее психологические проблемы это сохранение, содействие, поддержка себя на уровне компетентности. Кроме того, актуальность данной проблемы является определение уровня подготовки семьи, а также выявление негативных факторов, вызывающих разводы в семьях, и оказание психологической помощи семьям.

Ключевые слова: брак, семья, психологические процессы, межличностные отношения, конфликт, проблема, развитие, сохранение, психологическое обслуживание.

Abstract. This article explains the results of a study for the purpose of psychological service to the family. Currently, psychological services that need to be provided to the family remain in demand for the further development of family relations, as well as to ensure the further development of interpersonal relationships. Psychological assistance to the family and its psychological problems is the preservation, assistance, support of yourself at the level of competence. In addition, the relevance of this problem is to determine the level of training of the family, as well as to identify negative factors that cause divorce in families, and provide psychological assistance to families.

Keywords: marriage, family, psychological processes, interpersonal relations, conflict, problem, development, preservation, psychological service.

ВВЕДЕНИЕ. Актуальность и востребованность темы. Проводимые широкомасштабные реформы, возрастающая активность общества Республики Узбекистан все больше актуализируют роль брака, семьи в жизни каждого человека. Как известно, наша история не знает другого, более значимого, фундаментального звена общества, которое вступает одним из действенных социальных институтов обеспечивающий жизненно важные условия для личностного роста и самореализации брачных партнеров, их психической защиты, эмоциональной поддержки и стабилизации, создает благоприятную среду для воспитания и гармоничного развития

подростающего поколения - будущего нашего государства.

Вместе с тем, на сегодняшний день, наблюдается процесс трансформации современной семьи, который сопровождается такими тревожными тенденциями, как увеличением количества разводов, неполных семей, ослаблением воспитательного потенциала, фиксируется ухудшение качества семейных взаимоотношений и удовлетворенности браком, снижение адаптивных возможностей мужчин и женщин. Если в недалеком прошлом брак, в большинстве случаев воспринимался как нерушимый, прочный жизненно-важный союз, то сегодня развод становится привычной и довольно распространенной формой преодоления супружеских конфликтов, и как следствие, многие брачные партнеры отказываются от конструктивного решения проблемных ситуаций в пользу брачного разрыва. Кроме того, как свидетельствует жизненная практика и международные научные исследования, в большинстве случаев расстройства семейного функционирования, развод вступают мощными и сложно психокорректируемыми факторами развития различных акцентуаций, прогрессирующих нарушений эмоциональной сферы, затяжного стресса прежде всего у девушек.

Данные обстоятельства свидетельствуют о том, что институт современной семьи, женщины особенно в первые годы брака требуют особого внимания и усиления специальных исследований. Безусловно, укрепление семьи во многом зависит от ее социально-экономической, правовой защищенности. Наряду с этим, немаловажной, а порой и главной причиной большинства возникающих проблем являются неблагоприятные для семейной жизни индивидуально-психологические характеристики девушек, их слабый уровень подготовленности к должному взаимодействию, недостаточный уровень адаптационного потенциала. В связи с этим одним из актуальных направлений профилактики как стабильного брака, обеспечения его должного функционирования, так и психологического здоровья девушек является выработка эффективных механизмов адаптации их к семейной жизни.

Настоящее диссертационное исследование в определенной степени служит решению задач, определенных в Указе Президента Республики Узбекистан №УП-4947 «О стратегии действий по дальнейшему развитию Республики Узбекистан» от 7 февраля 2017 года, в Указе Президента Республики Узбекистан № УП-5635 «О Государственной программе по реализации Стратегии действий по пяти приоритетным направлениям развития Республики Узбекистан в 2017-2021 годах в Год активных инвестиций и социального развития» от 17 января 2019 года, в Указе Президента Республики Узбекистан № УП-5325 «О мерах по коренному совершенствованию деятельности в сфере поддержки женщин и укрепления института семьи» от 2 февраля 2018 года, в Постановлении Президента Республики Узбекистан № ПП-3808 «Об утверждении Концепции укрепления института семьи в Республике Узбекистан» от 27 июня 2018 года и в других нормативно-правовых актах, касающихся этой деятельности.

Во введении обоснованы актуальность и востребованность темы, описаны цель и задачи, объект и предмет исследования, показано соответствие исследования приоритетным направлениям развития науки и технологий республики, изложены научная новизна и практические результаты исследования, определены научная и практическая значимость исследования, дана информация о внедрении в практику результатов исследования, представлены сведения об опубликованных работах и структуре диссертации.

Методы исследования. В процессе исследования применена, составленная автором экспертная анкета для оценки компонентов потенциала адаптации девушек к семейной жизни; экспериментальная шкала, разработанная автором для оценки возможностей адаптации девушек к семейной жизни; «Исследование удовлетворенности браком» В.В. Столина, Г.П.Бутенко, Т.Л. Романова; «Диагностика типологии семейного положения» Э.Г. Эйдемиллер, И.В. Юстицкиса; «Методика диагностики особенностей общения» В.И. Недашковского; «Тестовая анкета по изучению добровольного самоуправления» А.В. Зверькова, Е.В. Эйдман; Программа социально-психологического тренинга, разработанная автором под названием «Счастливая семейная жизнь».

Цель исследования заключается в выявлении, обосновании и изучении эффективности социально-психологических особенностей адаптации девушек к семейной жизни.

Задачи исследования:

проанализировать теоретические основы изучения проблем адаптации девушек к семейной жизни в психологии;

доказать, что ведущим психологическим фактором является способность девушек контролировать свое поведение, выбирать путь компромиссов, терпимо относиться к недостаткам других и признавать свои ошибки, что способствует укреплению их отношений в семейной жизни;

выявить такие компоненты, как коммуникативный, ауторегуляторный, мотивационный, отражающие структуру адаптационного потенциала девушек к семейной жизни с целью построения в будущем стабильных отношений как индикатора стабилизации семейного счастья и благополучия;

совершенствовать методов таких как психологический тренинг, упражнения, кейс - технологии для формирования желания достичь стабильности в семейных отношениях, стремления к обретению счастья в семейно-брачных отношениях, важного критерия благополучной семейной жизни – уважения супругами друг друга в браке как национальной ценности, совместимости семьи;

совершенствовать эффективность тренингов, направленных на обеспечение социального подхода к счастливой семейной жизни, крепкой семье, что служит повышению адаптационных возможностей девушек.

Адаптационный потенциал, по мнению ученых, успешность адаптации девушек к семейной жизни связаны с особой личностной структурой, в которой социально-психологические аспекты являются ведущими. Целесообразно оценить данное исследование как потенциал адаптации к семейной жизни. Она трактуется исследователями как синтез определенных способностей, знаний, умений, навыков, качеств, индивидуально-психологических особенностей и т.д.

«Социально-психологическая подготовка девушек к семейной жизни» – разработана и внедрена специальная социально-психологическая программа обучения “Счастливая семейная жизнь”, направленная на подготовку девушек к семейной жизни. Цель программы обучения – подготовить девушек к семейной жизни.

Исходя из цели программы, были сформулированы четыре блока вопросов:

1. Первый блок – оптимизация сферы мотивационного структурного компонента, т. е. формирование и развитие.

2. Второй блок – оптимизация сферы коммуникационного структурного компонента, т. е. формирование и развитие.

3. Третий блок – оптимизация сферы ауторегуляционного структурного компонента, т. е. формирование и развитие.

4. Четвёртый блок – оптимизация сферы познавательного структурного компонента, т. е. формирование и развитие.

Основной целью успеха обучающей программы, разработанной диссертантом, явилось соблюдение личностного подхода к личностному развитию. Для изучения эффективности программы обучения организовано и проведено эмпирическое исследование. Для сравнения данных отобранные в эмпирическом исследовании результаты подразделены на две группы: экспериментальную и контрольную. Первоначально статистически исследовали количественные изменения показателей компонентов адаптации девушек к семейной жизни в экспериментальной и контрольной группах: мотивационного, когнитивного, ауторегуляторного и коммуникативного потенциалов.

По результатам теоретического и эмпирического изучения проблемных вопросов, связанных с адаптацией к семейной жизни, подготовлены практические рекомендации девушкам по самостоятельной оптимизации данного процесса. Данные рекомендации отражают научно обоснованные предложения, выполнение которых будет способствовать созданию соответствующих условий по развитию у девушек адаптационного потенциала как к настоящей семейной жизни, так и к будущей.

Любой человек, столкнувшись с семейными проблемами должен помнить, что семейная жизнь это не только реализация идеальных представлений о браке, которые сложились у партнеров до брака, но и реальная жизнь двух, а позже и нескольких человек, при всей его сложности и многогранности. Создание семьи является самым ответственным шагом, который человек способен сделать в своей жизни и требует

от него, в первую очередь, личной зрелости. Прежде всего, это касается готовности брать на себя ответственность за других людей (членов семьи). Супружеская жизнь включает непрерывные переговоры, заключение соглашений, компромиссы и, конечно, преодоление возникающих барьеров, трудностей, разрешение конфликтов. Если не произойдет взаимной адаптации, то, как правило, партнеры становятся на путь разлада, расставания даже при наличии сильных любовных чувств, необходимых материальных и жилищных условий [1, 2]. Таким образом, девушка должна четко представлять то, каким должно быть её будущее супружеской жизни и соответствующим образом адаптироваться к ней, подготавливаться, особенно в добрачный период.

Как показывает психологическая практика, основной задачей добрачного периода, которую должна решить девушка, является потребность фактически отделить себя от родительской семьи и одновременно оставаться на должном уровне связанной с ней [3]. Противоречивость, которая отражается в двойственности такой ситуации заключается в том, что с одной стороны молодая девушка остается соответствующим ребенком в семье, в которой родилась воспитывалась, выросла, а с другой – она должна выступить в роли одного из строителя новых доверительных и сбалансированных отношений в молодой семье. Сложности такой ситуации проявляются в том, что возможны несогласие родителей с выбором их ребенка. Это может стать причиной межличностного конфликта между ними, результаты которого, в свою очередь, могут отразиться на поведении. Девушке необходимо уметь оптимально строить стратегию поведения с родителями, прислушиваться к их мнению и, одновременно, находить убедительные аргументы относительно своего выбора [4].

Неумение найти разумный баланс между существующим опытом, уровнем социальной компетентности и степени своих претензий нередко в молодых семьях приводит к напряженности в отношениях, враждебного отношения к старшим членам семьи, к разводу брачных партнеров или к переоценке собственных возможностей в социальной жизни и, как результат, к разочарованиям, депрессиям, актам протеста в различных формах и проявлениях [5].

Другой психологической задачей для девушки является её способность контролировать себя в период страстной влюбленности. Ведь в этот период она может полностью находиться под влиянием определенных эмоций, воспринимая действительность с положительным или отрицательным оттенком. Девушкам необходимо знать, что создание семьи предшествует развитие эмоционально значимых отношений. При этом этот процесс проходит постепенно. Симпатия между молодыми людьми может возникнуть с первого взгляда. Однако, она должна пройти ряд деформаций, прежде чем перерастет в любовь. Важную роль здесь играет многоаспектность эмоциональных отношений, в частности - аттракция. В современной психологии этот феномен понимается как привлечение, стимулирующее некоторую тенденцию к объединению, особенность объекта, что способствует привлечению человека к совместной активности, эмоция, имеющая своим предметом другого человека, установка на другого человека, эмоциональный компонент межличностного общения [6].

Девушкам следует учитывать, что аттракция зависит от различных причин, среди которых может быть:

- степень подобия партнеров, особенности их взаимодействия друг с другом;
- ситуация, в которой проходит общение, свойства самого субъекта аттракции, культурный контекст;
- временная детерминанта развития отношений и пр.

Достаточно существенное влияние на аттракцию осуществляет самораскрытие, взаимопонимание, успешность другого человека, сходство установок. Также ее повышают улыбка и радушие человека. Вектор аттракции направлен от симпатии к любви [7].

На начальном этапе характерной является идеализация партнера. Он воспринимается как источник своего личностного роста, его образ привлекает и вдохновляет. Вполне логично, что молодые люди стараются перейти к еще более близкому общению, которое, к сожалению, не всегда приносит положительные впечатления. Кроме того, девушке необходимо знать, что семейная жизнь требует высокой гибкости в поведении, которая проявляется в уровне адаптационных возможностей и включает, в частности,

адаптационный потенциал к семейной жизни, который раскрывается в следующих признаках:

- стремление быть вместе с любимым человеком и заботиться о нем;
- наличие установки на семью с конкретным партнером;
- уверенность в окончательности своего выбора брачного партнера;
- наличие установки на семейную жизнь как важной ценности;
- стремление быть счастливым в брачно-семейных взаимоотношениях;
- осознанное желание иметь семью, глубокую убежденность в ее жизненной необходимости;
- стремление уважать партнера, прислушиваться к его мнению;
- владение способами и приемами продуктивного межличностного взаимодействия с членами семьи;
- умение использовать вербальные и невербальные средства конструктивного межличностного общения;
- умение разрешать конфликтные ситуации;
- умение сопереживать и отвечать за другого человека;
- умение распределять обязанности и вести домашнее хозяйство;
- способность управлять своим поведением;
- способность к саморегуляции эмоциональных состояний;
- взвешенное отношение к недостаткам других людей;
- способность признавать свои ошибки;
- доброжелательность и внимательность к другим людям;
- знание основ психологии брака и семьи;
- знание прав и обязанностей супругов;
- знания о способах поддержания положительного морально-психологического климата в семье;
- знание особенностей семейно-брачного взаимодействия.

Для своевременной профилактики конфликтов девушке необходимо научиться их диагностировать и распознавать симптомы. В супружеском общении всегда есть нестандартные ситуации, в которых невозможно полностью подготовиться, заранее научиться, а потому часто приходится заново искать собственные нестандартные решения, ориентируясь на специфические особенности каждого конкретного случая. Оптимальное поведение при конфликте способствует сохранению нервной системы, делает человека спокойнее [8].

Девушке важно уметь изучать и учитывать индивидуально-психологические особенности брачного партнера. Особенно это касается психических свойств личности, в частности ее направленности, типа темперамента и характера, потому что именно они, как правило, определяют психологическую совместимость супругов. Направленность личности - это ее свойство, которое определяет потребности, мотивы поведения, цели, установки и прочее. Другими словами, это система устойчивых мотивов, определяющих поведение личности в изменяющихся условиях. Существенные свойства личности состоят в том, на что направлена ее деятельность, какими потребностями и интересами она руководствуется, какими идеалами, взглядами, убеждениями руководствуется в своем поведении. Направленность личности характеризуется и ее убеждениями, среди которых особенно важное значение имеют моральные убеждения, которые руководят ее общественным поведением. Осознание их становится для нее стимулом в ее отношениях с другими людьми [9].

Относительно темперамента личности, то его основным свойством является чувствительность (чувствительность). Свидетельством этого является то, что даже наименьшая сила внешнего воздействия способна вызвать темпераментную реакцию. Особенности динамической психической деятельности личности, в которых проявляется ее темперамент, не исчерпывают ее индивидуального своеобразия. При всей ее важности они не свидетельствуют о том, чем руководствуется человек в своем поведении, как она относится к своим обязанностям, к другим людям и к себе. Все это определяет ее характер. Полноценный характер определяется полнотой (всестороннее развитие его качеств), цельностью (отсутствие противоречий между словом и делом), определенностью (твердость и несокрушимость убеждений, постоянство поведения), силой (энергия, с которой человек стремится достичь поставленной цели). Учет

индивидуально-психологических особенностей личности, позволяет девушке на этапе планирования семьи сделать оптимальный выбор будущего брачного партнера, а в процессе семейной жизни существенно оптимизировать внутрисемейные взаимоотношения, избежать будущих межличностных конфликтов [10].

В целом, результаты проведенного исследования позволили нам усовершенствовать требования, которым должен отвечать человек, в частности девушка, готовя себя к созданию здоровой семьи:

навыками здорового образа жизни, т.е. закаляться, заниматься спортом, соблюдать гигиену, избавляться от вредных привычек, что является основой поддержания и сохранения физического и психического здоровья;

способностью планировать семейный бюджет и материально содержать семью, т.е. быть трудоустроенным и способным решать жизненно важные вопросы и распределять семейный бюджет, что является основой самостоятельности и ответственности за семью;

умением строить межличностные отношения с брачным партнером;

умением спланировать рождение здорового и желанного ребенка, т.е. избегать нежелательной беременности, предупреждать заболевания половой системы, выбирать благоприятное время для рождения ребенка.

Несмотря на то, что начальный этап создания семьи для молодых супругов очень тяжелый, и, соответственно, судьбоносный, еще одним важным аспектом для девушки является усвоение основных задач супругов, характерных для этого периода. По результатам изучения научной литературы, полагается целесообразным выделить главные проблемы и задачи молодой семьи. Так, одной из распространенной и важной проблемой является отделение от родительской семьи и установления оптимальной и сбалансированной внешней границы молодой семьи. Для решения данной проблемы необходимо выполнение следующих задач:

достижение финансовой и материальной независимости от родителей;

усиление эмоциональной связи в супружеской подсистеме;

сохранение эмоционального контакта с родительской семьей;

установление оптимального баланса близости и удаленности;

выяснение круга лиц, которые будут допущены в семью.

Следующей актуальной проблемой, как правило, является распределение семейных ролей и сфер ответственности. Для решения этой проблемы, необходима реализация следующих основных задач:

усвоение супружеских обязанностей;

согласование системы ценностей, а также личные и семейные цели;

выяснение сферы ответственности и распределение обязанностей;

сексуальная адаптация друг к другу [11].

В процессе подготовки к семейной жизни девушкам необходимо четко выяснить каким образом может проходить отделение молодой семьи от родительской семьи. Ведь согласившись с желанием своего ребенка создать собственную семью, а также с выбором ею брачного партнера, родители не всегда готовы предоставить созданной семье полную автономность. Они продолжают и дальше играть родительскую роль, вмешиваясь в жизнь молодоженов. Родители часто навязывают молодой семье нормы и традиции, которые уже существуют в их семье. При этом родители могут манипулировать детьми, учитывая их финансовую и материальную зависимость от них.

Следовательно, полагается целесообразно заранее продумать пути финансирования семьи и варианты решения жилищной проблемы. Кроме этого важно не потерять отношения с родителями и сохранить должный эмоциональный контакт с родительской семьей. Если у молодой семьи отсутствует свое жилье и она планирует жить вместе с родителями, то нужно уметь приспосабливаться к их мнению и считаться с их требованиями. Если молодая семья претендует на автономность, то нужно оценить свои возможности и установить оптимальный баланс в отношениях с родителями. Результативность такой работы в значительной степени зависит от умения и желания молодых людей прислушиваться к мнению родителей, не обострять отношения, аргументировано и логично объяснять свою точку зрения, находить компромисс и др.

Перечисленные выше показатели являются основой стабильности семьи. Девушке

важно знать, что по свидетельствам различных исследователей признаками стабильной семьи являются:

- наличие жилья и надлежащих бытовых условий;
- удовлетворенность супругов распределению хозяйственно-бытовых обязанностей в семье;
- отсутствие финансовых трудностей;
- здоровье всех членов семьи;
- взаимное доверие и уважение между членами семьи;
- взаимопомощь и взаимоподдержка между членами семьи;
- соответствие поведения членов семьи ожиданиям каждого из них;
- высокий уровень эмоционального взаимодействия супругов;
- отсутствие ревности;
- отсутствие злоупотреблений спиртными напитками и другими вредными веществами;
- удовлетворенность членов семьи результатам семейно-брачного взаимодействия [12].

Построив стабильную семью, человек имеет возможность получить психологическую защиту и разрядку, особенно в тяжелые периоды жизни. Помогая другим, каждый член семьи имеет возможность получить такую помощь и сам.

Кроме того, девушке необходимо четко представлять, а следовательно изучать сущность и содержание основных функций семьи. Такими функциями, как правило, являются:

- воспитательная, которая удовлетворяет потребности быть отцом или матерью, воспитывать детей и самореализоваться в детях;
- хозяйственная, которая удовлетворяет материальные потребности и способствует сохранению здоровья и восстановлению физических сил;
- эмоциональная, удовлетворяющая потребности в симпатии, уважении, эмоциональной поддержке и психической защите;
- социального контроля, обеспечивающего выполнение общественных норм, особенно теми ее членами, которым трудно соотносить свое поведение с существующими правилами;
- половая, удовлетворяющая половно-эротические потребности.

Отметим, что исследователи по-разному называют указанные выше функции, однако, что касается содержательной интерпретации, то их мнение в основном совпадает [13].

Выводы. Таким образом, исходя из вышеизложенного целесообразно заключить, что результаты теоретического и эмпирического исследования вопросов, связанных с адаптацией к семейной жизни, позволили подготовить практические рекомендации девушкам по самостоятельному развитию адаптационного потенциала к семейной жизни, которые отражают научно обоснованные рекомендации, способствующих оптимизации адаптации девушек как к настоящей семейной жизни, так и к будущей. Кроме того, сформулированные рекомендации охватывают некоторые аспекты относительно действий девушек и раскрывают особенности решения задач по изучению личности брачного партнера, налаживания сбалансированных связей с родительской семьей, уточнения требований, которым должен отвечать человек готовя себя к созданию семьи.

Результаты теоретического и эмпирического исследования вопросов, связанных с адаптацией к семейной жизни, позволили подготовить практические рекомендации девушкам по самостоятельному развитию адаптационного потенциала к семейной жизни, которые отражают научно обоснованные рекомендации, способствующих оптимизации адаптации девушек как к настоящей семейной жизни, так и к будущей. Кроме того, сформулированные рекомендации охватывают некоторые аспекты относительно действий девушек и раскрывают особенности решения задач по изучению личности брачного партнера, налаживания сбалансированных связей с родительской семьей, уточнения требований, которым должен отвечать человек готовя себя к созданию семьи.

ЗАКЛЮЧЕНИЕ. Результаты теоретического и эмпирического исследования вопросов, связанных с адаптацией к семейной жизни, позволили подготовить

практические рекомендации девушкам по самостоятельному развитию адаптационного потенциала к семейной жизни, которые отражают научно обоснованные рекомендации, способствующих оптимизации адаптации девушек как к настоящей семейной жизни, так и к будущей. Кроме того, сформулированные рекомендации охватывают некоторые аспекты относительно действий девушек и раскрывают особенности решения задач по изучению личности брачного партнера, налаживания сбалансированных связей с родительской семьей, уточнения требований, которым должен отвечать человек готовя себя к созданию семьи.

Исходя из проведенной работы, полагается целесообразным в качестве перспективных направлений дальнейшего исследования рассмотренной проблемы выделить:

изучение возможностей совершенствования психодиагностического инструментария адаптационного потенциала, расширения его психодиагностического диапазона, автоматизации, уточнения таких важнейших показателей как надежность и валидность,

подготовка более совершенных психокоррекционных и психоконсультативных подходов, механизмов оптимизации адаптационных процессов к семейной жизни;

изучение механизмов популяризации психокоррекционных и психоконсультативных подходов среди молодежи Республики Узбекистан преимущественно на базе различных учебных заведений, в глобальной сети с целью должной подготовки их к созданию здоровой семьи, поддержания и развития психологического здоровья женщин.

СПИСОК ИСПОЛЬЗОВАННОЙ ЛИТЕРАТУРЫ

1. Вишневский А. Современная семья: идеология и политика Свободная мысль. - М.: Проспект, 2007. – 584 с.
2. Гребенников И.В. Основы семейной жизни учеб. пособие для студентов пед. ин-тов / И.В. Гребенников - М.: Просвещение, - 2010. - 140 с.
3. Mamurjonovna N. D., Nurislom Ulug'bek o'gli K. A STUDY OF THE SOCIAL PERCEPTIONS OF CHILDREN OF HAPPY AND CONFLICTED FAMILIES ABOUT THE FUTURE //Conference Zone. – 2022. – С. 9-11.
4. Mamurjonovna, N. D., & Abdokarimova, M. R. (2021, July). ON THE PSYCHOLOGICAL CRITERIA AND ORIGINAL FACTORS OF DISPUTES BETWEEN YOUNG PEOPLE. In Archive of Conferences (pp. 50-55).
5. Dildora, N., & Social, A. K. psychological characteristics of families on the verge of divorce 2021. Special Issue on Engineering Technologies and Management C-3889-3897.
6. Nuraliyeva D. M. STUDYING SUSCEPTIBILITY TO THE BEHAVIOUR OF THE PAIR IN THE RELATIONSHIP BETWEEN MAN AND WOMAN AND GIVING A SOCIAL-PSYCOLOGICAL HELP //Теория и практика современной науки. – 2018. – №. 5. – С. 32-34.
7. Dildora N., Social A. K. psychological characteristics of families on the verge of divorce 2021 //Special Issue on Engineering Technologies and Management C-3889-3897.
8. Nuralieva D. M. CHARACTERISTICS OF MARRIAGE RELATIONS IN PROVIDING PSYCHOLOGICAL AID TO THE FAMILY AND IT INFLUENCE ON THE STRENGTH OF MARRIAGE //Психологическое здоровье населения как важный фактор обеспечения процветания общества. – 2020. – С. 411-414.
9. Mamurjonovna N. D., Nurislom Ulug'bek o'gli K. A STUDY OF THE SOCIAL PERCEPTIONS OF CHILDREN OF HAPPY AND CONFLICTED FAMILIES ABOUT THE FUTURE //Conference Zone. – 2022. – С. 9-11.
10. Mamurjonovna, Nuraliyeva Dildora, and Z. Moydinova. «FAMILY STABILITY THE INFLUENCE OF PREMARITAL FACTORS.» (2022): 268-273.
11. Mamurjonovna, Nuraliyeva Dildora. «PSYCHOLOGICAL SERVICE AND ITS ROLE IN FAMILY RELATIONSHIPS.» (2022): 115-121.
12. Mamurjonovna N. D., Moydinova Z. FAMILY STABILITY THE INFLUENCE OF PREMARITAL FACTORS. – 2022.
13. Нуралиева Д. М. ОСОБЕННОСТИ ОБЩЕНИЯ ДЕТЕЙ И РОДИТЕЛЕЙ В СЕМЕЙНЫХ ОТНОШЕНИЯХ //Uzbek Scholar Journal. – 2022. – Т. 6. – С. 39-43.
14. Нуралиева Д. М., Джалолова М. А., Абдурахманов Х. Х. РОЛЬ ЖЕНЩИНЫ В СЕМЕЙНЫХ ОТНОШЕНИЯХ //Uzbek Scholar Journal. – 2022. – Т. 6. – С. 34-38.

O'SMIRLARDA AGRESSIV XULQ ATVORNI NAMOYON BO'LISHIDA OILANING ROLI

*Yunusova Guzal Sultonovna,
Farg'ona davlat universiteti. Psixologiya kafedrasi dotsenti, Psixologiya fanlari
bo'yicha falsafa doktori (PhD), dotsent*

*Turdimatova Elnoz Erkinjon qizi,
Fargona davlat universiteti. Psixologiya Ixtisosligi bo'yicha 2-bosqich
magistratura talabasi*

Annotatsiya. Ushbu maqola o'smirlik yoshidagi bolalarda agressiv xulq atvorni namoyon bo'lishida oilaning ta'siri haqida yozilgan bo'lib, ushbu mavzuda ilmiy izlanishlar olib borgan psixolog olimlarning ilmiy tadqiqot ishlari taxlil qilingan. Shuningdek, o'smirlik davrida agressivlikni keltirib chiqaruvchi omillar to'g'risida mulohaza yuritilgan

Kalit so'zlar: O'smirlik davri, agressivlik, oila, ota-ona, xarakter, psixologiya, namoyon bo'lish, munosabat, tajovuz, ijtimoiy muhit.

РОЛЬ СЕМЬИ В ПРОЯВЛЕНИИ АГРЕССИВНОГО ПОВЕДЕНИЯ У ПОДРОСТКОВ

*Юнусова Гузал Султоновна,
Доцент кафедры психологии, доктор философских наук (PhD) в области
психологических наук, доцент. Ферганский государственный университет*

*Турдиматова Елноза Эркинжоновна,
Ферганский государственный университет. магистрант 2 курса психологии.*

Аннотация. В данной статье написано о влиянии семьи на проявление агрессивного поведения у детей подросткового возраста, а также проанализированы научные исследования психологов, проводивших научные исследования на эту тему. Кроме того, рассмотрены факторы, вызывающие агрессию в подростковом возрасте.

Ключевые слова: Подростковый возраст, агрессивность, семья, родители, характер, психология, проявления, отношение, агрессия, социальная среда.

THE ROLE OF THE FAMILY IN THE MANIFESTATION OF AGGRESSIVE BEHAVIOR IN ADOLESCENTS

*Yunusova Gozal Sultonovna,
Fergana State University. Associate Professor of the Department of Psychology,
Doctor of Philosophy (PhD) in Psychological Sciences, Associate Professor*

*Turdimatova Elnoz Erkinjonov,
Fergana State University. 2nd stage master's student in psychology*

Annotation. This article is written about the influence of the family on the manifestation of aggressive behavior in children of adolescent age, and the scientific research works of psychologists who conducted scientific research on this topic were analyzed. In addition, the factors that cause aggression in adolescence have been considered.

Keywords:

Adolescence, aggressiveness, family, parents, character, psychology, manifestation, attitude, aggression, social environment.

O'smirlik davrida psixologik muammolarni bartaraf etish hamda tarbiyalash masalalari hozirgi davrning eng dolzarb muammosiga aylangan. Oila, maktab, jamiyatning o'sib kelayotgan avlodga bo'lgan axloqiy-ma'naviy, siyosiy-ijtimoiy, ideologik talablari kun sayin ortib bormoqda.

Bugungi kunda kelajak avlodga ta'sir qilayotgan hamda uning kechinmalarini

o'zgartiradigan ichki va tashqi omillarni ko'z oldimizga keltirish juda qiyin.

O'smirlilik davrini o'rganuvchi ko'pchilik olimlar agressiya, emotsional qo'zg'alishni, jahl chiqqan holatlarda balog'atga yetmagan bolalarda psixologik muammolar qanday namoyon bo'lishiga ko'proq e'tibor qaratganlar. Chunki, bu yoshda ularda hayot tajribalari yetarli bo'lmaydi, lekin boshqalar tomonidan tan olinishga va mustaqil bo'lishga intiladilar. O'smirlilik davri insonni bolalikdan -yoshlikka o'tuvchi va o'z navbatida boshqa davrlardan o'zining nisbatan keskinroq, murakkabroq kechishi bilan farqlanib turuvchi inson ontogenetik rivojlanishining eng xarakterli davrlaridan biridir.

O'smirlilik davri tarkibida o'g'il va qiz bolalar birdek tegishli bo'lgan yuqori va past darajadagi agressiv harakatlar bilan bog'liq bo'lgan yosh ko'rsatkichlari mavjud. Semenyukning tadqiqotlariga ko'ra 10-11 yoshdagi o'smirlarda jismoniy agressiya yuqori ko'rsatkichda bo'lsa, 14-15 yoshdagi o'smirlarda birinchi darajada agressiyaning verbal ko'rinishi chiqadi. Biroq bu jismoniy agressivlik namoyon bo'lishining yoshga qarab pasayishi emas. Agressiyaning barcha shakllarining namoyon bo'lishining maksimal ko'rsatkichlari (jismoniy va verbal agressivlik) 14-15 yoshda aniq ko'rinadi. Ammo jismoniy va verbal agressivlikning o'sish dinamikasi inson o'sib ulg'ayganda bir xil emas. Jismoniy agressivlikning namoyon bo'lishi garchi ortib borsada sezilarli emas. Ammo, verbal agressivlikning namoyon bo'lib borishi o'sish sur'ati ancha tez. Shuni ta'kidlash mumkinki, kichik yoshda, masalan, 10-11 yoshda agressivlikning turli shakllari o'rtasidagi farq sezilarli emas. Ya'ni ular turlicha ifodalangan bo'lsada ularning paydo bo'lishi chastotasi bo'yicha farqlar sezilmaydi. 14-15 yoshdagi o'smirlar orasida agressivlikning yuzaga kelish chastotasi aniqroq va sezilarli farqlar mavjud. Agressivlikning turli shakllarining namoyon bo'lishining tuzilishi bir vaqtning o'zida ham, yosh ham jins xususiyatlariga bog'liq. Erta o'smirlilik davrida o'g'il bolalarda jismoniy agressivlik ustunlik qiladi. Qizlar esa jismoniy agressivlik bir oz ifodalanadi ammo qizlar agressivlikning og'zaki, verbal usulini afzal ko'radilar. Endi 12-13 yoshda o'g'il bolalarda va qizlarda ham agressivlikning ani shakli bu negativlikdir. Aytish kerakki Bass va Darkining agressivlik konsepsiyasidagi negativlik tushunchasi bu muxolifat harakati sifatida o'rnatilgan qonun qoidalarga qarshi bo'lib, u passiv qarshilik ko'rinishida ham mavjud qoida meyorlar urf-odatlariga qarshi, faol kurash shaklida ham namoyon bo'lishi mumkin. 12-13 yoshda o'g'il bolalarda ikkilamchi agressivlik jismoniy shakilda, qizlarda esa verbal shakilda amalga oshiriladi. 14-15 yoshdagi o'smirlarda negativizm va verbal agressiya o'g'il bolalarda dominantlik qilsa, qizlarda asosan verbal agressivlik shakli dominantlik qiladi. Jismoniy agressivlik shakli bu yoshdagi o'smirlar orasida hatto o'g'il bolalarda ham dominant emas. Shunisi aniqki, yoshdan qat'iy nazar tajavuzkor xatti xarakatlarning barcha shakllari qizlarga qaraganda o'g'il bolalarda ko'proq namoyon bo'ladi. Tadqiqotlar shuni ko'rsatadiki, tajavuzkor va tajovuzkor bo'lmagan o'smirlarning ota-onalariga bog'liqligi turli darajada. A.Bandura va R. Waltersning tadqiqotiga ko'ra tajavuzkor va tajavuzkor bo'lmagan o'smirlarning ota-onasi bilan identifikatsiyalashishi turlicha. Ushbu tadqiqot o'smir o'g'il bolalar ortasida tajovuzkor bo'lmagan o'smirlarning ota-onalari bilan identifikatsiyalashuvi tajovuzkor o'smirlarning ota-onalari bilan identifikatsiyalashuviga qaraganda aniqroq va yaqinroq ekanligini aniqlash maqsadida o'tkazilgan. Ayniqsa bu farq tajavuzkor va tajovuzkor bo'lmagan o'smirlarning otasi bilan identifikatsiyalashuvida seziladi. Identifikatsiya – (lotincha identificare aniqlash) o'zini boshqa shaxs yoki odamlar guruhiga o'hshatishning qisman ongli aqliy jarayoni. Identifikatsiya boshqa shaxs yoki odamlar guruhiga o'xshash bo'lishga, muhim xususiyatlarni qabul qilishga odatiy urinishlar asosida yotadi. Identifikatsiya erda bolalikdan boshlab mavjud bo'lib, asta-sekin «o'ziga singib ketish» ibtidoiy istagidan yanada murakkab, samarali va sub'ektiv ravishda boshqariladigan shakllarga o'tib boradi. Identifikatsiya boshqa shaxs yoki odamlar guruhi bilan chuqur hissiy aloqani o'rnatishga yordam beradi, ular bilan aloqadorlik tuyg'usi beradi. Shunday qilib, nafaqat xarakterning xususiyatlari, balki me'yorlar, qadriyatlar yoki boshqa insondagi xususiyatlardan ham identifikatsiya sifatida na'muna olish mumkin. Tajovuzkor va tajovuzkor bo'lmagan o'smirlarning ona bilan identifikatsiyalashuvida farq unchalik katta emas. Ya'ni ona bilan identifikatsiyalashish tajovuzkor va tajovuzkor bo'lmagan o'smirlar o'rtasida ancha yuqori va yetarlicha yaqin darajada.

O'smirda agressivlikning namoyon bo'lishi yoki uning qanday shaklda namoyon bo'lishi u yashab turgan oilaviy muhitga, tengdoshlar jamoasiga, makromuhit (ta'lim

muassasasi), u yashayotgan jamiyatning urf-odat va an'analariga va unga oqib kelayotgan informatsion oqimning turiga bog'liq. Bunda oila hal qiluvchi rolni bajaradi. Bu oilada turmush o'rtoqlarning bir biriga munosabati, ota-ona va bola o'rtasidagi munosabat, oiladagi axloqiy qoidalar, dunyoqarash va oilaning rejalari hamda maqsadlarini o'z ichiga oladi.

R.G.Ilyusheva o'smirdagi agressivlikni oshishiga sabab bo'luvchi oiladagi tarbiyaning noto'g'ri turlari ustida tadqiqotlar olib bordi. Tarbiyaning "e'tiborsiz vasiylik" turi, tarbiyaning "oilaning kumiri" turi va tarbiyaning "Zolushka" turi.

Tarbiyaning "e'tiborsiz vasiylik" turi alkogolizm yuzaga kelgan, ota-onalar ziddiyatli oilalarda, rasmiy ravishdagi farovon, aslida deformatsiyalangan oilalarda paydo bo'ladi. Tarbiyaviy vazifalar faqat majburan, yuzaki bajariladi va asosan bolani materil ta'minlashga asoslangan bo'ladi. E'tiborsizlik sharoitida o'sgan o'smirlarda zararli odatlarga berilish, alkogol va tamakiga bo'lgan qiziqishning erta uyg'onishi ko'zga tashlanadi. Ular uchun maktabdan qochish, o'smirlarning antiijtimoiy guruhlariga qo'shilish, huquqbuzarliklar amalga oshirish xarakterli. Buning natijasida ularda shavqatsizlik, janjallarga moillik va boshqa salbiy odatlar yuzaga keladi.

Tarbiyaning "oilaning kumiri" usulida o'smir oilaning diqqat markazida bo'ladi. Uning barcha xuslatlari doimiy maqtovdan masalan uning tashqi ko'rinishi, intellekti kabilar. Shunisi xarakterliki tashqi ko'rinish haqida gap ketganda eng ko'rkam yoki chiroyli, intellekt haqida gap ketganda eng aqilli degan maqtovlar nazarda tutiladi. Bunday tarbiya bilan o'smir yuksaklikka ega manmanlik, o'z fazilatlarini ortiqcha baholash va e'tirofga bo'lgan doimiy tashnalik va xulq-atvor namoyishkorlik, kuchayganlik bilan ajralib turadi. Qimmatbaho kiyimlarga, buyumlarga va mashg'ulotlarga qiziqishi ortib boradi. Bunday o'smirlar har qanday yo'l bilan o'ziga e'tiborni qaratish istagida bo'ladi. Ularning istaklari amalga oshmagan hollarda ularda yovuzlik va agressivlik ko'zga tashlanadi.

O'smirning o'z agressiyasining namoyon qilishni o'zlashtirishiga oilada aka-uka va opa-singillarning o'zaro munosabatlari asos bo'lib xizmat qiladi. Ushbu fikr Felson tadqiqoti (Richardson D. Beron R. 1997)da o'z aksini topdi. Ushbu tadqiqot natijasida o'smirlar jismoniy va verbal agressiyaning ko'proq qismini o'z opa-singil va aka-ukalariga yo'naltirishlari aniqlandi. Aniqlandiki, ota-onaning farzandning agressivligiga nisbatan munosabati bola va ota-ona o'rtasidagi munosabatga o'z ta'sirini o'tkazadi. Ota-onalar bolalar o'rtasidagi negativ munosabatlarni yo'qotishga harakat qila turib qaytaga ushbu negativ munosabatlarni kengayishiga sabab bo'lishlari mumkin.

Chet el olimlari agressivlikka moillikning avloddan avlodga o'tishini monozigot va dizigot egizaklarda o'rganishdi. Natijalar qarama-qarshi bo'lib chiqdi. R.Beron va D.Richardson (1997)larning tadqiqotlaridan kelib chiqib aytish mumkinki, agressivlik aynan avloddan avlodga me'ros bo'lib qolmasdan, gen orqali o'tgan ma'lum bir xarakter xususiyat (impulsivlik yoki liderlikka intilish) agressivlikning yuzaga kelishiga sabab bo'ladi.

Shuningdek J.K.Dandaryova va A.A.Rean maxsus ijtimoiy tadqiqot o'tkazilgan tadqiqot natijasiga ko'ra, o'z o'ziga bo'lgan bahoning tashqi ijtimoiy olam ziddiyatli holati, boshqacha qilib aytganda o'smirdagi o'z o'ziga bergan bahoning tashqi ijtimoiy olamdan unga berilgan baho bilan nomutanosibli, o'smirda uning tengdoshlarga nisbatan agressivlikning yuqori darajasi bo'lishini sabab bo'ladi. Agressivlikning nisbiy shakli va negativlikda bu yaqqol ko'zga tashlanadi. hamda ularda norozilik, jismoniy agressivlik va asabiylashish shakillari ham seillarli darajada bo'ladi. .Aytish mumkinki o'smirlarda o'z o'zini hurmat qilish darajasi qanchalik yuqori bo'lsa, undagi umumiy agressivlik va uning tarkibiy qismlari ham shunchalik uqori bo'ladi. Bu munosabat tajovuzning instrumental shakliga ham, tajovuzning boshqa dushmanlik shakliga ham birdek xosdir. A.A Rean (1997)ning tajribasi shuni ko'rsatadiki, 14-17 yoshdagi o'smirlarda jismoniy tajovuz darajasi shaxsning umumiy o'z o'zini baholash darajasi bilan bog'liq. O'z o'zini baholash darajasi qanchalik yuqori bo'lsa, jismoniy agressivlikni namoyon qilish tendensiyasi shunchalik aniq. O'smirda agressivlikning namoyon bo'lishi yoki uning qanday shakilda namoyon bo'lishi u yashab turgan oilaviy muhitga, tengdoshlar jamoasiga, makromuhit (ta'lim muassasasi), u yashayotgan jamiyatning urf-odat va an'analariga va unga oqib kelayotgan informatsion oqimning turiga bog'liq. Bunda oila hal qiluvchi rolni bajaradi. Bu oilada turmush o'rtoqlarning bir biriga munosabati, ota-



ona va bola o'rtasidagi munosabat, oiladagi axloqiy qoidalar, dunyoqarash va oilaning rejaları hamda maqsadlarini o'z ichiga oladi.

Foydalanilgan adabiyotlar:

1. Л.М.Семенюк «Психологические особенности агрессивного поведения подростков и условия его коррекции» Москва, 1996 96-ст.
2. Р.Берон Д.Ричардсон – Агрессия спб 1997. 104 ст.
3. К.Ю Гуляева «Агрессивность в подростковом возрасте и ее коррекция» УДК 159.96+159.94+316.6 23.12.2006г.
4. Илешева Р.Г. Нарушения поведения у детей и подростков.– Алма-Ата: Наука, 1990. – 160 ст.
7. Юнусова, Гузаль Султановна. «Развитие воображения молодежи и подростков, воспитывающихся в благополучных и неблагополучных семьях.» *theoretical & Applied Science* 6 (2013): 91-94.
8. Юнусова, Гузаль Султановна. «Развитие воображения молодежи и подростков, воспитывающихся в благополучных и неблагополучных семьях.» *theoretical & Applied Science* 6 (2013): 91-94.
9. Юнусова, Гузаль Султановна. «Развитие воображения молодежи и подростков, воспитывающихся в благополучных и неблагополучных семьях.» *theoretical & Applied Science* 6 (2013): 91-94.
10. Yunusova Guzal Sultanovna. (2022). The influence of the mother's personality in raising the spiritual consciousness of adolescents. *American Journal of Interdisciplinary Research and Development*, 5, 111–115. Retrieved from <http://ajird.journalspark.org/index.php/ajird/article/view/114>
11. Yunusova Guzal Sultanovna. (2022). The influence of the mother's personality in raising the spiritual consciousness of adolescents. *American Journal of Interdisciplinary Research and Development*, 5, 111–115. Retrieved from <http://ajird.journalspark.org/index.php/ajird/article/view/114>
12. Yunusova Guzal Sultanovna. (2022). The influence of the mother's personality in raising the spiritual consciousness of adolescents. *American Journal of Interdisciplinary Research and Development*, 5, 111–115. Retrieved from <http://ajird.journalspark.org/index.php/ajird/article/view/114>

БОЛА ЧИЗГАН РАСМЛАРИДА АКС ЭТГАН ШАХС ПСИХОЛОГИЯСИ

Алимова Гулчехра Кабелевна

Низомий номидаги Тошкент давлат педагогика университети “Амалий психология” кафедраси доценти

Асрорхонова Эътибор Абдувахоб қизи

Низомий номидаги Тошкент давлат педагогика университети “Психология” кафедраси ўқитувчиси

Аннотация. Ушбу мақолада мактабгача тарбия ёшидаги болаларнинг чизган расмларида акс этган психологик ҳолатларни ўзига хос жиҳатлари келтирилган. Болалар чизган расмларнинг образларини таҳлили ёритилган.

Таянч тушунчалар: бола, расм, образ, психоанализ, график тасвирлар.

ПСИХОЛОГИЯ ЛИЧНОСТИ, ОТРАЖЕННАЯ В РИСУНКАХ РЕБЕНКА

Алимова Гулчехра Кабелевна

Доцент кафедры «Практическая психология»

Ташкентского государственного педагогического университета им. Низами

Асрарханова Эътибор Абдувахобовна

Преподаватель кафедры «Психология» Ташкентского государственного педагогического университета имени Низами

Аннотация. В данной статье представлены специфические аспекты психологических состояний, отраженные в рисунках детей дошкольного возраста. Особое внимание уделено анализу образов детских рисунков.

Ключевые слова: ребенок, картина, образ, психоанализ, графические образы.

PERSONALITY PSYCHOLOGY REFLECTED IN THE CHILD'S DRAWINGS

Alimova Gulchehra Kabelevna

Associate Professor of the Department of «Practical Psychology»

Tashkent State Pedagogical University named after Nizami

Asrarkhanova Etibor Abduvakhobovna

Teacher of the Department of Psychology of Tashkent State Pedagogical University named after Nizami

Abstract. This article presents the specific aspects of psychological states reflected in the drawings of children of preschool age. The analysis of the images of children's drawings is highlighted.

Keywords: child, picture, image, psychoanalysis, graphic images.

Ёшларда инсонга хос энг юксак маънавий ва жисмоний мукамалликни мужассам эттириш ҳамда доимо эзуликка ундайдиган олижаноб ҳисларни шакллантириш муҳим вазифалардан биридир. Ҳар томонлама ривожланган соғлом авлодни тарбиялаш ҳар бир даврнинг ўта долзарб муаммоларидан бири ҳисобланади. Исталган давлатнинг келажаги, унинг тараққиёти ва гуллаб яшнаши ўсиб келаётган авлоднинг тарбияси қаерда ва қандай амалга оширилиши, бола

шахсининг қай тарзда шаклланганлигига бевосита боғлиқ. Ҳар бир юртнинг келажаги ёш авлод қўлида экан, уларнинг ҳар томонлама етук, комил бўлиб тарбияланиши ва жамият равнақига ўзининг муносиб хиссасини қўшиши замон талабига айланиб бормоқда. Бизга маълумки, бола шахсининг шаклланишида, камол топишида мактабгача тарбия даври ҳал қилувчи аҳамиятга эгадир.

Шифокорлар, физиологлар, психологлар болани мактабгача ривожланиш хусусиятларини етарлича яхши ўрганганлар ва бўлғуси биринчи синф ўқувчиси қандай бўлиши керак, ёки у мактабга қандай келади, мактабдаги вақтинчалик босимга тўғри келмаслик, меъёрда ўсиш ва ривожланиши учун нималар қилиш кераклиги ҳақида етарлича тўлиқ маълумот бериб ўтишган.

Мактабгача ёш даври шахс психик тараққиётининг негизини ташкил қилади. Чунки, инсон ҳаётидаги муҳим психик жараёнлар, психологик ҳолатлар ва индивидуал психологик хусусиятларнинг элементлари айнан шу даврда шакллана бошлайди. Мактабгача ёш давридан бошлаб, бола ташқи оламни англай бошлайди натижада “Мен ўзим” феномени таркиб топади. Шунга боғлиқ равишда мустақилликка интилиш туйғуси замирида болада ўз хулқ-атвори, хатти-ҳаракати, “юриш-туриши”нинг индивидуал-психологик кўринишлари шаклланади. Педагог-психологларнинг изланишларига кўра, бола шахсини индивидуал-психологик хусусиятларини ўрганиш ва таҳлил қилиш тарбиячилар, ота-оналар учун бола хулқида юзага келиши мумкин бўлган салбий иллатларнинг олдини олишга олиб келади. Жамият олдидаги муҳим вазифалардан бири баркамол шахсни тарбиялашга имкониятини яратиб беради. Айниқса, боланинг индивидуал-психологик хусусиятларини ҳамда эмоционал ҳолатини ташхис қилишнинг усулларида бири – бу фаолият маҳсулини ўрганиш, яъни бола чизган тасвирларни таҳлил қилишдир.

Мактабгача тарбия ёшидаги болалар бир неча босқичда расм чизадилар:

- “аж-бужи”, яъни тушунарсиз-мантиқсиз тасвирлар;
- предметларни тасодифий белгилари асосида чизилган суръатлар;
- маълум бир маънога эга бўлган тасвирлар.

Америкалик К.Г.Юнг бола томонидан чизилган мантиқсиз тасвирлар психиканинг эмоционал тузилмасини турли образлар орқали акс эттирувчи “хаёлий тафаккур қилиш” жараёни деб ҳисоблайди. И.Е.Валитованинг фикрича, бола тасвирлаган расмлар орқали унинг когнитив ривожланганлик даражасини аниқлаш мумкин. Чунки, бола тасавуридаги предметли оламнинг қоғоздаги акси унинг идроки, тафаккури, хаёлининг маҳсулидир [1].

Педагогик-психологик манбаларнинг таҳлилидан маълум бўлишича боланинг тушунарсиз-мантиқсиз тасвирларни чиза бошлаши бола психик тараққиётида қуйидаги ўзгаришлардан далолат беради:

- Когнитив-мотивацион соҳада дунёни билишга интилишнинг ортиши, предметларни идрок қилиш, майда қўл-моторикасининг ривожланиши орқали тасаввур, тафаккур ва у билан боғлиқ равишда нутқнинг шаклланиши кузатилади.

- Ижтимоий соҳада ижтимоий муносабатларга киришиш, ўзаро ҳамкорликда ишлаш кўникмалари шакллана бошлайди.

- Эмоционал соҳанинг бойиб бориши яққол кўзга ташланади.

График тасвирлар предметли олам билан ўзаро таъсир натижасида юзага келган таассуротлар, ижтимоий тажриба натижасидир. 5 ёшгача бўлган болаларнинг график тасвирлар миқдори чегараланган, деярли маълум бир намуналарга асосланади. Масалан, уй, кўёш, гул кабиларни тасвирлаш тенденцияси 5 ёшгача бўлган болалар орасида юқорироқдир. Бундай график тасвирлар асосан боланинг катталар билан шахслараро муносабатларини ўзига хос тарзда акс эттиради. Бола томонидан тасвирланган “уй” кўп нарсани аниқлаши мумкин. З.Фрейднинг таъкидлашича, бола томонидан тасвирланган уй ҳимояланиш эҳтиёжини ва кўрқувни ва шахслараро муносабатлардаги

муаммоларни ҳамда шахснинг айна дамдаги эмоционал ҳолатини англатади. Эдди Клессманн ва Ханалори Айбахлар ўзларининг “Қалб яшайдиган маскан” номли асарида “агар болангиз уйни дераза, эшикларсиз тасвирласа, оилада болага ғамхўрликни етишмаётганлиги сабабли унда ижтимоий муҳитга нисбатан ишончсизлик ҳиссини шаклланганлигини, кичкина эшиклар “Ўз Мен”ига ҳеч кимни киритишни истамаслик, бу ҳолат қатъиятсизлик, ўзига ишончнинг сустлиги билан кечади. Аксинча катта эшиклар кимгадир тобеликни, катта кулф осилган эшиклар эса душманлик ва ўзини ўзи ҳимоялаш тенденциясининг юқорилигини ва ниҳоят ҳаддан ташқари ҳашамдор уй ўз-ўзига баҳонинг ҳаддан ташқари юқорилигини, ҳаддан ташқари кичкина уй оиладаги шахслараро муносабатларда боланинг тан олинмаслигини кўрсатади”, деб таъкидлайдилар [2].

Бола томонидан тасвирланган гуллар ҳам ярқинлиги, ҳажми ва гулнинг жойлашган ҳолати (яъни, тасвирланган гул ерда ўсаяптими, вазада турибдими) ҳисобга олинади. Ҳаддан ташқари ёрқин ва каттароқ чизилган гуллар боладаги ички хавотирнинг кучлилигини англатади. Бу ҳолат боланинг жазоланишдан, ижтимоий муҳит томонидан тан олинмай қолишидан кўрқиши билан боғлиқ. Мактабгача тарбия ёшидаги болада “Мен ўзим” билан боғлиқ равишда мустақилликка интилиш туйғусини вужудга келади. Бинобарин, уларнинг таъсири туфайли унда ўз хулқ-атвори, хатти-ҳаракати, “юриш-туриши” билан катталарнинг мақтови ва олқишини эшитиш иштиёқи туғилади. “Ота-она-бола” муносабатларидаги мана шу эҳтиёжни тўла қондирилмаслиги болада ички хавотирланиш тенденциясини оширади ва бу ҳолат келгусида шахслараро муносабатлардаги дискомфортга сабаб бўлади. Тасвирланган гул ерда ўсмаётганлиги, борлиқдан узилиб қолган бўлса, боланинг ўзини ўзи ижтимоий муҳитдаги мавқеини англаш билан боғлиқ муаммолар мавжудлигини англатади.

Куёшнинг тасвири оилавий муносабатларда кўпроқ “ота” образини ифодалайди. Куёшнинг қанчалик аниқ ва ёрқин тасвири ота-бола муносабатларини ижобий эканлиги англатса, аксинча куёшнинг тасвирини ноаниқ ва нурларини заифлиги ота-бола муносабатларидаги тўсиқлар ва муаммолардан дарак беради. Бу ҳолат оталарнинг кўпроқ оилани иқтисодий таъминотига эътибор қаратиб, фарзанди учун “вақт ажратмаётганлиги” билан изохлаш мумкин. Агар фарзандингиз куёш ва гулларни ҳаддан ташқари нореал тарзда тасвирлаётган бўлса “Менга ҳам эътибор қилинглар!” деяётган бўлишини унутманг.

Психоаналитиклар бола чизган расмдаги ўт-майсанинг тасвири орқали боланинг онага муносабатини таҳлил қилиб берадилар. Бизга маълумки, ҳар бир бола томонидан чизилган расмда ўт-майса албатта тасвирланади. Бу ҳолат боланинг она билан кўпроқ эмоционал мулоқотда бўлишини англатади. Психоаналитиклар томонидан олиб борилган тадқиқотларнинг кўрсатишича, онаси томонидан эмоционал рад этилган болалар табиат расмини чизганда ҳам ўт-майсаларни чизишни “эсларидан чиқариб кўяр эканлар”.

Бола чизган расмларини таҳлил қилишда қаламни босиб ишлатганлиги ҳам муҳим. Чунки, ҳаддан ташқари куч билан босиб тасвирланган расм боланинг ўзига етарли даражада қайсар, сержаҳл, эгоизмга мойиллигини мавжудлигини англатади. Тасвирларнинг аниқ бўлиши мақсадга эришиш йўлидаги қатъийликни, ташаббускорликни, енгил босим билан чизилган расмлар эса боланинг ишонувчан, ҳиссий таассуротларга бой эканлигини ҳамда шахслараро муносабатларга конструктив муносабатларга интилишининг юқорилигини англатади. Расмларни чизишдаги ўзига ишончсизлик болада ички хавотирликни юқорилигини англатади. График тасвирларда тўлқинсимон образларнинг кўп бўлиши, боланинг аффиляция, яъни мулоқотга бўлган эҳтиёжининг юқорилигини англатади.

Бизга маълумки, боланинг график тасвирларида геометрик фигуралар ҳам кўп учрайди. Жумладан, квадрат шаклини кўп учраши боланинг меҳнатсевар, тиришқоқ, бошлаган ишни охиригача етказишга бўлган эҳтиёжнинг юқорилиги, қатъиятилик, мақсадга интилувчан эканлиги англатади. Бундай болалар эмоцияга тез берилувчан, фикрлаш доираси кенг бўлганлиги боис, маълумотларни тез ўзлаштирадilar ва муаммоларни конструктив ҳал этишга уринадилар, ҳар қандай шароитда аниқликни хуш кўрадilar.

Бола тасвиридаги учбурчак шакли лидерликка мойилликни англатади. Улар ҳаракатчан, ўз олдига аниқ мақсад қўя оладilar ва мақсадига ҳар қандай йўл билан эришишга интиладilar, бу болаларда муваффақиятга интилиш мотивацияси юқори бўлади. Бундай болалар ҳаддан ташқари ўзига ишонган ва ўзига баҳоси юқори, кўпинча бошқалар учун ҳам қарор қабул қилишга уринганликлари туфайли шахсдаги ички ва ташқи низоларга сабаб бўладilar. Айрим ҳолларда шахсдаги ички ва ташқи низолар деструктив оқибатларга олиб келади. Натижада болада агрессия, жиззакилик қайсарлик хусусиятлари ортиб кетади.

Тасвирдаги айланалар ижобий шахслараро муносабатлар тимсоли, яъни бундай болаларда атрофидаги инсонлар билан ҳамкорлик қилишга интилиш мотиви юқори туради. Айланани кўп тасвирлайдиган болалар “кичкина маҳмадоналар” бўлиб, эмпатия, ижтимоий перцепция юқори даражада ривожланган бўлади ва улар шахслараро муносабатладаги низолардан қочадilar. Бундай болалар эмоционал таъсирланувчан ва ахлоқий тамойиллар устун бўлганлиги боис, уларни “айбдор” қилиш жуда осон. Бу тоифага кирувчи болаларда образли тафаккур устунроқ бўлади.

Ижтимоий турмуш тарзимизда боланинг бундай тасвирлари худди оддий ҳолдек туюлиб, кўпинча эътиборсиз қолдираимиз. Юқоридаги фикрларга асосланган ҳолда, болаларнинг бундай график тасвирлари ўзига “ёрдамга чиқирувчи сигнал” вазифасини ўташи мумкин. Шу боисдан ота-оналар, педагог - психолог ва тарбиячилар болалар билан ўзаро муносабатларда қуйидагиларга эътибор қаратиши тавсия этилади: бола билан ижобий эмоциона алоқани йўлга қўйиш; бола билан ҳамколик ишлаш; боланинг билишга бўлган эҳтиёжини қондириш; бола чизга суратда яширинган муаммоларни эрта аниқлаб, уларни бартараф этиш чоралари кўриш; болалар билан индивидуал ишлаш орқали улардаги иқтидор ва истеъдодларини ривожланишига кўмаклашиш лозим.

Фойдаланилган адабиётлар рўйхати:

1. Валитова И.Е. Психология развития ребенка дошкольного возраста. – М.: “Эйдос”, 2000. – 47-бет

2. Обухов Я.Л. Символдрама. Кататимно-имагинативная психотерапия детей и подростков. – М.: “Эйдос”, 1997. – 44-бет

IJTIMOY TARMOQLARGA TOBELIKNING ZARARLARI VA UNI YENGIB O‘TISH BO‘YICHA TAVSIYALAR

Xusanov Samariddin Maxmadaminovich
Nizomiy nomidagi Toshkent davlat pedagogika universiteti,
“Psixologiya” kafedrasi o‘qituvchisi

Annotatsiya. Mazkur maqolada ijtimoiy tarmoqlarga tobelikning psixologik va ijtimoiy xususiyatlari, xorijiy va mahalliy psixolog olimlarining psixologik qarashlari hamda o‘tkazilgan ba’zi eksperimentlar natijalari ko‘rsatilgan. Shuningdek ijtimoiy tarmoqlarga tobelikni yengib o‘tish bo‘yicha tavsiyalar ko‘rsatilib o‘tilgan.

Tayanch tushunchalar: ijtimoiy tarmoqlarga tobelik, kompyuter texnologiyalar, ilmiy, madaniy va ma’rifiy saytlar, depressiv holat, emotsiyalarini boshqara olish, jonli muloqot.

ВРЕДЫ ЗАВИСИМОСТИ ОТ СОЦИАЛЬНЫХ СЕТЕЙ И РЕКОМЕНДАЦИИ ПО ЕГО ПРЕОДОЛЕНИЮ

Хусанов Самариддин Махмадаминевич
Преподаватель кафедры «Психология»
Ташкентского государственного педагогического университета имени Низами

Аннотация. В данной статье показаны психологические и социальные особенности зависимости от социальных сетей, психологические взгляды зарубежных и отечественных психологов, а также результаты некоторых проведенных экспериментов. Также показаны рекомендации по преодолению зависимости от социальных сетей.

Ключевые слова: зависимость от социальных сетей, компьютерные технологии, научные, культурные и образовательные сайты, депрессивное состояние, способность контролировать эмоции, живое общение.

LOSSES INCURRED BY CORPORATE NETWORKS, RECOMMENDATIONS TO OVERCOME IT

Khusanov Samariddin Makhmadaminovich
Teacher of the Department «Psychology» of Tashkent State Pedagogical University
named after Nizami

Annotation. This article shows the psychological and social characteristics of addiction to social networks, the psychological views of foreign and local psychologists and the results of some experiments. Recommendations for overcoming addiction to social networks are also shown.

Keywords: addiction to social networks, computer technology, scientific, cultural and educational sites, depressive state, ability to control emotions, live communication

Zamonaviy, globallashtan dunyoni bugungi kunda kompyuter, internet, ijtimoiy tarmoqlarsiz tasavvur etish imkonsiz hodisa bo‘lib qolmoqda. Bu voqea esa insoniyat hayoti uchun o‘zining ulkan imkoniyatlari bilan xizmat qilayotgan kompyuter texnologiyalarining ijobiy tomoni bilan bir qatorda salbiy tomonlarining mavjudligini ham ko‘rsatmoqda. Ushbu muammolar ijtimoiy tarmoqlardan me’yoridan ortiq foydalanish, ularga tobelik, sog‘liq bilan bog‘liq bo‘lganlardir. Aytib o‘tilgan muammolar yechimini topish butun dunyodagi muhim vazifalardan biri hisoblanmoqda. Xususan, O‘zbekistonda ham ijtimoiy tarmoqlarga tobelik bo‘yicha ilmiy tadqiqot ishlari olib borilmoqda. Ularda ijtimoiy tarmoqlarga tobelikning oldini olish va undan chiqib ketish, g‘oyaviy va psixologik immunitet hosil qilish, bu borada hamkorlikni kengaytirish masalalari dolzarb muammo sifatida qaralmoqda. Yurtboshimiz “Ma’naviy-ma’rifiy ishlar tasirchanligini yanada oshirish” borasida jamoatchilik bilan uchrashuvlarning birida yoshlarimizni telefon tarbiyalayapdi deb bejizga kuyinib so‘zlamadilar [8]. Chunki hozirgi kundagi qulayliklar, xususan, kompyuter qurilmalari va ijtimoiy tarmoqlar nafaqat hali o‘z aqliy holatini mustahkamlamagan yoshlar balki hayotning oq-qorasini ko‘pini ko‘rib qo‘ygan yetuklik davridagi insonlarning ham ko‘pchiligini o‘z domiga salbiy ma’noda tortib ketmoqda. Buni biz hayotimizning turli jabhalarida kuzatib turibmiz.

Odamlar biror joyda to'planishib qolishsa yoki ikki kishi o'zaro suhbatlashib qolishsa avvalgidek samimiy, bemaolol, xotirjam dildan suhbatlasha olmayapti. Buning sababi esa ularda o'zaro suhbatdan ko'ra "qiziqroq" narsa, ya'ni telefon bor. Bu insonlarni yuzmayuz turib bir-birini dardiga malham, muammolariga maslahat olish kabi qadriyatlarining so'nib borishiga, natijada esa insonni yolg'izlikka mahkum qilib bormoqda. Bejizga otobobolarimiz inson taftini inson oladi deb aytishmagan.

Bundan tashqari yoshi katta insonlarda diqqat yetishmovchiligi, xotira bilan bog'liq muammolar, ko'z ko'rish qobiliyatining susayishi kabi hodisalar ham kompyuter texnologiyalari, mobil qurilmalardan me'yoridan ortiq foydalanishdan kelib chiqmoqda.

"Telegram" "Twitter", "Instagram", "Facebook", "Odnoklassniki" kabi ijtimoiy tarmoqlar va video, audio portallarga kelsak, ma'lum bir qismigina zararli ta'sir etmaydigan, ilmiy, madaniy va ma'rifiy saytlardan iboratligini kuzatishimiz mumkin. Ma'lumotlarga qaraganda, bugungi kunda internet tarmog'ida o'z joniga qasd qilishning oson yo'llarini targ'ib qiluvchi 9 ming, shahvoniy mazmundagi 4 mingdan ziyod saytlar mavjud bo'lsa, 49 foiz kompyuter o'yinlari zo'ravonlik va yovuzlikni targ'ib qiladi. Ayni vaqtda 42 foiz bolalar va o'smirlar onlayn tarzida tarqatiladigan pornografiya ta'siriga butunlay tobe bo'lib qolgan. Xalqaro ekspertlar dunyo miqyosida 38 foiz bola zo'ravonlik ruhidagi saytlarga, 26 foizi millatchilik xarakteridagi veb sahifalarga muntazam kirishini tasdiqlashmoqda.

Ijtimoiy tarmoqlardan foydalanib vaqtni o'tkazish nafaqat vaqtni ketkazish, balki psixika uchun xavfli mashg'ulot hamdir. Zero, portallar turli muammolarga sabab bo'lishi mumkin. Masalan, inson xavotirlanib, yolg'izlikni kuchliroq his qila boshlaydi. Shu bilan birga, ijtimoiy tarmoqlarda vaqt o'tkazishni yaxshi ko'ruvchi kishilar o'zini yetarlicha baholay olmaydi. Bundan shunday xulosa kelib chiqadiki, hatto sog'lom odamda ham mental salomatlik bilan bog'liq muammolar paydo bo'lishi mumkin. Depressiv holatga moyilligi bo'lgan inson uchun esa bu haqiqiy muammodir.

Zamonaviy kishining bir kunda o'rtacha uch soat vaqti bevosita smartfon bilan o'tadi. Ammo uni hamisha qo'lda ushlab yurishga o'tdingizmi – demak, hayotingizga o'zgartirish kiritish kerak ekan. Axir, endi telefon sizniki emas, balki siz uniki bo'lib boryapsiz!

Bizga yordam berishi kerak bo'lgan ko'pchilik texnologiyalar aslida bizning to'laqonli yashashimizga xalaqit beradi. Bu borada eng ko'p zarar aynan smartfonlardan keladi, chunki ulardan kun davomida (ba'zilarimiz tun bo'yi ham) deyarli ajralmaymiz. Olimlarning aniqlashlaricha, smartfonlar paydo bo'lmasidan avval, oddiy telefonlarga kishilar kuniga o'rtacha 18 daqiqa vaqt sarflashgan ekan.

"Olimlar qiziq bir so'rovnoma o'tkazib ko'rishdi, – deydi Nyu-York universiteti marketing professori, ruhshunos Adam Alter. – Unda ishtirokchilar shunaqa savolga javob berishgan: "Ikkita variantdan birini tanlang: masalan, yiqilib tushganingizda smartfoningiz singani qo'rqinchiliroqmi, yoki biror suyagingizmi?" So'rovnoma qatnashgan amerikaliklarning 46 foizi smartfonidan ko'ra o'z suyagi sinishini ma'qul ko'rishgan! Qolgan 54 foizi o'z sog'lig'ini yoqlab ovoz bergan esa-da, ularning bu qarorga kelishi ham oson bo'lmagan" [3]. Yuqoridagi birgina misolning o'zi ham telefonlarning, ayniqsa, u bilan bevosita bog'liq bo'lgan ijtimoiy tarmoqlarning insoniyat hayoti uchun naqadar muhim rol o'ynashini ko'rsatib o'tmoqda. Bundan tashqari 26-yanvarni "Xalqaro Internetsiz kun" sifatida ham ayrim davlatlarda tatbiq etishadi. Ushbu mavzuni o'rganishdan oldin biz bunday kun borligini tasavvur ham qila olmadik. Ha, mashinasiz kun bor, chunki ular ko'p, atrof-muhit ifloslangan va buni odamlarga eslatish kerak. Sigaretsiz kunlar bor (31-may Butunjahon tamakisiz kun va noyabr oyining uchinchi payshanbasida nishonlanadigan Xalqaro tamakisiz kun) bu yomon odat tufayli sog'lig'ini yo'qotganlarning barchasini yana bir bor eslab, boshqalarni undan himoya qilishga harakat qiladi. Ammo ma'lum bo'lishicha, 2002-yilda Britaniya ijtimoiy ixtirolar instituti olimlari ijtimoiy tarmoqlarga tashrif buyuruvchilarning haddan tashqari faolligi tufayli "Internetsiz" kunni o'tkazishni taklif qilishgan. Bugungi jamiyatga nazar tashlar ekanmiz, biz ishonch bilan aytishimiz mumkinki, biz internetning hayotimizga ta'sirini cheklash haqida o'ylashimiz kerak. Ijtimoiy tarmoqlar va xususan internetga qaramlik muammosi kundan-kunga og'irlashib bormoqda va har qachongidan ham dolzarb bo'lib bormoqda [6].

Birgina Internetga va ijtimoiy tarmoqlarga tobe kishilarning emotsional sohasida farqlar mavjudligini tadqiqotchi L.A Nigmatulina o'zining ilmiy ishida o'rganib chiqqan. Internetga va ijtimoiy tarmoqlarga tobe kishilar ko'proq o'z emotsiyalarini boshqara olmaslik, hamdardlikning past darajasi, boshqalarning emotsiyalarini tushuna olmaslik hamda o'z-

o'zini motivlashtirishning quyi darajasi, emotsional savodxonlikning yetishmasligi tufayli adekvat emotsiyalarni namoyon qila olmaslik xosdir degan xulosaga kelgan [2]. Shuningdek tadqiqotchi I.Raximova ham o'smirlarda kompyuter o'yinlariga tobelik namoyon bo'lishi hamda kompyuter o'yinlariga tobe o'spirinlarning psixologik xususiyatlarini o'rganib kompyuter o'yinlariga tobe o'spirinlar uchun korreksion dastur ishlab chiqqan[4].

Yuqoridagilarni inobatga olgan holda biz ijtimoiy tarmoqlarga tobelikni yengish bo'cha ayrim tavsiyalarni keltirib o'tamiz:

- Do'stlaringiz bilan ko'proq suhbatlashing! Ijtimoiy tarmoq jonli suhbat o'rini bosa oladimi?! Yo'q, albatta, do'stlar bilan uchrashish, aytaylik, biron bir kafeda va ular bilan so'nggi yangiliklarni muhokama qilish juda yoqimli.

- Har kecha ko'chaga chiqishni odat qiling. Teatr, kino, muzey, istirohat bog'lariga tashrif buyuring. Do'stlaringizni ham chaqiring. Sizni qancha odam sog'inayotganini ko'rish siz uchun yoqimli bo'ladi!

- Eng yaqin do'stingizga qo'ng'iroq qiling, u bilan yangiliklar xususida o'rtoqlashing. Haqiqatdan ham muloqot qilish naqadar ajoyibligini va ijobiy his-tuyg'ular hadya qilishini bilib olasiz. Shu bilan birga, u sizni monitordan ham uzoqlashtiradi.

- Onlayn vaqtni cheklang. Kompyuteringizda vaqt oralig'ini belgilashingiz mumkin. Bo'sh vaqtni foydali narsaga sarflash yaxshiroqdir. Shubhasiz, siz tarmoqlarda o'z sahfingizga "5 daqiqa" sarflab, har doim keyinroqqa qoldiradigan ko'plab ishlaringizni nihoyasiga yetkazib olishingiz mumkin bo'ladi.

- O'zingizga sevimli mashg'ulotni toping. Masalan, basseyn yoki biror sport klubiga a'zo bo'ling. Unutmang: sport bilan shug'ullanish nafaqat mukammal jismoniy holatni saqlab qolishga, balki har doim a'lo kayfiyatda bo'lishga yordam beradi.

- Yangiliklarni o'qishni biron bir yaxshi kitob bilan almashtiring. Siz yaxshi o'qish tajribasidan zavqlanasiz va bilimingizni oshirasiz.

Shunday qilib, tobelikka qarshi kurashish uchun jonli muloqot, sog'lom ijtimoiy munosabatlarni o'rnatish ruhiy salomatligimiz uchun ijobiy ahamiyatga ega ekanligini unutmashlik darkor.

Foydalanilgan adabiyotlar ro'yxati:

1. Sh. Mirziyoyevning "Ma'naviy-ma'rifiy ishlar tasirchanligini yanada oshirish" borasidagi yig'ilishda so'zlagan nutqi. Toshkent, 19.01.2021 // <https://zarnews.uz/post/shavkat-mirziyoyev-eng-katta-xavf-loqaydlik-va-beparvolik>

2. Nigmatulina L.A. Kompyuterga tobelikning shaxs xarakterologik xususiyatlariga ta'siri // psixologiya fanlari bo'yicha falsafa doktori (Phd) dissertatsiyasi avtoreferati. – T.: Toshkent, 2019. – 32-b.

3. Нигматулина Л.А. Влияние компьютерных аддикций на личность// Материалы республиканской научно-методической конференции, посвященной Году гармонично развитого поколения «Проблемы гармоничного развития личности в XXI веке». – Ташкент, 2010. – С. 87-91.

4. Рахимова И.И. Компьютер ўйинларига тобеликнинг психологик хусусиятлари: Психол. ф. н. ... дис. автореф. – Т.: ЎзМУ, 2018. – 24 с.

5. Рахимова И. Компьютер ўйинларига тобеликнинг ижтимоий мослашишга салбий таъсири. Международная Конференция на тему: "Социальная инклюзия: новые ориентиры социализации детей" – Ташкент, 2017. – С. 23-24.

6. Цвик Снежана. Зависимость от социальных сетей// XVIII научно – практическая конференция учащихся Кировского района. Санкт-Петербург 2018.

7. Orif Tolib. Ijtimoiy tarmoqlardan foydalanish san'ati. –Toshkent: "Irfon", 2019. – 3-b.

8. <https://www.xabar.uz/jamiyat/prezident-videoselektor-yigilishida-muhim-masalalarga-toxtaldi>

9. <http://psi-doctor.ru/zavisimosti/ot-socialnyx-setej.html>

10. <http://video720.ru/alkogolizm-2/kak-izbavitsja-ot-zavisimosti-ot-socialnyh-setej>

11. <http://svpressa.ru/post/article/81135>

СПОРЧИ ВА МУРАББИЙЛАР ЎРТАСИДАГИ ШАХСЛАРАРО МУНОСАБАТЛАР САМАРАДОРЛИГИНИНГ ТАЪМИНЛАШНИНГ ИЖТИМОЙ- ПСИХОЛОГИК ОМИЛЛАРИ

Насиров Джамол Шухратович

Тошкент давлат педагогика университети тадқиқотчиси

Дунёда спортни оммавийлаштириш дунё ҳамжамияти ижтимоий сиёсатининг муҳим йўналишларидан бири этиб белгиланган. Айни пайтда, жаҳонда спортчилар ва уларнинг мураббийларини ҳар томонлама психологик тайёргарлигини ошириш, ёшларни спортга жалб этиш, ўртасидаги психологик уйғунликни ривожлантириш, спортчиларни психологик тайёргарлигини оширишда қўлланиладиган восита ва услубларни амалиётга татбиқ этиш, орқали мамлакатимизда жисмоний тарбия тизимида дахлдор усуллар орқали илмий асосда қўллай олиш масаласи долзарблашиб бормоқда. Бу борада спорчи ва мураббийлар орасидаги шахслараро муносабатни шакллантириш билан боғлиқ ва креатив ёндашувларига эътибор бериш, спортчиларни психологик тайёргарлигини такомиллаштириш орқали улардаги психологик ҳолатни барқарорлаштириш, спорчиларнинг профессионал, социал-психологик таъсир компетенцияларини қарор топтириш орқали фаолияти натижадорлигига эришиш учун педагоглар ва психологлар томонидан илмий изланишлар олиб борилмоқда.

Жаҳонда амалга оширилаётган илмий тадқиқотларда ҳам спортчи ва мураббийлар ўртасидаги соғлом ўзаро муносабатларни ўрнатиш, психологик муҳитни барқарорлаштириш борасида илмий изланишларга алоҳида эътибор қаратилмоқда. Энг аввало, спорчи ва мураббийлар ўртасидаги шахслараро муносабатларга салбий таъсир этадиган турли хил омиллардан баҳобар бўлиб, ҳар қандай нотипик вазиятларда спортчига психологик ёрдам кўрсатиш билан боғлиқ психотренинг дақтурларини ишлаб чиқиш, спортчи ва мураббийларни эмоционал барқарорлигига таъсир этувчи ижтимоий-психологик омиллар ҳамда шахслараро муносабатларда юзага келадиган турли даражадаги муаммоли вазиятлардан халос бўлишнинг психологик таъсир усулларини илмий тадқиқ этиш асосида спорчи ва мураббийлар фаолиятини такомиллаштириш каби масалалар шулар жумласидандир.

Республикамизда сўнгги йилларда спортчиларни қўллаб-қувватлаш, уларга психологик хизмат кўрсатишни норматив-ҳуқуқий жиҳатдан мустаҳкамлаш, спортчи ва мураббийларни шахслараро муносабатларини яхшилашга йўналтирилган стратегик вазифалар белгиланиб, зарур асослар яратилмоқда: «ёшларни жисмоний чиниқтириш ва спорт соҳасида ўз қобилиятини намоён қилишлари учун зарур шароитлар яратиш бериш, уларни бўш вақтларида жисмоний тарбия ва спортга кенг жалб этиш ва оммавий спортга қамраб олиш, олис ва чекка қишлоқларда кичик спорт заллари ва сунъий қопламали майдонлар куриш, болалар ва ўсмирлар спорт мактабларини кўпайтириш ва уларнинг моддий техник базасини шакллантириш» бўйича, спортчи ва мураббийларни ҳамкорликдаги ўзаро муносабатларини самарадорлигини ошириш ҳамда такомиллаштириш юзасидан илмий тадқиқотларни чуқурлаштиришга қаратилган янгича назарий ечимларни топиш имкониятлари яратилди.

Ўзбекистон Республикаси Президентининг 2022 йил 28 январдаги ПФ-60-сон «2022-2026 йилларга мўлжалланган Янги Ўзбекистоннинг тараққиёт стратегияси тўғрисида», Ўзбекистон Республикасининг 1992 йил 14 январдаги «Жисмоний тарбия ва спортни тўғрисида»ги қонуни, Ўзбекистон Республикаси Президентининг 2017 йил 7 февралдаги ПФ-4947-сон «Ўзбекистон

Республикасини янада ривожлантириш бўйича ҳаракатлар стратегияси тўғрисида»ги Фармони, Ўзбекистон Республикаси Президентининг 2018 йил 16 мартдаги ПҚ-3610-сон «Футболни янада ривожлантириш чора-тадбирлари тўғрисида»ги қарори, Ўзбекистон Республикаси Президентининг 2018 йил 5 мартдаги ПФ-5368-сон «Жисмоний тарбия ва спорт соҳасида давлат бошқаруви тизимини тубдан такомиллаштириш чора-тадбирлари тўғрисида»ги Фармони, 2019 йил 4 декабрдаги ПФ-5887-сон «Ўзбекистонда футболни ривожлантиришни мутлақо янги босқичга олиб чиқиш чора-тадбирлари тўғрисида»ги Фармони ва мавзуга оид бошқа меъёрий-ҳуқуқий ҳужжатларда белгиланган вазифаларни амалга оширишда ушбу тадқиқот иши муайян даражада хизмат қилади.

Спортчи ва мураббийлар ўртасидаги шахслараро муносабатлар шаклланишининг ижтимоий-психологик омилларини тўғри йўлга қўйиш фаолият самарадорлигини муваффақиятли амалга оширишда муҳим аҳамият касб этади. Айни пайтда, шахс фаоллигига ижобий таъсир этувчи муайян ижтимоий-психологик омилларни қарор топтиришга асосланган тренинг дастурлари қўлланилаган тажриба объектларидаги спортчи ва мураббийлардан олинган натижаларни назорат объектлари сифатида танланган спорт мактабларидан олинган эмпирик натижалар билан қиёсий тарзда таҳлил қилинганда намоён этилган кўрсаткичлар динамикаси тадқиқ этилди.

Чунончи, ўрганилган гуруҳларда шахсга таъсир этувчи ижтимоий-психологик омиллар ва уларни аниқлаш учун қўлланиладиган усуллар мажмуаси ҳақида батафсил маълумотлар ишнинг иккинчи бобида қайд этилганлигини инобатга олиб, қўлга киритилган натижаларнинг тўғридан тўғри таҳлилига ўтамиз.

Аввало, шуни қайд этиш керакки, “тажриба гуруҳи” да ҳам, назорат сифатида қабул қилинган синалувчилар гуруҳида ҳам респондентларнинг умумий сони 430 нафарни ташкил этди.

Бинобарин, “тажриба” ва “назорат” гуруҳларидаги барча респондентлардан олинган маълумотлар тегишли жадвалларга жойлаштирилиб, тадқиқотимиз мақсадига мос равишда тадқиқ қилинди.

Жадваллардаги ҳар бир мезон кўрсаткичлари фақат икки (а ва б) вариантда ифодаланди. Яъни “а” варианты “адекват” кўрсаткичлар кўламини ифодаласа “б” вариант эса “ноадекват” кўрсаткичлар кўламиндан далолат беради. Шу маънода жадваллар таҳлили учун қулайлик туғдиришга хизмат қилувчи “а”–адекват ҳамда “б” ноадекват кўрсаткичлар жамланмасини тақдим қилиш орқали биз ўз тадқиқотииз мақсадига мос эмпирик таҳлилларни баён этишни лозим топдик. Энди, бевосита жадвалда қайд этилган рақамлар таҳлилига ўтамиз (1 - жадвал)

Маълумотлар шундан гувоҳлик берадики, танланган ижтимоий-психологик омиллар намоён этилиши “а” вариант кўрсаткичлари тажриба гуруҳларининг барчасида миқдор жиҳатдан бир мунча устунлик қилаётганлиги яққол кўзга ташланади. Айни пайтда, “назорат” гуруҳлари респондентларида эса аксарият ҳолларда ноадекват (“б”) ҳиссий ҳолатларининг сезиларли даражада ўзгармаганлигини пайқаш мумкин бўлади.

Тадқиқот давомида спорт муассасаларида психологик хизмат жараёнида шахслардаги ўзини-ўзи ҳиссий баҳолаш кўрсаткичлари тажриба ($n_1=430$) ва назорат ($n_2=430$) гуруҳлари мисолида қиёсий тарзда таҳлил қилинди ва улардан тегишли маълумотлар олинди. Жумладан, ўрганилган барча турдаги гуруҳларда ўзини-ўзи ҳиссий баҳолаш кўрсаткичларида ҳам муайян тафовутлар борлиги аниқланди.

№	Шкалалар Объект Экспертга ча	I				II				III				IV			
		а		б		а		б		а		б		а		б	
		п	%	п	%	п	%	п	%	п	%	п	%	п	%	п	%
п₁ Тажрибагача																	
1.	п ₁ =210 (мураббийлар)	70	33	140	67	60	29	150	71	80	38	130	62	82	39	128	61
2.	п ₂ =220 (спортчи)	84	38	136	62	80	36	140	64	90	41	130	59	100	45	120	55
Ж	N=430	154	44	276	56	150	37	290	63	170	39	260	61	182	42	248	58
п₂ Тажрибагадан сўнг																	
1.	п ₁ =210	130	62	80	48	120	57	90	43	130	62	80	38	120	57	90	43
2.	п ₂ =220	120	55	100	45	154	70	66	30	116	53	104	47	128	58	92	42
Ж	N=430	250	61	180	39	274	64	156	36	246	58	184	42	248	59	182	41
п₁ Тажрибагача																	
1.	п ₁ =210 (мураббий)	78	37	132	63	86	41	124	59	88	42	122	58	90	43	120	57
2.	п ₂ =220 (спортчи)	80	36	140	64	98	45	122	55	92	42	128	58	104	47	116	53
Ж	N=430	158	42	272	58	184	45	246	55	180	41	250	59	194	45	236	55
п₂ Тажрибагадан сўнг																	
1.	п ₁ =210 (мураббий)	82	39	128	61	88	42	122	58	90	43	120	57	88	42	122	58
2.	п ₂ =220 (спортчи)	86	39	134	61	90	41	130	59	80	36	140	64	98	45	122	55
Ж	N=430	168	43	262	57	178	42	252	58	170	39	260	61	186	43	244	57

Умуман олганда, тажриба гуруҳларида ўзини-ўзи ҳиссий баҳолашга бўлган муносабат мотивациясининг адекватлилик (“а” мезон) кўрсаткичларини тажриба аввали ва тажриба сўнгидаги натижалар билан таққослаганда бирмунча динамик ўсиш тенденцияси кузатилди. Яъни, “адекват” кўрсаткичлар кўламининг мураббийларда (п₁=210) 70 нафар (33%) дан 130 нафарга (62 %) га, спортчиларда (п₂=110) 84 нафардан (38%) дан 120 нафарга (55 %) га, жами тажриба гуруҳлар бўйича 154нафардан (44%) 250 нафарга (61%) ўсиш тенденциясини, шу билан бирга “ноадекват” кўрсаткичлар кўлами бўйича эса мураббийларда 140 нафардан (67%) 80 нафарга (48%) тушиш тенденциясини яққол кузатиш мумкин. Яна шуни алоҳида таъкидлаш керакки, тажриба гуруҳларидаги барча гуруҳлар (мураббийлар, спортчилар) дан олинган маълумотларни умумлаштирган ҳолда (n=860) га нисбатан таҳлил қилганда махсус психотренинглар ташкил этилган спорт муассасаларда ушбу хизмат ташкил этилмаган муассасаларга нисбатан Рикс-Уэссман шкаласи мезонлари бўйича адекватлилик кўрсаткичларида бир мунча динамик ўзгаришлар мавжудлиги кузатилди. Шунингдек, муайян психокоррекция ва психотренинг усулларини қўллашдан сўнг тажриба ва назорат гуруҳларидан олинган эмпирик маълумотларнинг SPSS дастури асосида қайта ишланган киёсий таҳлили ўтказилганда респондентлардаги адекватлик кўрсаткичларида бир мунча динамик ўзгаришлар кузатилди. Бу эса олиб борилган тадқиқотларимизнинг самарадорлигини яна бир бор тасдиқлайди.

ФОЙДАЛАНИЛГАН АДАБИЁТЛАР РЎЙХАТИ

1. Ермаков Ю.А. Манипуляция личностью: Смысл, приемы, последствия. - Екатеринбург, 1995. - 286 с.
2. Файзиев З.Х. Спортсменов качестве модели для случайных ситуаций// Психология XXI столетия. Международное практик-научный конференция. Ярослав-Бухоро. 2020. -С.188-191.
3. Серова Л.К. Психологические вопросы управления человеком в сложных условиях деятельности (на примере спорта)//Канд. дисс. –Л.: 1999. - 162 с.
4. Савин С.А., Ким М.С. О новом подходе к исследованию и оценке соревновательной деятельности футболистов//Футбол: Ежегодник-1995// Сост. С.А. Савин, А.С. Соловьёв. Редколлектив.: К.И. Бесков и др. –М.: Физкультура и спорт, 1995. -С.45-48.

БЎЛАЖАК ҲАМШИРАЛАРДА КАСБИЙ КОМПЕТЕНТЛИК ҲАҚИДАГИ ТАСАВВУРЛАРНИ ТАДҚИҚ УСЛУБИ

Латинов Илёс Мустақимович

Тошкент давлат педагогика институти тадқиқотчиси

Бугунги кунда бўлажак тиббиёт ҳамшираларида касбий компетентлик ҳақидаги тасаввурларни ўрни ва унинг аҳамиятини илмий жиҳатдан ўрганиш, тадқиқ қилиш, бўлажак тиббиёт ҳамшираларининг касбий фаолияти самарадорлигини таъминлашда муҳим рол ўйнайди. Шу нуқтаи назардан, келиб чиқиб, бўлажак тиббиёт ҳамшираларининг касбий компетентлик ҳақидаги тасаввурлари ҳақида батафсил маълумотга эга бўлиш учун улар билан алоҳида тадқиқотлар олиб борилиб, эмпирик маълумотлар йиғиш ва уларнинг натижаларини ижтимоий психологик талаблар асосида таҳлил қилиш тадқиқотимизнинг асосий вазифаларидан бири ҳисобланади.

Шу нуқтаи назардан, бўлажак тиббиёт ҳамшираларининг касбий компетентлик ҳақидаги тасаввурларни шаклланишини намоён этувчи ўртача-умумий ва қиёсий-типик кўрсаткичлар кўламига баҳо бериш билан бирга бу жараён учун характерли бўлган ижтимоий-психологик компетентликни касбий фаолият самарадорлигига таъсирини аниқлаш, аниқроғи илмий таҳлиллар асосида уларга баҳо бериш масаласи ҳам тадқиқотимизнинг тўлақонли бўлишини таъминловчи муҳим масалалардан бири ҳисобланади. Айни пайтда тадқиқотимизнинг якунида танланган тажриба ва назорат объектлари мисолида бўлажак тиббиёт ҳамшираларининг касбий компетентлик ҳақидаги тасаввурларни шаклланиши динамикаси аниқлаш ва унга илмий изоҳлар бериш масаласини қўйиш режалаштирилди. Чунки, бизнингча бугунги кунда бўлажак тиббиёт ҳамшираларининг касбий компетентлик ҳақидаги тасаввурларни шаклланишига таъсир этувчи омилларни ўрганмай туриб, уни фаолият самарадорлигига таъсирини тўлиқ илмий таҳлил қилишнинг имкони бўлмайди. Аввало таъкидлашимиз лозимки, илмий тадқиқотимиз бир неча босқичларда амалга оширилди:

Биринчи босқич: Бўлажак тиббиёт ҳамшираларининг касбий компетентлик ҳақидаги тасаввурларни шаклланиш даражасини талабаларда ўлчаш, аниқлаш ва ўрганиш, методикаларни ўзаро бир-бири билан мутаносиблигини белгилаш. Ушбу мақсадда бўлажак тиббиёт ҳамшираларининг касбий компетентлик ҳақидаги ижтимоий тасаввурларни шаклланишини ўрганишга қаратилган методикалардан фойдаландик. Улар тўлиғича 1-3-иловаларда келтирилди, лекин уларни ишлатишнинг методологик тамойиллари қуйида келтирилган.

Иккинчи босқич: Ушбу босқичда биз ижтимоий тасаввурлар билан билан бўлажак тиббиёт ҳамшираларининг касбий компетентлик ўртасидаги алоқадорликни аниқлаш мақсадида касбий компетентликни ўрганишга йўналтирилган махсус методикалар ёрдамида изланишлар олиб бордик.

Учинчи босқич: Учинчи босқичда эса бўлажак тиббиёт ҳамшираларининг касбий компетентлик тўғрисидаги ижтимоий тасаввурларни шакллантирувчи жиҳатларини ҳамда унинг фаолият жараёнига таъсирини, ундан намоён бўладиган социал-психологик хусусиятлар ўртасидаги ўзаро боғлиқликларни аниқлашга бағишланган эмпирик тажрибани ўтказдик.

Тўртинчи босқич: Бўлажак тиббиёт ҳамшираларининг ижтимоий тасаввурларни даражаси нечоғлик эканлигини аниқлаган тарзда уни касбий компетентликни шаклланишига қай даражада алоқаси борлигини аниқланди. Бундан кўзланган мақсад аслида тренинг дастурлари учун ғоялар банкани яратиш бўлди.

Бешинчи босқич: Ўзбекистон шароитида бўлажак тиббиёт ҳамшираларининг

касбий компетентлик тўғрисидаги ижтимоий тасаввурларни шакллантириш орқали уларни фаолият самарадорлигини такомиллаштиришнинг корпоратив тренинг дастурини ишлаб чиқиш.

Олтинчи босқич: Корпоратив тренинг дастури самарадорлигини аниқлаш мақсадида тренинг ташкил этилишидан олдин ва кейинги картинани ўзаро қиёсланди, натижавийлиги аниқланди.

Еттинчи босқич: Эксперимент натижалари, тренинг натижалари асосида тавсиялар ишлаб чиқилди.

Илмий тадқиқотимизда юқорида таъкидланган босқичма-босқич амалга оширилган ишларида методлар тизимидан фойдаландик. Лекин таъкидлаш ўринлики, тадқиқот жараёнида танлаб олинган методикалар билан биргаликда ўзимиз томондан ишлаб чиқилган методикалардан ҳам фойдаланилди, бу ўзимиз ишлаб чиққан ижтимоий психологик сўровнома бўлиб, у ўзининг композицион тизими ва тузилиши билан анча мураккаб шаклда яратилди (

Бўлажак тиббиёт ҳамшираларининг касбий компетентлик ҳақидаги тасаввурларни шаклланиши ва ривожланиши муаммоси йиллар мобайнида учта катта босқичда олиб борилди.

Биринчи (пилотаж) босқичида танланган ва модификация қилинган тадқиқот методларини синаш мақсадида тадқиқотлар ўтказилди; тадқиқот-синовларда аниқланган камчиликлар асосида муаллиф услубини тузатиш ишлари олиб борилди ҳамда айрим тадқиқот методларини йўриқномаси ва мазмуни такомиллаштирилди ва эмпирик тадқиқот ишлари ўтказилди.

Иккинчи босқичда бўлажак тиббиёт ҳамшираларининг касбий компетентлик ҳақидаги тасаввурларни тадқиқ қилиш мақсадида Бухоро, Навоий, вилоятларида жойлашган тадқиқот базаларида экспериментал ишлар ўтказилди.

Учинчи босқичда соғлиқни сақлаш тизимида ҳамда тиббиёт ходимларини малакасини ошириш ва қайта тайёрлаш муассасаларида илмий тадқиқот натижаларини амалиётга тадбиқ этиш юзасидан амалий ишлар олиб борилди.

1 – жадвал.

	Бўлажак тиббиёт ҳамширалари	1 курс бўлажак тиббиёт ҳамширалари	2 курс бўлажак тиббиёт ҳамширалари	Жами
1	Бухоро вилояти бўлажак тиббиёт ҳамширалари	116	122	238
2	Навои вилояти бўлажак тиббиёт ҳамширалари	95	89	184
	Жами	221	221	422

ТАДҚИҚОТ ОБЪЕКТЛАРИ СОНИ ҲАҚИДА УМУМИЙ МАЪЛУМОТ

Биз ўз тадқиқотимизда бўлажак тиббиёт ҳамшираларида касбий компетентлик ҳақидаги тасаввурларини қай даражада шаклланганлиги белгилловчи ижтимоий-психологик ёндашувга асосланган бўлажак тиббиёт ҳамшираларида касбий компетентлик ҳақидаги тасаввурларини шаклланишига таъсир этувчи омиллар тизимини ишлаб чиқдик ва шу тизим асосида уларнинг касбий компетентлик ҳақидаги тасаввурларини қай даражада шаклланганлиги ўргандик, таҳлил қилдик ва шу асосида тегишли хулосалар чиқаришга ҳаракат қилдик(2-жадвал).

2-жадвал

Бўлажак тиббиёт ҳамшираларида касбий компетентлик ҳақидаги тасаввурларни шаклланганлик даражаларни аниқлаш мезонлари(N=422)

	Мезон	Методика	Натижа
1	Интеллект типлари	Г.Гарднер методикаси бўйича	Интеллект даражасини намоён бўлиши
2	Социал-компетентлик	Фетискин ва В.В. Козлов бўйича(СКК)	Социал- компетентлик даражасини намоён бўлиши
3	Коммуникатив компетентлик	Куницына шкаласи бўйича (КОСКОМ)	Вербал компетентлик даражасининг намоён бўлиши
4	Касбий компетентлик (ККС)	ИПС муаллифлик шкаласи бўйича	Социал-перцептив, коммуникатив, когнитив, аутопсихологик компетентлик даражаларининг намоён бўлиши

Бўлажак тиббиёт ҳамшираларида касбий компетентлик ҳақидаги тасаввурларини етарлича шаклланмаганлиги ёки нотўғрилиги социал адаптациянинг бузилишига олиб келиши мумкин. Бизнинг тадқиқотимиз мақсади бўлажак тиббиёт ҳамшираларида касбий компетентлик ҳақидаги тасаввурларига таъсир қилувчи касбий компетентлик омилларини ўрганишдан иборат эканлигидан келиб чиқиб, ўз олдимизга қўйилган мақсадларини аниқлаб белгилаб олдик.

Шу нуқтаи назардан тадқиқотнинг қуйидаги вазифалари белгиланди:

1. Ўрганилган назарий–илмий фикрлар бўлажак тиббиёт ҳамшираларида касбий компетентлик ҳақидаги тасаввурларини ўрганиш, таҳлил қилиш учун мавзуга оид илмий адабиётларни таҳлил қилиш, умумлаш-тириш.

2. Танланган ҳар бир услуб касбий компетентлик жараёнини кенгрок таҳлил қилиш ва унинг кўрсаткичлари ҳақида етарли эмпирик маълумотлар мажмуасини тақдим эта олиш имкониятини ярата олиши лозим. Шу нуқтаи назардан тадқиқотнинг иккинчи вазифаси сифатида илмий психология оламида машҳур бўлган методикалардан тадқиқот мазмунини очиб беришга хизмат қилувчи айримларини танлаш, тадқиқот мақсадига мослаштириб уларни амалиётда қўллаш жараёни танланди.

3. Тадқиқотнинг учинчи вазифаси танланган методикаларни қўллаш ҳамда бўлажак тиббиёт ҳамшираларида касбий компетентлик ҳақидаги тасаввурларини ўрганиш ва тадқиқ қилишни ўз ичига олади.

4. Тадқиқотнинг тўртинчи вазифаси бўлажак тиббиёт ҳамшираларида касбий компетентлик ҳақидаги тасаввурларини коммуникатив компетентлик кўрсаткичлари ўртасидаги корреляцион боғлиқликни тадқиқ қилиш жараёни олинди.

5. Бўлажак тиббиёт ҳамшираларида касбий компетентлик жараёнларини муваффақиятли кечишида муҳим хусусият саналган шахслараро муносабатни тўғри ташкил этиш, ижтимоий адаптация, эмоционал барқарорлик, уддабуронлик, ижтимоий дадиллик ва етуклик, ҳиссий барқарорлик каби

омилларни намоён этилишидаги ўртача умумий ва қиёсий-типик кўрсаткичлар таҳлили тадқиқотнинг бешинчи вазифаси қилиб олинди.

6. Тадқиқотнинг якунловчи босқичида бўлажак тиббиёт ҳамшираларида касбий компетентлик ҳақидаги тасавурларини ривожлантириш дастурини ишлаб чиқиш ва асослаш, ушбу дастур самарадорлигини тажриба ва назорат объектларида синовдан ўтказиш вазифаси асос қилиб олинди.

Умуман, ҳар бир олиб борилган илмий услубий ишланмалар илмий психологияда қабул қилинган математик–статистик таҳлил мезонлари асосида расмийлаштирилиб керакли илмий-амалий хулосалар ва тавсиялар ишлаб чиқиш кўзда тутилади

1. Бўлажак тиббиёт ҳамшираларида касбий компетентлик ҳақидаги тасавурларни шаклланишига баҳо бериш учун тадқиқот мақсадига мос равишда татбиқ этилган методикалар бугунги кун ижтимоий психология фанининг айрим амалий-татбиқий йўналишлари ва истиқболлари ҳақида янада чуқурроқ тасаввур ҳосил қилиш имконини беради.

2. Касбий компетентлик ҳақидаги тасавурларни шаклланишига баҳо бериш учун тадқиқот мақсадига мос равишда татбиқ этилган методикалар бугунги кун ижтимоий психология фанининг айрим амалий-татбиқий йўналишлари ва истиқболлари ҳақида янада чуқурроқ тасаввур ҳосил қилиш имконини беради

3. Касбий компетентлик ҳақидаги ижтимоий тасавурларни ўзига хос услубда шаклланиши ижтимоий-психологик компетентлик индекси хусусиятларига ҳам бевосита боғлиқ. Бўлажак тиббиёт ҳамшираларининг касбий компетентлик ҳақидаги тасавурларни ривожланишида ижтимоий-психологик компетентлик индексининг ўрни алоҳида ва аҳамиятлидир.

4. Бўлажак тиббиёт ҳамшираларининг касбий компетентлик ҳақидаги тасавурлари ижтимоий-психологик компетентлик индекси билан ва социал компетентлик ўртасидаги боғлиқлик индивидуал ривожланиш характериға эға бўлиши мумкин экан.

5. Бўлажак тиббиёт ҳамшираларининг касбий компетентлик ҳақидаги тасавурларни ривожланишида интеллект даражалари ва социал компетентлик хусусиятларини чуқур ўрганиш, таҳлил қилиш ва тегишли эмпирик хулосалар чиқариш орқали бўлажак тиббиёт ҳамшираларида ўзига хос касбий компетентлик ҳақидаги тасавурларни ривожланишиға баҳо бериш мумкин.

Фойдаланилган адабиётлар рўйхати

1. Собирова Д.А. Социал интеллект: назария ва амалиёт. - Тошкент.: “Фан”, 2013. – 160 б.

2. Олпорт Г. Становление личности. Избранные труды. – М: Смысл, 2002 – 329 с.;

3. Терстоун Л.Л. Характер интеллекта.- М.:Педагогика, 1924.- 230 с.

4. Mayer J.D., Salovey P., Caruso D.R. Mayer–Salovey–Caruso Emotional Intelligence Test (MSCEIT) user’s manual. Toronto, Canada: MHS Publishers, 2002.

5. Ховов О.В. Компетентность профессиональная // Энциклопедия профессионального образования: В 3-х т. - М.:АПО. - 1998.-Т.1. -С.454-455.

6. Холодная М.А. Психология интеллекта. Парадоксы исследования. 2-е изд. – СПб.: Питер, 2002. – 272

Журнал Оммавий ахборот воситаси давлат рўйхатидан 2020 йил 6 октябрда ўтган.

Журнал ҳар ойда бир марта ўзбек, рус ва инглиз тилларида нашр этилади.

Журналнинг ҳажми 60x84, 1/8, А-4;

«Таълим ва инновацион тадқиқотлар» халқаро илмий-методик журнали 2020 йил октябрдан нашр этилмоқда.

Педагогика, психология, филология ва тилшунослик, математика, физика ва механика, техника фанлари, табиатшунослик, тарих ва фалсафа, туризм ва иқтисодиёт, ахборот коммуникацион технологиялари, география соҳалардаги илмий ва илмий-услубий материалларни ўз ичига олади. Нашр қилинган материаллар муаллифлари Ўзбекистон Республикаси ҳамда яқин ва узоқ хорижнинг етакчи олимлари, тадқиқотчи-изланувчилари.

Журналнинг калит сўзлари:

Олий педагогик таълим назарияси ва амалиёти; умумий ва махсус педагогика ва психология, педагогика ва инновация, интеграция, Ўзбекистон, Россия ва хорижий мамлакатларнинг таълим тизими; таълим жараёни; кўп маданиятли ва минтақавий таълим; III Ренессанс, XXI асрдаги таълим; таълим ва тарбия соҳасидаги миллий ва кадрият устуворликлари; таълим сифатини мониторинг қилиш; узлуксиз педагогик таълим тизими; таълим дастурлари; умумий ўрта ва ўрта махсус, касб-хунар таълимининг давлат таълим стандартлари; ўқитувчиларни тайёрлаш тизимидаги таълим технологиялари.

Гувоҳнома рақами № 8882
Бош муҳаррир: Б.Б.МАЪМУРОВ

Босишга рухсат этилди 22.11.2022. Буюртма №1355.
«Бухоро вилоят босмахонаси» МЧЖда чоп этилди.

ISSN 2181-1717 (E)



9 772181 171701

ISSN 2181-1709 (P)



9 772181 170902



ISSN 2181-1717 (E)



9 772181 171701

ISSN 2181-1709 (P)



9 772181 170902