



<https://interscience.uz/>

ISSN 2181-1709 (P)

ISSN 2181-1717 (E)

SJIF: 3.805 (2021)

2023/10

**TA'LIM VA
INNOVATION
TADQIQOTLAR**

**ОБРАЗОВАНИЕ И
ИННОВАЦИОННЫЕ
ИССЛЕДОВАНИЯ**

**EDUCATION AND
INNOVATIVE
RESEARCH**

TA'LIM VA INNOVATSION TADQIQOTLAR
ОБРАЗОВАНИЕ И ИННОВАЦИОННЫЕ ИССЛЕДОВАНИЯ
EDUCATION AND INNOVATIVE RESEARCH



№10/2023
oktyabr

Muassis:
Buxoro davlat universiteti
Fan va ta'lim MChJ

Bosh muharrir: Ma'murov
Bahodir Baxshullayevich

Jamoatchilik kengashi raisi:
Xamidov Obidjon Xafizovich,
Buxoro davlat universiteti
rektori

Mas'ul kotib: Akramova
Gulbahor Renatovna

Texnik muxarrir: Davronov
Ismoil Ergashevich

Tahririyat manzili:
Buxoro shahar,
Q.Murtazoyev ko'chasi, 16-uy

E-mail:
eirjurnal2020@gmail.com

Jurnalning elektron sayti:
www.interscience.uz

Jurnal OAK Rayosatining
2021 yil 30 sentyabrda
306/6-son Qarori bilan
**PEDAGOGIKA,
PSIXOLOGIYA,
FILOLOGIYA, TARIX
FANLARI** bo'yicha falsafa
doktori (PhD) va fan doktori
(DSc) ilmiy darajasiga
talabgorlarning dissertatsiya
ishlari yuzasidan asosiy
ilmiy natijalarini chop etish
tavsiya etilgan ilmiy nashrlar
ruyxatiga kiritilgan

Bosishga ruxsat etildi:
28.10.2023 y.
Qog'oz bichimi 60x84 1/8.
b/t.12,5.
Buyurtma raqami 1.23
«FAN VA TA'LIM»
nashriyotida chop etildi.
Buxoro shahar

Jurnal 28.07.2021 yilda 9305
raqami bilan O'zbekiston
Ommaviy axborot vositalari
davlat ro'yxatidan o'tgan

Jurnal 2020 yilda tashkil topdi
va 2 oyda 1 marta chop etildi.
2021 yil noyabr oyidan
boshlab har oyda 1 marta
o'zbek, rus va ingliz tillarida
chop etiladi

«Ta'lim va innovatsion
tadqiqotlar» xalqaro ilmiy-
metodik jurnalidan ko'chirib
bosish tahririyatning roziligi
bilan amalga oshiriladi

Maqolada keltirilgan
faktlarning
to'g'riligi uchun muallif
mas'uldir

| 07.00.00 – TARIX FANLARI | |
|---|----|
| Abdullayev R. I. Qo'qon xonligida qo'lyozma kitoblarni badiiy bezash san'ati | 7 |
| Abdurasulova D. T. Jizzax shahrida Erkin iqtisodiy zonalarning tashkil qilinishi va ular faoliyatining tartibga solinishi | 10 |
| Boltayeva M. J. Sog'liqni saqlash tizimiga xorijiy investitsiyalarning jalb etilish tarixidan(Jizzax viloyati misolida) | 14 |
| Umarova M. Buxoro amirligida amir shahmurod hokimiyatining o'rnatilishi. | 18 |
| 10.00.00 – FILOLOGIYA FANLARI | |
| Akramova S. R. Zamonaviy tilshunoslikda lingvopoetik tadqiq tamoyillari | 21 |
| Axmedova M. B. Zamonaviy tilshunoslikda semantik maydon tushunchasi va uning o'rganilishi | 24 |
| Jamolova Z. Adabiy obzorda ilmiy-nazariy muammolar talqini | 28 |
| Jaqsiliqova A. S. Satirik nasirda qo'llanilgan maqollarning estetik funksiyasi | 32 |
| Madraximova I. B. Kuz obrazining trinar talqini | 35 |
| Navruzova M. G. Tibbiy birliklarning leksik qamrovi va ularning xalq jonli tili bilan bog'liqligi | 39 |
| Pirmatova O. S. Palov - o'zbek madaniyati ramziy tushunchasi sifatida | 44 |
| Polvanova N. A. Adabiy ta'limda uy vazifalari bilan ishlashni takomillashtirish usullari | 49 |
| Saminjonov M. S. Soha qasamlarining milliy-madaniy xoslanishi | 52 |
| Салахидинова З.О. Конструирование практического занятия по синтаксису русского языка | 57 |
| Turdieva Z. S. Temirpo'lat Tillaevning "Turnalar ohi" qissasida peyzajning badiiy funksiyasi | 60 |
| 13.00.00 – PEDAGOGIKA FANLARI | |
| Abdulxafizov B. X. Pedagogik kvalimetriya asosida o'rta maktab (10-11-sinf) o'quvchilarining bilimlarini baholashda ota-onalar va jamiyatning rolini tahlil qilish. | 64 |
| Abdumajitova S. A. Xorijiy davlatlarda steam ta'lim texnologiyasini rivojlanish tarixi | 68 |
| Adilov S.Q. Sport kurashida sportchilarining jismoniy tayyorgarlik darajasini aniqlash texnologiyasi | 73 |
| Alimova Sh. R. Bo'lajak o'qituvchilarni xalq pedagogikasi vositasida ma'naviyatini rivojlantirishning ijtimoiy-pedagogik zaruriyati | 79 |
| Avazov A. J. Zamonaviy oliy ta'lim muassasalarida o'quv jarayonini tashkil etish strategiyalarining nazariy va amaliy ahamiyati | 82 |
| Абдуллаев С. Ф. Скетч – зарисовки как инновационное направление в подготовке учителей изобразительного искусства | 85 |
| Ахмедов М. У. Качество среднего образования как педагогическая проблема | 89 |

| | |
|---|-----|
| Бобомуродов Ф. И. Ассоциативные взаимосвязи признаков дерматоглифики и групп крови с морфометрическими показателями у спортсменов различных специализаций | 93 |
| Boychaeva N. Bases of analysis and research of the professional competence and creativity of the teacher in the art of music | 96 |
| Davronov I. E. Bo'lajak boshlang'ich sinf o'qituvchisining innovatsion faoliyatida kreativlikning o'rni | 99 |
| Davlatova S. T. Talabalarda ekologik xavfsizlik madaniyatini shakllantirishda fanlararo integratsiya | 105 |
| Fatayeva F. R. O'quvchilarni kiberbullingdan himoya qilish dolzarb pedagogik muammo sifatida | 107 |
| Fayzullayeva M. A. Ta'lim klasteri sharoitida ta'lim jarayonini raqamli texnologiyalar asosida tashkil qilish va rivojlantirishda raqamli ta'lim resurslarini qo'llash | 112 |
| Hakimova M. H. Boshlang'ich sinfda matematika fanini o'qitishga yondashuvlar | 117 |
| Hamdamova Z. Sh. Boshlang'ich sinf o'quvchilarida to'g'ri talaffuz ko'nikmalarini rivojlantirishning o'rni va ahamiyati | 121 |
| Hamroyev R. R. Axborot texnologiyalar fanini o'qitishda foydalaniladigan pedagogik texnologiyalar | 125 |
| Islomov R. T. Innovatsion texnologiyalar orqali o'quv jarayonlarini mustahkamlay oladigan xilma-xil usullar | 129 |
| Ismatova N B. Bo'lajak o'qituvchilarni kasbga qiziqishini rivojlantirish muammosining – Sharq mutaffakirlari ijodida ifodalanishi. | 132 |
| Kadirova M. M. Talabalarda zamonaviy ta'lim texnologiyalari vositasida iqtisodiy ko'nikmalarni takomillashtirish yo'llari | 136 |
| Karimjonova M. I. Kinolog kadrlarni tayyorlash tizimida innovatsion texnologiyalardan integrativ maqsadlarda foydalanishning ahamiyati (Milliy kinologiya markazi o'quv-o'rgatuv jarayoni misolida) | 142 |
| Kurbonov M. U. Kompetentlik-bo'lajak o'qituvchining kasbiy rivojlanishiga motivation tayyorgarlik omili sifatida | 147 |
| Kamilova G. A. Xalq ozaki ijodi-maktabgacha yoshdagi bolalarda ekologik madaniyatni shakllantirish vositasi sifatida | 150 |
| Кучимов М. К. Системный подход к трудоустройству выпускников вузов | 153 |
| Mamirov A. X. Bo'lajak jismoniy tarbiya o'qituvchilarini tayyorlashda ta'limning faol usullarini qo'llash | 156 |
| Mustafaqulova D. I. Ilyosov U. I. Tizimli tafakkur zamonaviy didaktik metodlarini amaliyotda qo'llash | 160 |
| Muxsinov Sh. U. Hakam va o'yin ishtirokchilari o'rtasidagi munosabatlar muammosi va uning hakamlik sifati bilan aloqasi | 165 |
| Ne'matova F.B. PIRLS xalqaro baholash dasturi asosida o'quvchilarda kommunikativ kompetensiyalarni shakllantirishning pedagogik imkoniyatlari | 169 |
| Nematova Z. T. Autentik materiallar orqali talabalarda mantiqiy tafakkurni rivojlantirishda didaktik muammolar. | 172 |
| Niyozmatov A. O'zbek xalq o'yinlari asosida o'quvchilarni ma'naviy tarbiyalashning o'ziga xos xususiyatlari | 178 |
| Nurova R. I. Talabalarda kasbiy kompetensiyalarni shakllantirish jarayonida teatr pedagogikasining ahamiyati. | 183 |
| Nadjimitdinova M. A. Innovatsion yondashuv asosida bo'lajak maktabgacha ta'lim tashkiloti tarbiyachisining ijodiy faolligini oshirish bosqichlari | 187 |

| | |
|---|-----|
| Norova I. M. Boshlang'ich sinf o'quvchilarida husnixat bilan yozish ko'nikmalarini rivojlantirish pedagogik muammo sifatida | 191 |
| Nigmanov B. B. Bo'lajak jismoniy tarbiya trener-o'qituvchilarini tayyorlashga yangicha yondashuv | 196 |
| Omonboeva N. E. Boshlang'ich sinf o'quvchilarida o'quv izohli lug'atlari bilan ishlash ko'nikmasini rivojlantirish | 200 |
| Pardabaev J. Maktabdan tashqari ta'limda o'quvchilar texnik ijodkorligini rivojlantirish omillari | 204 |
| Parpieva M. S. Internal and external pedagogical impact on the intellectual development of students | 207 |
| Pozilova Sh. Professional ta'lim muassasalari pedagog kadrlarini kasbiy kreativligini baholash bosqichlari | 211 |
| Qo'chqarova F. M. Talabalarda sanogen tafakkurni rivojlantirish komponentlari va uning o'ziga xos xususiyatlari | 216 |
| Quliyeva Sh. H. Bo'lajak mutaxassislarni tayyorlashda metodik kompetentlikning o'ziga xos xususiyatlari | 219 |
| Rahmonov U. T. Rasmiy matnlar yaratish ko'nikmasini rivojlantirish metodlari | 223 |
| Sagindikova N.J. Shaxs shakllanishida gender xususiyatlari ahamiyati | 228 |
| Tojiboyeva X. M. Bo'lajak o'qituvchilarni tayyorlashda gender yondashuvlar | 231 |
| Turakulova M. The importance of organizing construction/application training in preschool education based on the "STEAM – education" approach | 236 |
| Umarova N. Z. O'zbek tili mashg'ulotlaridan mashq turlaridan samarali foydalanish | 241 |
| Xadjamuratova M. X. Innovatsion siyosat yuritishda yoshlarga toza ekologik muhitni yaratish yoshlarni ijtimoiy himoya qilishning asosiy sharti | 248 |
| Xazratov F. X., Po'lotov U. O. Big data hamda ma'lumotlar tahlili turli sohalarda qo'llanilishining bugungi kundagi holati | 253 |
| Xonnazarova S.T. Maktab biologiya ta'limida o'quvchilarning kognitiv faoliyatini faollashtirish | 259 |
| Xudayberganov G'. Q. Boshlang'ich sinf o'quvchilarida kreativ fikrlashni fanlararo abstraktsion va ordinal bog'lab shakllantirishda interfaol metodlardan foydalanish | 263 |
| Xurramova S. M. Talabalarni tanqidiy fikrlashga o'rgatishda pedagogik texnologiyalardan foydalanish mohiyati | 268 |
| Zaynitdinova M. A. Matematika o'qituvchining kompetensiyalarini baholash | 272 |
| Xamroev S. S. Talaba - yoshlarning sog'lom turmush tarzini shakllantirish tendensiyalari | 277 |
| Шадыева Н. Ш. Методика использования программных средств на уроках географии | 280 |
| Shodmonova A. Sh. Boshlang'ich sinf o'quvchisi faoliyatida o'z-o'zini ijodiy rivojlantirishning pedagogik-psixologik xususiyatlari | 284 |
| Шойимова Ш. С. Роль педагогического мышления в формировании когнитивной ориентированности врача – педагога | 289 |
| Shodiyeva S. U. Talabalarni texnik-konstruktorlik kompetentligini rivojlantirishning didaktik imkoniyatlari. | 294 |
| Shomirzaev M. X. Milliy hunarmandchilik va uning ijtimoiy-iqtisodiy ahamiyati | 302 |
| 19.00.00 – PSIXOLOGIYA FANLARI | |
| Akramov M. R. Ekologik sog'lom muhitni shakllantirishda ekologik ongning o'rganishning ijtimoiy-psixologik jihatlari | 307 |

| | |
|---|-----|
| Atabaeva N. B. Turli yosh davrlarida altruistik xulqni rivojlanganlik darajasi va uning gender farqlari | 310 |
| Azamjonova O. Q. Zamonaviy psixologiyada muzokara jarayonini nazariy o'rganilishi | 314 |
| Djurakulova D. F. Talabalarda aybdorlik hissi namoyon bo'lishidagi o'ziga xos gender farqlar | 318 |
| Elov Z. S. Deviant xulq-atvorli o'smirlarda suitsidal holatlarni keltirib chiqaruvchi omillar (Ilmiy tadqiqotlar natijalari asosida) | 325 |
| Ergasheva N. A. Pedagoglarda "Hissiy charchoq" sindromining psixologik aspektlari. | 329 |
| Ikromova S.A. O'smirlarda destruktiv axborotlarga nisbatan mafkuraviy immunitet hosil bo'lishining o'ziga xos psixologik xususiyatlari. | 333 |
| Ismoilova N. Z. Maktab o'quvchilarida stressga barqarorlik namoyon bo'lishining o'ziga xosligi | 337 |
| Исмоилов Т. Рекомендации по улучшению процесса развития вербально-коммуникативных компетенций у будущих педагогов | 342 |
| Nazarov A. S. Qaror qabul qilish zamonaviy boshqaruv sub'ektining muhim kompetensiyasi sifatida | 345 |
| Qarshiboyev S. A. Karakulova U. A. O'smirlik davrida o'quv faoliyati motivi shakllanishining psixologik xususiyatlari. | 352 |
| Qarshieva D. S. Pedagoglapda kasbiy stress muammosi o'rganilishining metodologik acoclapi | 357 |
| Qodirov O. S. O'smirlarda jinoyat motivlari rivojlanishini oldini olishda ijodkorlik va kreativlikning o'rni | 361 |
| Рустамов Ш. Ш. Педагогико-психологические основы инновационной компетентности учащихся студентов | 364 |
| Sattorova M. D. Psychological manifestations of social tolerance | 368 |
| Safarov D. X. Umumtalim maktablari jamoasidagi psixologik muhit rahbar shaxsiga ta'sir ko'rsatuvchi omil sifatida | 371 |
| Yusupov U. S. Psychological factors of the emergence of deviant behavior in the family environment | 375 |
| Ismatova D. T. Farzand tarbiyasi kontekstida ota-ona fenomenining nazariy metodologik asoslari | 380 |
| Kalillayeva U. A. Deviant xulq-atvorli o'smirlarda kasb tanlash motivatsiyasini shakllantirishning pedagogik-psixologik determinantlari | 386 |
| Raxmatov F. U. Voyaga yetmaganlarda jinoyat motivlari shakllanganlik holati va xarakterli xususiyatlari tavsifi | 389 |
| Jumayev N. Z. O'quvchilar intellektual taraqqiyotida amaliy psixologik usullardan foydalanishning psixologik mexanizmlari | 394 |
| Odilova S. K. Dezadaptatsiyalashgan o'smirlarni korreksiya qilishning ijtimoiy-psixologik xususiyatlari | 398 |

TA'LIM VA INNOVATSION TADQIQOTLAR

AMOATCHILIK KENGASHI A'ZOLARI

Djurayev Risboy Haydarovich, pedagogika fanlari doktori, O'zbekiston Respublikasi Fanlar akademiyasi akademigi
Shamsutdinov Rustambek Temirovich, Andijon davlat universiteti professori, O'zbekistonda xizmat ko'rsatgan madaniyat hodimi, tarix fanlari doktori

Majidov Inom Urushevich, texnika fanlari doktori, professor. O'zbekiston milliy universiteti.

Olimov Qahramon Tanzilovich, pedagogika fanlari doktori, professor. A.I.Gersen nomidagi Rossiya davlat pedagogika universiteti Toshkent filiali

Tadjixodjayev Zokirxo'ja Abdusattorovich, texnika fanlari doktori, professor

Musurmonova Oyniso, pedagogika fanlari doktori, professor

Safarova Rohat G'aybulloyevna, pedagogika fanlari doktori, professor, T.N.Qori-Niyoziy nomidagi O'zbekiston pedagogika fanlari ilmiy tadqiqot instituti.

Ibragimov Xolboy Ibragimovich, pedagogika fanlari doktori, professor. O'zbekiston jaxon tillari universiteti

TAHRIRIYAT KENGASHI A'ZOLARI

XORIJ OLIMLARI

Artamonova Yekaterina Iosifovna, pedagogika fanlari doktori, professor, Moskva davlat pedagogika universiteti, Xalqaro pedagogika fanlari akademiyasining prezidenti

Yemelyanova Irina Yevgenyevna, pedagogika fanlari doktori, professor. Janubiy-ural davlat ijtimoiy -pedagogika universiteti. Rossiya

Kuzmenko Galina Anatolevna, pedagogika fanlari doktori, professor. Moskva davlat pedagogika universiteti, Jismoniy tarbiya, sport va salomatlik instituti

Safaraliyev Bozor Safaraliyevich, pedagogika fanlari doktori, professor. Chelyabinsk davlat akademiyasi

Kulishov Vladimir Vasilevich, pedagogika fanlari doktori, professor. Davlat iqtisodiyot va texnologiya universiteti prorektori, Krivoy Rog, Ukraina

Lazarenko Irina Rudolfovna, pedagogika fanlari doktori, professor. Altay davlat pedagogika universiteti rektori, Rossiya

Filippova Oksana Gennadevna, pedagogika fanlari doktori, professor. Janubiy-ural davlat ijtimoiy -pedagogika universiteti. Rossiya

Xristo Kyuchukov, pedagogika fanlari doktori. Umumiy tilshunoslik va psixolingvistika professori. Berlin Erkin universiteti, Turkologiya instituti. Xalqaro psixolingvistika va Sotsiolingvistika jurnali asoschisi va muharriri, Germaniya

Kumskov Mixail Ivanovich, fizika-matematika fanlari doktori, professor. M.V. Lomonosov nomidagi Moskva davlat universiteti

Maksimenko Sergey Dmitriyevich, akademik, psixologiya fanlari doktori, professor. Ukraina Milliy pedagogika fanlari akademiyasining akademigi

Padalka Oleg Semenovich, pedagogika fanlari doktori, professor. M.P. Dragomanova nomidagi pedagogika milliy universiteti, Ukraina

Hazretali Tursun, tarix fanlari doktori, professor. Xoja Ahmad Yassaviy nomidagi xalqaro qozoq-turk universiteti professori

Mamedova Irada, tarix fanlari bo'yicha falsafa doktori, dotsent, Ozarbayjon Milliy akademiyasi Tarix instituti bo'lim boshlig'i

Timur Xo'jao'g'li, tilshunos va adabiyotshunos olim. Michigan universiteti professori (AQSh)

Nurettin Hatunog'lu Doç. Dr., Zonguldak Bülent Ecevit Üniversitesi Fen-Edebiyat Fakültesi Tarih Bölümü (Turkiya)

Mullodjanov Sayfullo Kuchakovich, tarix fanlari doktori, professor. Tojikiston milliy universiteti

Gushko Sergey Vladimirovich, iqtisodiyot fanlari doktori, professor, Davlat iqtisodiyot va texnologiya universiteti prorektori, Krivoy Rog, Ukraina

O'ZBEKISTON OLIMLARI

TARIX FANLARI

Inoyatov Sulaymon Inoyatovich, tarix fanlari doktori, professor. Buxoro davlat universiteti

Rajabov Qahramon Kenjayevich, tarix fanlari doktori, professor, O'zbekiston Fanlar akademiyasi Tarix instituti yetakchi ilmiy xodimi

Rashidov Oybek Rasulovich, tarix fanlari doktori (DSc). Buxoro davlat universiteti

FILOLOGIYA FANLARI

Madjidova Ra'no Urishevna, filologiya fanlari doktori, professor, O'zbekiston davlat jahon tillari universiteti

Sharipova Laylo Frunzeyevna, filologiya fanlari doktori (DSc). Buxoro davlat universiteti

Nigmatova Lolaxon Xamidovna, filologiya fanlari doktori (DSc). Buxoro davlat universiteti

Yusupova Hilola O'ktamovna, filologiya fanlari nomzodi, dotsent. Buxoro muhandislik-texnologiya instituti

Ro'ziyeva Mohichehra Yoqubovna, filologiya fanlari bo'yicha falsafa doytori (PhD), dotsent. Buxoro davlat universiteti

PEDAGOGIKA FANLARI

Tolipov O'tkir Qarshiyevich, pedagogika fanlari doktori, professor. Nizomiy nomidagi Toshkent davlat pedagogika universiteti.

Olimov Shirinboy Sharofovich, pedagogika fanlari doktori, professor. Buxoro davlat universiteti

Jo'rayev Husniddin Oltinboyevich, pedagogika fanlari doktori, dotsent. Buxoro davlat universiteti

Tilavova Matlab Muxammadovna, pedagogika fanlari nomzodi, dotsent. Buxoro davlat pedagogika instituti

Sohibov Akram Rustamovich, pedagogika fanlari nomzodi, dotsent. Qarshi davlat universiteti

Umarov Baxshullo Jo'rayevich, pedagogika fanlari nomzodi, dotsent. Buxoro davlat pedagogika instituti

Hasanova Gulnoz Qosimovna, pedagogika fanlari nomzodi, dotsent. Buxoro davlat universiteti

Inoyatov Abdullo Shodiyevich, pedagogika fanlari bo'yicha falsafa doktori (PhD) dotsent. Buxoro davlat universiteti

Davronov Nurzod Ismoilovich, pedagogika fanlari bo'yicha falsafa doktori (PhD) dotsent. Buxoro davlat pedagogika instituti

PSIXOLOGIYA FANLARI

Umarov Baxriddin Mingbayevich, psixologiya fanlari doktori, professor. Toshkent davlat pedagogika universiteti

Bafayev Muxiddin Muxammadovich, psixologiya fanlari buyicha falsafa doktori (PhD). Nizomiy nomidagi Toshkent davlat pedagogika universiteti

IQTISODIYOT FANLARI

Kurolov Kobuljon Kulmanovich, iqtisodiyot fanlari doktori, professor. Islom Karimov nomidagi Toshkent davlat texnika universiteti huzuridagi pedagog kadrlarni qayta tayyorlash va ularning malakasini oshirish tarmoq markazi direktori

Mamanazarov Abduraxim Bozorovich, iqtisodiyot fanlari fan nomzodi, dotsent. Lomonosov nomidagi Moskva davlat universiteti Toshkent filiali

FALSAFA FANLARI

Namozov Bobir Bahriyevich, falsafa fanlari doktori (DSc). Buxoro davlat universiteti

SIYOSIY FANLAR

Jumayev Rustam G'aniyevich, siyosiy fanlar bo'yicha falsafa doktori (PhD), dotsent. Buxoro davlat universiteti

BIOLOGIYA FANLARI

Artikova Hafiza To'ymurodovna, biologiya fanlari doktori, dotsent. Buxoro davlat universiteti

ОБРАЗОВАНИЕ И ИННОВАЦИОННЫЕ ИССЛЕДОВАНИЯ

ЧЛЕНЫ ОБЩЕСТВЕННОГО СОВЕТА

- Джурраев Рисбой Хайдарович*, доктор педагогических наук, академик АН РУз
Шамсутдинов Рустамбек Темирович, профессор Андижанского государственного университета, заслуженный работник культуры Узбекистана, доктор исторических наук
Мажидов Ином Урушев, доктор технических наук, профессор, Национальный университет Узбекистана им. Мирзо Улугбека
Олимов Кахрамон Танзилевич, доктор педагогических наук, профессор, Ташкентский филиал Российского государственного педагогического университета имени А.И. Герцена
Таджиходжаев Зокирхужа Абдусатторович, доктор технических наук, профессор
Мусурмонова Ойнисо, доктор педагогических наук, профессор
Сафарова Рохат Гайбуллоевна, доктор педагогических наук, профессор, Узбекский научно-исследовательский институт педагогических наук имени Т. Н. Коринязи
Ибрагимов Холбой Ибрагимович, доктор педагогических наук, профессор, Узбекский государственный университет мировых языков

РЕДАКЦИОННО-ИЗДАТЕЛЬСКИЙ СОВЕТ ЗАРУБЕЖНЫЕ УЧЕНЫЕ

- Артамонова Екатерина Иосифовна*, доктор педагогических наук, профессор, Московского государственного педагогического университета. Президент Международной академии педагогических наук
Емельянова Ирина Евгеньевна, доктор педагогических наук, профессор, Южно-уральский государственный гуманитарно-педагогический университет. Россия
Кузьменко Галина Анатольевна, доктор педагогических наук, профессор. Московский государственный педагогический университет, Институт физической культуры, спорта и здоровья
Сафаралиев Бозор Сафаралиевич, доктор педагогических наук, профессор кафедры социально-культурной деятельности Челябинской государственной академии
Кулишов Владимир Васильевич, доктор педагогических наук, профессор. Государственный университет экономики и технологий, Кривой Рог, Украина
Лазаренко Ирина Рудольфовна, доктор педагогических наук, профессор. Ректор Алтайского государственного педагогического университета, Россия
Филиппова Оксана Геннадьевна, доктор педагогических наук, профессор. Южно-уральский государственный гуманитарно-педагогический университет. Россия
Христо Кючуков, доктор педагогических наук. Профессор общего языкознания и психолингвистики. Свободный университет Берлина, Институт тюркологии. Редактор Международного журнала психолингвистики и социоллингвистики, Германия
Кумсков Михаил Иванович, доктор физико-математических наук, профессор Московского государственного университета им. М.В. Ломоносова
Максименко Сергей Дмитриевич, академик, доктор психологических наук, профессор. Академик Национальной академии педагогических наук Украины
Падалка Олег Семенович, доктор педагогических наук, профессор, Национального педагогического университета имени М.П. Драгоманова, Украина
Хазретали Турсун, доктор исторических наук, профессор Международного казахско-турецкого университета имени Ходжи Ахмада Яссави
Мамедова Ирада, PhD по историческим наукам, доцент, заведующий институтом истории Национальной Академии Азербайджана
Тимур Хужаугли, лингвист и литературовед. Профессор Мичиганского университета (США)
Nurettin Hatipoğlu, Assoc. доктор, университет Зонгулдак Бюлент Эджевит, факультет искусств и наук, исторический факультет (Турция)
Муллоджанов Сайфулло Кучакович, доктор исторических наук, профессор. Национальный университет Таджикистана
Гушко Сергей Владимирович, доктор экономических наук, профессор, проректор Государственного экономико-технологического университета, Кривой Рог, Украина

УЧЕНЫЕ УЗБЕКИСТАНА

История

- Иноятлов Сулаймон Иноятovich*, доктор исторических наук, профессор. Бухарский государственный университет
Раджабов Кахрамон Кенжаевич, доктор исторических наук, профессор, ведущий научный сотрудник Института истории Академии наук Узбекистана
Ойбек Расулович Рашидов, доктор исторических наук. Бухарский государственный университет

Филология

- Маджидова Рано Уришевна*, доктор филологических наук, профессор, Узбекский государственный университет мировых языков
Шарипова Лайло Фрунзеевна, доктор филологических наук. Бухарский государственный университет
Нигматова Лолахан Хамидовна, доктор филологических наук. Бухарский государственный университет
Юсупова Хилола Уктамовна, кандидат филологических наук, доцент. Бухарский инженерно-технологический институт
Рузиева Мохицехра Якубовна, доктор философских наук, доцент. Бухарский государственный университет

Педагогика

- Толипов Уткир Кариевич*, доктор педагогических наук, профессор. Ташкентский государственный педагогический университет имени Низами.
Олимов Ширинбой Шарофович, доктор педагогических наук, профессор. Бухарский государственный университет
Джурраев Хусниддин Олтинбаевич, доктор педагогических наук, доцент. Бухарский государственный университет
Тилавова Матлаб Мухаммадовна, кандидат педагогических наук, доцент. Бухарский государственный университет
Дилова Наргиза Гайбуллоевна, PhD по педагогическим наукам, доцент. Бухарский государственный университет
Сохибов Акрам Рустамович, кандидат педагогических наук, доцент. Каршинский государственный университет
Умаров Бахшулло Джурраевич, кандидат педагогических наук, доцент. Бухарский государственный университет
Хасанова Гулноз Касимовна, кандидат педагогических наук, доцент. Бухарский государственный университет
Иноятлов Абдулло Шодиевич, доктор философских наук (PhD) по педагогическим наукам, доцент. Бухарский государственный университет
Давронов Нурзод Исмоилович, PhD по педагогическим наукам, доцент. Бухарский государственный педагогический институт

Психология

- Умаров Бахриддин Мингбаевич*, доктор психологических наук, профессор. Ташкентский государственный педагогический университет
Бафаев Мухиддин Мухаммадович, PhD по психологическим наукам. Ташкентский государственный педагогический университет имени Низами

Экономика

- Куролов Кобулжон Кулманович*, доктор экономических наук, профессор. Директор сетевого центра переподготовки и повышения квалификации педагогов Ташкентского государственного технического университета имени Ислама Каримова
Маманазаров Абдухаким Бозорович, кандидат экономических наук, доцент. Ташкентский филиал Московского государственного университета им. М.В. Ломоносова

Философия

- Намозов Бобир Багриевич*, доктор философских наук. Бухарский государственный университет

Политика

- Джумаев Рустам Ганиевич*, доктор философии (PhD) по политическим наукам, доцент. Бухарский государственный университет

Биология

- Артикова Хафиза Тоймуродовна*, доктор биологических наук, доцент. Бухарский государственный университет

07.00.00 – TARIX FANLARI

QO‘QON XONLIGIDA QO‘LYOZMA KITOBLARNI BADIY BEZASH SAN‘ATI

*Abdullayev Ravshanjon Inomjon o‘g‘li,
O‘zbekiston Respublikasi Fanlar Akademiyasi Tarix instituti*

*Annotatsiya: Maqolada Qo‘qon xonligi davrida, uning hududlarida kitobat qilingan qo‘lyozmalarining ichki badiiy bezaklari: unvon va frontispislar haqida so‘z boradi.
Kalit so‘zlar: lavvoh, unvon, qo‘lyozma kitob, ichki badiiy bezak, frontispis, lavha.*

ИСКУССТВО ХУДОЖЕСТВЕННОГО УКРАШЕНИЯ РУКОПИСНЫХ КНИГ В КОКАНСКОМ ХАНСТВЕ

*Абдуллаев Равшанджон Иномжона угли,
Институт истории АН Республики Узбекистан*

Аннотация: В статье рассматривается внутреннее художественное оформление рукописей, печатавшихся на его территории в период Коканского ханства: титулы и фронтисписы.

Ключевые слова: мемориальная доска, титул, рукописная книга, художественное оформление интерьера, фронтиспис, табличка.

THE ART OF ART DECORATION OF MANUSCRIPT BOOKS IN THE KOKAN KHANATE

*Abdullayev Ravshanjon Inomjon o‘g‘li,
Institute of History of the Academy of Sciences of the Republic of Uzbekistan*

Abstract: The article deals with the internal artistic decoration of manuscripts printed in its territories during the Kokhan Khanate period: titles and frontispieces.

Key words: plaque, title, manuscript book, interior artistic decoration, frontispiece, plate.

Qo‘lyozmani chiroyli qilish, matnni mazmundor ifodalash va o‘quvchiga mutolaa paytida badiiy zavq bag‘shlash maqsadida kitobga ishlanadigan shams, unvon, lavha, jadval, doira, rasm, naqsh va boshqalar kitobning badiiy bezaklari bo‘lib, Qo‘qon xonligi davrida ham kitoblarda shu kabi bezaklarni ifodalash anchayin keng yoyilgan edi.

Xattotdan so‘ng qo‘lyozma kitobni tayyorlashdagi keyingi jarayon bilan lavvoh shug‘ullangan. Lavvoh atamasi qo‘lyozmaning boshlanishiga, qo‘lyozmaning tarkibiga kirgan har bir asarning, ba‘zan bob va fasllarning avvaliga lavha (unvon) ishlovchi hunarmand-ustaga nisbatan qo‘llangan [1; 131].

Lavvoh yaratilayotgan qo‘lyozmaning ustida bir nechta amallarni bajargan. Xususan, xattot tomonidan matn yozilmasdan bo‘sh qoldirilgan asarning boshlanish qismiga suyuq oltin bo‘yoqlar bilan katta va kichik naqshlar, o‘simliklar, gullarning tasvirlarini chizgan. Lavvohning bu chizganlari “unvon” yoki “sarlavha” deb nomlanib, Qo‘qon xonligi davrida kitobat qilingan ko‘plab qo‘lyozmalarda mohir lavvohlar tomonidan yaratilgan unvonlar tasviri uchraydi. Ular orasida Alisher Navoiy, Fuzuliy, Amiriy va Fazliylarning asarlariga ishlangan unvonlar yuksak mahorat, nozik did, ranglarning o‘zaro uyg‘unligi jihatdan boshqa asarlarga ishlangan unvonlardan ajralib turadi.

Alisher Navoiyning “Chor devon”iga lavvoh tomonidan 5 ta unvon ishlangan bo‘lib, dastlabki unvon debocha uchun [2; 1b-varaq], qolgan unvonlar [2; 7b, 128b, 243b, 355b-varaqlar] bo‘lsa har bir devonning boshlanish qismiga chizilgan. Ushbu unvonlar bir-birini takrorlamaydi, ularning har biri o‘ziga xos tuzilishga ega. Ranglar jilos, tasvir aniqligi, o‘simlik va gular, geometrik naqshlar qo‘lyozma ustida mahoratli lavvoh ish olib borilganligini ko‘rsatadi.

O‘zR FA ShI fondidagi Alisher Navoiyning “Hazoyin ul-maoniy” asari № 9746 raqamli nusxasiga ishlangan unvonlar (Asarda 2 ta unvon ishlangan birinchi unvon debocha boshlanishiga 1b-varaq, ikkinchisi asarning boshlanishiga chizilgan 7b-varaq) Qo‘qonda Navoiy asarlariga ishlangan unvonlarning eng yaxshilaridandir.

Lavvohlar tomonidan ayrim qo‘lyozmalarga bir xil ko‘rinishda yonma-yon xolatda unvonlar ishlangan, bunday unvonlar qo‘sh unvonlar deb nomlanib, ko‘proq xumdorlarning maxsus ko‘rsatmasi asosida tayyorlangan qo‘lyozmalarda uchraydi.

Umarxon buyrug'i bilan yaratilgan "Muhabbatnoma" to'plami tarkibidagi asarlarga ishlangan unvonlar Qo'qon xonligida lavvohlik ishini san'at darajasida taraqqiy etganligini ko'rsatib beradi. To'plamda jami 8 ta unvon [3; 7 b-8 a, 96 b-97 a, 177 b-178 a, 262 b-263 a, 353 b-354 a, 407 b, 432 b, 435 b] bo'lib, ularning 5 tasi qo'sh unvonlardir. Boshqa asarlardan farqli ravishda "Muhabbatnoma" to'plamida qo'lyozmani bezashda ishtirok etgan hunarmandlarning nomi ko'rsatib o'tilgan. Ularlar orasida Mir Niyozga Umarxon tomonidan qo'lyozmaga unvon ishlash buyurilganligi qayd etiladi [3; 477a-varaq]. Mir Niyoz o'z ishini mohirlik bilan bajarganligini qo'lyozmada ko'rishimiz mumkin.

Qo'sh unvon ishlangan qo'lyozmalardan yana biri Fuzuliy "Devon"idir [4; 2b, 3a-varaqlar]. "Devon"dagi qo'sh unvonlar "Muhabbatnoma" unvonlariga qaraganda oddiyroq shaklda bo'lib, oltin bo'yoq bilan tasvirlangan. Akasriyat bunday bezakli qo'lyozmalarga xos bo'lgan, turli naqshlar, o'simliklar tasviri uchramaydi.

Unvonlar ishlangan qo'lyozmalarning katta bir guruhini Fazliy Namangoniy tomonidan tuzilgan "Majmuai shoiron" tazkirasining nusxalari tashkil etadi. Tazkiraning turli davrlarda kitobat qilingan 15 ta nusxasi O'z FA ShI qo'lyozmalar fondida saqlanmoqda. Ushbu nusxalarning bir qismida mahoratli lavvohlar tomonidan ishlangan unvonlar mavjud, ba'zi nusxalariga unvon ishlanmay qolgan.

"Majmuai shoiron"ning №7510 va 2371 raqamli nusxalari Qo'qon xoni Umarxon ko'rsatmasi bo'yicha ko'chirilgan va ularga shu davr qo'lyozmalariga xos unvonlar ishlangan. Jumladan, №7510 raqamli qo'lyozmada 3 ta [5; 1b-2a, 15a-16b, 119b-120a-varaqlar], 2371 raqamli qo'lyozmada ham 3 ta [6; 1b, 10b, 15b-varaqlar] unvon tasviri bor.

Tazkiraning № 5735 raqamli nus'hasi lavvoxning unvon ishlash jarayonini qanday kechganligini ko'rsatib beradi. Yuqorida ta'kidlanganidek xattot unvon uchun bo'sh joy qoldirgan, lavvox dastlab unvon atrofiga jadval ishlagan. Odatda unvon jadvallari 3 – 4 yo'llik bo'lib, ularning orasiga naqshlar chizilgan va ohirida unvonning markaziy qismiga turli bo'yoqlardan foydalanib tasvir tushirilgan. № 5735 raqamli qo'lyozmada lavvox jadvallashdan keyingi ishlarni bajarmay, ajratilgan joylar bo'sh qoldirilgan.

"Majmuai shoiron"ning № 1242, 1309, 2329, 4569, 358, 1153 nusxalariga unvonlar ishlanmagan. Garchi ular orasida №1153 raqamli nusxasi oxirida tazkiraning 1273/1856 yilda ko'chirilganligi, xattot bu ishni Xoqon ibn al-hoqon Hazrati Said Muhammad Bahodir Sulton farmoniga ko'ra bajarganligini ta'kidlaydi [7; 234b-varaq]. Demak ayrim holatlarda qo'lyozmalar hukmdorlar farmoni bo'yicha ko'chirilgan bo'lsada ular lavvohlar qo'lga o'tmasdan, xattotdan so'ng muqovalashga berilavergan. Qolaversa XIX asar ikkinchi yarmida kitobat qilingan qo'lyozmalarda unvonlar tasviri kam uchraydi. Mavjudlari ham juda sodda ko'rinishda, ko'p hollarda unvon uchun ajratilgan joy bo'sh qoldirilgan.

Abdulvose Manzurning "Tazkirai sultoniy" tarixiy didaktik asarning 3 ta qo'lyozma nusxasi bugunga qadar saqlanib qolgan. Ularning O'zR FA ShI fondidagi ikkita nusxasiga unvon ishlangan bo'lib, № 9293 raqamli nusxaga ishlangan unvon sodda ko'rinishda, 3 ta to'liq bo'lmagan doiralarda tasviri, ular zarhal rangda bo'yalgan, doiralarda atrofi qizil va ko'k rangli nuqtalar bilan bezatilgan [8; 1b-varaq]. Unvon uchun ajratilgan joydagi katta bo'shliqni to'ldirish uchun doiralardan chiziq chiqarib, nuqtalar yordamida biroz shakl berilgan.

Asarning № 692 raqamli nus'hasidagi unvon tuzilishi jihatdan № 9293 raqamli nusxadagi unvon bilan o'xshash. Faqat yarim doiralarning joylashuvi jihatdan farqlanadi. Shuningdek doiralarda ichiga hech qanday rang berilmagan [9; 1b-varaq]. Uchinchi nusxada bo'lsa unvon o'rni bo'sh qoldirilgan [10; 68. 1b-varaq].

Xonlik tarkibiga kiruvchi O'ratepa viloyatida 1248-yilda kitobat qilingan qo'lyozmaning unvonidagi [11; 1b-varaq] tasvirlar "Tazkirai sultoniy" unvonlariga o'xshash bo'lib, unvon markazi yarim doiralardan tarkib topgan va ular oltin suvi bilan bo'yalgan. Doiralarda atrofi o'simliklar tasviri bilan o'ralgan va qizil, ko'k nuqtalar bilan to'ldirilgan.

Qo'lyozmalarga unvonlar turli hajmda ishlangan bo'lib, sahifaning uchdan bir qismini yoki yarmini egallagan va odatda qo'lyozma 1 varog'ining orqa tomon yuqora qismiga ishlangan. Matn unvondan keyin boshlangan. Ba'zan unvonlar qo'lyozma 1 varog'ining har ikkala tomoniga ham chizilgan. Misol uchun, №5735 raqamli qo'lyozmaning 1 varaq a va b betlarida unvon ishlari oxiriga etkazilmay qolgan. 1 a betda unvon ostida matn bitilmasdan naqshlar tasvillangan.

Ko'plab qo'lyozmalarda garchand umuman lavvohning ishi ko'rinmasada xattot tomonidan matn boshlanishida unvon uchun ma'lum joy qoldirib ketish an'ana tusini olgan.

Turonzaminda yaratilgan qo'lyozmalarning ichki bezaklari uchun zarur hisoblangan unsur (element)lardan biri sifatida unvonlardan tashqari ayrim qo'lyozmalarga frontispislar ham chizilar edi. Frontispis jimjimador qilinadi, turli oltin bo'yoqlar bilan ko'proq o'simlik stilida yoki geometrik xarakterdagi naqshlarga ega bo'ladi [12; 19]. Odatda frontispis qo'lyozmalar matni boshlanishi oldidan bitta yoki ikkita sahifaga ishlanadi.

Qo‘qonda kitobat qilingan Fuzuliy devonining [4] 1 b va 2 a betlariga oltin bo‘yoqlar bilan o‘simliklar va gullar tasvirlangan frontispis ishlangan.

Frontispisning asar matnining boshlang‘ich qismi yozilgan qo‘sh sahifaga ishlangan turi ko‘p uchraydi. Qo‘qonda XVIII-XIX asrlarda kitobat qilingan Qur‘oni karimning bir nechta nusxalarida qo‘sh frontispislar mavjud. To‘g‘ri burchakli rombgga o‘xshash murakkab ishlangan, gul, yaproq va naqshlar bilan bezatilgan bunday frontispislar Sharq qo‘lyozmalarini bezash san‘ati klassikasining iftixori sanalgan [13; 58].

Alisher Navoiyning “Layli va Majnun” asarining dastlabki ikki sahifasiga ishlangan frontispisdagi [14; 1b-2a-varaqlar] tasvirlar, “Muhabbatnoma” to‘plamidagi frontispislardan [3; 1, 350b-351a] ularning yaratuvchilari xonlikning eng mohir san‘atkor ustalari ekanligi anglashiladi.

Unvonlar va frontispis kabi bezaklar ko‘p hollarda kulliyotlarlar, dostonlarlar, diniy kitoblar, devonlarlar, ba‘zan tarixiy asarlarda ham uchraydi. Ulardagi tasvirlar asar mazmunini ifoda etmasada, bevosita kitobni varaqlagan o‘quvchiga estetik zavq bag‘ishlaydi.

Bir nechta asarlardan tarkib topgan qo‘lyozmalar, yoki bir asarning bir qancha boblari mavjud bo‘lgan taqdirda unvonlar ularni birini ikkinchisidan ajratish uchun ham xizmat qilgan. Ba‘zi qo‘lyozmalarining unvon ishlangan varog‘iga kichik o‘lchamdagi qiyqimcha – mato parchasi qo‘yib ketilgan bo‘lib [15], bu orqali kitob tarkibidagi asarlar bir-biridan oson farqlangan.

Foydalanilgan adabiyotlar:

1. Иўлдошев И. Ўзбек китобат санъати ва терминологияси. – Тошкент: Turon-Iqbol, 2018. – 303 б.
2. Alisher Navoiy. Chor devon. O‘zR FA ShI, qo‘lyozma, № 1709.
3. Muhabbatnoma. To‘plam. Istanbul Universiteti kutubxonasi qo‘lyozma №T 5452
4. Fuzuliy. Devon. O‘zR FA ShI, qo‘lyozma, № 150.
5. Fazliy Namangoniy. Majmuai shoiron. O‘zR FA ShI qo‘lyozma, № 7510.
6. Fazliy Namangoniy. Majmuai shoiron. O‘zR FA ShI qo‘lyozma №2371.
7. Fazliy Namangoniy. Majmuai shoiron. O‘zR FA ShI qo‘lyozma № 1153.
8. Abdulvose Manzur. Tazkirai sultoni. O‘zR FA ShI qo‘lyozma № 9293.
9. Abdulvose Manzur. Tazkirai sultoni. O‘zR FA ShI, qo‘lyozma, № 692.
10. Abdulvose Manzur. Tazkirai sultoni. O‘zR FA Davlat adabiyot muzeyi fondi, qo‘lyozma, № 68.
11. Abdurahmon Jomiy. Nafahot-ul-uns. O‘zR FA ShI, qo‘lyozma, № 12407.
12. Муродов А. Ўрта Осиё хаттотлик санъати тарихидан. – Тошкент: Фан, 1971. – 197 б.
13. Шарқ миниатюриси / Тузувчи Исмаилова Э.М. – Тошкент: Гофур Гулом номидаги Адабиёт ва санъат нашрети, 1980. – 220 б.
14. Alisher Navoiy. Layli va Majnun. O‘zR FA ShI, qo‘lyozma, № 726.
15. Alisher Navoiy. Chor devon. O‘zR FA ShI, qo‘lyozma, № 1715, Alisher Navoiy. Xamsa. O‘zR FA ShI, qo‘lyozma, № 1561.

JIZZAX SHAHRIDA ERKIN IQTISODIY ZONALARNING TASHKIL QILINISHI VA ULAR FAOLIYATINING TARTIBGA SOLINISHI

*Abdurasulova Dilbar To'raevna,
Jizzax Davlat Pedagogika Universitetikafedrasio qituvchisi*

Annotatsiya. Ushbu maqolada Jizzax shaxridagi Erkin iqtisodiy zonalarini tashkil qilish va ular faoliyatini tartibga solishga karatilgan milliy konunva qarorlari, erkin iqtisodiy zona haqidagi rasmiy tushuncha, erkin iqtisodiy zonalariniqurishdan maksad, yosh mutaxassislar ish o'rnigayega bo'lishi, chet yel investitsiyasi, zamonaviy texnologiya asosida barpo etilgan korxonalarda mingdan ortiq yangi ish o'rninigi yaratilganligi, O'zbekiston-Xitoy qo'shma korxonasi, O'zbekiston- Italiya qo'shma korxonasi, O'zbekiston-Germaniya qo'shma korxonasi haqida ma'lumotlar berilgan.

Kalit so'zlar. Erkin iqtisodiy zona, qo'shma korxonasi, tadbirkorlik firmalari, aksiyadorlik jamiyati, qonunlar, investitsiya, shartnomalar, loyiha, ish o'rni.

СОЗДАНИЕ СВОБОДНЫХ ЭКОНОМИЧЕСКИХ ЗОН В ДЖИЗАКЕ И РЕГУЛИРОВАНИЕ ИХ ДЕЯТЕЛЬНОСТИ

*Абдурашулова Дильбар Тораевна,
преподаватель Джизакского государственного педагогического университета*

Аннотация. В данной статье национальные законы и решения, направленные на экстернализацию Свободных экономических зон в городе Джизак и регламентирующие их деятельность, официальная концепция Свободных экономических зон, цели создания Свободных экономических зон, трудоустройство молодых специалистов, иностранные инвестиции, в предприятия созданные на основе современных технологий сведения о создании более тысячи новых рабочих мест, Узбекско-Китайское СП, Узбекско-Итальянское СП, Узбекско-Германское СП.

Ключевые слова. Свободная экономическая зона, совместное предприятие, коммерческие фирмы, акционерное общество, законы, инвестиции, контракты, проект, рабочее место.

ESTABLISHMENT OF FREE ECONOMIC ZONES IN JIZZAKH AND REGULATION OF THEIR ACTIVITIES

*Abdurasulova Dilbar Toraevna,
teacher of Jizzakh State Pedagogical University*

Annotation. In this article, the national laws and decisions aimed at organizing Free Economic Zones in Jizzah and regulating their activities, the official concept of Free Economic Zone, the purpose of establishing Free Economic Zones, employment of young specialists, foreign investment, in enterprises established on the basis of modern technology more than a thousand new jobs were created, information was given about Uzbekistan-China joint venture, Uzbekistan-Italy joint venture, Uzbekistan-Germany joint venture.

Key words. Free economic zone, joint venture, business firms, joint stock company, laws, investment, contracts, project, workplace.

Erkin iqtisodiy zonalar XX asr jahon tajribasida erkin iqtisodiy zonalar keyinchalik maxsus industrial zonalarining tashkil etilishi tarakkiyotning o'ziga xos modeli bo'lib xizmat qilib kelmoqda. Zamonaviy industrial markazlarning shakllanishida Buyuk Britaniyalik iqtisodchi olim Alfred Marshalning nazariyalari mezon bo'lib xizmat qildi[5].

Ayrim mamlakatlarda maxsus iqtisodiy zonalar (SEZ) deb ham ataladigan erkin iqtisodiy zonalar (EIZ) mamlakat ichidagi korxonalar va sanoatlar mamlakatning qolgan qismidan farq qiluvchi muayyan iqtisodiy va tartibga soluvchi sharoitlarda faoliyat yuritadigan hududlardir. EIZlarni tashkil etishdan asosiy maqsad iqtisodiyotni rivojlantirish, xorijiy investitsiyalarni jalb qilish, eksportni ko'paytirish, ish o'rinlari yaratish va innovatsiyalarni qo'llab-quvvatlashdan iborat.

Erkin iqtisodiy zonalarining asosiy xususiyatlari va afzalliklari:

Maxsus iqtisodiy va tartibga soluvchi muhit:

EIZlar soliq imtiyozlari, bojxona to'lovlaridan ozod qilish, soddalashtirilgan ma'muriy tartib-qoidalar va qisqartirilgan me'yoriy-huquqiy hujjatlar kabi tadbirkorlik sub'yektlariga turli rag'batlantirish va imtiyozlarni taqdim etuvchi o'ziga xos me'yoriy-huquqiy bazaga ega. Ushbu imtiyozlar mahalliy va xorijiy investitsiyalarni rag'batlantiradi.

Soliq imtiyozlari:

EIZlarning asosiy afzalliklaridan biri bu hududda faoliyat yurituvchi korxonalar uchun qulay soliq rejimidir. Bunga ko'pincha korporativ daromad solig'i, mulk solig'i, import/eksport bojlari va ayrim tovar va xizmatlar uchun qo'shilgan qiymat solig'i (QQS) uchun kamaytirilgan yoki nol soliqlar kiradi.

Bojxona imtiyozlari:

EIZlar korxonalari odatda bojxona bilan bog'liq afzalliklarga, jumladan, tovarlar va uskunalarni bojsiz olib kirish va olib chiqish, soddalashtirilgan bojxona tartib-taomillari, xomashyo va tayyor mahsulotlarga bojxona to'lovlari va tariflaridan ozod qilish kabi imtiyozlarga ega.

Infratuzilmani rivojlantirish:

Hukumatlar ko'pincha EIZlar doirasida transport tarmoqlari, elektr ta'minoti, aloqa vositalari va sanoat parklari kabi infratuzilmani rivojlantirishga sarmoya kiritadi. Bu korxonalar uchun qulayroq operatsiyalarni osonlashtiradi va umumiy biznes muhitini yaxshilaydi.

Ish o'rinlarini yaratish va malaka oshirish:

EIZlar mahalliy va chet ellik ishchilarni jalb qilish orqali bandlik imkoniyatlarini yaratadi. Bu ko'nikma va tajribani rivojlantirishga, zona va uning atrofidagi hududlarda umumiy ishchi kuchini yaxshilashga olib keladi.

Texnologiyalar transferi va innovatsiyalar:

EIZlar ko'pincha ilmiy-tadqiqot va ishlanmalar (AR&D) faoliyati, ilmiy doiralar va sanoat o'rtasidagi hamkorlik va texnologiya klasterlarini tashkil etish uchun qulay muhitni ta'minlash orqali texnologiyalar transferi va innovatsiyalarni rag'batlantiradi.

Eksportni rag'batlantirish:

EIZlar biznes uchun xalqaro bozor uchun tovar va xizmatlar ishlab chiqarish uchun platforma yaratish orqali eksportni rag'batlantirishga qaratilgan. Qulay soliq va bojxona siyosati tadbirkorlik subyektlarini o'z mahsulotlarini eksport qilishga undamoqda.

To'g'ridan-to'g'ri xorijiy investitsiyalarni jalb qilish (TDI):

Taqdim etilayotgan imtiyoz va imtiyozlar tufayli EIZlar o'z faoliyatini kengaytirish yoki yangi bozorda o'z o'rnini egallashga intilayotgan xorijiy investorlar uchun jozibador. Hududning qulay sharoitlari ko'pincha to'g'ridan-to'g'ri xorijiy investitsiyalar hajmini oshiradi.

Muvaffaqiyatli erkin iqtisodiy zonalarga Xitoydagi Shenchjen maxsus iqtisodiy zonasi, Birlashgan Arab Amirliklaridagi Dubay multi-commodities markazi (DMCC) va Irlandiyadagi Shennon erkin zonasi kiradi.

Shuni ta'kidlash kerakki, Erkin iqtisodiy zonadagi biznes uchun maxsus imtiyozlar, qoidalar va talablar ularning siyosati va maqsadlariga qarab har bir mamlakatda farq qilishi mumkin.

Erkin iqtisodiy hududlar tashqil qilishda ikkita konseptual yondoshish qo'llaniladi: hududiy va funksional. Bunda hududdagi barcha rezident korxonalar xo'jalik faoliyatida imtiyozlardan foydalanadilar.

Erkin iqtisodiy zonalarni tashqil qilish va ular faoliyatini tartibga solishga karatilgan milliy konun hujjatlaridan tashqari, ushbu munosabatlarni tartibga solishta xalkaro huquqiy xujjatlar xam bugungi kunda muhim ahamiyat kasb etadi. Xususan, erkin iqtisodiy zonani o'ziga xos tashqi savdo anklavy sifatida ta'riflagan 1973 yilgi Kioto konvensiyasi kabul kilinganidan buyon, erkin iqtisodiy zonalar ko'plab mamlakatlarga tarkaldi. Ushbu xalkaro huquqiy hujjatlar va mamlakatlarning o'ziga xos rivojlanish yo'llarini, hududiy jug'rofiy va boshqa qulayliklarini inobatga olgan holda Xitoy, AQSh, Fransiya, Janubiy Koreya, Irlandiya, Meksika, Vengriya, Bolgariya kabi mamlakatlarda erkin iqtisodiy zonalar tashkil etilgan.

Xalkaro tashkilotlar bergan ma'lumotlarga ko'ra, bugungi kunda dunyoda 3,5 mingdan ziyod erkin iqtisodiy zonalar bo'lib, ular 140 taga yakin mamlakatda joylashgan. Butun dunyodagi erkin iqtisodiy zonalarda salkam 70 million kishi mehnat qiladi. Ularning yillik savdo aylanmasi esa 500 mlrd, dollardan ziyoddir. Ayni paytda EIZlarning juda ko'p turlari bo'lib, iqtisodiy munosabatlarning rivojlanishi hamda globallashtirish jarayonining ta'siri natijasida ular xam miqdor, ham sifat jihatidan o'zgarib va ko'payib bormoqda.

O'z vaktida erkin iqtisodiy zonalarning mamlakat iqtisodiy rivojlanishiga ijobiy ta'siretishini hisobga olingan xolda, 1996 yil 25 aprelda O'zbekiston Respublikasining "Erkin iqtisodiy zonalar to'g'risidagi" qonunini qabul kilindi. Ushbu xujjat bugungi kunda erkin iqtisodiy zonalarning tushunchasi, uni boshqarish masalalari uning makomini belgilash, uning faoliyatida yaratiladigan imtiyoz va imkoniyatlar doirasini huquqiy tartibga solishga xizmat qilmokda.

Qonunga binoan erkin iqtisodiy zona deganda muayyan mintaqani jadal ijtimoiy-iqtisodiy rivojlantirish uchun mamlakat va chet el kapitalini, istiqbolli texnologiya va boshqaruv tajribasini jalb etish maksadida tuziladigan, aniq belgilangan ma'muriy chegaralari va alohida huquqiy tartiboti

bulgan maxsus ajratilgan hududni anglatadi.

Xalqaro amaliyotda erkin iqtisodiy zona haqidagi rasmiy tushuncha birinchi marta 1973 yil 18 maydagi Kioto konvensiyasida berilgan. Unga asosan erkin iqtisodiy zona deb – mamlakatning bir qismini, ya'ni tovarlar importi va eksportini, bojxona va soliq cheklovlarisiz olib kirish mumkin bo'lgan xududga aytiladi. O'zbekiston Respublikasining 1996 yil 25 aprelda qabul qilingan "Erkin iqtisodiy zonalar to'g'risida"gi 220-sonli qonunning birinchi moddasida quyidagicha tarif berilgan: "Erkin iqtisodiy zonalar deb – mintaqani jadal ijtimoiy-iqtisodiy rivojlantirish uchun ichki va tashqi kapitalini, istiqbolli texnologiyalar va boshqaruvga oid tajribalarni jalb etish maqsadida tuziladigan aniq belgilangan ma'muriy chegaralarni va aloxida huquqiy tartiboti bo'lgan ma'sus ajratilgan xududga aytiladi". Mazkur qonunning beshinchi moddasiga asosan, O'zbekiston Respublikasida erkin iqtisodiy xududlar erkin savdo zonasi; erkin ishlab chiqarish zonasi; erkin ilmiy-texnik va boshqa zonalar shaklida tashkil etilishi mumkin.

O'zbekiston Respublikasida erkin iqtisodiy zonalar mahalliy mineral-xomashyo resurslarini chuqur qayta ishlash asosida yuqori qo'shimcha qiymatga ega raqobatbardosh masulotlar ishlab chiqarishni ta'minlaydigan zamonaviy korxonalar tashkil etish, respublikaning barcha xududlarining ishlab chiqarish va resurs salohiyatidan kompleks va samarali foydalanish, shu asosida yangi ish o'rinlarini yaratish hamda axoli daromadlarini oshirish uchun xorijiy investitsiyalarni jalb qilishni muhim omili sifatida rivojlantirishga alohida e'tibor qaratilmoqda. Bunga yorqin misol sifatida O'zbekiston Respublikasi Prezidentining 2017 yil 7 avgustdagi "Erkin iqtisodiy zonalar samarali faoliyat ko'rsatishi uchun vazirliklar, idoralar va joylardagi davlat hokimiyati organlarini muvofiqlashtirishni kuchaytirish va ularning ma'suliyatini oshirish chora-tadbirlari to'g'risida"gi PQ-3175-sonli qarorini keltirish mumkin. Vazirlar Mahkamasining 2013 yil 15 maydagi 130-son qaroridagi 5-ilovaga asosan «Jizzax» erkin iqtisodiy zonasi direksiyasi» davlat unitar korxonasining ustavida «Jizzax» erkin iqtisodiy zonasi direksiyasining tuzilmasi quyidagicha belgilangan. Erkin iqtisodiy zonalar va kichik sanoat zonalarini faoliyatini muvofiqlashtiruvchi Respublika kengashi tomonidan «Jizzax» EIZ Direksiyasi sektorlari boshqaruv xodimlarining soniga «Jizzax» EIZ hududida amalga oshiriladigan loyihalar ko'payishiga qarab o'zgartirishlar kiritilishi mumkin[1].

Shuningdek, O'zbekiston Respublikasi Vazirlar Mahkamasining 2013 yil 15 maydagi «Jizzax» erkin iqtisodiy zonasi faoliyatini tashkil etish chora-tadbirlari to'g'risida 130-sonli qaroriga 3-ilova qilingan «Jizzax» erkin iqtisodiy zonasi direksiyasi» davlat unitar korxonasining ustavida direksiyaga belgilangan tartibda tanlangan investorlar bilan Jizzax viloyati erkin iqtisodiy zonalar va kichik sanoat zonalarini ma'muriy kengashi qarorlariga muvofiq «Jizzax» EIZ hududida investitsiyalash to'g'risida bitimlar, «Jizzax» EIZ qatnashchilari bilan faoliyat ko'rsatmay turgan tashkilotlarni va davlat mulki bo'lgan mol-mulkni nolga teng xarid qiymati bo'yicha sotish to'g'risida shartnomalar tuzish vakolati berilgan[1].

Yuqoridagi hujjatlardan kelib chiqib, 2013 yil maxsus industrial zonada investorlar uchun muhim ahamiyat kasb etuvchi ishlab chiqarish infratuzilmasini shakllantirish davri bo'ldi. 17 kilometr uzunlikdagi avtomobil yo'llari yangidan qurilib, elektr, gaz, suv, oqova kabi tashqi kommunikatsiya tarmoqlari yuzaga keltirildi. Industrial zonaning Jizzax viloyatiga tegishli qismidagi ilk korxonalar Xitoyning "Hangzhou Zhongwu Electronic Meters Co Ltd" va Jizzax hududiy elektr tarmoqlari hamda "Elektron hisoblagich" mas'uliyati cheklangan jamiyati korxonalarini mablag'lari hisobiga tashkil etildi. Mazkur "Quyosh issiqlik energiyasi" mas'uliyati cheklangan jamiyati shaklidagi qo'shma korxonalar quyosh nuri bilan suvni qizdiruvchi uskunalari (quyosh kollektorlari) ishlab chiqarishga ixtisoslashgan[1]. "Jizzax" maxsus industrial zonasida faoliyat ko'rsatayotganyana bir sanoat quvvati - "Auto pad sustems" mas'uliyati cheklangan jamiyati shaklidagi O'zbekiston-Xitoy qo'shma korxonasida 30 rusumli yengil avtomobillar hamda 40 rusumdagi yuk mashinalari uchun tormoz kolodkalari tayyorlanmoqda. Korxonalar respublikada ishlab chiqarilayotgan barcha turdagi yengil va yuk avtomobillari hamda xorijdan keltirilayotgan transportlarni bu turdagi ehtiyot qismlar bilan to'la ta'minlay oladi. Jumladan, burg'ulash texniklari va tog'-kon metallurgiyasi sohasida qo'llanilayotgan ulkan yuk mashinalari, avtobuslar, poezdlar hamda metropoliten vagonlari uchun ham kolodkalar tayyorlanmoqda. Markaziy Osiyoda yagona bo'lgan mazkur korxonada bir oyda yengil mashinalar uchun 30 ming juft, yuk mashinalari uchun esa 20 tonna kolodka tayyorlash imkoniyati yaratildi[1]. Loyiha qiymati 4 million AQSh dollari bo'lgan ushbu korxonada 45 ta ish o'rni yaratilgan[2].

Bundan tashqari, mazkur zonada joylashgan loyiha qiymati ikki yarim million AQSh dollariga teng bo'lgan "Yorqin chiroqlar" korxonasida tejamkor svetodiod lampalar ishlab chiqarilmoqda[1]. "Quyosh issiqlik energiyasi" O'zbekiston-Xitoy qo'shma korxonasi bir yilda 15 ming kollektor ishlab chiqarmoqda va uning mahsulotlariga talab ancha kengdir[2].

2015 yilda "Jizzax" maxsus industrial zonasida 9 ta sanoat korxonasi ishga tushirildi. 2015 yilda "Jizzax" maxsus industrial zonasidagi korxonalar soni yana bittaga oshdi. Faoliyat boshlagan "Roison

Home Wheite Goods” O‘zbekiston- Italiya qo‘shma korxonasi yiliga 100 ming dona muzlatkich, 50 ming dona konditsioner, 50 ming dona kir yuvish mashinasi, 100 ming dona gaz plitasi, 100 ming dona “LED” televizorlari, 50 ming dona chang yutkich, 200 ming dona mikroto‘lqinli pech ishlab chiqarish quvvatiga ega. Yangi korxonani tashkil etilishi uchun “Roison electronics” mas’uliyati cheklangan jamiyati qo‘shma korxonasi 13,6 million AQSh dollari, “Roison Home Wheite Goods” qo‘shma korxonasi va Buyuk Britaniyaning “Fortalia cjsult LLP” korxonasining 7,9 million AQSh dollari hamda O‘zbekiston Respublikasi tashqi iqtisodiy faoliyat “Milliy bank”ining 5,1 million AQSh dollari miqdoridagi mablag‘lari sarflandi. Korxonaning birinchi bosqichi ishga tushirilish bilan 200 nafar yosh mutaxassislar ish o‘rniga ega bo‘ldilar[3].

Umumiy qilib aytganda, iqtisodiy zonaning Jizzax shahridagi hududida 363,7 gektar maydonda 14, Sirdaryo viloyatidagi filialining 150 gektar maydonida 5 loyihani amalga oshirish uchun 91,3 million dollar miqdorida investitsiya sarflandi. Zamonaviy texnologiya asosida barpo etilgan korxonalarda mingdan ortiq yangi ish o‘rni yaratildi.

Xulosa qilib aytganda, Jizzax shahrida maxsus industrial zonasining tashkil qilinishi nafaqat shaharda, balki viloyatda ishlab chiqarish salohiyatining o‘shirishini ta’minladi.

Foydalanilgan adabiyotlar royxati:

- Abdusattorov A. Yanada yuksak marralar sari // Jizzax haqiqati. – 2015. – 22 avgust (№70).
 Адилшаева Л. СИЗ “Джизак”: вчера, сегодня, завтра // Джизакская правда. – 2016. – 16 января (№6).
 Abdusattorov A. “Roison Home Wheite Goods” ish boshladi // Jizzax haqiqati. – 2015. – 9 dekabr (№99).
 Бекназаров Т. Введено в строй новое предприятие // Джизакская правда. – 2016. – 9 января (№4).
 Marshall, A. (1890). Principles of economics: an introductory volume.
 Tog‘aev B. Istiqboli porloq korxonasi // Jizzax haqiqati. – 2016. – 9 yanvar (№4).

SOG'LIQNI SAQLASH TIZIMIGA XORIJIY INVESTITSİYALARNING JALB ETILISH TARIXIDAN (JIZZAX VILOYATI MISOLIDA)

*Boltayeva Mohichexra Jamshid qizi,
Mirzo Ulug'bek nomidagi O'zbekiston Milliy universitetining Jizzax filiali dotsent vazifasini
bajaruvchi, (PhD)*

Annotatsiya: Sog'liqni saqlashga xorijiy investitsiyalar ko'plab mamlakatlarning sog'liqni saqlash infratuzilmasi, xizmatlari va texnologiyalarini yaxshilash va kengaytirishga qaratilgan sa'y-harakatlarining muhim jihati hisoblanadi. Ushbu maqolada mamlakatimizning eng yirik iqtisodiy faol hududlaridan biri Jizzax viloyati hududidagi sog'liqni saqlash sohasiga kiritilayotgan xorijiy investitsiyalar haqida so'z boradi.

Kalit so'zlar: Sog'liqni saqlash, xorijiy investitsiya, xalqaro hamkorlik, farmatsevtika.

FROM THE HISTORY OF ATTRACTING FOREIGN INVESTMENTS TO THE HEALTHCARE SYSTEM (IN THE CASE OF JIZZAKH REGION)

*Boltayeva Mohichekhra Jamshid qizi,
Mirzo Ulugbek National University of Uzbekistan, Jizzakh branch acting associate professor,
(PhD)*

Abstract: Foreign investment in health care is an important aspect of many countries' efforts to improve and expand their health infrastructure, services, and technologies. This article talks about foreign investments in the health sector in Jizzakh region, one of the largest economically active regions of our country.

Key words: Healthcare, foreign investment, international cooperation, pharmaceuticals.

ИЗ ИСТОРИИ ПРИВЛЕЧЕНИЯ ИНОСТРАННЫХ ИНВЕСТИЦИЙ В СИСТЕМУ ЗДРАВООХРАНЕНИЯ (НА ПРИМЕРЕ ДЖИЗАКСКОЙ ОБЛАСТИ)

*Болтаева Мохичехра Джамшид кызы,
Мирзо Национальный университет Узбекистана Улугбека, Джизакский филиал, и.о.
доцента, (PhD)*

Аннотация: Иностранные инвестиции в здравоохранение являются важным аспектом усилий многих стран по улучшению и расширению инфраструктуры, услуг и технологий здравоохранения. В данной статье говорится об иностранных инвестициях в сферу здравоохранения Джизакской области, одного из крупнейших экономически активных регионов нашей страны.

Ключевые слова: Здравоохранение, иностранные инвестиции, международное сотрудничество, фармацевтика.

Sog'liqni saqlash sohasi keng va xilma-xil global sohadir. Xorijiy investitsiyalar turli shakllarda bo'lishi mumkin, jumladan, sog'liqni saqlash muassasalariga, farmatsevtika mahsulotlariga, tibbiy asboblarga, teletibbiyotga va sog'liqni saqlash IT-ga to'g'ridan-to'g'ri investitsiyalar kabilar nazarda tutiladi. O'zbekiston sog'liqni saqlash sohasiga xorijiy investitsiyalarni jalb qilish bo'yicha faol ish olib bormoqda, bu mamlakatda sog'liqni saqlash xizmatlarini modernizatsiya qilish va takomillashtirishdir. Hukumat sog'liqni saqlash sohasiga to'g'ridan-to'g'ri xorijiy investitsiyalar jalb qilishni rag'batlantirish uchun turli islohotlar va imtiyozlarni amalga oshirdi.

Sog'liqni saqlash sohasiga xalqaro investitsiyalarni jalb qilish mezbon mamlakat uchun ham, jahon hamjamiyatiga ham bir qancha afzalliklarni keltirishi mumkin. Ushbu afzalliklar sog'liqni saqlash xizmatlarini yaxshilash, tadqiqot va ishlanmalar, iqtisodiy o'sish va umumiy farovonlikka hissa qo'shishi mumkin. Bir nechta asosiy afzalliklarni sanab o'tamiz:

Kengaytirilgan infratuzilma va texnologiyalar:

Xalqaro investitsiyalar ko'pincha sog'liqni saqlash infratuzilmasini modernizatsiya qilish va ilg'or texnologiyalarni o'zlashtirish uchun moliyalashtirishni o'z ichiga oladi. Bu yaxshilangan imkoniyatlarga, yaxshi diagnostika vositalariga, samaraliroq davolash usullariga va bemorlarga xizmat ko'rsatishni yaxshilashga olib kelishi mumkin.

Sog'liqni saqlashdan foydalanish imkoniyatini oshirish:

Investitsiyalar sog'liqni saqlash muassasalarini kengaytirib, ko'proq aholiga sifatli tibbiy xizmatlardan foydalanish imkoniyatini beradi. Bu, ayniqsa, tibbiy xizmatdan foydalanish cheklangan

yoki yetarli darajada bo'lmagan hududlarda juda muhimdir.

Imkoniyatlarni oshirish va ko'nikmalarni rivojlantirish:

Xalqaro investorlar bilan hamkorlik bilimlarni uzatish va mahalliy sog'liqni saqlash mutaxassislari uchun treninglarni osonlashtirishi mumkin. Bu sog'liqni saqlash xodimlarining malakasi va tajribasini oshirishga yordam beradi, natijada bemorlarga yordam ko'rsatish yaxshilanadi.

Ish o'rinlarini yaratish va iqtisodiy o'sish:

Sog'liqni saqlash sohasiga investitsiyalar turli sohalarda, jumladan, sog'liqni saqlash xizmatlari, tadqiqot, ma'muriyat va texnologiyada ish o'rinlarini yaratadi. Bu iqtisodiy o'sishni rag'batlantiradi va qabul qiluvchi mamlakatning umumiy iqtisodiyotiga ijobiy ta'sir ko'rsatadi.

Tadqiqot va ishlanmalar (AR&D) yutuqlari:

Xalqaro investitsiyalar ilmiy hamkorlik va ilmiy-tadqiqot tashabbuslarini rivojlantirishi mumkin. Bu yangi tibbiy texnologiyalar, dori vositalari va davolash protokollarini ishlab chiqishni rag'batlantiradi, natijada sog'liqni saqlash sohasidagi yutuqlarga va bemorlarning natijalarini yaxshilashga olib keladi.

Global sog'liqni saqlash sohasidagi hamkorlik:

Xalqaro investitsiyalar ko'pincha xorijiy sog'liqni saqlash muassasalari va tashkilotlari bilan hamkorlikni o'z ichiga oladi. Ushbu hamkorlik eng yaxshi tajribalar, tadqiqot natijalari va tajriba almashishga olib kelishi mumkin, bu esa global sog'liqni saqlashni yaxshilash va innovatsiyalarga hissa qo'shishi mumkin.

Sog'liqni saqlash turizmi va daromad olish:

Yaxshilangan sog'liqni saqlash infratuzilmasi va xizmatlari boshqa mamlakatlardan tibbiy sayyohlarni jalb qilishi va qabul qiluvchi mamlakatga daromad keltirishi mumkin. Sog'liqni saqlash turizmi mahalliy iqtisodiyotni oshiradi va sog'liqni saqlash sohasining o'sishini qo'llab-quvvatlaydi.

Sog'liqni saqlash xizmatlarini diversifikatsiya qilish:

Xalqaro investitsiyalar qabul qiluvchi mamlakatga turli xil sog'liqni saqlash xizmatlarini olib kelishi mumkin, bu esa bemorlarga ilgari mavjud bo'lmagan maxsus davolash usullaridan foydalanish imkonini beradi.

Sog'liqni saqlash sifati va standartlarini yaxshilash:

Xorijiy investitsiyalar ko'pincha xalqaro sog'liqni saqlash standartlari va sifat mezonlariga javob berishga qaratilgan. Bu sog'liqni saqlash xizmatlarining umumiy sifatini oshirishga yordam beradi va sohada mukammallik madaniyatini singdiradi.

Global sog'liqni saqlash xavfsizligi va pandemiyaga tayyorgarlik:

Xalqaro investitsiyalar mamlakatning sog'liqni saqlash sohasidagi favqulodda vaziyatlar va pandemiyalarga javob berish qobiliyatini oshirishi mumkin. Yaxshi moliyalashtirilgan va jihozlangan sog'liqni saqlash tizimlari sog'liqni saqlash inqirozlarini samarali hal qilishga tayyor.

Sog'liqni saqlash iste'dodlarini jalb qilish:

Xorijiy investitsiyalar hisobiga kengaytirilgan imkoniyatlar va imkoniyatlar butun dunyodan tibbiyot mutaxassislari va tadqiqotchilarni jalb qilishi mumkin. Bu xilma-xillik boy iste'dodlar fondiga hissa qo'shishi va innovatsiyalar madaniyatini rivojlantirishi mumkin.

Sog'liqni saqlash sohasiga xalqaro investitsiyalarni jalb qilish nafaqat sog'liqni saqlash xizmatlarida, balki iqtisodiy o'sishda, tadqiqotlarda va umumiy sog'liqni saqlash natijalarida ham sezilarli yutuqlarga olib kelishi mumkin. Qabul qiluvchi mamlakat va global sog'liqni saqlash hamjamiyatiga maksimal foyda keltirishi uchun bunday investitsiyalarni diqqat bilan ko'rib chiqish va boshqarish juda muhimdir.

O'zbekiston sog'liqni saqlash sohasiga xorijiy investitsiyalar kiritishda bir qancha asosiy jihatlar e'tiborga olinishi kerak. Hukumati sog'liqni saqlash sohasiga xorijiy investitsiyalarni jalb qilish uchun huquqiy va me'yoriy islohotlarni amalga oshirdi. Ushbu islohotlar qulay investitsiya muhitini yaratish, jumladan, soliq imtiyozlari va xorijiy investorlar uchun byurokratik to'siqlarni kamaytirishga qaratilgan. Mamlakatimiz sog'liqni saqlash sohasida davlat-xususiy sheriklik tamoyillarini ilgari surmoqda. Xorijiy investorlar DXSh loyihalarida, jumladan, shifoxonalar, klinikalar va diagnostika markazlarini qurish va boshqarishda ishtirok etishlari mumkin.

Hukumat sog'liqni saqlash infratuzilmasini qurish va modernizatsiya qilishga e'tibor qaratib, xorijiy kompaniyalarga ushbu loyihalarda ishtirok etish imkoniyatlarini taklif qilmoqda. Xorijiy farmatsevtika kompaniyalari va tibbiy asbob-uskunalar ishlab chiqaruvchilari ham O'zbekistonga sarmoya kiritish imkoniyatlarini o'rganmoqda. Mamlakat sifatli dori vositalari va tibbiy asboblarni ta'minlanishini yaxshilashga intilmoqda. O'zbekiston xalqaro bemorlarga yuqori sifatli tibbiy xizmatlarni taklif qilish orqali tibbiy turizmni ham rivojlantirmoqda. Bu tibbiy turistlarga xizmat ko'rsatadigan sog'liqni saqlash muassasalariga xorijiy sarmoyalarni jalb qilishi mumkin. Mahalliy

hamkorlar bilan hamkorlik qilish yoki o'zbek kompaniyalari bilan qo'shma korxonalar tashkil etish sog'liqni saqlash sohasiga kirmoqchi bo'lgan xorijiy investorlar uchun strategik yondashuv bo'lishi mumkin. O'zbekistonda sog'liqni saqlash sohasi mamlakat aholisining ko'pligi va sog'liqni saqlashga bo'lgan ehtiyoj ortib borayotgani tufayli o'sish potentsialini taqdim etadi. Bu uni xorijiy investorlar uchun jozibador bozorga aylantiradi.

Chet el investitsiyalarining afzalliklari :

Yaxshilangan sog'liqni saqlash infratuzilmasi: Xorijiy investitsiyalar shifoxonalar, poliklinikalar va boshqa sog'liqni saqlash muassasalarining qurilishi va modernizatsiya qilinishiga olib keladi va shu bilan sifatli tibbiy xizmatdan foydalanish imkoniyatini oshiradi.

Ilg'or tibbiy texnologiyalar: Xorijiy kapital ilg'or tibbiy asbob-uskunalar va texnologiyalarni joriy etishni moliyalashtirishi mumkin, bu esa yaxshiroq tashxis va davolashga olib keladi.

Bilimlarni uzatish: Xorijiy hamkorlar bilan hamkorlik sog'liqni saqlash amaliyoti va boshqaruvida bilimlarni uzatish va salohiyatni oshirishga yordam beradi.

Iqtisodiy o'sish: Sog'liqni saqlashga investitsiyalar ish o'rinlari yaratish va innovatsiyalarni rag'batlantirish orqali iqtisodiy o'sishni rag'batlantirishi mumkin.

Sog'liqni saqlash sohasi odatda uzoq muddatli investitsiya salohiyatini taklif qiluvchi barqaror va rivojlanayotgan sanoat sifatida qaraladi. Aholining qarishi, sog'liqni saqlashga bo'lgan ehtiyojning o'sishi va tibbiy texnologiyalarning rivojlanishi xorijiy investorlar uchun imkoniyatlar yaratishi mumkin. Ba'zi mamlakatlar xalqaro bemorlarga yuqori sifatli tibbiy xizmatlarni taklif qilish orqali tibbiy turizmni faol ravishda rivojlantirmoqda. Bu tibbiy turistlarga xizmat ko'rsatadigan sog'liqni saqlash muassasalariga xorijiy sarmoyalarni jalb qilishi mumkin.

Germaniya Federativ Respublikasining Toshkentdagi elchixonasining 2022-yil 26-avgustda bergan ma'lumotiga ko'ra Germaniya Iqtisodiy hamkorlik va taraqqiyot federal vazirligi topshirig'i asosida KfW Taraqqiyot banki O'zbekiston Sog'liqni saqlash vazirligi bilan 45 million yevro miqdorida past foizli kredit, 10,3 million yevro miqdorida davlat byudjet krediti hamda jami 6,5 million yevrolik ikkita grant ajratish bo'yicha amalga oshirish shartnomalarini imzoladi. Shartnomalar 2022-yil 18-avgust kuni Sog'liqni saqlash vaziri o'rinbosari Otabek Fazilkarimov va KfW byurosi rahbari Dr. Andreas Shnayder tomonidan Germaniyaning O'zbekistondagi elchisi Dr. Tilo Klinner ishtirokida imzolandi. Ushbu loyihalarni moliyalashtirish shartnomalari 2022-yil 8-avgust kuni Moliya vaziri janob Timur Ishmetov tomonidan imzolangan.

Birinchi loyiha O'zbekiston aholisiga tibbiy xizmatlar sifati va samaradorligini oshirish uchun raqamli islohotlarni qo'llab-quvvatlashga qaratilgan. Ushbu islohotlar takomillashtirilgan ma'lumotlar almashinuvini va sog'liqni saqlash tizimini boshqarishning raqamli infratuzilmasi va uning ma'muriy jarayonlarini optimallashtirish uchun raqamli ma'lumotlarni qayta ishlash bo'yicha milliy sog'liqni saqlash platformasini joriy etish chora-tadbirlarini o'z ichiga oladi. Bunga tibbiy xodimlar uchun IT-treninglar hamda tashxis qo'yish va davolashni tezlashtiradigan bemorlarning elektron anketalari kabi chora-tadbirlar kiradi. Shuningdek ma'lumotlar bazasining umumiy raqamlashtirilishi tibbiy asboblarni yaroqli holda saqlash va texnik xizmat ko'rsatishni yaxshilash imkonini beradi.

Raqamlashtirish ko'rsatilayotgan xizmatlar narxini yaxshiroq nazorat qilish imkonini beradi va sog'liqni saqlash sohasini uzoq muddat davomida barqaror moliyalashtirishga hissa qo'shadi. Moliyalashtirilgan islohotlar dasturi 2030-yil kun tartibini amalga oshirishga, xususan, "Salomatlik va farovonlik" Barqaror rivojlanish maqsadini amalga oshirishga hissa qo'shadi.

Ikkinchi loyiha O'zbekiston sog'liqni saqlash tizimining unumdorligi va samaradorligini Toshkent shahridagi milliy referens-laboratoriyaning jihozlash va hududlarda (mintaqaviy tarmoqni tashkil etish) jumladan, sifatni ta'minlash va axborot tizimini joriy etish va tarmoqqa ulash orqali mustahkamlashga qaratilgan.

"Ishonchli laboratoriyalar tizimi samarali sog'liqni saqlash tizimining muhim tarkibiy qismidir. Sifat nazoratining va tibbiy xizmat korsatish tizimida shu jumladan laboratoriyalarda fragmentatsiyaning yo'qligi diagnostika va klinik qarorlarni qabul qilish jarayonlarida sifat nuqsonlari va samarasizlikka olib keladi va keng ma'noda aholiga tibbiy yordam ko'rsatishga tahdid soladi; – deya ta'kidladi Germaniyaning O'zbekistondagi elchisi, Dr. Tilo Klinner Janobi Oliylari[2].

2018-yilning 6-sentabr kuni Jizzaxda o'tkazilgan xalqaro investitsiya forumida umumiy summasi 800 mln. AQSH dollaridan ziyod 28 ta kelishuv va memorandum imzolandi. Forum natijalariga ko'ra Jizzax shahri va Jizzax viloyati mahalliy aholisini ijtimoiy himoyalash va salomatligini muhofaza qilish sohasida Sog'liqni saqlash vazirligi va Germaniyaning VAMs GmbH kompaniyasi o'rtasida aholiga nefrologik va gemodializ yordam ko'rsatish sohasida investitsiya loyihasini amalga oshirish bo'yicha kelishuvlar imzolandi.

Jumladan, yuqoridagi hamkorlik doirasida yurtimiz sog'liqni saqlash tizimiga xususiy investitsiyalarni jalb qilish, nefrologiya sohasida dori-darmon va farmatsevtika mahsulotlari ishlab

chiqarish uchun sanoat kompleksini yaratish ko'zda tutilmoqda. Natijada, mamlakatimiz tibbiyot muassasalarida mavjud gemodializ qurilmalari modernizatsiya qilinadi va ularning zamonaviy tibbiy jihozlar bilan to'liq ta'minlash ishlari amalga oshiriladi. Davlat-xususiy sektor hamkorligi tamoyillari bo'yicha gemodializ xizmatini ko'rsatuvchi 20 ga yaqin yangi tibbiy klinikalar tashkil etiladi. Bundan tashqari, 2019-yilda Jizzax shahrida tumanlararo gemodializ markazini ochish ham rejalashtirilgan. Shuningdek, gemodializ uchun tibbiy materiallarni ishlab chiqaruvchi zavod quriladi[3].

Investforum doirasida "B2G" va "B2B" formatida tashkil etgan muzokarlarda bir qancha kelishuvlarga erishildi. "Zomin-farm" EIZ direksiyasi hamda Xitoy va Koreya kompaniyalari o'rtasida ikkita kelishuv imzolandi. Xitoyning Heangshui Decheng Machinery and Equipment Co. Ltd kompaniyasi bilan to'liq siklli kimyo-farmatsevtik fabrika qurilishi loyihasini amalga oshirish bo'yicha kelishuvga erishildi. "UKOR-ZOMIN" MCHJ XK Koreya kompaniyasi bilan rentgenologik jihozlar ishlab chiqarishni tashkil etish bo'yicha investitsiya kelishuvi tuzildi. Belarusning "Belalek Grupp" kompaniyasi va "Zomin Pharm" MCHJ o'rtasida virusga qarshi yangi dori vositalarini ishlab chiqish markazini yaratish yuzasidan bosh kelishuvga erishildi[4].

Xulosa sifatida shuni aytish mumkinki, Jizzax viloyati iqtisodiy imkoniyatlari keng hududlardan biri sifatida qayd etilib, o'z hududida barcha sohalar qatori tibbiyot sohasida ham xalqaro investitsiyalari uchun jozibador hisoblanadi. Asosan, qayd etish kerakki, tibbiyotda ushbu hudud asosan tibbiy mahsulotlarni ishlab chiqarish uchun qulay iqtisodiy infratuzilmaga ega bo'lgan hududlardan biridir.

Foydalanilgan adabiyotlar

Болтаева, М. (2022). Кичик бизнесга xorijiy investitsiyalarni jalb qilishdagi muammolar (jizzax viloyati misolida). Современные инновационные исследования актуальные проблемы и развитие тенденции: решения и перспективы, 1(1), 541–542. извлечено от <https://inlibrary.uz/index.php/zitdmrt/article/view/5248>

<https://taschkent.diplo.de/uz-uz/-/2548462>

<https://www.gazeta.uz/oz/2018/08/31/nefrologiya/>

<https://www.spot.uz/oz/2018/09/06/investitsion-forum/>

BUXORO AMIRLIGIDA AMIR SHAHMUROD HOKIMIYATINING O'RNATILISHI

Umarova Muhayyo,

Kamoliddin Behzod nomidagi MRDI "Ijtimoiy fanlar va jismoniy tarbiya" kafedrasi o'qituvchisi, O'zFA "Tarix" instituti erkin izlanuvchisi Toshkent shahri, O'zbekiston

Annotatsiya: Maqolada Buxoro amiri Shohmurod ibn Doniyolbiyning hokimiyat tepasiga kelishi, xonlik tizimidan voz kechib, shar'iy qonunga asoslangan amirlik davlatini joriy etishi, uning hukmronligining legitimatsiyasi va davlat boshqaruvi sohasida islohotlarning amalga oshirilishi to'g'risida ma'lumot beriladi.

Kalit so'zlar: legitimatsiya, xonlik, amirlik, sha'riyat, bid'at, qonun, hukmdor, xon, amir, nasliygeneologik, ilohiy, harbiy, elektoral, taqlid qilish, odat, an'ana.

УСТАНОВЛЕНИЕ ВЛАСТИ ЭМИРА ШАХМУРАДА В БУХАРСКОМ ЭМИРАТЕ

Умарова Мухайё,

преподаватель кафедры "Общественных науки и физической культуры" Национального института художеств и дизайна имени Камалиддина Бехзода, соискатель института «Истории» Академии наук Узбекистана

Аннотация: В статье представлены сведения о приходе к власти эмира Бухарского Шахмурадбия ибн Даниялбий, отказе от ханского строя и введении системы эмирата на основе законов шариата, легитимность его правления и проведении реформ.

Ключевые слова: легитимность, ханство, эмират, шариат, ересь, закон, правитель, хан, эмир, наследственно-генеалогический, божественный, военный, выборный, подражание, обычаи, традиции.

ESTABLISHMENT OF THE AUTHORITY OF Emir SHAHMURAD IN THE BUKHARA EMIRATE

Umarova Mukhayo,

Lecturer of the Department of "Social Sciences and Physical Culture" of the National Institute of Arts and Design named after Kamaliddin Behzod, applicant for the Institute of History of the Academy of Sciences of Uzbekistan.

Annotation: The article presents information about the coming to power of the emir of the Bukhara Shahmuradbi ibn Danielbi, the rejection of the khan's system and the introduction of the emirate on the basis of Sharia law, the legitimacy of his rule and the implementation of reforms.

Keywords: legitimacy, khanate, emirate, sharia, heresy, law, ruler, khan, emir, hereditary-genealogical, divine, military, elective, imitation, custom, tradition.

Бухарский эмират постоянно изучался и был источником споров из-за его важного места в истории Узбекистана. Особое внимание историки уделили приходу к власти бухарского эмира Шахмурадбия ибн Даниялбия и легитимности (правовые основы) его правления.

Легитимация происходит от латинских слов «lex», «legis», «legitimus», «legitima», «legitimum» и означает законный, правильный, имеющее право, достойный, вынужденный, правильный, действительный.

В вопросе легитимации исследуются не только правовые основы прихода правителей к власти, но и вопросы сохранения им своей власти на протяжении многих лет. В период своего правления каждый правитель пытался осуществить характерные для правителей меры по укреплению своей власти, чтобы оставаться справедливым правителем в глазах народа. Среди них были и случаи подражания пророку Мухаммеду и известным правителям, ставшие легендами.

В Бухарском эмирате легитимность правления мангытов основывалась на нескольких аспектах и сохранялась до конца эмирата. В частности, поскольку родословие эмиров восходит к пророку Мухаммаду (с.а.с.), с одной стороны, слово «сайид» [14.292] ставилось перед именем правителя времен правления эмира Хайдара ибн Шахмурадбия. При этом правители мангытов носили титулы «эмир» (а также мир [9.99], баходур, султан, хан) и добивались продвижения правящих чинов на более высокую ступень. Сам эмир Шахмурадбий принял титул эмира как третий представитель династии мангытов. Этот титул трактуется как «эмир-уль-муминин» в отличие от нынешнего титула эмира-бека. Это послужило основанием для того, чтобы

Бухарское ханство называлось эмиратом. С тех пор считалось, что эмир обладает абсолютной законодательной и исполнительной властью и неограниченными правами и полномочиями.

Церемония его возведения на престол прошла сначала в Бухаре, а затем в Самарканде. Так как он был хакимом Самарканде.

Когда его отец Даниелби советовался по поводу его перехода на престол, чиновники сказали, что к его сумасшедшему сыну нужно относиться не только как к наследнику, но и отказаться от него, лишит право на престола. Кушбеги Низамиддин сказал Даниелбию: «Будет ошибкой, если вы увенчаете это имущество и страну печально известным и ненадежным шумашедшом, имея при этом несколько разумных сыновей. Наоборот, если вы сделаете этого шумашедшего наследником, от него не будет никакой пользы [15.170]». Этим кушбеги Низамиддин предупредил Даниялбия, чтобы тот отказался от безумного сына и никогда не приближал его к престолу. Но Даниелби очень любил эмира Шахмурадбиа, поэтому называл его «Бегиджан» [18.27] и свою престол он мог оставить только ему. Так как среди 12 сыновей Даниялбия (Мас'ум, Махмуд, Умар, Фазиль, Султанмурад, Рустам, Кенджаали, Якуб, Тохтамыш, Дарвеш и Раджабали[3.14], Олджабей) Шахмурадбий (Мас'ум) был старшим сыном.

Однако Амир Даниелби оставил старшего сына, жить дервишем, быть носильщиком и зарабатывать на жизнь изготовлением для ножей на рынке по совету своего учителя Шейха Сафари и иметь высокую репутацию, среди простого народа и религиозных деятелей за его набожность, как старшего сына и наследного принца. В Бухарском ханстве существовали оппозиционные силы, не желавшие его восхождения на престол.

Как другие наследники принцев Средней Азии, наследный принц Шахмурадбий тоже участвовал в государственных и военных делах, наряду с учебой в медресе Мир Араб с самого раннего возраста [12. 96 б-97 а], [5. 292]. С 8 лет Шахмурадбий ибн Даниялбий сначала в Кармане, затем в Карши, 1780-1785 годах в Самарканде был наместником правителя. А в последние годы правления Даниялби, в связи с ослаблением центральной власти и подъемом мятежей в государстве, несмотря на противодействие некоторых официальных лиц, Даниялби отправился к своему сыну Шахмураду, который был приверженцем суфизма, чтобы просит [18.27-29] его взять на себя государственные дела, и он был активен в должности кушбеги [16.25а] при жизни своего отца Даниялбия (1784-1785).

Эмир Шахмурад поставил точку в вопросе легитимации власти на основе существовавшей веками системы (как в случае Шейбанидов, Аштарханидов, Хивинского ханства) - системы связь с родом Чингизхана. Потому что, в последнее средневековье полностью сохранились административные традиции Чингиза в вопросе назначения правителя и легитимации власти в Мовароуннахре. На основе «Ясо» свода законов Чингизхана для официального объявления верховного правителя широко применялся обряд «хон котариш» (поднятия хана на престол). При назначении правителя церемония «хан котариш» считалась важным по своей сути политическим событием. Наследника престола переносили на белый войлок, высоко поднимали и объявляли «хан»ом [4.120].

Эмир Шахмурадбий вступил на престол 9 июня [11.138] 1785 года. Он объявил, что государство будет управляться на основе закона шариата. Эмир Шахмурадбий укрепил управление властью на основе исламского законодательства и его правлении утратил свое значение ересь [14.291], местные и чингизидские обычаи, существовавшие много лет. Церемония поднятия правителя хана престол прошла совместно с официальными лицами. Участие чиновников в этом мероприятии означает не только назначение правителя, но и признание подчинения этому правителю. Чиновники, принимавшие участие в возведении эмира Шахмурадбиа на престол (священники, дворцовые чиновники и другие крупные представители правящего круга), подтвердили, что он является правителем, и заверили документ с печатью [6.200]. В документе описывается порядок наделения эмира высшей властью [8.45].

Пришедший к власти эмир Шахмурадбий регламентировал звания и должности чиновников. Он отменил обычаи, судебную, образовательную и административную системы и изменил их в соответствии с исламскими нормами [12.19 а]. Как амир уль муминин, он внедрял стандарты ислама во всех сферах государства. Для надзора была введена должность шейхислама. Особое внимание уделяется их нахождению среди саййидов и ходжей.

Абдурауф Фитрат резко критикует эмира Шахмурадбиа в своем произведении «Правление Амира Алим-хана»: «После Даниэлбия на троне хана сел его сын эмир Шахмурад. Шахмурад был недалеким человеком. Но он не был настолько глуп. Он хорошо понимал ситуацию, наблюдая за состоянием страны и пренебрежением династии Мангитов. И эта династия прекрасно знала, что не сможет долго удерживать власть в своих руках. Шахмурад потерял

надежду на военачальников, мулл, горожан. Он был похож на носильщика или нищего. Потому что шейхи и эшаны также советуют своим мюридам выбрать тот же путь, и таким образом они идут по этому пути, чтобы убедить людей в том, что они убили свое эго и не ели достаточно пищи при жизни”.

После смерти эмира (30 ноября 1800 г.), остался большое наследие[13.173]. В истории этого прошлого эмир Шахмурадбий ибн Даниялбий был показан как правитель, который верно следовал религии ислама и боролся за мир людей. Чтобы укрепить свое правление, он вел «божественные войны» с иранскими шиитами по предложению лидеров шариата. В результате войн Бухарский эмират завозил в государство рабов и получал большие доходы от работоторговли. Добыча, полученная в результате захватнических войн, передавалась в государственную казну и распределялась между воинами на основе исламских условий. Неудивительно, что этот приказ создал основу для укрепления авторитета Шахмурадбиа ибн Даниялбиа среди воинов, и его приказы беспрекословно выполнялись.

Долгие годы история Узбекистана не предавалась огласке, а правители подвергались суровому осуждению. То, что они сделали, искажено. Истина скрыта. Вот почему сегодня необходимо изучить личность и государственное законодательство Амира Шахмурада, признать его заслуги.

СПИСОК ИСПОЛЬЗОВАННОЙ ИСТОЧНИКИ

- Абдураимов М. Вопросы феодального землевладения и феодальной ренты в письмах Эмира Хайдара. – С. 7-8.
- Азамат Зиё. “Ўзбек давлатчилиги тарихи”. – Тошкент: Шарқ. 2001. 280-304.
- Айни Садриддин. Куллиет. Тарихи амирони мангитияи Бухоро. Т.10. – Душанбе: “Ирфон”. 1966.
- Аллаева Н. Хива хонлиги дипломатияси XVI-XIX асрлар. Тошкент. Адабиёт учқунлари. 2018. – С. 272.
- Анке фон Кьюгельген “Легитимация среднеазиатской династии мангитов в произведениях их историков” Алма ата. Дайк-пресс, 2004.С. 212.
- Архив внешней политики России. ф. “Сношение России с Бухарой”, д. 2. л. 200. Смотрите: Зиёев Х. XVIII асрда Ўрта Осиё ва Урал бўйлари. Тошкент. Фан. 1973. – С. 45.
- Воҳидов Ш., Ҳолиқова Р. Марказий Осиёдаги давлат бошқаруви тарихидан (XIX-XX аср бошлари). – Тошкент: “Янги авлод”. 2006. С.4.
- Зияев Х. XVIII асрда Ўрта Осиё ва Урал бўйлари. Тошкент. Фан. 1973. – Б. 45.
- Қади Вафа Карминаги “Тухфатул ҳоний”. 267 а
- Курбанов Г. Печати Бухарского ханства XIX – началол XX вв. (Источноведческое исследование). // Histori and culture Central Asia. Tokio, 2012. – С. 99.
- Мирза Абдалазим Самии. Тарихи салатини мангитийа. Предисловие, примечание Л.М.Епифановой. Восточная литература. Москва. 1962. – С. 138.
- Мирий. Маҳазин-ат тақва. Институт востоковедении рукописов имени Абу Райхона Беруний №51. 96 б -97 а.
- Мирзо Олим Махдум ҳожи. Тарихи Туркистон. Тошкент. Янги аср авлоди. 2009. – Б. 170.
- Мирзо Салимбек. Кашкули Салимий Таворихи мутақадимин ва муттахириин. Бухоро. 2003. Б.292.
- Муҳаммадхакимхон Тўра. Мунтахаб ат-таворих. (Перевод, примечания Ш.Воҳидов) – Ташкент: Янги аср авлоди. 2010. С. 170.
- Муҳаммад Якуб. “Рисола”. Тарихи амирони мангит. Институт востоковедении рукописов имени Абу Райхона Беруний. №2726-1.25 б.
- Муқимов З.Ю. “Ўзбекистон давлати ва ҳуқуқи тарихи”. Самарқанд, Зарафшон. 1998. С. 226.
- Трактат Ахмад Дониша “История мангитской династии”. Дониш. – Душанбе:1967. С.27.

10.00.00 – FILOLOGIYA FANLARI

ZAMONAVIY TILSHUNOSLIKDA LINGVOPOETIKTADQIQ TAMOYILLARI

Akramova Surayo Renatovna.,
BDPI Boshlang'ich ta'lim kafedrasi katta o'qituvchisi (PhD)

Annotatsiya: Maqola zamonaviy o'zbek tilshunosligida lingvopoetik tahlilning o'ziga xos tamoyillari haqida bo'lib, umuman, tilshunoslik olamida lingvopoetik tahlil masalasiga turli yo'sindagi yondashuvlar hamda amalga oshirilgan tadqiqatlar haqida.

Kalit so'zlar: lingvopoetik tahlil, lingvopoetikaning o'rganish obyekti, tamoyillari. Lingvopoetik tadqiqat tarixi va tahlil. Badiiy matnning lingvistik tahlili.

Abstract: The article deals with the specific principles of lingua-poetic analysis in modern Uzbek linguistics, and in general talks about various approaches to the issue of lingua-poetic analysis in world linguistics, as well as the research carried out.

Key words: linguopetic analysis, object research, principles of linguopetics. History and analysis of linguistic and poetic research. Linguistic analysis of literary text.

Аннотация: В статье речь идет о конкретных принципах лингвопоэтического анализа в современном узбекском языкознании, и в целом рассказывается о различных подходах к вопросу лингвопоэтического анализа в мире лингвистики, а также о проведенных исследованиях.

Ключевые слова: лингвопоэтический анализ, объект исследования, принципы лингвопоэтики. История и анализ лингвопоэтических исследований. Лингвистический анализ художественного текста.

KIRISH. Badiiy asar, she'riyat tili ko'p qirrali jarayon. Shoirning yuzaga chiqarmoqchi bo'lgan g'oyasi, uning matn imkoniyatlari, matnda qo'llangan badiiy-tasviriy vositalar yoki boshqa poetic usullar orqali kitobxonga yetib boradi.

Jahon adabiyotida ham she'riyat eng ko'hna janrlardan biri hisoblanadi. Har bir milliy adabiyot bevosita she'riy asarlar vositasida ibtido oladi. She'riyatda badiiy til, g'oya va estetikifoda tili ham qadim zamonlardan buyon tadqiqotlar markazida turgan. She'riyat tilini o'rganish borasida tadqiqotlarning qanchalik qadimiy va keng bo'lishiga qaramasdan baribir bu mavzu o'z dolzarbligini yo'qotmaydi.

Asosiy qism. Ijodkorning badiiy tafakkuri, so'z topilmalari uning milliy va shaxsiy mentalitetiga muvofiq ravishda lisoniy imkoniyatlari, xalq tilidan qanchalar bahramand ekani va o'zi egallab turgan til xususiyatlarini badiiy matnda qanchalik mahorta bilan qo'llashiga bog'liq.

Badiiy asar tiliga kategorial yondashuvning shakllanishi, badiiy so'zni ijodning shakl va mazmun xossalari birligida o'rganishga harakat badiiy asarni estetik va falsafiy nuqtayi nazardan tushunish uchun asos bo'ladi. Jumladan, G.E.Lessing, F.Shiller, Gumboldt, A.A.Potebnya, V.V.Vinogradov, V.M.Jirmunskiy, V.Ya.Zadornova, O.S.Axmanova, G.O.Vinokur, L.V.Shcherbalar ayni shu masalada muhim tadqiqotlarni amalga oshirishgan. A.Xolodovichning «Adabiy til uslubshunosligi», «Poetikada lisoniy usul» asarlarida, nemis olimi E.Koseriuning poetik tilning yangi izohi kabi tushunchalarida, fransuz tilshunoslari D.Delas va J.Fiyollarning lingvistika va poetika bo'yicha yangi qo'llanmalarida ham lingvopoetikaning filologiya ilmida alohida fan sifatida o'rganilishi yuzasidan qarashlar bayon qilingan. Tilshunoslikning lingvopoetika sohasi davrning dolzarb ilmiy-nazariy masalalari, muammolari, tadqiqiy vazifalari bilan xarakterlanadi. O'z navbatida adabiy ijod, yetuk badiiyat namunalarini lingvopoetik xususiyatlar nuqtayi nazaridan kuzatib, o'rganib borish, bu yo'nalishdagi tahlil, talqin, baholashni izchil tarzda yo'lga qo'yish bugungi zamonaviy o'zbek tilshunosligining muhim vazifalaridan biridir.

Adabiyotning nasri ham, she'riyati ham qator yangi, teran ijodlar, badiiy asarlar bilan boyimoqda. Binobarin, ularning eng manzur va e'tiborga sazovorlari asosida lingvopoetik tadqiqotchilikni faol yuritish maqsadga muvofiqdir. Tabiiyki, ana shu zaruriyat bilan bog'liq dunyoqarash tilshunoslik ilmini o'qitish jarayoniga ham taalluqlidir. Bu sohani o'rganishdagi ko'plab qonun-qoidalar, til materiali doirasidagi o'zgarishlar juda sekinlik bilan amalgam oshgan bo'lsa-da, tilning sotsialingvistik jihatlari, uni amalda qo'llash jarayonining yangicha, zamonaviy talablarga muvofiqlashtirilishi hayot talabidir. Bu, dastavval, til materialidan nutq jarayonida samarali foydalanish, nutq madaniyatini yanada takomillashtirish borasida me'yoriy muammolarni ma'lum darajada hal qilish va bunga oid

bilimlardan talabalarni, jamoatchilikni xabardor qilish bilan bog'liq. Tilning turli qirralarini uzviy tarzda birlashtirib, uni yaxlit bir butunlik, bir sistema sifatida o'rganuvchi tilshunoslik asrimizning 20-yillarida shakllandi va sistem-struktur tilshunoslik nomi bilan mashhur bo'ldi. Shuni aytib o'tish kerakki, Ferdinand de Sossyur asos solgan XX asr sistem tilshunosligi bag'rida o'nlab yangi lingvistik oqim va maktablar vujudga keldi, ularda ulkan zamonaviy yutuqlar qo'lga kiritildi. Til ijtimoiy-psixologik hodisa sifatida doimo ixchamlik va soddalikka intiladi. Har qanday kiobxon uchun qanday talaffuz qilish to'g'riligidan ko'ra, ko'proq qanday talaffuz qilish qulayligi muhimroq. Tildagi fonetik va leksik so'zlarni qo'llash bir qancha osonlikni va ravonlikni ta'minlaydi. Badiiy tilning bosh unsuri so'z ekan, ana shu asarning chinakam san'at darajasiga ko'tara olishida uning tili, muallifning til vositalarini qay darajada qo'llay olishi asosiy omildir. Adabiyotda iz qoldirgan ijodkorlar she'riyatining tilini o'rganish, birinchidan, adib mahoratini o'rganish, shu bilan birga, tilimiz rivojiga uning asarlari tili ta'sirini, tadqiqotning esa tilshunosligimiz taraqqiyotiga qay darajada ta'sir ko'rsatayotganligini belgilash ehtiyojidan kelib chiqishi e'tiborlidir. Zero, badiiy asarni lingvopoetik tahlil qilishning bir qator tamoyillari mavjud. Badiiy matn lingvopoetikasi muammosini o'zbek tili materiallari asosida mufassal tadqiq etgan tilshunos M.Yo'ldoshev lingvopoetik tahlilning quyidagi asosiy tamoyillarini ko'rsatadi:

- shakl va mazmun birligi asosida yondashuv;
- makon va zamon birligidan kelib chiqish;
- umumxalq tili va adabiy til munosbati asosida baholash;
- badiiy matnga badiiy-estetik yaxlitlik sifatida yondashuv;
- badiiy matnda poetik aktuallashgan til vositalarini aniqlash;
- badiiy matndagi eksplitsitlik va implitsitlik nisbatini aniqlash;
- badiiy matndagi intertekstuallik mexanizmlarining lisoniy va semantik xususiyatlarini aniqlash.

Lingvopoetik tahlilda badiiy matnda poetik aktuallashgan til vositalarini aniqlash muhim tamoyillardan ekanligi alohida ta'kidlanadi, chunki —bunday vositalarning lingvistik va badiiy mohiyatini ochib berish orqali badiiy mazmunning shakllanishi va ifodalanishi mexanizmlarini aniqlash tasavvur qilish mumkin. Chindan ham, badiiy matnning estetik qimmatini bevosita belgilash va baholashda ayni shu tamoyil qulay va boshqa tamoyillar asosida ish ko'rishda ham zamin vazifasini bajarishi mumkin. Buning ustiga, mazkur tamoyil asosida lisoniy badiiyatni tasavvur qila olish uni tahlil etuvchiga og'irlik tug'dirmaydi, chunki tahlilga tortiladigan obyekt matndagi konkret til birliklaridir. Albatta, badiiy mazmunning ifodalanishida tilning fonetik-fonologik, morfemik, leksik-semantik, morfologik, sintaktik va hatto supersintaktik kabi barcha sath birliklari ishtirok etadi. Ammo ta'kidlash joizki, bu birliklarning, hech bir istisnosiz, hammasi ham ijodkorning badiiy niyatiga bevosita va bir xilda xizmat qilmaydi. Ijodkor tomonidan uning mahorati darajasiga ko'ra yaratilgan muayyan qulay badiiy kontekst qurshovida mazkur birliklarning ayrimlari alohida badiiy-estetik ta'kid yuklayladi. Lingvopoetik tahlilning tagzaminida ayni shu tamoyil, ya'ni poetik aktuallashgan — poetik mazmun bilan uyg'unlashgan til birliklarini aniqlash va ularni tegishli tarzda baholash maqsadga muvofiqdir. Bunday tahlil ijodkorning tilimizdagi eng sara, o'ziga xos imkoniyatlaridan foydalanishdagi mahoratini ko'rsatish barobarida badiiy niyat xizmatidagi birliklarning butun mohiyatini ochishga, xolis baholashga ko'maklashadi. Ayniqsa, bunday tahlilni amalga oshirish so'z san'atkorlarining sermazmun va go'zal satrlari asosida olib borilsa, badiiy til mahoratidagi ibratli jihatlar baralla namoyon bo'ladi. Yirik adabiyotshunos olim B.Sarimsoqov yozganiday: "Badiiylik — san'atning, jumladan, so'z san'atining asosiy, doimiy xususiyati. Juda qadim zamonlardan buyon hozirga qadar ko'plab olimlar badiiylikni xilma-xil talqinlar, ta'rif-u tavsiflar etib kelishadi. Ammo biron-bir olim badiiylik haqidagi mening talqinim to'g'ri, deb da'vo qila olmaydi. Chunki san'atning qoni va joni bo'lmish bu hodisaning sir-sinoatlari beadad bo'lib, ular bir davr adabiyotida, uning turli yo'nalish va oqimlarida, har bir milliy adabiyot va uning ayri-ayri olingan namoyandasida o'ziga xos tarzda, o'ziga xos miqyas va darajada namoyon bo'ladi. Badiiylikning barcha zamonlar va ijodkorlar uchun mos keladigan andozalari ta'rif-u talqinlari yo'q, bo'lishi ham mumkin emas. Qolaversa, badiiylikni har bir shaxs o'z dunyoqarashi, g'oyaviy-estetik tamoyillari, missiy olami va bilim doirasida idrok etadi va tushunadi. Badiiy asarning lingvopoetik tahlili tilning nazariy tomonlari, ijtimoiy funksiyalari va inson ma'naviyatining in'ikosi ekanini bir butun holda tasavvur etishimizga imkon yaratadi. Chunki lingvopoetika o'z mazmun-mohiyatiga ko'ra filologiya sohasi tarmoqlarini o'zida mujassamlashtirishga, uning bir butunligini ta'minlashga qaratilgandir. Lingvopoetik tahlil jarayoni faqat yozuvchining tili va uslubi haqida ma'lumot berish bilan chegaralanmaydi, balki asar yaratilgan davr tilining o'ziga xosligi, yozuvchining so'z boyligi, til vositalarining ifodalanish usullari, badiiy tasvir vositalarining til faktlari vositasida aks ettirilishi, umuman, tilni uning barcha sathlari yuzasidan tahlil qilishdan iborat bo'ladi. Badiiylikni ta'minlovchi til unsurlari, ularning yozuvchi maqsadini ifodalashdagi o'rni turli darajada va turli nuqtayi nazardan tadqiq etiladi. Shuni

ta'kidlash lozimki, ko'pginatadqiqotlarda tavsifiy usul asosiy o'rin egallagan bo'lib, tahlilning ayrim jihatlarigagina ko'proq e'tibor berilgan. Badiiy til aksari hollarda adabiyotshunoslik nuqtayi nazaridan baholanib, unda asosiy e'tibor tasvir vositalarining qo'llanishi natijasida vujudga kelgan poetik tasvir tahliliga qaratilgan. Shu o'rinda «lingvistika» va «poetika» atamalari, ularning tutashgan nuqtalari haqida shuni ta'kidlash lozimki, Arastu o'zining mashhur «Poetika» asarida poetik san'at — she'riy navlar (janrlar) xususida to'xtalib, «Til va fikr» bobida nutq va fikrga tegishli hodisalarning ritorikaga aloqadorligi haqida fikrlar ifodalangan, uning nutq tuzish bilimlari bilan bog'liqligi e'tirof etiladi.

Bugungi kun zamonaviy tilshunosligining asosiy masalalaridan biri o'zbek lingvopoetikasining nazariy asoslarini ishlab chiqish, aniqrog'i, bir tizimga solish, uning tadqiq usullari va vositalarini, tadrijiy takomilini yaxlit holda o'rganish: barcha tushunchalarni guruhlashtirish va shu yo'l bilan badiiylikni ta'minlovchi unsurlarni ham til jihatdan tadqiq etishdan iborat bo'lib qolmoqda.

O'zbek tilshunosligida lingvopoetikaning oyoqqa turishida va rivojlanishida X.Doniyorov, S.Mirzayev, Q.Samadov, I.Qo'chqortoyev, X.Abdurahmonov, N.Mahmudov, B.Umurqulov, I.Mirzayev, M.Yo'ldoshev kabi olimlarning xizmatlari ham benihoya. Ular badiiy asar tilining stilistik, badiiy -estetik jihatlarini yozuvchining so'z tanlashi, uning o'ziga xos tili, umumxalq tiliga bo'lgan munosabati, yangi so'z va iboralar yaratishi kabi omillar nuqtayi nazaridan tahlil etishga e'tibor qaratadilar.

XULOSA. Xulosa sifatida aytish mumkinki, lingvopoetik tadqiqotlar tilimizning boyligini ko'rsatish, filologiyaning yaxlitligini ta'minlash bilan bir qatorda, adiblarning topilma leksemalari orqali lug'at qatlaridagina saqlangan, hadeganda ko'zga ko'rinavermaydigan, tilga tushmaydigan so'zlarimizni yodga solayotgani bilan ahamiyatlidir. Til ijtimoiy hodisa ekan, leksik qatlam ham doimiy harakatda, sayqallanishda davom etaverishi tabiiy hol. Bu esa hozirgi o'zbek adabiy tilidan so'zlarning eskirib iste'moldan chiqishi natijasida qo'llanishi faol bo'lgan birliklarning nofaol qatlamga tushib qolishi yoki aksincha neologizmlarning kirib kelishi, yangi so'zlar yasalishi, boshqa tillardan so'z o'zlashtirilishi, qo'shma so'zlarni hosil qilish, so'zlarning ma'no torayishi, ma'no kengayishi kabi holatlarni yuzaga chiqaradi.

FOYDALANILGAN ADABIYOTLAR:

1. Mirziyoyev Sh. Adabiyot va san'at, madaniyatni rivojlantirish – xalqimiz ma'naviy olamini yuksaltirishning mustahkam poydevoridir. – Xalq so'zi, 2017. – 4- avgust.
2. Ahmedov A. Badiiy asar tilini o'rganish haqida. O'zbek tili va adabiyoti masalalari. 1960. 3-son.
3. Yo'ldoshev M. Badiiy matnning lisoniy tahlili. – Toshkent. 2008. –B. 52.
4. Umurqulov B. Poetik nutq leksikasi. T.: “Fan” nashriyoti. 1990.
5. Sultonov Izzat. Badiiy asarning tili // O'zbekiston adabiyoti va san'ati. 1939. 5-son.
6. Akramova S.R. Jamol Kamolning “Ustoz Umar Hayyom ziyorati” she'ridagi o'zbekcha-tojikcha so'zlarning leksik-semantik tabiati. Boshlang'ich sinf o'quvchilari bilimini baholashda xalqaro tajribalardan foydalanish: muammo va yechimlar. Vazirlik miqyosidagi ilmiy-amaliy anjuman materiallari. 2020- yil 14 -mart. – B. 150-152.

ZAMONAVIY TILSHUNOSLIKDA SEMANTIK MAYDON TUSHUNCHASI VA UNING O'RGANILISHI

Axmedova Mehrinigor Bahodirovna,
PhD, dotsent, Ingliz adabiyotshunosligi kafedrası, BuxDU

Annotatsiya. Ushbu maqolada zamonaviy tilshunoslikda semantik maydon va konsept tushunchalarining qiyosiy tahlili, ularning ingliz, rus va o'zbek tilshunoslari tomonidan o'rganilishi sinxron va diaxron aspektlarda tahlil qilingan. Semantik maydon muammosi tilshunoslikda ancha yillardan beri muammoli o'rganish obyekti sifatida qaraldi va ko'pchilik tadqiqotchilar tomonidan turli nazariyalar ilgari surildi. Leksik-semantik maydonning yadro va periferiyadan iborat tuzilishi turli tadqiqotchilar tomonidan o'rganilganligi maqolaning tahlillar qismidan o'rin olgan.

Kalit so'zlar: Leksik ma'no, semantik maydon, konsept, yadro, periferiya, gorizontal, vertikal.

ПОНЯТИЕ СЕМАНТИЧЕСКОГО ПОЛЯ И ЕГО ИЗУЧЕНИЕ В СОВРЕМЕННОЙ ЛИНГВИСТИКЕ

Абстракт. В данная статья анализируется сравнительный анализ семантического поля и понятия в современной лингвистике, судебном управлении, исследования российских и узбекских лингвистов, диахронические аспекты. Семантическое поле уже много лет рассматривается как проблемный объект исследования в лингвистике, и многие исследователи выдвигают различные теории. Структура лексико-семантического поля с ядра и периферии изучалась различными исследователями в реферативной части статьи.

Ключевые слова: Лексическое значение, семантическое поле, концепт, ядро, периферия, горизонталь, вертикаль.

CONCEPT OF SEMANTIC FIELD AND ITS STUDY IN MODERN LINGUISTICS

Abstract. In this article, a comparative analysis of the semantic field and concept in modern linguistics, judicial administration, research by Russian and Uzbek linguists, and diachronic aspects are analyzed. The semantic field has been considered as a problematic object of study in linguistics for many years, and many researchers have put forward different theories. The structure of the lexical-semantic field from the core and periphery was studied by various researchers from the abstract part of the article.

Key words: Lexical meaning, semantic field, concept, core, periphery, horizontal, vertical.

Kirish. Semantik maydon muammosi qiyosiy tipologiyaning muhim o'rganish obyektlaridan biri hisoblanadi. Zamonaviy filologlarning fikriga ko'ra, leksik-semantik maydon turli so'z turkumiga oid bo'lgan, turlicha ma'nolarni anglatgan umumiy ma'noli, sinxron xususiyatlarga (semantik maydonni "o'zaro bo'luvchi" ma'nolar tizimi, giponim va giperonimlar mavjudligi), genetik-diaxron xususiyatlarga (motivatsion modellar, so'z yasash usullarining, etimologik uyalarni hosil qilishning takrorlanishi) ega bo'lgan leksemalar majmuini ko'rsatadi. Zamonaviy tilshunoslikda insonning tajribalari orqali so'zning umumiy va xususiy ma'nolari o'rtasidagi aloqalarni ko'rsatuvchi "konsept" atamasi paydo bo'ldi. Shu nuqtai nazardan, kognitiv lingvistikada tilga insonning kognitiv (tushunish) funksiyasi sifatida qaraladi, ya'ni u ma'lumotlarni qabul qiladi, qayta ishlaydi va boshqalarga uzatadi.

Tilning tizimli konseptual tahlili leksik ma'nolarning yangi interpretatsiyasiga olib keladi, ya'ni umumiy, universal ma'noli so'zlarni ma'lum bir konsept doirasida birlashtiradi.

Konsept tuzilishi leksik-semantik maydon kabi bir xil xususiyatga ega:

1. Yadro. U umumiy kognitiv belgilarni shakllantiruvchi kognitiv qatlam yoki segmentlarni birlashtirgan asosiy qatlamdir.

2. Periferiya. Konseptning izohlovchi (sinonimik) maydoni.

Adabiyotlar tahlili va metodologiya. «Semantik maydon» atamasi lingvistik jihatdan lingvistik birliklar to'plami, umumiy jihat bilan birlashgan turli ajralmas birliklarni ifodalash uchun ishlatiladi. Rus olimi V.A. Litvinovning [10] fikriga ko'ra, dastlab bunday leksik birliklar so'zlar hisoblangan; keyinchalik esa so'z birikmalari va iboralarni ham o'z ichiga olgan. L.M. Vasilev «Zamonaviy lingvistik semantika» kitobida semantik maydonning asosiy xususiyatlarini quyidagicha ifodalaydi:

1. Semantik maydon til tashuvchilari uchun tushunarli va psixologik haqiqat sifatida qabul qilinadi.

2. Semantik maydon mustaqil til tizimi hisoblanadi.

3. Semantik maydon birliklari turli submaydonlar bilan semantik munosabatlarga kirishadi.
 4. Har bir semantik maydon tilning boshqa semantik maydonlari bilan bog'liq holda til tizimini hosil qiladi.

5. Semantik maydon gipersemadan iborat yadro va umumiy so'zlardan iborat periferiyadan tashkil topgan. [2]

Semantik maydonni fanga kiritishga bo'lgan urinishlar dastlab P. Rojer tomonidan ideografik lug'atlarni va tezariuslar yaratish orqali boshlandi.

«Semantik maydon» terminining o'zi Y.Trir va G.Ipsen asarlari nashr etilishi tufayli faollasha boshladi.

Semantik maydon birinchi marta nemis olimi Y. Trier (1931) tomonidan tasvirlangan bo'lib, u ierarxik tamoyilga muvofiq tashkil etilgan, maydon tushunchalar, ob'yektlar va hodisalar o'rtasidagi munosabatlarni aks ettiruvchi haqiqat. Leybnitsdan keyin universal lug'at yaratishga intilish semantik maydonni birinchi empirik tadqiq qilishga yo'l ochdi. Shunday qilib, 1856 yilda K. Heise konseptual leksik maydonni o'rganib, unda lakunalarning til orqali leksiklashtirilganligini aniqladi.

1910 yilda R. Meyerning maqolasida birinchi marta semantik maydon tipologiyasi «ma'nolar tizimi» deb nomlandi. R. Meyer bu tizim belgilarini tabiatiga ko'ra «tabiiy», «yarim sun'iy» va «sun'iy»ga ajratadi.

Ushbu atama G. Ipsen tomonidan «umumiy ma'noga ega so'zlar to'plami» ma'nosida ishlatilgan. [7] Zamonaviy tilshunoslikda «semantik maydon» atamasi torroq lingvistik atamalar: leksik maydon, sinonimik qator, leksik-semantik maydon. Bundan tashqari, bu atamaning o'rnida «terminologik sinonimlar» so'zi qo'llanilmoqda.

Semantik maydon umumiy ma'noga ega bo'lgan so'zlarni unga qo'shimcha xususiy ma'no yuklash orqali birlashtiradi. Semantik maydon yadro va periferiya (sinonimik qator) kabi ma'lum bir tuzilishga ega. Semantik xususiyat kategoriya sifatida insonni o'rab turgan haqiqat va tajriba bilan bog'liq bo'lib, tilshunos olim Yu.D. Apresyaning ta'kidlashicha, har biri o'ziga xos xususiyatlarga ega bo'lgan, bir biri bilan kesishgan ma'nolarga ega semantik komponentlar yoki semalardan iborat. [4]

Deyarli barcha tadqiqotchilar semantik maydon nazariyasini komponent tahlil usuli bilan bog'lashgan. Masalan, A.M. Kuznetsovning fikricha, «komponent tahlil usuli tilning leksik-semantik maydon tizimi haqida ma'lumot berishga xizmat qiladi». [5] Rus olimi L.Vasilevning fikricha, «komponent tahlil usuli so'z ma'nosining barcha xususiy ma'nolarini o'rganish natijasida umumiy ma'nosi haqida tushunchaga ega bo'lishga yordam beradigan tilning leksik-semantik tizimini o'rganuvchi ilmiy jarayondir». [3]

Rus olimasi E.A. Kudinova o'zining «Konsept va uning leksik-semantik maydon bilan aloqasi» maqolasida konsept va leksik-semantik maydon o'rtasidagi bog'liqlik haqida fikr yuritadi, shuningdek, unda bu ikki kategoriyaning asosiy xususiyatlarini ajratib ko'rsatadi:

- 1) leksema – lug'atlarda ochib berilgan semantik leksik shakldagi semantik ma'no;
- 2) konsept - bir xil leksik shakldagi kognitiv mazmun;
- 3) leksema - leksik semantikaning markaziy tushunchasi;
- 4) konsept - kognitiv semantikaning markaziy tushunchasi;
- 5) leksemalarni o'rganish ma'noviy o'zgarish yo'llari, boshqa leksemalar bilan ma'noviy kesishishi, leksik ma'no va semantik tasnif tarkibini tahlil qilishdan iborat;
- 6) konseptni tadqiq qilishdan maqsad mazkur tilda so'zlashuvchilarning til qobiliyatini o'rganishdan iborat.

Umuman olganda, konsept ma'lum bir leksemaning leksik-semantik maydoni yadrosi bo'lib hisoblanadi.

XX asrning 40-yillarida so'zlarni semantik maydonlarga ajratishning yangi metodi yuzaga keldi. Bu qarash Praga maktabi tomonidan ilgari surilgan bo'lib, u differensial-semantik tahlil etish deb nomlandi. Bu metod asosida so'z leksik ma'nosi semema deb olinib, komponentlari sema deb qaraladi. Leksema sememalari umumlashiruvchi, ya'ni arxisemaga ko'ra bir semantik maydonni tashkil qiladi. Bu semantik maydon maydonchalarga, ya'ni guruhlarga bo'linib, ular integral semasi asosida o'zaro birlashadi. Semantik maydonga kiruvchi har bir leksema sememasi differensial semasiga ko'ra boshqa semalardan ajralib turadi. Shunga ko'ra aytish mumkinki, dastlab semantik maydonlar mantiqiy-semantik jihatdan ajratilgan bo'lsa, bu metodga ko'ra lingvistik-semantik jihatdan maydonlarni tashkil qiladi. Semantikanning keyingi taraqqiyotida Ch.Pirs, F.de Sossyur va Ch. Morrisning qarashlari alohida ahamiyatga ega. [8]

Zamonaviy tilshunoslikda mahalliy va xorijiy olimlar tomonidan sohani o'rganishda uslubiy yondashuvlar, leksik tarkibning tizimli aloqalarini o'rganish yo'llarini izlash semantik maydon

nazariyasining paydo bo'lishiga sabab bo'ldi.

Tilshunoslikda semantik yoki tushuncha maydonini Vilgelm fon Gumboldt "tilning ichki formasi" deb nomlab, o'zining qarashlarini XX asrning boshlarida ommaga taqdim qilgan. Jahon va rus tilshunosligida F.Dornzeyf, V.Vartburg, K.N.Karaulov, V.V.Morkovkin kabi olimlarning semantik maydonning nazariy hamda amaliy asoslarini ishlab chiqqanligi e'tiborga loyiq. Rus olimi Y.N.Karaulov semantik maydonlarning mavjudlik, uzviylik, butunlik, tarixiylik kabi to'rtta muhim belgisini ko'rsatgan. Olimning fikricha, ma'lum bir arxisema (umumiy sema) asosida birlashuvchi so'z va iboralar majmuiga semantik yoki tushuncha maydoni deyiladi. [7]

Natijalar va muhokamalar. Semantik maydon tushunchasi to'g'risidagi tadqiqotlar so'nggi o'n yilliklarda tilshunoslarning e'tiborini tobora ko'proq jalb qilmoqda. Tadqiqotchilarning e'tibori alohida leksemalarni tahlil qilishga, ular ichida paradigmatic munosabatlar namoyon bo'ladigan turli xususiyatli so'z birikmalariga, ya'ni leksik-semantik guruhlar, tematik guruhlar, semantik paradigmalar va boshqalarga qaratilgan.

So'zlar alohida qo'llanilmaydi, ular doimo bir-biri bilan munosabatda bo'ladi, masalan, sintagmatikada (ketma-ketlik) so'z birikmasi va gap shaklida, paradigmaticada (uyadoshlik) esa ma'lum leksik-semantik assotsiatsiyalar shaklida qo'shib ketadi. Tilning leksik-semantik maydonining muhim xususiyati so'zlarni semantik o'xshashligiga ko'ra guruhlash printsipli bo'lishi kerak. Bu tamoyil tilning leksik-semantik tuzilishini ta'riflash asosida so'zlar o'rtasidagi munosabatning aniq ifodasidir.

Semantik maydon (bundan keyingi o'rinlarda SM) so'zlarning katta hajmli onomasiologik va semantik guruhlanishidir. Bu bitta umumiy ma'no bilan birlashtirilgan va tilda ma'lum bir semantik maydonni ifodalovchi, voqelikning ma'lum bir sohasini qamrab oluvchi so'zlarning ierarxik tashkillashishidir. SMning markazida ob'yektlar sinfini bildiruvchi umumiy sema yoki gipersema mavjud. SM birliklari bitta kontseptual korrelyatsiya bilan tavsiflanadi.

LSM - tilshunoslikda ko'pincha qandaydir umumiy (integral) leksik-semantik xususiyat bilan birlashgan til birliklari to'plamini belgilash uchun ishlatiladigan atama, boshqacha qilib aytganda, ma'noning ba'zi bir umumiy notrivial komponentiga ega. Dastlab bunday leksik birliklarning roli so'zning lug'aviy darajasi birliklari hisoblangan, keyinchalik lingvistikada ibora va gaplarning tavsiflari paydo bo'ldi.

Rus tilshunosi I.A. Sternin SMning quyidagi qoidalarini ilgari suradi:

1. Maydon - tizimli munosabatlar bilan o'zaro bog'langan elementlarning inventarizatsiyasi.
2. Maydonni tashkil etuvchi elementlar tizimli umumiylikka ega bo'lib, tilda yagona vazifani bajaradi;
3. Maydon uyadosh elementlarni birlashtiradi;
4. SM turli tarkibiy qismlardan -mikromaydonlardan hosil bo'ladi, ularning soni kamida ikkita bo'lishi kerak;
5. Maydon gorizontal va vertikal holatga ega, vertikal holat – mikromaydonlar tuzilishi, gorizontal – mikromaydonlar munosabati;
6. Maydon yadro va periferik tarkibiy qismlardan iborat. Yadro komponent atrofida birlashtirilgan - dominant;
7. Yadroviy tarkibiy qismlar maydon funktsiyalarini bajarish uchun eng ko'p aniqlangan, tizimli ravishda qo'llaniladi, maydon funktsiyasini eng aniq bajaradi, boshqa tarkibiy qismlarga nisbatan eng ko'p uchraydi va ma'lum bir soha uchun majburiydir;
8. Yadro va periferiya o'rtasida maydonlar tomonidan bajariladigan funktsiyalar taqsimlanadi: funktsiyalarning bir qismi yadroga, ba'zilari esa periferiyaga tushadi;
9. Yadro va periferiya orasidagi chegara mavhum va noaniq;
10. Uning tarkibiy qismlari bir sohaning yadrosiga ham, boshqa maydonning chegarasiga ham tegishli bo'lishi mumkin.[6]

Shunday qilib, maydonning haqiqiy semantik tuzilishi quyidagi qismlardan iborat:

umumiy sema yoki gipersema bilan ifodalangan maydon yadrosi.

yadro bilan umumiy integral qiymatga ega bo'lgan birliklardan iborat maydon markazi;

maydon atrofi, shu jumladan o'z ma'nosiga ko'ra yadrodan eng uzoqda bo'lgan birliklar; bunda umumiy tushuncha potentsial yoki ehtimollik semantikasi toifasiga kiritilgan. [2]

Tilshunoslikda semantik maydon muammosi qiyosiy tipologiyaning ob'yekti sifatida eng muhim tadqiqotlar qatoriga kiradi. Zamonaviy filologlarning fikrlariga ko'ra, leksik-semantik maydon so'zning kengaygan ma'nosida turli tushunchalarni bildiruvchi leksemalar, nutqning turli qismlaridan so'zlarni o'z ichiga oladi. Bundan tashqari, semantik maydon bir qator tizimli xususiyatlar bilan tavsiflanadi: semantik maydonni o'zaro "bo'luvchi" leksemalarning o'zaro munosabati, giponimlarning mavjudligi

va giperonimlar va genetik-diaxronik jihatdan motivatsion modellar, takrorlash, soʻz yasash shakllari, etimologik uyalarni hosil qilishning takrorlanishi, soha lugʻatini yaratish. Ushbu masalani oʻrganishga bagʻishlangan ishlarda hind-yevropa tillaridan olingan materiallardan foydalanilgan. Tilning leksik tizimini tadqiq qilish odatda har xil turdagi va hajmdagi leksik guruhlarini, shuningdek, ularning bir-biri bilan munosabatlarini aniqlash shaklida amalga oshiriladi.

Xulosa. Tilshunoslikda semantik maydon nazariyasi haqidagi qarashlar soʻz maʼnosining tadqiqi bilan bogʻliqdir. Olamdagi narsa, voqea-hodisa, harakat hammasi inson ongida tushuncha sifatida aks etadi. Tushuncha esa maʼno yaxlitligidan iborat tovush tizimida soʻz shaklida namoyon boʻladi.

Lingvistik birliklarni muayyan birlashtiruvchi maʼno asosida maʼlum paradigmalarga birlashuvi keyinchalik tilshunoslikda maydon nazariyasini vujudga keltirdi. “Maydon” termini bir qancha fanlar doirasida qoʻllaniladi, masalan, fizikada “maydon” - fazodagi taqsimlangan fizik kattaliklarning xususiyatlarini tekshiruvchi nazariya hisoblanadi; algebrada esa qoʻshish, koʻpaytirish va ularga teskari amallar – ayirish, boʻlish kiritilgan toʻplam maʼnosini bildiradi. Bu atama lingvistikada maʼno umumiyliги bilan birlashgan hodisalarning tushunchaviy, predmetlik yoki vazifaviy oʻxshashligini aks ettiruvchi leksik birliklar yigʻindisi maʼnosini bildiradi. [5]

Adabiyotlar roʻyxati:

- Апресян, Ю.Д. Лексическая семантика. - М., 1974. - С. 165.
- Власова, К. А. Лексико-семантическое поле глагола look: лексикографический аспект / К. А. Власова, М. Н. Титова. — Текст : непосредственный // Молодой ученый. — 2014. — № 21.1 (80.1). — С. 3-6. — URL: <https://moluch.ru/archive/80/13765/> (дата обращения: 19.10.2023).
- Васильев, Л.М. Современная лингвистическая семантика. - М., 1990. - С. 87.
- Кузнецов, А.М. Структурно-семантические параметры в лексике: на материале английского языка. - М., 1980. - С. 132.
- Iskandarova Sh. Oʻzbek tili leksikasini mazmuniy maydon sifatida oʻrganish (shaxs mikromaydoni). Filol. fan. d-ri... diss. –Toshkent, 1999.
- Стернин И.А. Лексическое значение слова в речи. – Воронеж: Изд-во Воронежского университета, 1985. – 170 с.
- Zoyirova N.T. Tilshunoslikda uyadosh soʻzlarni semantik maydon guruhi asosida oʻrganish. Central Asian academic journal of scientific research. ISSN: 2181-2489 VOLUME 2 | ISSUE 1 | 2022. – P.322-325
- Xolmanova Z.T. Semantik maydon va semantik toʻr imkoniyatlari. Kompyuter lingvistikasi: muammolar, yechim, istiqbollar Xalqaro ilmiy-amaliy konferensiya. Vol. 1 №. 01. 2022. – B.37-43
- Шафиков, С.Г. Теория семантического поля и компонентной семантики его единиц. - Уфа, 1999. - С. 12.
- Литвинов, В.А. К вопросу о полевой структуре имени существительного // Вопросы полевого описания языка: Сборник научных трудов. - Уфа. 2003. - С.6
- Magdalena, Akhmedova Mehrinigor. A Systemic Functional Linguistic Analysis of Clauses Relationship in Luke Gospel Text, Janji Baru Using Kupang Malay. Studies in Media and Communication Journal. Vol.11, 2023. - P. 33-40.
- Fitria Nur Hasanah, Rahmania Sri Untari, Shofiyah Al Idrus, and Akhmedova Mehrinigor Bahodirovna. Excel in Critical and Creative Thinking in Object-Oriented Programming. H. Ku et al. (Eds.): ICARSE 2022, ASSEHR 748, 2023. - P. 301–305.
- Hazim Hazim, Ratih Puspita Anggraenni, Akhmedova Mehrinigor Bahodirovna. Altruistic Actions in COVID-19 Corpses Care: Empathy, Modeling, and More. International Conference on Advance Research in Social and Economic Science (ICARSE 2022), 2023/4/27. - P.476-484

ADABIY OBZORDA ILMIY-NAZARIY MUAMMOLAR TALQINI

Jamolova Zilola,
Buhoro davlat universiteti mustaqil-izlanuvchi

Annotatsiya. Jahon adabiyotshunosligida adabiy tanqidchilik janrlari alohida bir tizim sifatida adabiy jarayonda, adabiyot taraqqiyotida muhim o'rin tutadi, jumladan, o'zbek adabiy tanqidchiligida ham. Bu tizimda taqriz, maqola, adabiy portret singari adabiy obzorlar ham muhim o'rin egallaydi. Adabiy obzorlarda obyekt qilib olingan davr va unda yaratilgan asarlar tahlil qilinib, ma'lum xulosalar chiqariladi. Mazkur maqolada o'zbek adabiy tanqidining faol janrlaridan biri adabiy obzor janri va uning yirik tanqidchi M.Qo'shjonov ijodida tutgan o'rni haqida fikr yuritiladi. Shu bilan birga akademik M.Qo'shjonovning qayta qurish davrida yaratilgan romanlar va asosan, ulardagi zaif jihatlar haqidagi mulohazalari ham tahlil qilindi.

Kalit so'zlar: adabiy obzor, sharh, adabiy tanqid, janrlar, romanchilik, tahlil, xronologik obzor, xulosa, badiiy matn.

ИНТЕРПРЕТАЦИИ НАУЧНО-ТЕОРЕТИЧЕСКОГО ПРОБЛЕМЫ В ЛИТЕРАТУРНОЙ ОБЗОРЕ

Джамолова Зилола,
независимый исследователь Бухарского государственного университета.

Аннотация. Жанры литературной критики в мировой литературе как отдельная система занимают важное место в литературном процессе, в развитии литературы, в том числе и в узбекском литературоведении. Важное место в этой системе занимают литературные рецензии, статьи, литературные портреты. Анализируется период и созданные в него произведения и делаются определенные выводы. В данной статье одним из активных жанров узбекского литературоведения является жанр литературной обзор и его место в творчестве великого критика М.Косиджанова. Вместе с тем были проанализированы и комментарии академика М.Кошянова о романах, созданных в период реконструкции, и, главным образом, об их слабых сторонах.

Ключевые слова: литературный обзор, рецензия, литературная критика, жанры, роман, анализ, хронологический обзор, реферат, художественный текст.

INTERPRETATION OF THE SCIENTIFIC AND THEORETICAL PROBLEM IN THE LITERATURE REVIEW

Jamolova Zilola,
independent researcher at Bukhara State University.

Annotation. The genres of literary criticism in world literature as a separate system occupy an important place in the literary process, in the development of literature, including in Uzbek literary criticism. An important place in this system is occupied by literary reviews, articles, and literary portraits. The period and the works created in it are analyzed and certain conclusions are drawn. In this article, one of the active genres of Uzbek literary criticism is the literary review genre and its place in the work of the great critic M.Koshdzhanov. At the same time, academician M. Koshyanov's comments about the novels created during the reconstruction period and, mainly, about their weaknesses were also analyzed.

Key words: literary review, review, literary criticism, genres, novel, analysis, chronological review, abstract, literary text.

Adabiy tanqid o'ziga xos ijod turi sifatida faqat aniq shakllarda o'zini namoyon etadi, adabiyotda har bir adabiy tur aniq janrda namoyon bo'lgani singari, ijod turi hisoblangan adabiy tanqid ham o'ziga xos janrlarda namoyon bo'ladi. Taqriz, adabiy obzor, adabiy portret, esse, maktub kabi o'zbek adabiy tanqidchiligining o'ndan ziyod janri mavjud bo'lib, ular orasida adabiy obzor muhim o'rin egallaydi.

Adabiy obzorda o'rganilayotgan adabiy hodisaga umumiy qarashlar bayon etiladi, o'sha adabiy hodisaga daxldor adabiy dalillar izchil amaliy-estetik mantiq asosida umumlashtirilib, ma'lum xulosalarga kelinadi. Bunday umumlashtirish obzor shaklida kechgani bois maqola ham adabiy-tanqidiy obzor tusini oladi va shunday nom bilan e'tirof etiladi [1,78]. Obzor xarakteridagi adabiy-tanqidiy maqola adabiy tanqidchilikning ko'hna, faol janrlaridan sanaladi. V.G.Belinskiy yoqtirgan

janrlardan biri-adabiy obzor edi. Rus adabiyotshunosligida janrlar muammosini birinchi bo'lib o'rgangan Grossman tanqidchilik janrlarining 20ga yaqin turlarini ko'rsatar ekan, ularni uch xil tasnif qiladi: 1) tanqid usuli bo'yicha (bunga esse, impression etyud, traktat, publitsistik tanqid, akademik taqriz, sharh maqola kiradi); 2) tanqidiy ishning ko'rinishi yoki "adabiy turlar" bo'yicha (bunga felyeton, hikoya, xat, dialog, parodiya, pamflet kabilar kiradi); 3) obyektini qamrab olish kengligi va darajasi bo'yicha (adabiy portret, obzor, taqriz, parallel, monografiya) [4, 14]. Haqiqatan ham adabiy obzor obyektini qamrab olish kengligi bo'yicha keng imkoniyatlarga ega. Uning ilmiy-nazariy, xronologik, mavzuviy turlarida bu jihatlari yorqin ko'rinadi.

Ilmiy-nazariy obzorlarda ilmiy tahlil, tadqiq etilayotgan asarlarga har tomonlama, san'at mezonlari doirasida baho berish, nazariy xulosalar chiqarish xususiyatlari ustuvor turadi. Adabiy obzorlarda obyekt qilib olingan davr va unda yaratilgan asarlar tahlil qilinib, ma'lum xulosalar chiqariladi. Uning bir turi bo'lgan ilmiy-nazariy obzorlarda ilmiy tahlil, tadqiq etilayotgan asarlarga har tomonlama, san'at mezonlari doirasida baho berish, nazariy xulosalar chiqarish xususiyatlari ustuvor turadi [2,56]. Shu jihatdan qaraganda, akademik M.Qo'shjonov ijodida ilmiy-nazariy obzorlar yaratish ustuvorlik qilishi ko'rinadi. Ammo tanqidchi ijodida xronologik va mavzuviy obzorlar ham uchraydi.

M.Qo'shjonovning «Qayta qurish va o'zbek romani» obzori adabiy muammolarga oid ilmiy-nazariy obzorning ko'rkam namunasi bo'lib, unda xronologik obzor ham, janrlar obzori ham qorishiq holda keladi. Obzorda tanqidchining qiyofasi, bilimi, zukkoligi aniq ko'rinib turadi. Eng muhimi shundaki, munaqqid maqolada turg'unlik yillaridagi adabiyot va tanqidchilikning ofarinbozlik kabi nuqsonini ochiq ko'rsatib beradi. M.Qo'shjonov adabiy obzorida romanchilik taraqqiyotini teran kuzatish, umumlashmalar chiqarish, adabiyot rivojiga xalal berayotgan nuqsonlarni ko'rsatib berish kabi xususiyatlar yorqin ko'rinib turadi.

Munaqqidning obzorida romanchilik taraqqiyotini teran kuzatish, umumlashmalar chiqarish, adabiyot rivojiga xalal berayotgan nuqsonlarni ko'rsatib berish kabi xususiyatlar yorqin ko'rinib turadi. Olim, eng avvalo, turg'unlik davriga to'g'ri baho berishga intiladi: «Turg'unlik davrining mamlakatimiz ijtimoiy-siyosiy va iqtisodiy hayotiga keltirgan zarari shaxsga sig'inish oqibatlarining ziyonidan kam bo'lmadi. Aslida, turg'unlik davrida sotsializm prinsiplari buzildi; bu zo'rovonlik oshna-og'aynigarchilik, ma'lum bir tabaqa yoki mansabdagi kishilarning bir-birlarini quvvatlashi, qarindosh-urug'chilik, mahalliychilik, poraxo'rlik va v.h. yo'llar bilan amalga oshirildi»[1,98]. Bu hol adabiyotda, xususan, o'zbek romanchiligi taraqqiyotida ham ko'zga tashlanganligini o'rtamiyonachilik, badiiyat talablaridan chekinish, kitobxonga ozuqa bermaydigan asarlar "sarjini"ni qalastirib tashlash, shuhratparastlik istaklarini qondirish singari ko'rinishlarda namoyon bo'lganini olim birma-bir ochib beradi. U katta nasrda bu yo'nalishning 50-yillarda I.Rahimning "Hayot buloqlari" deb atalgan romanidan boshlanganini afsus bilan qayd etadi." Tez fursatda kotiblar, direktorlar, raislar, muharrirlar "adabiyoti" paydo bo'ldi. O'rtamiyonachilik yuqumli kasallik singari iste'dodli yozuvchilarni ham o'z domiga tortdi. Shu tariqa H.G'ulom, Mirmuhsin, S. Karomatov, M.Qorievlar qator asarlar e'lon qilishdi. O'rtamiyonachilikning adabiyotimiz uchun zarari ko'proq katta hajmdagi asarlar, xususan, romanni "bolalash"da ko'proq ko'zga tashlandi".

Munaqqid adabiyot va san'at taraqqiyotini kuzatib borishi kerak bo'lgan adabiy tanqidchilikning ahvoliga ham nazar tashlar ekan, keskin fikrlar aytishdan o'zini tiya olmaydi: "Ha, ba'zi o'rinlarda munaqqidchilik o'z so'zini ayta oldi, bo'layotgan hodisalarga ob'ektiv baho bera oldi. Biroq bu ish doim ham yuqori darajada bo'la bermadi. O'rtamiyona asarlarga muvofiq o'rtamiyona tanqidchilik rivojlandi. Sayoz, badiiy jihatdan bo'sh asarlar eng ko'p maqtaladigan bo'ldi. Adabiyotdagi "ofarinbozlik" shu alfozda ildiz otaboridi".

M.Qo'shjonov o'rtamiyonachilikning nazariy asoslarini topishga harakat qiladi va bulardan biri mavzuga alohida ahamiyat berish deb hisoblaydi. O'rtamiyona asarlar maqtaganda, odatda 1) mavzuning aktualligi, materialning yangiligi bayroq qilib olinganligi tufayli yirik sotsial masalalarga, psixologik holatlar tasviriga asoslangan emas, balki biror qurilish obyektiga bag'ishlab romanlar maydonga kela boshlaydi.

O'rtamiyonachilikka olib kelgan boshqa bir "nazariy" masala 2) -qahramon tanlash edi. Nazarimizda, bu xildagi asarlarning asosiy kamchiligi shundaki, ular markazida inson taqdiri, kechinmalari, real hatti-harakatlari emas, ko'proq muallifning mavhum tasavvuridagi shaxslar turardi. Bu xildagi romanlarda qo'riq yer ochish, inshootlar qurilishiga tegishli ikir-chikirlar, ishlab chiqarish tafsilotlari birinchi planda turardi. M.Qo'shjonov shu tariqa o'rtamiyonachilikning ildizlarini ochib berishga harakat qiladi. U «inshootlar adabiyoti»ga tegishli ikki belgini alohida ta'kidlaydi. Birinchidan, badiiy tasvir va tahlil o'rnini yuzaki, sun'iy to'qimalar bilan to'lib-toshgan ishontirish quvvati kam tavsiflar egallab olgan edi. Ikkinchidan, bu xildagi "romanlar"da yozuvchilikka xos badiiy qudrat yetishmasdi. Adabiyotdagi o'rtamiyonachilikning tub sabablarini ochib berishga har kimning ham

yuragi dov bermasdi. M.Qo'shjonov bu borada ham o'zining dadilligini, adabiyot uchun kurashuvchi faol ekanligini ko'rsatib berdi.

Munaqqid har sohada bo'lgani kabi bu o'rinda ham obyektiv fikr yuritishga harakat qiladi: ishlab chiqarishga bag'ishlangan asarlar ichida iste'dod bilan yaratilganlari ham yo'q emasligini ta'kidlab o'tadi. Bunday paytlarda o'zbek yozuvchilari mahalliy manfaat, geografik bo'linmalar tushunchasidan yuqori ko'tarilib, hayotiy masalalarni qo'ya bilishda A.Muxtorning "Tug'ilish", P.Qodirovning "Olmos kamar" romanlarida inson qismati, tabiiy muhitga tegishli muhim masalalar o'rta qo'yilganini ko'rsatib beradi. Adabiy obzorda o'rtamiyonachilik rivoj topgan davrda ham inson qismati, hayotda ko'zga tashlangan illatlar, odamlararo munosabatdagi notekisliklar haqida asarlar yaratilgani, bu vazifa ko'proq tarixiy material asosida amalga oshirilganligi ko'rsatiladi.

Demak, ushbu adabiy obzorning ahamiyati shundaki, munaqqid o'zbek romanchiligi taraqqiyotiga teran nazar solib, uning ma'naviy kamolot mevasi sifatida adabiyotimizning yetakchi janrlaridan biri bo'lib turganligi, shu bilan birga uning rivojiga to'siq bo'layotgan qator nuqsonlarni obyektivlik va xolislik bilan ochib bera olgan.

Xronologik obzor - bunda ma'lum yillar (davrlar)da yaratilgan badiiy asarlar o'sha davr kontekstida undagi ijtimoiy-estetik munosabatlar fonida adabiy jarayonga xos tamoyillarni umumlashtirishni nazarda tutadi. O'zbek tanqidchiligida XX asrning 60-90-yillardagi taraqqiyotida xronologik obzor yetakchilik qiladi[2,77]. "Yillik obzor turkum (tsikl) kabi o'zida muammoli maqola, monografik taqriz, paralell va satira elementlarini aks ettiradigan sintetik janrdir"[4,46].

Akademik M.Qo'shjonov ijodida xronologik obzor ham ko'p uchraydi. Masalan, "Katta hayot va ijod oqimi" obzorida o'zbek adabiyotining besh yillik davri (1970-75) obzor qilinadi. Olimning quyidagi fikrlari uning adabiy obzor janrida yozilganligini tasdiqlaydi: "Xalqimiz har bir tarixiy davrda faqat iqtisodiy va siyosiy yutuqlargagina emas, balki qo'lga kiritilgan ma'naviy boyliklarga ham yakun yasashni odat qilgan. Adabiyot va san'at esa, ma'naviy boylik orttirish markazida turadi.

Ittifoq miqyosida adabiyot va san'atimiz katta yutuqlarni qo'lga kiritdi. O'zbek yozuvchilari ham bu besh yillikda mehnat vaxtasida turdilar va badiiy ijod bayrog'ini yanada balandroq ko'tarib, xalq xizmatida bo'ldilar"[6,14].

Adabiy obzorda dastlab tanqidchi yozuvchilarning adabiyotimizga yangi obrazlar sifatida kiritilgan, shu bilan birga dehqonlarning jonli obrazini yaratish yo'lidagi izlanishlariga diqqat qaratadi. Jangchi (Sh.Rashidov, N.Safarov, I.Rahim), konchi (Sh.Alyadin), quruvchi (S.Karomatov, Omon Matchon), ekskvatorchi, cho'pon (Sh.Xolmirzaev, ishchi (M.Qoriev), temir yo'l xizmatchisi (J.Abdullaxonov) obrazlari yaratilganligini ko'rsatib o'tadi.

Munaqqid adabiyotning boshqa turlarida yaratilgan asarlarga ham e'tibor qaratadi."Bir janr yozuvchisi ilg'ay olmagan haqiqatni ikkinchi bir janr ijodkori ilg'ab oldi, bir janrda aks ettirilishi qiyin bo'lgan hayot materiali ikkinchi bir janrda o'z aksini topadi. Hayot haqiqatini ko'lamliroq va chuqurroq anglashda katta avlodga mansub shoirlarimiz bilan bir qatorda keyingi avlod ovozi baralla yangrab turdi"[6,17]. Kitobxonlar dilini tug'yonga solib, ularni yangilik sari ilhomlantirib turgan A.Oripov she'rlari, "ba'zan sotsial-falsafiy, ba'zan lirik planda" yaratilgan E.Vohidov, H.Xudoyberdiyevlarning mayin va jozibali she'rlari kitobxonlar dilini quvontirayotganini haqli ravishda e'tirof etadi.

Bu davr adiblari o'tmish mavzusiga ham murojaat qilib, uni bugungi kun xizmatiga qo'ya olayotganlarini O.Yoqubovning "Ulug'bek xazinasi", Uyg'unning "Abu Rayhon Beruniy", Omon Matchonning "Beruniy" asarlari misolida ko'rsatib beradi. Yozuvchi va shoirlarimizning bugungi kun hayot materiallariga murojaat qilib, odamlarning umuminsoniy vazifalarini ado etayotganliklari ulug'lash, uning asriy ildizlariga nazar tashlab, hayot haqiqatini bu gal bilvosita ulug'laganlarini ta'kidlab, "Mana o'zbek yozuvchilarining bu besh yillikda adabiyotimiz va san'atimiz taraqqiyotiga qo'shgan hissalarining qisqacha obzori" deb ko'rsatadi. Bu jarayonda yozuvchi mehnatining mashaqqatlar evaziga yaratilishini dehqon, ishchi, olim mehnati bilan qiyoslab, ma'lum xulosalar chiqaradi.

Adabiy obzorda qaysi bir davr adabiyoti o'rganilar ekan, erishilgan yutuqlar bilan bir qatorda adabiyot rivojiga to'siq bo'layotgan nuqsonlar ham ko'rsatiladi. M.Qo'shjonov ham davr adabiyotidagi nuqsonlarni 6-qismga bo'lib ko'rsatadi. Bu nuqsonlar tufayli adabiyotning "hali ham hayot taraqqiyotidan orqada qolayotganligi, o'z oldida turgan vazifalarni yetarli darajada ado eta olmayotganligi" munaqqidni tashvishga soladi. Ammo shuni ham qayd etib o'tish lozimki, bu kamchiliklar qaysi shoir yoki adibning qaysi asarida uchrashi aniq ko'rsatilmaydi, tanqidchi umumiy fikrlar bilan cheklanadi.

Xronologik obzorda M.Qo'shjonov adabiy tanqidchilik rivoji, unda qator sifat o'zgarishlari ro'y berayotganligiga ham to'xtaladi. Davr tanqidchiligining oldingi davrlarda ko'proq adabiyot orqasida "sudralib" yurishdan "adabiyot fronti"ning oldingi saflaridan o'rin olayotganligi olim e'tiborini

tortadi. Bu o'rinda u qiyoslash usulidan foydalanadi: ilgari adabiy tanqidchilik estetik jihatdan yetarli savodli bo'lmaganli tufayli ko'p masalalarni to'g'ri hal qila olmasligi, hozir esa tanqidchilarning estetik jihatdan o'sganlari, ularning hayot materialini tasvirlash yo'llari- "adabiy prinsiplar va badiiy priyomlarni bir nuqtaga olib, tahlil qilishga" o'tganliklarini ko'rsatadi.

Zukko munaqqid ochiq-oydin aytmasa-da, XX asr boshlarida badiiy asarga bo'lgan subyektiv munosabat, kitobxon bilan adabiy-tanqidchi orasidagi uzilish bo'lganligiga ham o'z fikrini bildiradi: "Kitobxoniga yoqib tushgan, unga har tomonlama ozuqa beradigan asarlar tanqidchilik tomonidan keskin qoralanar, ba'zan esa butunlay yo'qqa chiqarib yuborilar edi. Bu ishda har xil priyomlar ham ishlatilardi – do'qlar, qo'rqitishlar, tuhmatlar". Tanqidchi qaysi davrni va kimlarning asarlarini ko'zda tutayotganligini bugun anglab yetish qiyin emas.

M.Qo'shjonov adabiy tanqidning qo'lga kiritgan yutuqlari ko'p bo'lganligiga qaramay, kamchiliklar haqida ham o'z mulohazalarini bildiradiki, bu adabiy obzorning talablaridan biri hisoblanadi. Belinskiyning "badiiy asarni baholaganda shoshilmasdan ish ko'rish kerak" degan fikrlariga ko'pincha e'tibor qaratmaslik, shoshma-shosharlikka yo'l qo'yilishi, ba'zan bitta asar haqida bir-biriga zid ikki fikr paydo bo'lishi, birida asar asossiz ko'klarga ko'tarilishi, ikkinchisida dalilsiz kamsitilishini tanqid qiladi. Bunga misol tariqasida yozuvchi M.Qoriyevning "Afrosiyob go'zali" qissasi yuzasidan bildirilgan V.Zohidov hamda U.Normatovlarning bir-birlariga zid fikrlarini keltiradi, ularga munosabat bildiradi.

"Ba'zi o'rinlarda adabiy tanqidchilгимiz zamonaviy temada yozilgan badiiy asarlarni diqqat markazida tutmaydi, ularning tahlilida zamondoshlarimiz xarakterini aks ettiradigan obrazlarni keng planda tadqiqot qilishga kam o'rin beradi. Ayrim paytlarda adabiyotimiz tarixidagi ba'zi bir masalalar yuzasidan "munozarali" gap aytganday bo'lib, "arzon" nom chiqarmoqchi bo'ladilar. Ma'lumki, Abdulla Qodiriy ijodining o'zbek adabiyoti taraqqiyotida tutgan o'rni haqida tanqidchilik va adabiyotshunosligimizda to'g'ri va obyektiv fikrlar aytildi"[6,22]. Shu jarayonda tanqidchi E.Karimovning "Realizm va insonni tasvirlash san'ati" maqolasida Otabek obrazining noto'g'ri talqiniga tanqidiy munosabat bildiradi. Otabekning prototipi sifatida Ahmad Donishning ko'rsatilishiga qarshi chiqadi.

Sharhlanayotgan davrda tanqidchi adabiyot ilmining yangi sifatlar bilan boyiganligiga ham to'xtaladi. Shu bilan birga tanqidchini adabiyot ilmining hali hayot talabidan orqada qolayotganligi, butun bir davr muammolarini qamrab oladigan, adabiy ijod qonuniyatlarini chuqurroq o'rganadigan yuqori savidagi ishlarning kamligi, adabiyotning muhim masalalari yuzasidan bahs va fikr olishuvlarning yetarli emasligi qoniqtirmaydi.

"Belinskiy tanqidiy tafakkurining tiniqligi uning oxirgi yillarda yozilgan obzorlaridagi mantiqiy izchil tahlillar, maqolalarning aniq va tekis qurilishi va qismlarining garmonik uyg'unligida aks etib turadi" [4,120]. Shu jihatdan qaraganda "M.Qo'shjonovning adabiy obzorlarida mantiqiy izchillik, haqiqatni ochiq-oydin ko'rsatish, umumlashirish kabi fazilatlar ustun. Ularda munaqqidning uslubidan kelib chiqib, ba'zi asarlardagi yutuqlardan ko'ra, kamchiliklarini ko'rsatish ustuvorlik qiladi. Tanqidchi obzor maqolalarining ahamiyati shundaki, munaqqid o'zbek adabiyoti taraqqiyotiga teran nazar solib, uning ayrim namunalari masalan, roman ma'naviy kamolot mevasi sifatida adabiyotimizning yetakchi janrlaridan biri bo'lib turganligini ochib bera olgan" [2,79].

Munaqqid adabiyot va adabiyotshunoslik rivoji uchun muhim masalalarni belgilab beradi, son jihatdan ishlar ko'pligi, sifat masalasiga e'tibor qaratish lozimligini ta'kidlaydi. Obzorda sho'ro davri mafkurasi bilan bog'liq qarashlar, bugungi kunda eskirgan mulohazalar ham o'rin olganligini qayd etib o'tish lozim bo'ladi. Shunga qaramay, mazkur adabiy obzorning ahamiyati quyidagilarda ko'rinadi: birinchidan, XX asrning 70-yillari boshidan 75-yilgacha bo'lgan davr va unda yaratilgan asarlarga baho berilgan, ikkinchidan, munaqqid yutuq va kamchiliklar haqida oshirmay-toshirmay, xolis fikr yuritgan, uchinchidan, bugungi kun o'quvchisiga shu davr adabiyoti, adabiy jarayoni haqida yorqin tasavvur uyg'ota oladi.

ADABIYOTLAR:

- Адабий турлар ва жанрлар. 3-жилдлик. 1-жилд. Тошкент. «Фан». 1993. 98-бет.
 Ахмедова Ш. Ўзбек адабий танқиди жанрлари. Фил.ф.д...дисс. 2011. 79
 3.Ахмедова Ш. Ўзбек адабий танқиди жанрлари. Тошкент."Фан", 2008. 56-бет
 Егоров Б. О мастерстве литературной критики. Ленинградское отделение. Советский писатель. 1980,-с. 317.
 Ёкубов Х. Танқид ва адабиётшуносликка бир назар. Китоьда: Адабиётимизнинг ярим асри. 1-китоб. Т.:1967.
 Қўшжонов М. Моҳият ва бадиият.Тошкент. Ғ.Ғулум номидаги Адабиёт ва санъат нашриёти.14-бет.

SATIRIK NASIRDA QO'LLANILGAN MAQOLLARNING ESTETIK FUNKSIYASI

*Jaqsiliqova Albina Sa'ginbaevna,
Ajiniyoz nomidagi Nukus davlat pedagogika instituti tayanch doktoranti*

Annotatsiya: Maqolada naqil-maqollarning satirik asarlarda qollanilish uslubi, satirik xarakter, obraz yaratishda naqil-maqollarning estetik xizmati ifodalangan. Qoraqalpoq adabiyotida satirik yozuvchilar S.Embergenov, G.Tajetdinova, I.Qurbanbaevlarning satirik asarlarida naqil-maqollarning qollanish xususiyatlari so'z etiladi.

Tayanish so'zlar: satira, naqil-maqol, xarakter, obraz, hikoya.

ЭСТЕТИЧЕСКАЯ ФУНКЦИЯ ПОСЛОВИЙ, ИСПОЛЬЗУЕМЫХ В САТИРИЧЕСКОЙ ПРОЗЕ

*Джаксылыкова Альбина Сайынбаевна,
Докторант Нукуского государственного педагогического института имени
Ажинияза*

Аннотация: В статье описывается манера использования пословиц в сатирических произведениях, их сатирический характер, эстетическое служение в создании образа. В литературе Каракалпак особенности пословиц упоминаются в сатирических произведениях сатириков С.Эмбергенова, Г.Тажетдиновой, И.Курбанбаева.

Ключевые слова: сатира, пословица, персонаж, образ, рассказ.

AESTHETIC FUNCTION OF PROVERBS USED IN SATIRICAL PROSE

*Jaksilykova Albina Sa'ginbaevna,
Doctoral student of Nukus State Pedagogical Institute named after Ajiniyaz*

Annotation: The article describes the manner of using proverbs in satirical works, their satirical nature, aesthetic service in creating an image. In the literature of Karakalpak, the features of proverbs are mentioned in the satirical works of satirists S.Embergenov, G.Tazhetdinova, I.Kurbanbaev.

Key words: satire, proverb, character, image, story.

Satira obyektini ayovsiz kulgi vositasi orqali ifodalaydi. U voqelikni badiiy aks ettirishning o'ziga xos usuli bo'lib, unda jamiyatdagi bema'ni, asossiz, noto'g'ri hodisalar, illatlar fosh qilinadi.

Satirik asarlarda naqil-maqollar, aforizimlar va idomalardan foydalanish alohida diqqatga sazovardir. Chunki ular xalq ommasining aql-idroki, Donaligi ifodasidir. Xalq donishmadligining bu yorqin ajoyib manbalari bizga xalq hayoti, tafakkuri, urf-odatlariga oid, xalqning g'oyaviy – estetik, siyosiy – ijtimoiy qarashlari haqida bitmas tunganmas materiallar beradi.[1.75]

Naqil-maqollar xalq og'zaki ijodi janri; qisqa va lo'nda, obrazli va obrazsiz, grammatik va mantiqiy tugallangan ma'noli hikmatli ibora, chuqur mazmunga ega, fikrni ishonchli bayon qilishda o'tkir vosita hisoblanadi. Shu sabab har bitta inson gapini naqil so'zlar bilan ishlatishni hoqlaydi. Shu xususiyatlari bilan naqil-maqollar xalq pedagogikasining boshqa usullaridan o'ziga xoslanib turadi. Maqollar mavzu jihatdan nihoyatda boy va xilma-xil. Vatan, mehnat, ilm-hunar, do'stlik, ahillik, donolik, hushyorlik, til va nutq madaniyati, sevgi va muhabbat kabi mavzularda, shuningdek, salbiy hislatlar xususida rangbarang maqollar yaratilgan.

Satirik badiiy asarlarda naqil - maqollarning qollanishi asarning mazmundorligini ortdiradi. Qoraqalpoq satirik yozuvchisi S. Embergenovning satirik asarlarida naqil so'zlarunimdor qo'llanilgan. Uning "Sirimiz ashkara bolmasin" [3. 6] hikoyasini "Qalawin tapsan qar jawar" degan maqol bilan boshlanadi. Bu maqolning mohiyati har qanday ishni chevarlik menen ro'yobga oshira olsang hammasi o'rni bilan bo'ladi. Yozuvchibu maqolni asar mavzusidako'rastilganidek

qahramonlar o'zicha sirli ishlar ishlab yuradi. Yani birovning narsani yeyish, qiyonat qilish kabi muammolar so'z etiladi. O'g'irlik qilib yurgan odamning ichida albatta iztirob bo'ladi. Lekin sirini ochmaslik uchun ko'ngillarini taskin qilish maqsadida "qalawin tapsan qar jawar" deb ishlagan o'g'irligimiz bilinmay qolar degan fikrga keladi. Yazuvchi yengil hayot izidan yuruvchilarni qoralaydilar.

S. Embergenov asarlar yozish stilining xususiyati u ko'pincha hikoyalarining kirishmasida naqil-maqollar bilan boshlaydi. Yazuvshi "Hayalimni aqili"[2. 31] asari "Hayaldiñ shashi uzun, aqili kelte" degan maqoli bilan boshlaydi. Muallifning bu maqolni misol qilib keltirishining o'zi, mazmun xotin-qizlarga aloqador ekanligin ko'rsatadi. Asarning qahramoni o'zining to'g'ri yo'lini ayolining maslahati bilan qaltis tamonga yol oladi. Bemorlarning kasalligidan foydalanib o'zlarining hamyonini to'ldirishi, ayolining hiylali gaplariga ishonib oqirida afsuslanib qolish holati so'z etiladi. Yozuvchi turmushtagi birovning qora mehnati bilan topgan pulidan foyda ko'zlash maqsadida yurgan insonlarni ham da , o'z aqli bilan emas ayolining chizgan chizig'i bilan yurodigan, kasibiga qiyonat qiluvchi erkaklarini o'tkir, ashshiq so'zlari bilan zarba beradi.

Satirikning "Adamlarda gap kóp" hikoyasida "Tawdı tasti jel buzar, adamzattı sóz buzar" maqolini badiiy asar yakunida qo'llanadi. Sababi asarning mazmuni yakunida keltiritgan maqol bilan mujassamlanadi. Qishloq odamlari orasidagi piching so'zlar, arzimagan narsalarni ham kata narsadek ko'rsatishi, insonlarxarakteridagi yoqimsiz hislatlarni qag'ozga oramastan dangal aytadi. Muallifning asarlarida naqil-maqollarni keltirish orqali boshli bayonlaydigan obyektisi odam, odamning umir yo'li, jamiyattagi kelishmovchiliklar, shunga moslangan xulq-atvorining me'yorlarini so'z etadi.

Yozuvchi G.Tajetdinovaniñ satirik hikoyalarida ham naqil-maqollar unimli qo'llanilgan. Uning badiiy asarlaridagi naqil so'zlar yoshlarni erlikke, jasoratga, hunarli, bilimli -ilimli bo'lishga shaqiradi va odam bo'yidagi kamshiliklarni naqil so'zlar bilan yengil qilib yetkazishga harakat qiladi. Masalan . "Altın baslı hayaldan baqa baslı er artıq", «Bolar bala bes jasinan belgili», «Miñdi tanıgansha, birdiñ atin bil», «Jilamağan balağa emshek qayda», «Bolar bala on bes jasta baspan der, bolmas bala otizinda jasper der», «Ónerli jas ash bolmas», «Bet júzdiñ aynasi» va boshqada naqil so'zlarni qo'llanadi. Yazuvchida bu naqil-maqollarni qollashda inson boyidagi yoqimsiz hislatlarni ashshiq fikrlari bilan bayon qiladi. "Altın baslı hayaldan baqa baslı er artıq"[3.28] naqilini qo'llanganda ayollik noziklikning og'ir mehnat bilan almashib ketganligini, bazi erkaklarning darajasining ayollar darajasidan pasayib ketkanini aytib o'tadi

Qoraqalpoq satirik asarlarining biri I.Qurbanbaevning "Tanıslar" asarihisoblanib, u asarining manoli va qiziqli bo'lishi uchun ko'piroq qo'llangan. Yazuvchining naqil-maqollarni satirik asarida ko'proq tasvirlashi qahramonlarning bo'yiga singdirgan xarakterni qaharaman obrazi tilida astarli manoda yetkazishga harakat qilgan. Badiiy asar qahramonlarining biri Serkebayning nayranglari "Maldiñ alası sırtında, adam alası ishinde" deb asarni endi o'qib boshlagan o'quvchining ko'ngilida qandaydir bir ishonishsizlik uyg'otadi. Voqealar rivojlangan sayin Serkebayning aniq yuzi ko'rına boshlaydi. Serkebay asarda salbiy qaharmon. U Laylining boshini aylantirib o'rgimchak to'riga tushiradi, bu o'rgimchak Halwashi obrazi. Bu obraz ham asarda salbiy qaharmon sifatida ifodalanadi.

Serkebay bilan Layli Halwashi qolidan qutilish uchun reja duzadi va bu rejada Erkebayni tanlaydi. Layli va Serkebay suhbatida Serkebay tilidan naqil so'zlar ko'piroq ko'rinadi.

"Tandirdi qizganda jap" deb Serkebay bu maqolni keltirish orqali Laylining qalb kúyini eshitmastyosh yigitlarga nigoh tashlash kerakligin bildirmoqshi bo'ladi.

"Bir qazıqtan qolıñ ketse, ekinshi qazıqtı mıqlap usla"[4.25] har qanday maqsad yo'lida ko'zlagan niyatidan qaytmasligin, maqsad qoydingmi albatta unga talpin, hattoki u yomon yo'l bo'lsa ham. Yazuvchi borliq vijdotsizliklar Serkebayning xarakterida yuklanganligin ifodalaydi.

Asardagi asosiy qahramonlarning biri Erkebay, Serkebayning qarmog'iga ilinadi. "Jetimniñ awzı asqa tiygende murnı qanaydı" Erkebay ichidagi Láylini ko'rgandagi iliq his –tuyg'usinbildira olmaganigaSerkebayni ayibdor qilib shu maqolni qollanadi.

“Otqa bargan qatinni otiz awiz sozi bar” [4.46] muallif bu maqolni keltirish bilan Serkebay o'zining yomon niyatini ishonchli chiqishi uchun Erkebayning ichidagi ishonsizlikni yoq qilishga harakat qiladi. Erkebayning Layliga bo'lgan sevgisining loyullap turgan vaqtida Gulzarning uning yonidan chiqmay gaplashishi, Laylini aynitib yubormasa ekan degan qo'rqinshi edilar. Asosan bu maqolning manosi xotin-qizlar orasidagipiching so'z aytib o'zining kelgandagi maqsadinipichinggap bilan unutib qoyishini aytib o'tkan .

“Shaqirgan jerge bar, shaqirmağan jerge neñ bar”, Erkebayning onasi Guljan Gulzarbilan suhbatida ushbu naqilnikeltirib o'tadi. Shu orqali o'zining boradigan manzilin yetkazadi. Gulzarga degan mehirlı so'zlarini, uning bolasiga bo'lgan ixlosini payqash maqsadida kechqurun uyda bo'lmagan vaqtda suv olib kelib qo'yishini “qoñısidan qoñsınıñ qarzi ko'p” deb iliq so'zlar bayon qiladi.

Guljan Serkebayning ishlarini yoqtirmaydi, shunda Layli Serkebayni yoqlab “Kóp biydaydıñ ishinde júrmey me eken bir arpa”[4.56]debu ham tuzalib ketishidan umidli ekanligin ifoda etadi. Sababi inson adashadi, yiqiladi, keyin o'z yoliga tushib ketadi. “Erin biylegen kelin, tórin biyleydi” maqoli achchiq sarkazm bilan Laylige qarata aytiladi.

Asarda Halwashı obrazi salbiy holatta bayon qilnadi. Farishta misoli bitta qiz yani Laylining hayotiningo'zgarib ketishiga, qalbining qora bo'yavlar bilan bo'yalishiga sababshi bo'lgan inson.

Erkebayning otasi bolsa mehnatkash, yolg'on so'zlarga ishonmaydigan inson. U og'lining boshini aylantirib yurgan Serkebayga ishonishni hoqlamaydi. Atamuratyolg'onchi Serkebayning asil niyatini anglab turgandi. Til bilan hamma narsani ishlay berish mumkin, lekin haqiqatlikka nigoh tashlash kerak deb qattiq gapiradi.[4.120]

“Aydı etek penen jawıp bolmaydı”deb Gulzar Serkebayni yolg'on ishlatmay yashashga, yolg'on narsaning qulı bo'lmaslikga chorlaydi.

“Qızdıñ kózi qızılđa”deb Laylining aldanib qolganligini, mal-dunyoning qulı bo'lib qolganligini bayon qiladi.

Yakunlab aytganda satirik badiiy asarlarda naqil-maqollarning qollanilishi iqchamlıknı, ta'sirshanglikni ortdiradı.

Adabiyotlar:

1. Saidov O. Satira tili bilan. Tashkent, “O'zbekiston”, 1978.
2. Embergenov S. Adamlarda gap kóp. Nókis, “Bilim”, 2013.
3. Tajetdinova G. Adiraspan monshaqları. Nókis, “Bilim”, 2016.
4. Qurbanbaev I. Tanıslar. Nókis, “Qaraqalpaqstan”, 1977.

KUZ OBRAZINING TRINAR TALQINI

Madraximova Inobat Baxodirovna
Chirchiq davlat pedagogika universiteti tadqiqotchisi

Annotatsiya. Mazkur maqolada XX asr o'zbek she'riyatida yangilanish tamoyili va uslubiy o'ziga xoslikni boshlab yergan Cho'lpon ijodidagi kuz obrazining falsafiy-estetik kategoriyasining R.Parfi va Usmon Azim ijodiga ta'siri, idrok modifikatsiyasi talqin qilinadi. Unda kuz istiqlol va ozodlikning yorqin ranglari bilan uyg'unlik kasb etishi, inson hamisha o'z millatining kelajagi haqida qayg'urib yashashi muhimligi ifodalanadi. Kuz – obrazining trinar talqini Cho'lpon, Rauf Parfi, Usmon Azim poetik izlanishlarida haqiqat va o'lim, nafs va iymon tushunchalariga evrilish moduslari dalolatlaydi.

Kalit so'zlar: badiiy matn, she'riyat, uyg'unlik, millat, obraz, davr, haqiqat, nafs, iymon, o'lim, modus.

ТРИНАРНАЯ ИНТЕРПРЕТАЦИЯ ОСЕННЕГО ОБРАЗА

Мадрахимова Инобат Баходировна,
научный исследователь Чирчикского государственного педагогического
университета

Абстракт. В данной статье рассматривается влияние философско-эстетической категории образа осени в творчестве Чолпон, положившей начало принципу обновления и стилистического своеобразия в узбекской поэзии XX века, на творчество Р. Парфи и Усмана Азима, а также ее модификацию. восприятия интерпретируется. В нем выражается важность гармонии осени с яркими красками независимости и свободы, а также важность человека, всегда беспокоящегося о будущем своего народа. Троичная трактовка образа осени указывает на способы эволюции понятий истины и смерти, похоти и веры в поэтических исследованиях Чолпона, Рауфа Парфи, Усмана Азима.

Ключевые слова: художественный текст, поэзия, гармония, нация, образ, эпоха, истина, самость, вера, смерть, модус.

TRINARY INTERPRETATION OF THE AUTUMN IMAGE

Madraximova Inobat Bakhodirovna,
researcher of Chirchik State Pedagogical University

Abstract. In this article, the influence of the philosophical-aesthetic category of the image of autumn in Cholpon's work, which initiated the principle of renewal and stylistic uniqueness in Uzbek poetry of the 20th century, on the works of R. Parfi and Usman Azim, and the modification of perception is interpreted. It expresses the importance of autumn being in harmony with the bright colors of independence and freedom, and the importance of a person always worrying about the future of his nation. The trinary interpretation of the image of autumn indicates the modes of evolution to the concepts of truth and death, lust and faith in the poetic researches of Cholpon, Rauf Parfi, Usman Azim.

Key words: artistic text, poetry, harmony, nation, image, era, truth, self, faith, death, mode.

Har qanday badiiy matn mohiyati qiyosiy-tipologik talqini asosida yanada o'ziga xosligi yorqin namoyon bo'ladi. Badiiy matn (she'r)ning yozilgan davri va uni eshitguvchi omma, tushunuvchi olimlar, faylasuflar bo'lishi tabiiy. Muhimi esa davrning muammolari, og'riqlari, botiniy iztiroblari o'sha kayfiyatga yaqinlashishi lozim. Bu kayfiyat tadrijiy davom etsa, trinar bir g'oya negizida yuzaga chiqishi oson kechadi. XX asr boshlarida Cho'lponning qator she'rlarida ozodlikning

o'lim bilan olishi, jamiyatning ixotalanishi, uning zulmkorlari va g'ayri kuchlari orasida "yashab qolish"ga intilish kuchliligi haqiqat. Cho'lpon anglagan va boshqalarga tushuntirmoqchi bo'lgan kayiyatini borliqning ikkita fasli – bahor, kuz timoslida oydinlashtiradi. Bahor – Cho'lpon uchun tug'ilishning bir ramzi sifatida idrok etilsa, kuz – o'lim, oxirat va abadiy visol uchun boshpona, makon va mangu qo'nim topadigan xilqat, Vatandir! Kuz changalida nafs ham, iymon ham birlashadi. Undan ranglar olayotgan qorong'ulikni yorug'likka aylantira oladigan – amallar birligi qabarib ko'rinadi.

Kuz – shoir aytganidek, olam va odam dardlarini tushunuvchi borliqdir. Unda shaxsiyat va qadriyat birlashib, yagona estetik markazni tashkil qiladi. Inson hamisha o'z qalbining istak va intilishlari bilan yashaydi. Masalan, Cho'lpon XX asr boshlarida boshlagan ozodlikka intilish, uni butun borlig'i bilan kuylash, olomonchilik kayfiyatini yo'qotish, millat va milliyat uchun kurashish muhimligini qayta-qayta ta'kidlaydi. Aynan shu jabhada boshqalarning ham orzularini, insoniy e'tifodi va maslagini mustahkamlashga yo'naltiradi. Cho'lpon, Rauf Parfi, Usmon Azim she'rlarida kuz obraziga e'tibor qaratadigan bo'lsak, olamdagi har qanday idrok qilinayotgan mohiyat insonning ehtiyojlari o'laroq paydo bo'lishi, uni tutib turgan yagona kuch Allohning iznisiz biror narsa sodir bo'lmasligiga ishora mavjud.

"Obraz juda keng tushuncha. U olam – ob'yektiv borliq va ijodkor – sub'yektiv borliqning o'zaro "to'qnashuvi"dan paydo bo'ladi. Obraz – bu voqelikdan ko'chirilgan kalka – nusxa emas. Unda ijodkorning individual yondashuvi aks etadi. Agar mana shu yondashuv bo'lmaganda edi, badiiy adabiyotdagi obraz tushunchasi o'zining ko'p qatlamli mohiyatini yo'qotgan bo'lardi. Chunki aynan obrazga yuklangan individuallik alal-oqibatda uning jozibasini oshiradi, ya'ni obrazni turli-tuman nuqtai nazardan turib baholash, talqin etish imkonini beradi. Obrazning kuchi, jozibasi yana shundaki, u shoir ifodalamoqchi bo'lgan fikr, his-tuyg'u va kechinmani ma'no jihatidan tovlantirib beradi. Ya'ni o'z kayfiyatini ayniqsa, ramziy obraz orqali aks ettirgan shoir shu narsaga erishadiki, endi uni har o'quvchi o'ziga tanish manzaralarda tushunadi. U yaratgan obrazlar muxlislar qalbida yangidan inkishof etiladi. Shu ma'noda har bir o'quvchining yuragida o'z "Go'zal"i, (Cho'lpon), o'z "Na'matag"i (Oybek) va o'z "Tilla baliqcha"si yashaydi. Demak, shoir obraz orqali fikrlay boshlaganda fikrini oxirigacha aytmaydi. Chunki bu ishni o'quvchining o'zi bajaradi. Shu tarzda san'atning, she'riyatning estetik ta'sir maydoni kengayib boradi"[4]. Binobarin, Cho'lpon she'riyatidagi obraz tashuvchi elementlar sistematik tarzda – erk tushunchasi bilan uyg'unlashadi:

Kuz chog'i tuproqlar gezarub qoldilar...
Gezarub qoldilar kuz chog'i tuproqlar.
So'ng damda yaproqlar qizarub oldilar,
Qizarub oldilar so'ng damda yaproqlar.

Qarg'alar bog'larda qag'lashib qoldilar,
Bilmadim, kimlarning qismati uzulur.
Yong'oqq'a yopishub bir changal soldilar,
Bilmadim, kimlarning umidi yo'q bo'lur?[2]

She'rdagi asosiy obraz kuz! Uning boshqa sabablarga yo'l ochishi, Cho'lponning estetik idealini yuzaga chiqara boshlaydi. Kuz – Cho'lponning hayqirig'i, dardlari va afsuslari bo'lib yangraydi. Tuproqning gezarishi – jonlantirish san'ati. Qachonki tuproq gezaradi, unga mos bir tuyg'u (yaxshilik) ato qilinmayapti. Ko'karib meva berayotgan daraxt kuzga kelib qovjirayapti. Mevalaridan esa xazon uyumlari bino bo'lmoqda. U tongni, erkni va ozodlikni kutgandi. Natijada kuz unga kutilgan sovg'asini in'om qilmayapti. Baxllik, xudbinlik va xoinlik urchigan bog'ni – qora qarg'alar makon ayladi. Bulbullarning bou bog'da xandon otib sayrashi u yoqda tursin, qaytib kelolmasligini iztirob bilan talqin etmoqda. Negaki, bog'da qarg'alarning qalashib qolishi – natija, oqibat falsafasi tomon o'sib bormoqda. "Bilmadim, kimlarning nasibasi uzulur..." misrasida odam tabiatida bo'layotgan, haqiqiy kurashchi ruhiyatida yuzaga chiqayotgan kayfiyat ochiqlanadi.

Taqdir – nasibadan degan gap bor. Nasibasi, rixqi, joni uzilishiga, haqiqatni aytganligi uchun o‘lim bilan (kuz)da vidolashishiga amin bo‘lmoqda. She‘rning yozilganiga e‘tibor beraylik. 1929 yil sho‘ro o‘z kuchini ko‘rsatishga hozirlik bilib, Hamza o‘ldirilgandi. Behbudiy sal oldinroq qatag‘on etilgandi. Fitrat va Qodiriylar, Otajon Hoshim singari millat oydinlariga turli xil bo‘htonlar, tazyiqlar uyushtirilayotgandi. Sho‘roning siyosati o‘z kuchini millat ziyolilarini yo‘q qilishga qaratilgan nozik lahzalarda Cho‘lpon kuz bilan intizor bo‘lib sirlashadi. Bu intizorlik Cho‘lponni go‘zal visolning ko‘pga cho‘zilmasligiga ishonirishga olib keladi.

Tanqidiy tafakkur va so‘z bilan (she‘r) unga qarshi bo‘lish ochiq-oydin ko‘zga tashlanadi. Keyingi misralarga e‘tibor berilsa, masala mohiyati oydinlasha boradi:

Ey, sovuq ellardan muz kiyib kelganlar,

U qo‘pol tovshingiz qirlarda yo‘q bo‘lsun!

Sovuq el, mustamlakachilar, ularning qing‘ir ishlari, uzoqni ko‘zlab qilgan “bo‘lib tashla va boshqar” singari qaltis rejalarini Cho‘lpon kabi jadid allomalar teran tushunib yetadi. “Qirlarda yo‘q bo‘lsin”, deb kim ham botinib aytadi? Cho‘lpon kabi buyuk millat shoni va sharafi uchun jon kuydirayotgan zakiy zotlargina botinishga jur‘at topadi. Bunday jur‘at boshqa jadidlar ijodida ham ochiq-oydin ko‘zga ko‘rinadigan darajada xilma-xil janrlarda namoyon bo‘lmoqda edi. Shunday qaltis vaziyatlarda Cho‘lpon o‘z olamidagi zafa‘aron mevalarini termoqchi bo‘lganlarga – qarg‘ish yo‘sinida ham norozilik kayfiyatini bayon qiladi:

Ey, mening bog‘imda mevani terganlar,

Qop-qora boshingiz yerlarga ko‘mulsun!

Cho‘lpon she‘riyatida kuz timsoli butun ijodidagi yagona estetik idealni tashuvchi logistika. U eskirmas, o‘zgarimas va millat kelajagi uchun har qanday xatarni ko‘rsatib beruvchi mayoqdir. Cho‘lponning yutug‘i ham aslida shunday o‘lmas obrazlar bilan boyitilgan lirikasida muhrlandi. Bu jarayon keyinchaliye Rauf Parfi ijodida davom etdi. Erk va ozodlik tushunchasini Cho‘lpondan keyin ko‘p va xo‘p tilga olgan yagona shoir Rauf Parfidir. Rauf Parfi ijodida ozodlikning boshqacha kayfiyatda idroklanishini ko‘ramiz:

Dunyo oq emasdir, yo‘q, qora bardosh,

Kuyib yodimizdan kechganlar aytsin.

So‘zlarida zahar, ko‘zlarida tosh,

Elidan, tilidan kechganlar aytsin.

Tunlar bosib kelar dunyo hasrati,

Kunlar gizli tug‘yon, bosib kelar she‘r.

Nechuk qismat erur shoir qismati,

Tushlarimni buzar hazrat Alisher[4].

Shoir poetik obrazini tashuvchi so‘zlar – dunyodir! U dunyoning qora bardosh ekanligini shu qadar nozik timsollashtirganki, asl millat tabiatidagi mardlikni mehnat va mashaqqat bilan o‘ksib nur axatarayotgan qatlamga murojaat qiladi. Tunlar bosib kelayotgan dunyo hasratida yashayotgan 60-yillar avlodida – kuz, xazon bo‘lish va undan qutulish muhimligini bot-bot ta‘kidlaganida ko‘rinadi. Hatto qayg‘uli tushiga Alisher ham kirishi, chinakam ijodkorning ruhiy fazosi hadsizlik sari yo‘l olishi boshqacha ranglarda yangraydi:

Yillar bahorimni uchirdi chalqib,

Muzlarga ko‘chirdi o‘tluq yozimni.

Axtardim muhitda xas kabi qalqib –

Bahor – Cho‘lpon she‘riyatida ham orginallik kasb etadi. Bahor shoir olamining ibtidosi. Intihosi esa kuzdir. “Axtardim muhitda xas kabi qalqib” misrasi xazon kabi qovjirab so‘lgan, o‘zligidan ayrilgan, kelajagi haqida kuyinib gapirayotgan inson ruhiyati gavdalanadi. Muzlarga ko‘chirish, endi bu bahorning gullashiga umidvor bo‘lmaslikni keltirib chiqarmoqda. Bu millat bir paytlar dunyoga qanchadan-qancha olimlarni, oriflarni, faylasuflarni yetishtirib berganligi ijodkorga hech

lahza tinchlik bermaydi. Shuning uchun ham, shoir o'z qalbidagi mungli iztiroblarini yanada obrazli tarzda ifodalaydi:

Men o'z Yulduzimni, o'z Quyoshimni.
Yulduz sen. Quyosh sen. Sen ona xalqim,
Sen uchun sindirdim sinmas sozimni[3].

“Cho'lpon “ruh, his, tuyg'u, fikr, ong va o'y” beradigan adabiyotni yaratishni orzu qiladi. Ayrim bayozlaru bir-ikki kitob bilan bu ishni bajarib bo'lmasligini uqtiradi, tarixiy, adabiy maqolalar, she'rlar yozish, kitoblar tartib berishga targ'ib qiladi. Murojaat so'ngida qat'iy xulosaga keladi: “Yuragimiz kundan-kun toshdan qattig' bo'lur. Yurakni eritayluk, ruh berayluk, inqiroz bo'lmayluk... Hozirda bizga birdan-bir lozim bo'lg'on narsa – adabiyot, adabiyot, adabiyot”. Istibdod, qo'rquv, xo'rlanish ichida yuragi muzlab qolgan millatning ruhini uyg'otishda Cho'lpon yagona najot yo'li sifatida adabiyotni, she'riyatni ko'radi. Uning “Yuragimiz kundan-kun toshdan ham qattig' bo'lur” bashorati, afsuski, bugun ham butun yer yuzida soat sayin o'z tasdig'ini topmoqda”[1]. Haqiqatdan ham, Cho'lponning kuz obrazi estetik idealdir. U Rauf Parfiga ham, Usmon Azimga ham, Shavkat Rahmon, Xosiyat Rustamovaga ham katta bir ijod qilish tribunasi yaratib berdi. Minbarga chiqib, millat haqida qayg'urish, uning orzu-umidlarini baralla oshkor ifodalash hammaga ham emas. Uni tushungan tushunadi. Usmon Azimning yuzlab she'ri kuzga bag'ishlangan. Shoir kuz faslida o'zining umidlarini, orzularini yurak-yurakdan o'tkazib ifodalaydi:

Bu dunyodan ketganimmi,
Bu dunyoga qaytganim,
Tillarimdan to'kilgan so'z —
Boychechakning aytgani.

Xazonrezli boqqa boqib,
Yoshga to'lar ko'zlarim —
Nahot, g'amgin bu qo'shig'im
Xazonlarning so'zlari[4].

Usmon Azimning she'riyatida ham kuz tirinar talqini xazon bilan uyg'unlashadi. Demak, XX asr she'riyatida mustaqillik uchun kurash ikki xususiyatda, birinchisi, shaxslararo ziddiyatlarning keskinlashuvi, ikinchisi yosh avlodning o'sha munosabatlarga bo'lgan tadrijiy idroki. Falsafiy-estetik nuqtai nazardan qaraganda, kuz obrazi har bir she'rida millat mustaqilligini va kelajagini, uning maqsadlarini, tarixini yaqqol namoyon etishga yo'naltiriladi. Deylik, Cho'lpondan boshlangan yangi she'riyat modifikatsiyasida kuz trianr birligi yaxlitlik kasb etib, istiqloлга bo'lgan isnitilshlarni yanada mustahkamlashga yo'l ochadi. Zero, umid va ishonch, Vatan sog'inchi Usmon Azim badiiy olamini ham go'zal tashbyehlar bilan bezay olganligida qabarib ko'rinadi. Kuz har qanday savollarga javob topishga undovchi yagona estetik qiymat ekanligi oydinlashadi.

Adabiyotlar ruyxati:

1. Cho'lpon. Yana oldim sozimni. –T.: G'.G'ulom nomidagi adabiyot va san'at nashriyoti. 1991.
2. Nazarova Sh. XX asr o'zbek she'riyatining yangilanish tamoyillari. –T.: “Akademnashr”. 2022.
3. <https://ziyouz.uz/ozbek-sheriyati/ozbek-zamonaviy-sheriyati/rauf-parfi/>
4. <https://www.e-adabiyot.uz/maqola/418>

TIBBIY BIRLIKLARNING LEKSIK QAMROVI VA ULARNING XALQ JONLI TILI BILAN BOG'LIQLIGI

Navruzova Muyassar Gaybullayevna,
Buxoro davlat universiteti boshlang'ich ta'lim kafedrasida dotsenti, filologiya fanlari bo'yicha
falsafa doktori (PhD)

O'zbek folklor tilida turli janrlar qamrovida tibbiy sema bilan bog'liq xalq ijodi namunalari borligi aniqlandi. Turli hashoratlar, ilon, qoraqurt, chayon kabilar chaqqanda o'qiladigan afsun-duolar, qay darajada bo'lmasin, hozirga qadar saqlanib qolgan, ularni to'plash, ma'lum to'plamlar holida chop etish lingvofolklorshunoslarimizning hozirgi kundagi muhim vazifalaridan biri hisoblanadi. Shundan kelib chiqib maqolada xalq tilidagi afsun-duolar, ularning mazmuni va turlari yoritilgan. Xalq tilidagi afsun-duolardan namunalar keltirilgan. Bundan tashqari, chayon chaqqanda, gulafshon chiqqanda va aksa urilganda aytiladigan afsun-duolar mazmuni izohlangan.

Kalit sozlar: folklor, duolar, afsun-duolar, diniy afsun-duolar, sof xalqona afsun-duolar, gulafshon, aksirish.

ЛЕКСИЧЕСКИЙ ПОКРЫТИЕ МЕДИЦИНСКИХ ЕДИНИЦ И ИХ СВЯЗЬ С ЖИВЫМ ЯЗЫКОМ НАРОДА

Наврузова Муясар Гайбуллаевна,
Бухарский государственный университет доцент кафедры начального образования,
Доктор философии в филологии (PhD)

Особенности заклинаний как самостоятельного жанра фольклора проявляются в композиции их образов и магии слова в изречениях против него. Эти изображения имеют разный внешний вид и качество в зависимости от того, на кого или на что направлено заклинание. Установлено, что узбекский фольклорный язык содержит образцы народного творчества, связанные с медицинской тематикой, в различных жанрах. Заклинания, произносимые при укусах различных насекомых, змей, червей, скорпионов и т. д., в той или иной степени сохранились до наших дней, и сбор их и публикация в виде определенных сборников является одной из важных задач наших лингвистов. На основе этого в статье описаны заклинания в народном языке, их содержание и виды. Приведены примеры заклинаний на просторечии. Кроме того, разъясняется значение заклинаний, которые произносятся при укусе скорпиона, при вылете гулафшана и при попадании стрелы.

Ключевые слова: фольклор, молитвы, заговоры, религиозные заговоры, народные заговоры, гулафшан, чихание.

LEXICAL COVERAGE OF MEDICAL UNITS AND THEIR RELATIONSHIP WITH THE LIVING LANGUAGE OF THE PEOPLE

Navruzova Muyassar Gaibullayevna,
Bukhara State University associate professor of elementary education department, Doctor of
Philosophy in Philology (PhD)

The peculiarities of spells as an independent genre of folklore can be seen in the composition of their images and the magic of words in the sayings against it. These images have different appearance and quality depending on who or what the spell is directed against. It was found that the Uzbek folklore language contains examples of folk art related to the medical theme in the scope of various genres. Incantations recited when bitten by various insects, snakes, blackworms, scorpions, etc., have been preserved to this day, to any extent, and collecting them and publishing them in the form of certain collections is one of the important tasks of our linguists. Based on this, the article describes spells in the folk language, their content and types. Examples of incantations in the vernacular are given. In addition, the meaning of incantations that are said when a scorpion stings, when a gulafshan comes out, and when an arrow hits is explained.

Key words: folklore, prayers, spells, religious spells, folk spells, gulafshan, sneezing.

Kirish. O'zbek folklorining leksik tarkibi uning janrlari orqali ifodalanadi. Ajdodlarimizning umidbaxsh orzularini o'zida mujassam etgan folklor janrlaridan biri afsun-duolar hisoblanadi. Qadimiy tasavvurlar asosida yuzaga kelgan, so'zning sehr-jodu kuchiga egaligi bilan bog'liq bo'lgan afsun-duolar mazmunan teranligi, tarixiy asoslari juda olis zamonlarga borib taqalishi, o'ziga xos

hayotiy-maishiy vazifalari va xalq tabobatida ijro o'rniga egaligi bilan alohida ahamiyat kasb etadi.

Asosiy qism. O'zbek folklorshunosligining filologik yo'nalishdagi fan sifatida shakllanishi H.Zarifov ilmiy faoliyati bilan bevosita bog'liqdir. U folklorshunoslik amaliyotida birinchi bo'lib qoqimchi, azayimxon va baxshilarning davolash amallariga doir etnofolkloristik materiallarni qaytarma, badik kabi namunalarini yozib olgan. Qadimdan sof ilmiy meditsina vujudga kelmagan davrlarda kishilar turli xildagi kasalliklardan, tasodifiy falokatlar (ilon, qoraqurt, chayon chaqishi) kabilardan tabobatdagi afsun-duolar orqali qutulishga harakat qilganlar. Folklorshunos olimi S.Mirzayevaning "O'zbek xalq afsun-duolarining janr xususiyatlari va badiiyati" nomli monografiyasida xalq afsun-duolari quyidagicha tasniflanadi:

a) diniy afsun-duolar. Bu turdagi afsun-duolar kishilar orasida keng tarqalgan bo'lsa ham, biroq ular tarixan xalq afsun-duolaridan farqlanib turadilar. Diniy afsun-duolar "Qur'on" va boshqa muqaddas kitoblardan olingan bo'lib, asosan, o'qimishli kishilar-mullalar, din ulamolari, eshon va otinbibilardan tomonidan o'qilgan.

b) sof xalqona afsun-duolar. Bular o'z ildizlari jihatidan xalqning ruhlari, dastlabki ajdodlar haqidagi e'tiqodiy qarashlari bilan aloqadorlikda vujudga kelganlar. Ammo keyinchalik, bir tomondan, uzoq davrlar mobaynida turli diniy tasavvurlar tazyiqi ostida, ikkinchi tomondan, yetmish yildan ortiqroq davom etgan sho'ro mafkurasi g'oyasi ta'sirida xalq afsun-duolarining kattagina qismi istifoda etilmay asta-sekin unutila boshlandi. Bu xildagi afsun-duolar ilmiy adabiyotlarda "

Xalq afsun-duolariga xos janr alomatlaridan yana biri ularning hamma vaqt buyruq (imperativ) ohangida ijro etilishi sanaladi. Darhaqiqat, o'zbek xalqi o'rtasida keng istifoda etiladigan istalgan afsun-duoni olmang, unda hamma vaqt keskin buyruq ohangi mavjudligini ko'ramiz. Masalan, qoraqurt chaqqanda o'qiladigan afsun-duodan keltirilgan quyidagi parchada ham asar matni keskin buyruq ohangi bilan yakunlanadi:

Ola g'undol, balo g'undol, Kal keldi, kadi keldi.

Payg'ambarning so'zi bilan Xudoyimning amri bilan.

Arbaytigan olim o'zim, Qo'ymaytigan zolim o'zim.

Kuf-suf, chiq, kuf-suf, chiq! [8]

Keltirilgan parchadan ko'rinib turibdiki, qushnoch (davolovchi) bemor badaniga joylashib olgan ziyon-zahmat bilan kurashga kirishar ekan, eng avvalo, yaratuvchi Tangriga, keyin anbiyo va avliyolarga, turli kasb-hunarlarining pirlariga murojaat qilib, ulardan madad tilaydi.

Alas-alas, pok qilg'in, Alas-alas, pok qilg'in.

Ziyonlardan xolos et, Zahmatlardan xolos et.

Alas-alas, alas-alas, Qon tilasang qon berayin,

Jon tilasang jon berayin, Bu bechorani qo'y tegma.

Bu bechoradan ket, tegma! Alas-alas, alas-alas.

Alas-alas qilish paytida aytilgan asosiy matn yuqoridagidek bo'lib, u qushnoch o'yinlarining mazmunini oydinlashtiradi. Bu mazmun esa bemor tanasidan yomon ruhlarni quvish va uni sog'aytirishga da'vat etishdan iborat. Albatta, o'tmishda alas-alas marosimi paytida ijro etilgan aytimlar rang-barang bo'lgan. Ammo bizga qadar ular to'la va o'z shukuhida yetib kelmagan shomon folklori, "shomon aytimlari" ham deb yuritiladi [1 - 7].

Muhokamalar. Ma'lumki, ibtidoiy kishilar qoraqurt, chayon, ilon yoki boshqa hashorat, maxluqlar chaqishi oqibatida kishi tanasiga kiritilgan zaharni kasallik sifatida tasavvur qilganlar. Bu kasallik esa ma'lum bir sehrli nafasga ega bo'lgan kishilar amriga bo'ysunadi, deb qaralgan. Mana shuning uchun ham avrovchilar o'z afsunlari ijrosida o'zi yoki boshqa avliyo, pirlar madadiga bo'ysunib ziyon-zahmatni, kasallikni kishi tanasini tark etishga da'vat etadilar. Aslida esa bemor tanasiga kiritilgan zahar ta'sir kuchining sustlashishi yoki uning butunlay tanani tark etishi avrovchining xatti-harakati, so'z terapiyasi, ruhiy holatiga ta'sir ko'rsatishi, uning organizmida zaharga qarshi kurashuvchi holatning paydo bo'lishi bilan bog'liq. Afsun-duolarning folklorning mustaqil janr sifatidagi o'ziga xosliklari ularning obrazlari tarkibida ham unga qarshi aytiladigan aytimlardagi so'z sehrida ham ko'zga tashlanadi. Bu obrazlar esa afsun-duoning kimga yoki nimaga qarshi yo'naltirilganligiga qarab turlicha ko'rishga, sifatga ega bo'ladi [8, 67].

O'zbek xalq tabobatida ko'z og'rig'i, tish og'rig'i, qorin og'rig'i, bosh og'rig'i kabi xastaliklarga qarshi yo'naltirilgan afsun-duolarda duoxon va xastalikni keltirib chiqargan ziyon yetkazuvchi obrazlari o'rtasidagi kurash ifodalanadi.

Xullas, afsun-duoning kasallikka qarshi yo'naltirilganligi yoxud nima yoki kimni yoqlashga qaratilganligiga qarab ularda ishtirok etuvchi obrazlar tarkibi, ularning funksiyalari ham o'zgarib boradiki, bunday holat xalq tabobatiga xos bo'lgan xususiyat sanaladi.

Avrash afsunlarida muqaddas "Qur'on"dan olingan suralar bilan bir qatorda qadimiy majusiylikka

aloqador duolar ham o'qiladi. Ular bizning nazarimizda, qadimgi sanskrit tilidan qolgan bo'lib, tushunmay ijro etish oqibatida juda ko'p so'zlar noto'g'ri shakllarga tushib qolgan. Shuning uchun ularning mazmunini sharhlashning imkoni yo'q.

Ari chaqqanda o'qiladigan afsun-duoning bir namunasi folklorshunos B.Sarimsoqov tomonidan 1986-yilda Ahmadjon Soyibnazar o'g'lidan yozib olingan bo'lib, bu afsun matni tojik tilidadir: "Zara hasta zalil, rang hastu xumor, miyon bastu xalal zambur, mo badoxan, tu bokunat magazi, kuf-suf, chiq-chiq". Matnning o'zbekcha tarjimasida quyidagicha mazmunni anglatadi: "Sap-sariq ranging bor, bu rang kishining ko'nglini aynitadi, bela bo'g'iq sariq ari, biz og'zimiz bilan chaqamiz, sen esa orqang bilan chaqasan, kuf-suf, chiq-chiq".

Ma'lum bo'ladiki, afsun o'zbek tiliga tarjima qilinsa, oddiy gaplar yig'indisiga aylanib qoladi. Shuning uchun ham afsunlarning hech kim tushunmaydigan tillarda bo'lishi ularning bemorga ko'rsatadigan ruhiy ta'sir qudratini orttiradi va afsun-duolarda sehrilik, jodu qudrati saqlanishiga shohid bo'lamiz [8, 73].

Afsun-duolarning juda ham qadimiyligini tasdiqlovchi manbalardan biri ularda leksik birlik va u ifodalagan narsa o'rtasidagi bog'lanishning xarakteri hisoblanadi. Shakl va mazmun o'rtasidagi bog'liqlik munosabati, boshqacha aytganda, so'zda narsani, narsada esa so'zning o'zini qurgan. Shuning uchun ham biror narsaning nomini ayitishdan qo'rqib, uni boshqacha atamalar bilan atagan.

Chunonchi, narsaning nomi uning o'zini chaqirgan va chaqirilgan narsa kishiga ziyon yetkazadi, deb tasavvur qilingan. Xalq o'rtasida "chayon" deyish o'rniga "sariq eshak", "ilon" deyish o'rniga "xunuk narsa" deyish kabi ta'qiqlar bevosita ana shunday qarashlar bilan bog'liqdir. Xalq afsun-duolarida bunday taqiq va o'zgacha nomlashlar muayyan darajada saqlanib qolgan.

Yuqorida keltirilgan misoldagi birinchi gapda "ari" so'zi o'rnida "zard hasti zalil" deb uning rangi va zaharli ekanligiga ishora qilingan. Ikkinchi gapda esa ari "zambur" deb aytilmoqda, ammo u o'zbeklar uchun tushunarli bo'lmagan tojik tilida ifodalangan, keyin uning beli ingichkaligiga ishora qilingan. Uchinchi va to'rtinchi gaplarda esa ariga xos orqasi bilan nayza sanchish xususiyati haqida so'z yuritilgan. Demak, afsun-duolardagi so'z va u ifodalagan narsa bilan uzviy bog'liqlik tushunchasi ibtidoiy kishilar tafakkuri, ongi va dunyoqarashi bilan bog'liq holda shakllangan.

Qizilcha, suvchechak, badik va shunga o'xshash toshmalar toshganda o'tkaziladigan marosim va badik ayimlari, ularning "badik", "gulafsho", "chechak", "qizamiq" kabi atamalar bilan yuritilishi, aytimlarning mazmuni va badiiy xususiyatlari haqida B.Sarimsoqov batafsil to'xtalgan [7, 54-59].

J.Frezerning ko'rsatishicha, afsun-duolar, alas ayimlari, taqlidiy sehr ibtidoiy kishilar tasavvuricha, kishilarni turli xastaliklardan xalos etishda katta yordam beradi. Masalan, qizarganda qizil, sariq kasalda sariq narsaning, ko'z oqarganda oq narsaning xastalikni o'ziga tortib olishi foyda yetkazar emish [9, 37-38].

Xalq tabobatida ranglar bilan bog'liq bir qator kasallik nomlari mavjudki, ular ham xalq tomonidan kasallikning rangiga, holatiga, yuqumliligiga qarab nomlangan. Bugungi kunda bu atamalarning ayrimlari tibbiy terminlar ko'rinishida talqin qilinadi. Masalan, sariq (gepatit) kasalligi, sariq tana kasalligi, pes yoki oq (vitiligo) kasalligi, oq qon kasalligi, qizilcha, gul (krasnuxa) kasalligi, qizamiq (chechak) kasalligi, qizil yassi temiratki kasalligi, qorason (gangrena) kasalligi, qoraqurt kasalligi, ko'kyo'tal kasalligi bu atamalarni yana davom ettirishimiz mumkin. Bunday kasalliklarni davolash bilan bog'liq marosimlarda aytiladigan afsun-duolarda ranglarga e'tibor kuchliligini quyidagi misol vositasida ham tasdiqlab o'tish mumkin:

Safed bod, siyo bod,

Surx bod, buro bod.

Kabo't bod, zard bot,

Siyo bod, buro bod.

Kuf chiq, suf chiq,

Chiq, chiq, chiq.

Ushbu she'riy shakldagi gulafshon ayimlarida safed (-oq), siyo (-qora), surx-qizil, kabo't (-ko'k), zard (-sariq) kabi besh xil rangga murojaat qilingan. Ularning hajmi har xildir. Asosiy mazmuni esa bemor badanidan kasallikni quvish, ko'chirishga qaratilgan. Shu sababli unda "ko'ch" buyruq fe'li ko'p bora takrorlanib keladi va gulafshonning ko'chishi uchun aniq manzillar aytiladi:

Tuyalar bilan silayman,

Ko'lingga bor,

Cho'lingga bor,

Ko'ch, ko'ch, ko'ch.

Qator-qator tuyalarga bor,

Ko'ch, ko'ch, ko'ch.

Yetti xil tomiringni kesaman,
Ko'ch, ko'ch, ko'ch.
(Pichoq bilan havoda kesish harakati qilinadi).
Uch martaga qaytmasang,
Yuzing qaro, gulafshon.
Ko'rinyaptiki, gulafshonxonlik uch kun (uch marta) davom ettirilgan. Gulafshonni davolashda yetti nomdagi jonzotning qoni shifobaxsh sanalgan. Shuning uchun gulafshon aytimlarining oxirida, odatda:

Yetti xil jonzot aytaman:
To'ng'iz, kaptar, echki, qo'y,
Sigir, musicha, maymun, – deyiladi.
Shunday bo'lsa-da, gulafshonxonlar ko'pincha bemorlarni davolashda qizil tovuqning qonidan foydalanishadi. Qonga qon, jonga jon berib, bemorni “ayirboshlash”ga urinishadi:

Qon beraman, jon beraman senga,
Ko'ch, ko'ch, ko'ch.
Yetmish ikki tomiringni kesaman.
Gulafshon aytimlarida ko'pincha do'q-po'pisa, murojaat, qarg'ish ohangi yetakchilik qiladi:
Yurtingda to'y bo'libdi,
Ko'zingga qurt tushibdi.
Uying kuysin, gulafshon,
Tomiring qurisin, gulafshon.
Gulafshonni xalq jonli mavjudot ko'rinishida tasavvur qilishi bois unga aloqador matnlarda jonlantirish asosiy vazifani bajarib keladi:

Ona qizim, gulafshon,
Momo qizim, gulafshon.
Cho'llarga ket, gulafshon.
Yaxshi kelib, yaxshi ketgin, gulafshon.
Tomning tubiga ket, gulafshon.
Qo'ying qulog'iga ket, gulafshon.
Echkining shoxiga ket, gulafshon.
Yaxshi kelibsan, yaxshi ket, gulafshon.
Xalqning mifologik tasavvur-tushunchasiga ko'ra gulafshon chiqishiga Qizil momo ruhini ranjitish sabab bo'lishi aytiladi. Qizil gul bu momo ruhning manzil-makoni sanaladi. Shu tasavvur-tushunchalar gulafshon aytimlariga ham singdirilgan:

Gulafshon gulda bo'lar,
Lekin odamda bo'lar.
Cho'llarga bor, ko'llarga bor,
Qorni katta boylarga bor.
Ona qizim, gulafshon,
Bibi qizim, gulafshon.
Gulafshon inson badaniga mayda qizil toshmalar toshishi munosabati bilan aytiladigan aytimlar bo'lgani uchun ularda, asosan, qizil sifatlovchi aniqlovchili birikmalarni ko'plab uchratish mumkin.
Jumladan:

Qizil otga mindiray,
Ko'k dalaga shoshdiray.
Bundan ko'rinib turibdiki, xalqimiz so'zdan qudratli kalom dori, malham sifatida foydalangan. Davo bilan bog'liq aytimlar, duolar, kasalliklar muolajasi uchun bajariladigan marosim aytimlari shular jumlasidandir.

Qadimgi irim-sirim va inonchlarning xalq turmush tarzida saqlanib qolgan “aksa urish” bilan bog'liq xalq qarashlari va u bilan bog'liq aytim hamda alomatlarini misol sifatida keltirib o'tamiz.

E.Taylorning “Ibtidoiy madaniyat” asarida yozilishicha [10, 82-84], Afrikadagi zulus qabilasida biror kishi aksa ursa “Menga “idxlozi” (ya'ni “ajdodlar ruhi”)dan duo-olqish keldi. Ota-bobolarimning arvohlari mening huzurimga keldilar, endi men ularni alqab, duo o'qishim lozim. Chunki ular aksa urdirish orqali mendan duo talab qilmoqdalar” deb, mol-holiga baraka, bolalari va ayoliga sog'lik tilar ekan. Ularning nazarida xasta odamning aksa urishi – uning homiy ruhlar madadida kasallikdan forig' bo'layotganligidan dalolat beradi.

Zulus kohinlari esa odamni aksa urishga majbur qiladigan kuchni “Itongo” deydilar. Xalq qarashlariga ko'ra, biror odamning ichiga Itongo kirib olsa, aksa urdirar va shu bois, aksa urgan kishi darhol “Itongo!” deb uning nomini tilga olishi kerak emish.

Gvineyada esa qabila oqsoqoli aksirsa, uning qavmdoshlari darhol cho'kka tushgan, yerni tavof qilganlar va kaftlarini bir-biriga urib chapak chalib oqsoqolning sog'-salomat bo'lishini tilashgan.

Polineziyaliklar orasida esa yosh go'dak aksirsa "Sog' bo'!" – deyiladi. E.Taylor "aksirish" bilan bog'liq bu kabi irim-sirimlar jahonning ko'pgina xalqlarida mavjudligini qayd qiladi hamda uning tarixiy asoslarini ezgu va yovuz ruhlar to'g'risidagi mifologik tasavvurlarining qoldiq holda yetib kelgan ko'rinishlaridan biri, deb hisoblaydi.

Ilmiy asoslarga ko'ra, Pensilvaniya universiteti olimlari odamning aksa urishi masalasida alohida tadqiqot olib borishdi. Tadqiqot yordamida odam uchun aksa urishning nima zarurati borligi aniqlandi. Ma'lum bo'lishicha, insonning burun ichkarisida shunday mayda mikroskop yordamidagina ko'rsa bo'ladigan tolalar mavjud ekan. Xuddi o'shalar bizni aksa urishga majbur etadi. Lekin bu jarayon shunchaki sodir bo'lmaydi. Agar odamning burun ichkarisida shamollash alomatlari bo'lsa, aksa urish yordamida burundagi barcha to'qimalar funksiyasi yangilab olinadi. Unday shamollash alomati "Sinusit" deb ataladi. Bunga qadar to'qimalar faoliyati sustlashib yoki yomonlashib, odam uchun xavfli holatlarni keltirib chiqarishga moyil bo'lib qoladi. Aksa urganda xuddi o'sha xavf ortga chekinadi. Burundagi to'qimalar faoliyati me'yoriy holatiga qaytadi.

Chindan ham "aksa urish" bilan bog'liq bu kabi e'tiqodlar o'zbek xalqi orasida ham qadimdan saqlanib kelganligi bois, biror kishi aksirganda uning yonidagilar "Sog' bo'ling!", "Salomat bo'ling!" – deyilar. Eng ishonarlisi hozirda ham betob tuzalishidan oldin aksirsa, "endi sog'ayasan" – deya unga dalda beriladi.

Buxoro viloyatining Qorako'l tumanidagi Tangachar qishlog'ida esa yosh bola bexosdan aksa ursa "Pir bo'lsin! Buva bo'lsin!" – deyilar. Bu bilan bola sog'-salomat unib-o'ssin, – degan ezgu niyat ifodalanadi [11, 194-200].

Darhaqiqat, aksirish bilan bog'liq bunday qarashlar xalqimiz tomonidan hozirgacha saqlanib qolgan. Aksa urish natijasida organizmdagi g'uborlar tashqariga chiqib, biz yengil torta boshlaymiz. Bu esa xalq tabobatida ham ilohiy kuchga ega ekanligi bilan izohlanadi va hozirgacha davom etib kelmoqda.

Xulosa.Umuman olganda, o'zbek folklor tilida turli janrlar qamrovida tibbiy sema bilan bog'liq xalq ijodi namunalari borligi aniqlandi. Turli hashoratlar, ilon, qoraqurt, chayon kabilar chaqqanda o'qiladigan afsun-duolar, qay darajada bo'lmasin, hozirga qadar saqlanib qolgan, ularni to'plash, ma'lum to'plamlar hoida chop etish lingvofolklorshunoslarimizning hozirgi kundagi muhim vazifalaridan biri hisoblanadi.

Adabiyotlar

1. Дьяконова В.П.Тувинские шаманы и их социальное роль в обществе. //Проблемы истории общественного сознания абрейгенгов Сибири. Л., «Науки», 1981,-С.129-164.
2. Троицкая А.Л. Лечение больных изгнанием злых духов (кучурук) среди населения Туркестана.//Бюллетень САГУ», Вып. Ю.-Ташкент, 1925.-С.145-155.
3. Банзаров Д. Черная вера или шаманство у монголов, СПб., 1846; Пантусов Н. Таранчинские бакши//Изв.Туркестанск.отд.РГО. Вып.ГУ, 1907.
4. Кастанье И. Из области киргизских верований//Вестник Оренбургского учебного округа. 1912.
5. Сухарев О.А.К вопросу о генезисе профессиональных культов у таджиков и узбеков.//Памяти М.С. Андреева. Труды Инст-та истории, археологии и этнографии АН Тадж ССР, т-120, 1980.
6. Муродов О. Древние образы мифологии у таджиков долины Зерефшана. Душанбе, 1979, Муратов О. Некоторые фольклорные жанры; связанные с древними верованиями таджиков.// Фольклор и этнография, Л., 1977,- С.82-96.
7. Саримсоков Б. Узбек маросим фольклори. -Тошкент, 1986.
8. Мирзаева С. Узбек халқ афсун-дуоларининг жанр хусусиятлари ва бадиияти. Монография. –Тошкент, 2005. С. 67.
- 9.Фрезер Дж. Золотая ветвь. Выпуск I. Магия и религия. -Москва, 1928.- С.37-38.
10. Тайлор Э. Первобытная культура.–Москва, 1987.– С.82-84.
11. ЖўраевМ. Фольклоршунослик асослари. –Тошкент,2000. -Б.194-200.
12. Navruzova, M. (2023). Lexical-semantic features of some medical linguistic units. Центр научных публикаций (buxdu. uz),28(28).
13. Navruzova, M. (2023). Тиббий терминларнинг шаклланиш асослари.Центр научных публикаций (buxdu. uz),28(28).
14. Navruzova, M. (2023). Tibbiy terminlar haqida ayrim mulohazalar.Центр научных публикаций (buxdu. uz),28(28).

PALOV - O'ZBEK MADANIYATI RAMZIY TUSHUNCHASI SIFATIDA

*Pirmatova Ozoda Saparboyevna,
Urganch davlat universiteti, Boshlang'ich ta'lim metodikasi kafedrasi katta o'qituvchisi*

Annotatsiya: Maqolada o'zbek xalqining milliy taomi hisoblangan palov tushunchasi va ushbu so'zning badiiy asarlarda ramziy ma'nodagi tasviri xususida fikr yuritilgan. Shuningdek, palov tushunchasi va u bilan bog'liq marosimlar, ijodkorlar asarlarida palov tushunchasining talqin etilishi kabi masalalar bayon etilgan. O'zbek adabiyoti asarlarida palovni bosh taom sifatida tilga olishning o'ziga xos jihatlari va ahamiyati haqidagi fikrlar asoslangan.

Kalit so'zlar: Palov, guruch, devzira, milliy taom, marosim, ramziy tushuncha, konsepsiya, mentalitet, mehmondorchilik ramzi.

ПЛОВ КАК СИМВОЛИЧЕСКОЕ ПОНЯТИЕ УЗБЕКСКОЙ КУЛЬТУРЫ

*Пирматова Озода Сапарбоевна,
Ургенчского государственного университета, Старший преподаватель кафедры
методики начального образования*

Аннотация. В статье речь идёт о понятии плов, считающегося национальным блюдом узбекского народа, и символическом изображении этого слова в художественных произведениях. Также описываются такие вопросы, как понятие плова и связанные с ним обряды, трактовка понятия плов в произведениях художников. В произведениях узбекской литературы базируются представления об особой обрядности и важности упоминания плова как основного блюда.

Ключевые слова: плов, девзира, национальное блюдо, символическое понятие, концепция, менталитет, символ гостеприимства.

PLOV - AS A SYMBOLIC CONCEPT OF UZBEK CULTURE

*Pirmatova Ozoda Saparboyevna,
Urganch State University, Senior teacher of the department of primary education methodology*

Annotation. The article deals with the concept of plov, which is considered the national dish of the Uzbek people, and the symbolic representation of this word in works of art. Also, issues such as the concept of pilaf and rituals related to it, the interpretation of the concept of pilaf in the works of artists are described. In the works of Uzbek literature, ideas about the special ceremony and importance of mentioning pilaf as a main dish are based.

Key words: plov, devzira, national dish, symbolic concept, concept, mentality, symbol of hospitality.

Milliy taomlarimizdan biri bo'lgan palovni milliy taomlarning shohi, deb bejizga aytishmaydi. O'zbek xonadonida mehmon palovsiz kuzatilmaydi. Palovqadimdano'zbeklar ongidamilliylikni ifodalovchi konsept sifatida shakllanibbo'lgan. Boshqa millatlar ongida o'zbek deganda, do'ppi, paxta bilan bir qatorda mehmondorchilik ramzi sifatidapalov nomoyon bo'ladi. YuNESKO qo'mitasi 2016-yil2-dekabrda 11- sessiyasida "Palov madaniyati va an'analari" insoniyatning nomoddiy merosi sifatida maxsus ro'yxatga kiritildi. Bu xalqimizning boy madaniy meroslaridan birining xalqaro miqyosdagi yana bir e'tirofidir. Ko'rinadiki, palov tushunchasi va u bilan bog'liq marosimlar, ijodkorlar asarlarida talqin etilishini tadqiq etish filologiya fanining eng dolzarb muammolaridan biridir.

Ma'lumki, turli tillarda oziq-ovqat, ichimliklar, oshxona buyumlarining lingvoga xos belgilari mavjud bo'lib, bu ularning qadimiy kelib chiqishini ta'kidlaydi. Bunday moddiy narsalar boshqa millat vakillari orasida ushbu madaniyatni ifodalovchi ramziy tushunchalarga aylanadi.

A. Vejbiskaya o'zining "Madaniyatlarni kalit so'zlar orqali tushunish" tadqiqotida shunday yozadi: "Har kim biladiki, turli tillarda moddiy madaniyat obyektlari, masalan, maxsus taomlar yoki ichimliklar (ruscha "shi" yoki "kefir" so'zlari) uchun lisoniy-maxsus belgilar mavjud.

Tilga xos so'zlarning mavjudligi, shuningdek, tegishli tildan foydalanadigan madaniyatga xos bo'lgan maxsus urf-odatlar va ijtimoiy institutlarning mavjudligi, shuningdek, ushbu madaniyatda qabul qilingan qadriyatlar tizimining xususiyatlari bilan bog'liq bo'lishi mumkin" [12.8].

Ushbu ish doirasida "oziq-ovqat" konsepsiyasi sohasiga murojaat qilish, birinchi navbatda, u lingvomadaniy hamjamiyatda mavjud bo'lgan vaziyatni to'liq aks ettiruvchi asosiy, universal tushuncha sohaslaridan biri ekanligi bilan bog'liqligi xususida fikr bildiriladi. Oziq-ovqat moddiy madaniyat va turmushning eng qadimgi qatlamlaridan biri bo'lib, tarixiy jihatdan madaniy qadriyatlarining paydo bo'lishi va mavjudligining birinchi sohasini ifodalaydi; inson har kuni ushbu tushuncha bilan ishlaydi, chunki oziq-ovqat jismoniy mavjudlikning eng muhim asosidir.

Yu.S.Stepanov bunday “birlamchi tushunchalar konseptual tizimni qurish uchun eng muhimi”, deb hisoblaydi va dunyoning til tasvirining asosini, uning o‘ziga xosligini tashkil qiladi. Bunday tadqiqotlarning ahamiyatini Ye.V.Belenkoning “Dunyoning milliy til rasmidagi oziq-ovqat mahsulotlari konseptosferasi” ilmiy ishlanmasi ham isbotlaydi, unda qayd etilgan: Palov o‘zbek milliy oshxonasining asosiy tashrif qog‘ozi hisoblanadi. Yuqorida ko‘rsatilganidek, palov tushunchasi, lingvomadaniy, universal tushuncha sohalaridan biri ekanligi xususida bir qator tadqiqot ishlari olib borilgan.

Palov asosiy taom sifatida milliy oshxonaning ramzi sifatida mintaqaviy xilma-xillikda taqdim etilgan. Buni ko‘plab san‘at asarlari matni ushbu konsepsiyaning ko‘p funktsionalligini tasdiqlaydi.

A.Vejbiskaya tadqiqotlarida: “Kalit so‘zlar bizni madaniy qadriyatlar va munosabatlarning butun majmuasining o‘zagiga olib borishi mumkin ..., madaniy jihatdan o‘ziga xos, madaniyatni shakllantiruvchi ssenariylarning butun tarmog‘ini ochib beradi” [12.38-b] deb, yozadi. Palov o‘zbek madaniyatining shunday bir tushunchasiga, shunday qudratli tushunchaga aylanadiki, uning o‘zagi atrofida yangi ma‘no va marosimlar shakllanadi.

Shuni ta’kidlash mumkinki, “palov” tushunchasining o‘zi arxetip va pretsedentga aylanadi. Buni tasdiqlash uchun D.Gudkovning tadqiqotiga murojaat qilaylik, u shunday yozadi: “K.Kasyanovning gipotezasiga ko‘ra, etnik xarakter har bir tashuvchining ongida mavjud bo‘lgan narsa va g‘oyalar majmuasiga asoslanadi. Ma‘lum madaniyat hissiyotlar yoki his-tuyg‘ularning kuchli rang-barang diafazoni bilan bog‘liq. Ushbu obyektlarning har qandayining ongida paydo bo‘lishi u bilan bog‘liq bo‘lgan his-tuyg‘ularning butun rang-barangligini harakatga keltiradi, bu esa, o‘z navbatida, ko‘proq yoki kamroq tipik harakatga turtki bo‘ladi [3.99]. O‘zbek madaniyati va turmush tarzi bilan tanish bo‘lgan har bir kishi uchun bir zumda to‘planadigan assotsiativ turkum uzoq, rang-barang, lekin aniq vektorlidir. Shuning uchun “palov” ko‘p funktsiyali va ko‘p darajali tushunchaga aylanadi. D.Gudkov vektorlarning yo‘nalishini aniqladi, bu esa san‘at asarlari matnida iloji boricha kengroq talqin qilinishi mumkin. K.Kasyanova atamasini iloji boricha kengaytirilgan shaklda qo‘llash maqsadida foydalanamiz: “Obyekt-harakat” zanjiridan tashkil topgan “shaxsning asosiy maxraji”ning bu birligi bundan buyon “shaxs” deganda nazarda tutiladi va ijtimoiy arxetip tushunchasiga ega. Ijtimoiy arxetip oldingi avlodlardan meros bo‘lib, uning ongida og‘zaki bo‘lmagan, ko‘pincha refleksiz darajada mavjud” [3.100].

Biz shuni ta’kidlaymizki, birinchidan, palovni pishirish va “yeyish” jarayoni marosimlar majmuasi bo‘lsa, ikkinchidan, bu o‘ziga xos taom milliy madaniyatning pretsedent obyekti hisoblanadi. Ishonamizki, ana shunday majmuagina ushbu noyob tushunchaning mazmunini yanada oshiradi. D. Gudkov “o‘sha “madaniy obyektlarning (moddiy yoki ma‘naviy olam hodisalari ongida aks ettirilgan) majmuini belgilash zarurligi ko‘rinadi, ular o‘z navbatida milliy xarakter, etnik va milliy xususiyatlarning lingvistik ong, hamda o‘ziga xos xususiyatlarini aks ettiradi, belgilaydi. Bunday narsalarni biz pretsedent deb ataymiz” [3.100]. Ko‘rinib turibdiki, “Pretsedent” tushunchasi uning bevosita maqsadini ham, uning atrofida ma‘lum bir arxetipning shakllanishini ham (odob, xulq-atvor, marosim, so‘z ijodi, obrazli milliy tafakkur nuqtasi va boshqalar)ni o‘z ichiga oladi, A.Vejbiskaya tadqiqotining maqsadini belgilab: “madaniyat tahlili lingvistik semantikaga qodir ekanligini va madaniyatning semantik nuqtayi nazari madaniyat tahlili e‘tibordan chetda qoldirib bo‘lmaydigan narsa ekanligini ko‘rsating” deb yozadi [12.14].

Yana shuni qo‘shimcha qilib o‘tamizki, ushbu konsepsiyadan foydalanish chastotasini turli yo‘llar bilan tahlil qilish orqali – dunyoning milliy manzarasini yaratish, hamda tarixiy va zamonaviy mavzudagi, turli janrdagi badiiy asarlar, O‘zbekistonda istiqomat qilayotgan turli millatlar hamdamualliflari va yozuvchilari palov qiyofasini yaratmasdan turib bo‘lmaydi.

E‘tiboringizni qo‘qonlikshoir Mavlono Mahzunning “Ta’rifi falov” matniga qaratamiz:

Barcha xo‘roklar ichinda rohati jondur falov,

Jumla xo‘roklar sipohi bo‘lsa ul xondur falov.

Bu misrada shoir barcha taomlarning palovning shohi ekanligini ta’kidlab, uni ulug‘lamoqda.

Gar falovni ko‘rsalar farzandlarindur shodmon,

Kishmishu naxud solib yesang-ki, jonodur falov.

Farzandlarimiz palovni tanovul qilish, xursand bo‘lishlari, xususan unga mayiz va no‘xat solib pishirilgan bo‘lsa, bebaho bo‘lishi tasvirlangan.

Bir aziz mehmon kelsa qozonda jo‘shi,

Mehmonni izzatidur, xush saodatdur falov.

O‘zbekchilikda mehmon kelsa, uning hurmati uchun qozon qaynatilib, albatta palov pishirilishi eslatib o‘tilgan.

Suzanni chinni toboqqa, keltirub oldiga qo‘y,

Bir qulub boqg'ay sanga ul, shodu xandondur falov.
Agar uni chinni tavoqqa solib, mehmon oldiga qo'ysang, u mehmonga shodlik baxshida etishi alohida ta'kidlangan.
Xush aziz allomadur, taomlar ichra mo'tabar,
Ul xudo suyagan quliga berdi in'omdur falov.
Palov taomlarning eng mo'tabari, allomasi bo'lganligi bois uni Olloh suygan bandasigagina tanovul qilishni in'om etadi.
Har qayu odamga bermas xoliqi Parvardigor,
Yaxshilarni oldida ikromu-izzatur falov.
Uni Parvardigor hammaga nasibettirmasligi, faqat izzat- ikromga ega yaxshi insonlarga nasibyetishini ta'kidlaydi.
Orzu aylar falovni, qilmog'i oson emas,
Xarji tangasiga bo'lsa, bir damda osondur falov.
Bu taomni tanovul qilishni orzu etish oson emasligi, kimning puli bo'lsa, bu niyatiga yetishishi oson ekanligi alohida ta'kidlanadi.
Ham falov qilgan zamon sirka sepib keltursalar,
Podshoh ham, amiru beku sultondur falov.
Agar palovni tanovul qilish jarayonida unga sirka (g'urob, ya'ni xom uzumdan tayyorlangan sirka) qo'shilsa, u taomlarning ham podshohi, amiri, beku sultoni darajasiga ko'tarilishi tasvirlangan
Asliga boqsang agar, bir durri behmato erur,
Mustofidin yodgori nuri dandondur falov.
Palov asli bahosi yo'q durga teng bo'lib, unda Muhammad payg'ambarimizdan yodgorlik bo'lgan tishlarining nuri jilvalanadi
Yesangiz izzat qiling, ayting durudi behisob,
Shukri Alloh bizlarga, in'omi Rahmondur falov.
Uni tanovul qilganda, Allohga cheksiz salovotlar aytilishi lozimligi uqtiriladi.
Qildi in'om bandalariga xoliqi Parvardigor,
Huri- g'ilomonlar bila jannati Rizvondur falov.
Parvardigor bandalariga palovni in'om etishi huri-parilar bilan birga jannat eshigidan kirish imkonini qo'lga kiritishi ta'kidlanadi.
Jumla arkonini bajo qilsangiz tartib berib,
Shukur aytib qilsang, xo'roki iymondur falov.
Hayot tashvishlarini tartibga solish jarayonida yaratganganga shukur qilganingda, palov taomlar shohi ekanligi aymoni keltirilishini uqtiradi.
Jum'a kecha kelsa yetim bechoralar termulgusi,
Gar Xudo bersa alarga, shod-u xondondur falov.
Jumakuni kelishi bilan beva- bechoralar Allohning ularni palov yeyishdek shodlikni hadya etishini intizorlik bilan kutishi tasvirlangan.
To'ni yirtiq bo'lsa ham ko'rsa falovni shukr etur,
Beva- bechoralar dardiga darmondur falov.
Kiyimi yirtiq bo'lsa ham palovning darmon bo'lishiga muyassar bo'lishi bilan Xudoga shukur etishi ta'kidlangan.
Beva xotunlar gar tobmas bo'lsa ham go'sht- yog'i,
O'ksunub giryon qilurlar, ko'ngli vayrondur falov.
Beva ayollar palov qilishga imkoni bo'lmaganligi bois, o'ksinib, kayfiyati buzilishi
Sabzi-yu yog' - go'sht, guruch solib qaynatsalar,
Titrashib tursa ajoyib bamisoli larzondur falov.
Ro'zg'orda sabzi, go'sht, guruch qaynatilishi larsillangan palov tayyorlanishidan xabar berishiifodalangan.
Majlis ichra gar o'qulsa Mahzunni aylang duo,
Go'yo xushbo'yliq vajida rayhondur falov.
Majlisdashoirning bu she'rini o'qib, uni duo qilsangiz, palovdan rayhon hidi singaribo'y kelganligini his etasiz,-deb murojaat qiladi,-adib.
Palov o'zbek madaniy ssenariy tizimida o'zining salmoqli o'rnini egallaydi: "Yaxshi odam palovini, yomon odam boshini yeydi" [14.17]. "O'zbek maqol va matallari" to'plamida palov bilan bog'liq allegorik va majoziy ma'nolar berilgan. Bu pol taxtalari va maqolalari inson faoliyatining turli jihatlarini yoki hatto axloqiy me'yorlarga ham tegishli: "Palov yomon bo'lsa, yo guruch, yo no'xat" [14.187] yoki "Amaki palovi toza mahsulotlari bilan mazali" [14.204]. Qizig'i shundaki, badiiy

matnlarda maqol o'z garga bo'lsa-da, ma'nosi o'zgarishsiz qolmoqda. Xullas, Ibrohim Rahim "Hilola" qissasida o'ziga xos variantni keltiradi: "Kelinning palovi mazali bo'ladi, chunki mahsulot yetkazib beradi aka"[10.37]. "Palovga tuz, odamga so'z"[10.207], "Til bilan palov pishirolmaysiz"[10.207] kabilar axloqiy hikmatlar uning o'lchovi tarkibiy qismiga aylanadi. Oybekning "Qutlug' qon" romanida bechora Yormat achchiq-achchiq aytadi: "Qari kelsaosh (palov)ga keladi, yoshkelsa ishga"[8.15].

O'zbek adabiyoti asarlarida palovni bosh taom sifatida tilga olishning o'ziga xos marosimi va ahamiyati nihoyatda yuqori. Mehmonlar qanday dam olishlarini qayd etish uchun taom oxirida palovni eslatish kifoya. Mualliflar umumiy yoki o'ziga xos hodisalarning rasmini mozaika sifatida yig'ish uchun ma'lum hududlarning bo'shliqlari bilan ishlaydigan asarlarni ko'rib chiqish qiziq ekanligi allaqachon ta'kidlangan. Masalan, A.Qodiriyning "O'tgan kunlar" tarixiy romanidagi harakat 1847-yilda Marg'ilonda, Toshkentda sodir bo'ladi. Demak, A.Qodiriy: "Mehmonlar palovni yeb bo'lgach, xayrlashib ketishdi"[2.39], "palovdan so'ng darhol jo'nab ketishdi" deb ta'kidlaydi. Taomning oxirini yeb bo'lgandan keyingi odat zamonaviy mualliflarning asarlarida saqlanib qolgan. Idishning yog'liligini isbotlash uchun ma'lum odat mavjud. A.Qahhor "Sinchalak" qissasida raisning xulq-atvorida an'anaviy odatlarga u berish jarayoni quyidagicha tasvirlanadi: "Palov yeb, etikning qo'njiga qo'llarini arta boshladi" [9.107-b]. Ayni paytda hamvodiya palovni yeb bo'lgach, laganni choy yoki qaynoq suv solib chayqab ichib qo'yish odati bor bo'lib, bu jarayon savob sifatida qaraladi. Ibrohim Rahimning "Men senga quyoshni beraman" romanida yerni quritish uchun unumdor bo'lmagan yer tashlab ketilgani o'zbek desant qo'shinlari haqida palov o'choqqa sinonimga aylanadi. Uydagi kechki ovqatni, butun oila yig'ilib, onaning: "Agar dasturxoniga osh suzilsa, laganning tubini ko'rinmaguncha boshingni ko'tarma"[10. 225] degan nasihatini eslashimiz bejiz emas.

Raul Mir-Haydarovning o'tgan asrning 90-yillaridagi korrupsiya haqida hikoya qiluvchi "Xitoy imperatori qiyofadoshi" qissasida palovboylarning sevimli taomlaridan birisifatidayil davomida ularning dasturxoniga ko'rk berib turishini ta'kidlab shunday deydi: "Meni Ergash aka yubordi, u sizni Saritosh mahallasida kutmoqda. Shoshiling, palovo'z vaqtida tayyor bo'lsin" [4.132]. Ziyofatda oxirgi taom palov bo'lgani uchun undan so'ng ular doimo birgalikdako'k choyni ichishadi: "Palovni yeb, xitoyko'k choyni ichishadi" [4.164].

Palov to'qlik hayot belgisi, mezoni, u farovonlikning o'ziga xos boshlanish nuqtasidir. Xullas, Mirmuhsinning "Chotqol yo'lbarisi" romanida "hayot ustasi" bo'lgan Hazratov o'z aforizmini o'shanda o'z rahbarlari bilan baham ko'radi: "Kuniga bir chimdim ovqat bilan qanoat qilasan, baribir, palov bo'lsa, uning o'rni boshqacha"[5.330]. Palov asosiy milliy taom bo'lib, Hamid G'ulomning "Cho'l binafshalari" romanidagi Rahim bobo cholning e'tirozlari "Qadimdan ma'lumki, chindan ham o'lsang yaxshisi palovdan" [15.268] degan hiyla-nayrangdir, ya'ni zavqdan Suxrob Muhamedov "Jangoh kuyining tushida" nomli xotiralarida: "Har kuni palov yemay, to'yib-to'yib yotolmaysan" [7.59] metaforasini keltiradi. Bu gapdan farqli o'laroq, Sohiba Abdullayevaning "Ateistlar sayyorasi" fantastik hikoyasidan misol keltirish mumkin, unda tanazzulga uchragan ichkilikboz Jurova bugungi kunning yagona taomi sifatida "kechagi palov" qoldiqlarini nafrat bilan eslaydi. Palov issiq, "issiqlik" bilan iste'mol qilinishi kerak bo'lgan taomning o'lchoviga aylanadi. Palov umuman ovqatni ifodalaydi. Oybekning "Qutlug' qon" romanida Shoqosim shunday xulosa qiladi: "Qishda kambag'allarga chopon, to'shak, palov" [8.111].

Palov shu qadar ko'p qirrali tushunchaki, palov ma'lum vaqt davomida pishirilganligi sababli, vaqt kategoriyasiga aylanadi. Mirmuhsinning "Xo'jand qal'asi" romanida voqea Chingizxon tomonidan Movarounnahr shaharlarini bosib olgan davrda, ya'ni XIII asrda sodir bo'ladi. Amudaryo ustidagi ko'priq qurilishi aholi tomonidan ne'mat sifatida qabul qilinadi: "Endi ko'prikdan o'tib, Xo'jandga oshpaz palov pishirmasdan yetib borasan" [4.78]. Vaqtni bunday idrok etish qahramon mentalitetining ko'rsatkichidir va bu tasodifiy emas.

Tog'ay Murodning "Ot kishnagan oqshom" hikoyasida Ziyodulla kal zamon va makonni o'ziga xos tarzda idrok etadi: "Uyimiz olisda. Tarlonni olib, qaytib kelgunimcha, palovni ikki marta pishirish mumkin bo'ladi" [11.28]. Muallif o'z qahramonining milliy tafakkurining turg'unligini ta'kidlaydi. Ibrohim Rahimning "Hilola" hikoyasida palov yana tushunchalar markazida, ijobiy markaz sifatida namoyon bo'lib, personajlar suhbat salbiy xarakterga ega: "Bunday suhbatda palov pishmaydi" [10.79]. Palov (uni tayyorlash tezligi) xuddi shu hikoyada qahramonlarga aylanish tezligining ko'rsatkichi uchun o'xshashlikka aylanadi: "u TU104 ga ucha oladi. Palovingiz pishguncha, u allaqachon Moskvada bo'ladi" [10.46].

Palov "Non va tuz"dek yaqinlik yoki xiyonat kabi tushunchalar o'rnini bosuvchi ifoda sifatidamunosabatlarning o'ziga xos metaforasiga aylanadi. Odil Yoqubovning "Ulug'bek xazinasi" tarixiy romanida Eshonmavlona Muhiddinnishunday tasvirlaydi: "O'g'lingiz Zargaron bu murtad bilan

bir tovoqdan palov yedi” [13.231]. R. Mir-Haydarovning zamonaviy qissasida birinchi kotib va yosh aspirant oʻrtasida metaforik suhbat keltirilgan boʻlib, kelajakdagi hayot tarzini mustahkamlash uchun Moskvada turli millat vakillaridan tanishlarni koʻpaytirishni, ular bilan aloqanikengaytirishni tavsiya qilib, unishunday izohlaydi: “Sizning oʻqiganlar bilan doʻstlashishingizni istayman, lekin ular bir necha avlod aspirantlari kabi jamiyat qozonida qaynamagan va oshxonada palov qoʻyilgan qozon yonida gʻoyib boʻlib ketishmagan” [6.94]. Tabiiyki, bu matnda “palovli qozon” sof milliy jamoa tushunchasini ifodalab, metafora hosil qilmoqda.

Palov bajarilgan ishning metaforasiga, har qanday jarayonning oʻlchoviga aylanadi. Bu milliy mentalitet uchun juda sodda va tushunarli. Masalan, Oybekning “Qutlugʻ qon” romanida sudxoʻr bogʻning obod boʻlib, moʻl hosil berishini qayd etib, suhbatdoshiga fikrini sodda, ammo tushunarli shaklda ifodalaydi: “Bu yerda hamma narsa tayyor, xoʻjayin palov pishirgan, siz shunchaki ovqatlanishingiz kerak” [8.278]. Palov har qanday tugallangan ish uchun yashirin metaforadir (palov - dasturxonadagi oxirgi taom). S. Ayniyning “Qullar” romanida bu tushuncha kolxozchilar oʻrtasidagi tanishuvdagi bir dalil boʻlib: “Men xotinim bilan kun boʻyi ishlayman, Xoja Nazar esa hech narsa qilmayapti, keyin issiq palovga keladi va bir vaqtning oʻzida uchta qoʻlini tovoqqa uzatadi” [1.343]. Yashirin taqqoslash ham xuddi shunday shaklda bayon etiladi. S. Ayniyning “Qullar” romanida 1927-1933 yillardagi voqealar tasvirlangan boʻlib, unda oʻshanda kolxozlarda ilk traktor va ozod qilingan traktorchi ayollar paydo boʻlgan. Rulda oʻtirgan ayolning oʻzini odatdagiday tutishidan hayratda qolganligi, sof milliy qiyosga sabab boʻldi: “Men traktorni ayvon ostiga qoʻyib, palov pishirgandek, qoʻllarimni latta bilan artib, xotirjam tushdim, goʻyo sigir sogʻayotgandek” [1.336]. Palov uchun shu qadarkoʻp maʼnoli tushuncha ifodalaganki, XX asrning 20-yillari voqealari haqidagi romanlarda u majoziy maʼno ifodalab, tushunarli tarzda ijtimoiy hayot formulasiga aylanadi.

Xulosa qilib aytish mumkinki, palovoʻzbek xalqi hayotining muhim bir madaniy belgisini ifodalaydi. Ushbu taom oʻzbek xalqining sevib tanovul qiladigan taomlaridan boʻlgani bois taom bilan bogʻliq turli xil urf-odatlar mavjud, palov oʻzbeklarda toʻqlik belgisi hisoblanadi. Shuningdek, badiiy asarlarda ramziy maʼnolarda ifodalangan, metafora hosil qilgan. Palov maʼlum vaqt davomida pishirilganligi sababli, ijodkorlar talqinida vaqt kategoriyasiga aylanadi. “Maqol va matallar” toʻplamida palov bilan bogʻliq allegorik va majoziy maʼnolar berilgan. Demak, palovni pishirish va “yeyish” jarayoni marosimlar majmuasi boʻlsa, ikkinchidan, bu oʻziga xos taom milliy madaniyatning pretsedent obyekti hisoblanadi.

FOYDALANILGAN ADABIYOTLAR

- Ayniy S. Qullar.- Toshkent: Gʻ. Gʻulom, 1987. B. 343
Abdulla Qodiriy. Oʻtgan kunlar.- Toshkent: Gʻ. Gʻulom, 1982, 39
Гудков Д. Б. Теория и практика межкультурной коммуникации . –М.:2003. С.99
Mirmuhsin, Xoʻjandqalʼasi, Toshkent, 1991. B.78
Mirmuhsin. Chotqol yoʻlbarsi.- Toshkent, 1985, B. 330
Мир-Хайдаров Р. Двойник китайского императора. В кн: Р. Мирхайдаров. Налево пойдешь – коня потеряешь. – М.: СП. 1990, С. 94
Muhammedov S.I. Iv snax melodii Djangoxa\ Zvezda Vostoka, 1995. N 11-12, С. 59
Oybek. Qutlugʻ qon- Toshkent: Gʻ. Gʻulom, 1980. B.15
Qahhor A. Sinchalak,- Toshkent, 1989, B. 107
Rahim I. Hilola.- Toshkent. Badiiy adabiyot. 1977, B. 37
T. Murod . Ot kishnagan oqshom . T-Toshkent, 2008. B.28
Вежбиская А. Понимание культуры через посредство ключевых слов. –М., 2001. С.38
Yoqubov O. Ulugʻbek hazinasini.- Toshkent: Gʻ. Gʻulom, 1994. B. 231
Oʻzbek xalq maqollari.- Toshkent: Fan 1978, B. 17
Gʻulomov H. Choʻl binafshalari.- Toshkent: Badiiy nashriyot, 1979. B. 268

ADABIY TA'LIMDA UY VAZIFALARINI BILAN ISHLASHNI TAKOMILLASHTIRISH USULLARI

*Polvanova Nargiza Abdumuratovna,
O'zbekiston davlat san'at va madaniyat instituti o'qituvchisi*

Annotatsiya: maqolada adabiyot o'qitish metodikasida asosiy muammolardan biri bo'lgan uy vazifalari ustida ishlash metodikasini takomillashtirish masalasi tadqiq etiladi. Xususan, uy vazifalari berish, darsliklarda uy vazifasini tashkil etish, bu borada o'quvchining yosh xususiyati, psixofiziologiyasini inobatga olish, uy vazifalarini o'quvchi qobiliyati, o'zlashtirish imkoniyatini hisobga olgan holada darajalab berish haqida fikr yuritiladi. Mumtoz adabiyot namunalari o'qitishda, ayniqsa, Alisher Navoiy ijodini o'qitishda qanday topshiriqlar berish muhokama qilingan.

Kalit so'zlar: uy vazifasi, topshiriqlar, mumtoz matnlar, yosh xususiyati, darajalanish, vazifalar tasnifi, bilim, ko'nikma, malaka

МЕТОДЫ СОВЕРШЕНСТВОВАНИЯ РАБОТЫ С ДОМАШНИМ ЗАДАНИЕМ В ЛИТЕРАТУРНОМ ОБРАЗОВАНИИ

*Полванова Наргиза Абдумуратовна,
преподаватель Узбекского государственного института искусств и культуры*

Аннотация: В статье рассматривается вопрос совершенствования методики работы над домашним заданием, что является одной из основных проблем в методике преподавания литературы. В частности, речь идет о предоставлении домашних заданий, организации домашних заданий в учебниках, учете возрастных особенностей ученика, его психофизиологии, ранжировании домашних заданий с учетом способностей ученика, его способности к освоению. Обсуждалось, какие задания давать при обучении образцам классической литературы, особенно при обучении творчеству Алишера Навои.

Ключевые слова: домашнее задание, задания, классические тексты, возрастная характеристика, ранг, классификация заданий, знания, умения, навыки

METHODS OF IMPROVING WORK WITH HOMEWORK IN LITERARY EDUCATION

*Polvanova Nargiza Abdumuratovna,
lecturer at the Uzbek State Institute of Arts*

Abstract: The article discusses the issue of improving the methodology of work on homework, which is one of the main problems in the methodology of teaching literature. In particular, we are talking about the provision of homework, the organization of homework in textbooks, taking into account the age characteristics of the student, his psychophysiology, ranking homework taking into account the student's abilities, his ability to master. It was discussed what tasks to give when teaching samples of classical literature, especially when teaching the work of Alisher Navoi.

Keywords: homework, assignments, classical texts, age characteristics, rank, classification of tasks, knowledge, skills, skills

Ta'lim har bir mamlakat taraqqiyotida, jamiyatning moddiy-ma'naviy yuksalishida hal qiluvchi rol o'ynaydi. Keyingi yillarda Respublikamiz ta'lim tizimida sezilarli o'zgarishlar, islohotlar yuz bermoqda. Maktabgacha ta'lim vazirligining tashkil etilishi, bog'chalardan boshlab bolalarni til bilish, savod chiqarish, ijodiy yondashishga o'rgatish ishlari yo'lga qo'yildi. Shunga qaramasdan, shu kungacha hech kim boshlang'ich sinflarda va undan keyingi bosqichlarda o'qitilayotgan o'quvchilarga qaysi sinfda nimani o'qitish maqsadga muvofiqligini ilmiy nuqtayi nazardan to'la asoslab bergan emas [1;13-b.].

Metodikaga doir manbalarda ta'lim mazmuni tushunchasi har xil talqin etiladi. Xususan, nufuzli pedagog oliy ta'lim mazmuni deganda o'rganish uchun tanlangan va o'quvchilarning

o'zlashtirishlariga mo'ljallangan, metodik jihatdan puxta ishlangan muayyan ijtimoiy tajribaning bir qismini tushunadi [2; 17-b.].

Pedagogika fanlari doktori Q.Husanboyeva esa ta'lim mazmuniga o'qituvchini ham kiritadi [3; 37-b.]. 314

Darhaqiqat, o'qituvchi ta'lim tizimida muhim o'rin tutib kelgan va bundan keyin ham shunday bo'ladi, lekin yondashuv biroz o'zgargan: ilgari o'qituvchi darsning subyekti edi, endi bu o'rinni u o'quvchilarga bo'shatib bermoqda va bu ayni paytda nihoyatda to'g'ri yo'ldir.

Darsning markazida o'quvchi turishining hayotiy zarurati tufayli o'qituvchi o'z o'quvchilariga fanga doir kompetensiyalarni namoyon qilish uchun imkoniyat yaratib berishi kerak, shunda o'quvchi faollashadi, aks holda o'qituvchining harakatlariga bog'lanib qolishi mumkin. Bugungi o'qituvchi yaxshi tashkilotchi bo'lsa yetarli, hatto u juda katta hajmdagi bilimga ega bo'lishi shart emas. Bugungi o'quvchi uchun ma'lumotlar bazasi muammo emas, unga bilimni qanday egallashni o'rgatish, yo'naltirish, muammo qo'yish, yechimini topishga undash kabi tashkiliy jarayonlar bilan ta'sir ko'rsatish kerak.

Adabiyot o'qituvchisining asosiy vazifasi ham yuqorida ta'kidlangan mezonlardan kelib chiqib, adabiyot darsini qiziqarli tashkil qilishi kerak, o'quv materialini to'g'ri taqsimlashi kerak. Bu – hozirgi kunning eng dolzarb masalasidir. Darsni samarali tashkil etishning nazariy va amaliy jihatlari har tomonlama o'rganilgan. O'zbek pedagogikasida hali alohida tadqiqot sifatida o'rganilmagan muhim masalalar qatorida o'quvchining shakllanishida, fanning amaliy ahamiyatini oshirishda hal qiluvchi hisoblangan uy vazifalari muammosi o'z yechimini kutib yotibdi. Uy vazifalari kerakmi? Kerak bo'lsa, o'quvchiga qaysi sinfda qancha uy ishi berish maqsadga muvofiq? U qanday shaklda bo'ladi? – kabi zalvorli savollar O'zbekiston ta'lim tizimi doirasida o'zing aniq javobiga ega emas.

Mazkur savollar dunyo pedagoglari tomonidan atroflicha o'rganilgan. Bizga tanish bo'lgan Rossiya ta'lim tizimida o'quvchiga beriladigan uy vazifalari uning yoshi, psixofiziologiyasiga mos tarzda ishlab chiqilgan.

Jahon tajribasida ayrim pedagoglar o'quvchiga uyga vazifa bermaslikning tarafdori. Ayrimlar esa, kam miqdorda berish kerak deb hisoblaydi, ba'zilar o'quvchiga zavq beradigan, ishtiyoqini oshiradigan vazifalar berish kerakligini ta'kidlaydi. Jumladan, milliy maktablarimizning adabiyot darslarida o'qituvchilar o'tilgan mavzu bo'yicha qaysi va qancha o'quv materialini uyga vazifa sifatida berish kerakligini aniq bilmaydi.

Hamma o'zi bilganicha uy vazifalarini beradi, keyin uni o'quvchidan talab qilaveradi. Buning ustiga hamma o'quvchiga bir xil uy vazifasi beriladi, garchi o'quvchilar qobiliyati biri ikkinchisini takrorlamasligi ma'lum bo'lsa ham. Keyingi darsda shu berilgan bir xil topshiriqni hammadan bir xilda so'rab, bir xil mezonda baholanadi. Jahon tajribasida sinfdagi o'quvchilarning har biriga 315 o'ziga xos xususiyatidan kelib chiqib, imkoniyatiga qarab vazifalar taqsimot qilinadi. Keyingi darsda uy ishlari so'ralganda ham qoniqarsiz baholar soni oshib ketmaydi, chunki avvalgi darsda o'quvchining intellektual imkoniyati yetadigan topshiriqlar berilgan bo'ladi. Natijada o'quvchida qiziqish susaymaydi, topshiriqni bajara olgandan so'ng aksincha, unda yana ishtiyoq paydo bo'ladi, bu esa ta'limda nihoyatda muhim hisoblanadi.

Sinfdagi jarayonda topshiriqlar imkoniyatga ko'ra aynan taqsimlanishiga hojat bo'lmasligi mumkin, zero, darsda o'qituvchi zarur o'rinlarda yordam bera oladi. Uyga vazifa berilganda o'quvchining ota-onasi unga yordam qila olmasligi mumkin, shu sababli ham uy vazifalari o'quvchilarning har biriga imkoniyati doirasida berilishi lozim.

Amaldagi adabiyot darslarida o'qituvchilar o'quv materiallari bilan ishlashda chalkashlikka yo'l qo'yishmoqda. Ijodkor yozgan asari uchun o'quv dasturiga kiritilgan, dars jarayonida uning asari o'rganilishi kerak, yozuvchi yoki shoirning tarjimai holiga doir ma'lumotlar sinfda emas, aksincha, uyga vazifa sifatida berilsa, hamma o'quvchi bajara oladi. Asar matni bilan bir o'zi ishlay olmasligi mumkin, ayniqsa, mumtoz adabiyot namunalari bo'lsa.

Adabiyot o'qituvchilari o'quvchiga uyda bajarish uchun nisbatan yengil, qiziqarli va qobiliyatiga mos topshiriq berishi lozim. Asar matni ustida ishlash bir muncha qiyinchilik tug'diradi shuning uchun o'qituvchilar ham, kirish imtihonlari uchun test tuzadigan ekspertlar ham ko'proq tarjimai holga doir ma'lumotlar bilan chegaralanib qolmoqda.

Alisher Navoiy hayoti va ijodi umumta'lim maktablarining deyarli hamma sinflarida o'qitiladi.

O‘qituvchilar sinfda ko‘pincha shoirning biografik ma’lumotlari bilan o‘ralashib qolmoqda. Uyga berilayotgan vazifalar esa, asosan, asar mazmuniga aloqador bo‘layotgani kuzatishlar davomida ma’lum bo‘lib qoldi. Uy vazifalari uchun shakllantirilgan topshiriqlar umumiy xarakterdaligi o‘quvchi uni talab darajasida bajara olmasligiga olib kelmoqda.

Alisher Navoiy ijodi bo‘yicha uy vazifalari quyidagicha berilsa, o‘quvchilarda shoir asarlariga, shaxsiyatiga nisbatan qiziqishi, ishtiyoqi yanada ortadi:

1. Ijodkor haqida qiziqarli ma’lumotlar topib keling. Ko‘proq topib kelgan o‘quvchining bali yuqori bo‘ladi.

2. Navoiy haqida rivoyat va muallif haqida qiziqarli, muhim ma’lumotlar topib keling.

3. She’r (g‘azal)ni ifodali o‘qish va yod aytishga tayyorlanib keling. Kim audio tasмага yozib kelsa, bali yuqori bo‘ladi.

4. Navoiy haqida kimlar yozgan? Ular haqida kim eng ko‘p va qiziqarli ma’lumot tayyorlab kelsa, uning bali yuqori bo‘ladi.

5. “Navoiy” romanidan har kim o‘ziga yoqqan epizodni yodlab kelsin. Kim ta’sirli va muhim nuqtasini yod aytib bersa, uning bali yuqori bo‘ladi, kabi.

Xullas, umumiy o‘rta ta’lim tizimida o‘quvchilarga beriladigan uy vazifalari ixtiyoriy, duch kelgan emas, maqsadli, rejali va puxta o‘ylangan bo‘lishi lozim. Berilayotgan uy vazifalari o‘quvchining intellektual imkoniyatlarini inobatga olgan holda darajalangan holatda tayyorlanishi, asar matni sinfda tahlil qilinib, ijodkor tarjimai holiga doir ma’lumotlar o‘quvchiga uy vazifasi siftda berilishi, berilgan topshiriq o‘quvchini zeriktirmasligi, aksincha, uni izlanishga undaydigan, zavq bag‘ishlaydigan, ishtiyoqini oshiradigan bo‘lishi kerak. Barcha fanlarda ham mazkur masala bilan bog‘liq muammolar borligi aniq, ayniqsa, boshlang‘ich sinflarda. Uy vazifalarini samarali tashkil etish o‘qituvchigagina bog‘liq. Kelajakda uy vazifalari bo‘yicha sinflar va fanlar kesimida metodik tavsiyalar, topshiriqlar to‘plamlari yaratish lozim.

Foydalanilgan adabiyotlar

1. Баркамол авлод – Ўзбекистон тараққиётининг пойдевори // И.А.Каримовнинг Ўзбекистон Республикаси Олий Мажлиси 9- сессиясида сўзлаган нутқи, 1997 йил 29 август. –Т.: Маърифат – мадаккор, 2002. – 62 б. 2.

2. Лернер Я. Дидактические основы методов обучения Текст / И.Я.Лернер. – М. : Педагогика, 1981. – 186 с.

3. Хусанбоева Қ. Адабий таълим жараёнида ўқувчиларни мустақил фикрлашга ўргатишнинг илмий-методик асослари: пед. фан. докт. дисс. автореф. –Т.: ТДПУ, 2006. – 262 б.

SOHA QASAMLARINING MILLIY-MADANIY XOSLANISHI

*Saminjonov Muxammadali Salimjon o'g'li,
Farg'ona davlat universiteti chet tillari fakulteti ingliz tili kafedراسi o'qituvchisi*

Annotatsiya: Maqolada, filologiya sohasida qo'llaniladigan soha qasamlarining milliy-madaniy xossalari ularning xususiyatlari va zamonaviylik tamoyili nutqiy janri qaysi fan nuqtai nazaridan o'rganilishi, uning tarixiy yoki zamonaviy shakli tadqiqot obyekti bo'lib xizmat qilishi, bundan tashqari, qasamyodning har qanday turi, u tarixiy shakli bo'ladimi yoki zamonaviy shakli bo'ladimi, o'ziga xos yondashuvlar asosida o'rganishni taqozo etishi, qasamyod nutqiy janriga tarixiy yondashuvning ahamiyati qasamyod va turlarining kelib chiqishi, rivojlanish tarixiga ond manbalar yordamida aniqlanishi bayon etib o'tilgan.

Kalit so'zlar: soha, qasamyot, kommunikatsiya, nutq, janr, millat, jamiyat, milliy-madaniy, dunyoqarash, ijtimoiy, siyosiy, iqtisodiy.

НАЦИОНАЛЬНО-КУЛЬТУРНАЯ СПЕЦИФИКА ОТРАСЛЕВЫХ КЛЯТВ

*Саминджонов Мухаммадали Салимджон угли,
Преподаватель кафедры английского языка факультета иностранных языков
Ферганского государственного университета*

Аннотация: В статье рассматриваются национально-культурные особенности полевых присяг, используемых в области филологии, их характеристика и принцип современности, речевой жанр, с точки зрения какой дисциплины, ее историческая или современная форма выступает в качестве объектом исследования, кроме того, любой вид клятвы, констатируется, что будь то историческая форма или современная форма, она требует изучения на основе конкретных подходов, значимость исторического подхода к речевому жанру Клятв определяется источниками происхождения и видами присяг, историей их развития.

Ключевые слова: поле, клятва, общение, речь, жанр, нация, общество, национально-культурное, мировоззрение, социальное, политическое, экономическое.

NATIONAL-CULTURAL SPECIFICITY OF INDUSTRY OATHS

*Saminjonov Mukhammadali Salimjon ugli,
Teacher of the Department of English at the Faculty of Foreign Languages of Fergana State
University*

Abstract: In the article, the national-cultural characteristics of field oaths used in the field of philology, their characteristics and the principle of modernity, the speech genre is studied from the point of view of which discipline, its historical or modern form serves as the object of research, in addition, any type of oath, it is stated that whether it is a historical form or a modern form, it requires to be studied on the basis of specific approaches, the importance of the historical approach to the speech genre of oaths is determined by the sources of the origin and types of oaths, the history of their development.

Key words: field, oath, communication, speech, genre, nation, society, national-cultural, worldview, social, political, economic.

Qasamyod kommunikatsiya jarayonida reallashuvchi nutqiy janrdir. Shuning uchun ham unda muayyan millat kishisi, uning jamiyati hamda ushbu jamiyatga tegishli milliy-madaniy xususiyatlar va ularning dunyoqarashlari o'z ifodasini topadi. Qasamyod nutqiy janri muayyan jamiyatning ijtimoiy, siyosiy va iqtisodiy jarayonlarida faol ishtirok etib, huquqiy, diniy, psixologik kabi bir kator munosabatlarni o'zida mujassamlashtiradi. Bunda kognitiv jihatlariga ko'ra qasamyod nutqiy janrini tilshunoslikning bir kator zamonaviy Lunalishlari, jumladan, pragmalingvistika, lingvistika, matn lingvistikasi, stilistika, ritorika, sotsiolingvistika, psixolingvistika, paralingvistika, lingvomadaniyatshunoslik, tilshunoslik sohalarining ham obyekti sifatida e'tirof etish imkoniyati tug'iladi.

Lekin ushbu tilshunoslik yo‘nalishlarida qasamyod nutqiy janri yuzasidan to‘liq bilimlarga ega bo‘lmay turib, bu janr tabiati to‘grisida batafsil gapirib bo‘lmaydi. Bir so‘z bilan aytganda, qasamyod nutqiy janri tabiatini yoritishda, ayniqsa, uning milliy-madaniy xususiyatlarini o‘rganishda unga kompleks yondashish maqsadga muvofiqdir. Masalan, qasamyod nutqiy janrining bir turi bo‘lgan sodiqlik haqidagi qasamyodning eskirgan va zamonaviy ko‘rinishlari mavjud. Uning eskirgan ko‘rinishini tarixiylik tamoyili asosida bir nechta yondashuv, jumladan, diniy- falsafiy, siyosiy, folklor, sotsial va hokazolar orqali o‘rganish mumkin. Uning zamonaviy ko‘rinishini ham zamonaviylik tamoyili orqali bir diniy-falsafiy, folklor, sotsial, gender, badiiy yondashuvlar orqali tadqiq etish mumkin. Demak, qasamyod nutqiy janrida ishtirok etuvchi so‘zlovchi va tinglovchi hamda ular yashayotgan jamiyat omili uni bir qator yondosh fanlar bilan bog‘laydi. So‘zlovchi va tinglovchi munosabatlarni qasamyod nutqiy janrini psixologiya, gendershunolik, sosiologiya kabi fanlar bilan; so‘zlovchi-tinglovchi va jamiyat munosabatlari sotsiologiya, madaniyatshunoslik, siyosatshunoslik, diniy falsafa, folklorshunoslik, gendershunolik kabi bir qator fanlar bilan tutashtiradi. Aytish joizki, qasamyod nutqiy janrini lingvistik o‘rganishga oid tadqiqotlarda lingvistik (verbal vositalar) va ekstralingvistik (noverbal vositalar kabi) vositalarning milliy-madaniy xususiyatlarini o‘rganishda tarixiylik-zamonaviylik tamoyillari asosiy tamoyil sifatida namoyon bo‘ladi.

Qasamyod nutqiy janrining milliy-madaniy xususiyatlari:

Zamonaviylik tamoyili nutqiy janri qaysi fan nuqtai nazaridan o‘rganilmasin, uning tarixiy yoki zamonaviy shakli tadqiqot obyekti bo‘lib xizmat qiladi. Bundan tashqari, qasamyodning har qanday turi, u tarixiy shakli bo‘ladimi yoki zamonaviy shakli bo‘ladimi, o‘ziga xos yondashuvlar asosida o‘rganishni taqozo etadi. Qasamyod nutqiy janriga tarixiy yondashuvning ahamiyati shundaki, birinchidan, qasamyod va turlarining kelib chiqishi, rivojlanish tarixiga ond manbalar aniqlanadi. Har qanday jamiyatda qasamyod kutkiy janri to‘grisida tarixan qadimdan tasavvur shakllangan. Ilmiy adabiyotlarda qasamyod nutqiy janri o‘zbek va ingliz xalqlarida jiddiy udumlardan biri sifatida koldimdan mavjudligi qayd etilgan.

Qasamyod nutqiy janri tarkibiga kiruvchi qasamyod shakllarining vaqt o‘tishi bilan yangi ko‘rinishlari vujudga keladi. Masalan, qasamyodning tarixiy turlari sifatida o‘zbek lingvomadaniyatida xun olish, ahdlashuv, bay‘at, yamin va hokazolarni ko‘rsatish mumkin. Ushbu yondashuv orqali turli tizimli tillarda qasamyodlarining tarixiy ildizlari, rivojlanish yo‘llarini aniqlash orqali qasamyodlarda qo‘llanuvchi lisoniy va nolisoniy vositalarning tarixiyliigi kabilar qiyoslanadi, umumiy va farqli xususiyatlari aniqlanadi.

Qasamyod nutqiy janriga diniy-falsafiy yondashuvning ahamiyati shunda ko‘rinadiki, ushbu yondashuv orqali qasamyod nutqiy janri va uning tiplaridagi diniy e‘tiqodlar, diniy va falsafiy tasavvurlar, diniy majburiyat, diniy marosimlar bilan bogliq tushunchalar, jumladan, muqaddas shaxslar, joylar (ziyaratgoh, altar, ikona, qibla kabi), maxsus diniy so‘z yoki duolar, predmetlar (kitob, krest) kabilar o‘rganiladi. Qasamyod matnlari muayyan darajada din bilan boglikligi sababli ham unda muayyan xalqning diniy tasavvurlari aks etishi tabiiydir. Shu jihatdan ularni o‘rganishda quyidagilarga e‘tibor berish maqsadga muvofiq: a) diniy e‘tiqodning o‘ziga xosligi; b) qasamyod tiplarining o‘ziga xos falsafiy- diniy xususiyatlari; v) diniy tushunchalar (muqaddas shaxslar, joy, so‘zlar, predmet, muayyan rishtalar)ning ijtimoiy o‘ziga xosligi.

Iordaniyalik tadqiqotchi Xuseyn Almutlaq qasamyod nutqiy janri atamalarining sosiolingvistik xususiyatlarini o‘rganish jarayonida ushbu xalqning so‘zlashuv uslubiga xos qasamyodlarda eng ko‘p qo‘llanuvchi so‘zlar sifatida diniy burchlarni anglatuvchi saxovat, haj, zakot, ro‘zay ramazon, Umra kabilarni qayd etadi 49. Iroqlik tarixchi Javod Alining fikricha, Allox Islom arafasida tavxid goyasiga e‘tiqod qilgan arablarning maxsus xudosi bo‘lgan. “Alloh»so‘zi deyarli barcha johiliya shoirlarining deya asarlarida va aksariyat hollarda qasam iboralarida uchraydi ta’kidlaydi. Demak, diniy tushunchalarning mohiyatini bilmay turib, qasamyod ochib berish qiyin. Masalan, ingliz lingvomadaniyatidagi diniy lavozim bilan bog‘liq tushunchalar, ruhoni, yepiskop, monarx kabi lavozimlar o‘zbek lingvomadaniyatidagi muftiy , zohid so‘zlarining jamiyatda tutgan o‘rni haqida xabardor bo‘lmagan tinglovchiga ular tomonidan qabul qilinuvchi qasamyodlar mohiyatini tushunish biroz qiyin kechadi. Qasamyod nutqiy janri muayyan darajada din bilan bog‘liq nutqiy janr hisoblanadi , shu boisdan, uning lingvistik tadqiqida diniy-falsafiy yondashuvning ahamiyati katta. Siyosiy (huqiqiy) yondashuv orqali qasamyod tiplarining davlat

molik jihatlari o'rganiladi. Masalan, ingliz lingvomadaniyatida rasmiy-siyosiy qasamyodlar asrlar davomida maxsus qasamyodlar to'plami sifatida shakllanib, Birlashgan Qirollik parlamentida Oaths Act 38, ya'ni Qasamyodlar Akti deb nomlangan. Qadimda Birlashgan Qirollik Qasamyodlar Aktida qasamyod turlari juda ko'p bo'lgan, lekin unga yillar davomida o'zgartirishlar kiritish natijasida ancha ixchamlashib, soddalashgan. Hozirda amaldagi parlament hujjati sanalgan 1978-yildagi Qasamyodlar Akti eng oxirgi o'zgartirilgan akt sifatida e'tirof etiladi. Ingliz lingvomadaniyatidagi rasmiy-siyosiy qasamyodlarning o'ziga xosligi shunda ko'rinadiki, har bir tashkilot yoki muassasaning o'z ichki qasamyod shakllari mavjud. Masalan, qurolli kuchlar ichki qonunlarida qasamyodlar va tantanali tasdiqlash mavzusi yuzasidan alohida qonun hujjati bo'lib, unda qasamyod qabul qilishni tashkillashtirish, qasamyod qabul qiluvchi shaxslar haqidagi qoidalar ko'rsatilgan. Shotlandiya uchun maxsus qasamyod va tantanali tasdiqlash shakllari belgilangan hamda mutaxassis bo'lmagan xodimlar (lay members), tinglovchilar (persons in attendance for instruction), guvohlar (witness), tarjimon (interpreter) uchun maxsus qasamyodning shakli formulasi berilgan.

Turli sohalarda turli qasamyod shakllarini o'zida aks ettiradi. Sud sohasida uchraydigan qasamyod shakllari qurolli kuchlar yoki huquq sohasida uchramasligi mumkin. Zero, ushbu sohalarning o'z rasmiy qasamyod tiplari mavjud. Masalan, huquqiy hujjatlarda ham qasamyod nutqiy janrining o'ziga xos tipi sifatida, ya'ni yuridik uslubda ifodalangan guvoh ko'rsatmasining rasmiy shakli namoyon bo'ladi. Ushbu tiplar mazmunida aytilayotgan gaplarning haqiqat ekanligini belgilashda qasamyod qilish orqali yozma ko'rsatma berish nazarda tutilib, ko'p hollarda anketa ko'rinishida yuzaga chiqadi. Ingliz lingvomadaniyatida sud zalidagi qasamyodlarning buzilishi qonunga xilof deb topilib, jarima yoki qamoq bilan jazolanadi. Birlashgan Qirollikda Britaniya fuqarosi bo'lish yoki muayyan faoliyatni olib borishni istagan kishilarning, hatto Lordlar palatasi tarkibiga kiruvchi anglikan yepiskoplarining 1 shaxsan o'zidan Qirollikka, uning vorislari va merosxo'rlariga sodiq bo'lishga qasamyod qonunlarida qonunan talab etiladi. Birlashgan Qirollik qasamyodlarning kimlar tomonidan qabul qilinishining majburiyigi maxsus qonunlarda belgilab qo'yilgan. Masalan, qirollikning rasmiy qasamyodi mamlakatning konstitusiyaga tenglashtirilgan hujjatlarida qat'iy belgilangan bo'lib, u boshqa rasmiy qasamyodlardan butunlay farqlanadi, sud a'zolari va ijrochi xodimlar sodiqlik haqidagi qasamyod (oath of allegiance) bilan birga rasmiy (official oath) qasamyod qabul qilishlari shart. Buyuk Britaniyada rasmiy qasamyodning qabul qilinishi uning diniy e'tiqodga mansub yoki mansub emasligiga qarab tanlanadi. Ingliz lingvomadaniyatida rasmiy qasamyod (oath of office) buzilgan taqdirda bu davlatga xiyonat qilish bilan tenglashtiriladi va oliy jazo (o'lim) beriladi. Qasamyod qabul qilish bir qator huquqiy vakolatlar berish va ushbu lavozim uchun maosh to'lanishini kafolatlaydi.

Ingliz lingvomadaniyatida arxiyepiskop, yepiskop, ruhoniylar va boshqa cherkov xizmatchilari qasamyodlarining ham o'ziga xos tartib-qoidalarni mavjud. Masalan, Anglikan yo'nalishida maxsus rasmiy yuridik noma (Canon's 7th edition 163) mavjud bo'lib, u xristian jamoasining rasmiy qonun-qoidalar kitobi sanaladi va rasmiy jihatdan davlat konstitusiyasi kabi o'z moddalariga ega, shu bilan birga, uning rasmiy javobgarligi mavjuddir. Bu qoidalarga ko'ra, diniy jamoa a'zolari tomonidan navbati bilan o'ziga xos qasamyodlar qabul qilinishi talab qilinadi. Qolaversa, diniy qasamyod shakllarida saylanish va saylash huquqi tushunchasi ham mavjud. Ushbu qasamyodlarni qabul qilish bilan qonuniy hujjat hisoblanuvchi maxsus sertifikatlar beriladi, bu esa diniy jamiyat tomonidan birdek tan olinganlikni, tasdiqlanganlikni anglatadi. Odatda, dinga qiluvchilar orasida diniy qasamyodlar muhim hisoblanadi, qasamyodni buzish esa og'ir gunoh deb qaraladi. O'zbek lingvomadaniyatida ham qadimda Islom Xiyonat uchun qasamyodga dinida e'tiqod maxsus shar'iy jazolar tayinlanganligi haqida ayrim ma'lumotlar uchraydi.

Folklor asosida yondashuv. Ingliz va o'zbek lingvomadaniyatida rasmiy va diniy qasamyodlar tantanali va jiddiy marosim sifatida o'tkaziladi. Shu nuktai nazardan qasamyod nutqiy janri (xalqona qasamyoddan tashqari) marosimiylik jihatdan quyidagi ko'rinishlarda uchraydi:

- 1) rasmiy-an'anaviy marosim guvoh qasamyodi, teleko'rsatuvlardagi qasamyodlar, sport katnashchilari qasamyodlari;
- 2) rasmiy noan'anaviy marosim qasamyodlari; ijtimoiy to'lda, guruhlar
- 3) rasmiy-diniy marosim: bu tipdagi qasamyodlar rasmiy jihatdan omma ongida jiddiy marosim

sifatida tantanavorlik ruhida o'tkaziladi,

Masalan, prezident, qirolicha qasamyodlari, yepiskop qasamyodi, shifokor, askar, fuqarolik qasamyodlari;

4) diniy-rasmiy marosim: bu tipdagi qasamyodlar diniy tashkilot a'zolarining ichki qasamyodlari;

5) diniy-an'anaviy marosim: nikoh qasamyodi, cho'qintirish qasamyodi, sukut qasamyodi;

6) diniy-noan'anaviy marosim: do'st-birodar tutishish, non sindirish.

Qasamyod nutqiy janrida u yoki bu xalqning o'ziga xos milliy-madaniy xususiyatlari aks etadiki, buni dini, madaniyati, turmush-tarzi, an'ana va urf-odatlar bir-biridan farq qiladigan xalqlarning qasam ichish bilan bog'liq odatida kuzatish mumkin. Taqqoslaymiz: qasam yapon xalqida esa qasam matnini qog'ozga yozib, so'ng kuydirib, kulini ichish tarzida ijro etiladi. O'zbek xalqida, asosan, Xudo, muqaddas kitob, ajdodlar ruhi, e'zozlangan, muqaddaslashtirilgan narsalar nomini tilga olish, ko'zga surtish yoxud muqaddas joylarga borib qasam ichish keng tarqalgan. Ilmiy kuzatishlar asosida shuni aytish mumkinki, qasam ichuvchining butun xatti-harakatida animistik, magik, tabiat va ajdodlarga sig'inish kabi diniy e'tiqodlarning elementlari ham muhim o'rin egallaydi. Nonning ta'sir kuchiga ishonish, ajdodlar ruhi bilan yoki mo'ror, ziyoratgohlarda qasam ichish, buyumlarga qo'lini tekkizib so'zlash, ko'zga surtish hamda tabiat bilan bog'liq shakllangan qasam iboralari buning yaqqol dalilidir.

Sotsial yondashuv. Qasamyod nutqiy janri muayyan jamiyatda ijtimoiy hodisa sifatida namoyon bo'ladi. U turli joylarda: ko'chada, uyda, bozorda, televizorda, radioda, filmda, gazetada, jurnalda va hokazolarda namoyon bo'ladi. Uning ijtimoiylashuvi bevosita shu jamiyat a'zolari bo'lgan so'zlovchi va tinglovchi nutqida sodir bo'ladi. Demak, har bir jamiyatning qasamyodga munosabati bo'lish bilan birga, qasamyod tiplari jamiyat qonun-qoidalariga mos ravishda o'ziga xos tarzda shakllanadi. Ayniqsa, qasamyod Nutqiy janri tiplarida so'zlovchi va tinglovchining ijtimoiy mavqei, ijtimoiy kelib chiqishi, yoshi, jinsi kabilar muhim ahamiyat kasb etadi.

Masalan, rasmiy va diniy qasamyodlar. Lekin so'zlashuv nutqida so'zlovchi va tinglovchi jinsi, yoshi, ijtimoiy mavqendan kat'iy nazar muayyan qasamyod shakllari mavjud. Albatta, bu usha suzlovchi va tinglovchi yashayotgan jamiyatning turmush tarzi, e'tiqodi bilan bog'likdir. Masalan, o'zbek lingvomadaniyatida ota-ona nomin o'rta qo'yib qasam ichish eng og'ir qasam hisoblanadi. Negaki islomda ota-onalarning nomi bilan qasam ichish mumkin emas.

Tilshunos I.V.Arnold qasam iboralar sotsial jihatdan farqlanishi bu sotsial farq maktab o'quvchilari, o'smirlar, dengizchilar, fermerlar nutqqidagi iboralar o'rtasidagi farqda emas, balki turli universitet studentlari tomonidan ham tanlanadigan qasam iboralarining mavjudligi bilan, bunday iboralarda qandaydir mahalliylik tusi borligi bilan belgilanishini ta'kidlaydi. Haqiqatan ham, ingliz xalkida tinglovchini ishontirish uchun chin so'zim, gapning rosti kabi birliklar qasam sifatida qabul qilinaveradi. Demak, ushbu tamoyil orqali turli tillarda so'zlovchi, tinglovchining ijtimoiy mavqei, jamoasi kabi masalalar ko'riladi, qiyoslanadi, o'xshash va noo'xshash farqlari aniqlanadi.

Gender yondashuvning ahamiyati. Har bir jamiyatda erkaklar va ayollar xulqi bilan bog'liq o'zini tutish harakatlari mavjud. Bunday sifatlarni o'rganuvchi genderologiya fani ham shakllandi. Qasamyod nutqiy janrini gender nuqtai nazaridan tadqiq etganda, uning jinsiy, sinfiy, shu bilan birga, milliy-madaniy xususiyatlari yanada aniqlashadi. O'zbek xalqida erkakning oiladagi o'rni ayol kishinikiga nisbatan yuqori, uning so'zi qat'iy, to'g'ri deb qabul qilingan. O'zaro muloqotda erkakning bir so'zli (to'grisini so'zlash) bo'lishi bolaning yoshligidan singdirilib boriladi. Bu g'oyalar maqol va matallarda ham o'z ifodasini topgan. Masalan, yigit so'zidan, arslon izidan qaytmaydi. Yigitning so'zi ham o'zbek xalqida, asosan, yigitlar, erkaklar o'rtasida bir-birini ishontirish vositasi sifatida «o'g'il bolacha gap», «erkakcha so'z» kabi qasam iboralari ishlatiladi. G'arbiy mamlakatlarda o'zini mustaqil shaxs sifatida kashf etish g'oyasi yetakchilik qiladi. Shu boisdan ham qasamyod nutqiy janrida shaxs sifatida erishgan yutuqlari haqida gapirish ommalashgan va hujjatlarni o'z qoni bilan imzolash ingliz kishilariga xos bo'lgan odat sifatida shakllangan.

Qasamyod nutqiy janriga badiiy yondashuv. Qasamyodlarning paydo ibtidoiy tarixida nutqiy shakllanishida tasavvurlarning, anemizm (tosh, qilichdagi ruhga ishonish), totemizm

(oy, quyosh, tog'), fetishizm (sehrli narsalarga ishonish)larning ta'siri katta bo'lgan. Uning hozirgi ko'rinishlarida ham qisman ibtidoiy tasavvur unsurlari uchraydi. Masalan, ingliz lingvomadaniyatidagi diniy lavozim qasamyodlari mazmuni lotin tilida aytilgan turli diniy murojaatlar, Xudo va Iso munosabatlarini aks ettiruvchi mukaddas oyatlar va Xudoni madh etuvchi sanolardan tashkil topadi. Xudo nomi bilan berilayotgan va'da yoki Ahdning qabul qilinishi yoki buzilishi mumkin emasligi yaxshi ma'lum. Ayniqsa, diniy ulamolar guvohligida diniy shart va tartib asosida qasam ichish jiddiy qabul qilingan. Qasamyod nutqiy janrida ifodalanayotgan fikr haqiqiy qasamyod ma'nosida jiddiylikni bildirsa, qolgan holatlarda fikrni kuchaytiruvchi vosita sifatida vazifa bajaradi. Xullas, ushbu yondashuv orqali turli tizimli tillarda qasamyod tiplarining badiiyati, eskirgan yoki yangi tiplarining shakliy-mazmuniy tuzilishi kabi masalalar o'rganiladi, qiyoslanadi, o'xshash va noo'xshash xususiyatlari aniqlanadi.

Qasamyodagi paralingvistik yondashuv. Ushbu yondashuvda orqali qasamyoddagi barcha ramziy belgilarning mazmuni o'rganiladi. M.Saidxonovning ta'kidicha, ramziy belgilar etiket (zdayu) shakllari bilan aloqador bo'lib, muomala madaniyatida shakllanib qolgan urf-odat, diniy rituallar, irim qilish va boshqa an'anaviy xatti-harakatlarni o'z ichiga oladi. Ramziy belgilar ham axborot berish uchun ishlatiladigan belgi sanalib, «qo'lni qovushtirish», «qo'l olishuv», tiz cho'kish va boshqa xatti - harakatlar ramziy noverbal vositalar sirasiga kiradi. Bu ishoralarning prototipi o'zbeklardagi adab qoidalari, urf- odatlari bilan bog'liqdir. Ramziy belgi kommunikativ akt tarkibida bo'lgandagina noverbal vosita sifatida talqin etilishi mumkin. Qasamyoddagi ramziy belgilar va paralingvistik vositalar ushbu janrda asosiy yoki yordamchi unsur vazifasini bajaradi. Rasmiy uslubga xos qasamyodlarda paralingvistik vositalar verbal vositalarga yordamchi unsur sifatida ishtirok etsa, so'zlashuv nutqida verbal vositalarning o'rnida qo'llanishi ham mumkin. Ammo bunday imo-ishora va qo'l harakatlarini kar- soqovlar tilidagi imo-ishora va xatti-harakatlardan farqlash lozim, chunki kar-soqovlar tili belgilar tili, kodlangan tildir.

Paralingvistik vositalar xalqona qasamyodlarda ko'p qo'llanadi, uning turli shakllari uchraydi. Masalan, bozorda, ayniqsa, mol bozorida, qat'iy kelishuvni anglatuvchi «qo'l berish», «qo'l tashlash» kabi situativ paralingvistik vositalar to'laligicha kelishuvni anglatadi. Ahdlashuvning bu ko'rinishi asrlar davomida avloddan-avlodga o'tib kelayotgan odatdir. Albatta, ushbu odatning kelib chiqishi islom dini tarixiga borib taqaladi. Diniy manbalarda yozilishicha, shayxga bay'at qilayotgan murid u kishining qo'lini qo'lga berib turib, bay'at qiladi!». Arab tilida yamin qasami mavjud bo'lib, yamin so'zi arabchada "qasam, ont", "o'ng tomon, o'ng qo'l" ma'nolarini anglatadi. Arablar odatiga ko'ra, kishilar qasam ichganda bir- birlarining o'ng qo'llaridan tutib turib, qasam ichishar ekan. Albatta, o'zbek va arab lingvomadaniyatidagi ayni o'xshashlikni ozroq bo'lsa-da, islom dini tutashtirib turadi, desak xato bo'lmaydi. Ingliz lingvomadaniyatida avval qo'lini krest yo'nalishida harakatlantirib, so'ngra o'ng qo'lini ko'tarish orqali ahdlashiladi. Qasamyod qabul qilish marosimida qo'lin ko'tarish (Hand raising) Xudoning so'zlari o'zgarmasligi, kat'iyligi va ishonchliligini bildiruvchi iloxiy xatti-harakatni bildiradi. Krest (cross) esa Isoga ishonishni anglatadi. Bu qasamyod jarayonidagi faol paralingvistik vositalardir.

Foydalanilgan adabiyotlar:

1. Balashov L. Chelovek – mera vsex veyey // <https://lev-balashov.livejournal.com/23289.html>
2. Tokarev G.V. Lingvokulturologiya. – Tula: Izdatelstvo TGPU im. L. N. Tolstogo, 2009. – S. 6.
3. Maslova V.A. Lingvokulturologiya. – M.: Akademiya, 2007. – S.8.
4. Radbil T.B. Osnovy izucheniya yazykovogo mentaliteta. – M.: Flinta, Nauka, 2010. – S. 90.
5. Shermuhammedova N. Falsafa va fan metodologiyasi. – Toshkent, 2005. – B. 127.
6. Kolshanskiy G. V. Obyektivnaya kartina mira v poznanii i yazyke – M., 1990. – S. 62.
6. Kazakova O.A, Frik T.B. Praktikum po kulture rechevogo obshcheyeniya na russkom yazyke: uchebnoye posobiye /

КОНСТРУИРОВАНИЕ ПРАКТИЧЕСКОГО ЗАНЯТИЯ ПО СИНТАКСИСУ РУССКОГО ЯЗЫКА

Салахидинова З.О.

Доктор философии по филологическим наукам (PhD) УзГУМЯ, Ташкент

Аннотация: В статье описано конструирование практического занятия по синтаксису русского языка с применением новых педагогических технологий.

Ключевые слова: синтаксис, сложноподчиненное предложение, придаточная часть, современные педагогические технологии.

РУС ТИЛИ СИНТАКСИСИ БУЙИЧА АМАЛИЙ МАШҒУЛОТЛАР ТУЗИЛИШИ

Салахидинова З.О.

Фалсафа буйча филология фанлари доктори (PhD) Уз ДЖТУ, Ташкент

Аннотация: Мақолада рус тилининг синтаксисга қаратилган амалий машғулотларини конструкциялаш ва уни ўрганишда янги технологияларни қўллаш кўрсатилган.

Калит сузлар: синтаксис, эргаиш гапли кушма гап, тобе кисм, замонавий педагогик технологиялар

THE WORKING UP THE PRACTICAL LESSON OF SYNTACTIC RUSSIAN LANGUAGE

Salakxidinova Z.O.

Doctor of philosophy (PhD) philological sciences Uzbek State University of World Languages, Tashkent

Annotation: The article described how to work with practical lesson of syntactic Russian language with application of new pedagogical technologies

Key words: syntax, complex sentence, subordinate part, modern pedagogical technologies

Одной из целей изучения синтаксиса является умение правильно употреблять синтаксические конструкции в создаваемых текстах разной стилистической и функциональной направленности в собственной устной и письменной речи, поэтому особое внимание в преподавании синтаксиса уделяется изучению сложных предложений.

В процессе коммуникации мы не задумываемся, какие конструкции употребили в речи, но для развития навыков правильной, логичной и связной речи просто необходимы знания конструирования предложений. Связную речь просто невозможно представить без использования сложноподчиненных предложений.

Методика обучения синтаксису основывается на грамматическом, логическом и интонационном методических принципах.

Логика играет первостепенную роль в выделении главной и придаточной части в сложноподчиненных предложениях и в определении семантических отношений между ними, поэтому умение правильно пользоваться данной синтаксической единицей позволяет сделать процесс коммуникации логичным.

Для того, чтобы развить эти навыки у учащихся, необходимо на практике отработать все случаи использования сложноподчиненных предложений. А для того, чтобы процесс обучения не казался скучным, необходимо применять новые педагогические технологии. Интерактивные методы обучения играют далеко не последнюю роль в преподавании синтаксиса.

Приведем пример конструирования практического занятия по теме: «Сложноподчиненное

предложение, принципы классификации и средства связи» с использованием новых педагогических технологий.

Цель занятия: добиться усвоения студентами сущности подчинительной связи и средств связи предикативных частей в сложносочиненном предложении.

Задачи занятия: 1) научить студентов узнавать, анализировать и классифицировать сложноподчиненные предложения; 2) отработать терминологический минимум по сложноподчиненным предложениям; 3) добиться усвоения сущности общих и специфических средств связи в сложноподчиненном предложении; 4) выработать навыки выявления подчинительных средств связи; 5) отработать на практике «механизм подчинения» предикативных частей.

Терминологический минимум определяется ключевыми словами и словосочетаниями данного занятия: сложноподчиненное предложение, позиция придаточной части, нерасчлененная и расчлененная структура, опорное слово, фразеологизированная структура.

Занятие состоит традиционно из таких этапов, как организационный момент, проверка домашнего занятия, работа над новой темой, выводы и подведение итогов, домашнее задание.

Работа над новой темой самый значимый и долгосрочный этап занятия, который включает в себя:

Опознавание и мини анализ СПП

Здесь надо узнать и указать СПП в микротексте на основе выделения предикативных центров и подчинительных союзов, а также охарактеризовать структуру найденных предложений. Характеристика производится попутно с помощью «формулы» ответа.

Используем метод «скейт» - в процессе выполнения данного задания скейт несется уверенно, студенты один за одним анализируют структуру СПП.

«Формула» ответа:

Начинаем с поиска ответа-стимула, который включает в себя следующие этапы:

Блиц-опрос.

1. Какие признаки характерны для предикативных частей сложноподчиненного предложения?

2. Какими средствами обеспечивается неравноправие предикативных частей? 3. Объясните понятия «нерасчлененная» и «расчлененная» структуры. В чем принципиальная разница?

4. Расскажите об общих средствах связи в СПП.

5. Расскажите о специфических средствах связи в СПП.

6. Всегда ли наличие специального союза свидетельствует о наличии СПП?

Графическая схема.

Составляем графические схемы с фиксацией основного средства связи – подчинительного союза, соблюдением иерархичности главной и придаточной частей.

Интонация.

Отвечаем на вопрос: «Что характерно для интонационного оформления СПП?»

Указание общих (основных) и специфических (дополнительных) средств связи в СПП. Вывод о характере структуры – нерасчлененное или расчлененное предложение, определяют тип придаточных частей.

Для выполнения данного этапа хорошо использовать технику «Все вместе» и «Один за всех». Ее можно представить так: в поиске ответа-стимула участвуют все студенты, анализируют вместе, помогают друг другу, а второй этап выполняет только один студент, выявляет общие и специфические средства связи предикативных частей. И с помощью этой техники анализируется каждое выбранное из микротекста предложение.

Самостоятельная работа в тетради.

Задачей для данного вида работы является установление правильности и осознанности

усвоения материала.

Все студенты записывают предложения под диктовку в тетради и выполняют следующие задания: укажите СПП с придаточной изъяснительной и определительной, составьте графическую схему первого предложения, заметите в предложениях придаточные определительные причастными оборотами. Это возможно?

Составление предложений с учетом всех средств связи.

Мы предлагаем следующие задания:

Составить предложения нерасчлененной структуры (присубстантивно-атрибутивной, изъяснительно-объектной, прономинативно-пояснительной придаточными частями);

Составить предложения расчлененной структуры (с придаточными места, цели, времени);

Составить предложения нерасчлененной структуры, где придаточная часть может прикрепляться: а) к слову, которое нуждается в распространении, б) к неразложимому словосочетанию, которое нуждается в распространении, в) к имени существительному, которое нуждается в определении, г) к неразложимому словосочетанию, которое требует определения, д) к местоимению, которое требует определения.

Составить предложения по предложенным схемам.

Данный вид задания можно с успехом провести, используя технику «Гонки»: разделить студентов на две команды, каждое задание выполняется заявленными участниками с каждой команды, кто правильно и быстрее выполнит задание, та команда и обогнала соперников.

Предложенный нами каркас этапа «Работа над новой темой» можно использовать для любых тем, главное наполнить его нужным содержанием.

Внедряя новые педагогические технологии в образовательный процесс, занятия, из скучных традиционных, становятся более интересными.

ИСПОЛЬЗОВАННАЯ ЛИТЕРАТУРА

1. Дудников А.В. Синтаксис. Современный русский литературный язык. – М.: Высшая школа, 1990.
2. Лосева Л.М. Как строится текст. – М.: Просвещение, 1990.
3. Бермус А. Г. Практическая педагогика. Учебное пособие. М.: Юрайт, 2020. 128 с.

ТЕМИРПЎЛАТ ТИЛЛАЕВНИНГ “ТУРНАЛАР ОҲИ” ҚИССАСИДА ПЕЙЗАЖНИНГ БАДИИЙ ФУНКЦИЯСИ

Турдиева Зилола Сайфуллаевна,

Иқтисодиёт ва педагогика университети мустақил тадқиқотчиси

Аннотация: Мақолада Темирпўлат Тиллаевнинг “Турналар оҳи” қиссасининг поэтик хусусиятлари талқин қилинади. Унда пейзажнинг бадиий функцияси қаҳрамон характерини очиб берувчи калит эканлигига мантиқий урғу берилади. Табиат тасвири талқинларидаги уйғунлик, қиссанинг юксак маҳорат билан ёзилганлигини тўлақонли далолатлайди.

Таняч сўзлар: сюжет, композиция, мифопоэтика, талқин, характер, персонаж, гоа, шакл ва мазмун.

ХУДОЖЕСТВЕННАЯ ФУНКЦИЯ ПЕЙЗАЖА В ПОВЕСТИ ТЕМИРПОЛАТА ТИЛЛАЕВА «ТУРНАЛАР ОХИ»

Турдиева Зилола Сайфуллаевна,

Независимый исследователь Экономико-педагогического университета

Аннотация: В статье интерпретируются поэтические особенности рассказа Темирполата Тиллаева «Журавли». Логично подчеркивается, что художественная функция пейзажа является ключевой, раскрывающей характер героя. Гармония трактовок образа природы в полной мере доказывает, что повесть написана с высоким мастерством.

Ключевые слова: сюжет, композиция, мифопоэтика, интерпретация, персонаж, персонаж, идея, форма и содержание.

THE ARTISTIC FUNCTION OF LANDSCAPE IN TEMIRPOLAT TILLAEV'S STORY «TURNALAR OHI»

Turdieva Zilola Sayfullaevna,

Independent researcher of the University of Economics and Pedagogy

Annotation: The article interprets the poetic features of Temirpolat Tillaev's short story «Cranes». It logically emphasizes that the artistic function of the landscape is the key that reveals the character of the hero. The harmony in the interpretations of the nature image fully proves that the story was written with high skill.

Key words: plot, composition, mythopoetics, interpretation, character, character, idea, form and content.

Бадиий асарнинг композицияга алоқадор компонентларидан бири – пейзаждир! Пейзаж асарда қаҳрамон руҳияти билан ёзувчи ижодий концепциясини мувофиқлаштириб турувчи асосий унсурлар сирасига киради. Бир вақтнинг ўзида ҳам маконни, ҳам замонни, ҳам давр муаммосини уйғунлаштиришда муҳим роль ўйнайди. Инсон ички психикаси, изтироблари-ю, ҳасратлари табиат билан мувофиқ ҳолда очиб берилса, ёзувчи ўз олдида қўйган мақсаднинг намоён бўлишини тўлақонли таъминлашга эришади. Ҳар қандай жанр, ўзининг модификацион қурилишига эга. Демак, ёзувчи сўз материални қайта ишлайди, уни далолатлаш баробарида ўз мифологиясини яратади. Истеъдодли ёзувчи Темирпўлат Тиллаев асарларида табиат тасвири алоҳида аҳамиятга эга. Ёзувчи ким ва нима ҳақида қалам тебратмасин ҳамини инсоний муҳаббатни улуғлайди. Унинг беғубор орзуларини қаламга олади. Шахснинг ривожланиши, баркамоллигини куйлайди. Адабиётшунослик луғатларида изоҳлик беришича: “Пейзаж (фр. Paysage – жой, юрт) адабий асарда яратилувчи бадиий воқеликнинг муҳим компоненти, воқеалар кечувчи очиқ макон (ёпиқ макон - интерьер) тасвири. Анъанага кўра. П. Дейилганда тасбиат тасвири тушунилади, лекин бу

хил тушуниш бирмунча торроқ. Чунки П. Нафақат табиатни (агар бу сўз остида бирламчи табиат тушунилса), балки у билан бирга инсон томонидан яратилган нарсалар тасвирини ҳам кўзда тутди. Шу маънода, мас., бирон-бир хиёбон ёки шаҳар кўчасининг тасвири ҳам П., холбуки, улар табиат тасвири эмас, жой тасвиридир. Ёзувчи П.ни воқеалар ривожини тўхтатиб қўйгунча муфассал тасвирлаши (статик П), ёки унга тааллуқли деталларни воқеалар давомида бериб бориши (динамик П.) мумкин. Асарда П. Бажарувчи бирламчи функция воқеалар кечаётган жой ва вақт ҳақида тасаввур беришдир. Бироқ П.нинг асардаги функциялари бу билан чекланмайди, у полифункционаллик хусусиятига эга. Жумладан, П. Қаҳрамон руҳиятини очиш воситаси сифатида кенг қўлланилади” . Ҳақиқатдан ҳам, Темирпўлат Тиллаевнинг “Турналар оҳи” қиссасида кўпроқ статик тури кенг қўлланилган. Уруш ва урушдан кейинги ҳаёт илмиқлари тасвирланган воқелик ёзувчининг ҳар бир деталларга алоҳида мантиқий юк ортади. Бундай усул ўзбек адабиётида А.Қаҳҳор, Ш.Холмирзаев талқинларида кўпроқ учрайди. Негаки, табиат билан инсон уйғунлиги, уларнинг ҳасрати, изтироблари, дардларини шу йўсинда идроклаш ёзувчига бениҳоя кенг эркинликни инъом қилади. Айниқса, инсон ўзининг нималарга қодирлигини, кучли ва ожиз жиҳатларини яхши билиши керак. Шундагина ўз ҳаётини тўғри ташкил қилиш қудратига эга бўлади. “Манбаларда композиция бадий асар қисмларини ягона бадий концепция асосида жойлаштириш, маълум бадий-эстетик мақсад йўлида бириктириш, деган терминологик маъноларни англантиш қайд этилган. Шунинг учун асар композициясини шакиллантиришда, аввало, сюжет ва унинг таркибий қисми, конфликт, фабула, пейзаж, портретлар билан бирга асар тили, образлар тизими, ёзувчининг услуби ҳам ўзига хос ўрин тутди. Лекин бир нарсани айтиш керакки, қисмлар маълум ниятни амалга оширишда меъёрдан чиқиб кетмаслиги керак. Яъни композицион компонентлардан фойдаланишда бирига ортиқ даражада эътибор қаратиш бошқаларининг асардаги бадий-эстетик вазифаси очилишига соя солиши мумкин” , - деб ёзади мунаққид Қ.Йўлчиев. инсон руҳияти ва унинг кечмишлари психологик кайфияти бадий композициянинг фрагментларидан бири – пейзажда қабариб кўринади. Шусиз асарда бирор қаҳрамоннинг ички оламини ёки унинг мақсад муаддаосини ёритиб бериш мумкин эмас:

“Урушдан кейинги биринчи баҳор бу ерларда анча қут-баракали келди. Кунора ёмғир. Шунданки, мол оёқ остида бўлмаган пана-пастқам жойларнинг ўт-ўланлари – йил боши Наврўз келмай тўбиққа урди.

Баҳорнинг бундай яхши келиши урушнинг мислсиз азоб-укубатларидан толиққан одамларнинг юрагидаги ғалаба севинчига қўшилиб кетди. Энди ҳамма замоннинг ўнглиниб, яна тинч ва фаровон кунлар келишига ишониб яшай бошлади. Бу ишонч бугун шу ерга йиғилган қишлоқ кунчиқаридаги поёнсиз Одамбормас дашти билан Қашқадарёни боғлайдиган – Корейз ариқ бошидаги ҳайровчиларнинг юз-кўзларидан шундоқ билиниб турибди.

Бу ерда бугун тонг билан иш бошланди. Мана, ҳозир ҳам ҳеч кимнинг қўли-қўлига тегмайди. Терак бўйи кўтарилган куёш нурида тиғи ялтираётган бел ва кетмонларнинг тап-тупи, бир-бири билан бақириб-чақириб сўзлашаётган, аския қилаётган ёш-яланларнинг ғала-ғовури оламини тутди” .

Собиқ иттифоқ даврида дин ва эътиқоди бўғилган халқнинг бошига кулфат солган тузум кирдикорлари фош қилинаркан, Қатағон исми бадбашара одамнинг асл қиёфаси очиб берилди. Турна бу ерда жуда катта фалсафий умумлашмага эга бадийлик критерияларига мос образ. Турналар ҳақида Ш.Холмирзаев ҳам жуда ўткир ҳикоя ёзган. Унинг Ватан ва халқ озодлиги йўлида жон бахшида қилиш даражалари ўзига хос тарзда очиб берилган. Мана шу зайлди асарнинг композицион бутунлигини таъминлашга эришган. Инсоннинг табиатсиз яшай олмаслиги, уруш давридаги қирғинбаротлару хунрезликлар, дининдан, диёнатидан, эътиқодидан айрилган халқнинг орзулари, изтироблари юксак маҳорат билан талқин қилинган. Бироқ сюжетда баъзи ўринларда тарқоқлик кузатилади. Маслан,

ёзувчи бир воқеликни бошлаб беради-да, уни яқунламасдан иккинчи бир воқеликни ҳикоя қилади. Қиссадаги бу кемтикликни бартараф қилиш учун адиб пухта бадиий изланиш олиб бориши шарт. Бу ҳақда сўз борганда академик М.Қўшжоновнинг “Бадиий композициянинг хусусиятлари фақатгина марказни ва унинг моҳияти, сифат белгиларини аниқлаш билан чекланмайди. Композициянинг яна муҳим масалаларидан бири мувофиқликдир. Бирок мувофиқлик ғоят нисбий тушунчадир. Мавҳум мувофиқлик ҳақида гапириш мумкин эмас. Бирор нарсанинг нимагадир, кимгадир мувофиқлиги ҳақидагина сўз бўлиши мумкин эмас. Бирор нарсанинг нимагадир, кимгадир мувофиқлиги ҳақидаги сўз бўлиши мумкин. Бадиий асар ҳақида сўз борар экан, айрим деталлар, эпизодлар ва картиналарнинг характер ва образларга, мавжуд асардаги ёзувчининг бадиий мақсадига мувофиқлиги ҳақидагина сўз бўлиши мумкин. Агар боблар ва картиналар рамкасидаги мувофиқлик ҳақида сўз борса, бу ҳолда ҳам уларнинг ўз марказларига нисбатан мувофиқлиги тўғрисида, шу билан баробар, уларнинг умум марказига мувофиқлигини ҳис қилиш ва аниқлаш ҳақида сўз бўлиши мумкин” . Дарҳақиқат, бадиийлик шартлари шуни тақозо этадики, композицион вазифадошлик инсон психикасини ҳам, шароит ва давр муаммоларини ҳам, бадиий хронотопни ҳам яхлит тизимлаштиради. Бу тизимлаштириш негизида – ижодий концепция тугал модификацияга эврилади. Айни дамда, ёзувчининг шахс руҳиятини қай тарихга гўзал ва тартибли чиза олиш манерасини ҳам белгилаб беришга хизмат қилади. “Ёзувчи қайси жанрда ижод қилмасин, асар яратмасин, у объектив ҳаётга мурожаат қилади. Лекин объектив воқелик, яъни ҳаётнинг материал қандай бўлса, ёзувчи шундай тасвирламайди. Башарти шундай қилинса, бадиий асар бўлмайди. Ёзувчи уни қайта яратади, ўзидан қўшади, ўрни келганда “камайтиради”. Бу “қўшиш” ва “камайтириш” ҳаётнинг ҳақиқатларга зид бўлмаслиги, ёзувчи асарда илгари сурган бадиий мақсад-концепцияга мувофиқ бўлиши керак. Демак, ижодкор воқеликка суянган ҳолда яратган асардаги концепция ўз замонасининг долзарб масаласи билан алоқадор бўлса унинг қалбида гўзаллик, эзгулик ҳисларини ёки нафрат туйғусини уйғота олса, ана ўшандагина ўз вазифасини адо этган бўлади” . Ҳақиқатдан ҳам, олимнинг мулоҳазаларида асос мавжуд. Инсоннинг қандай кайфиятда, қандай руҳиятда эканлигини билиш жуда қийин. Умри бўйи ўзининг ўзлигини топишга интилган инсонки бор, ахтлидир. Ёзувчи ана шу олтин ўрталикни топиши зарур. Бўлмаса бунинг фойдали томонлари кам бўлади. Л.Толстой, Ж.Лондон, А.Чехов ҳам ана шу мезонга бир умр амал қилиб яшадилар. Ш.Холмирзаевнинг қисса ва романларида ҳам шундай тасвир приёмлари мавжудки, беихтиёр ўқувчи уни мароқ билан мутолаа қилади. Темирпўлат Тиллаевнинг инсоният олдидаги маъъум уруш мавзусини бекорга олиб чиқмаётганининг сир-асрори ҳам шунда деб билиш лозим. Табиат тасвири орқали у “Турналар охи” едган рамизий мавзунинг реалистик тасвирда идрок замзамсидан ўтказиб ифода қилади. Демак, Темирпўлат Тиллаев ҳам Ш.Холмирзаев сингари Қашқадарё-Сурхондарё колоритини олиб кира олди. Мана шу жараёнда ўзининг психологик ҳолатини қайта кашф қилишга йўналтиради. Истеъдод ҳаммаша меҳрга-муҳаббатга муҳтож дейди улуғлар. Мана шу категорияни Темирпўлат Тиллаев шахсиятига муқояса қилсак, масала моҳияти янада ойдинлашади. Проф. Ҳ.Умутов талқинчи: “Ёзувчи тасавури муайян ғояга асосланиб, ҳаётдаги алоҳида нарсаларни бузади, саралайди, тўқийди ва янгидан таъсирли ва жонли, табиий ва гўзал типик ва яхлит нарса яратади. Бу жараён характер ва эпизодларни яратишда ҳам, қаҳрамон ва воқеликнинг айрим хусусиятларини кўрсатишда ҳам, яхлит сюжетни юзага келтиришда ҳам содир бўлади. Адабиётда ҳатто биргина образнинг портрети ҳам бир неча ёки ўнлаб реал кишиларнинг ташқи кўринишларини жамлашдан, ёки ҳаётда кўрган, билган кишиларнинг ўз хотирасида қолдирган кўринишларини ўз хотирасига келтиришдан; уларнинг қиёфаларидан керагини танлашдан ва конкрет қаҳрамонда мужассамлаштиришдан яратилади” . Бинобарин, ёзувчи ҳаёт материални ғоявий-бадиий жиҳатдан қайта ишлайди. Бу ишлаш принципи ҳар кимда ҳар хил кечади. Истеъдодли ёзувчи Темирпўлат Тиллаевнинг атайин пейзажни бадиийлик модуси сифатида баҳолаётгани йўқ. Негаки. Бу ерда шахс руҳияти билан муҳит манзарасини

очиб берувчи калит эканлигини кўрсатиб бермоқда:

“Тун ярмидан ошиб, оғриқ бироз пасайгандек бўлди. бўлмаса Қатағонинг ортга, кишлокқа курук қайтишдан бошқа чораси йўқ эди. Энди эса бироз кутса бўлади. Кутишдан Қатағон эринмайди. Аслида, кутишнинг ўзи овнинг бир завқи. Тонгга бориб, қоронғилик бағрида хира ториб ялтираётган Ойнакўл теран бир сукут ичида қотди. Вақиллаётган қурбақалар, чириллаётган чигирткалар ва яна аллақандай қушлар ҳамма-ҳаммаси жимиб қолди. Худди шу пайт узоқ-узоқлардан турналар қарвонининг “қур-ей, қур-ей” овози эшитилди. Лекин бу турналар кеча Давронов кўрган, ҳозир эса Қатоғон кутаётган турналар эмас эди. Улар мутлақо янги баҳор элчилари эди. Энди нима бўзлса ҳам, Худо, Худлик қилиб, уларни соҳилнинг Қатоғон ётган жойига ҳайдасин-да! Бўлмаса унинг тун бўйи кутгани бир чақага қиммат бўлиб қолади. Хайрият, у ўйлагандек турналар қарвони мана шундай яқиниг келиб, пастай бошлади. Ана бошловчи турна ерга қўнди. Унинг ортидан бошқалари бирин-кетин кўна бошлади. Пистирмадан мўралаётган Қатағон турналарнинг ўзини аниқ-тиниқ кўрмасида, қанотининг тарс-тарс овозини аниқ баралла эшитди. Унинг изидан тун сукунатининг бузиб, уч-тўрт марта “ғиқ-ғиқ” овоз эшитилди”. Ёзувчи ҳар икк ҳолатда ҳам ўзининг ижодий принципларига содиқ қолди. Айниқса, умри давомида инсоний муносабатларни – трагик ва психологик жиҳатдан баҳолашга интилган адиб ики душманнинг турналарга ҳамласини идрокламоқда. Ёзувчи эътиқодий кимсаларнинг эътиқодсиз одамлардан азоб чекишини – турна тимсолида очиқлаб бермоқда. Мана шу тийрақлик ҳаёт ва мамот масаласи бўлиб қолади. Йигирма йил давомида овдан ўлчасиз қайтмаган Қатағон бу сафар ови бароридан келмайди. Негаки, унинг омади юришмади. Табиатга зуғум қилиш, инсоннинг абадий фожелигини келтириб чиқаради. Бу ҳақда жуда кўплаб асарлар ёзилган. Табиат – инсондан ўч олади деган ҳаётий ақида мавжуд. Қатағоннинг ҳам ўчини олади. У Аллоҳни инкор қилишгача бориб, қанчадан-қанча одамларнинг ёстиғини қуритади. Проф.Д.Тўраев: “Адабиётшунос М.Бахтининг кузатишича, автор позициясини аниқлашга ёрдам берувчи ғоя монологик типдаги асарларда уч хил функцияни адо этади: биринчидан, у борликни кўриш-тушинишнинг нақ ўзи ва ифодалаш принципи, яъни асардаги барча элементларнинг ягона мафкуравий руҳда бўлиши принципи, иккинчидан, ғоя тасвирланган материалнинг бирон-бир даражадаги яққол ёки онгли натижаси тарзида берилиши мумкин, ниҳоят, позициясида бевосита ифодалана олади”. Дарҳақиқат олимнинг мулоҳазалари ўринлидир. Ҳар қандай қиссада ғоявийлик бўлиши муҳим. Умуман, асар XX аср ўзбек қиссачилигида алоҳида ўрин эгаллайди. Унинг поэтик қиймати шуниси билан гўзалдир. Айниқса, адиб поэтик бутунликни пейзаж тасвири билан уйғунлаштириб, характер бадиий тадрижини далолатлайди. Зеро, инсоний муносабатлар тифизилиги ёзувчини ҳар томонлама маҳоратга бошлайди. Маҳоратли ёзувчи ҳар қандай масала-ю, муаммони ўзига хос тарзда идроклаш имижига эга бўлиши шубҳасиздир.

Фойдаланилган адабиётлар рўйхати

1. Қуронов Д. ва бошқ. Адабиётшунослик луғати. –Т., Академнашр. 2013. –Б.221.
2. Йўлчиев Қ. Нурали Қобулнинг прозаик маҳорати. -Т: “Маърифат битиклари” 2021. –Б.67.
3. Тўраев Д. Ўзбек романларида бадиий тафаккур ва маҳорат масаласи. –Т., Университет. 2001. –Б. 42.
4. Каримов Ҳ. Кечаги ўзбек насрида ҳаёт ҳақиқати ва инсон концепцияси (70-80-йиллар) -Т.:Yangi nashr. 2018. –Б.143.

13.00.00 – PEDAGOGIKA FANLARI

PEDAGOGIK KVALIMETRIYA ASOSIDA O'RTA MAKTAB (10-11-SINF) O'QUVCHILARINING BILIMLARINI BAHOLASHDA OTA-ONALAR VA JAMIYATNING ROLINI TAHLIL QILISH

Abdulxafizov Bunyod Xakimjonovich

O'zbekiston Respublikasi Oliy ta'lim, fan va innovatsiyalar vazirligi huzuridagi Bilim va malakalarni baholash agentligining Namangan viloyatidagi bo'limi boshlig'i

Annotasiya. Bu maqola o'rta maktab (10-11-sinf) darajasidagi o'quvchilarning o'zlarining bilimlarini baholash jarayonida ota-onalar va jamiyatning o'ynagan rolini tahlil qiladi. Maqola, pedagogik kvalimetriyaning asosiy prinsiplari va o'quvchilarni baholashda ota-onalar va jamiyatning muhimliklarini o'rganishga bag'ishlangan. Muallif, bu mavzuga dastlabki e'tiborini jalb etadi va tahlil natijalar orqali, o'quvchilarning o'zlarining ma'lumot va ko'nikmalarini oshirishdagi o'rinlari va vazifalari bilan shug'ullanishlarini o'rgatadi. Tahlil natijalariga asosan, ota-onalar va jamiyatning ta'lim jarayonlarini qanday o'zlashtirishlari va o'quvchilarni mustahkamlashlari mumkinligi haqida muhokama qilinadi. Bu maqola, o'quvchilarni o'zlarining ta'lim yo'nalishlarini rivojlantirishda jamoat va oilaning mustahkamlashlarining katta ahamiyatiga ishorat qiladi.

Kalit so'zlari: pedagogik kvalimetriya, o'rta maktab, 10-11-sinf, o'quvchilari, bilimlar baholash, ota-onalar roli, jamiyatning roli, tahlil, ta'lim tizimi, bilim darajasi, o'quv jarayoni, tahlilat va ko'rsatmalar, ta'lim olish jarayoni.

АНАЛИЗ РОЛИ РОДИТЕЛЕЙ И ОБЩЕСТВА В ОЦЕНКЕ ЗНАНИЙ УЧАЩИХСЯ СРЕДНЕЙ ШКОЛЫ (10-11 КЛАССЫ) НА ОСНОВЕ ПЕДАГОГИЧЕСКОЙ КВАЛИМЕТРИИ

Абдулхазифов Бунед Хакимжоновиц

Высшее образование, наука и знаний при Министерстве инноваций и Агентства по оценке квалификации Начальник отдела по Наманганской области

Аннотация. В этой статье анализируется роль родителей и общества в процессе оценки собственных знаний учащихся на уровне средней школы (10-11 классы). Статья посвящена изучению основных принципов педагогической квалиметрии и важности родителей и общества в оценке учащихся. Автор уделяет этому предмету свое первоначальное внимание, и через результаты анализа учит, как учащиеся справляются со своей ролью и задачами в улучшении своих знаний и навыков. На основе результатов анализа обсуждается, как родители и общество могут ассимилировать образовательные процессы и укреплять учащихся. Эта статья ссылается на большое значение укрепления сообщества и семьи в обучении студентов развитию их образовательных областей.

Ключевые слова: педагогическая квалиметрия, средняя школа, 10-11 класс, ученики, оценка знаний, роль родителей, роль общества, анализ, система образования, уровень знаний, учебный процесс, анализ и методические рекомендации, процесс получения образования.

ANALYSIS OF THE ROLE OF PARENTS AND SOCIETY IN ASSESSING THE KNOWLEDGE OF SECONDARY SCHOOL STUDENTS (GRADES 10-11) ON THE BASIS OF PEDAGOGICAL QUALIMETRY

Abdulhafizov Buned Khakimzhonovich

Higher education, science and knowledge under the Ministry of Innovation and the Agency for the Assessment of Qualifications Head of the Namangan Region Department

Annotation. This article analyzes the role of parents and society in the process of assessing students' own knowledge at the secondary school level (grades 10-11). The article is devoted to the study of the basic principles of pedagogical qualimetry and the importance of parents and society in assessing students. The author pays his initial attention to this subject, and through the results of the analysis teaches how students cope with their role and tasks in improving their knowledge and skills. Based on the results of the analysis, it is discussed how parents and society can assimilate educational processes and strengthen students. This article refers to the great importance of strengthening community and family in teaching students to develop their educational fields.

Keywords: pedagogical qualimetry, secondary school, grades 10-11, students, knowledge

assessment, the role of parents, the role of society, analysis, education system, level of knowledge, educational process, analysis and methodological recommendations, the process of education.

Kirish. O'rta maktabning o'quvchilarining bilimlarini baholash va tahlil qilish pedagogik kvalimetriya tizimining juda muhim bir qismidir. Bu, o'quvchilarning o'zlashtirish, rivojlanish va ta'lim jarayonida takomillashtirish uchun zarur bo'lgan amaldir. Bu maqolada o'rta maktabdagi 10-11-sinf o'quvchilarining bilimlarini baholashda ota-onalar va jamiyatning qanday rolini tahlil qilamiz. Ota-onalar o'quvchilarning bilimlarini baholashda ahamiyatli o'rin o'qiydilar[1]. Ular o'zlarining farzandlarini ta'limni sevuvchiligi, ta'limdagi muvaffaqiyatini ko'rib chiqish va yaxshi o'quv usullarini qo'llab-quvvatlashlari lozim. Ota-onalarning qo'llab-quvvatishi, farzandlarining o'zlarini yaxshi his qilishini, ta'limdan qiziqishini oshiradi. Ularning ta'limga qanday qaror qilishlari va o'quvchilarning o'zlarining ma'lumotlarini tushuntirishlari juda muhimdir.

Jamiyat ham o'quvchilarning ta'lim jarayonida o'zlarining vazifalarini o'z ichiga oladi. Jamiyat, ta'lim tizimini o'zlashtirish uchun yaxshi ta'limning muhim bo'lishiga ishonadi. U o'quvchilarning o'zlarini jamoat a'zolari sifatida his qilishlari, ma'lumotlarini jamiyatning o'zlashtirishiga yordam berishlari, ijtimoiy qiziqishlarini oshirishlari va jamiyatning eng muhim vazifalari barchasini bajarishlari mumkinligini tushuntiradi. Pedagogik kvalimetriya tizimi o'quvchilarning bilimlarini baholash va tahlil qilishda ota-onalar va jamiyatni keng ko'lamda qo'llab-quvvatish imkonini beradi. Ular o'quvchilarni yaxshi tahlil qilish va o'quvchilarning ta'lim jarayonida muvaffaqiyatini ta'minlash uchun o'zaro ishlab chiqishadi.

Asosiy qism. O'quvchilarning bilimlarini baholash va tahlil qilishda ota-onalar va jamiyatning roli juda muhimdir, chunki ularga o'quvchilarning ta'lim muvaffaqiyatini ta'minlashda yordam beringan holda, o'quvchilar o'zlarining potentsialini yaxshi ko'rsatishlari kerak. O'quvchilarning bilimini baholashning ahamiyati bugun ham o'z o'rnini saqlab turmoqda. Bu jarayon o'quvchilarning o'zlarini o'rganish va rivojlantirish uchun muhim bo'lib, bu tajriba ota-onalar va jamiyat tomonidan ko'rsatiladigan ta'minot va yordamning kengayishi mumkin.

Ota-onalar o'quvchilarining bilimini baholashda muhim o'rin o'ynaydilar. Ular o'z farzandlarining o'quv darajalarini nazorat qilish, dars ishlariga yordam bermoq, va motivatsiya ko'rsatishlari yoki qo'shimcha resurslarni taqdim etishlari mumkin. O'quvchilar o'qituvchilaridan ko'proq dars berishlarini so'raydilar va o'quv materiallarini o'rganishda yordam bera olishadi. Ota-onalar o'quvchilarining bilimini baholashda katta o'rin o'ynaydilar[2]. Ular o'z farzandlarining o'quv darajalarini nazorat qilish, dars ishlariga yordam bermoq, va motivatsiya ko'rsatishlari yoki qo'shimcha resurslarni taqdim etishlari mumkin. O'ta-onalar o'quvchilarni ta'lim olishda muvaffaqiyatli bo'lish uchun quyidagi vazifalarni bajarishlari mumkin. O'ta-onalar farzandlarining o'qish jarayonini nazorni o'rganish, o'quvchilar o'qish natijalarini yaxshi nazorat qilishadi. Ular o'z farzandlarining qilgan vazifalarni yoki sinflardagi dars ishlarini kuzatishadi va baholaydi.

O'quvchilar darajasini oshirish uchun o'ta-onalar ko'proq o'quv materiallarini taqdim etishlari mumkin. Bu darslar, kitoblar, maqolalar, onlayn resurslar, va boshqa ta'lim vositalarini o'z ichiga oladi. O'ta-onalar o'quvchilarga o'quv jarayonida motivatsiya ko'rsatishlari va muhim vazifalarni o'zlashtirishlari mumkin. Ular o'quvchilarni o'zlarining maqsadlarini va ishonchlarini oshirishda yordam beradi. O'ta-onalar o'qituvchilar bilan qatnashib, o'quv jarayonini yaxshi tushunish va barcha o'quvchilar uchun yaxshi ta'limni ta'minlashda hamkorlik qilishlari mumkin. Ular o'qituvchilar bilan ko'proq muloqot qilishlari, talablarini o'rganishlari va o'quvchi uchun yaralaydigan dars rejalarini o'rganishlari kerak[3]. Bu ko'rsatilgan vazifalarni bajarish orqali, o'ta-onalar o'quvchilarning o'zlarini o'rganish va rivojlantirish jarayonida muhim rol o'ynaydilar. Shuningdek, ularga o'quvchilarining talabaligi va ishtirokini oshirishda, boshqa ota-onalar bilan ta'lim olishda va jamiyat bilan hamkorlik qilishda katta o'zlashtiriladi.

Jamiyatning o'quvchilarning bilimini baholashda o'rnini o'rganish uchun oliy ta'lim muassasalari va o'quvchilarning ota-onalariga katta ish qilishi kerak. Shuningdek, jamiyat o'quvchilarning bilimini baholashning obyektiv va adolatli usullarini ta'minlash uchun ilmiy tadqiqotlar va ma'lumotlar olishda o'z hissasini o'zlashtirishi kerak. Jamiyatning o'quvchilarning bilimini baholashda o'rnini o'rganish, ta'lim muassasalari, o'quvchilarning ota-onalari, ilmiy tadqiqotlar, va ma'lumotlarga ega bo'lish kerak. Quyidagi jarayonni o'rganish uchun yordam beradigan har bir qadamni o'rganib chiqamiz. Ta'lim muassasalari o'quvchilarni o'qitish, sinflarni tashkil etish, dars rejalarini tuzish va boshqa ta'limni tashkil etish jarayonlarini boshqaradigan joylar hisoblanadi. Bu muassasalarda ta'limning sifati, o'qituvchilarning yeteneklari, darsliklar va darslarni amalga oshirish usullari muhimdir.

O'quvchilar ota-onalari shu muhim jarayonning asosiy qismidir. O'quvchilar ota-onalari bilimni oshirish, o'quvchilarning motivatsiyasini yuksaltirish, va ta'lim jarayonini qo'llab-quvvatlashda katta

rol o'ynaydi. O'quvchilarning ota-onalari o'quvchilarni darslar, mashg'ulotlar va o'quv jarayoni bo'yicha yaxshi rejalashtirishlari kerak. Jamiyat o'quvchilarning bilimni baholashda obyektiv va adolatli usullarni ta'minlash uchun ilmiy tadqiqotlar va ma'lumotlar olishga investitsiya qilishi kerak. Bu tadqiqotlar o'quvchilarning o'zlarini qiynalish, yaxshi va zamonaviy ta'lim usullarini ishlab chiqish, va o'quv jarayonini yanada yaxshi tuzishda yordam beradi. O'quvchilarning bilimni baholash uchun adolatli usullar ishlab chiqish va ularning amaliy bilimni aniqlash kerak. Bu usullar oralig'idagi sinovlar, boshqa tahlil va baholashlar, o'quvchilarning portfollari va dars yaxshi qilishlarini qo'llashlarni o'z ichiga oladi.

Ta'lim muassasalari, o'quvchilar ota-onalari, ilmiy tadqiqotlar va ma'lumotlar, va o'quvchilarning bilimni baholashda bir xil maqsadga yo'naltirilishi kerak. Bu birinchi navbatda ta'limning natijalari va muvaffaqiyati bo'yicha maslahatlar olish uchun qo'llab-quvvatishimizni ta'minlaydi. Jamiyatning o'quvchilarning bilimni baholashda o'rnini o'rganish, mustahkamlash uchun doimiy jarayon bo'ladi. Ta'lim muassasalari va o'quvchilar ota-onalari ko'rsatkichlarini yuksaltirish uchun ilmiy tadqiqotlar va ma'lumotlarni qo'llab-quvvatishni unutmang. Bu jarayon o'quvchilarning o'zlarini rivojlantirish va jamoatga foydali a'zolari bo'lishlari uchun juda muhimdir.

Pedagogik kvalimetriya, o'quvchilarning bilimni baholashning tizimli va ilmiy usullarini taqdim etadi. Bu usullar o'quvchilarning o'zlashtirilgan bilim darajasini aniqlash, baholash, va rivojlantirishda yordam bera olish uchun foydalaniladi[4]. Bu qismda pedagogik kvalimetriya usullari haqida ma'lumot berilishi lozim. Pedagogik kvalimetriya, o'quvchilarning bilimni baholash uchun tizimli va ilmiy usullarni taqdim etadi. Bu usullar o'quvchilarning o'zlarini o'zlashtirilgan bilim darajasini aniqlash, baholash, va rivojlantirishda yordam bera olish uchun foydalaniladi. Quyidagi pedagogik kvalimetriya usullari haqida ma'lumot bering.

Bu usul o'quvchilarning bilimni baholashning ommalashtirilgan usulidir. O'quvchilar o'rganish jarayonida sinovlar va testlar yechishlari kerak bo'ladi. Bu sinovlar fanning ma'naviy va amaliy qismlarini baholash uchun mo'ljallangan bo'ladi. O'quvchilarning bilimni baholash uchun amaliy mashg'ulotlar juda muhimdir. Bu usul, o'quvchilarning o'zlarining fanning amaliy qismini qanday o'zlashtirishlarini aniqlashga yordam beradi. Bu usul o'quvchilarning o'zlarining ishlarini, dasturlarini, maqolalarini va boshqa ta'lim natijalarini jamlab borayotgan portfoliolarni ishlab chiqish va baholashni o'z ichiga oladi. Bu, o'quvchilarning uzluksiz ravishda o'zlarini rivojlantirishini ko'rib chiqishga yordam beradi.

O'quvchilarning ma'naviy rivojlanishini va bilim darajasini aniqlash uchun o'qituvchilar o'quvchilar bilan muloqotlar o'tkazishlari va dars jarayonlarini observatsiya qilishlari kerak. Bu, o'quvchilarning o'zlarini izlash va ularni yaxshi tushuntirish uchun mo'ljallangan usuldur. O'quvchilarga biror mavzu bo'yicha proyektlar tayyorlash va bajarishlari tavsiya etiladi[5]. Bu proyektlar o'quvchilarning o'zlashtirilgan bilimni amaliyatda ishlatish, taqdim etish, va ishga tushirish uchun foydalaniladi. O'quvchilarning bilim darajasini baholashda ko'nikmalarini yozish va tahlil qilish kerak. Bu, o'quvchilarning qanday o'rganishlarini, qiyosiy ravishda bahola qilish uchun yordam beradi. O'quvchilar bilimni baholashda feedback berish va murojaatlar o'tkazish muhimdir. Bu o'quvchilarga ularning o'zlarining qanday rivojlanishlarini o'zlarining o'z fikrlari bilan o'rganishlariga yordam beradi.

Pedagogik kvalimetriya usullari, o'quvchilarning bilimni aniq baholash va rivojlantirishda yordam beradigan tizimli va ilmiy usullardir. Bu usullarni o'qituvchilar va o'quvchilar birgalikda ishlatib, ta'limni o'zlashtirish va rivojlantirishning eng yaxshi yo'llarini aniqlash uchun foydalanishlari tavsiya etiladi.

Maqola bu qismda ota-onalar va jamiyatning o'quvchilarning bilimni baholashdagi rolini tahlil qiladi. Ular o'quvchilarni taqviyot qilishda, motivatsiya ko'rsatishda, va o'quvchilarning yaratishchi potentsiallarini oshirishda katta hissa oynaydi. Shuningdek, jamiyatning o'quvchilarning bilimni baholash tizimlarini rivojlantirish va bularning obyektivligini ta'minlashdagi o'rnini ko'rsatadi. Ota-onalar va jamiyatning o'quvchilarning bilimni baholashdagi roli juda katta va ahamiyatli bo'lib hisoblanadi. Ular o'quvchilarni taqviyot qilish, motivatsiya ko'rsatish va o'quvchilarning yaratishchi potentsiallarini oshirishda quyidagi katta hissa oynaydilar. Ota-onalar o'quvchilarga o'qishni, ilmiyishni va ijodiy faoliyatni sevgi bilan ta'lim berganlar. Ular o'quvchilarni tarbiyalash va ma'naviyatni rivojlantirishdagi katta hissa oynaydilar. Bunday tarbiya o'quvchilarning g'oya, o'z-o'zini tanish, va yaratishni o'rganishiga olib keladi.

O'quvchilarni o'qishga va o'rganishga ilg'or qilish uchun ota-onalar va jamiyat motivatsiya ko'rsatishda katta rola ega. Ular o'quvchilarning maqsadlarini, istaklarini tushuntirish, ularga qiziqishlarini o'rganish va o'z bilimlarini rivojlantirishdagi muhim vazifalarni bajarishda yordam bera oladi.

O'quvchilar o'qish jarayonida turli savollarga javob topish, mashg'ulotlarda qatnashish, dars ishi va boshqa o'qish uchun yordam kerak bo'ladi. Ota-onalar va jamiyat o'quvchilarga foydali maslahatlar, qo'llab-quvvatlash va yordam berishadi. Bu, o'quvchilarning o'qishlari va yaratishlarida yuqori natijalarga erishishlariga yordam bera olishadi. O'quvchilarning shaxsiy rivojlanishi va o'z-ozini tanishlari o'quvchilar uchun muhimdir. Ota-onalar va jamiyat o'quvchilarni o'z o'zini tushunish, qo'llab-quvvatlash va o'z ishonchini oshirishda katta rola ega. O'quvchilarning boshqa insonlarga hurmat, adabiyot va jamiyat qoidalari haqida o'rganishi va ularga qadriyat ko'rsatilishi juda muhimdir[6]. Bu o'quvchilarning jamiyatning qoidalariга amal qilishini o'rganish, jamoatda muvaffaqiyat qilish uchun muhimdir.

Jamiyatning o'quvchilarning bilimini baholash tizimlarini rivojlantirishdagi o'rnini ko'rsatish juda muhimdir. Bu tizimlar o'quvchilarning rivojlanishini o'rganish, o'zlashtirish va yangi bilimlarni o'rganishlarini o'qitishning samarador usullarini takomillashtirish uchun muhimdir. O'quvchilarning bilimini baholash jarayoni obyektiv va aniq bo'lishi kerak. Bu ota-onalar va jamiyatning o'quvchilarni obyektivlik va chuqur tahlil qilish uchun yordam bera olishi kerak, shuningdek o'quvchilarni qo'llab-quvvatlash va rivojlantirish jarayonida tahlil qilishlarini osonlashtiradi. Yig'ilgan holda, ota-onalar va jamiyatning o'quvchilarning bilimini baholashdagi roli juda muhimdir. Ular o'quvchilarni rivojlantirish, ilmiy tarbiya olish va ijodiy faoliyatni oshirishda katta hissa oynaydilar, shuningdek obyektiv va samarali bilim baholash tizimlarini rivojlantirishda ham muhim vazifalarni bajaradilar.

Xulosa: Maqola o'quvchilarning bilimini baholashda ota-onalar va jamiyatning katta ahamiyatga ega ekanligini ta'kidlaydi. Pedagogik kvalimetriya asosida o'quvchilarning bilimini baholashning obyektiv va adolatli usullari joriy etilishi kerak. O'quvchilar o'zlarini rivojlantirishda va o'qish yo'li orqali mustahkam fuqarolar bo'lishda o'z o'rnlarini o'ynashlari kerak. O'quvchilarning bilimini baholash, ularga o'zlarini rivojlantirish va o'zlarini o'qish yo'li orqali mustahkam fuqarolar bo'lishda yordam beradi. Baholash jarayonida o'quvchilarning kuchli va doimo o'rganuvchi qismi sifatida ko'rinishiga imkon beradi. Bu esa ularning o'zlarini o'rganish va o'zlashtirish orqali mustahkam shaxslar bo'lishlari uchun muhimdir.

Pedagogik kvalimetriya asosida o'quvchilarning bilimini baholash obyektiv va adolatli bo'lishi kerak. Bu, o'quvchilarning darajasini to'g'ri va masofaviy tarzda o'rganish va baholashga ko'mak beradi. O'qituvchilar va talabalar o'quvchilarning natijalarini obyektiv bir usulda baholayotgan bo'lishlari lozim. O'quvchilarning darajasini baholashning ommaviy foydalanishga olinishi kerak. Bu ma'lumotlar ota-onalar va jamiyatga o'quvchilarning rivojlanishi va tashqi dunyoga ta'sir qilishlari haqida to'liq ma'lumot beradi. Bu esa o'quvchilarning o'zlarining mustahkamliklarini jamoa uchun foydali qilishlari uchun juda muhimdir. O'quvchilarning bilimini baholash, o'qituvchilarning ta'lim usullarini va darsni tashkil etishni yangilashlari uchun muhim ma'lumotlar beradi. Agar o'quvchilarning darajasi yomon bo'lsa, bu o'qituvchilarning o'zgarishlarni qilishlari, darsni ko'rib chiqishlari va ta'limni o'zgartirishlari uchun yo'li ochiladi.

Foydalanilgan adabiyotlar ro'yxati

1. Popham, W. J. (2018). «Assessment literacy overlooked: A teacher's perceptions.» *Educational Measurement: Issues and Practice*, 37(3), 3-8.
2. Airasian, P. (2001). «Classroom assessment.» New York: McGraw-Hill.
3. Black, P., & Wiliam, D. (1998). «Inside the black box: Raising standards through classroom assessment.» *Phi delta kappan*, 80(2), 139-148.
4. Marzano, R. J. (2006). «Classroom assessment and grading that work.» Alexandria, VA: ASCD.
5. Pellegrino, J. W., Chudowsky, N., & Glaser, R. (Eds.). (2001). «Knowing what students know: The science and design of educational assessment.» National Academies Press.
6. Stiggins, R. J. (2002). «Assessment crisis: The absence of assessment for learning.» *Phi delta kappan*, 83(10), 758-765.

XORIJIY DAVLATLARDA STEAM TA'LIM TEXNOLOGIYASINI RIVOJLANISH TARIXI

*Abdumajitova Sayohat Abduqosimovna,
Termiz Davlat Pedagogika instituti
Maktabgacha ta'lim metodikasi kafedrasida o'qituvchisi*

Annotatsiya: STEAM ta'lim texnologiyasini maktabgacha ta'lim sohasiga olib kirish, nafaqat maktabgacha ta'lim tizimida faoliyat yuritayotgan mutaxassislar va shu sohada tahsil olayotgan oliy ta'lim muassasalari talabalariga tanlov fan sifatida o'qitish ishlari yo'lga qo'yilgan. Oliy ta'lim muassasalarida ta'lim olayotgan talabalarining STEAM ta'lim texnologiyasidan foydalangan holda ta'lim olishlari ta'limga bo'lgan qarashlarini o'zgartirmoqda. Maktabgacha ta'lim tashkiloti tarbiyachilari, pedagoglari, tarbiyalanuvchilar va ularning ota-onalari (qonuniy vakillari) ta'limning ehtiyojlaridan kelib chiqqan holda, STEAM texnologiyasidan foydalanishlari mumkin. Jahon ta'lim tajribasida STEAM – texnologiyasidan foydalanish jarayoni va holati tahlil qilingan.

Kalit so'zlar: STEAM, ijodkorlik, trening, kognitiv, o'yin usuli, o'qitish texnologiyasi, faoliyat, rivojlantiruvchi muhit, STEAM pedagoglari, ijodiy fikrlash, estetik zavq, intellektual qobiliyat.

ИСТОРИЯ РАЗВИТИЯ ОБРАЗОВАТЕЛЬНЫХ ТЕХНОЛОГИЙ STEAM В ЗАРУБЕЖНЫХ СТРАНАХ

*Абдумаджитова Саёхат Абдуқосимовна,
Термизский государственный педагогический институт, преподаватель кафедры
методики дошкольного образования*

Аннотация: внедрение образовательной технологии STEAM в сферу дошкольного образования, преподавание в качестве факультативного предмета не только специалистам, работающим в системе дошкольного образования, но и студентам высших учебных заведений, обучающимся в данной сфере. Студенты, обучающиеся в высших учебных заведениях, учатся по образовательной технологии STEAM, меняя свои взгляды на образование. Воспитатели, педагоги, обучающиеся и их родители (законные представители) дошкольных образовательных организаций могут использовать технологию STEAM исходя из потребностей образования. Анализируется процесс и статус использования технологии STEAM в мировом образовательном опыте.

Ключевые слова: STEAM, творчество, обучение, познавательный, игровой метод, технология обучения, деятельность, развивающая среда, STEAM-педагоги, творческое мышление, эстетическое удовольствие, интеллектуальные способности.

STEAM EDUCATIONAL TECHNOLOGY DEVELOPMENT HISTORY IN FOREIGN COUNTRIES

*Abdumajitova Sayohat Abduqosimovna,
Termiz State Pedagogical Institute, teacher of the Department of Preschool Education
Methodology*

Annotation: introduction of STEAM educational technology into the field of preschool education, teaching as an elective subject not only to specialists working in the preschool education system, but also to students of higher education institutions studying in this field. Students studying in higher education institutions are learning using STEAM educational technology, changing their views on education. Educators, pedagogues, students and their parents (legal representatives) of preschool educational organizations can use STEAM technology based on the needs of education. The process and status of using STEAM technology in the world educational experience is analyzed.

Key words: STEAM, creativity, training, cognitive, game method, teaching technology, activity, developmental environment, STEAM pedagogues, creative thinking, aesthetic pleasure, intellectual ability.

Kirish. Maktabgacha yoshdagi bolalarni badiiy-estetik va musiqiy tarbiya berish hamda ta'lim darajasini oshirish, erta yoshdan boshlab STEAM - o'qitish asoslarini joriy etish, bolaning kelgusida o'z muvaffaqiyatini namoyon qilishi uchun asos sifatida ijtimoiy-emotsional ko'nikmalarni rivojlantirish, o'sib kelayotgan yosh avlodni tarbiyalash, ularning qiziqishini uyg'otishdan iborat. Shu bilan birga, maktabgacha ta'lim tashkilotlarida bolalarni ma'naviy yetukligi uchun yosh avlodni

tarbiyalashning samarali tashkiliy va pedagogik shakllarini va usullarini ishlab chiqishni taqozo etadi. Maktabgacha ta'lim tashkilotlarida STEAM - faqat o'qitish usullari emas balki bolalarni aqlini charxlash hamda intellektual qobiliyatlarini rivojlantirishga ham katta yordam beradi. Maktabgacha ta'lim tashkilotlarida bolalar STEAM - o'qitish orqali bilim olish bilan birgalikda undan qanday foydalanish haqidagi ma'lumotlarga ham ega bo'ladilar. STEAM - o'qitish orqali ta'limga yondashuv, fan va texnologiyalarni, qurish- yasash va matematikani chuqur o'rganib boradilar. STEAM - o'yinlari orqaliy bolalarning bilimlari mustaxkamlablanib borishiga erishiladi. Maktabgacha ta'lim yoshidagi bolalarni axloqiy tarbiyalashda turli metod va usullardan foydalanish muhim ahamiyatga ega. Bolalarning axloqiy tasavvur va bilimlarni egallab olishga, ularda madaniy xulq va ijobiy munosabatlarni, shaxsning axloqiy his-tuyg'ulari va sifatlarini tarbiyalashga qaratilgan faoliyat usulidir. Hozirgi kunda talim jarayonida innovatsion texnologiyalar, pedagogik va axborot texnologiyalarini o'quv jarayonida qo'llashga bo'lgan qiziqish, etibor kundan-kunga kuchayib bormoqda, bunday bo'lishining sabablaridan biri, shu vaqtgacha an'anaviy ta'limda o'quvchilarni faqat tayyor bilimlarni egallashga o'rgatilgan bo'lsa, zamonaviy texnologiyalar ularni egallayotgan bilimlarini o'zlari qidirib topishlariga, mustaqil o'rganib, tahlil qilishlariga, hatto xulosalarni ham o'zlari keltirib chiqarishlariga o'rgatadi. Pedagog bu jarayonda shaxsni rivojlanishi, shakllanishi, bilim olishi va tarbiyalanishiga sharoit yaratadi va shu bilan bir qatorda boshqaruvchilik, yo'naltiruvchilik funksiyasini bajaradi. Ta'lim jarayonida ta'lim oluvchi asosiy figuraga aylanadi. Pedagogik texnologiya va pedagog mahoratiga oid bilim, tajriba va interaktiv metodlar bolalarni bilimli, yetuk malakaga ega bo'lishlarini taminlaydi. Davlatimiz rahbari eng avvalo, salohiyatli yangi avlod kadrlarini tayyorlash zarurligi, buning uchun yurtimizning har bir hududida bittadan yangi tipdagi maktabgacha ta'lim tashkilotlari va maktablar tashkil etilishini mazkur sohadagi innovatsiyalardan biri desak mubolag'a bo'lmaydi. Mazkur yo'nalishdagi islohotlar davomida ta'limga yangicha yondashuv bilan boqish kerakligini, bunda STEAM ta'limning ahamiyatli tomonlari katta ekanligi qator soha mutaxassislari tomonidan ta'kidlanib kelinmoqda. STEAM ta'lim texnologiyasi maktabgacha ta'lim tashkiloti tarbiyalanuvchilarini yangicha o'qitish metodikasi bo'lib, an'anaviy o'qitish metodikasidan farqli metodika hisoblanadi. [1]

AQSH, Germaniya va Rossiyada maktabgacha ta'limda STEAM ta'lim texnologiyasidan foydalanish

Rossiya ta'limining aniqlangan ustuvor yo'nalishlari bolalar bilan ta'lim faoliyati uslublari, shakllari, texnologiyalarini yangilashni talab qiladi. Bolalar bog'chasining pedagogik faoliyatida zamonaviy rivojlantiruvchi o'quv-uslubiy majmualarni (keyingi o'rinlarda UMK) joriy etish zarur. EMC o'quv faoliyati doirasida yuzaga keladigan barcha muammolarni hal qilishga mo'ljallangan. Rossiya Federatsiyasi Prezidenti V. V. Putinning so'zlariga ko'ra, Rossiya Federatsiyasida muhandislik ta'limi yangi yuqori bosqichga ko'tarilishi kerak. AQSH, Singapur, Koreya, Avstraliya, Xitoy, Buyuk Britaniya, Isroil kabi ko'pgina mamlakatlarda STEAM-ta'limi sohasida davlat dasturlari amalga oshirilmoqda. Har kuni yangidan-yangi ish turlari, shuningdek, yangi mutaxassislik sohalari paydo bo'lmoqdaki, bu bugungi kun pedagoglarini o'ylashga majbur qilishi kerak. Ular o'qitayotgan bolalarining bilim va malakalari hozirgi zamon talabiga mos keladimi? Ko'pgina mamlakatlarda STEAM-ta'limi quyidagi sabablarga ko'ra yuqori baholanadi:

1. Yaqin yillarda dunyoda IT-mutaxassislari, dasturchilar, muhandislar, yuqori texnologik ishlab chiqarish mutaxassislari va boshqa shunga o'xshash mutaxassisliklarning keskin yetishmovchiligi yuzaga keladi;

2. Kelajakda hozir tasavvur ham qilish qiyin bo'lgan kasblar yuzaga keladiki, ularning barchasi tabiiy fanlar bilan bog'liq holda texnologiya hamda yuqori texnologik ishlab chiqarishga oiddir. Ayniqsa, bio- va nanotexnologiya mutaxassislariga ehtiyoj ortadi;

3. Kelajak mutaxassislari har tomonlama tayyorgarlikka ega bo'lgan va ta'limning turli sohalari: tabiiy fanlar, muhandislik va texnologiyadan bilimlarga ega bo'lishlari talab qilinadi.

3. Maktabgacha ta'limda STEAM ta'lim texnologiyasini amaliy qo'llashda motivatsion, kognitiv, faoliyatli va shaxsga yo'naltirilgan yondashuvlarni ahamiyatlidir.

STEAM ta'limi egallangan bilimlarni real ko'nikmalar bilan chog'ishtirishga o'rgatadi. U o'quvchilarning qandaydir fikrlarni o'ylab topishlarinigina emas, asosiysi fikrlarini haqiqatda amalga oshirishga imkon beradi. Ixtisoslashgan maktablarida "STEAM" ta'lim dasturi asosida o'qish tashkil qilinishi, 9 - 11-sinflarda o'quvchilar o'zlarining qiziqishiga qarab ayrim fanlarni tanlash orqali individual bilim olish imkoniyatiga ham ega bo'lishi bilan umumta'lim maktablaridan tubdan farq qiladi. Chunki mazkur maktablarining asosiy vazifalaridan biri - tabiiy va aniq fanlarni chuqur o'qitish, o'quvchilarning innovatsion bilimlarni o'zlashtirishi, ularning intellektual, ilmiy- ijodiy salohiyatlarini ochib berish va rivojlantirishdan iborat. [2] STEAM yondashuviga oid darslik va o'quv

qo'llanmalari Cambridge University Press shu jumladan Oxford University Press va Collins kabi nufuzli nashriyotlar tomonidan chop etilgan. Cambridge taklif qilayotgan o'quv dasturining asosiy afzalligi jahon mehnat bozoridagi tamoyillardan kelib chiqib, o'quvchilarda tegishli zamonaviy bilim va ko'nikmalarni shakllantirishga urg'u berishdir. O'quvchilarga mazkur fanlarni o'qitishda malakali mahalliy o'qituvchilar bilan bir qatorda, xorijlik o'qituvchilar ham hamkorlikda saboq beradilar. Yuqori malakali xorijiy mutaxassislarni ishga yollashda mazkur yo'nalishda ko'p yillik tajribaga ega "Teachaway" (Kanada) va "TIC Recruitment" (Buyuk Britaniya) rekruting kompaniyalari bilan hamkorlikda ishlar amalga oshirilmoqda. 9-11-sinf o'quvchilarining qiziqishlari va xususiyatlariga qarab, STEAM ta'lim tizimiga asoslangan ta'lim o'quv jarayonini individualizatsiya qilingan holda olib boriladi. Massachusset texnologik instituti (MIT) STEAM yondashuvga yorqin misol bo'ladi. Bu universitetning shiori «Mens et Manus» («Tafakkur va qo'l») bo'lib, STEAM kurslari va bolalarning STEAM konsepsiyasi bilan oldindan tanishishlari uchun ba'zi o'quv muassasalarida STEAM mashq markazlarini ochgan. [3]

Biz texnologik inqilob davrida yashayapmiz. Kundan kunga yangi texnologiyalar, yangi kasblar paydo bo'lmoqda. Pedagog, tarbiyachi sifatida o'ylash kerakki, biz bolalarga mana shunday yangi texnologiyalar orqali bilim beryapmizmi, biz berayotgan bilimlar hayotda bolaga foydali bo'ladimi, ta'lim mazmuni va texnologiyalari bugungi kundagi maktabgacha yoshdagi bolalarning ehtiyojlarini qondirish uchun qanday moslashtirilishi kerak?

3-7 yosh maktabgacha yoshdagi bola rivojlanishning muhim bosqichidir. Maktabgacha yoshdagi bolalar bilan ishlaydigan tarbiyachilar maktabgacha yoshdagi bolalarda bilimga qiziqish uyg'otish, ularni turli manbalardan idrok etishga va ma'lumotlardan foydalanishga o'rgatish, atrofdagi voqeelikka qiziqqan savollarga mustaqil ravishda javob topish qanchalik muhimligini tushunadilar. Maktabgacha yoshdagi bolalarda mustaqil ravishda tengdoshlar va kattalar bilan hamkorlikda harakat qilish qobiliyatini rivojlantirish muhimdir.

Shunday qilib, pedagoglar, tarbiyachilarda savol tug'iladi. Maktabgacha yoshdagi bolalarni rivojlantirish uchun qanday usullardan foydalanib, qanday texnologiyalarni qo'llash kerak?

STEAM laboratoriyasida bolalar yaxshi bilim olishga intilishadi va uni darhol amalda qo'llay olish imkoniyati mavjud bo'ladi.

Yaqin kelajakda dunyoda va O'zbekistonda muhandislar, yuqori texnologiyali ishlab chiqarish mutaxassislariga talab juda yuqori bo'ladi. Uzoq kelajakda biz tabiiy fanlar bilan birgalikda texnologiya va yuqori texnologiyali ishlab chiqarish bilan bog'liq bo'lgan kasblarga ega bo'lamiz, ayniqsa bio va nanotexnologiya mutaxassislariga katta talab bo'ladi. Mutaxassislar texnologiya, tabiiy fanlar va muhandislikning turli sohalaridan keng qamrovli ta'lim va tajribaga muhtoj bo'ladi. [4] STEAM-ta'lim bolalar ilmiy usullarni amalda qanday qo'llashni tushunishga kirishadigan aralash muhitni nazarda tutadi. Ushbu dastur bo'yicha talabalar, matematika va fizika bilan bir qatorda, o'z robotlarini ishlab chiqadigan va ishlab chiqaradigan robotlarni o'rganadilar. Darslarda maxsus texnologik uskunalari ishlatiladi.

Tahlil va natijalar.

2014-yilda Quddusda bo'lib o'tgan «STEAM forward» xalqaro konferensiyasida quyidagi bayonotlar bildirildi:

Bolalarni STEAMga jalb qilish. Ushbu ta'lim maktabgacha yoshdan boshlab boshlanishi kerak, shuning uchun dasturlarni bolalar bog'chalariga kiritish kerak.

Fan tili ingliz tilidir. Agar ilm-fanni o'rganish va olim bo'lishni istasangiz, bu tilni bilishingiz kerak.

Qizlar uchun STEAM-ta'lim dasturlari kerak. Ilm-fan sohasidagi qizlar, ularning tartibligi tufayli, o'g'il bolalar qila olmaydigan narsalarni qilishlari mumkin.

Science is fun! Ilm-fan quvnoq bo'lishi kerak, u o'quvchilar uchun qiziqarli va o'ziga jalb qiluvchi bo'lishi kerak. [5]

Bugungi kunda ta'limning istiqbolli texnologiyasi – "STEAM" texnologiyasidir. STEAM ta'limi asosiy global tendensiyalaridan biridir. Hozirgi kunda texnik yo'nalishga ustuvor ahamiyat berilmoqda. Ko'pgina bolalar muassasalarida: maktabgacha ta'lim tashkilotlarida, to'garaklarda, maktablarda IT texnologiyalari bo'yicha sinflar, STEAM laboratoriyalari va LEGO markazlari yaratilmoqda. Bolalar uchun tashkil etilayotgan qo'shimcha ta'lim va tarbiya formati o'zgarimoqda. Maktabgacha ta'lim tashkilotlarida bolalarga STEAM texnologiyasi asosida bilim berilsa, maktab yoshiga yetganida innovatsion tadqiqotlarni mustaqil ravishda amalga oshira oladi.

STEAM ta'lim modelining mazmuni bugungi kunda amalga oshirilayotgan ko'plab loyihalarning muhim tarkibiy qismidir, lekin ko'p jihatdan butun ta'lim tizimining yangi predmetli-makonli muhitini yaratishga, uning mazmuni, dasturiy ta'minoti va uslubiy ta'minotini yangilashga

bog‘liq. Lekin ko‘plab muassasalarda

STEAM laboratoriyalari mavjud bo‘lmaganligi tufayli bolalarga yetarlicha bilimlar berish murakkablashmoqda.

STEAM – ta‘lim texnologiyasining maqsadi zamonaviy axborot-

kommunikatsiya texnologiyalaridan foydalangan holda, bolalarni ilmiy va texnik ijodkorlikka jalb qilish imkoniyati bilan intellektual qobiliyatini rivojlantirishdir. STEAM texnologiyasi AQSH singari Rossiya, Germaniya mamlakatlarida ham qo‘llaniladi. [6]

Rossiya Federatsiyasi Prezidenti Vladimir Putinning Rossiya Federatsiyasi Federal Majlisiga murojaatidan 2018 - yil 1 mart kuni: “bugungi kunda eng muhim raqobat afzalligi-bilim, texnologiya. Bu hayot sifatini yaxshilash uchun haqiqiy yutuqning kalitidir. Eng qisqa vaqt ichida biz eng yaxshi narsalarni ishlab chiqishimiz kerak, qonunchilik bazasini ishlab chiqish va robototexnikani keng qo‘llash uchun barcha to‘siqlarni olib tashlash kerak, ya‘ni sun‘iy intellekt, uchuvchisiz transport, elektron savdo, katta ma‘lumotlarni qayta ishlash texnologiyalari. Vladimir Putin quyidagi so‘zlarni aytib va STEM – ta‘lim va uning afzalliklarini ta‘kidlaydi, ya‘ni:

Tabiiy fanlar, muhandislik ijodkorligi, matematika, raqamli texnologiyalar va hokazolarning turli sohalarini o‘zaro uyg‘unlashtirishga asoslangan zamonaviy muammolarni hal qilishning integratsiyalashgan yondashuvi ushbu integratsiyaning markazida badiiy izlanishlarga va faoliyat natijasi sifatida muayyan haqiqiy mahsulotga ega bo‘lgan loyihalar usuliga asoslangan.

Bilim-tadqiqot faoliyati jarayonida nafaqat intellektual qobiliyatlarni rivojlantirish, balki bolalarni ilmiy-texnikaviy ijodga jalb qilishga qaratilgan, zamonaviy dunyoda, kelajakda hayotning yuqori sifati uchun sharoit yaratish, o‘z-o‘zini anglashga yordam berish.

“STEAM” texnologiyasi panellar to‘plamiga nimalar kiradi ?

Fridrix Frebelning didaktik tizimi - STEAM ta‘lim moduli sifatida

Jonli va jonsiz tabiat bilan tajriba o‘tkazish - STEAM ta‘lim moduli sifatida

LEGO-qurilish, konstruksiyalash – STEAM ta‘lim moduli sifatida

Maktabgacha yoshdagi bolalarda matematik rivojlanish, intellektual qobiliyatlar ta‘lim moduli sifatida

Robototexnika – STEAM ta‘lim moduli sifatida

“Multistudiya” STEAM ta‘lim moduli sifatida

STEM - maktabgacha va maktab yoshdagi bolalarni tarbiyalash dasturi.

Dasturda bolalarning bilimlarini qat‘iy tartibga solish va o‘qitishda bolalarni har tomonlama qolipga solinmagan. Faqatgina mustaqil, erkin tajribalarga asoslanib, o‘zi bajarib ko‘rib, his etib, fikrlab, idrok etib bajarish kerak bo‘ladigan tamoyillarga tayanadi. [7]

Dastur L. S. Vygotskiyning “to‘g‘ri tashkil etilgan ta‘lim – bolani rivojlanish sari yetaklaydi” ilmiy rivojlanish tamoyillariga asoslangan. STEAM dasturida maktabgacha ta‘lim tashkilotlaida maxsus laboratoriyalar tashkil etib, faoliyat davomida bolaning intellektual qobiliyatlarni rivojlantirish muhim ahamiyatga ega. Dastur doirasida mualliflar bir qator taniqli rus va xorijiy psixologlar va pedagoglar tomonidan shakllantirilgan prinsiplarga tayangan. Ushbu yondashuv o‘z ahamiyatini saqlab qoldi, chunki zamonaviy sharoitda aqlni rivojlantirish uchun maktabgacha yoshdan maktabgacha ta‘lim tashkilotidan ko‘tarilishi kerak bo‘lgan faol pozitsiyani talab qiladi.

STEAM dasturida asosiy g‘oya - “hech qanday so‘z yoki vizual tasvirlar aqlning rivojlanishi uchun asos bo‘la olmaydi. Bola barchasini laboratoriyada bajarib ko‘rish kerak”. STEAM dasturi orqali tashkil etiladigan faoliyatlarda bola faol bo‘ladi. Chunki faoliyatda manipulyatsiyalash va integratsiyalashgan haqiqiy zamonaviy muhit va uning axborot-kommunikatsiya qismi, jumladan, programlanadigan robot qurilmalari bilan tajriba o‘tkazish bolani jalb etadi. STEAM dasturida bolalar bilan tajribalar tashkil etish elementar faoliyatlar orqali tashkil etilib, oddiydan murakkabga qarab boradi. Shu tamoyilga amal qilinsa, bola qiyin tajribalarni tashkil etishda, laboratoriyada mustaqil ishlay olishga qiynalmaydi. Tarbiyalanuvchilarda STEAM ko‘nikmalari shakllangach, bolaning borliq, bizni o‘rab turgan dunyo bilan intellektual xarakterga ega bo‘lgan bilimlar jamlanmasi tobora rivojlanib boradi. Bundan tashqari, Dastur zamonaviy strategik prinsipga, Rossiya ta‘lim tizimi-maktabgacha va maktab bosqichlarida asoslanib ikki ijtimoiy institutlarning, ya‘ni oila va ta‘lim tashkilotining hamkorligi tamoyiliga tayanadi.

STEAM dasturida 3 yoshdan 11-yoshgacha bo‘lgan bolalarning bilim va ko‘nikmalarini shakllantirish, maktabda texnik va tabiiy fanlar bo‘yicha ta‘limni davom ettirish uchun shart-sharoitlarni laboratoriyalarda amaliy yaratish tamoyiliga ham tayanadi.

Ushbu tamoyillar Rossiya davlat maktabgacha ta‘lim standartida asosida tuzilgan:

- bolalikning xilma-xilligini qo‘llab-quvvatlash;
- bolalikning o‘zga xosligini inobatga olish;

- o'ziga xoslik - insonning umumiy rivojlanishida muhim xususiyat sifatida qarash;
- bolalikni muhim bo'lgan hayot davri sifatida tushunish;
- bolalik davri keyingi davrga tayyorgarlik davri;
- kattalar ya'ni ota-onalar, qonuniy vakillar, tashkilotning pedagog va boshqa xodimlarning bolalarga ta'siri orqali bolalarda insonparvarlikni tarbiyalash;
- bola shaxsiga hurmat;
- ushbu Faoliyatlar bolaning yosh xususiyatlarini inobatga olgan holda, guruhlarda, o'yin shaklida bolaning ijodiy va tadqiqotchilik qobiliyatini rivojlantirish, o'yin orqali ixtirochilik, tadqiqotchilik xususiyatlarini shakllantirib, aqliy tarbiyani boyitish;

Xulosa. «STEM-maktabgacha va boshlang'ich maktab yoshidagi bolalarni tarbiyalash» dasturining moduli maktabgacha ta'limning namunaviy asosiy ta'lim dasturining tavsiyalari bilan belgilanadi va maktabgacha ta'lim jarayonining umumiy modelini taqdim etish orqali ta'lim muassasalari, yoshni rivojlantirish normativlarini belgilash ta'lim faoliyatining tarkibi va besh ta'lim sohasidagi bolaning rivojlanish yo'nalishlari bilan aniqlanadi. Dastur mazmunini taqdim etishning modulli tabiati maktabgacha ta'lim tashkilotining asosiy ta'lim dasturini keng doiradagi ta'lim materiallarida yaratishga imkon beradi. [8]

STEAM dasturi ta'lim dasturi, klublar, studiyalar va to'garaklar, intellektual va ijodiy musobaqalar, ilmiy-texnik ijod va loyiha-tadqiqot faoliyatini tashkil etish, turli bo'limlar tizimi orqali bolalarning qobiliyatlarini aniqlash va rivojlantirishni o'z ichiga oladi.

STEAM dasturi maktabgacha va boshlang'ich maktab yoshidagi bolalar uchun moslashtirilgan asosiy ta'lim dasturlari, shuningdek, nogiron bolalar uchun moslashuvchan, asosiy universal dastur bo'lib, ularning integratsiyasi psixologik va pedagogik tuzatish amaliyotida keng qo'llanilishi mumkin.

«STEM-maktabgacha va boshlang'ich maktab yoshidagi bolalarni tarbiyalash» dasturining maqsadi bolalarning bilim faoliyati jarayonida intellektual qobiliyatlarini rivojlantirish va ilmiy va texnologik ijodkorlikka jalb qilishdir.

Maktabgacha yoshni tugatgach, kattalar va tengdoshlar bilan o'zaro munosabatlarda bola faol ravishda qiziqish bilan namoyon bo'ladi savollar berish va o'z-o'zidan so'rash- natijada, sabab-ta'sir munosabatlarini o'rnatadi.

Bola tomosha qilish, tajriba qilish, jonli tabiat, tabiatshunoslik, matematika va boshqa sohalardan boshlang'ich g'oyalarni faol ravishda shakllantirishga moyil. Boshlang'ich rejalashtirish faoliyati, reja tuzish, tanlash qobiliyati tarbiyachi va bola hamkorligida amalga oshirilishi mumkin.

STEAM dasturida bola turli tadbirlarda o'z bilim va ko'nikmalariga tayanib, o'z qarorlarini qabul qilishga, turli faoliyatda — o'yin, muloqot, bilim va tadqiqot faoliyati, dizayn va hokazolarda mustaqillikni ko'rsatishga qodir.

FOYDALANILGAN ADABIYOTLAR RO'YXATI:

1. Abdumajitova S. A. STEAM-THE IMPORTANCE OF EDUCATING PRESCHOOL CHILDREN BASED ON EDUCATIONAL TECHNOLOGY //Results of National Scientific Research International Journal. – 2022. – T. 1. – №. 7. – С. 75-80.

2. Абдумажитова С. А. МАКТАБГАЧА ТАЪЛИМДА РИВОЖЛАНТИРУВЧИ МУХИТНИНГ АХАМИЯТИ //INTERNATIONAL CONFERENCE: PROBLEMS AND SCIENTIFIC SOLUTIONS. – 2022. – Т. 1. – №. 5. – С. 94-102.

3. Abdumajitova S. A. PRIORITY OF THE PERSON-CENTERED EDUCATIONAL MODEL IN PRESCHOOL EDUCATION //International Academic Research Journal Impact Factor 7.4. – 2022. – Т. 1. – №. 5. – С. 53-57.

4. Abduqasimovna, A. S. (2022). DIFFERENT VIEWS OF EASTERN THINKERS AND PEDAGOGUES-SCIENTISTS ABOUT THE CHILD AND HIS EDUCATION. Новости образования: исследование в XXI веке, 1(5), 348-352.

5. Abduqasimovna, A. S. (2022). ATTENTION TO THE EDUCATION OF CHILDREN OF PRESCHOOL AGE AND REFORMS IN THE FIELD OF PRESCHOOL EDUCATION. Новости образования: исследование в XXI веке, 1(5), 342-347.

6. Абдумажитова, С. А. (2019). ТЕОРЕТИЧЕСКИЕ ОСНОВЫ РАЗВИТИЯ У ДЕТЕЙ ЧУВСТВА ВРЕМЕНИ КАК ЭСТЕТИЧЕСКОГО ФЕНОМЕНА В ПСИХОЛОГО-ПЕДАГОГИЧЕСКОЙ И МЕТОДИЧЕСКОЙ ЛИТЕРАТУРЕ. Актуальные проблемы гуманитарных и естественных наук, (3), 81-83.

7. Abduqasimovna, A. S. (2022). <https://doi.org/10.5281/zenodo.6508403>. Results of National Scientific Research International Journal, 1(1), 265-269.

8. S.A Abdumajitova - Экономика и социум, 2021. STEAM TEACHING TECHNOLOGY IN PRESCHOOL EDUCATIONAL INSTITUTIONS AS A FACTOR OF EARLY DEVELOPMENT

SPORT KURASHIDA SPORTCHILARINING JISMONIY TAYYORGARLIK DARAJASINI ANIQLASH TEXNALOGIYASI

Adilov Sarvar Qaxramonovich,
O'zbekiston davlat jismoniy tarbiya va sport universiteti
Xalqaro kurash turlari nazariyasi va uslubiyoti kafedrasini mudiri,
p.f.b.f.d (PhD) dotsent

Annotatsiya. Ushbu maqolada kurashchilarning jismoniy tayyorgarlik darajasini maxsus «ZK» sport uskunasini orqali aniqlash, sport kurashlari mashg'ulot jarayoni taxlil qilishda maxsus trenajorlar yordamida kuch va chidamlilik sifatlarini rivojlantirish samaradorligi ko'rsatilgan.

Kalit so'zlari: Maxsus sport kiyimlari, maxsus yordamchi mashqlar, maxsus rivojlantiruvchi mashqlar, Trenajorlar, Jismoniy mashqlar, Haftalik dasturlar, kuch, chidamlilik

ТЕХНОЛОГИЯ ОПРЕДЕЛЕНИЯ УРОВНЯ ФИЗИЧЕСКОЙ ПОДГОТОВКИ СПОРТСМЕНОВ ПО СПОРТИВНОЙ БОРЬБЕ

Адиллов Сарвар Кахрамонович,
Государственный университет физического воспитания и спорта Узбекистана
д.ф.н.п (PhD) доцент Заведующий кафедрой теории и методологии международной борьбы.

Аннотация. В данной статье показана эффективность определения уровня физической подготовленности борцов с помощью специального спортивного инвентаря, развития силовых и выносливых качеств с помощью специальных тренажеров при анализе тренировочного процесса спортивной борьбы.

Ключевые слова: Специальная спортивная одежда, специальные вспомогательные упражнения, специальные развивающие упражнения, тренажеры, физические упражнения, недельные программы, сила, выносливость

TECHNOLOGY FOR DETERMINING THE LEVEL OF PHYSICAL TRAINING OF ATHLETES IN SPORTS WRESTLING

Adilov Sarvar Kahramonovich,
State University of Physical Education and Sports of Uzbekistan
Doctor of Philology (PhD), Associate Professor Head of the Department of Theory and Methodology of International Struggle.

Annotation. This article shows the effectiveness of determining the level of physical fitness of wrestlers through special sports equipment, developing strength and endurance qualities with the help of special trainers in the analysis of the training process of sports wrestling.

Key words: Special sportswear, special auxiliary exercises, special developmental exercises, trainers, physical exercises, weekly programs, strength, endurance.

KIRISH. Dunyoda Olimpiya va Osiyo o'yinlari, jahon chempionatlari va boshqa xalqaro musobaqalarda sovrinli o'rinlar uchun raqobat sezilarli darajada kuchaymoqda. Sport kurashi bo'yicha ishtirokchi davlatlar va sportchilar orasidagi kuchli raqobat sababli faol rivojlanib, ishtirokchi davlatlar orasida tobora ommalashib bormoqda. Jahon sport kurashlarida raqobatning kuchayishi ushbu sport turlarida musoboqa faoliyati ko'rsatgichlarini tezkor taxlil qilish va koordinatsion qobiliyatlarni rivojlantirish samaradorligini oshirish yo'llarini izlab topish talabini qo'ymoqda. Jahonning yetakchi mamlakatlarida sport kurashlari bo'yicha sportchilar tomonidan ko'rsatilayotgan yuqori sport natijalarining o'sib borishida asosiy omillardan biri sifatida tayyorgarlik strategiyasini ishlab chiqish va uni tizimli boshqarishga qaratilmoqda.

Jahon sport amaliyotida progressiv uslublari, texnologiyalar va innovatsiyalar xalqaro maydonda sport yutuqlarini yuksaltirishga ta'sir etuvchi asosiy omillarga aylanmoqda. Sport kurashi amaliyotiga zamonaviy uslublarni joriy etish amalga oshirilayotgan ishlar samaradorligini oshirishga va sportchilarning xalqaro musobaqalarda sport natijalarini oshirishga yordam beradi, bu esa kurashchilarning jismoniy imkoniyatlarini va texnik-taktik mahoratini oshirishda yangi uslub va texnologiyalardan foydalanish muhimligini ko'rsatadi. Sport sohasidagi eng yangi texnologiyalar, jumladan, sport kurashi musobaqalarida muvaffaqiyatli chiqishning asosiy omili bo'lgan kuch chidamliligi, koordinatsiya aniqligi va texnik-taktik harakatlarni bajarish tezligini oshirishning samarali usullarini topish imkonini beradi. Biroq, malakali kurashchilarda maxsus uskunalari orqali, jismoniy tayyorgarligi samaradorligini aniqlash yuzasidan ilmiy izlanishlar olib borish olimlar nazaridan birozgina chetda qolganini uchratishimiz mumkin bu esa tadqiqotimizni dolzarbligini belgilab beradi.

Yurtimizda so'nggi yillarda jismoniy tarbiya va sportni ommaviylashtirish, ko'p yillik tayyorgarligida iqtidorli sportchilarni saralab olish va ular uchun zarur sharoitlar yaratish, milliy terma jamoaga zaxira sportchilarni yetkazib berish hamda ularni xalqaro sport maydonlarida munosib ishtirok etishini ta'minlash borasida tizimli ishlar amalga oshirilishidek aniq maqsadli siyosat olib borilayotgani tufayli, ushbu sohani yanada rivojlantirish masalalariga ko'proq e'tibor berilayotganligi yaqqol ko'rinmoqda.

Barchaga ma'lumki, jismoniy xususiyatlar tabiiy tarzda o'zaro bog'liq; birini takomillashtirilishi ikkinchisining namoyon bo'lishiga ko'maklashadi. Biror bir jismoniy xususiyatni kurashchi uchun etakchi deb ajratish qiyin masala. Ammo sport kurashining zamonaviy tendensiyalarini inobatga olgan holda ta'kidlash mumkinki, hozirgi vaqtda sportchining kuch chidamliligiga eng yuqori talablar qo'yilyapti.

Umumiy jismoniy tayyorgarlik vositalari kurashchilarning har tomonlama rivojlanishiga yordam beradigan va uning uchun zarur bo'lgan maxsus sifatlarni takomillashtirishga ta'sir etuvchi, shuningdek, sportchining boshqa faoliyat turiga o'tishiga hamda hayotiy muhim ko'nikma va malakalarni egallashida asosiy vosita bo'lib xizmat qiladigan sifatlar kompleksini rivojlantirishga qaratilgan bo'lishi zarur. Sport kurashida umumiy jismoniy tayyorgarlik vositalarini tanlashda quyidagi muhim qoidalarni hisobga olish zarur: -mashqlar kurashchi nerv-muskullarining zo'r bera olish xarakteriga va organizmdagi barcha sistemalarning ish rejimiga yaqin bo'lishi kerak.

Mashqlar maxsus sifatlarni rivojlantirishga yordam berishi lozim. Masalan, yakkama-yakka kurash elementlari bo'lgan ba'zi bir akrobatik mashqlar, sherigi bilan qarshilik ko'rsatilgan holda juft-juft bo'lib bajariladigan mashqlar va hokazolar; -mashqlar harakat koordinatsiyasini rivojlantirishi hamda sportchi faoliyatini o'zgaruvchan vaziyatlardagi xilma-xil harakat atamalari bilan boyitishi kerak. Uzlüksiz yakka kurashning besh yoki sakkiz daqiqasi davomida yuqori faollikni namoyish qilishga intilib, raqibning kuchli qarshiligini engib, kurashchi o'sib borayotgan charchash bilan turli texnik-taktik harakatlarni samarali bajarishi zarur.

Shuning uchun murabbiy doimiy tarzda kurashchining turli jismoniy xususiyatlarini takomillashtirib borishi zarur. Ular esa kurashchiga kurashning mustahkam va samarali texnika va taktikasining funktsional bazasini egallash imkonini beradi. Shu bilan birga esda tutish lozimki, harakat imkoniyatlari – bu xususiyatlar majmuidir, shuning uchun kurashchilar uning barcha tarkibiy birliklariga e'tibor qaratishlari lozim, ayniqsa, yaxshi rivojlanganlarini takomillashtirib borishga.

Tadqiqotning maqsadi: Sport kurashida maxsus mashqlar va trenajyorlar asosida kuch chidamliligini rivojlantirish metodikasini ishlab chiqishdan iborat.

Ushbu maqsadga erishish uchun tadqiqot oldiga quyidagi Vazifalari qo'yildi:

Kurashchilarda maxsus trenajyorlar va mashqlardan foydalanish asosida malakali kurashchilarning kuch chidamliligini rivojlantirish asoslarini o'rganish va aniqlash;

Sport kurashida jismoniy tayyorgarligini nazorat qilish jarayonida maxsus trenajyorlar va mashqlardan foydalanish asosida kuch chidamliligini rivojlantirish uslubiyatini ishlab chiqish va tadbiq etish;

Sport kurashida musobaqa faoliyati va o'quv mashg'ulotlarini tahlil etish asosida malakali erkin kurashchilarning kuch chidamliligini rivojlantirish bo'yicha haftalik dasturlarni joriy etish;

maxsus trenajyorlar va mashqlardan foydalanish asosida malakali kurashchilarning kuch chidamliligini rivojlantirish metodikasini samaradorligini aniqlash.

Tadqiqot natijalari va uning muhokamasi. 2022-2023 o'quv yilida O'zbekiston Davlat jismoniy tarbiya va sport universiteti talaba sportchilari mashg'ulot jarayonlarida olib borildi.

Maxsus pedagogik tajriba uchun malakali erkin kurashchilar tanlab olindi va har bir jamoadan 16 tadan tajriba guruhiga va 16 tadan nazorat guruhga ajratildi.

Tadqiqot jarayonida klassik mashqlarni bajarishda yo'l qo'yiladigan kamchiliklarni bartaraf qilish hamda mashqlarni bajarish texnikasini bexato o'zlashtirish uchun sport uskunasi bajariladigan mashqlari texnikasini takomillashtirishga qaratilgan mashqlar orqali mashg'ulot yuklamalari rejalashtirildi. Biz tomonimizdan maxsus sport uskunasi bajariladigan mashqlari texnikasini to'g'ri o'zlashtirish va takomillashtirishga qaratilgan maxsus yordamchi va rivojlantiruvchi mashqlar guruhlari ishlab chiqildi.

Kurashchilarning mashg'ulotlarini ZK sport uskunasi tashkil etish jarayonida murabbiy pedagogik kuzatishlar va maxsus nazorat mashqlar natijalarini tahlil qilish yo'li bilan talabalarning jismoniy tayyorgarligi haqida kerakli ma'lumot oladi. Sport kurashida jismoniy sifatlarni aniqlashdan iborat bo'lsa, keyinchalik bundan yana ham muhim vazifa qo'yiladi: mashg'ulotlarning metodlari va vositalaridan foydalangan holda kurashchilarni viloyat, respublika, mamlakat terma jamoalariga tayyorlashga kirishiladi.

Kurashchilar uchun kuch chidamliligini rivojlantirishga qaratilgan «ZK» sport uskunasi qo'llash mashqlar majmuasi kurashchilarning kuch chidamliligini rivojlantirishga mo'ljallangan. «ZK» sport uskunasi o'ziga xos xususiyati shundaki, mashqlar birgalikda va uzluksiz, birin-ketin, mashqlar soniga qarab, uzulishlarsiz yoki qisqa dam olish oralig'ida amalga oshiriladi.

Mashg'ulotning umumiy vaqti 2 soat bo'lib, umumiy mashqlar soni 16 tani tashkil etadi. Avvalambor,

chigil yozdi mashqlari 15 daqiqa bajarilgandan so'ng, mashqlarni rasmda keltirilgan sonlarga qarab har haftada takrorlash soni va vazn og'irligini ko'paytirib boriladi. Har bir mashq oralig'idagi dam olish vaqti 3 daqiqani, har bir bajarishlar oralig'idagi dam olish vaqti esa 2 daqiqani tashkil etadi. Masalan, erkin kurashchilarning kuch-chidamliligini rivojlantirish uchun mashqlar kompleksida quyidagi mashqlar keltirilgan:

I-Qo'lning tirsak qismida uskuna yordamida bukish (Tik turgan holatda), II-Raqibni belidan ushlab ko'tarish.

I-Qo'lning tirsak qismida uskuna yordamida bukish (o'rindiqa o'tirgan holatda), II-Raqibni beli va qo'lidan ushlab ko'tarish.

I-Yuqoridan qo'llar bilan tortib yelka qismida bukish, II-Ko'prik holatida chap va o'ng tomonga aylana yugurishlar.

I-Old tomondan qo'llar bilan tortib yelka qismida bukish,

II-Asosiy holatdan ko'prik holatiga o'tishlar.

I-Pastdan qo'llar bilan tortish, II-Ko'prik holatida depsinib o'tishlar.

I-Oyoqning tizza qismida bukish, II-Raqibni yelkaga mindirib o'tirib turish.

I-Gavdani oldinga ko'tarib bel qismida bukish, II-Raqib bilan ko'prik holatida kurashchilar maxsus mashqini bajarish.

I-Yelkalardan oshirib tashlash, II-Raqibni qo'lga ko'tarib o'tirib turish.

Sportchilarda kuch-chidamliligini rivojlantirish uchun trenajyorlardan foydalanish natijalarining qiyosiy tahlili natijasida ishtirok etgan kurashchilar, har birlari malakali sportchilar. Tayyorgarlik davrining umum tayyorgarlik bosqichida haftalik mikro davr quyidagicha rejalashtirilgan.

Mikro davr 6-kuning to'rttasidan texnik-taktik mashqlar qo'llangan.

Bunda 1- va 6- kundagi mashg'ulotda oddiy murakkablikdagi mashqlardan foydalanilgan. 2- va 5-kunlari kuchni rivojlantirishga mo'ljallangan o'ziga xos bo'lmagan mashqlar qo'llanilgan. 6 kunlik mashg'ulotdan ikkinchisi katta yuklamali, uchinchisi o'rtacha va birinchisi kichik yuklamali bo'lgan. Uslubiy ko'rsatmalar tavsiyaga asosan maxsus tayyorgarlik bosqichi yanvar boshidan taqvim musobaqalari boshlanishining birinchi kuniga qadar davom etadi. Haftalik mikro davrlar quyidagi o'rtacha tartib va mazmunga asoslangan mashg'ulotlardan iborat edi.

Yana o'ziga xos mashqlar mikro davrning 5-kunidan to'rttasida qo'llanilgan. Ulardan tezkorlik sifatleri rivojlantirishga qaratilgan. O'ziga xos bo'lmagan mashqlar haftalik mikro davrning birinchi va uchinchi kunlari amalga oshirilgan. E'tiborli tomoni shundaki, mashqlarning katta qismi oddiy va o'rtacha koordinatsion murakkablikka ega bo'lgan. Bu mashqlarning ko'pchiligi kurashchilar musobaqa harakatlariga sharoitiga yaqinlashtirilgan texnik-taktik harakatlarni yechishda yuqori aniqlikni talab qilmaydi.

Bir haftalik mikro davrlarda maxsus yuklamalarning turli variantlari, ularning eng yuqori bosqichda jadallashuvining oshib borishi bilan ta'riflanadi. Musobaqalar davrida o'zaro o'yinlar orasidagi tanaffuslardagi mashg'ulotlarning haftalik rejasining tuziladi.

Maxsus tayyorgarlikning bu bosqichida kurashchilarning asosiy maxsus harakatlari sifati rivojlanish darajasini oshirishga yo'naltirilgan texnik-taktik mashqlarning ustuvorligi hisoblanadi.

Haftalik mikro davrlarda kuchni rivojlantirish uchun qo'llanilgan mashqlarning tahlil natijalari quyidagilarni ko'rsatadi:

- kurashchilarning o'quv mashg'ulotlari davomida bir vaqtning o'zida ham kuchni o'stirish, ham texnik-taktik mahoratni takomillashtiradigan mashqlardan yetarli miqdorda foydalanilmayapti. Qo'llanilayotgan mashqlar zamonaviy kurash talablariga to'laqonli javob bermaydi: bular vaqt tanqisligi vaqtida va borliqda o'tkaziladigan musobaqa, raqib tomonidan qarshilik ko'rsatish, harakat vazifalarining murakkabligi;

- kurash jarayonida olib borilgan pedagogik kuzatishlar kurashchilarning ekstremal kurash vaziyatida texnik-taktik harakatlar yechimini topishda katta foiz samarasizlikka yo'l qo'yayotganliklarini tasdiqladi.

Adabiyotlar tahlili natijasida ko'rsatilishicha vazifaning to'g'ri yechimi ma'lum miqdorda vaziyatni tez baholash, to'xtovsiz o'zgaruvchan vaziyatni tahlil qilish qobiliyati, unga mos ravishda o'z harakatlarini qayta qurish hamda texnik usullarni aniq bajarish bilan bog'liq.

Yuqorilardan kelib chiqib, kurashchilardan kuchni turli darajada namoyon qilishni talab etadigan mashqlar to'plamini ishlab chiqishga urinishlar bo'ldi.

Biz trenajyorlardan foydalanish va nazarda to'tgan holatda esa natijalar hech bo'lmaganda kuchni rivojlantirish orqali yuzaga keladi. Asosiy tarkib kurashchilarning test natijalari o'sishini taqqoslash:

Bu bu nazorat mashqini bajarishda kurashchilarga dastlab o'rgatish, keyin esa trenajyorlardan foydalanish taklif qilindi.

Murakkab harakatlardagi katta o'sish bir tomondan murakkab bo'lgan harakatlarda kuchning yaxshi darajada ko'tarilganligi, ikkinchi tomondan uni rivojlantirish uchun biz tomonimizdan taklif etilgan, mashg'ulotlarda kuch sifatini rivojlantirish uchun trenajyorlardan foydalanish va mashqlar natijasi ekanligini ko'rsatdi. Statistik ma'lumotlarda esa bu natija uncha katta bo'lmagan holda ko'rsatilgan, u ham hammada

emas. Ko'pchilik mutaxassislarning fikricha, kuch belgilari ko'p hollarda namoyon bo'ladi.

1-jadval

Pedagogik tajriba va nazorat guruhi kurashchilarining "ZK" sport uskunasi chidamlilik sifati ko'rsatkichlari (n=32)

| № | Nazorat mashqlari | Assimetriya | Mod yel | TG (n=16) | | | NG (n=16) | | | t | P |
|---|---|--|---------|-------------|-------|-------|-------------|-------|-------|------|-------|
| | | | | \bar{X}_1 | □ | V% | \bar{X}_2 | □ | V% | | |
| 1 | Ko'lining tirsak kismida uskuna yordamida bukish (kg) (tik turib) | <i>O'ng</i> | 45 | 40,58 | 4,15 | 10,23 | 36,77 | 3,81 | 10,36 | 2,24 | <0,05 |
| | | <i>Chap</i> | 45 | 37,99 | 3,99 | 10,50 | 34,41 | 3,62 | 10,52 | 2,20 | <0,05 |
| 2 | Qo'lining tirsak qismida uskuna yordamida bukish (kg) (o'tirib) | <i>O'ng</i> | 40 | 35,99 | 3,95 | 10,98 | 32,44 | 3,59 | 11,07 | 2,20 | <0,05 |
| | | <i>Chap</i> | 40 | 32,56 | 3,61 | 11,09 | 29,21 | 3,29 | 11,26 | 2,27 | <0,05 |
| 3 | Yuqoridan qo'llar bilan tortib yelka qismida bukish (kg) | <i>Ikki ko'l bilan keng ushlab</i> | 130 | 110,91 | 12,21 | 11,01 | 99,55 | 11,11 | 11,16 | 2,28 | <0,05 |
| 4 | Old tomondan qo'llar bilan tortib, yelka qismida bukish (kg) | <i>Ikki ko'l bilan tor ushlab</i> | 130 | 108,87 | 11,81 | 10,85 | 97,64 | 11,79 | 12,07 | 2,23 | <0,05 |
| 5 | Sport uskunasi dastagini aylantirish (kg) | <i>Ikki ko'lni o'ziga karatib ushlab</i> | 130 | 107,92 | 11,71 | 10,85 | 96,81 | 11,01 | 11,37 | 2,29 | <0,05 |
| 6 | Pastdan ko'llar bilan tortish (kg) | <i>Ikki ko'l bilan</i> | 130 | 102,76 | 12,77 | 12,43 | 99,67 | 11,41 | 11,45 | 0,59 | >0,05 |
| 7 | Oyokni tizza kismida bukish (kg) | <i>Ikki oyoq bilan</i> | 100 | 76,88 | 7,92 | 10,30 | 74,79 | 7,89 | 10,55 | 0,62 | >0,05 |
| 8 | Gavdani oldinga ko'tarib bel qismida bukish (kg) | <i>Ikki ko'l bilan</i> | 30 | 11,51 | 1,51 | 13,12 | 11,23 | 1,22 | 10,86 | 0,47 | >0,05 |

Tajriba va nazorat guruhiga sinalluvchilarni test natijalariga ko'ra o'tkazildi. Tajriba yakunida ularning ko'rsatkichlari orasidagi tafovut 7 ta ko'rsatkichda farqlanadi ($P < 0,05$). Jadvaldagi ma'lumotlardan ko'rinib turibdiki, tadqiqot oxiridagi natijalar:

O'ng qo'lining tirsak qismini uskuna yordamida bukish (tik turgan holatda) tadqiqot boshidagi natijalar mos ravishda TGda 32,34 va NGda esa 33,08 tashkil etdi. Tadqiqot yakunida bu ko'rsatkichlar mos ravishda TGda 40,58 va NGda 36,77 tashkil qildi, farq statistik jihatdan ishonchlidir ($P < 0,05$).

Chap qo'lining tirsak qismida uskuna yordamida bukish (tik turgan holatda) mashqida tadqiqot boshidagi natijalar mos ravishda TGda 29,95 va NGda 30,99 iborat bo'ldi. Tadqiqot yakunida bu ko'rsatkichlar mos ravishda TGda 37,99 va NGda 34,41 tashkil qildi, farq statistik jihatdan ishonchlidir ($P < 0,05$).

Tajriba guruhini (TG) 16 kishi tashkil etdi. Nazorat guruhi (NG) ham 16 nafar ishtirokchidan iborat bo'ldi. TGda mashg'ulotlar bellashuv olib borishning individual uslubidan kelib chiqib, aniq ifodalangan o'ziga xos yo'nalishi bilan ajralib turdi. Mashg'ulotning vosita va usullari har bir vazn toifasining yetakchi omillariga ko'ra tanlanganligida aks etdi. NGda mashg'ulotlar an'anaviy dastur bo'yicha o'tkazildi.

XULOSALAR

1. Ilmiy-uslubiy adabiyotlarni tahliliy o'rganish asosida, hozirgi kunda malakali erkin kurashchilarning tayyorgarlik bosqichida zamonaviy texnologiyalar asosida kuch chidamlilik qobiliyatlarini rivojlantirish va kuch chidamlilik qobiliyatlari samaradorligini oshirish bo'yicha asoslangan ilmiy izlanishlar yetarli emasligi aniqlandi.

2. Erkin kurash sport turida sportchilarning kuch chidamlilik qobiliyatlarini rivojlantirish va kuch chidamlilik qobiliyatlari samaradorligini oshirishga mo'ljallangan «ZK» sport uskunasi ishlab chiqildi («O'zbekiston Respublikasi Adliya vazirligi huzuridagi Intellektual mulk agentligi qoshidagi Intellektual mulk konsultativ markazi» davlat unitar korxonasi 2021 yil 6 avgustdagi 003727-raqamli guvohnomasi).

Natijada erkin kurashchilarning kuch chidamlilik qobiliyatlari rivojlanishi va jismoniy tayyorgarlik darajasi 15%ga yaxshilangan;

3. Erkin kurashchilarning tadqiqot yakunida jismoniy tayyorgarligi ko'rsatkichlarini o'sishining qiyosiy tahlili bo'yicha TG va NG ko'rsatkichlarining o'rta arifmetik statistik ishonchli o'sishi ($P<0,05$).

(10 kursatkichdan 8 tasida ishonchli) kuzatildi.

4. Erkin kurashchilarning kuch chidamlilik qobiliyatlarini rivojlantirish va samaradorligini oshirishga yo'naltirilgan «ZK» sport uskunasi va kurash gilamida bajariladigan maxsus mashqlar majmualari ishlab chiqildi. Natijada erkin kurashchilarning kuch chidamlilik qobiliyatlarini rivojlanish darajasi 16%ga yaxshilangan;

5. Malakali erkin kurashchilarning maxsus «ZK» sport uskunasi erkin kurashchilarning kuch chidamlilik qobiliyatlarini rivojlantirish samaradorligiga ijobiy ta'siri aniqlandi. Tadqiqot yakunida TG va NG kuch chidamlilik qobiliyatlari ko'rsatkichlarida, jumladan 8 ta ko'rsatkichda ishonchlik darajasini ko'rsatdi ($P<0,05$).

6. Tadqiqot yakunida TG va NG faoliyati ko'rsatkichlarida, jumladan tajriba guruhi sportchilarning kuch chidamlilik qobiliyatlari rivojlantirishga doir foydalanilgan maxsus trenajerlar va mashqlar majmuasi o'z samaradorligini ishonchli darajada ($P<0,05$) o'sganligi ko'z atildi hamda taklif etilgan texnologiyaning samaradorligi ijobiy ta'sirini ko'rsatdi.

7. Kurashchilarning turgan xolatda qo'l kuchining samaradorligi 6,48%, kurash davomida kurashchilarning o'tirgan xolatda ko'l kuchining samaradorligi 2,28%, kurashchilarning tepadan tortish tenajorida bel kuchining samaradorligi 3,64% kursatkichlarida yaxshilanish dinamikasi aniklandi.

8. Malakali erkin kurashchilarning kuch chidamlilik qobiliyatlarini rivojlantirish samaradorligini oshirishga yo'naltirilgan texnologiya musobaqa faoliyatida yutuqlarni belgilaydigan vosita sifatida o'z isbotini topdi.

Foydalanilgan adabiyotlar ro'yxati

1. Karelin A.A. Спортивная подготовка борцов высокой квалификации. - Новосибирск, 2002. - 479 с.
2. Kerimov F.A. Спорт кураши назарияси ва усулияти. -Т.: O'z dji, 2001. - 286 с.
3. Abdiyev A.N. Научно-педагогические основы формирования профессиональных умений тренера у студентов, специализирующихся в видах спортивных единоборств: Автореф. дис. д-ра. пед. наук. – Т., 2004.
4. Madkarimov R.M. Ommaviy razryadli og'ir atletikachilar mashg'ulot yuklamalari hajmi va shiddatining optimal nisbatlari samaradorligini aniqlash // FAN – SPORTGA ilmiy-nazariy jurnali. T., 2020. -№2. - B. 34-38.
5. Bakiyev Z.A. Индивидуализация технико-тактической подготовки борцов на основе автоматизированного анализа соревновательной деятельности / дис. канд. пед. наук. / 2009.
6. Holmuhamedov R.D. Технология подготовки единоборцев на этапах годичного цикла: Автореф. дис. д-ра пед. наук.- Toshkent-2009.- С 16-17.
7. Баязитов К.Ф. Оптимизация тренировочного процесса тяжелоатлетов высокой квалификации в годичном цикле / дис. канд. пед. наук. 2009.- ст 31-36.
8. Adilov S. Q., Anarbayerov T. R., Qayumov X. M. O. G. L. SPORT KURASHLARIDA CHIDAMLILIKNI RIVOJLANTIRISH UCHUN AYLANMA MASHQLARDAN FOYDALANISH SAMARADORLIGI // Academic research in educational sciences. – 2022. – Т. 3. – №. 5. – С. 846-851.
9. Adilov S. Q. et al. Erkin kurashchilarini mashg'ulot jarayonlarida modellashtirishni asosiy tarkibiy qismlarini o'rganish //Academic research in educational sciences. – 2021. – Т. 2. – №. 4. – С. 1717-1722.
10. Adilov S. Q., Anarbayerov T. R., Qayumov X. M. O. G. L. SPORT KURASHLARIDA CHIDAMLILIKNI RIVOJLANTIRISH UCHUN AYLANMA MASHQLARDAN FOYDALANISH SAMARADORLIGI // Academic research in educational sciences. – 2022. – Т. 3. – №. 5. – С. 846-851.
11. Adilov S. Q. Importance of Developing Technical-Tactical Preparing and Improving Coordination Skills Freestyle Wrestlers (based on Questionnaire Results) //Eastern European Scientific Journal. – 2019. – №. 1.
12. Adilov S. Q., Anarbayerov T. R. SPORT KURASHLARIDA CHIDAMLILIKNI RIVOJLANTIRISH UCHUN AYLANMA MASHQLARDAN FOYDALANISH SAMARADORLIGI.
13. Ilyasovich S. I. et al. ERKIN KURASH TO'GARAKLARIGA YOSH QIZLARNI JALB QILISH SAMARADORLIGI //Scientific Impulse. – 2022. – Т. 1. – №. 5. – С. 1686-1689.
14. Risbekovich A. T. YOSH ERKIN KURASHCHILARNING MASHG'ULOT JARAYONIDA FUNKSIONAL IMKONIYATLARINI RIVOJLASHTIRISH VA MUSOBAQA SAMARADORLIGINI OSHIRISH: Anarbayerov Temur Risbekovich, O'zbekiston davlat jismoniy tarbiya va sport universiteti o'qituvchisi O'zbekiston, Chirchiq shahri //Образование и инновационные исследования международный научно-методический журнал. – 2023. – №. 2. – С. 99-103.

BO'LAJAK O'QITUVCHILARNI XALQ PEDAGOGIKASI VOSITASIDA MA'NAVİYATINI RIVOJLANTIRISHNING IJTIMOİY-PEDAGOGIK ZARURIYATI

*Alimova Shamsiya Raximovna
Buxoro Davlat Universiteti 2-bosqich tayanch doktoranti*

СОЦИАЛЬНО-ПЕДАГОГИЧЕСКАЯ НЕОБХОДИМОСТЬ РАЗВИТИЯ ДУХОВНОСТИ БУДУЩИХ УЧИТЕЛЕЙ С ПОМОЩЬЮ НАУЧНОЙ ПЕДАГОГИКИ

*Алимова Шамсия Рахимовна
Бухарский Государственный Университет Базовый докторант 2 ступени*

THE SOCIAL-PEDAGOGICAL NEED TO DEVELOP THE SPIRITUALITY OF FUTURE TEACHERS THROUGH PUBLIC PEDAGOGY

*Alimova Shamsiya Rakhimovna
Bukhara State University 2nd stage basic doctoral student*

Annotatsiya: Ushbu maqolada bo'lajak o'qituvchilarning ma'naviyatini rivojlantirish ijtimoiy-pedagogik zarurat ekanligini inobatga olinib ulardan kasbiy-pedagogik tayyorgarligi darajasini oshirishni taqozo etayotgan bir paytda ta'lim-tarbiya borasida xalqimiz tomonidan yaratilgan pedagogik qarashlar va g'oyalar; milliy odob-axloq an'analari, milliy qadriyatlarini o'zida aks ettiruvchi xalq pedagogikasini ilmiy o'rganish, tahlil qilish va hayotga tatbiq etish hamda kelgusi avlodga yetkazish kabi dolzarb masalalar ko'rib chiqilgan.

Kalit so'zlar: xalq og'zaki ijodi, ta'lim, tarbiya, axloqiy tushunchalar, sharqona urf-odatlar. pedagogic zarurat

Социально-педагогическая необходимость развития духовности будущих учителей средствами народной педагогики

Аннотация: В данной статье, принимая во внимание, что развитие духовности будущих учителей является социально-педагогической необходимостью, требуя от них повышения уровня профессионально-педагогической подготовки, создаются педагогические взгляды и представления нашего народа относительно образования и воспитания, национальные были рассмотрены такие актуальные вопросы этики, как научное изучение, анализ и внедрение народной педагогики, отражающей традиции, национальные ценности и передающей их следующему поколению.

Ключевые слова: фольклор, образование, воспитание, нравственные представления, восточные традиции. педагогическая необходимость

The socio-pedagogical necessity of developing the spirituality of future teachers through folk pedagogy

Abstract: In this article, taking into account that the development of the spirituality of future teachers is a socio-pedagogical necessity, while requiring them to increase the level of professional-pedagogical training, pedagogical views and ideas created by our people regarding education and upbringing, national ethics topical issues such as scientific study, analysis and implementation of folk pedagogy reflecting traditions, national values and passing it on to the next generation were considered.

Key words: folklore, education, upbringing, moral concepts, oriental customs. pedagogical necessity

Jamiyatning zamonaviy talabi ta'limning ijtimoiy o'rnini yuksaltirish uni sifat jihatdan yangilashni taqozo etmoqda, Pedagogikada bu muammo asosiy jihatlardan biri bo'lib - ta'lim maqsadi sifatida bo'lajak o'qituvchi madaniyatini shakllantirishda ko'rib chiqiladi. Bo'lajak o'qituvchini kasbga tayyorlashning butun tizimini sezilarli darajada o'zgartirish davr talabi, chunki aynan inson va butun avlodni tarbiyalash orqali madaniyatni saqlash va rivojlantirishda ijtimoiy vositachiligni bajaradi.

Maktab yoshdagi bolalarni yuksak ma'naviy-axloqiy fazilatlarga ega bo'lgan shaxs qilib tarbiyalashda: o'zbek xalq pedagogikasi va xalq ogzaki ijodi namunalaridan foydalanib, samarali ta'lim texnologiyalariga asoslangan ta'lim dasturlarini takomillashtirishga bo'lgan ehtiyoj yanada kuchaymoqda. Maktab yoshdagi bolalarni ma'naviy-axloqiy tarbiyalashda xalq ogzaki ijodi namunalaridan foydalangan holda maktab ta'lim buyicha samarali o'quv rejasi va o'qitish strategiyalarini ishlab chiqish, tarbiya tizimini jumladan; aqliy, ma'naviy-axloqiy tarbiyani folklor

namunalari orqali singdirish, bu borada koreys, yapon xalqlarining folkloridan foydalanish bo'yicha ilmiy tadqiqotlar olib borish muhim ahamiyat kasb etadi. Misol, yapon bolalari maktabga borgandan tozalash ishlarini o'zlarini bajaradi, shu usul birinchi o'rinda bolani mehnatga, tartib- intizomga, toza-ozodalikga o'rgatadi va birov mehnatining qadriga yetishga undaydi.

Dunyo xalqlarining ogzaki ijodida ma'lum bir xalqning pedagogik goyalari, dunyoqarashi, ruhiy kechinmalari, ma'naviy-axloqiy ideallari, xalqning hayotiy tajribasi, milliy an'analari, qadriyatlari va falsafasi o'ziga xos yo'sinda o'sha xalqning ibratli va qiziqarli hikoyalarida, alla- qo'shiqlari, ertaklari va o'gitlarida tasvirlangan. Bugungi globallasuv jarayonida dunyo miqyosida maktab yoshdagi bolalarni ma'naviy-axloqiy tarbiyalashning innovatsion modellari va mexanizmlarini ishlab chiqish, xalq pedagogikasi va xalq ogzaki ijodi namunalarni pedagogik texnologiyalar va ta'lim strategiyalari bilan o'zaro uygunlikda ma'naviy-axloqiy tarbiyalashning ilmiy-metodik ta'minotini takomillashtirish, maktab yoshdagi bolalarni sog'lom muhitda ta'lim va tarbiya olishlarini ta'minlash, ularni kelajakdagi ta'limga sifatli tayyorlash dolzarb yo'nalishlardan biri hisoblanadi.

Respublikamizda bugungi kunda ta'lim tizimini tubdan isloh qilishga alohida e'tibor qaratilib, talabalarning jahon andozalari darajasida zamonaviy bilim, kasb-hunarlarni egallashi, ma'nan-axloqan, jismonan yetuk insonlar bo'lib ulg'ayishi, yosh avlod qalbida vatanga sadoqat, fidoyilik tuyg'ularini yuksaltirish borasida O'zbekistan Respublikasini yanada rivojlantirish bo'yicha O'zbekistonning taraqqiyot strategiyasida "Jismonan sog'lom, ruhan va aqlan rivojlangan, mustaqil fikrlaydigan, vatanga sodiq, qat'iy hayotiy nuqtai nazarga ega yoshlarni tarbiyalash" [1.] ustuvor vazifa etib belgilanganligi bejiz emas. Mana shu ustuvor vazifalarni amalga oshirishda mamlakatimizda maktab ta'limni yanada rivojlantirish, uning samarali faoliyat ko'rsatishini ta'minlashga qaratilgan muhim meyoriy-huquqiy hujjatlar qabul qilindi. Ushbu darajada xizmat qiladi. Bugungi kunda jahonda ta'limning ehtiyojlari va talablaridan kelib chiqqan holda maktab ta'limi sifati va samaradorligini oshirish, ta'lim oluvchilarning kompetensiyalarini shakllantirish metodikasi va zamonaviy didaktik vositalarini yaratish va qo'llash, maktab yoshdagi bolalar ma'naviyatini shakllantirish bo'yicha quyidagi yo'nalishlarda ustuvor tadqiqotlar olib borilmoqda: o'quvchi yoshlarni ma'naviy-axloqiy tarbiyalashning falsafiy, psixologik va pedagogik imkoniyatlarini kengaytirish; maktab yoshdagi bolalarni ma'naviy-axloqiy tarbiyalashda foydalaniladigan xalq ogzaki ijodi namunalarni tanlash, tasniflash, ularning samaradorligini aniqlash; ma'naviy-axloqiy

tarbiyani rivojlantirish metodikasi mazmunini takomillashtirish, uni qo'llash bo'yicha konseptual loyihalashga asoslangan yangi nazariy konsepsiyalarni ishlab chiqish; xalq pedagogikasi namunalari vositasida o'quvchi yoshlarni ma'naviy-axloqiy tarbiyalashning o'quv- metodik va didaktik ta'minotini yaratish belgilandi.

Bo'lajak o'qituvchini ma'naviyatini rivojlantirishda o'tmish tajribasi, xalq pedagogikasining ma'naviy-madaniy an'analarini hisobga olgan holda amalga oshirish maqsadga muvofiqdir.

Zamonaviy tadqiqotlar insonning ma'naviy madaniyatini ajralmas xususiyat sifatida shakllantirishga kompleks yondashuv bilan ajralib turadi. Bo'lajak o'qituvchi madaniyatini har tomonlama shakllantirish masalalari L. N. Akimov, E. T. Ardashirova, I. F. Isaev, V. A. Kan-Kalik, V. G. Maksimov, E. V. Sokolov, E. N. Shiyanova va boshqalarning tadqiqotlarida ko'rib o'tilgan.

Ma'naviy, madaniyat inson kuchlari va qobiliyatlarini sifat jihatidan rivojlantirishning doimiy takomillashib borayotgan jarayoni, u yoki bu bosqichda erishilgan natijalar majmuidir.

Bo'lajak o'qituvchining Ma'naviy madaniyati:

birinchi navbatda, uning ichki boyligi, ehtiyoj va qobiliyatlarning rivojlanish darajasi (estetik, axloqiy, aqliy, jismoniy va boshqalar),

ikkinchidan bu qobiliyatlarning amaliy faoliyatda namoyon bo'lish intensivligi darajasi.

O.S.Gazman tomonidan shaxsning asosiy madaniyati kontsepsiyasida insonning umumiy qobiliyatlari, uning g'oyalari va fazilatlarining zaruriy qismlari ishlab chiqilgan bo'lib, ularsiz insonning genetik jihatdan berilgan iste'dodlarini ijtimoiylashtirish ham, optimal rivojlanishi ham mumkin emas. Ushbu kontsepsiya insonning o'zi va uning atrofidagi hayot bilan uyg'unlikka erishish imkoniyatini ochib beradigan faoliyatiga qaratilgan. [4.18]. Darhaqiqat, bo'lajak o'qituvchi, madaniyati barcha tarkibiy qismlarning bog'liqligida va o'zaro bir birini to'ldirib borishda shakllanadi. Ijodiy faollik darajasini madaniyatning ko'rsatkichi va uning ma'naviy rivojlanishining natijalaridan biri deb hisoblash mumkin.

Bo'lajak o'qituvchining ma'naviy-madaniyatini shakllantirish muammosini N. B. Krilova falsafiy-pedagogik jihatlariga to'xtalib o'tar ekan madaniyat nafaqat qadriyatlar yig'indisi, balki odamlarning ijodiy salohiyati, ma'naviyati va axloqi ham ekanligini ta'kidlaydi. Bu, shuningdek, odamlarning o'ziga, jamiyatga, o'z faoliyatiga, tabiatga bo'lgan munosabatining sifati [6.36] ekanligi uqtirib o'tadi.

Oliy ta'lim o'qituvchilarining kasbiy-pedagogik madaniyati xususiyatlarini o'rganish bilan

bog'liq holda I.F.Isaev kasbiy-pedagogik madaniyatning to'rt komponentli modelini ishlab chiqdi: birinchi, aksiologik, komponent bir qator qadriyatlar majmui bilan ifodalanadi. asrlar davomida insoniyat tomonidan yaratilgan; ikkinchisi, texnologik, pedagogik faoliyatning o'ziga xos usuli sifatida ishlaydi; uchinchi, ijodiy, faoliyatni hisobga oladi. pedagogik masalalarning nostandart, original yechimlari bo'yicha o'qituvchi; to'rtinchisi, shaxsiy, insonning muhim kuchlarini amalga oshirish usulidir [5.42].

Kadrlar tayyorlashga ma'naviy yondashish bo'lajak o'qituvchilarga milliy va umuminsoniy insonparvarlik madaniyatlarini o'zlashtirish zaruriyatini qo'yadi. Butun dunyo ustuvorligi xalqlarning ilg'or an'analarini, turli millat vakillarining ma'naviy merosini tiklashdan boshlanadi.

Tadqiqotlar ko'rsatadiki, kasbiy rivojlanish masalalari shaxsning ma'naviy rivojlanishi muammosi bilan birgalikda o'rganiladi. Pedagogika oliy o'quv yurti talabasining mehnatiga o'ziga nisbatan, shaxsning umumiy fazilatlarini shakllantirishga qo'yiladigan talablar ortib bormoqda; barkamol shaxsni ta'lim berib tarbiyalashda umumiy va kasbiy rivojlanish yuqori cho'qqiga ko'tarilishi talab etilmoqda.

Bo'lajak o'qituvchini har doim o'z-o'zini tarbiyalashi va o'z-o'zini tarbiyalashga tayyorlab borishi zarur. Bo'lajak o'qituvchining ma'naviy madaniyatini ajralmas xususiyat sifatida shakllantirishga umumiy yondashuv zarurligi asoslanadi. Yondashuvlardagi ba'zi farqlar bilan, ma'naviy rivojlanish bo'lajak o'qituvchining kasbiy rivojlanish darajasini oldindan belgilab beradi. Talabalarning ma'naviy rivojlanishi va kasbiy tayyorgarligining birligini ta'minlash davr talabi. Shuni inobatga olib, xalq pedagogikasining ma'naviy salohiyatidan o'qituvchilar tayyorlovchi oliy o'quv yurtining o'quv jarayonida foydalanish maqsadga muvofiq.

Bo'lajak o'qituvchini ma'naviy rivojlanishi va kasbiy tayyorgarligi birligini shakllantirish uchun pedagogik shart-sharoitlarni yaratish zarur. Berilgan o'quv jarayon jadvallarida pedagogik amaliyot soatlarini ko'paytirish, olingan nazariy bilimlardan mahorat darslarida foydalanish asosida ko'p qirrali jarayon sifatida mavzuni diagnostika qilish, prognozlashni o'z ichiga olishi. Tadqiqot, maqsad, vazifalarni belgilash, tamoyillari, mazmuni, shakllari, usullari va vositalarini aniqlash, ob'ektni modellashtirish, jarayonni boshqarish talab etiladi.

Bo'lajak o'qituvchini kasbga yo'naltirishni tashkil etish to'rt yo'nalishda amalga oshiriladi.

- ta'limning asosiy mazmunining axloqiy va estetik imkoniyatlaridan foydalanish;
- talabalarni o'qituvchilik kasbiga tayyorlash, xalqlarning ma'naviy kamoloti an'analarini birlashtirish;

- estetika bo'yicha maxsus kurslarni joriy etish;

- talabalarni ijodiy faoliyatga, mustaqqil izlanishga jalb qilish.

Bo'lajak o'qituvchining ma'naviy madaniyatini rivojlantirish avvalo pedagoglarni san'at yordamida shakllantirish modelini o'rganishga qaratilsa maqsadga muvofiq bo'ladi. Maktab o'qituvchilarining ma'naviy madaniyatini shakllantirish zamonaviy pedagogikaning dolzarb muammolaridan biridir.

Maktab ta'limning eng muhim ijtimoiy institutlaridan biri sifatida ta'lim, shaxsning shakllanishi, uning ma'naviyati, axloq, qadriyat yo'nalishlari, estetik moyilligi, ijodkorligi uchun javobgardir. Ko'p yillar davomida jamiyatda shaxsni shakllantirishga qaratilgan yaxshi yo'lga qo'yilgan ta'lim tizimida muhim qadam bo'ldi. Biroq keyingi yillardagi qayta qurish jarayonlari bu tizimni barbod qildi. Zamonaviy maktabning ko'p qirrali faoliyatida asosiy e'tibor tarbiyaviy jihatga qaratiladi. Bu holat o'quvchilarning ma'naviy salomatligiga ta'sir qilmasligi mumkin edi. O'qituvchilar va psixologlarning ta'kidlashicha, qarama-qarshilik tobora keskinlashib bormoqda.

Bo'lajak o'qituvchi ma'naviy madaniyatini shakllantirish bo'yicha uch bosqichni ko'rsatamiz.

Birinchi bosqich: Jamiyatda odamlar orasida adolatli ma'noli munosabatda bo'lish, atrof-muhitga, tabiatga va hayvonlarga hurmat nazari bilan qarash.

Bizgacha qolgan bebaho asarlar, boy tarixiy meroslar, xalq ijodiyoti va voqelik hodisalarini ruhan, hissiy idrok eta olish. Bunday yuksak tajribalardan butun faoliyat jarayonida foydalanib bilish. faoliyat davomida kasbiy salohiyatni baholab borishda o'z-o'zini kuzatish metodidan foydalanish. Ya'ni, yig'ilgan tajribalarni nazorat qilib tahlil qilib olish.

Bo'lajak o'qituvchining pedagogic qobiliyatdagi ma'naviy yuksaklik darajasini ta'lim muassasasida amaliyot o'tash davridan amaliyot rahbarlari (Pedagog psixolog) nomidan nazoratga olish talab etiladi.

Bo'lajak o'qituvchi tomonida yo'l qo'yilayotgan har bir kamchilik qayt qilib borilishi va kamchilikni talabaga yetkaza olish. o'quvchi va o'qituvchi o'rtasida uchraydigan muammoli vaziyatlardan pedagogic mahoratni ishga solib vaziyatdan chiqa olish qobiliyatini rivojlantirish kerakligini uqtirish.

Ikkinchi bosqich - Bo'lajak o'qituvchi asosiy ma'lumotni ajratib ko'rsata olishi, taqqoslash va umumlashtirish ko'nikmalarini rivojlantirib bora olish qobiliyati. Analitik va sintetik faoliyat

orqali idrok etilgan tajribalarni idrok etish jarayonini o'zlashtirish usuli sifatida fikrlash, tasavvur va fantaziyani rivojlantirish asosida. musiqa asarlarining axloqiy va estetik mazmuni anglash.

Uchinchi bosqich – barcha egallagan bilim, ko'nikma, malaka va qobiliyatlarini eksteriorizatsiya qilish asosida o'z-o'zini anglash va o'zini o'zi boshqarishni faollashtirish orqali ijodiy faoliyat jarayonida maktab o'quvchilarining axloqiy, estetik va madaniy fazilatlarini shakllantirishga undash. Shakllangan ma'naviy axloqiy-estetik idealga muvofiq hayot tarzini izga qo'yish.

Xulosa: Qur'oni Karim, Hadisi shariflarida, Yusuf Xos Hojibning «Qutadg'u bilig», Ahmad Yassaviyning «Xikmatlar», Maxmud Qoshg'ariyning «Devonu lug'otit-turk», Kaykovusning «Qobusnoma», Al-Zamaxshariyning «Nozik ibora», Ahmad Yugnakiyning «Hibbatul-haqoyiq», Abdurahmon Jomiyning «Bahoriston», Sa'diy Sheroziyning «Guliston», «Bo'ston», Abdulla Avloniyning «Turkiy guliston yohud axloq» Alisher Navoiyning «Mahbub ul-qulub», kabi noyob asarlar Bo'lajak o'qituvchilarni ma'navan tarbiyalanishlarida qimmatli manba sifatida xizmat qiladi. Ayni haqiqatki xalqimiz o'tmish tarixida erishgan madaniy boyliklardan axloqiy qarashlar va qoidalardan samarali foydalanmasdan turib milliy kadriyatlarini tushunib yetadigan, xalqparvar va yurtsevar farzandlarni, yuksak madaniyat ma'naviyat egasi bo'lgan yoshlarni kamolatga yetkazish og'r masala demakdir. Ajdodlarimiz bizgacha qoldirgan merosda barcha davrlar uchun noyob hayratomuz, ilg'or fikrlar borki, bu fikrlar bugungi taraqqiyotimiz, rivojlanishimiz yo'lida misilsiz ahamiyatga ega. Yuqorida ko'rsatib o'tilgan daholarimiz jamiyatda insonning tutgan o'rni, yashashning, hayotning ma'nosi, ta'lim-tarbiyasi haqidagi dono, bebaho qimmatli fikrlari bilan xalqimizning ma'naviy dunyosini yuksalishga undagan.

FOYDALANILGAN ADABIYOTLAR:

2022 — 2026-yillarga mo'ljallangan yangi O'zbekistonning taraqqiyot strategiyasi to'g'risida O'zbekiston Respublikasi Prezidentining farmoni. 2022-yil 28-yanvardagi PF-60-soni.

«Jadal rivojlanayotgan iqtisodiyot uchun zamonaviy kadr kerak» 25.08.2019 y. Videlselektor materiallari.

Sh.R.Alimova Pedagogik mahorat Ilmiy-nazariy va metodik jurnal 1-son(2022-il, fevral) 57-61 b
Газман, О. С. Педагогика свободы: путь в гуманистическую цивилизацию XXI века / О. С. Газман // Новые ценности образования. - М., 1996. - Вып. 6. -С. 6-38.

Исаев, И. Ф. Профессионально-педагогическая культура преподавателя высшей школы: воспитательный аспект / И. Ф. Исаев. - М.; Белгород, 1992. - 102 с.

Крылова, Н. Б. Формирование культуры будущего специалиста / Н. Б. Крылова. - М., 1990. 142 с.

Хайдарова, Х. (2020). РАЗВИТИЕ ВИРТУАЛЬНОЙ ПЕДАГОГИЧЕСКОЙ КУЛЬТУРЫ РОДИТЕЛЕЙ КАК АКТУАЛЬНАЯ ПРОБЛЕМА. InterConf

Sh.Sh.Olimov, Q.F.Abdullayev, B.T. Jo'rayev Pedagogika nazariyasi va tarixi izohli atamalar lug'ati. Buxoro-2022yil. "Fan va ta'lim nashriyoti"

ZAMONAVIY OLIY TA'LIM MUASSASALARIDA O'QUV JARAYONINI TASHKIL ETISH STRATEGIYALARINING NAZARIY VA AMALIY AHAMIYATI

Avazov A'zam Januzaqovich,

A.Qodiriy nomidagi Jizzax davlat pedagogika universiteti, i.f.f.d. (PhD), doçent

Annotatsiya: Ushbu maqolada bugungi kunda oliy ta'lim muassasalarining o'quv jarayonidagi tizimli o'zgarishlar strategiyasi aniqlangan, turli xil ta'lim modellari o'quv jarayonidagi o'zgarishlarning strategiyalarini amalga oshirish uchun potentsial foydalanish nuqtai nazaridan tahlil qilingan.

Kalit so'zlar: ta'lim strategiyasi, ta'lim modeli, reflektiv-baholash, innovatsion ta'lim.

ЗНАЧЕНИЕ КАЧЕСТВА ОБРАЗОВАТЕЛЬНЫХ УСЛУГ В ПОВЫШЕНИИ КОНКУРЕНТОСПОСОБНОСТИ ОБРАЗОВАТЕЛЬНОГО УЧРЕЖДЕНИЯ

Авазов Азам Джанузакович,

Джизакский государственный педагогический университет имени А.Кодири, д.ф.э. (PhD), доцент

Аннотация: В данной статье определены стратегии системных изменений в образовательном процессе высших учебных заведений на сегодняшний день, проанализированы различные образовательные модели с точки зрения их потенциального использования для реализации стратегий изменений в образовательном процессе.

Ключевые слова: образовательная стратегия, образовательная модель, рефлексивно-оценочное, инновационное образование.

THEORETICAL AND PRACTICAL SIGNIFICANCE OF STRATEGIES FOR ORGANIZING THE EDUCATIONAL PROCESS IN MODERN HIGHER EDUCATION INSTITUTIONS

Avazov Azam Dzhanuzakovych,

Jizzakh State Pedagogical University named after A.Kodiri, Ph.D., Associate Professor

Annotation: this article identifies the strategy of systematic changes in the educational process of higher education institutions today, analyzes different educational models in terms of potential use for the implementation of strategies for changes in the educational process.

Keywords: educational strategy, educational model, reflective-assessment, innovative education.

Bugungi kunda oliy ta'lim muassasalarining o'quv jarayonidagi tizimli o'zgarishlar strategiyasi o'quv strategiyasini o'zgartirishni nazarda tutadi.

Ta'lim strategiyasi - bu maxsus ishlab chiqilgan ta'lim dasturlari orqali oldindan belgilangan natijalar va ularga erishish uchun tegishli vositalarga ega bo'lgan o'ziga xos ta'lim modeli.

Shunday qilib, strategiyani aniqlash - bu maqsadni aniqlash va uning uchun ta'lim mazmunini o'zlashtirish jarayonini, jarayonni boshqarish tizimi sifatida tegishli o'zaro ta'sirlar tizimini loyihalashdir. Ta'lim modeli deganda o'quv jarayonida o'qituvchi va talaba o'rtasidagi o'zaro munosabatlar quriladigan qonuniyatlarni umumlashtiruvchi va tushuntiruvchi asosiy tamoyillarni belgilovchi ilmiy nazariyaga asoslangan ta'limni tashkil etish tizimi tushuniladi. O'quv modeli o'z mohiyatiga ko'ra didaktik modeldir, chunki turli xil ta'lim modellari asosiy didaktik munosabatlar tarkibiy qismlarining o'zaro ta'sir jarayonlari nisbati bilan farqlanadi. Ta'lim nazariyasi turli modellar orqali amalga oshirilishi mumkin.

Olingan nazariy ta'lim modelining tuzilishi o'zgarmas va o'zgaruvchan xususiyatlarni o'z ichiga oladi:

ta'lim berish va o'qitish: jarayonlar o'rtasidagi birlik va korrelyatsiya;

tarbiyaning mazmuni va jarayoniy tomoni: ulardan birining birligi va ustunligi;

ta'lim mazmuni: uning elementlari soni va ularni tanlash imkoniyati;

o'qitish usullari: ularning mohiyati va tanlovi;

ta'lim jarayoni ishtirokchilarining o'zaro ta'siri: o'zaro ta'sirning diqqat markazidaligi;

tarbiyaviy faoliyatni boshqarish: sub'ekt-ob'ekt, sub'ekt-sub'ekt, aralash;

kelajakdagi kasb bilan bog'liqlik: istiqbolli, professional kontekstning mavjudligi.

Ta'limning nazariy modelining aniqlangan xususiyatlari va oliy ta'lim muassasalarining o'quv jarayonidagi o'zgarishlar strategiyalari o'rtasidagi bog'liqlik quyidagi jadvalda keltirib o'tilgan.

| O'zgarish strategiyasi | Me'zonlar |
|--|--|
| ta'lim faoliyatini shaxsiylash-tirishga imkon beradigan o'quv jarayonining noxizirligi; | o'qitish metodlari: ularning mohiyati va tanlash imkoniyati; |
| bo'lajak mutaxassisning kasbiy kompetentsiyasining asosi sifatida talabaning kognitiv kompetentsiyasini rivojlantirishga yo'naltirish; | o'qitish va o'rganish: jarayonlar o'rtasidagi birlik va o'zaro bog'liqlik; o'rganishning mazmunli va jarayoniy tomoni: ulardan birining birligi va ustunligi; kelajakdagi kasb bilan bog'liqlik: istiqbolli, kasbiy kontekstning mavjudligi; |
| o'quv jarayoni ishtirokchilarining o'zaro ta'sirining interaktivligi, ularning kognitiv faoliyatga jalb etilishi, o'qishda ma'noga bo'lgan ehtiyojni amalga oshirishda ishtirok etish, mustaqillik va javobgarlik. | o'quv jarayoni ishtirokchilarining o'zaro ta'siri: o'zaro ta'sirning yo'nalishi; ta'lim faoliyatini boshqarish tabiati: sub'ekt-ob'ekt, sub'ekt-sub'ekt, aralash. |

Aniqlangan turli xil ta'lim modellari oliy ta'lim muassasalarining o'quv jarayonidagi o'zgarishlarning strategiyalarini amalga oshirish uchun potentsial foydalanish nuqtai nazaridan tahlil qilingan. Bizningcha, didaktik tadqiqotlarning asosiy qismi maktabdagi o'quv jarayoniga bag'ishlangan bo'lishiga qaramay, ularning natijalaridan oliy ta'lim muassasalari o'quv jarayonini tahlil qilishda foydalanish qonuniydir, chunki asosiy didaktik aloqalar har qanday o'quv jarayonining mohiyatini tashkil etadi. Oliy ta'lim muassasalarining o'quv jarayoni didaktik rivojlanish nuqtai nazaridan ancha konservativdir, ammo ma'lum darajada maktabda paydo bo'ladigan barcha yangiliklar oliy ta'lim muassasalari ta'limida namoyon bo'ladi.

Ta'limning an'anaviy modelida aks ettiruvchi-baholash ko'nikmalaridan zaif foydalanish bilimdagi bo'shliqlarni to'liq his qilish imkonini bermaydi. Qoida tariqasida, o'qitish o'rganishdan ustun turadi, bu ta'lim faoliyatini pedagogik boshqarish bir yo'nalishli ekanligini anglatadi: o'qituvchi vazifalarni belgilaydi va chiqaradi, talaba ularni o'qituvchi tomonidan taqdim etilgan nazariy materiallardan foydalangan holda bajaradi.

Shunday qilib, talabalarning o'quv faoliyati ko'p jihatdan «tayyor» bilimlarni o'zlashtirish bilan bog'liq va reproduktivdir. Ogohlikning predmeti - bu bilim, qisman faoliyat algoritmlari, hatto kamroq tez-tez harakatlarning o'zi yoki muammolar, ularni hal qilish usullari, ularni hal qilish usullarini izlash va bilishni talab qiladi. G.A.Atanov ta'limning an'anaviy modelining asosiy kamchiligi olimlar tomonidan ta'lim tizimida tizimni tashkil etuvchi omil sifatida belgilagan talaba faolligini shakllantirish vazifasiga yetarlicha e'tibor bermaslikdir. Shunday qilib, o'quv modellarini tahlil qilish, qo'shimcha ravishda, OTMning o'quv jarayonida talabalarning o'quv faoliyatini boshqarish muammosining dolzarbligini tasdiqlaydi. Olingan xulosalar ta'limning an'anaviy modelini biz belgilagan mezonlar nuqtai nazaridan tavsiflaydi, ammo shuni tan olish kerakki, an'anaviy ta'lim ma'lum bir tarixiy davrda o'zini oqladi.

Ta'lim jarayonining innovatsion modelidagi bilimlar shaxs yoki tashkilotning raqobatdosh ustunligiga erishish vositasidir. Asosiy qadriyat - kelajakdagi mutaxassisning o'ziga xosligini belgilaydigan shaxsiy bilim. Innovatsion ta'lim olishdan ko'ra ko'proq bilimlarni yaratish bosqichi bilan bog'liq. Innovatsion faoliyatni zamonaviy tushunish jamoada ishlash zarurati bilan bog'liq va shuning uchun bilimlarni («bilimlar spirali») ishlab chiqarishga hissa qo'shadigan muloqot qobiliyatlari talab qilinadi, zamonaviy jamiyatdagi guruh ongiga qaraganda samaraliroq, individual aql.

Reflektiv-baholash faoliyati, eng avvalo, bilimlarning innovatsionligini aniqlashga qaratilgan. Ushbu modeldagi talabalarning o'quv faoliyatining tabiati ijodiydir. Innovatsion ta'lim modeli ommaviy ta'lim uchun qiyin, chunki u talabalarning ijodiy qobiliyatlariga yuqori talablar qo'yadi.

Ta'lim jarayonining tadqiqot modeli bilimni maqsad va potentsial ijtimoiy va shaxsiy qadriyat sifatida tan olishni o'z ichiga oladi (G.L.Ilin, N.N.Nechaev). Bilim bilan ishlash ko'nikmalari loyiha faoliyati orqali amalga oshiriladi, bilimlarni avlod orqali o'zlashtirish, ijodiy samarali o'quv faoliyati bilan bog'liq bo'lib, ideal holda bilimlarni tijoratlashtirish bilan yakunlanadi. Tadqiqot modeli

cheklangan darajada kommunikativ ko'nikmalarni shakllantiradi, garchi ijodiy harakat individual va guruhning intellektual va hissiy harakatlarini o'z ichiga oladi. Refleksiv-baholash qobiliyatlari ushbu modelda sezilarli darajada rivojlanadi, chunki doimiy ravishda o'z shaxsiy bilimlarini baholash, muammolashtirish va qayta baholashni talab qiladi, bu esa vaqti-vaqti bilan qayta ko'rib chiqish inqirozi holatiga tushib qoladi. Ta'lim jarayonining tadqiqot modeli, qoida tariqasida, chiziqli emas. Bunday holda, tadqiqot izlanish jarayonining o'zi kuchli motivatsiya bo'lib, natija uchun shaxsiy javobgarlikni uyg'otadi, bu nafaqat talabning intellektual qobiliyatlari, balki uning faoliyatini tashkil etish qobiliyati bilan ham belgilanadi.

Ta'lim jarayonining kommunikativ modelida (K.J.Gergen) bilim kommunikatsiya mahsuli sifatida tushuniladi, o'rganish motivatsiyasi muloqot motivatsiyasiga kamayadi. Shunga ko'ra, ta'lim jarayoni ko'proq bilimlarni tarqatish, o'zlashtirishga qaratilgan. Muloqot ko'nikmalari ushbu modelda eng ko'p ishtirok etadi, refleksiv-baholash qobiliyatlari ham yangilanadi, chunki o'rganish jalb qilish, inklyuziya va boshqalarni va o'zini tanqidiy o'rganish orqali amalga oshiriladi.

Shunday qilib, ta'lim modellarning yetarlicha xilma-xilligi mavjud bo'lib, ularni amalga oshirish tajribasi tizimli o'zgarishlarni amalga oshirishda foydali bo'lishi mumkin.

Ta'limning turli modellari (ham keng tarqalgan va so'nggi yillarda paydo bo'lgan) tahlili ularning oliy ta'lim muassasalarining o'quv jarayonidagi tizimli o'zgarishlarning belgilangan strategiyalarini amalga oshirishga mosligi nuqtai nazaridan amalga oshirilgan.

Modellarning xilma-xilligi oliy ta'lim muassasalarining o'quv jarayonidagi tizimli o'zgarishlar yo'llarini izlashdan dalolat beradi. Oliy ta'lim muassasalari o'quv jarayonidagi tizimli o'zgarishlarni amalga oshirishni talabalarning o'quv faoliyatini pedagogik boshqarishning o'zgarishi bilan bog'lash mumkin bo'ladi.

FOYDALANGAN ADABIYOTLAR:

1. O'zbekiston Respublikasi Prezidentining «Yangi O'zbekistonning Taraqqiyot strategiyasi to'g'risida»gi Farmoni.// T., 2022. –B.39. www.lex.uz
2. Герген, К. Дж. Социальная конструкция в контексте / Пер. с англ. А. А. Киселева, Ю. С. Вовк. Харьков: Гуманитарный центр, 2016. 328 с
3. Ильин, Г. Л. Психолого-педагогические аспекты перехода к системе непрерывного образования / Г. Л. Ильин. - С.86
4. Нечаев Н. Н., Резницкая Г. И. Формирование коммуникативной компетенции как условие становления профессионального сознания специалиста // Вестник УРАО. — 2001. — № 1 (11). — С. 78-96.
5. Хамидов Ж.А. Использование мультимедийных технологий в профессиональном образовании // Среднее профессиональное образование, 68-69 11 2011
6. Hamidov J. A. Using Multimedia Technology Problems in Professional Education // Eastern European Scientific Journal /Auris – Verlag.de 2019, №1. 187- 190 стр.

**SKETCH – SKETCHING TASVIRIY SAN’AT O’QITUVCHILARINI TAYYORLASHDA
INNOVATION YO’NALISH SIFATIDA**

*Abdullayev Sayfullo Fayzullayevich,
pedagogika fanlari doktori, Turkiston yangi innovatsiyalar universiteti (Buxoro) Pedagogika va ijtimoiy-
gumanitar fanlar kafedrasi professori*

*Umarova Sitora Muxlisovna,
falsafa fanlari doktori (PhD), Buxoro davlat pedagogika instituti “Pedagogik ta’lim” kafedrasi
o’qituvchisi*

**СКЕТЧ – ЗАРИСОВКИ КАК ИННОВАЦИОННОЕ НАПРАВЛЕНИЕ В ПОДГОТОВКЕ
УЧИТЕЛЕЙ ИЗОБРАЗИТЕЛЬНОГО ИСКУССТВА**

*Абдуллаев Сайфулла Файзуллаевич,
доктор педагогических наук, профессор кафедры педагогики и гуманитарных наук
Туркестанского университета новых инноваций (Бухара)*

*Умарова Ситора Мухлисовна,
доктор философии (PhD), преподаватель кафедры педагогического образования Бухарского
государственного педагогического института*

**SKETCH – SKETCHING AS AN INNOVATIVE DIRECTION IN TRAINING FINE ARTS
TEACHERS**

*Abdullaev Saifullo Fayzullaevich,
Doctor of Pedagogical Sciences, Professor of the Department of Pedagogy and Humanities, Turkestan
University of New Innovations (Bukhara)*

*Umarova Sitora Mukhlisovna,
Doctor of Philosophy (PhD), teacher of the Department of Pedagogical education, Bukhara State
Pedagogical Institute*

Аннотация. В статье рассмотрены актуальные проблемы инновационных методов обучения будущих учителей изобразительного искусства краткосрочным зарисовкам – скетчам. Особое внимание уделено архитектурному скетчу на пленэре.

Annotation. The article examines current problems of innovative methods of teaching future teachers of fine arts short-term sketches - sketches. Particular attention is paid to architectural sketches in the open air.

Annotatsiya. Ushbu maqolada bo’lajak tasviriy san’at o’qituvchilariga qisqa muddatli sketch - eskizlarni o’rgatishning innovatsion usullariga oid dolzarb muammolari ko’rib chiqilgan. Xususan, ochiq havoda o’tkaziladigan amaliy mashg’ulotlardagi me’moriy sketch-eskizlar nazarda tutilgan.

Ключевые слова. Педагогическая инновация, скетч – зарисовки, архитектурный скетчинг, линия, цвет, тоновые градации, акварель, приём лессировки, алла – прима, творческое воображение, креативность.

Keywords. Pedagogical innovation, sketch - sketches, architectural sketching, line, color, tone gradations, watercolor, glazing technique, alla – prima, creative imagination, creativity.

Kalit so’zlar. Pedagogik innovatsiya, eskiz - eskizlar, arxitektura eskizlari, chiziq, rang, ohang gradatsiyalari, akvarel, sirlash texnikasi, alla prima, ijodiy tasavvur, ijodkorlik.

Формирование эффективной образовательной среды, сердцевиной которой является воспитание творчески мыслящей, креативной личности, напрямую зависит от эффективности современных методов образования и воспитания, использования новейших достижений в сфере науки и техники, в том числе разработки и внедрения в образовательной процесс новейших инновационных технологий.

Педагогическая инновация – (от англ. Innovation – новшество, нововведение) – прогрессивное изменение, вносящее в образовательную среду стабильные элементы (новшества), улучшающие характеристики отдельных частей, компонентов и самой образовательной системы в целом.

Педагогические инновации могут осуществляться как за счёт собственных ресурсов образовательной системы (интенсивный путь), так и за счёт привлечения дополнительных средств, оборудования, технологии и др. (экстенсивный путь).

Соединение интенсивного и экстенсивного путей развития педагогических систем – интегрированные инновации, их кооперация на основе педагогическая система инвестиции.

Педагогическим новшествам, инновациями могут быть педагогическим идеи, процессы, средства; методы, формы, технологии, содержательные программы и т.д.

Инновация в искусстве – это результат исследований, разработок, новое им усовершенствованы художественное решение. – И с этой точки зрения профессиональное владение ситуациями направления

образования «Изобразительное искусство и инженерная графика искусством выражения краткосрочных скетчи – зарисовок имеет большое значение.

Ведущий учёный в области художественного образования, академик В.С. Кузин пишет: - Анализируя творческий процесс выдающихся мастеров изобразительного искусство, мы очень часто встречаемся, наряду с законченными фундаментальными произведениями, и с бесчисленными набросками и зарисовками. При изучении этих набросков и зарисовок, становится очевидным, что они все являются той основой, без которой изучение художником действительности, выявления характерного, типичного в объектах изображения. невозможно создание полномерно реалистического произведения искусств:



Рис. 1 Зарисовка природы

Учёный и педагог А.Д. Алехин, «Учитель изобразительного искусство прежде всего является художником – умеет рисовать и писать красками, владеет необходимыми изобразительными материалами и техникой. Во вторых, знает историю искусства, инженерных графики, живопись, скульптура, декоративного искусства, архитектуры, разбирается в законах композиции, архитектуры, разбирается в законах композиции, специфике видов, стилях, направлениях, течениях, методах. Он, естественно, и педагог на деле – твёрдо усвоил методологические основы художественной педагогики, дидактические принципы обучения и воспитания. Кроме того имеет широкий кругозор, обладает глубокой образованностью, способностью активно и действенно осуществлять художественное, эстетическое, трудовое нравственное, патриотическое воспитание, и во всё эти виды воспитания тесно взаимосвязаны».

Скетч (англ. «эскиз, набросок, зарисовка имеет несколько значений и как художественная форма пьес – комедий берет немало в XVI века и в последующей на западноевропейской эстраде»). Скетчи – это короткие одноактные пьеса с ограниченным числом исполнителей, часто развлекательно – комедийного характера. В XX веке скетчи-шоу оформились в виде отдельного жанра- скетч шоу (sketch show), скетч ком (sketch comedy) на телевидения. Примеры – Шоу Бенни Хилла, Шоу Кэтрин Гейт, Шоу Фрая и Лори, Ералаш городок на российском телевидении «Миллион», «Знаменитые миниатюры» с Эргаш Каримовым на телевидении мини шоу в сети интернет.

Постепенно термин «скетч» стало использоваться и при кратковременных рисунках и зарисовках. Таким образом в изобразительном искусстве скетч – это синоним понятий набросков, эскизов и зарисовок. Появились термины «архитектурный скетчинг», означавший зарисовки и наброски с натуры зданий, архитектурных сооружений, угли городов с введением в композицию группы людей, транспорта, фрагментов пейзажей.

Скетчами такие часто названной интерьерные рисунки, эскизы дизайна, особенно аксессуаров одежды, обуви а также поиск образов мод.

В последние годы педагогами – художниками изобразительным видам скетчинга как действенного средства развития творческой активности будущих учителей изобразительного искусства и художников, формирования их креативности и творческого воображения придаётся исключительно важное значение. Это выразилось в публикации ряда учебных и учебно-методических пособий по методике обучения скетч - зарисовкам, в том числе и зарубежных.

Наиболее подробные сведения о художественных материалах для выполнения скетчинга для начинающих даёт в своём пособии английский профессиональный художник Питер Кронин. Так, давая подробную характеристику художественным свойствам карандаша, он предлагает для выполнения рисунков наиболее подходящие типы карандашей – твёрдые - H, мягкие - B с наглядной иллюстрацией возможностей на примере нанесения тоновых градацией контуры типом карандашей, в том числе и нетрадиционных – столярного, угольного, механического. Интересные и полезные сведения приведены о технике использования обычных и капиллярных (линер) ручках с примерами своих скетч-рисунков.

Большое внимание автор уделяет технике акварели в скетчинге, отличая – «Скетчинг не ограничивается монохронностью. Работа с ручкой и краской с водой, то есть нанесение акварели поверх наброска ручкой – отличный способ добавить цвет в произведение. Однако полезно помнить – пишет он, что мы создаём наброски, а не полноценные картины. Как в случае с другими инструментами, помните о философии минимализма». И далее художник даёт сведения об акварели, их качестве, кисточках с практическими оттенками по их выбору.



Не менее интересные практические советы начинающим рисовать скетчинги содержится в популярной книге немецкого мастера набросков и зарисовок архитектурных мотивов Клаус Майер Паукена.

Раскрывая специфику выполнения городского скетчинга, немецкий художник-педагог пишет: «Городской скетчинг – выраженное в рисунке чувственное восприятие ближайшего окружения. Большинство людей проживает в урбанистической среде, и в этом направлении город играет главную роль. Такие наброски обычно делаются с улицы и не о средстве перед объектом, реже в помещении. Рисовать можно всё; архитектуру, городские и природные пейзажи, парки, общественные здания, их фрагменты, людей и животных. Когда я всматриваюсь в свои зарисовки в альбоме, с каждой новой страницей яркие эмоциональные воспоминания о месте, увлечённом в наброске. Сюжет будто оживает вновь, и я думаю о том, что предшествовало его художественному воплощению...».

Рис. 2 Питер Кронин. Зарисовка



Рис. 3 Клаус Майер Паукена. Зарисовки

На конкретных своих зарисовках – скетчингах художник в доступной форме показывает дидактическую последовательность рисунка городского скетчинга, сопровождал каждый этап краткой рекомендацией. Так к примеру Майер – Паукен Клаус поместил в своей книге прекрасный перьевой рисунок «Строй киоск в Парное». Работа показаны в 5 – этапах. Первой этого – задана общая композиция. Второй этап – создание глубины пространства с введением в композицию людей на переднем плане. Третий этап – работа над деталями. Четвёртый – передача воздушной перспективы при помощи объёма. И заключительной этап посвящен обобщению и передаче плана, глубины и экспрессии.

Художник буквально влюблён в свой город! И он пишет «Не зря парижане не хотят, чтобы из города исчезли, газетные киоски, узнаваемые по металлической декорации вдоль крыши и небольшому куполу и стоящие поводу».

Для выполнения скетчингов чрезвычайно важно знать различные художественные материалы, и в первую очередь акварельную технику живописи. Вместе с тем, акварельный скетчинг в отличие от классической акварельной живописи и техники «Лессировка», «Алла-прима», «Работа по сырому» имеет свою специфику и особенности работы. И с этой точки большой интерес вызывает книга профессионального дизайнера и иллюстратора Феликса Шайнбергера. Пособие в доступной форме знакомит с техниками акварельного скетчинга, основой теории цвета и содержит целый ряд дидактически выверенных методических указаний и каждому заданию. Книга богато иллюстрирована содержательными композициями акварельных работ авторе и вполне может служить пособием как начинающим акварелистам, так и зрелым художникам, дизайнерам и архитекторам. И самое главное – книга призвана развивать творческое немало, способствует формированию художественного воображения и повышению творческой активности личности. Исследуя теорию цвета, автор особое внимание обращает на цветовые системы, контрастность и светлоту, цветовые гармонии холодных и теплых оттенков. Очень ценны для тех, кто хочет заняться акварельным скетчингом являются советы мастера по выбору художественных материалов – акварельных карандашей, красок, кистей, бумаги, палитры, способах натяжки бумаги. И наиболее ватным представляются разработанные автором цикла специальных упражнений в акварельной живописи для выработки собственного стиля, неповторимости творческого почерка.

В предисловии своей книги Шайнбергер Феликс, обращаясь к жителям пишет, – «Акварельная живопись – не просто техника, а почти стиль жизни. Это краска делает то, что ей нравится. Отчасти она своевольна, даже анархична. Для меня ключ к акварельной живописи – баланс свободы и контроля. По настоящему хорошие картины выходят тогда, когда удивляют нас, открывая то, что мы уже думали и чувствовали, но не могли четко выразить. Если немного постучится контролем над процессом, свойства акварель начнут работать для нас». У этой книги есть две цели – пишет автор, научит все технике акварельной живописи и рассказать о цвете. Это книга рассказывает об азах акварельной живописи, которые вы сможете применять дл:



Рис. 4. Шайнбергер Феликс. Наброски акварелью

Таким образом, при выполнении архитектурных скетчингов, у студентов, по мере развития творческой активности формируется пластическая культура, что очень важно для будущего учителя.

Представляют собой большой интерес в области инновационных методов обучения будущих учителей изобразительного искусстве, также краткосрочных зарисовкам – скетчам книги и пособия ведущих учёных – педагогов В.С. Кузина, Н.Н. Ростовцева, Е.В. Шорохова, А.Д. Алехина и ряда других.

Исходя из сделанного краткого обзора научно-методической литературы, можно сделать следующие выводы:

Использование дидактических возможности архитектурных скетч-рисунков в повышении творческой активности студентов, применение инновационных методов развития творческого воображения при создании выразительных архитектурных скетчей.

На основе дидактических принципов научности и последовательности в обучении формирование у студентов умений и навыков рисования поэтапное обучение краткосрочным наброскам и зарисовкам пространственных и архитектурных форм.

Овладение студентам различных техник и приемов работы в архитектурном скетчинге, использование разнообразных художественных материалов – карандашей, цветных, маркеров, ручки, ликера, туши и акварели.

Учебные цели конкретных заданий – реализация цели установок программы «Архитектурный скетчинг», направленных на повышение творческой активности студентов через развитие их художественного воображения и зрительной памяти при выполнении выразительных скетч-рисунков пространственных архитектурных форм.

При разработке конкретных заданий – реализация спецкурса «Архитектурный скетчинг мы придерживались педагогических, дидактических принципов». Обучения от простого к сложному, т.е. принципа последовательности и научности. Каждое учебное задание планировалось на основе принципа расклеено учебного материала, выявлению педагогических условий перехода от одной темы к другой;

- соблюдение межпредметной координации при выполнении выразительных пространственных и архитектурных форм в графике (линия, тон), живописи (линия, тон, цвет).

Литература

1. Кузин В.С. Рисунок. Наброски и зарисовки: Учебное пособие для студентов высшего учебного заведения. – М.: Академия, 2004. – 232 с., ил.
2. Алехин А.Д. Система подготовки учителей изобразительного искусства. – Диссертация в виде научного доклада на соиск. учен. степи. Доктора педагогических наук. – М.: МПГУ, 1992-32 с.
3. Питер Кронин. Скетчинг для начинающих: искусство быстрых зарисовок шаг за шагом / пер. с англ. Е.Сибуль. – М.: Эксмо, 2022-144 с., 41.
4. Майер – Паукен Клаус. Городской скетчинг шаг за шагом. Как быстро делать наброски и зарисовки / пер. с нем. Елены Николаевой. – М.: Манн. Иванов и Фербер, 2018 – 96 с.
5. Штайнбергер, Феликс. Акварельный скетчинг. Как рисовать и рассказывать истории в цвете / пер. с англ. Анны Авдеевой. – М.: Манн Иванов и Фербер; 2017. – 160 с.

КАЧЕСТВО СРЕДНЕГО ОБРАЗОВАНИЯ КАК ПЕДАГОГИЧЕСКАЯ ПРОБЛЕМА

Ахмедов Мурод Убайдуллаевич
Ректор университета Ориентал, д.п.ф.н. (PhD), доцент

Аннотация: в статье рассматриваются проблемы и основные критерии, применяемые для оценки и оказываемые существенное влияние при обеспечении качества образования в общеобразовательных учреждениях.

Ключевые слова: образование, качество образования, проблема, критерий, знания, умения, навыки.

ЎРТА ТАЪЛИМ СИФАТИ ПЕДАГОГИК МУАММО СИФАТИДА

Ахмедов Мурод Убайдуллаевич
Ориентал университети ректори, п.ф.ф.д. (PhD), доцент

Аннотация: мақолада умумий ўрта таълим муассасаларида таълим сифатини таъминлашда сезиларли таъсир кўрсатаётган баҳолашнинг муаммолари ва асосий мезонлари ёритилган.

Калит сўзлар: таълим, таълим сифати, муаммо, мезон, билим, кўникма, малака.

В настоящее время реформы в сфере общего среднего образования ставят своей целью повышение качества образования, которое является одним из основных вопросов современной педагогики и образования.

Понятие «качество образования» носит многоаспектный характер. Оно включает в себя качество знаний, результаты образовательной деятельности. Кроме того, понятие «качество образования» носит динамический характер: оно изменчиво во времени, различно по уровням образования, типам и видам образовательных учреждений, по-разному понимается субъектами образовательной деятельности, потребителями и заказчиками».

Можно выделить несколько трактовок данного понятия в отечественной теории педагогики. Профессор В. И. Андреев определяет качество образования как «интегральную характеристику признаков и показателей, которые отражают высокий уровень процесса и результатов образования», причем он указывает на обязательное соблюдение требований образовательных стандартов.

Понятие «качество» с различных сторон раскрывает С.М.Редлих в статье «К вопросу о качестве подготовке учителей». Редлих рассматривает «качество» как сложную философскую, системную, экономическую и социальную категорию. Определяет понятие «качество» как характеристику объектов, обнаруживающуюся в совокупности их свойств. Акцентирует внимание на том, что понятие «качество» – общенаучная категория, которой пользуются специалисты различных областей. Под качеством образования Редлих понимает его соответствие принятой образовательной доктрине, требованиям общества, государства и личности, социальным нормам. Таким образом существуют три разновидности требований, предъявляемых к качеству образования. Требования, идущие от личности, от общества и от государства.

М.М. Поташник трактует качество образования как соответствие образовательной системы требованиям, предъявляемым образовательными стандартами. В данном случае под качеством образования следует понимать соответствие результата поставленной цели, а также меры достижения целей, которые были операционально заданы и спрогнозированы в зоне формирования личности обучающегося.

В.А. Качалов и В.Д. Шадриков трактуют качество образования как соответствие его содержания текущим запросам потребителей образовательных услуг. Однако, данное определение представляется не полностью отражающим суть понятия, поскольку в данном случае качество образования напрямую зависит от субъективного фактора, подверженного изменениям - от социального положения, пола и возраста, уровня интеллектуального развития потребителей образовательных услуг.

Аналогичным образом определяет качество образования М.В. Рыжаков; его дефиниция близка концепции Качалова и Шадрикова, но более полно отражает суть исследуемого понятия.

М.В. Рыжаков полагает, что качество образования — это уровень соответствия предоставляемых образовательных услуг не запросам отдельных потребителей, а ожиданиям социума.

В данном случае учитывается тот факт, что с точки зрения потребителей в настоящее время все активнее выделяется социальная направленность в концепции формирования базовых компетенций будущих профессионалов. Также следует отметить тот факт, что в последнее время особую актуальность приобретает проблема разграничения качества предоставляемого и получаемого образования. Также становится актуальным наличие научного обоснования целостного видения качества образования с использованием комплексного подхода к этому понятию.

В.А. Кальней и С.А. Шишов подчеркивают необходимость осознавать, что существует различное понимание качества. Они рассматривают данное понятие как абсолютное и как относительное. Качество определяется как наивысший стандарт, который невозможно превзойти (как понятие абсолютное). Качество как понятие относительное включает в себя два аспекта: соответствие стандартам и соответствие запросам потребителей.

Анализ научно-педагогической литературы позволяет выявить зависимость качества образования от уровня, престижности образования в общественном сознании и в системе государственных приоритетов, от финансирования и материальной оснащенности образовательных организаций, от современных технологий управления ими.

Традиционно оценка качества образования связывалась с выявлением результатов, которых добиваются педагоги в образовательном процессе. В процессе перехода на гуманистическую образовательную парадигму актуальными становятся социальное развитие обучающихся, сформированность у них ценностно-смысловой сферы. Следовательно, перед педагогической наукой и образовательной практикой встает актуальная задача выявления нормативно-обоснованной системы оценивания качества образования.

В последнее время происходит структуризация качества образования, его рассматривают в виде совокупности подсистем, характеризующих предоставляемые образовательные услуги и результат образования, который удовлетворяет потребностям личности.

Так, М. Н. Игнатьева и Э. В. Стамбульчик, описывая системный подход к выявлению сущности качества образования, предложили рассматривать качество образования как совокупность трех подсистем:

Образовательный результат.

Образовательный процесс.

Образовательная система, условия, соответствующие некоторым образовательным требованиям (ожиданиям, стандартам).

Т. И. Шамова, Т. М. Давыденко, Г. Н. Шибанов считают, что качество образования — это интегративная характеристика, состоящая из 4-х компонентов, которые соответствуют известным элементам образовательной системы. Их можно представить в виде схемы следующим образом:



Рис. 1. Схема качества образовательной системы .

Особый интерес представляет последний компонент: качество результатов обучения. Анализ качества конечных результатов позволяет прогнозировать развитие системы образования в целом, управлять этим развитием. Поэтому закономерно приходит вопрос: что является результатом образовательной деятельности учебных заведений? Данный вопрос приводит к другим, не менее значимым: в какой образовательной парадигме функционирует образовательная организация, какую учебно-воспитательную практику она осуществляет. Содержание и характер реализуемой практики определяет то, что выражается как результат образования.

Так, в условиях реализации когнитивной образовательной практики, результат определяется по уровню усвоенных знаний, умений, навыков (ЗУН). Обучение в рамках когнитивной (ЗУН) парадигмы демонстрирует уровни усвоения учебного материала, однако мало говорит о степени

развития личности ученика. Очень важно «на какие ценности ребенок употребит усвоенные знания и умения», поэтому образовательная практика, реализующая личностно ориентированное образование (гуманистическую парадигму) всегда дает более высокие результаты. Проблема заключается в выработке механизмов, инновационных технологий выявления результатов, которые связаны с таким педагогическим феноменом как образованность.

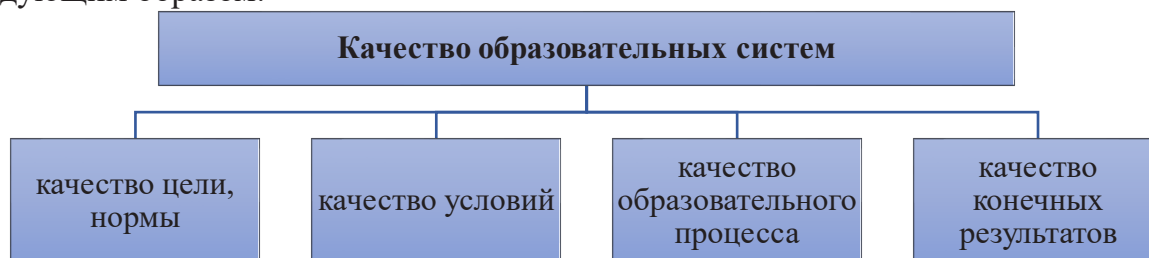
Образованность обучающегося — это интегральный итоговый результат, показатель качества образования. Данный подход поддерживается рядом отечественных ученых.

Так, И.С.Якиманская считает, что образованность формируется на базе обученности, а в широком смысле образованность — это свойство личности, реализующееся в стремлении к самосовершенствованию, самообразованию. И.С.Якиманская разработала критерии и конкретные показатели образованности обучающихся.

Таблица 1.

Таблица 1.

Критерии образованности

| П/п | Критерий образованности | Показатели |
|-----|--|--|
| 1. | Личностно-смысловое отношение к учебному материалу и процессу собственной учебной деятельности | <ul style="list-style-type: none"> • Интерес к предметной области и изучаемому предмету; • Оценка учащимися социальной значимости изучаемого предмета; • Потребность в позитивном преобразовании своего опыта учебно-познавательной деятельности. |
| 2. | Сформированность самостоятельно выработанных учащимися способов учебной работы | <ul style="list-style-type: none"> • Преобладающая ориентация обучающихся на отдельные признаки изучаемых явлений и учебно-познавательных объектов; • Ориентация на определенный способ фиксирования информации (текстовый, графический и др.). |
| 3. | Владение учащимися метазнаниями: потребность во владении метазнаниями (знания о знаниях) | <ul style="list-style-type: none"> • Наличие метазнаний — знаний о приемах и средствах усвоения учебного материала; • Умение анализировать содержание и структуру учебного текста. |
| 4. | Владение учеником логикой научного знания | <ul style="list-style-type: none"> • Овладение логикой научного знания связано с качеством предметных знаний и умений. |

На качество конечных результатов в первую очередь влияет качество обучающей деятельности педагога. Под качеством обучающей деятельности педагога понимается:

- характеристика обучающей деятельности, обладающей определенным своеобразием;
- степень соответствия установленным требованиям государственных образовательных стандартов;
- степень удовлетворения потребителей образовательных услуг (обучающиеся и их родители).

Таким образом, для оценки качества обучающей деятельности педагога необходимо следующее:

во-первых, выявить в чем заключается своеобразие деятельности каждого педагога (в чем ее специфика; чем определяется ее состояние; как оно изменяется и др.);

во-вторых, определить, насколько эта индивидуальная деятельность педагога соответствует общим требованиям, предъявляемым к такой рода деятельности и отраженным в нормативных документах об образовании;

в-третьих, выявить, соответствие деятельности конкретного педагога ожиданиям руководителей, учащихся, а также его личностным потребностям и потенциальным возможностям.

Спектр показателей обучающей педагогической деятельности, по мнению В. В. Серикова, включает несколько групп показателей:

Таблица 2.

Показатели обучающей деятельности педагога

| П/н | Группы показателей | Характеристика показателей |
|-----|--------------------|---|
| 1. | Общепедагогические | соответствие педагогической деятельности общим целям образования. |
| 2. | Процессуальные | Эффективность работы педагога по организации учебной деятельности обучающихся, связанная с реализацией развивающих и воспитательных функций обучения. |
| 3. | Инновационные | Внедрение технологических ресурсов обучающей деятельности (инновационных технологий, в том числе информационных). |
| 4. | Личностные | Культурно-личностный потенциал учителя. |
| 5. | Мониторинговые | Наличие системы измерения и мониторинга качества обучения, обладающей такими характеристиками как валидность, объективность и надежность. |

На основании сказанного выше можно сделать следующие выводы:

Понятие «оценка качества образования» играет важную роль в развитии современного образовательного процесса, так как позволяют судить об эффективности его осуществления.

При оценке качества образования в конкретной образовательной организации необходимо учитывать не только объективные, но и субъективные факторы, влияющие на специфику образовательного процесса.

Важнейшей составляющей качества образования является качество результатов образовательной деятельности. Оценка качества образования как средство получения информации о качестве образования, представляет собой совокупность процедур, призванных определить степень соответствия реальных достигаемых образовательных результатов государственным нормативным требованиям, социальным и личным ожиданиям и подразделяемых на оценку качества образования со стороны внешней среды – т. е. оценки потребителей образовательных услуг и внутренние оценки качества в самой системе образования.

Полнота, достоверность и надежность информации о качестве образовательных результатов определяется качеством измерительных материалов, качеством процедуры оценивания и качеством анализа результатов оценочных процедур. Грамотный анализ результатов оценочных процедур позволяет выявить существующие проблемы и спроектировать условия достижения образовательных результатов и эффективное использование средств обучения.

Таким образом, проблема качества образования связана с анализом понимания самого образования, его целей и результатов. Качество образования с позиций личностной педагогики — это качество самих смыслов образования. В этом понимании можно сказать, что личностная педагогика — продукт эпохи современного образования, когда на первое место выходит не формальная, а подлинная образованность — готовность личности реализовать себя.

Литература

Андреев, В. И. Педагогика творческого саморазвития [Текст] / В. И. Андреев. — Казань: Изд-во КГУ, 2008. — 316 с.

Игнатъева, М. Н. Системный подход к определению качества образования / М. Н. Игнатъева, Э. В. Стамбульчик // Журнал экономической теории. — 2012.- № 4. — С. 2009–201.

Лях Ю.А. Факторы, влияющие на формирование качества образования / Ю.А. Лях // Ярославский педагогический вестник. – 2018. – № 2. – С. 8 – 16. Перегудов Л.В., Саидов М.Х. Олий таълим менежменти ва иқтисодиёти. Т. Молия. 2005.

Сериков, В. В. Обучение как вид педагогической деятельности: учебное пособие для студентов высших учебных заведений [Текст] / В. В. Сериков. — М.: Академия, 2008. — 256 с.

Шамова, Т. И. Управление образовательными системами [Текст] / Т. И. Шамова, Т. М. Давыденко, Г. Н. Шибанов. — М.: Академия, 2002. — 384 с.

Якиманская, И. С. Мониторинг психологической безопасности образовательной среды и качества образования в условиях модернизации [Текст] / И. С. Якиманская // Психологическая наука и образование. — 2013. — № 1. — С. 81–90.

АССОЦИАТИВНЫЕ ВЗАИМОСВЯЗИ ПРИЗНАКОВ ДЕРМАТОГЛИФИКИ И ГРУПП КРОВИ С МОРФОМЕТРИЧЕСКИМИ ПОКАЗАТЕЛЯМИ У СПОРТСМЕНОВ РАЗЛИЧНЫХ СПЕЦИАЛИЗАЦИЙ

Бобомуродов Феруз Исмоилжонович

преподаватель Узбекский Государственный университет физической культуры и спорта, Международного института Кураш. г.Ташкент

Аннотация: Представленное исследование включало ряд экспериментальных парадигм, направленных на выявление ассоциативных связей между такими абсолютными генетическими маркерами как показатели дерматоглифики и ростовые показатели, а также взаимосвязи групп крови системы (ABO) с характером распределения пальцевых узоров. Полученные результаты имеют прогностическое значение при проведении селективного отбора перспективных спортсменов.

Ключевые слова: показатели дерматоглифики, пальцевые узоры, группы крови, ассоциативные связи, длиннотные размеры.

TURLI IXTISOSLIKDAGI SPORTCHILARDA DERMATOGLIFIK BELGILAR VA QON GURUHLARINING MORFOMETRIK KO'RSATKICHLAR BILAN ASSOTSIATIV MUNOSABATLARI

Bobomurodov Feruz Ismoiljonovich

O'zbekiston Davlat jismoniy tarbiya va sport universiteti va Xalqaro kurash instituti o'qituvchisi, Toshkent.sh.

Annotatsiya: Taqdim etilgan tadqiqot dermatoglyfik ko'rsatkichlar va o'sish ko'rsatkichlari kabi mutlaq genetik belgilar o'rtasidagi assotsiativ aloqalarni, shuningdek, qon guruhlari tizimining (ABO) barmoq naqshlarining tarqalish tabiati bilan bog'liqligini aniqlashga qaratilgan bir qator eksperimental paradigmalarni o'z ichiga oladi. Olingan natijalar istiqbolli sportchilarni tanlashda bashoratli ahamiyatga ega.

Kalit so'zlar: dermatoglyfika ko'rsatkichlari, barmoq naqshlari, qon guruhlari, assotsiativ aloqalar, uzunlik o'lchovlari.

ASSOCIATIVE RELATIONSHIPS OF DERMATOGLYPHIC SIGNS AND BLOOD GROUPS WITH MORPHOMETRIC INDICATORS IN ATHLETES OF VARIOUS SPECIALIZATIONS

Bobomurodov Feruz Ismoiljonovich

teacher Uzbek State University of Physical Culture and Sports, International Kurash Institute. Tashkent.

Abstract: The presented study included a number of experimental paradigms aimed at identifying associative connections between such absolute genetic markers as dermatoglyphic indicators and growth indicators, as well as the relationship of the blood group system (ABO) with the nature of the distribution of finger patterns. The results obtained have predictive value when conducting selective selection of promising athletes.

Key words: dermatoglyphics indicators, finger patterns, blood groups, associative connections, length dimensions.

Актуальность: Современный спортивный отбор и ориентация в существенной мере основываются на достижениях спортивной генетики, первоочередными задачами, которой являются комплексирование маркеров, выявление их ассоциированности с морфо-функциональными показателями организма, выяснению механизма наследования признаков (Рогозкин, А.В., Астратенкова А.В., 2000, 2004, Ахметов И.И., Нетреба А.И., Глотов А.С., 2007, Плугов А.Г., Крахмалева И.Н., Князев А.И., 2006, 2008, Д.Д.Сафарова, 2015). Формирование, проявление и развитие двигательных качеств человека подчинено взаимодействию его генетической компоненты и факторов окружающей среды, в спорте – это тренировки, соревновательные нагрузки. Идентификация генетических маркеров позволяет прогнозировать развитие конституциональных признаков, двигательных качеств, что имеет практическое значение для эффективного проведения прогностического отбора спортсменов, способности которых наиболее соответствуют запросам той или иной спортивной дисциплины. В результате такого взаимодействия наследственные признаки проявляют различную пенетрантность (проявляемость), зависящих от внешнесредовых факторов. Установлено существование определенных связей между генетически детерминированными дерматоглифическими признаками и двигательными качествами (Д.Д.Сафарова, 1985, Б.А.Никитюк, 1996, Л.И.Тегак, 2004, Г.И.Ковальчук, 2004, Абрамова Т.Ф. 2003). Для широкого

применения дерматоглифического метода в проведении спортивного отбора необходимо выявление зависимостей между характером дерматоглифов с другими параметрами, характеризующими морфо-функциональное состояние организма. Предложено включать в число конституциональных признаков организма показатели групп крови, относящихся к стабильным и абсолютным генетическим маркерам. Из морфометрических признаков человека степень наследуемости длины тела более жестко детерминирована, чем масса тела и обхватные размеры, что явилось обоснованием для проведения данного исследования.

Целью исследования явилось выявление ассоциативных связей между показателями дерматоглифики с длиннотными размерами тела спортсменов, а также с группами крови АВО.

Методы исследования: Общее количество обследованных спортсменов составило 489 человек: из них 226 спортсмена специализировалось в скоростно-силовых видах спорта; 160 человек в силовых видах спорта и 103 человека представляли скоростные виды спорта. Получение отпечатков рук с диагностикой пальцевых узоров и последующими расчетами, было выполнено по методике Т.Д. Гладковой, 1966. Антропометрические исследования проведены, согласно правил и положений антропометрических измерений, изложенных в руководстве Э.Г. Мартиросова, 1982. Оценка уровня физического развития проводилась на основе показателей тотальных размеров тела. На основе показателей длины тела спортсмены были распределены по росту, а отпечатки рук спортсменов были распределены в соответствии с ростовыми показателями. Проведен количественный анализ характера распределения пальцевых узоров у спортсменов, имеющих различные уровни спортивного мастерства. Определение групп крови АВО проводилось методом стандартных сывороток. Полученные результаты обработаны методами математической статистики.

Результаты исследований: Нами проведен сравнительный анализ дерматоглифики у спортсменов с антропометрическими показателями, в частности, с длиной тела, степень наследуемости которой жестко детерминирована. Идентифицированы пальцевые узоры и затем рассчитаны частота встречаемости того или иного узора в зависимости от роста или принадлежности к той или иной группе крови. Наибольшее количество завитковых узоров ($58,0 \pm 0,4$), отсутствие дуговых узоров характерно для спортсменов с длиной тела от 180 до 190 см.

Спортсмены, имеющие длину тела от 160-170 см, характеризуются наибольшей частотой встречаемости петлевых узоров, содержание которых составляет - $70,2 \pm 4,26\%$. Содержание дуговых узоров превышает общепопуляционный показатель, так как для узбекской популяции содержание дуговых узоров составляет 4-4,5%, в то время как для наиболее многочисленной группы спортсменов (188 человек) выявлены высокие значения дуговых узоров до 5.3%. (табл.1).

Частота встречаемости пальцевых узоров в зависимости от ростовых показателей

Таблица № 1.

| кол-во спортсменов (n) | Длина тела | возраст | A | L | W |
|--|------------|---------|----------|-----------|-----------|
| 55 | 150-160 см | 17-19 | 3,6±4,27 | 43,6±7,2 | 52,7±18,2 |
| 188 | 160-170 см | 17-19 | 5,3±2,13 | 70,2±4,26 | 24,5±2,13 |
| 146 | 170-180 см | 17-19 | 2,7±2,74 | 47,9±4,20 | 49,3±4,10 |
| 100 | 180-190 см | 17-19 | 0,0 | 42,0±0,8 | 58,0±0,4 |
| Общее количество обследованных спортсменов (n=489) | | | 3,3±2,28 | 54,8±4,12 | 41,9±6,20 |

Сравнительный анализ взаимосвязи частоты встречаемости пальцевых узоров с группами крови АВО выявил следующие показатели: наибольшее различие в количественном распределении завитковых узоров обнаружено для спортсменов с группой крови О (I) - 67% и В (III) - 64%.

Диаграмма 1

Распределение частоты встречаемости пальцевых узоров в процентном отношении в зависимости от ростовых показателей

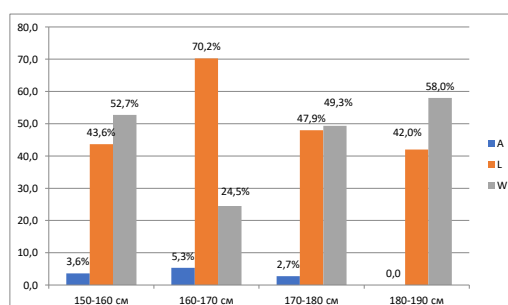

Особо можно выделить спортсменов с группой крови А (II). Для данной группы установлены наиболее высокие значения дуговых узоров, что на 2% выше общепопуляционного значения. Для спортсменов со второй группой крови относительно лиц имеющих другие группы крови характерным является повышенная частота встречаемости петлевых узоров и наиболее низкие значения завитковых узоров (табл. 2).

Таблица № 2.

| Число обсл-ых (n) | Группа крови | Узоры | | |
|-----------------------------|--------------|----------|-----------|-------------|
| | | А (дуги) | L (петли) | W (завитки) |
| 31 | 0 (I) | 2,6% | 30% | 67% |
| 32 | А (II) | 6% | 48% | 49% |
| 35 | В (III) | 3% | 33% | 64% |
| 7 | АВ (IV) | - | 38% | 62% |

Выводы: 1. Полученные результаты дают возможность предположить о существовании полигенной системы, отвечающей за конституциональные особенности организма спортсменов. 2. Установлено, что интенсивность ростовых процессов прямо или косвенно влияет на развитие и формирование дерматоглифических структур.

При помощи метода дерматоглифики изучено количественное распределение пальцевых узоров у 489 спортсменов с различными ростовыми показателями. Установлены ассоциативные связи и с другим абсолютным генетическим маркером как группа крови, которые были выявлены у 105 спортсменов. По сравнению с общепопуляционной выборкой у обследованных спортсменов установлены высокие значения дуговых узоров, а преобладающим узором являются петлевые узоры, составившие в общей выборке - $54,8 \pm 4,12\%$. Полученные результаты дают возможность предположить о существовании полигенной системы, отвечающей за конституциональные особенности организма спортсменов.

Литература:

1. Абрамова Т.Ф. Пальцевая дерматоглифика и физические способности /дис. доктора биол. наук, М., 2003, 51с.
2. Ахметов И.И., Нетреба А.И., Глотов А.С., и др. Выявление генетических факторов, детерминирующих индивидуальные различия в приросте мышечной силы и массы в ответ на силовые упражнения. Москва, ООО «Анита пресс» 2007, 13-22с
3. Никитюк Б.А. “Конституциональные аспекты антропологии” //Интегративная биосоциальная антропология” Москва, 1996г., стр. 220.
4. Мартиросов Э.Г. “Методы исследования в спортивной антропологии”, Москва, ФиС, 1982
5. Ковальчук Г.И. Антропогенетические и психологические показатели спортивно-технической подготовленности легкоатлетов // Теор. и практ. физ. культуры -2004, №4, стр. 45-48.
6. Плугов А.Г. Возможности генотипирования для профилизации начинающих спортсменов по видам спорта на примере анализа частоты встречаемости альтернативных аллелей полиморфизма K577 гена ACTN 3 у профессиональных игроков в водное поло и спортсменов-пловцов различной спортивной квалификации/ В сб. Межд. Конф. «Проблемы современной морфологии человека, М.:2008, стр. 145.
7. Рогозкин В.А. и др. “Генетические маркеры физической работоспособности человека”. Теория и практика физической культуры, 2000 № 12. Стр. 34 – 36.
8. Рогозкин В.А. , Астратенкова И.В. – Анализ полиморфизма генов для оптимизации подготовки спортсменов / сб. «Медико-биологические технологии повышения работоспособности в условиях напряженных физических нагрузок. Москва, 2004, с.49-57
9. Сафарова Д.Д., Морфогенетические маркеры скоростных качеств в практике прогнозирующего отбора / Научно – теоретический журнал «Наука и спорт» Современные тенденции, 2015, №3, том 8, стр. 32-38
10. Тегако Л.И. Антропология / Ростов/н Д. «Феникс» -2003 -320с.

BASES OF ANALYSIS AND RESEARCH OF THE PROFESSIONAL COMPETENCE AND CREATIVITY OF THE TEACHER IN THE ART OF MUSIC

Boychaeva Nazbuvi

Associate Professor of Jizzakh State Pedagogical University

Abstract. This scientific article delves into the fundamental bases for the analysis and research of the professional competence and creativity of teachers in the field of music education. Music education is a dynamic and evolving discipline that requires educators to possess not only a solid understanding of musical principles but also effective pedagogical skills and a high degree of creativity. The article discusses essential elements such as musical proficiency, teaching methodologies, innovative approaches, and the role of creativity in shaping successful music educators.

Keywords: Music education, Professional competence, Creativity, Teaching, Methodologies, Musical proficiency, Innovative approaches, Music teacher, Analysis, Research, Pedagogy.

ОСНОВЫ АНАЛИЗА И ИССЛЕДОВАНИЯ ПРОФЕССИОНАЛЬНОЙ КОМПЕТЕНТНОСТИ И ТВОРЧЕСТВА ПЕДАГОГА В МУЗЫКАЛЬНОМ ИСКУССТВЕ

Бойчаева Назбуви,

доцент Джизакского государственного педагогического университета

Абстракт. В данной научной статье рассматриваются фундаментальные основы анализа и исследования профессиональной компетентности и креативности педагогов в сфере музыкального образования. Музыкальное образование — это динамичная и развивающаяся дисциплина, которая требует от педагогов не только твердого понимания музыкальных принципов, но также эффективных педагогических навыков и высокой степени творческого подхода. В статье обсуждаются такие важные элементы, как музыкальное мастерство, методики преподавания, инновационные подходы и роль творчества в формировании успешных музыкальных педагогов.

Ключевые слова: Музыкальное образование, Профессиональная компетентность, Креативность, Обучение, Методики, Музыкальное мастерство, Инновационные подходы, Учитель музыки, Анализ, Исследования, Педагогика.

MUSIQA SAN'ATI BO'YICHA O'QITUVCHINING KASBBIY KOMPETENTIYATI VA IJODLIGINI TAHLIL VA TADQIQOT ASOSLARI

Boychaeva Nazbuvi,

Jizzax davlat pedagogika universiteti dotsenti

Abstrakt. Ushbu ilmiy maqolada musiqa ta'limi sohasidagi o'qituvchilarning kasbiy kompetensiyasi va ijodkorligini tahlil qilish va tadqiq etishning fundamental asoslari yoritilgan. Musiqa ta'limi dinamik va rivojlanayotgan fan bo'lib, u o'qituvchilardan nafaqat musiqiy tamoyillarni chuqur anglashni, balki samarali pedagogik mahorat va yuksak ijodkorlikni ham talab qiladi. Maqolada musiqa mahorati, o'qitish metodologiyasi, innovatsion yondashuvlar va muvaffaqiyatli musiqa o'qituvchilarini shakllantirishda ijodkorlikning roli kabi muhim elementlar muhokama qilinadi.

Kalit so'zlar: Musiqa ta'limi, Kasbiy kompetentsiya, Ijodkorlik, O'qitish, Metodikalar, Musiqa mahorati, Innovatsion yondashuvlar, Musiqa o'qituvchisi, Tahlil, Tadqiqot, Pedagogika.

Kirish. Musiqa ta'limi musiqa nazariyasi, tarixi, ijrochilik va pedagogika bilan bog'liq bo'lgan dinamik va rivojlanayotgan fandır. Bu o'qituvchilardan nafaqat musiqiy tamoyillarni to'liq tushunishlari, balki o'qitish metodologiyasi bo'yicha malakali bo'lishlari va yuqori darajadagi ijodkorlikni namoyish etishlari kerak bo'lgan sohadir. Musiqiy tajriba, o'qitish mahorati va ijodkorlikning bunday uyg'unligi samarali musiqa o'qituvchilarini shakllantirishda muhim ahamiyatga ega. Ushbu maqolada biz musiqa o'qituvchilarining kasbiy mahorati va ijodkorligini tahlil qilish va tadqiq qilishning asosiy asoslarini, xususan, musiqa o'qitish san'atiga e'tibor qaratamiz. Maqsad - muvaffaqiyatli musiqa ta'limiga hissa qo'shadigan muhim elementlarni yoritish va musiqa sohasidagi pedagogik amaliyotni kuchaytirishda ijodkorlikning muhim rolini ta'kidlash. Ushbu fundamental jihatlarni o'rganish orqali biz musiqa ta'limi sohasidagi amaliyotchilar va tadqiqotchilar uchun qimmatli fikrlarni taqdim etishni maqsad qilganmiz[1].

Musiqiy mahorat

Musiqiy mahorat har qanday musiqa o'qituvchisi uchun asos bo'lib xizmat qiladi. U sifatli musiqa

ta'limi berish uchun zarur bo'lgan ko'p qirrali ko'nikmalar, bilim va qobiliyatlarni o'z ichiga oladi. Malakalilik garmoniya, ritm, ohang, tarozi va musiqiy tuzilma kabi tushunchalarni qamrab olgan holda musiqa nazariyasini har tomonlama tushunishni o'z ichiga oladi[2].

****1. ** Instrumental yoki vokal mahorati:** Malakali musiqa o'qituvchisi nafaqat musiqa nazariyasini yaxshi biladi, balki cholg'u asbobini chalish yoki vokal ijrochiligida ham yuqori mahorat ko'rsatadi. Bu mahorat o'qituvchiga texnika, uslub va musiqiy ifodalarni o'quvchilarga samarali ko'rsatish imkonini beradi.

****2. ** Har tomonlama bilim:** malaka turli musiqiy janrlar, tarixiy davrlar va madaniy ta'sirlar haqida chuqur bilimga ega bo'lishni qamrab oladi. Bu bilimlar o'qituvchiga musiqiy manzarani yaxlit ko'rish imkonini beradi, o'quvchilarning musiqa haqidagi tushunchasini boyitadi va qadrlaydi[3].

****3. ** Skorlarni talqin qilish va tahlil qilish:** Tajribali musiqa o'qituvchilari musiqiy partituralarni to'g'ri o'qish va sharhlash qobiliyatiga ega. Ular kompozitsiyalarni tahlil qilishlari, kompozitsiya usullarini aniqlashlari va bu analitik fikrlarni talabalarga etkazishlari mumkin, bu esa o'rganilayotgan asarni chuqurroq tushunish imkonini beradi.

****4. ** Moslashuvchanlik va ko'p qirralilik:** malaka, shuningdek, musiqiy uslublar va janrlarda moslashuvchanlik va ko'p qirralilikni o'z ichiga oladi. Barkamol o'qituvchi turli xil musiqiy janrlarni o'rgatishi va qadrlashi, talabalar uchun har tomonlama ta'lim tajribasini ta'minlashi va sinfda inklyuzivlikni ta'minlashi mumkin[4].

****5. ** Ijro ko'nikmalari:** Malakali o'qituvchilar ko'pincha jonli ijroda tajribaga ega bo'lib, ularga sahnada ishtirok etish, tomoshabinlarni jalb qilish va umumiy ijro tajribasi haqida amaliy tushunchalar beradi. Bu birinchi tajriba ularning o'quvchilarni ishonchli ishlashga yo'naltirish qobiliyatini boyitadi.

Musiqa mahorati musiqa o'qituvchisi mahoratining muhim jihati hisoblanadi. Bu nafaqat nazariy tushunishni, balki musiqa asboblari yoki vokal texnikasini amaliy o'zlashtirishni ham o'z ichiga oladi. Malakali o'qituvchi o'quvchilarga musiqiy bilim va ko'nikmalarni samarali berib, o'quv muhitida musiqa nisbatan chuqurroq hurmat va muhabbatni uyg'otishi mumkin. Musiqa o'qituvchilarining doimiy ravishda kasbiy malakasini oshirish va musiqa mahoratini doimiy ravishda oshirib borish zamonaviy bo'lishi va yuqori sifatli musiqa ta'limini taqdim etishi uchun zarurdir[5].

O'qitish metodikasi

Musiqa ta'limi o'qitishga ko'p qirrali yondashuvni talab qiladi, bu alohida o'quvchilarning o'ziga xos xususiyatlari va ta'lim uslublariga mos keladi. Turli xil o'qitish uslublaridan foydalanish o'quv tajribasini oshiradi va sinfda inklyuzivlikni ta'minlaydi. Musiqa ta'limida keng qo'llaniladigan ba'zi asosiy o'qitish metodologiyalari:

****1. ** An'anaviy ta'lim:** Bu usul to'g'ridan-to'g'ri o'qitishni o'z ichiga oladi, bunda o'qituvchi musiqiy bilim va ko'nikmalarni ma'ruzalar, ko'rgazmalar va boshqariladigan amaliyotlar orqali beradi. U ko'plab musiqa o'quv dasturlari, xususan, nazariy tushunchalar va fundamental texnikalarni joriy qilish uchun asos bo'lib xizmat qiladi.

****2. ** Hamkorlikda o'rganish:** Hamkorlikda o'rganish o'quvchilarni guruhlarda birgalikda ishlashga undaydi, jamiyat tuyg'usini uyg'otadi va shaxslararo munosabatlarni rivojlantiradi. Musiqa kontekstida bu guruh chiqishlari, ansambl mashqlari yoki hamkorlikdagi kompozitsiya loyihalarini o'z ichiga olishi mumkin.

****3. ** Tajribali o'rganish:** Tajribali o'rganish talabalarni amaliy tajribaga jalb qiladi, bu ularga faol ishtirok etish va musiqiy tushunchalarni o'rganish imkonini beradi. Bu interfaol seminarlar, musiqiy tadbirlarga sayohatlar yoki turli musiqa asboblari bilan tajriba o'tkazish kabi tadbirlarni o'z ichiga olishi mumkin.

****4. ** Loyihaga asoslangan ta'lim:** Loyihaga asoslangan ta'limda talabalar tanqidiy fikrlash, ijodkorlik va muammolarni hal qilishni o'z ichiga olgan kengaytirilgan loyihalarni amalga oshiradilar. Musiqa ta'limida bu o'ziga xos musiqa yaratish, musiqiy voqea yaratish yoki muayyan musiqiy janr haqida multimedia taqdimotini yaratishni talab qilishi mumkin.

****5. ** Texnologiya integratsiyasi:** texnologiyani musiqa ta'limiga kiritish o'rganish tajribasini sezilarli darajada oshirishi mumkin. Interfaol darslar, virtual chiqishlar va talabalarni zamonaviy musiqa texnologiyalari bilan qiziqtirish uchun virtual platformalar, musiqa ishlab chiqarish dasturlari va raqamli musiqa kutubxonalaridan foydalanish mumkin.

****6. ** So'rovga asoslangan ta'lim:** Bu metodologiya talabalarni mavzularni o'rganishga va ularning qiziqishlari asosida savollar tuzishga undaydi, qiziquvchanlik va mustaqil fikrlashni rivojlantiradi. Musiqa sohasida so'rovga asoslangan o'rganish musiqa tarixi, mashhur bastakorlar yoki musiqa madaniy ta'sirlar bo'yicha tadqiqot loyihalarini o'z ichiga olishi mumkin.

****7. ** Ijodiy ta'lim:** o'quv jarayonida ijodkorlikni rag'batlantirish o'quvchilarga o'zlarining badiiy ifodasini kashf qilish imkonini beradi. Musiqa o'qituvchilari improvizatsiya, kompozitsiya

va o'quvchilarni o'ziga xos musiqiy uslublarini o'rganishga undash kabi faoliyatlar orqali ijodiy o'rganishni osonlashtirishi mumkin[6].

Samarali musiqa o'qituvchilari ko'pincha ushbu metodologiyalarning kombinatsiyasini o'z ichiga oladi va o'z yondashuvlarini o'z talabalarining ehtiyojlari va afzalliklariga moslashtiradi. Moslashuvchanlik va moslashuvchanlik musiqa ta'limi tajribasini jozibador va boyitish uchun o'qitish metodikasini tanlash va amalga oshirishda muhim ahamiyatga ega. Turli xil o'qitish strategiyalarini qo'llash orqali o'qituvchilar musiqaga umrbod muhabbat uyg'otishi va san'at turini chuqur tushunish va qadrlashni rivojlantirishi mumkin[7].

Xulosa qilib aytadigan bo'lsak, musiqa ta'limi sohasi o'quvchilarning musiqaga bo'lgan ishtiyoqini samarali tarbiyalash, ularni malakali va ijodkor sozandalar etib shakllantirish uchun musiqa mahorati, turli xil o'qitish uslublari va innovatsion yondashuvlarini jadal uyg'unlashtirishni taqozo etadi. Barkamol musiqa o'qituvchisi nafaqat musiqa nazariyasi va ijrochiligini chuqur anglashi, balki turli xil o'qitish uslublari va ehtiyojlarini qondiradigan turli xil o'qitish metodikalaridan foydalanishda mohir bo'lishi kerak.

Samarali musiqa ta'limining asosi o'qituvchining musiqiy mahorati, har tomonlama cholg'u yoki vokal mahorati, musiqa nazariyasini har tomonlama bilishi, musiqa partituralarini sharhlash va tahlil qila olishida yotadi. Bundan tashqari, malakali o'qituvchi o'z yondashuvida moslashuvchan va ko'p qirrali bo'lib qoladi, har xil musiqiy uslublar va janrlarni qamrab oladi va har tomonlama ta'lim tajribasini taklif qiladi.

Musiqa ta'limida o'qitish metodikasi o'quvchilarni faol jalb qilishga, jumladan, an'anaviy ta'lim, hamkorlikda o'rganish, tajriba asosida o'rganish va texnologiya integratsiyasiga moslashtirilishi kerak. Ushbu metodologiyalarning kombinatsiyasidan foydalanish inklyuziv va rag'batlantiruvchi o'quv muhitini ta'minlaydi, bu esa o'quvchilarga turli nuqtai nazarlar orqali musiqani o'rganish va qadrlash imkonini beradi.

Bundan tashqari, innovatsion yondashuvlar an'anaviy musiqa ta'limini o'zgartirishda hal qiluvchi rol o'ynaydi. Fanlararo tadqiqotlar integratsiyasi, madaniy xilma-xillikni o'rganish va o'qitishda texnologiyadan foydalanish talabalarining o'rganish tajribasini oshirishning innovatsion usullaridir. Ehtiyotkorlikni o'z ichiga olish, noan'anaviy asboblardan tajriba o'tkazish va o'quv jarayonini o'yinga o'tkazish - bu ijodkorlik va tanqidiy fikrlashni rag'batlantiradigan, musiqa bilan chuqurroq aloqani kuchaytiradigan yo'llardir.

Musiqa o'qituvchilari ushbu asosiy elementlarni o'zlashtirib, ularni o'qitish amaliyotiga singdirish orqali ijodkorlikni ilhomlantirishi, musiqaga bir umrlik muhabbat uyg'otishi hamda malakali va innovatsion musiqachilarni yetishtirishi mumkin. Ta'lim landshafti rivojlanishda davom etar ekan, rivojlanayotgan tendentsiyalardan xabardor bo'lish va samarali pedagogik yondashuvlar bo'yicha keyingi tadqiqotlarni olib borish musiqa ta'limi san'ati va fanini doimiy ravishda yuksaltirish uchun zarurdir. Pirovardida, musiqa mahorati, xilma-xil o'qitish metodikasi va innovatsion yondashuvlar uyg'unligi musiqa ta'limining yanada yorqin va boyitilgan kelajakka yo'l ochadi.

Foydalanilgan adabiyotlar

«The Art of Teaching Music» by Estelle R. Jorgensen

«Teaching for Musical Understanding» by Jackie Wiggins

«Music Education: Source Readings from Ancient Greece to Today» by Michael L. Mark

«Intelligent Music Teaching: Essays on the Core Principles of Effective Instruction» by Robert

A. Duke

«The Oxford Handbook of Children's Musical Cultures» edited by Patricia Shehan Campbell and

Trevor Wiggins

«Creative Teaching Techniques: Ideas, Tips, & Techniques for Music Teachers» by K. Elpus

«Teaching Music in the Secondary Schools» by Charles R. Hoffer

BO‘LAJAK BOSHLANG‘ICH SINIF O‘QITUVCHISINING INNOVATSION FAOLIYATIDA KREATIVLIKNING O‘RNI

Davronov Ismoil Ergashevich,

Buxoro davlat pedagogika instituti pedagogika kafedarsi dotsenti

Annotatsiya. Maqolada bo‘lajak boshlang‘ich sinf o‘qituvchisining innovatsion faoliyatida kreativlikning o‘rni xususida fikr yuritilgan.

Kalit so‘zlar: ta‘lim, bo‘lajak boshlang‘ich sinf o‘qituvchisi, innovatsion faoliyat, kreativ, pedagogik tizim.

Kirish. Bugungi shiddat bilan o‘zgarib borayotgan dunyoda ta‘lim tobora murakkablashib borayotgan va o‘zaro bog‘langan jamiyat talablariga javob beradigan tarzda rivojlanishi kerak. Bu evolyutsiyaning asosiy omillaridan biri o‘qituvchilarning, ayniqsa, boshlang‘ich sinf o‘qituvchilarining innovatsion ruhidir. Bu o‘qituvchilarda yosh avlod ongni shakllantirish, ularda o‘qishga bo‘lgan mehr uyg‘otish va o‘quvchilarni kelajakka maqsadli tayyorlashda muhim rol o‘ynaydi. Bu o‘zgartiruvchi rolning zamirida albatta ijodkorlik yotadi, u sinfda innovatsiyalarni harakatlantiruvchi kuch sifatida namoyon bo‘ladi. Ushbu maqolada biz boshlang‘ich sinf o‘qituvchilarining kreativ faoliyatida ijodkorlikning muhim rolini o‘rganamiz.

Pedagogik ijodning darajalari. Pedagogik ijodning har qanday ko‘rinishini yuksak qadrlashimiz bilan birga, unga tabaqalashtirilgan tarzda yondashishimiz, uning ijtimoiy ahamiyati, yangiligi va teranligiga baho bera olishimiz kerak.

Pedagogik ijod natijalarini ob‘ektiv ma‘no va ahamiyatiga ko‘ra shartli ravishda kashfiyotlar, ixtirolar takomillashtirishlarga ajratish mumkin va shunga mos ravishda pedagogik ijodning uch darajasi haqida gapirish lozim bo‘ladi.

Pedagogik yechimlarning eng ustuvori innovatsion kashfiyotlardir, chunki ular faoliyatning o‘zini ham, unda ishtirok etayotgan shaxsni ham sifat jihatdan yangi imkoniyatlarni ko‘rishga imkon beradi. Kashfiyotlar yangi pedagogik g‘oyalarni targ‘ib qilish va ularni ma‘lum bir tarbiyaviy ish tizimida amalga oshirish bilan bog‘liq. Masalan, o‘qitishni mehnat bilan uyg‘unlashtirish shakllari, jamoada tarbiyalash usuli, ta‘lim tizimini insonparvarlashtirish shular jumlasidandir.

Pedagogik ijodning ikkinchi darajasi pedagogik tizimlar, vositalar, usullar, ta‘lim va tarbiya sharoitlarining alohida elementlarini o‘zgartirish va loyihalash bilan bog‘liq. Ushbu darajadagi ijodiy faoliyat natijalarini shartli ravishda pedagogik yaratuvchanlik deb atash mumkin.

«Birlashtirilgan» jamoalarni yaratish, parallel pedagogik ta‘sir «texnologiyasi», A. S. Makarenkodan «portlash» usuli, lenta va ovozsiz so‘roq, V. A. Shatalovning ochiq fikr saboqlari, Lipetsk o‘qituvchilari tomonidan kiritilgan dars nuqtasi, mashhur boshlang‘ich sinf o‘qituvchisi S.N. Lisenkovaning tajribasida nazoratni sharhlash - bularning barchasi pedagogik ixtirolarning namunalaridir. Bu barcha yangiliklar va ixtirolar pedagogik innovatsiyalar bilan bog‘liq.

O‘qituvchi kreativligining uchinchi darajasi - bu takomillashtirish, ya‘ni ko‘pincha ma‘lum bo‘lgan o‘qitish va ta‘lim usullari, vositalarini modernizatsiya qilish, muayyan sharoitlarga moslashtirish darajasi o‘qituvchi pedagogik mahoratining natijasi va namoyonidir.

O‘qituvchining kundalik faoliyatida kreativlik juda kam uchraydi va odatda sub‘ektiv xarakterga ega (bular, go‘yo «qayta kashfiyotlar», «o‘zi uchun kashfiyotlar»), ammo ba‘zi o‘zgartirishlar ko‘proq uchraydi.

Ma‘lumki, yangi mahsulotni ishlab chiqarish ijodkorlik harakatini amalga oshirishni anglatadi. Demak, «shaxs» va «ijodkorlik» tushunchalari bir-biridan ajralmasdir. Bu pozitsiyadan, o‘z rivojlanishi ustida ishlashni to‘xtatgan va innovatsion faoliyatda ishtirok etmaydigan o‘qituvchi individuallikka ega pedagogik faoliyatning sub‘ekti bo‘lishi mumkin. Shaxs bo‘lishning o‘ziga xos xususiyatiga ega bo‘lgan odam doimo boshqalar tomonidan bajarilgan narsadan farqli narsalarni yaratishga va bunda o‘zini, individualligini namoyon etishga intiladi.

Ijodkor shaxs qanday fazilatlariga ega bo‘lishi kerak? Bu xislatlar qayerdan kelib chiqadi, ular tug‘mami yoki inson o‘zining rivojlanishi davomida ularga ega bo‘ladimi? Har bir inson printsiptal ravishda yaratishi mumkinmi yoki u faqat tanlanganlar uchun mavjudmi? Ilk davrlarda ijodkorlik haqidagi tadqiqotlar atoqli rassomlar, olimlar va ixtirochilarning tarjimai holi, avtobiografiyasi, xotiralarini o‘rganish asosida ularning barchasiga xos bo‘lgan fazilatlarini ajratib ko‘rsatishga intilgan. Ushbu masalaning natijasi shundaki, ijodkorning eng muhim xususiyati unga ijodiy ish uchun cheksiz ishtiyoqdir. Ijodkor shaxsning o‘ziga xos fazilatlarini qatorida quyidagilarni ko‘rsatish mumkin: diqqatli bo‘lish, ta‘sirchanlik, sezgirlik, tasavvur, oldindan ko‘ra bilish (intuitsiya), bilim, o‘ziga xoslik, tashabbuskorlik, o‘zini o‘zi anglash va samaradorlik.

Keyingi olib borilgan tadqiqotlar shuni ko'rsatdiki, yaratish qobiliyati tabiat faqat bir nechta tanlanganlarga berilgan deb ishonish uchun hech qanday asos yo'q. Aksincha, o'z faoliyatida o'zini ro'yobga chiqarishga, faol qobiliyatini rivojlantirishga intilayotgan har bir shaxs ijodkor bo'la oladi, deyishimiz mumkin. Bunda odamning eng muhim xususiyati - yangi narsa va o'zini yaratish istagi. Bundan tashqari, shaxs quyidagilar bilan tavsiflanadi: o'zgarishlarga bo'lgan ijtimoiy ehtiyojlarga sezgirlik, muammoli vaziyatlarda muqobil yechimlarni shakllantirish aniq ko'rinadigan narsaga shubha qilish qobiliyati; asosiy narsani ta'kidlash; istiqbolni ko'rish; hukmlarning tanqidiyligi, oqilona tavakkal qilishga tayyorlik; umumlashtirish qobiliyati; bo'laklardan oldin butunni ko'ra bilish qobiliyati va hokazo. Inson bu fazilatlarining barchasi bilan tug'ilmaydi, balki ularni o'z faoliyatida egallaydi. Ammo buning uchun faoliyatning o'zi alohida tarzda tuzilishi kerak.

O'qitishning zamonaviy yondashuvlari o'qituvchi va talabalarning birgalikdagi ijodini o'z ichiga oladi. O'qituvchi quyidagilarga e'tibor qaratadi:

- talabalarni o'z g'oyalari shakllantirishga va ularni aniq ifodalashga undash;
- talabalarni mavjud g'oyalarga zid bo'lgan hodisalar bilan to'qnashtirish;
- taxminlar, gipoteza, muqobil tushuntirishlar qilishni rag'batlantirish;
- talabalarga o'z taxminlarini, ayniqsa, kichik guruhlarda muhokama qilish orqali o'rganish imkoniyatini berish;

O'qituvchining shaxsiy ijodiy kontsepsiyasi

Kreativ faoliyat professional va shaxsiy motivatsiya sharoitida paydo bo'lishi mumkin. Bu motivatsiya o'qituvchini o'ziga jalb qiladigan g'oya bilan tug'iladi va qo'llab-quvvatlanadi. Insonning shaxsiy, shaxsiy vositachilik ijodiy g'oyasi nazariy bilimi, o'z amaliyoti, hamkasblari tajribasi va o'zining ijtimoiy mavjudligi asosida tug'iladi.

Biz ko'pincha bolalarni o'zlari xohlamagan narsalarni qilishga majburlaymiz va ularga o'zlari yoqtirgan narsani qilishga ruxsat bermaymiz, ya'ni noma'lum sabablarga ko'ra bolalarni jazolaymiz. Bolalarga imkon qadar tez-tez xohlagan narsani qilish imkoniyati berilishi kerak, shundagina ularning qobiliyatlari rivojlanadi va o'zini o'zi kashf qilish va shaxsiy ifoda etish uchun real imkoniyatlarga ega bo'ladi. Bu erda maktab o'quvchisi o'zini qiziqtirgan narsa bilan shug'ullanishi mumkin: modellarni yig'ish, chizish, buzilgan soat yoki tikuv mashinasini qismlarga ajratish, metall o'yish va hokazo. Bularning barchasi yaxshi ma'lum. «ijodiy xona»ga birinchi bo'lib, asosan, o'qishni yomon o'tkazgan yoki jamoada shaxslararo munosabatlarni o'rnatolmagan «tashqarida qolganlar» ko'proq kiradi. Ular «ijodiy xonaga» o'zini anglash imkoniyati borligini biladilar. O'qituvchida pedagogik g'oya paydo bo'lgandan keyin esa uni amalga oshirish yo'llarini izlash muqarrar ravishda boshlanadi. Ammo ularni faqat ijodiy pedagogikaga mos ravishda topish mumkin. Shaxsiy pedagogik g'oya uzoq muddatli pedagogik kuzatishlar, tajriba va nazariy bilimlar natijasida tug'ilishi mumkin. Unga asoslanib, har bir, har bir o'qituvchiga zarur bo'lgan individual pedagogik konsepsiya ishlab chiqiladi.

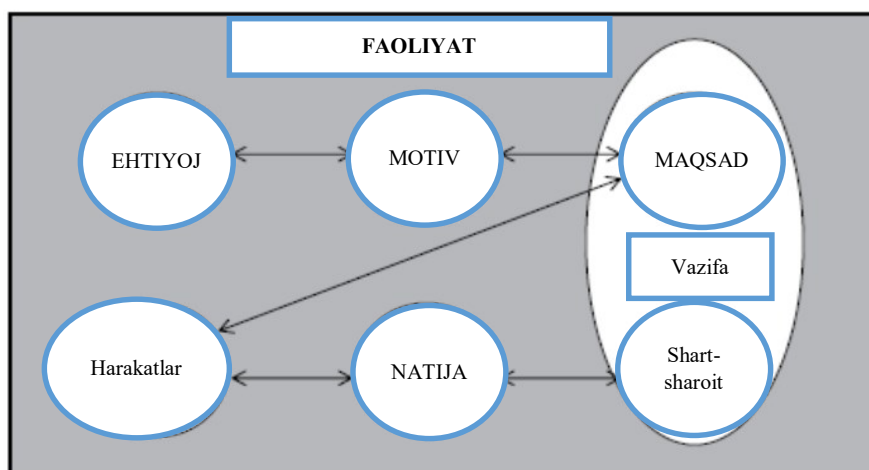

O'qituvchi kreativ faoliyatining tuzilishi

Kreativ faoliyat, har qanday boshqa faoliyat kabi, turli darajada samarali bo'lishi mumkin. Bu uning tuzilishi va mazmuni bilan belgilanadi. Mahalliy va xorijiy psixologlarning ko'plab ishlari faoliyatni o'rganishga bag'ishlangan. A.N. Leontiev faoliyatning psixologik nazariyasini ishlab chiqib, keyinchalik u boshqa psixologlar tomonidan rivojlantirilgan.

A. N. Leontyev inson faoliyati strukturasi tahlil qilib, undagi quyidagi tarkibiy qismlarni aniqladi: ehtiyoj, motiv, maqsad, maqsadga erishish shartlari, harakatlar, operatsiyalar².

Inson faoliyatni amalga oshiradi, chunki bu orqali u yoki bu ehtiyojni qondiradi. Ehtiyoj -

sub'ektning biror narsaga bo'lgan ehtiyoji, biror narsaning etishmasligi. Ehtiyoj ikki shaklda mavjud bo'lishi mumkin - ob'ektiv bo'lmagan (biror narsaga bo'lgan ehtiyoj) va ob'ektivlashtirilgan (aniq bir ob'ektga qaratilgan). Masalan, Ochlik tuyg'usi odamni qandaydir oziq-ovqat izlashga yo'naltirishi mumkin.

Mo'ljallangan ehtiyoj ya'ni, mazmuniy ta'rifga ega bo'lgan ehtiyoj motivdir. Motivsiz faoliyat bo'lmaydi. Individual faoliyat ko'p jihatdan farq qilishi mumkin: shaklda, amalga oshirish usullari va boshqalar.

Har bir faoliyat harakatlar orqali amalga oshiriladi. Ular individual faoliyatning asosiy tarkibiy qismlari hisoblanadi. Agar siz faoliyatdan uni amalga oshiradigan harakatlarni aqliy jihatdan olib tashlasangiz, unda faoliyatdan hech narsa qolmaydi. Harakat - bu muayyan natijaga erishishga bo'ysunadigan, maqsad shaklida mavjud bo'lgan jarayon. Harakatlar, birinchi navbatda, maqsadlarida farqlanadi. Agar faoliyat motivga qaratilgan bo'lsa, harakat maqsadga qaratilgan bo'ladi. Bir xil harakat turli xil faoliyatni amalga oshirishi va bir faoliyatdan boshqasiga o'tishi mumkin. Masalan, munozara o'tkazish, xabarni etkazish, bir nuqtadan ikkinchisiga o'tish turli faoliyat turlarida amalga oshirilishi mumkin. Rivojlangan faoliyat harakatlarning murakkab tuzilmasi sifatida amalga oshiriladi, u ko'plab o'zaro bog'liq harakatlarni amalga oshirishni va shuning uchun ko'plab maqsadlarga erishishni o'z ichiga oladi.

Nima qilish kerakligini belgilovchi maqsaddan tashqari, harakat uni amalga oshirishning ma'lum usullariga ham mos keladi. Harakatni bajarish usullari operatsiyani tanlash mavjud sharoitlar bilan belgilanadi.

Kreativlik faoliyatning alohida turi bo'lganligi sababli, uning motivlari, maqsadlari, vazifalari va boshqalarning o'ziga xos xususiyatlarini tushunish kerak.

Kreativ faoliyatda ishtirok etish motivlari. Insonni harakatga undaydigan narsa, u nimaga intilayotgani har xil mazmunga ega bo'lishi va odamning o'ziga ham yashirin bo'lishi mumkin. Motiv faoliyatga shaxsiy ma'no beradi.

Aslida, inson duch keladigan hamma narsa uning ehtiyojlari ob'ektiga aylanishi mumkin. Lekin barcha ehtiyojlarni muayyan sinflarga guruhlash lozim. Mashhur amerikalik psixolog A.Maslou ehtiyojlarning (motivlarning) ko'p darajali tasnifini ishlab chiqqan. A.Maslouning fikricha, insonning xulq-atvori uning ehtiyojlari bilan belgilanadi - uning mavjudligi uchun zarur bo'lgan va uning faoliyatining manbai bo'lib xizmat qiladigan ob'ektlarga bo'lgan ehtiyoj tufayli yaratilgan holatlar. Ehtiyoj qondirilmaguncha, u odamni faollashtiradi. Ehtiyoj qondirilgach, u o'z ahamiyatini yo'qotadi.

Maslou inson ehtiyojlarining sifat jihatidan farq qiladigan beshta guruhini aniqladi (2-rasmga qarang). Eng past darajada oziq-ovqat, uy-joy, kiyim-kechak va boshqalarga bo'lgan fiziologik ehtiyojlar.

A.Maslouning fikricha yuqori ehtiyoj qanoatlanish mavjud bo'lgandagina xulq-atvor motiviga aylanishi mumkin.

1. O'z-o'zini anglash ehtiyojlari - insonning o'z ichki imkoniyatlarini ro'yobga chiqarishga, «faqat o'zi» qila oladigan narsani qilishga intilishi, tushunish va tushunish zarurati.

2. O'z-o'zini tasdiqlash ehtiyojlari - bu insonning boshqalar tomonidan ijobiy baholanishi, tan olinishi va ma'qullanishiga bo'lgan ehtiyojlari.

3. Mansublikka bo'lgan ehtiyojlar (ijtimoiy aloqalar) - bular sevgi, do'stlik, boshqa odamlar bilan doimiy aloqada bo'lish, ayrim jamoalarning a'zosi bo'lishga bo'lgan ehtiyojlardir.

4. Xavfsizlik ehtiyojlari - insonning kelajakdagi xavf va noaniqliklardan o'zini himoya qilish istagi (ma'lum bir turmush darajasini saqlab qolish, o'z hayotini oldindan aytish va nazorat qilish), xavf va stressdan qochish.

5. Fiziologik ehtiyojlar - insonning omon qolishini ta'minlash bilan bog'liq bo'lgan ehtiyojlar (oziq-ovqat, boshpana, kiyim-kechak va boshqalar).

Quyi bo'g'inlarning ehtiyojlari qondiriladi. U yuqori darajadagi ehtiyojlar quyi darajadagi ehtiyojlar qondirilgunga qadar uyg'onishi mumkinligini tan oldi. Bundan tashqari, A.Maslou yuqori ehtiyojlar funksional avtonomiyaga ega bo'ladi, deb hisoblardi: ular inson ongida paydo bo'lgandan so'ng, ular quyi ehtiyojlarni qondirish darajasiga ko'proq darajada bog'liq emas.

A.Maslouning ehtiyojlar ierarxiyasi inson xatti-harakatlarini tahlil qilish va o'z-o'zini tahlil qilish uchun foydali vositadir. Garchi odamlar faoliyatida turli darajadagi motivlar bir vaqtning o'zida amalga oshirilsa ham, ya'ni, faoliyat ko'p qirrali bo'lib, u doimo ustun motivlarga ega, shuning uchun ularni amalga oshirishning mumkin emasligi faoliyatni to'xtatishga olib keladi.

Ixtirochilar, eng samarali olimlar va ishbilarmonlarning psixologik tadqiqotlari ularning asosiy farqi qandaydir maxsus aqliy iste'dodda emas, balki motivatsiyada degan xulosaga keldi. Ularning harakatlari asosan intellektual muvaffaqiyatga erishish istagi yoki «yutuq motivi» deb ataladigan narsa bilan belgilanadi.

Ishtirok etish amaliyotini tahlil qilish (va o'qituvchilarning kreativ faoliyatda ishtirok etmasligi) bu erda turli darajadagi motivlar mavjudligini ko'rsatadi. Ko'pincha kreativ faoliyatning asosiy sabablari

moddiy motivlar (qo'shimcha ish haqi) yoki rahbariyat va ishdagi hamkasblar bilan munosabatlardagi keskinlikdan qochish istagida paydo bo'ladi. Agar o'qituvchi kreativ faoliyat bilan shug'ullanmasa, unda ko'pincha ularning motivatsion tuzilishida quyi darajadagi motivlar ustunlik qiladi va ular faoliyatni rivojlantirishdagi ishtirokini ushbu motivlarni amalga oshirishning samarali vositasi deb hisoblamaydilar.

Rivojlangan motivatsion tuzilma bilan, moddiy motiv yo'qolmasa ham, u o'qituvchining innovatsion faoliyatga munosabatini aniqlamaydi. O'z-o'zini anglash va o'zini takomillashtirish ehtiyojlari kreativ o'qituvchining asosiy motivlari hisoblanadi. Bunday o'qituvchi shaxsning eng muhim xususiyati – faol ijodkorlikka bo'lgan ehtiyojga ega bo'ladi. Bu ehtiyoj tizimni tashkil qiladi va shu bilan iste'mol bilan bog'liq bo'lgan ob'ektiv-moddiy xarakterdagi boshqa ehtiyojlarni ham amalga oshiradi.

O'qituvchi kreativ faoliyatining vazifalari. Umuman olganda, o'qituvchining kreativ faoliyati o'zining pedagogik faoliyatini va umuman butun faoliyatini takomillashtirishga qaratilgan. Kreativ faoliyatda o'qituvchilar to'rtta asosiy turdagi muammolarni hal qilishadi:

- g'oyalarni ishlab chiqish (tatbiq etish);
- g'oyalarning rivojlanishi;
- pedagogik tajribalar o'tkazish;
- o'z tajribasi va ishlanmalarini uzatish.

Agar o'qituvchi amalga oshirish loyihasini amalga oshiruvchi yoki eksperiment o'tkazuvchi ishchi guruh tarkibiga kirsam, u guruhdagi vazifalarning taqsimlanishiga va uning ishini tashkil etish shakliga qarab undagi aniq muammolarni hal qiladi.

Kreativ faoliyatning umumiy muammolarini hal qilish jarayonida o'qituvchilar turli xil aniq muammolarni hal qilishadi:

- o'z faoliyatining muammolarini tahlil qilish va aniqlash;
- o'qituvchi (masalan, sinf jamoalari) va umuman maktabning pedagogik jamoasini o'z ichiga olgan guruhlar faoliyatidagi muammolarni tahlil qilish va aniqlash;
- yangiliklarni izlash va baholash;
- innovatsion takliflarni ishlab chiqish;
- o'z faoliyatining yangi modelini loyihalash;
- maktabning kelajakdagi pedagogik tizimini loyihalashda ishtirok etish;
- amalga oshirish loyihalarini ishlab chiqishda yoki mustaqil ravishda ishlab chiqishda ishtirok etish;

- eksperimental dasturlarni ishlab chiqishda yoki mustaqil ravishda ishlab chiqishda ishtirok etish;
- amalga oshirish loyihalari va tajribalarini amalga oshirish natijalarini tahlil qilish va baholash;
- amalga oshirish loyihalari va eksperimental dasturlarni amalga oshirish va boshqalar.

Bo'lajak o'qituvchilar o'zlarining innovatsion faoliyatida turli vazifalarni hal qilishlari mumkin. Ba'zilar faqat o'z faoliyatini takomillashtirishga e'tibor berishlari mumkin, boshqalari esa shu bilan birga butun jarayonning pedagogik tizimini rivojlantirishda faol ishtirok etishlari mumkin.

Bo'lajak o'qituvchi kreativ faoliyatining operativ komponenti. Bo'lajak o'qituvchining kreativ faoliyat jarayonida bajaradigan asosiy vazifalari:

- tarbiyaviy faoliyat holatini tahlil qilish;
- g'oyalarni izlash va baholash;
- ta'lim tizimiga innovatsiyalarni joriy etish bo'yicha takliflar ishlabkiritish;
- o'zgarishlarni loyihalash;
- innovatsiyalarni joriy etish;
- tajribalarni tayyorlash va o'tkazish.

Yuqoridagi ko'rsatilgan vazifalar murakkab tuzilishga ega bo'lib turli maqsadlarga ega bo'lgan ko'plab harakatlardan iborat. Buni amalga oshirish loyihalarini ishlab chiqish va amalga oshirish mazmunini tavsiflash hamda tajribalar o'tkazishdan yaqqol namoyon bo'ladi.

Bo'lajak o'qituvchining innovatsion faoliyati muammolarini hal qilishga qaratilgan vazifani amalga oshirish usullari majmuasi uning operatsion tarkibiy qismini tashkil qiladi. Yechilayotgan vazifalardagi farqlar kreativ faoliyatning operativ komponentidagi farqlarni ham aniqlaydi. Ammo bir xil muammolarni turli yo'llar bilan hal qilish mumkin. Shuning uchun bo'lajak o'qituvchilarning kreativ faoliyatining operatsion komponentidagi farqlar ham ular qo'llaydigan usullar bilan belgilanadi.

Bo'lajak o'qituvchining shakllanish darajalari va kreativ faoliyati. Kreativ faoliyat ham insonning boshqa faoliyati kabi turli darajada rivojlanishi mumkin. V.A. Slavenin va L.S. Podimovlar innovatsion faoliyatning shakllanish darajasini tavsiflab, to'rtta darajasini belgilab bergan.

Bo'lajak o'qituvchi kreativ faoliyatining boshlang'ich darajasi yangilikka nisbatan beqaror munosabat bilan tavsiflanadi. Yangi narsaga munosabat befarq, bilim tizimi va undan zarur pedagogik vaziyatlarda foydalanishga tayyorlik yo'q. Texnologik tayyorlik o'z tajribasidan foydalanish bilan bog'liq. Talabaning kasbiy-pedagogik faoliyati oldindan ishlab chiqilgan sxema, algoritm bo'yicha

quriladi; ijodiy faoliyat amalda namoyon bo'lmaydi, malaka oshirish zaruratga qarab turli kurslar orqali amalga oshiriladi. Kreativlik faqat ijtimoiy muhit bosimi ostida o'zlashtiriladi, qoida tariqasida, bu darajada o'z amaliyotida innovatsiyalardan foydalanishni rad etish mavjud.

Reproduktiv daraja pedagogik faoliyatga nisbatan barqaror munosabat bilan tavsiflanadi, kreativ o'qituvchilar bilan aloqa o'rnatish istagi namoyon bo'ladi va o'qituvchilik faoliyatidan qoniqishning yuqori ko'rsatkichi qayd etiladi. Ijodiy faoliyat hali ham reproduktiv faoliyat doirasida, ammo standart sharoitlarda yangi yechimlarni izlash elementlari bilan namoyon bo'ladi. O'quvchilarni o'qitish va tarbiyalashning muqobil yondashuvlarini o'rganishga bo'lgan ehtiyoj va qiziqishlarning ijodiy yo'nalishi shakllantiradi; fikrlash ish usullarini qo'llashda kichik o'zgarishlar bilan tayyor uslubiy ishlanmalarni nusxalash bilan tavsiflanadi. Talabalar o'z-o'zini takomillashtirish zarurligini tushunadi.

Kreativ faoliyat namoyon bo'lishining evristik darajasi odatda ko'proq e'tibor, barqarorlik va yangi fikrlarni joriy etish usullari va vositalaridan xabardorlik bilan tavsiflanadi. Texnologik tarkibiy qism tarkibida sezilarli o'zgarishlar ro'y beradi, bu o'qituvchi shaxsining muqobil kontseptsiya, texnologiya yoki ta'lim mazmuni sub'ekti sifatida shakllanishini ko'rsatadi. Etarli darajada ishonchli texnologiyaga ega bo'lgan o'qituvchi pedagogik echimlarning yangi usullarini izlash va kashf etishda davom etmoqda. Pedagogik tafakkur tarkibida innovatsiya muvaffaqiyatini ta'minlovchi, o'qituvchilar jamoasi tomonidan innovatsiyalar xavfini va rad etilishini kamaytiradigan fikrlash va empatiya muhim o'rin tutadi. Ushbu darajadagi o'qituvchilar har doim yangi narsalarga ochiq va boshqa guruhlar bilan muloqotdan yangi ma'lumotlarni olishadi.

Ijodiy daraja kreativ faoliyatning yuqori samaradorligi, muammolarga yuqori sezgirlik va ijodiy faollik bilan tavsiflanadi. Faoliyatning ijodiy hissiy yo'nalishi barqaror o'zgaruvchan, faol-ijodiy va o'z-o'zini ijodiy ishga o'tishni rag'batlantiradi. Talabalarning texnologik tayyorgarligi yaxlit, uslubiy xususiyatga ega bo'lib, uning tarkibida analitik va reflektiv ko'nikmalar alohida o'rin egallaydi. Talabalarning kreativ faoliyatida improvizatsiya, pedagogik sezgi, ijodiy tasavvur muhim o'rin tutadi, bolalarni tarbiyalashda o'ziga xos mualliflik yondashuvlarini yaratishni ta'minlaydi. Shaxs tarkibida ilmiy-pedagogik qiziqishlar va ehtiyojlar uyg'unlik bilan uyg'unlashadi; pedagogik fikrlashning yuqori darajasi va ijodiy mustaqillik o'qituvchining imkoniyatlaridan tashqarida samarali o'zini o'zi amalga oshirish uchun sharoit yaratadi. Talabalar yetishmayotgan ma'lumotlarni qidirishda maqsadli. Ular ko'pincha original maktablarni yaratish, innovatsion pedagogika bo'yicha seminarlar va konferentsiyalar o'tkazish tashabbusi bilan chiqadilar. Ular o'zlarining ta'lim tajribasini bajonidil baham ko'rishadi va jamoaviy munozaralarni tashkil etishda va ziddiyatli vaziyatlarni hal qilishda yaxshi.

Bo'lajak o'qituvchining kreativ faoliyatga tayyorligi

Bo'lajak o'qituvchining innovatsion faoliyatining tabiati ma'lum bir ta'lim muassasasida mavjud sharoitlarga bog'liq, lekin birinchi navbatda, uning ushbu faoliyatga tayyorligi darajasiga bog'liq.

Kreativ faoliyatga tayyorlik bilan biz talabaning o'z pedagogik faoliyatini va guruh jamoasining faoliyatini rivojlantirishga yo'naltirilganligini, shuningdek, ta'lim sohasidagi dolzarb muammolarni aniqlash qobiliyatini belgilaydigan fazilatlarining yig'indisini tushunamiz. Talabalar, ularni hal qilishning samarali usullarini topish va amalga oshirishga harakat qiladilar.

Bo'lajak o'qituvchining kreativ faoliyatga tayyorligining birinchi komponenti - bu faoliyatga qo'shilish motivining mavjudligidir. Motiv inson uchun faoliyatga ma'no beradi. Motivning mazmuniga qarab, kreativ faoliyat turli odamlar uchun turli xil ma'noga ega bo'lishi mumkin. Innovatsion faoliyatda ishtirok etishni quyidagicha qabul qilish mumkin:

- qo'shimcha daromad olish usuli sifatida;
- ishtirok etishdan bosh tortgan taqdirda rahbariyat va ish hamkasblari bilan munosabatlarda yuzaga kelishi mumkin bo'lgan ziddiyatlarning oldini olish usuli sifatida;
- rahbariyat va hamkasblar tomonidan tan olinishi va hurmatiga erishish usuli sifatida;
- o'z kasbiy burchini bajarish sifatida;
- ijodiy salohiyatingizni ro'yobga chiqarish va o'z-o'zini rivojlantirish usuli sifatida.

Motivatsiyaning yo'qligi o'qituvchining diqqat markazida bo'lgan innovatsion faoliyatga tayyor emasligini ko'rsatadi. Moddiy motiv yoki muvaffaqiyatsizlikka yo'l qo'ymaslik motivi innovatsiyalarga zaif tayyorgarlikka mos keladi. Innovatsion faoliyatga yuqori tayyorgarlik darajasi etuk motivatsion tuzilmaga mos keladi, unda o'z-o'zini anglash va o'z-o'zini rivojlantirish qadriyatlari etakchi rol o'ynaydi.

Bo'lajak o'qituvchining o'z kasbiy qobiliyatlarini rivojlantirishga va eng yaxshi natijalarga erishishga e'tibor qaratish boshqa motivlarni amalga oshirish vositasi emas, balki innovatsion faoliyatning qadriyat va maqsad tuyg'usiga ega bo'lishi uchun zaruriy shartdir. Kasbiy faoliyat bilan shug'ullanadigan har qanday shaxs faqat o'zgarish, yangi faoliyat usullarini o'zlashtirish va tobora murakkab muammolarni hal qilish orqali yuqori va yuqori darajadagi mahoratga erisha oladi. Faqat ko'payish rejimida ishlash, ilgari o'zlashtirilgan faoliyat usullarini takrorlash, yuqori toifali mutaxassis bo'lish mumkin emas. Mahorat cho'qqilarini zabt etishga intilayotgan har bir kishi, u

yerdagi yo'l o'ziga, erishilgan narsaga tanqidiy munosabatda bo'lish, o'z amaliyotini rivojlantirish yo'llari va vositalarini izlashdan o'tishini anglashi kerak. Innovatsion faoliyatda ishtirok etishni o'zi uchun qadriyat sifatida anglamasdan, ushbu faoliyatga yuqori darajadagi tayyorgarlik bo'lishi mumkin emas.

Ko'rib chiqilayotgan tayyorgarlikning ikkinchi komponenti - bu maktab ta'limi natijalariga qo'yiladigan zamonaviy talablar, ta'limning innovatsion modellari va texnologiyalari, boshqacha aytganda, mavjud o'qitish amaliyotini rivojlantirish ehtiyojlari va imkoniyatlarini belgilaydigan barcha narsalar to'g'risidagi bilimlar majmuasi. Bo'lajak o'qituvchining muammolarga nisbatan sezgirligi, birinchi navbatda, u maktab ta'limi maqsadlarini qanday tushunishi va ulardan o'z ishining natijalariga qo'yiladigan talablar bilan belgilanadi. Agar bu talablar eng yuqori standartlarga javob bermasa, o'qituvchi o'z ishining natijalarida hech qanday muammo ko'rmaydi. Xuddi shunday, ta'limning innovatsion modellari va innovatsion dastur va texnologiyalarga yo'naltirilganligi past bo'lgan o'qituvchi maktab pedagogik tizimidagi va o'z amaliyotidagi kamchiliklarni ham, ularni bartaraf etish imkoniyatlarini ham ko'rmaydi.

Ammo innovatsion ta'lim modellari, dasturlari va texnologiyalari mavjudligi haqida bilishning o'zi etarli emas. O'qituvchi imkoniyatlar makonida yaxshi harakat va to'g'ri tanlov qila olishi uchun ulardan samarali foydalanish shartlarini yaxshi bilishi kerak. Faoliyatdagi har qanday o'zgarish nafaqat tegishli, balki real bo'lishi kerak, ya'ni. ma'lum bir maktabda mavjud shartlarga mos keladi. Agar, masalan, o'qituvchi o'z ishini amalga oshirish orqali qurmoqchi bo'lsa, rivojlantiruvchi, muammoli yoki tadqiqotchi o'qitish texnologiyasi va umuman maktabdagi pedagogik jarayon bilimga yo'naltirilgan model asosida qurilgan bo'lsa, u bunday sharoitlarda innovatsion texnologiyadan faqat qisman foydalanish mumkinligini bilishi kerak.

Bo'lajak o'qituvchining kreativ ta'limdagi kompetentsiya darajasi har xil bo'lishi mumkin, shuning uchun uning bu jihatdan innovatsion faoliyatga tayyorlik darajasi ham har xil bo'ladi.

Bo'lajak o'qituvchining kreativ faoliyatga tayyorligining uchinchi komponenti - bu talaba ega bo'lgan bilimlar va ushbu faoliyat muammolarini hal qilish usullari, ya'ni, pedagogik innovatsiyalar sohasidagi kompetentsiya. Bo'lajak o'qituvchi bu borada innovatsiyalarga yaxshi tayyorlangan bo'ladi:

- pedagogik tushunchalar majmuasiga egalik qiladi;
- ta'lim muassasasida kreativ faoliyatning o'rni va rolini, uning ta'lim faoliyati bilan bog'liqligini tushunadi;

- maktab pedagogik tizimlarini rivojlantirishning asosiy yondashuvlarini biladi;
- kreativ o'qituvchilar tajribasini o'rganishni biladi;
- pedagogik tizimlar, o'quv dasturlari, texnologiyalari va didaktik o'quv qurollarini tanqidiy tahlil qilishni biladi;

- o'quv jarayonini takomillashtirish bo'yicha yangi takliflarni ishlab chiqish va asoslashni biladi;
- innovatsiyalarni joriy etish bo'yicha loyihalarni ishlab chiqishni biladi;
- tajriba-sinov ishlariga maqsad qo'yish va uni rejalashtirishni biladi;
- amalga oshirish loyihalari ishchi guruhlarida ishlash va tajribalar o'tkazishni biladi;
- maktab innovatsion faoliyat tizimini tahlil qilish va baholashni biladi;
- kreativ faoliyat sub'ekti sifatida o'zini tahlil qilish va baholashni biladi.

bo'lajak o'qituvchilarning kreativ faoliyatga tayyorligining umumiy darajasi quyidagilardan iborat:

- motivatsion tayyorgarlik darajasi;
- innovatsion ta'lim bo'yicha kompetentsiya darajasi;
- pedagogik innovatsiya bo'yicha kompetentsiya darajasi.

Xulosa o'rnida shuni ta'kidlash joizki, bo'lajak boshlang'ich sinf o'qituvchisining innovatsion faoliyatida ijodkorlik, kreativlik alohida ahamiyat kasb etadi. Bo'lajak o'qituvchida kreativlik qobiliyati rivojlangan bo'lsa u o'quv-tarbiya jarayonini samarali tashkil eta oladi.

Foydalanilgan adabiyotlar

1. Bakhodir Mamurov. Scientific basis of the acmeological approach to the process of training and education. <http://pnep.ap.edu.pl/index.php/pnep/article/view/348>
2. Мамуров Б.Б. Акмеологический подход к воспитанию молодого поколения в наследии предков. http://www.manpo.ru/manpo/publications/ped_obraz/n2016_03.pdf#page=147
3. Mamurov Bakhodir B. Forming skills of academic process design for future teachers and methods of determining its quality. <https://www.elibrary.ru/item.asp?id=28408580>
4. Маъмуров Б. Б. Булажак ўқитувчиларни шахсга йўналтирилган таълим-тарбия жараёнини лойihalашга тайёрлашда қўлланиладиган тамойиллар. Современное образование (Узбекистан), 2017. <https://cyberleninka.ru/article/n/b-lazhak-ituvchilarni-shahsga-y-naltirilgan-talim-tarbiya-zharayonini-loyi-alashga-tayyorlashda-llaniladigan>

TALABALARDA EKOLOGIK XAVFSIZLIK MADANIYATINI SHAKLLANTIRISHDA FANLARARO INTEGRATSIYA

*Davlatova Sayyora Toshpo'latovna,
Termiz agrotexnologiyalar va innovatsion rivojlanish instituti o'qituvchisi*

Annotatsiya. Muallif maqolada tirik organizmlarga ta'sir ko'rsatuvchi ekologik omillarni o'rganishda fanlar integratsiyasi masalalarini mantiqan ketma-ket, izchil bayon qilgan.

Kalit so'zlar: olim, xavf, abiotik, biotik, populyatsiya, optimizm, zona, oqibat, antropogen, autropogen.

МЕЖДИСЦИПЛИНАРНАЯ ИНТЕГРАЦИЯ В ФОРМИРОВАНИИ КУЛЬТУРЫ ЭКОЛОГИЧЕСКОЙ БЕЗОПАСНОСТИ СТУДЕНТОВ

*Давлатова Сайюора Тошпулатовна,
Преподаватель Термезского института агротехнологий
и инновационного развития*

Аннотация. Автор логически и последовательно описал интеграцию науки в изучение факторов окружающей среды, влияющих на живые организмы.

Ключевые слова: ученый, риск, абиотик, биотика, популяция, оптимизм, зона, следствие, антропогенный, аутропогенный.

INTERDISCIPLINARY INTEGRATION IN THE FORMATION OF ENVIRONMENTAL SAFETY CULTURE OF STUDENTS

*Davlatova Sayyora Toshpulatovna,
Teacher of Termiz institute of Argotechnology and innovative Development*

Annotation. The author logically and consistently described the integration of science into the study of environmental factors affecting living organisms.

Keywords: scientist, risk, abiotic, biotics, population, optimism, zone, consequence, anthropogenic, autropogenic.

Kirish: Har bir tirik organizm o'zi yashab turgan muhitda bir vaqtning o'zida har xil ekologik omillar (fizik, kimyoviy, biologik) ta'siriga uchraydi. Ekologik zararli omillar, odatda, abiotik, biotik hamda antropogen omillarga bo'linadi. Ekologik omillar me'yordan ortib ketsa ekologik xavf tug'diradi.

Ekologik xavf - aholi salomatligi yoki atrof - muhit holatining o'rtaga statistik ko'rsatmalari og'ishida sababli bo'lgan nomaqbul vaziyat yoki atrof - muhit holatini ifodalovchi ayrim ko'rsatgichlar, alomatlar ekologik omillarning belgilangan me'yor (optimal yo'l qo'yilishi mumkin bo'lgan me'yor) dan chetlash.

Shunda inson va tirik jonlarga ta'sir etuvchi quyidagi xavflar paydo bo'ladi:

1. Ayrim turlarni ma'lum hududdan siqib chiqaradi va ularning geografik jihatdan tarqalishining o'zgarishiga olib keladi.

2. Har xil turlarning o'zgarishiga bevosita ta'sir ko'rsatib, ularning ko'payishi va nobud bo'lishini o'zgartiradi. Populyatsiya va biosenozlar zichligiga ta'sir qiladi.

3. Organizmlarning muhitga moslashib yashash jarayonlari xususiyat-larini izdan chiqaradi [1,96].

Mavzuga oid adabiyotlarning tahlili: Ta'lim oluvchilarda ekologik bilimlarni shakllantirish, ekologik tarbiyani rivojlantirish masalalari bo'yicha Yu.Maxmudov, M.Muxliboev, X.Norbutaev, A.Abdusolomov, F.Safarov va boshqalar, fanlararo integratsiya bo'yicha U.Nishonaliev, A.Avazboev, O'.Tolipov, Sh.Sharipov, Sh.Abdurayimovlar tadqiqot ishlari olib borganlar.

Tadqiqot metodologiyasi: Abiotik omillarning tirik organizmlarga ta'siri, abiotik omillari organizmlarga ta'sir qiladigan anorganik muhitning majmua omillari. Biz kimyoviy (atmosfera, suv, tuproq va loyqa) fizik yoki iqlim (hororat, bosim, yorug'lik, namlik, yog'in) omillarga bo'linishi mumkin. O'z tabiatiga ko'ra, tirik organizmlarga ko'rsatadigan ta'siri bo'yicha ekologik omillar xilma - xil. Abiotik omillar - bu tirik tabiat omillari. Masalan, notirik omillarda - quyosh nuri, harakat, havo namligi, havo harorati, bug'lanish.

Turli organizmlar ekologik omillarga turlicha moslashgan bo'ladi, chunki ba'zida kuchli yorug'lik va past haroratga o'rganadi. Shuning uchun ham turli muhitda uchraydigan mikroorganizmlar ekologik omillarni har xil miqdorda qabul qiladi.

Organizmning yaxshi o'sishi, rivojlanishi abiotik, omillarning (zona) sharoiti ta'sirida bo'lsa, ularning yomon holati organizmning rivojiga, populyatsiyasiga salbiy ta'sir ko'rsatadi. Organizmning nobud bo'lish chegarasi (zonasi) ekologik omillarning haddan ziyod, ortiqlashganidan yoki ta'sir qilish kuchlarining kamligidan kelib chiqishi mumkin. Bu holat pessimum zona deb ataladi.

Har bir tirik organizmning turli ekologik omillarga nisbatan chidamlilik darajasi yoki chidash chegarasi bor. Bu chidash chegarasi (minimum va maksimum) turning ekologik optimizm rivojlanish zonasi bo'ladi. Bu omillar organizmlarga ta'sir qilishi jarayonida bir – birlarining o'rninito'ldirib borishi mumkin.

Biotik omillar muhitda uchraydigan tirik organizmlarning hayot faoliyatida bir - birlariga qiladigan ta'siri va ular o'rtasidagi munosabatlardan iborat bo'lib, bular tirik organizmga, uni o'rab turgan boshqa tirik jonzotlarga har xil ta'sir ko'rsatadi. Bu ta'sir turlicha bo'lishi mumkin. Masalan:

Tirik organizmlar bir - biri uchun ozuqa manba (o'simliklar turli hayvonlarga ozuqa).

Bir tirik organizm tanasi boshqa organizmning yashash muhiti bo'lishi mumkin yoki parazit - xo'jayin tanasida yashab rivoj topadi.

Bir organizm ikkinchi organizmning ko'payishiga, tarqalishiga sabab bo'ladi [5,40]. Xullas biotik omillar bir - birlarini yeydi va yo'qotadi.

Tabiatda har qanday tirik jonzot o'z qobig'iga o'ralib, yashay olmaydi. Uni tabiatning ko'plab tirik vakillari o'rab olgan bo'ladi. Ularning barchasi bir - birlari bilan o'zaro ta'sirlashadi. Ekologik o'zaro ta'sirlar nihoyatda murakkab tavsifga ega bo'lib, ko'plab omillarga bog'liq hamda turli sharoitlarda har xil holatda kechadi. Shuning uchun ekologik o'zaro ta'sirlarning oqibatlarini oldindan bilib bo'lmaydi.

Autronogen omillar va ularning umumiy ta'rifi. Autronogen - antropogen odam, inson ma'nosini bildiradi. Odam "Homon sapiens" biologik turga mansub bo'lib, yer yuzida keng tarqalgan. U birinchi paydo bo'lgan davrlarida oddiy tur bo'lib, uning ta'siri biotik omillarning tarkibiy qismi bo'lgan [3,116]. Keyinchalik odamning tabiatga bo'lgan ta'siri tabora kengaygan holda kuchayib boradi. Bu esa maxsus antropogen omil sifatida ajralib chiqishiga olib keladi. Autronogen omillarga quyidagilar kiradi:

1. Insonning tabiatga biotiklar majmuasining bir qismi sifatida ta'sir qilishi. Inson mavjudot sifatida ozuqa bilan bog'liq. U birinchi, ikkinchi va uchinchi tartibli konsument. Inson bir vaqtning o'zida o'simliklar, o'simlikxo'rlar va etxo'r hayvonlar bilan ozuqlanadi.

2. Inson aql - zakovatga ega. Shu bois uning tabiatga ta'siri o'ziga xos xususiyat kasb etadi. U boshqa mavjudotlar kabi tabiatdagi ozuqalardan foydalanibgina qolmay, balki o'zi o'simlik va chorva mahsulotlarini sun'iy ravishda yetishtiradi hamda undan foydalanadi. Inson seleksiya metodlarini qo'llab, o'simlik va hayvonlar mahsuldorligini oshiradi.

3. Inson sun'iy ob'ektlar (binolar, suv omborlari, sanoat, transport vositalari, suv kanallari va boshqalar) ni yaratadi. Ular esa turli ishlab chiqarishlarni tashkil qilish hamda tabiatni o'zgartirishga olib keladi.

4. Inson tomonidan yaratilgan sanoat va turar joy binolari butun bir manzarani, ya'ni abiotik va biotik omillar majmualarini o'zgartirib yuboradi.

Xulosa: Xulosa qilib aytganimizda, ayni vaqtda insoniyat ekologiyaga xos mavqei biotik ta'sir bilan chegaralangan bo'lsa, endilikda, eng avvalo, uning xo'jalik faoliyatidagi mavqei ortdi. Shuningdek, insoniyat aql - zakovat doirasining kengayishi, aholining o'sishi tabiatni keng qamrovda o'zlashtirishga, xo'jalik yuritish usullarini rivojlantirishga va takomillashtirishga olib keldi.

Adabiyotlar:

1. Зверев И. Д. Экология в школьном образовании. –М.: Знание, 1988. C.96
2. Ziyomammedov B. Ekologiya va ma'naviyat. –Toshkent: Mehnat, 1997. B.104
3. Karimov Yu. Oliy ta'lim muassasalari talabalariga ekologik ta'lim berishning nazariy asoslari. –Toshkent: O'qituvchi, 1995. B.116
4. Маркович Д. Ж. Социальная экология. –М.: РУДН, 1997. Б.126
5. Maxmudov Yu. G'. Ekologiyadan ma'lumotnoma. –Toshkent: Fan, 1997. B.40
6. Turdiqulov E. O. Fizika va ekologik ta'lim. –Toshkent: O'qituvchi, 1992. B.208
7. Жўраев И. О., Фуломов М. Х. ЭКОЛОГИЯ: жиноят ва жазо. –Тошкент: Ўзбекистон, 1990.
8. Шодиметов Ю. Ш. Региональные проблемы социальной экологии. –Ташкент: Узбекистан, 1992. -110 с.

O'QUVCHILARNI KIBERBULLINGDAN HIMOYA QILISH DOLZARB PEDAGOGIK MUAMMO SIFATIDA

*Fatayeva Farodiba Rustamovna,
Buxoro muhandislik texnologiya instituti, Raqamli ta'lim texnologiyalarini joriy etish bo'limi
bo'limiga Kontent – menedjer*

Annotatsiya. Ushbu maqola ta'lim muhitida o'quvchilar o'rtasida kiberbullingning dolzarb muammosiga bag'ishlangan. So'nggi yillarda ushbu hodisaning tarqalishi butun dunyoda tashvish tug'dirib, Internetdan foydalanadigan o'quvchilarning xavfsizligiga tahdid solmoqda. Ta'lim muhitida kiberbulling va an'anaviy bezorilikning o'zaro bog'liqligi va uyg'unligi muammosi ko'rib chiqiladi. O'quvchi shaxsini muvaffaqiyatli rivojlantirish, uning intellektual, ma'naviy va axloqiy shakllanishi o'quvchilarning ota-onalari va o'qituvchining yaqin hamkorligida amalga oshirilishi kerak.

Kalit so'zlar: kiberbulling, kiberbullingning tarqalishi, onlayn bezorilik, ta'lim muhiti, ota-onalar, o'quvchilar.

ЗАЩИТА УЧАЩИХСЯ ОТ КИБЕРБУЛЛИНГА КАК АКТУАЛЬНАЯ ПЕДАГОГИЧЕСКАЯ ПРОБЛЕМА

*Фатаева Фародиба Рустамовна,
Бухарский инженерно-технологический институт, кафедра внедрения технологий
цифрового образования - менеджер*

Аннотация. Данная статья посвящена актуальной проблеме кибербуллинга среди учащихся в образовательной среде. В последние годы распространение этого явления вызвало обеспокоенность во всем мире, угрожая безопасности учеников, пользующихся Интернетом. Рассмотрена проблема взаимозависимости и сочетания кибербуллинга и традиционного буллинга в образовательной среде. Успешное развитие личности ученика, его интеллектуальное, духовно-нравственное формирование должно осуществляться в тесном сотрудничестве родителей и учителя.

Ключевые слова: кибербуллинг, распространенность кибербуллинга, онлайн-буллинг, образовательная учреждения, родители, учащихся.

PROTECTING STUDENTS FROM CYBERBULLYING AS A PRESSING PEDAGOGICAL PROBLEM

*Fataeva Farodiba Rustamovna,
Bukhara Engineering and Technology Institute, Department of Implementation of Digital
Education Technologies - Manager*

Annotation. This article is devoted to the current problem of cyberbullying among students in the educational environment. In recent years, the spread of this phenomenon has caused concern around the world, threatening the safety of students using the Internet. The problem of interdependence and combination of cyberbullying and traditional bullying in the educational environment is considered. The successful development of a student's personality, his intellectual, spiritual and moral formation should be carried out in close cooperation between parents and teachers.

Key words: cyberbullying, prevalence of cyberbullying, online bullying, educational institutions, parents, students.

Axborot-kommunikatsiya texnologiyalarining rivojlanishi bilan Internet o'quvchilarning o'qishi, mehnati va hayotining muhim qismiga aylandi. Butunjahon kompyuter tarmog'ining o'quvchi uchun ochadigan imkoniyatlari cheksizdir. Bu nafaqat ta'lim xizmatlari va global axborot makonidan ma'lumot olish, balki virtual aloqadir. Internet, albatta, ko'p foyda keltirgan bo'lsa-da, u ko'plab salbiy oqibatlariga olib kelishi mumkin, ulardan biri kiberbullingdir.

Kiberbulling deb raqamli texnologiyalar yordamida amalga oshiriladigan bullingga aytiladi. Bu ijtimoiy media, xabar almashish platformalari, o'yin platformalari va mobil telefonlarda sodir bo'lishi mumkin. Bu takroriy xatti-harakatlar bo'lib, nishonga olinganlarni qo'rqitish, g'azablantirish yoki

sharmanda qilishga qaratilgan. Misollar o'z ichiga quyidagilarni oladi:

- ijtimoiy tarmoqlarda kimdir haqida yolg'on ma'lumotni tarqatish yoki kimnidir xijolatli fotosuratlarini joylashtirish
- xabar almashish platformalari orqali zararli xabarlar yoki tahdidlar yuborish
- kimningdir nomidan ish qilish va ularning nomidan boshqalarga haqoratlaydigan xabarlar yuborish.

Yuzma-yuz bulling va kiberbulling ko'pincha bir-biri bilan bir vaqtda sodir bo'lishi mumkin. Ammo kiberbulling raqamli iz qoldiradi, bu foydali bo'lishi mumkin bo'lgan va tahqirlashni to'xtatish uchun dalillar keltirishi mumkin bo'lgan yozuvdir.

Kiberbulling (kiberhujum) – bu Internet texnologiyalaridan foydalangan holda ta'qib qilishning bir shakli. Uning namoyon bo'lish shakllari har xil – haqorat, shantaj, tahdidlar, tuhmat, ta'qib va hokazolar. Kiberbullingga sabab bo'luvchi omillar zahirida ko'pincha uning tashabbuskorining psixologik muammolari (qo'rquvlar, voqea-hodisalar kompleksi, travma) yotadi.

Kiberbulling jabrlanuvchisiga ta'sir o'tkazish uchun ular ijtimoiy tarmoqlar, elektron pochta, messenjerlar va boshqa onlayn platformalardan foydalanadilar, chunki bu vositalar orqali har qanday ma'lumot yashin tezligida tarqaladi. Kompyuter yoki telefonning tugmasini bitta bossa bo'ldi – haqoratomuz va badnom qiluvchi sharmandali fotosuratlar, video tasvirlar, masxaralovchi rasmlar, turli mish-mishlar juda katta auditoriyaga yetib boradi. Internet va mobil telefonlardan foydalangan holda, kiber tajovuzkorlar o'z jabrdiydalarini tunu kun qo'rquvda ushlab turib, ularga o'z hayotlarini to'liq nazorat qilish illyuziyasini yaratib berishlari mumkin.

Kiberbullingni qanday aniqlash mumkin?

Ikkita asosiy xususiyat sizga kiberbullingni aniqlash imkonini beradi.

1. Muddatli davom etish. Tizimli ravishda takrorlanadigan harakatlar.
2. Aniq belgilangan tomonlarning mavjudligi. Har doim tajovuzkor va jabrlanuvchi bor. Virtual dunyoda tajovuzkorni aniqlash qiyin bo'lishi mumkin. U o'zini osongina yashirgan holda ko'plab akkauntlarni yarata oladi. Bu kiberhujumchi kimligini tanib olishni qiyinlashtiradi. Shuningdek, tajovuzkorning ko'pincha sheriklari ham bo'ladi.

Kiberbulling qanday xavflarni olib keladi?

Psixologik buzilish. Kiberbulling jabrlanuvchilari, ayniqsa, o'smirlar haqida gap ketganida, ular ko'pincha yakkalanib qolishadi, o'zlariga nisbatan ishonchlari pasayadi, o'zlarini namoyon qilish bilan bog'liq muammolar paydo bo'ladi, tashvishlanish va xavotirlanish kabi depressiv holatlar darajasi ortib ketadi va o'z joniga qasd qilish fikrlari/urinishlari paydo bo'ladi. Shaxs doimiy stressda, faqat salbiy his-tuyg'ularni boshidan kechiradi va ba'zida jabrlanuvchi roliga juda odatlanib qoladi.

Somatik buzilish. Salbiy his-tuyg'ular va qo'rquv iskanjasida surunkali uyqusizlik, bosh og'rig'i, ishtaha yo'qolishi kabi psixosomatik kasalliklar paydo bo'lishi mumkin.

Bugungi kunda ta'lim muassasalarida o'quvchilar o'rtasida kiberbulling keng tarqalgan bo'lib, uning kuchayishi bugungi jamiyatda xavotir uyg'otmoqda.

2019 yilda K.D. Xlomov va boshqalar o'quvchilarning 70% ga yaqini kiberbullingdan aziyat chekishini va 44,3% tajovuzkor sifatida harakat qilishini ta'kidladilar [2]. Shuni hisobga olish kerakki, o'quvchilarning aksariyati onlayn ta'qibni jiddiy muammo deb bilishadi.

Shunday qilib, axborot-kommunikatsiya texnologiyalarining rivojlanishi virtual dunyoda salbiy, agressiv xatti-harakatlar, muloqot tendentsiyasining paydo bo'lishiga yordam berdi. Shuni ta'kidlash kerakki, ushbu muammo butun dunyoda keng tarqalgan bo'lib, bolalar va o'quvchilarning Internetdan foydalanish xavfsizligiga tahdid soladi va bu bizning tadqiqotimiz mavzusining dolzarbligini belgilaydi.

Yuqoridagilarni hisobga olgan holda, tadqiqotning maqsadi ta'lim muhitida o'quvchilar o'rtasida kiberbullingning xususiyatlarini aniqlash edi.

Ushbu maqolaning vazifalari: nazariy tahlil jarayonida ta'lim muhitida o'quvchilar o'rtasida kiberbulling muammosini ko'rib chiqish, shuningdek, ta'lim jarayonining barcha sub'ektlari uchun kiberbullingga qarshi kurashishning asosiy strategiyalarini ishlab chiqish.

So'nggi o'n yillikda ham xorijiy (M.Garaigordobil, R.M.Kovalski, S.P.Limber, D.Olveys, D.Patchin, S.Xinduya va boshqalar) ko'plab asarlari paydo bo'ldi.

Hozirgi vaqtda kiberbullingning ko'plab ta'riflari mavjud, ammo bu hali o'rnatilmagan terminologiyaga ega bo'lgan yangi tadqiqot sohasi.

Bizning fikrimizcha, bu hodisani eng to'liqroq ochib beruvchi tadqiqotchilar J.V.Patchin, S.Hinduja kiberbullingni o'zini himoya qila olmaydigan shaxsga qarshi ijtimoiy tarmoqlarda turli zamonaviy texnik elektron vositalardan foydalangan holda qasddan, doimiy (takroriy) tajovuzkor xatti-harakatlar deb tushunadi. Ular kiberbullingning (an'anaviy bezorilik, bahs-munozara, masxara qilishdan farqli o'laroq) xususiyatlarini ta'kidlaydilar, masalan 1) qasddan bezorilik; 2) zararli ta'sir (maqсад qo'rqitish); 3) doimiy takrorlash (bezorilik kuniga 24 soat, haftada 7 kun davom etishi mumkin -

Kiberbulling va an'anaviy bezorilik o'rtasidagi yana bir farq shundaki, onlayn bezorilikning chegarasi yo'q. Olimlarning ta'kidlashicha, kiberbulling ko'pincha anonim (jabrlanuvchi har doim ham o'z jinoyatchisini bilmaydi), virus tarqalishi (qisqa vaqt ichida ko'p odamlarni qamrab oladi), jabrlanuvchiga og'ir azob-uqubatlarni keltirib chiqaradi [o'sha erda]. Ushbu hodisaning anonim tabiati tajovuzkorning mas'uliyatini kamaytiradi, olib tashlaydi, u virtual makonda «yuzma-yuz» ayta olmaydigan yoki qilib bilmaydigan narsani aytadi yoki qiladi. Bundan tashqari, an'anaviy bezorilikda bezorilar o'zlarining xatti-harakatlari jabrlanuvchiga qanday ta'sir qilishini kuzatishi mumkin. Onlayn zo'ravonlik bilan bezovtalanuvchi o'z harakatlarining natijasini, jabrlanuvchining azobini «ko'rmaydi» va zo'ravonlik nishonining barcha oqibatlarini hisobga olmaydi. Shuning uchun, bu tajovuzkorning minimal empatiyasiga va uning jabrlanuvchidan ajralishiga olib kelishi mumkin. Kiberbulling hech qanday o'ziga xos fazilatlarni, masalan, oflayn zo'ravonlik uchun zarur bo'lgan jismoniy kuchni talab qilmaydi. Onlayn zo'ravonlikka jalb qilingan o'quvchi-yoshlar yoshi, jismoniy turi, guruhdagi reytingi va boshqalar bo'yicha farq qilmasligi mumkin, ammo turli darajadagi texnik mahoratga ega o'quvchilar boshqalarga ta'sir qilish qobiliyatiga ega deb qaralishi mumkin. Bu fakt Internetdagi bezorilik holatiga ta'qibchilarning katta qismini jalb qilishga yordam beradi. Yuqoridagilardan kelib chiqqan holda, shuni ta'kidlash kerakki, onlayn bezorilikning anonim xususiyati tufayli tajovuzkor jabrlanuvchini kuzatib bo'lmaydi va to'xtatib bo'lmasligini bilib, uning ruhiy salomatligiga tuzatib bo'lmaydigan zarar etkazadi. Jabrlanuvchi o'zini zaif, yolg'iz va kuchsiz his qiladi. Shunday qilib, kiberbulling deyarli hamma joyda (texnik qurilma va Internetga kirishning o'zi kifoya), istalgan vaqtda va doimiy ravishda amalga oshirilishi mumkin.

Kiberbulling tajovuzkorning Internet makonida turli xil harakatlari orqali amalga oshiriladi: mish-mishlar, shaxs haqida yolg'on ma'lumotlar, haqoratli sharhlar, takroriy haqoratomuz xabarlar, tahdidli xabarlar, shu jumladan oila a'zolariga, jamoalardan chiqarib tashlash, shaxsiy ma'lumotlarni o'g'irlash. va ularni Internetda tarqatish. , uning ruxsatisiz boshqa shaxsning maxfiy ma'lumotlarini, intim fotosuratlarini tarqatish uchun ko'p sonli odamlar ishtirokidagi kuchli emotsional fikr almashish. Ushbu salbiy harakatlarni amalga oshirish uchun elektron pochta, chatlar, ijtimoiy tarmoq saytlari, veb-sahifalar, fotosuratlar, videolar, onlayn o'yinlar va boshqalar ishlatiladi.

Kiberbulling jabrlanuvchiga salbiy ta'sir ko'rsatadi, masalan, o'z-o'zini hurmat qilishni pasaytirish, depressiyani kuchaytirish va kuchsizlik hissini keltirib chiqarish. Onlayn zo'ravonlikni boshdan kechirgan talabalar umidsizlik, g'azab, norozilik, tashvish va ijtimoiy izolyatsiyani boshdan kechirdilar.

Olib borilgan kuzatish va tahlillar shuni ko'rsatadiki, onlayn bezorilik va o'zini past baho, oiladagi muammolar, o'quv natijalarining pasayishi, maktabdagi zo'ravonlik va turli xil jinoiy xatti-harakatlar o'rtasidagi bog'liqlikni ko'rsatadi va nafaqat o'quvchi qurbonlari, balki o'quvchi tajovuzkorlari ham muammolarga duch kelishadi. Kiberbullingni boshdan kechirgan o'quvchilarning 60% dan ortig'i salbiy tajriba ularning o'rganish va maktabda o'zini xavfsiz his qilish qobiliyatiga sezilarli ta'sir ko'rsatdi. Maktabda yoki Internetda tahqirlangan o'rta va o'rta maktab o'quvchilari o'z joniga qasd qilish fikrlari va niyatlari haqida ko'proq xabar berishgan. Biroq, tadqiqotchilarning ta'kidlashicha, kiberbulling qurboni bo'lish maktabdagi zo'ravonlik qurboniga qaraganda o'z joniga qasd qilish fikrlari va xatti-harakatlari bilan ko'proq bog'liqdir.

Shunday qilib, o'quvchi qurbonlari nafaqat psixologik va xulq-atvor bilan bog'liq muammolarga duch kelishadi, balki o'quvchi tajovuzkorlari ham ushbu hodisaning oqibatlaridan aziyat chekishadi va xatti-harakatlarning og'ishlari va ruhiy salomatlik muammolari xavfi ostidadir.

Bezorilar, jabrlanuvchilar bir vaqtning o'zida ham bezori, ham jabrlanuvchi sifatida kiberbullying holatlarida ishtirok etishlari sababli salbiy psixologik oqibatlarni boshdan kechiradi.

O'quvchilik davrida o'quvchi tajovuzkor, jabrlanuvchi va guvoh rollarini «o'ynashga harakat qiladi. Bezori va jabrlanuvchidan tashqari, guvohlarning uch turini ajratib ko'rsatish mumkin:

birinchi turdagi guvoh bezovtalanuvchini qo'llab-quvvatlaydi, boshqa guvoh himoyachi sifatida ishlaydi, jabrlanuvchiga yordam beradi yoki uni qo'llab-quvvatlaydi, uchinchi turdagi guvohlar bitta. kim bezorilik e'tiborsizlik, passiv kuzatuvchi sifatida harakat. Yuqoridagi fikrlar shuni ko'rsatadiki, kiberbulling jiddiy muammo bo'lib, uning oqibatlari dramatik bo'lishi mumkin. Shu sababli, kiberbulling urinishlarini muvaffaqiyatli erta aniqlash o'quvchilarning ruhiy salomatligi va farovonligining kalitidir.

Shuni ta'kidlash kerakki, qo'rqitish va kiberbulling holatlari o'zaro bog'liq bo'lishi mumkin. Xuddi shu narsa qurbonlar bilan sodir bo'ladi: agar o'quvchilar maktabda (yoki boshqa joylarda) zo'ravonlikka uchragan bo'lsa, ular Internetda bundan ko'proq azob chekishgan. Bunday zo'ravonlik turlari bir-birini to'ldiradi va shu bilan jabrlanuvchining ahvolini og'irlashtiradi. An'anaviy usullar bilan qo'rqitishga uchragan o'quvchilar anonimlikni kutish va boshqa sharoitlarda kiberbullingning nishoniga aylanish ehtimoli ko'proq bo'lishi mumkin. Kiberbulling qurbonlari an'anaviy bezorilik bilan shug'ullanishi mumkin.

O'quvchilar o'rtasida kiberbulling bilan bog'liq yana bir muhim jihat - bu haqiqiy hayotda o'zlari zo'ravonlik qurboni bo'lgan o'quvchilar tomonidan virtual muhitda sodir etilgan tajovuzkorlik harakatlarining ko'pligidir. Boshqacha qilib aytganda, qurbonlar ba'zida an'anaviy zo'ravonlik holatlarida tengdoshlarining hujumlaridan «o'zlarini himoya qilish» usuli sifatida kiber zo'ravonlik rolini o'z zimmlariga oladilar. Shu munosabat bilan, jabrlangan o'quvchi (agressiya oflayn yoki onlayn sodir bo'lishidan qat'i nazar) virtual muhitda «mudofaa» harakati kabi xatti-harakatlarni amalga oshirish uchun eng qulay joy topadi. Onlayn kontekstda jabrlanuvchilar o'zlarining tajovuzkorlaridan qasos olish, o'z shaxsini yashirish, kuchlar muvozanatini o'zgartirish uchun xavfsizroq va qulayroq deb hisoblaydigan vositalarni topadi va shu bilan kuzatuvchilar tomonidan ijtimoiy norozilikdan qochadi.

Bu zo'ravonlik shakllari bir-biriga to'liq mos kelmasligi mumkin, chunki ba'zi o'quvchilar an'anaviy tarzda qo'rqitishni boshdan kechirmasdan, faqat kiberbullingga duchor bo'lishadi.

Maktab iqlimi haqidagi tasavvurlar va kiberbulling holatlari o'rtasidagi bog'liqlikni o'rganuvchi tadqiqotlar cheklangan. Shuni tan olish kerakki, maktab iqlimi maktab xavfsizligining muhim qismidir. Shuning uchun o'qituvchilar va maktab ma'muriyati maktabda o'quvchilarning o'qishi va rivojlanishi uchun yanada qulay va xavfsiz muhitni yaratishi kerak. Shuni ta'kidlash kerakki, ba'zi o'qituvchilar har doim ham sodir bo'lgan bezorilikdan xabardor emaslar va ko'rgan narsalariga javob berishga harakat qilmaydilar. Ko'pincha o'qituvchilarning bezorilik, kiberbulling holatlarining oldini olish va kamaytirishga qaratilgan faoliyati etarli darajada samarali emas. Bu hodisalarning o'quvchilarga o'ta salbiy ta'siri tufayli maktab rahbariyati va o'qituvchilari maktab ichida ham, tashqarisida ham noxush hodisalar sonini kamaytirish bo'yicha samarali choralar ko'rishlari zarur. Onlayn zo'ravonlik maktab hududidan tashqarida sodir bo'lishiga qaramay, bu ijtimoiy moslashuvga va o'quvchi shaxsining deformatsiyasiga yordam beradi va jabrlanuvchilar uchun jiddiy oqibatlarga olib kelishi mumkin.

Yuqoridagilarga asoslanib, biz kiberbullingga qarshi kurashish uchun quyidagi strategiyalarni ishlab chiqdik:

1. O'qituvchilar va psixologlar uchun: maktabda qulay muhit yaratish, bezorilik/kiberbulling holatlarini aniqlash, jabrlanganlarga psixologik va pedagogik yordam ko'rsatish; o'quvchilar va ota-onalarga kiberbulling va Internetda o'zini tutish qoidalari to'g'risidagi ma'lumotlarni tarqatish va tushuntirishga qaratilgan ma'rifiy tadbirlarni o'tkazish. Onlayn zo'ravonlikka qarshi tura oladigan va jabrlanuvchiga yordam beradigan guvohlarga alohida e'tibor qaratish lozim. Tadqiqotlar shuni ko'rsatdiki, bezovta qiluvchilarning tajovuzkor harakatlarini to'xtatish uchun eng ko'paralashadiganlar, yuqori empatiyaga ega, tengdoshlari tomonidan yoqtiriladigan va ota-onalari, o'qituvchilari va maktablari bilan ijobiy munosabatlarga ega bo'lgan qizlardir.

2. Ota-onalar uchun: Ota-onalar farzandlari bilan hissiy qabul qilish, ishonch, qo'llab-quvvatlash va hokazo munosabatlarni o'rnatishga yordam berishlari kerak. Har bir ota-ona o'z farzandlarining internetdagi faoliyatini kuzatishi va ularga kiberbullingdan ehtiyot choralarini ko'rishga o'rgatishi kerak. Agar siz onlayn zo'ravonlikning birinchi belgilarini sezsangiz, kiruvchi tarkibni olib tashlash so'rovi bilan darhol jamiyat yoki veb-sayt ma'muriga murojaat qilishingiz kerak. Bundan tashqari, ota-onalar farzandlarini ushbu salbiy hodisaning oqibatlari haqida xabardor qilishlari kerak.

3. O'quvchilar uchun: shubhali xabarlariga javob bermang, profilingiz uchun yuqori darajada himoyalangan parollarga ega bo'ling, shaxsiy ma'lumotlarni uzatmang / nashr qilmang, tajovuzkorni

bloklang, parolingizni hech kimga aytmang.

Yuqoridagilarni umumlashtirib, quyidagi xulosaga keldik: birinchidan, soʻnggi yillarda mamlakatimizda, jumladan, taʼlim muhitida oʻquvchilar oʻrtasida kiberbulling holatlari sezilarli darajada koʻpaydi. Shu munosabat bilan, taʼlim tashkilotining barcha subʼektlari (psixologlar, oʻqituvchilar, ota-onalar, talabalar uchun) uchun kiberbullingga qarshi kurashish strategiyalarini ishlab chiqish zarurati mavjud; ikkinchidan, oʻqituvchilardan jismoniy va ruhiy xavfsizlik hissini saqlab qolish uchun qulay maktab muhitini yaratishni talab qiladi; uchinchidan, oʻquvchilar oʻrtasida bezorilik/kiberbulling holatlarini oʻz vaqtida aniqlash va salbiy oqibatlarining oldini olish choralarini koʻrishga alohida eʼtibor qaratish zarur; toʻrtinchidan, profilaktika dasturida ushbu hodisalarni tushuntirishga qaratilgan taʼlim tadbirlari boʻlishi kerak.

Xulosa qilib shuni taʼkidlash kerakki, taʼlim maydoni talaba shaxsining shakllanishi va rivojlanishiga sezilarli taʼsir koʻrsatadi. Xavfsiz maktab muhitini yaratish oʻquvchilarga oʻz tengdoshlari va kattalar tomonidan qadrlanishi va qabul qilinishini his qilishlariga yordam beradi. Shuning uchun zamonaviy jamiyatda odamlar oʻrtasidagi oʻzaro hurmat va hamkorlik qadriyatini shakllantirishga katta ahamiyat berish kerak. Oʻquvchi shaxsini muvaffaqiyatli rivojlantirish, uning intellektual, maʼnaviy va axloqiy rivojlanishi oʻquvchilarning ota-onalari va oʻqituvchilari oʻrtasidagi yaqin hamkorlikda amalga oshirilishi kerak.

Adabiyotlar

1. Patchin D., Hinduya S. Yozilgan narsa qoladi. Qanday qilib Internet aloqasini xavfsiz va qulay qilish kerak. Moskva: Mann, Ivanov va Ferber, 2020.
2. Xlomov K.D., Davydov D.G., Bochaver A.A. Rossiya oʻquvchilari tajribasida kiberbulling. Psixologiya va huquq. 2019; T. 9. No 2: 276 - 295.
3. Espelage D., De La Rue L. Maktab bezoriligi: uning tabiati va ekologiyasi. Xalqaro oʻquvchilar tibbiyoti va salomatligi jurnali. 2012; № 24: 3 - 10. Mavjud: <https://pubmed.ncbi.nlm.nih.gov/22909906/>
4. Volkova E.N., Tsvetkova L.A., Volkova I.V. Oʻquvchilar zoʻravonligining oldini olish boʻyicha dasturlarni ishlab chiqishning uslubiy asoslari. Sibir psixologik jurnali. 2019; № 74: 88 - 100.

TA'LIM KLASTERI SHAROITIDA TA'LIM JARAYONINI RAQAMLI TEKNOLOGIYALAR ASOSIDA TASHKIL QILISH VA RIVOJLANTIRISHDA RAQAMLI TA'LIM RESURSLARINI QO'LLASH

Fayzullayeva Madina Abdumo'min qizi,
Chirchiq davlat pedagogika universiteti Pedagogika fakulteti magistranti

Annotatsiya. Ushbu maqolada bugungi kunda chekka hududlarda ham ta'lim jarayonini raqamli texnologiyalar asosida tashkil qilish va rivojlantirishda raqamli ta'lim resurslarini qo'llash bo'yicha Jizzax viloyati G'allaorol tumani 38-umumta'lim maktabi va Paxtakor tumani XTB tasarrufidagi 4-umumiy o'rta talim maktabida ma'lum muddat davomida olib borilgan tadqiqotimiz natijasi bilan tanishishingiz mumkin. Ushbu tadqiqotimizda asosan chekkaroq hududlardagi, ya'ni raqamli texnologiyalardan foydalanish qiyin bo'lgan, raqamli texnologiyalar bilan butkul ta'minlanmagan ta'lim muassasalarida ta'lim jarayonini raqamli texnologiyalar asosida tashkil qilish va rivojlantirishda raqamli ta'lim resurslarini qo'llashga harakat qildik va kutilgan ijobiy natijaga erishdik.

Kalit so'zlar: ta'lim klasteri, raqamli texnologiyalar, qaror, baholash tizimi, tadqiqot, maktab, telefon, tarix, geografiya, biologiya, xorijiy tillarni o'qitish, qiziqish.

ИСПОЛЬЗОВАНИЕ ЦИФРОВЫХ ОБРАЗОВАТЕЛЬНЫХ РЕСУРСОВ ПРИ ОРГАНИЗАЦИИ И РАЗВИТИИ ОБРАЗОВАТЕЛЬНОГО ПРОЦЕССА НА ОСНОВЕ ЦИФРОВЫХ ТЕХНОЛОГИЙ В УСЛОВИЯХ ОБРАЗОВАТЕЛЬНОГО КЛАСТЕРА

Файзуллаева Мадина Абдумуниновна,
магистрант факультета педагогики Чирчикского государственного педагогического
университета

Аннотация. В данной статье рассмотрено применение цифровых образовательных ресурсов в организации и развитии образовательного процесса на основе цифровых технологий даже в отдаленных районах на сегодняшний день, в школе №38 Галлаорольского района и школе №4 Пахтакорского района Джизакской области, вы можете ознакомиться с результатами нашего исследования, проведенного во время. В данном исследовании мы попытались использовать цифровые образовательные ресурсы при организации и развитии образовательного процесса на основе цифровых технологий в образовательных учреждениях отдаленных районов, где использование цифровых технологий затруднено, и которые не в полной мере оснащены цифровыми технологиями. мы достигли ожидаемого положительного результата.

Ключевые слова: образовательный кластер, цифровые технологии, решение, система оценивания, исследование, школа, телефон, история, география, биология, обучение иностранным языкам, интерес.

USE OF DIGITAL EDUCATIONAL RESOURCES IN THE ORGANIZATION AND DEVELOPMENT OF THE EDUCATIONAL PROCESS BASED ON DIGITAL TECHNOLOGIES IN THE CONDITIONS OF EDUCATIONAL CLUSTER

Fayzullaeva Madina Abdumumin kizi,
master's student in the Faculty of Pedagogy in Chirchik State Pedagogical University

Annotation. In this article, you can get acquainted with the results of our research carried out for a certain period of time in the school № 38 in Gallaorol district and school № 4 in Pakhtakor district in Jizzakh region on the use of digital educational resources in the organization and development of the educational process on the basis of digital technologies even in remote areas. In this research, we tried to use digital educational resources in the organization and development of the educational process based on digital technologies in educational institutions located in remote areas, where it is difficult to use digital technologies, as well as, we achieved the expected positive result.

Key words: educational cluster, digital technologies, decision, assessment system, research, school, telephone, history, geography, biology, teaching foreign languages, interest.

Kirish. Hozirgi vaqtda ta'lim tizimida mavjud bo'lgan resurslardan samarali foydalanish, tashqi va ichki omillarga muvaffaqiyatli qarshilik ko'rsatishga imkon beradigan, ta'lim jarayonini rivojlantirishning innovatsion yondashuvlaridan biri klasterli yondashuvdir. Klaster jarayonini shakllantirishdan maqsad – shahar, tuman va viloyat ichida joylashgan bir xil soha muassasalarini

va ular bilan o'zaro aloqada bo'lgan ta'lim markazlarini standartlashtirish va boshqa xizmatlarni uyg'unlashtirish – innovatsion ishlab chiqarishni tashkil etish asosida kadrlarni tayyorlashga yo'naltirishdan iborat. O'zbekiston Prezidenti Shavkat Mirziyoyev ta'lim klasteriga oid 2017 yilning 7 fevralida «Ta'lim klasterlarini shakllantirish va ularda ta'limni rivojlantirish chora-tadbirlari to'g'risida»gi PQ-2752-sonli qaror bilan ta'lim klasterlarining shakllantirilish va ularda ta'limni rivojlantirish chora-tadbirlari belgilangan. Bu qaror bilan, ta'lim klasterlarining shakllantirilishi, ularning faoliyatini tashkil etish, o'quv-tarbiya jarayonini rivojlantirish, talabalarning kasbiy tayyorligini oshirish, o'qituvchilar kadrlarini yanada rivojlantirish, yoshlarni qiziqishlarini yengil qilish va innovatsion texnologiyalardan samarali foydalanishga imkon berish kabi muhim masalalar keltirilgan. [1]

Shuningdek, ta'lim jarayonini raqamli texnologiyalar asosida tashkil qilish va rivojlantirish bo'yicha 2020 yilning 31 martida «O'zbekiston Respublikasida raqamli ta'limni rivojlantirish chora-tadbirlari to'g'risida»gi PQ-4637-sonli qaror qabul qilindi. Bu qaror bilan raqamli ta'limning rivojlantirilishi va tashkili bo'yicha qo'shimcha chora-tadbirlar belgilangan. Bu chora-tadbirlar orasida raqamli ta'limni joriy etish va o'qitishda raqamli texnologiyalardan to'g'ri foydalanishning o'rganish jarayonini yanada samarali qilish, o'qituvchilarni ta'limdan o'tkazishda raqamli texnologiyalardan foydalanishni o'rgatish, ta'lim materiallarini raqamli formatda tayyorlash va tarqatish, talabalarning ta'lim jarayonini monitoring qilish va baholash tizimini rivojlantirish kabi muhim masalalar keltirilgan. [2]

Mavzuning dolzarbligi. Bugungi kunda raqamli texnologiyalar hayotning barcha sohalarida faol qo'llanilmoqda. Iqtisodiyot, bank, xizmat sektori shuningdek ta'lim jarayonini ham tez sur'atlarda rivojlanishiga xizmat qilmoqda. Mamlakatda yashayotgan barcha fuqarolar, jumladan yosh bolalardan tortib nafaqaxo'rlarning ham ongida raqamli texnologiyalar orqali jamiyatdagi barcha muammolarni hal qilish mumkin degan fikrni shakllantirmoqda. Ta'lim tizimi bugungi kunda raqamli texnologiyalarga singib ketayotgani shunchaki hayratlanarli emas, chunki, bugungi kunda axborot makonida taklif etilayotgan ko'plab narsalarni jiddiy tahlil qilish va pedagogik asoslash uchun asos bo'lib xizmat qiladi. [3. 179-184 b.]

Barkamol avlodni tarbiyalashda uning intellektual qobiliyatini rivojlantirmay, uni ma'naviy-axloqiy tarbiyalamay, shuningdek, imkoniyatlarining yangi qirralarini to'la ro'yobga chiqarmay turib ijtimoiy taraqqiyotga erishib bo'lmaydi. Turli o'yinlar, mobil vositalar hamda kompyuterlar uchun mo'ljallangan dasturiy ishlanmalar barkamol avlod ongida yangi bilim ko'nikmalarini shakllantirishga qaratilgan. Ma'lumki inson o'zi uchun yangi bo'lgan bilimlarni oshirishda shu kabi raqamli texnologiyalar orqali egallashi albatta o'zini ijobiy ta'sirini ko'rsatadi. [4. 23-26 b.]

Pedagogika fanlari nomzodi, Ajiniyoz nomidagi Nukus davlat pedagogika institutining filologiya fakulteti dotsenti Shahlo Yo'ldosheva dars jarayonida mobil telefonlardan foydalanishni va mobil telefonlar hamda turli gadjetlarni maqsadli qo'llashni tezlashtirishni taklif qilmoqda. Bu haqda Oliy va o'rta maxsus ta'lim vazirligi saytida xabar qilindi. [5]

Maqolada aytilishicha, mamlakatning iqtisodiy hayoti, barcha sohalarga raqamli texnologiyalarni tatbiq qilish bo'yicha islohotlar va ilg'or texnologiyalar, tabiiyki, ta'lim sohasini chetlab o'tishi mumkin emas. Aksincha raqamli iqtisodiyot asosini kadrlar va ta'lim tashkil qiladi. «Shunday ekan, raqamli O'zbekiston kelajagi hozirda maktab partasida o'tirgan bolalarimiz, yoshlarimiz qo'lidadir. Albatta, ular raqamli iqtisodiyotni boshqara oladigan, taraqqiy ettiradigan darajada sifatli va zamonaviy bilimga ega bo'lsa, kelajagimiz buyuk bo'ladi, raqamli O'zbekiston xavfsizligi ta'minlanadi», - deyiladi maqolada.

Muallifning yozishicha, umumta'lim maktablarida ta'limni raqamli texnologiyalar bilan uyg'unlashtirish kelajakda o'z samarasini beradi.

«Mutaxassislar ta'kidlayotganidek, nafaqat informatika, balki umumta'lim maktablari o'quv rejasidagi barcha fanlarni o'qitishda raqamli texnologiyalarni tatbiq qilishni jadallashtirish uzoqni ko'zlab amalga oshirilayotgan rejalarning ro'yobga chiqish sur'atini oshiradi», - deyiladi maqolada. [6]

Materiallar va tadqiqot metodlari. Ta'limda raqamli texnologiyalarni ishlatish, o'quvchilarning o'rganish jarayonini osonlashtirish, ularga tajriba yaratish, va o'quv jarayonini ko'p tizimlash imkoniyatlarini ta'minlaydi. Raqamli texnologiyalarni ta'limda qo'llash orqali bir qancha ijobiy natijalar olish mumkin. Jumladan, raqamli texnologiyalar, o'quvchilarning o'zlarining o'rganish jarayonlarini osonlashtirishga yordam beradi. Shuningdek, raqamli texnologiyalar, o'quvchilarga o'zlarining o'rganish jarayonida tajriba yaratish imkonini beradi. Bu o'quvchilarga o'zlarining o'rganish jarayonlarida o'zlarining fikrlarini ifodalash, boshqa o'quvchilar bilan hamkorlik qilish va o'rganish jarayonida bir-biriga yordam berish imkoniyatini beradi. Bundan tashqari, raqamli

texnologiyalar o'quv jarayonini ko'p tizimlash imkoniyatlarini ta'minlaydi va o'quvchilarga o'zlarining ta'lim usullariga mos keladigan imkoniyatlarni taqdim etish imkonini beradi. Raqamli texnologiyalar o'quvchilarning kreativligini rivojlantirishga yordam beradi. [9. 956-962 b]

Tadqiqot natijalari va tahlili. Ta'lim klasteri sharoitida ta'lim jarayonini raqamli texnologiyalar asosida tashkil qilish va rivojlantirishning ilmiyligi va maqsadga muvofiqligini ta'minlashda, hamda tadqiqot materiallari bilan sinov-tajribalar o'tkazish maqsadida Toshkent shahar, Yangiheyot tumani, 304-maktab va International center MCHJ amaliy yordam olgan edik. Endigi navbatda, chekka hududlarda ham mana shunday texnologiyalarni joriy etishda olib boradigan tadqiqotimiz bo'yicha sinov-tajribalar o'tkazishda Jizzax viloyati G'allaorol tumani 38-umumta'lim maktabi va Paxtakor tumani XTB tasarrufidagi 4-umumiy o'rta talim maktabidan amaliy yordam olindi.

Biz ushbu tadqiqotimizda asosan chekkaroq hududlardagi, ya'ni raqamli texnologiyalardan foydalanish qiyin bo'lgan, raqamli texnologiyalar bilan butkul ta'minlanmagan ta'lim muassasalarida ta'lim jarayonini raqamli texnologiyalar asosida tashkil qilish va rivojlantirishda raqamli ta'lim resurslarini qo'llashga harakat qildik. Bunda biz o'quvchilar yaxshiroq fanni, o'tilgan mavzuni, tushunishi uchun barcha o'quvchilarga umumiy holatda bittadan raqamli texnologiyadan, xususan, telefondan foydalanishga to'g'ri keldi. Bunday vaziyatda, o'quvchilar bilan darsdan keyingi bo'sh vaqtlarida texnologiyalardan foydalanishimiz uchun yordam beradigan qo'shimcha qurilmalarni o'quvchilarning o'zlari bilan birga yasadik va dars mashg'ulotida ulardan foydalandik.

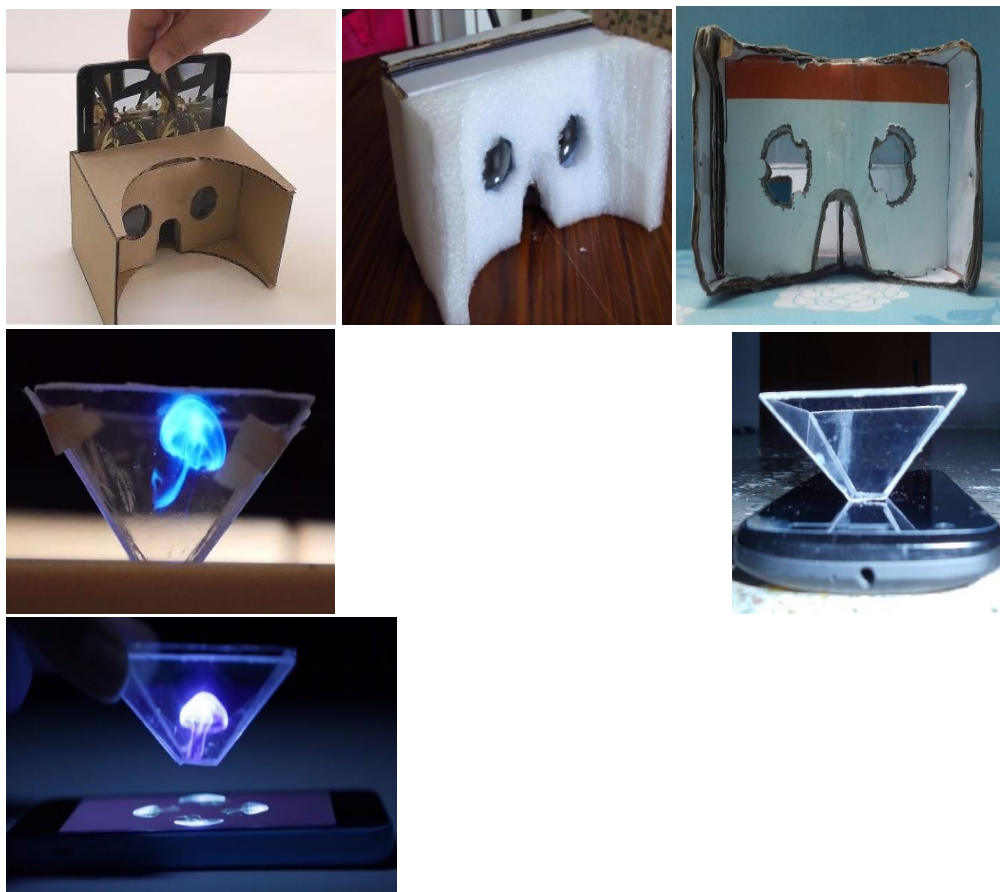

Yuqorida biz yasagan va dars davomida o'quvchilar o'zlari hayotda ko'rmagan hayvonlarning harakatlarini, tarixiy binolarni tuzilishini oddiygina telefon orqali xuddi hayotdagidek ko'rishga va ularni nomlarini eslab qolishga muvaffaq bo'lishdi. Qolaversa, oddiy narsalardan shunday buyumlarni yasab, o'zlari uylarida ham mustaqil sinab ko'rishga muvaffaq bo'lishdi. Bunday metod orqali geografiya, tarix, biologiya va xorijiy tillarni o'qitishda ma'lum muddat davomida tadqiqot materiallari bilan sinov-tajribalar o'tkazib, ta'lim jarayonini raqamli texnologiyalar asosida tashkil qilish va rivojlantirishda ijobiy natijaga erishdik.

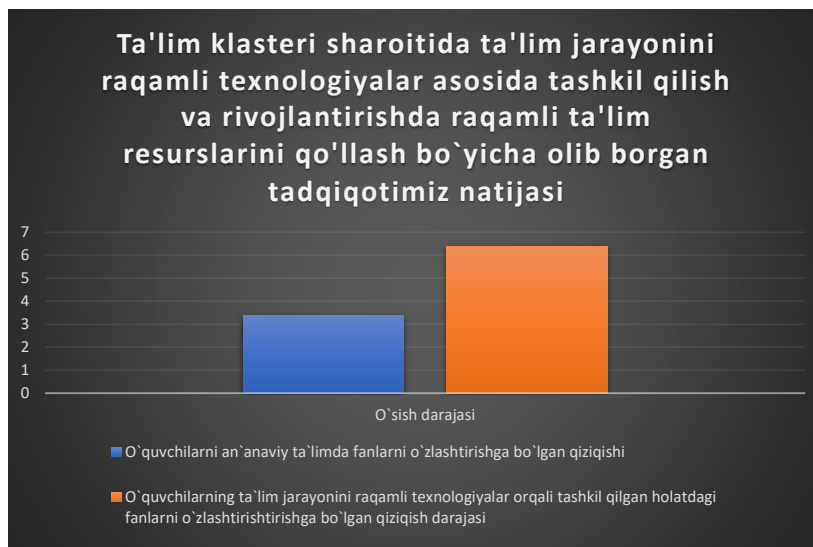

Telefondan dars sifatini oshirishda foydalanish samaradorligi, birinchi navbatda foydalanuvchining o'rganish uslubi va tezligiga bog'liq bo'ladi. Telefondan dars sifatini oshirishda interaktiv aloqaning samaradorligi juda muhimdir. Telefon orqali darslarni oshirish samaradorligi shaxsiy nazoratga ham bog'liq bo'ladi. Undan dars sifatini oshirishda vaqt bilan effektiv ishlash ham juda muhimdir. Darsning belgilangan vaqtida, diqqatli va to'g'ri ishlayotganingizdan kafolat berishingiz kerak.

Bularning hammasi ta'limda raqamli texnologiyalarni ishlatish natijasida olish mumkin ijobiy natijalardir. Bundan tashqari, biz ta'lim jarayonini raqamli texnologiyalar asosida tashkil etish va rivojlantirish bo'yicha ilg'or pedagogik tajribalarni o'rganib, [7.237-244 p.] ta'lim klasteri sharoitida raqamli texnologiyalar asosida o'quv jarayonini tashkil etish va rivojlantirish metodikasini takomillashtirishga o'z hissamizni qo'shib bormoqdamiz.[8. 283-289 p.] Ammo, tadqiqotimiz davomida ta'lim jarayonini raqamli texnologiyalar asosida tashkil qilish va rivojlantirish uchun to'siq bo'ladigan bir qancha kamchiliklarga duch keldik.

Hukumat tomonidan o'quvchining ta'lim jarayonini raqamli texnologiyalar asosida tashkil qilish va rivojlantirish uchun quyidagi asosiy qadamlarni o'tkazish kerak. Birinchidan, davlat tomonidan o'quvchilarni kerakli texnologiyalar bilan ta'minlash kerak. Bu esa o'quvchilarning o'zlashtirishlarini oshirishga yordam beradi. Ikkinchidan, o'qituvchilar yangi pedagogik texnikalar va raqamli ta'lim vositalari bilan, shuningdek, texnologiyalar bo'yicha bilim, tajriba bilan ta'minlanishi lozim. Bu esa ularning o'quvchilarni qiziqitirish va o'rgatish usullarini o'zgartirishga imkon beradi.

Davlat tomonidan ta'lim muassasalarini texnologiyalar bilan ta'minlanishi ta'lim jarayonini raqamli texnologiyalar asosida tashkil qilish va rivojlantirish uchun o'quvchilarning talablari va xususiyatlariga mos keladigan, yaratish va rivojlantirish uchun muhiti yaratishda muhim ahamiyatga ega.

Ta'lim jarayonini raqamli texnologiyalar asosida tashkil qilish va rivojlantirish uchun o'quvchi tomonidan kerakli muhitni yaratish uchun quyidagi 5 asosiy qadamni o'tkazish kerak:

1. O'quv maqsadlarini aniqlash: Raqamli ta'lim muhitida amaliy maqsadlar va o'quvning natijalarini aniqlash kerak. Bu o'quvchilar uchun qanday foydali bo'lishi kerakligini ko'rsatadi.

2. O'quvchilarning maxsus talablari va xususiyatlari: O'quvchilarning xususiyatlari va talablari aniqlanishi kerak, bu esa ularning o'ziga xos o'quv usullari va texnologiyalarni tanlashda yordam beradi.

3. O'qituvchilarni yangi pedagogik texnikalar bilan ta'minlash: Raqamli ta'lim muhitida o'qituvchilar yangi pedagogik texnikalar va raqamli ta'lim vositalarini ishlatishni bilishi lozim. Bu esa ularning o'quvchilarni qiziqitirish va o'rgatish usullarini o'zgartirishga imkon beradi.

4. Raqamli texnologiyalarga kirishni ta'minlash: Raqamli ta'lim muhitida o'quvchilar va o'qituvchilar raqamli texnologiyalarga kirishni ta'minlash lozim. Bu esa ularning o'quv jarayonidagi tajribalarini oshirishga yordam beradi.

Bu asosiy qadamlar o'quv jarayonining natijalarini yaxshiroq o'rganish va o'quvchilarni qiziqitirish uchun muhimdir. Raqamli ta'lim muhitida o'quvchilar va o'qituvchilar o'zlarining talablari va xususiyatlariga mos keladigan, yaratish va rivojlantirish uchun muhiti yaratishda muhim ahamiyatga ega.[10. 58-62 b.]

Ta'lim jarayonini raqamli texnologiyalar asosida tashkil qilish va rivojlantirish uchun o'qituvchi

tomonidan quyidagi muhit yaratilishi kerak:

1. O'quvchilar uchun qulay va mos keladigan ta'lim materiallari taqdim etish: Raqamli ta'lim jarayonini tashkil etishda o'qituvchilar o'quvchilar uchun mos keladigan ta'lim materiallari taqdim etishlari kerak. Bu o'quvchilarning ta'lim jarayonini yanada o'zlashtirishiga yordam beradi.

2. Interaktiv ta'lim usullarini qo'llash: Raqamli ta'lim jarayonini tashkil etishda, o'qituvchilar interaktiv ta'lim usullarini qo'llashlari kerak. Bu usullar o'quvchilarning o'zlashtirilgan ta'lim tajribalarini yanada yaxshilashga yordam beradi. [11. 161-164 b.]

3. O'quvchilar uchun mos keladigan texnologiyalar va dasturlar taqdim etish: Raqamli ta'lim jarayonini tashkil etishda, o'qituvchilar o'quvchilar uchun mos keladigan texnologiyalar va dasturlar taqdim etishlari kerak. Bu, o'quvchilarning ta'lim jarayonini yanada o'zlashtirishiga yordam beradi.

4. O'quvchilar uchun mos keladigan ta'lim dasturlari taqdim etish: Raqamli ta'lim jarayonini tashkil etishda o'qituvchilar o'quvchilar uchun mos keladigan ta'lim dasturlari taqdim etishlari kerak. Bu dasturlar o'quvchilarning ta'lim jarayonini yanada o'zlashtirishiga yordam beradi.

5. Monitoring va baholash tizimi taqdim etish: Raqamli ta'lim jarayonini tashkil etishda, o'qituvchilar o'quv jarayonini baholash va monitoring qilish uchun mos tizimlar taqdim etishlari kerak. Bu tizimlar, o'quvchilarning o'zlashtirilgan ta'lim tajribalarini baholash va yanada yaxshilash uchun kerakli o'zgarishlarni aniqlashga imkon beradi.

Bu muhit o'qituvchilar uchun ta'lim jarayonini raqamli texnologiyalar asosida tashkil qilish va rivojlantirishga imkon beradi.

Xulosa. Raqamli ta'lim resurslari va texnologiyalar ta'lim jarayonini yanada qulaylashtiradi, o'quvchilarning motivatsiyasini oshiradi va o'zlashtiruvchi ta'limni mustahkamlashga yordam beradi. Bu usul va imkoniyatlar ta'lim jarayonini rivojlantirishda dolzarb hisoblanadi. Shuningdek, raqamli texnologiyalar o'quvchilar orasidagi hamkorlikni va o'quvchilarning muvofiqlik darajasini oshiradi.

FOYDALANILGAN ADABIYOTLAR RO'YXATI:

1. 2017 yilning 7 fevralidagi O'zbekiston Prezidenti Shavkat Mirziyoyev «Ta'lim klasterlarini shakllantirish va ularda ta'limni rivojlantirish chora-tadbirlari to'g'risida»gi PQ-2752-sonli qarori
2. 2020 yilning 31 martidagi O'zbekiston Respublikasining Prezidenti Shavkat Mirziyoyev «O'zbekiston Respublikasida raqamli ta'limni rivojlantirish chora-tadbirlari to'g'risida»gi PQ-4637-sonli qarori
3. Do'stnazar, H., & Abrorxujayevna, V. S. (2022). Ta'lim jarayonida klaster metodidan foydalanishning o'ziga xos ahamiyati. *World scientific research journal*, 9(1), 179-184.
4. Вахромбековна, d. R. N. (2022). Ta'lim tizimida raqamli texnologiyalardan foydalanish imkoniyatlari. *International Journal of Philosophical Studies and Social Sciences*, 2(5), 23-26.
5. Рақамли давлатга айланишни истасак, ўқувчиларга дарс пайтида телефондан фойдаланишга рухсат бериш керак (edu.uz)
6. Ekspert fikri: o'quvchilarga dars paytida telefonidan foydalanishga ruxsat berish kerak (kun.uz)
7. Файзуллаева, М. (2023). Advanced pedagogical experiences in organizing and developing the educational process on the base of digital technologies. *Ижтимоий-гуманитар фанларнинг долзарб муаммолари/Актуальные проблемы социально-гуманитарных наук/Actual Problems of Humanities and Social Sciences.*, 3(3), 237-244.
8. Файзуллаева, М. (2023). Methodology of organizing and developing the educational process on the basis of digital technologies in educational cluster conditions. *Ижтимоий-гуманитар фанларнинг долзарб муаммолари/Актуальные проблемы социально-гуманитарных наук/Actual Problems of Humanities and Social Sciences.*, 3(S/3), 283-289.
9. Babaraximova, D. (2023). Talim tizimida raqamli texnologiyalardan foydalanish istiqbollari. *O'zbekistonda fanlararo innovatsiyalar va ilmiy tadqiqotlar jurnali*, 2(18), 956-962.
10. Olimova, F. (2021). Talabalarni ijodiy faoliyatga tayyorlashda raqamli ta'lim texnologiyalaridan foydalanish yo'llari. *Central Asian Research Journal for Interdisciplinary Studies (CARJIS)*, (Special Issue), 58-62.
11. Xolboevna, I. F. (2023). Bo'lajak o'qituvchilarning kasbiy ijodkorlikini rivojlantirishda raqamli texnologiyalardan foydalanishning pedagogik shart sharoitlari. *Science and innovation*, 2(Special Issue 5), 161-164.
12. Klochko, O., Fedorets, V., Tkachenko, S., & Maliar, O. (2020, September). The Use of Digital Technologies for Flipped Learning Implementation. In *ICTERI Workshops* (pp. 1233-1248).
13. Lin, M. T. Y., Wang, J. S., Kuō, H. M., & Luo, Y. (2017). A study on the effect of virtual reality 3D exploratory education on students' creativity and leadership. *Eurasia Journal of Mathematics, Science and Technology Education*, 13(7), 3151-3161.
14. Hu-Au, E., & Lee, J. J. (2017). Virtual reality in education: a tool for learning in the experience age. *International Journal of Innovation in Education*, 4(4), 215-226.
15. Javidi, G. (1999). Virtual reality and education.
16. Hussein, M., & Nätterdal, C. (2015). The benefits of virtual reality in education-A comparison Study.

BOSHLANG‘ICH SINFDA MATEMATIKA FANINI O‘QITISHGA YONDASHUVLAR

*Hakimova Mehriniso Homitovna,
Buxoro davlat pedagogika instituti Boshlang‘ich ta‘lim kafedrası.*

Boshlang‘ich sinfdan matematika fanini o‘qitishga yondashuvlar

Annotatsiya. Boshlang‘ich sinf o‘quvchilariga matematikani qanday o‘rgatishimiz juda muhim. O‘quvchi matematika fanidan nimalarni o‘rganishi va fanga qiziqishlari o‘qituvchiga fanni o‘qitishni loyihalash, amalga oshirish imkoniyatini beradi.

Kalit so‘zlar: o‘quv dasturlarini loyihalash, matematikani o‘qitish, kontseptual sohalar, o‘qitish yondashuvlar, tushunish o‘lchovlari, istisno o‘qituvchilar, baholash.

Umumta‘lim sinflarida o‘quvchilar egallagan bilim, ko‘nikma va malakalarning umumiy hajmida boshqa fanlarni o‘rganishda keng qo‘llaniladigan matematika muhim o‘rin tutadi. Har bir o‘qituvchining asosiy vazifasi o‘quvchilarga ma‘lum hajmdagi bilim berishgina emas, balki ularning bilim olishga bo‘lgan qiziqishini rivojlantirish, qanday o‘rganishni o‘rgatishdir.

O‘rganish rivojlanishdan oldinda bo‘lishi kerak va o‘qituvchi bolada hali rivojlanmagan qobiliyatlarni shakllantirishga yordam berishi va shu bilan uning rivojlanishiga hissa qo‘shishi kerak. Bu maxsus mahoratni talab qiladi. Usul va texnologiyalarni tanlash o‘qituvchining asosiy vazifasidir.

Fan va texnikaning jadal rivojlanishi munosabati bilan jamiyatning zamonaviy talablariga javob beradigan ta‘lim jarayonini tashkil etishning zamonaviy yondashuvlari va usullarini ishlab chiqish va o‘quv jarayoniga joriy etish zaruriyati tug‘iladi.

yetakchi talablar nafaqat fanga oid ta‘lim natijalariga erishishga, balki o‘quvchilarning shaxsiyatini shakllantirishga va o‘quv faoliyatining universal usullarini o‘zlashtirishga qaratilgan. Milliy o‘quv dasturining yangi talablaridan biri darslarning xilma-xilligi bo‘lib, bu o‘quvchilarning fanga qiziqishini oshiradigan o‘qitishga yangi yondashuvlarni talab qiladi.

“Ta‘limga zamonaviy yondashuv” tushunchasiga keng qamrovli ta‘rif berishdan oldin uning tarkibiy qismlarini: “o‘qitish”, “yondashuv” va “zamonaviy” tushunchalarini aniqlash zarur.

O‘qitish - o‘quvchilarning o‘quv va kognitiv faoliyatini pedagogik boshqarish; o‘quv jarayonining tarkibiy qismlaridan biri.

Ta‘lim - o‘qituvchi va o‘quvchilar o‘rtasidagi o‘zaro munosabatlarning maqsadli jarayoni, uning davomida shaxsning ta‘limi; 2) ta‘lim, bilim va qadriyatlarini o‘zlashtirish, shuningdek, o‘z amaliy ta‘siri ostida ularning bilimlari, munosabatlari, xulq-atvori va shaxsiyatidagi o‘zgarishlarni amalga oshirish va mustahkamlashga asoslangan o‘qituvchining o‘quvchilar bilan tizimli va tizimli ishlashi. tadbirlar.

Yondashuv - bu usullar, usullar (kimgadir ta‘sir qilishda, biror narsani o‘rganishda, biznes yuritishda) majmui.

«O‘rganishga yondashuv» nima?

O‘qitishga yondashuv - o‘qitish strategiyasini belgilovchi metodikaning asosiy kategoriyasi va bunday strategiyani amalga oshiradigan o‘qitish usulini tanlash; o‘qitiladigan fanning mohiyatiga oid nuqtai nazarni ifodalaydi.

Zamonaviy. Kimdir yoki biror narsa bilan bir davrga, bir davrga tegishli. 2. Ko‘rib chiqilayotgan shaxsning mavjud bo‘lgan vaqti bilan bog‘liq. 3. Hozirgi zamonga, hozirgi zamonga, hozirgi davrga, hozirgi zamonga tegishli. Hozirgi zamonni, hozirgi voqelikni, hozirgi davrni tavsiflash. 4. Qoloq emas, o‘z asr darajasida turish, hozirgi zamonning moddiy ehtiyojlari, ijtimoiy-madaniy talablarini qondirish.

Demak, ta‘limga zamonaviy yondashuv zamonaviy jamiyat talablariga, hozirgi davrning ijtimoiy va madaniy ehtiyojlariga javob beradigan yondashuvdir.

Ta‘limga zamonaviy yondashuvning maqsadi: shaxsiy shaxsni, vijdonli fuqaroni, eng muhimi, paydo bo‘lgan muammolarni mustaqil va tez hal qilishga qodir shaxsni shakllantirish.

Zamonaviy yondashuvlarning xususiyatlari qanday?

Shaxsga yo‘naltirilgan yondashuv

O‘qitishga shaxsga yo‘naltirilgan yondashuv - bu o‘qituvchining e‘tiborini shaxsning yaxlit shaxsiyatiga jamlash, nafaqat uning aql-zakovati, fuqarolik mas‘uliyat hissi, balki hissiy, estetik, ijodiy moyilliklarga ega bo‘lgan ma‘naviy shaxsini rivojlantirishga g‘amxo‘rlik qilishdir. rivojlanish imkoniyatlari.

Shaxsga yo‘naltirilgan ta‘limning maqsadi shaxsning quyidagi funktsiyalarini to‘liq rivojlantirish

uchun sharoit yaratishdir: shaxsning tanlash qobiliyati; o'z hayotini aks ettirish va baholash qobiliyati; hayotning ma'nosini izlash, ijodkorlik; "Men" obrazini shakllantirish; javobgarlik («Men hamma narsa uchun javobgarman» iborasiga muvofiq).

O'quvchiga yo'naltirilgan yondashuvda o'quvchi butun ta'lim jarayonining asosiy qahramoni hisoblanadi.

Boshlang'ich sinflarda bolalar butun sonlar va miqdorlar arifmetikasini o'rganadilar, algebra va geometriya tushunchalari haqida umumiy tushunchaga ega bo'ladilar. Matematika darslarida nazariya amaliyot bilan chambarchas bog'liqdir. Material alohida bloklarda berilgan, lekin bosqichma-bosqich o'rganiladigan raqamlarni raqamlash bilan bog'liq. Yil oxirida bolalar ming bilan tanishadilar. Raqamlash bilan parallel ravishda boshlang'ich sinf o'quvchilari turli arifmetik amallarni o'zlashtirishlari kerak: qo'shish va ayirish, ko'paytirish va bo'lish. Ushbu matematik bilim bloklari kasrlar, miqdorlar, asosiy geometriya va algebra haqidagi ma'lumotlarni o'z ichiga olgan materiallar bilan to'ldiriladi.

Boshlang'ich sinfda bolalarga matematikani o'rgatishning ushbu usuli eng qulay va samarali hisoblanadi. Birinchidan, bolalar bolalar bog'chasida tanishgan raqamlarni o'rganadilar. Keyin ular yangi raqamlar bilan ishlashni va turli usullardan foydalangan holda ular bilan ishlashni o'rganadilar. Shunday qilib, bir vaqtning o'zida allaqachon o'rganilgan materialni takrorlash va yangilarini o'zlashtirish - matematikani o'qitishning uzluksizligi printsipli kuzatiladi.

Nima uchun boshlang'ich sinf o'quvchilariga matematika kerak?

Boshlang'ich sinfda matematikani o'qitish bir vaqtning o'zida bir nechta muammolarni hal qilishga imkon beradi:

bolalarda intellektual faoliyat (mantiqiy va ramziy-ramziy fikrlash), fazoviy tasavvur, matematik nutq qobiliyatini rivojlantirish;

boshlang'ich sinf o'quvchilarini mulohaza yuritishga, o'z nuqtai nazarini muhokama qilishga, asossiz va asosli hukmlarni farqlashga, ma'lumotni (faktlar, harakat variantlari, ob'ektlarni tartibga solish sabablari va boshqalar) qidirishga o'rgatish;

bolalarga asosiy matematik bilimlarni berish - kattaliklarning ma'nolarini va ularni o'lchash usullarini tushunishga, syujetli vaziyatlarni hal qilishda arifmetik usullardan foydalanishga, matematikadan foydalangan holda amaliy va o'quv masalalarini hal qilishga, arifmetik amallarni bajarish algoritmlari bilan ishlashga o'rgatish;

bolalarda matematikaga qiziqish va matematik bilimlardan kundalik hayotda foydalanish istagini shakllantirish.

Boshlang'ich sinfda matematika o'qitishning mashhur usullari

Ko'pincha boshlang'ich sinflarda matematika darslarida quyidagi usullar qo'llaniladi :

Tushuntiruvchi va illyustrativ. Bunda o'qituvchi bilim namunasini beradi, masalan, misol yoki masalani yechish yo'llarini ko'rsatadi va bolalardan uni qayta ishlab chiqarishni, ya'ni bir xil misolni, bir xil masalani mustaqil yechishlarini so'raydi.

Qisman qidirish mumkin. Bu usul bolalarning muammoni hal qilishda qisman ishtirok etishini o'z ichiga oladi. O'qituvchi berilgan topshiriqni alohida bosqichlarga bo'lib, ularning bir qismini o'zi bajaradi, bir qismini esa o'quvchilarga topshiradi. Masalan, murakkab misolda o'qituvchi bolalarga yangi matematik amal - ko'paytirish yoki bo'lish - ko'rsatishi va mustaqil bajarish uchun sinfga tanish ayirish va qo'shish bosqichlarini berishi mumkin.

Tadqiqot. Ushbu usuldan foydalanganda bolalar o'qituvchi rahbarligida o'zlari uchun yangi bo'lgan muammolarni hal qilish yo'llarini izlaydilar. Buning uchun o'qituvchi muammoli vaziyatlar, mantiq va zukkolik uchun topshiriqlar va boshqalarni taklif qiladi.

Boshlang'ich sinflarda matematika darslarini o'qitishda nimalarga e'tibor berish kerak?

Yangi materialni tushuntirishda o'qituvchi uni avval o'tilgan mavzular bilan bog'lashi kerak. Buning uchun o'qituvchi o'quvchilarni birgalikdagi ishlarga jalb qiladi, ularni mavjud bilimlarni takrorlashga va o'tgan ta'lim tajribasiga tayanishga undaydi. Bunda illyustrativ jadvallar, mavzu bo'yicha qo'llanmalar, didaktik tarqatma materiallar, chizmalar, sxemalar va boshqa ko'rgazmali elementlardan keng foydalaniladi.

Boshlang'ich sinfda matematikani o'qitish usuli yangi materialni dozalash bilan ta'minlashni o'z ichiga oladi. U mantiqiy tugallangan kichik qismlarga bo'linadi. Pedagogik usullarni tanlashda har bir bolaning individual imkoniyatlari, o'quv materiallarining mavjudligi, texnik va ko'rgazmali o'quv vositalarining mavjudligi hisobga olinadi.

Interaktiv yondashuv

Interfaol yondashuv - interfaol dars davomida o'quv materialini o'rganish bilan bog'liq bo'lgan o'quvchilar faoliyatining ma'lum bir turi.

Matematika darslarida interfaol yondashuvlarning asosini o'quvchilar bajaradigan interfaol mashqlar va topshiriqlar tashkil etadi. Interfaol mashqlar va topshiriqlarning oddiylardan asosiy farqi shundaki, ular nafaqat o'rganilgan materialni mustahkamlashga, balki yangi narsalarni o'rganishga qaratilgan. Zamonaviy pedagogika interfaol yondashuvlarning butun arsenaliga boy bo'lib, ular orasida quyidagilarni ajratib ko'rsatish mumkin: ijodiy vazifalar; kichik guruhlarda ishlash; ta'lim o'yinlari (rolli o'yinlar, simulyatsiyalar, biznes o'yinlari va o'quv o'yinlari); davlat resurslaridan foydalanish (mutaxassisni taklif qilish, ekskursiyalar); ijtimoiy loyihalar va sinfdan tashqari o'qitishning boshqa usullari (tanlovlar, radio va gazetalar, filmlar, spektakllar, ko'rgazmalar, tomoshalar, qo'shiqlar va ertaklar); isinish mashqlari; yangi materialni o'rganish va mustahkamlash (interfaol ma'ruza, ko'rgazmali qurollar, video va audio materiallar bilan ishlash, «o'quvchi o'qituvchi», «hamma hammaga o'rgatadi», savollardan foydalanish); murakkab va munozarali masalalar va muammolarni muhokama qilish («O'z pozitsiyangizni egallang (fikir shkalasi)», «Bir - birga - barchasi birga»); muammoni hal qilish («Qaror daraxti», «Aqliy hujum»)

O'quvchi ta'lim jarayonining to'liq ishtirokchisiga aylanadi, uning tajribasi bilimlarining asosiy manbai bo'lib xizmat qiladi. O'qituvchi (rahbar) tayyor bilim bermaydi, balki ishtirokchilarni mustaqil izlanishga undaydi. Bunday ta'lim jarayonida o'quvchilar passiv o'quvchilar emas, balki faol shaxslar, jarayonning to'liq ishtirokchilari bo'lib, ularning tajribasi yetakchi tajribasidan kam emas. Har bir o'quvchiga o'z yechimini topish imkoniyati beriladi. Bolalar darsni yaratishda o'qituvchining hammualliflaridir. An'anaviy o'qitish bilan taqqoslaganda, interfaol ta'limda o'qituvchi va o'quvchining o'zaro ta'siri o'zgaradi: o'qituvchining faoliyati o'quvchilarning faolligiga o'z o'rnini bosadi va o'qituvchining vazifasi ularning tashabbuskorligi uchun sharoit yaratadi. O'qituvchi o'quv ma'lumotlarini o'zi orqali uzatuvchi filtr rolini rad etadi va ma'lumot manbalaridan biri bo'lgan ishda yordamchi vazifasini bajaradi. Aynan shu yondashuv shaxsga «bosim» qilmaydi, balki uning ijodiy rivojlanishiga yordam beradi.

O'yin yondashuvi. O'yinni o'rganish - bu ijtimoiy tajribani barcha ko'rinishlarida: bilim, ko'nikma, qobiliyat, hissiy va baholash faoliyatida qayta yaratish va o'zlashtirishga qaratilgan shartli vaziyatlardagi ta'lim jarayonining shakli.

Metodologiyaning belgilari va xususiyatlari: o'yinni o'rganish o'yinlar bilan bir xil xususiyatlarga ega:

o'qituvchining ko'rsatmasi bo'yicha amalga oshiriladigan, lekin uning buyrug'isiz va o'quvchilar tomonidan o'z xohishiga ko'ra, faoliyat jarayonining o'zidan zavqlangan holda amalga oshiriladigan erkin rivojlantiruvchi faoliyat.

ijodiy, improvizatsiya, faol tabiat faoliyati.

hissiy jihatdan qizg'in, yuqori, qarama-qarshilik, raqobatbardosh faoliyat.

o'yin mazmunini va ijtimoiy tajriba elementlarini aks ettiruvchi bevosita va bilvosita qoidalar doirasida amalga oshiriladigan faoliyat

shaxs hayotining kasbiy yoki ijtimoiy muhiti taqlid qilinadigan tabiatan taqlid qiluvchi faoliyat.

harakat joyi va davomiyligi bo'yicha, makon va vaqt doirasida ajratilgan faoliyat.

O'yinning eng muhim xususiyatlari shundan iboratki, o'yinda bolalar ham, kattalar ham eng ekstremal vaziyatlarda, qiyinchiliklarni engish uchun kuchlari chegarasida harakat qiladigandek harakat qilishadi. Bundan tashqari, bunday yuqori darajadagi faoliyatga ular deyarli har doim ixtiyoriy ravishda, majburlashsiz erishadilar.

O'yinning yuqori faolligi va hissiy mazmuni ham ishtirokchilarda yuqori darajadagi ochiqlikni keltirib chiqaradi. Inson biroz ochiladi, o'yinda psixologik himoyani tashlab yuboradi, hushyorlikni yo'qotadi va o'ziga aylanadi. O'yinni o'rganishning boshqa pedagogik texnologiyalardan farqi shundaki, o'yin har qanday yoshdagi shaxs uchun taniqli, tanish va sevimli faoliyat shaklidir.

Masalan, aqliy arifmetik ko'nikmalarni rivojlantirish uchun siz quyidagi rolli o'yinlarning turli xil versiyalaridan foydalanishingiz mumkin: «Baliq ovlash», dumaloq misollar, «Kim tezroq», «Xatoni toping», «Kodlangan javob», «Matematik dominolar». , «Karta yig'ish», «Estafeta poygasi».

Kompetensiyaga asoslangan yondashuv

Kompetensiya - bu o'quvchining olingan bilimlari, ta'lim ko'nikmalari, shuningdek, amaliy va nazariy muammolarni hal qilish uchun hayotda harakat qilish usullaridan foydalanishga tayyorligi (qobiliyati).

Kompetensiyaga asoslangan yondashuv ta'lim natijasiga yo'naltirilgan yondashuv bo'lib, natijada o'rganilgan ma'lumotlar miqdori emas, balki insonning turli muammoli vaziyatlarda harakat qilish qobiliyatidir.

Matematikani o'qitishning kompetensiyaga asoslangan yondashuvi o'quvchilarga kelajakda kasbiy, shaxsiy va ijtimoiy hayotda samarali harakat qilish imkonini beradigan turli xil ko'nikmalarni

o'zlashtirishni o'z ichiga oladi.

Кommunikativ yondashuv

Ushbu yondashuvning mohiyati shuni anglatadiki, o'rganish tabiatan faoliyatga asoslangan, chunki sinfdagi haqiqiy muloqot nutq faoliyati orqali amalga oshiriladi, uning yordamida o'quvchilar real yoki xayoliy muammolarni hal qilishga intiladi.

Kommunikativ yondashuvning uslubi mazmuni - bu birinchi navbatda jamoaviy ish shakllarini keng qo'llash, muammoli muammolarni hal qilish, o'qituvchi va o'quvchilar o'rtasidagi hamkorlik bilan bog'liq bo'lgan o'quv faoliyatini tashkil etish usullari.

Ushbu yondashuv doirasida o'qitishning yakuniy maqsadi kommunikativ kompetentsiyani shakllantirish va rivojlantirishdir, ya'ni. o'quvchilarning muloqotga tayyorligi va qobiliyati.

Masalan, guruhda ishlash, bolalar birgalikda mantiqiy fikrlashni rivojlantirish uchun vazifalarni hal qilishni muhokama qilishadi.

Tizimli faoliyat yondashuvi

Tizimli-faol yondashuv bilan o'quvchilar faktlarni shakllantirish va tahlil qilish, turli manbalar bilan ishlash, gipotezalarni ilgari surish, gipotezalarning to'g'riligini isbotlash, xulosalar shakllantirish va o'quv faoliyatini muhokama qilishda o'z pozitsiyalarini himoya qilish qobiliyatini egallaydilar. Psixologlar uzoq vaqtdan beri odamlar boshqalar bilan muhokama qilgan narsalarni yaxshiroq o'rganishlarini va boshqalarga tushuntirganlarini eng yaxshi eslab qolishlarini isbotladilar. Bular sinfda guruh ishini taqdim etadigan imkoniyatlardir.

Guruh ishlarining eng oddiy turi bu juftlikdir. Masalan, «O'quvchi - o'qituvchi» kod nomi ostida juft bo'lib bajariladigan og'zaki mustaqil ish bosqichida kartalardan foydalanishingiz mumkin. Har bir inson ma'lum bir vaqtda o'qituvchi yoki o'quvchi rolini o'ynaydi. Hozirgi vaqtda haqiqiy o'qituvchining roli juftlikdagi ikkala ishtirokchining javoblari va tushuntirishlarini tinglashdir. U xatolarni yuzaga kelgan paytda tuzatishi, nafaqat javob beruvchini, balki «o'qituvchi» ishining sifatini ham baholashi mumkin. Keyin butun sinf oldida guruhlardan biri kartalar asosida javob beradi.

Foydalanilgan adabiyotlar

1. Bakhodir Mamurov. Scientific basis of the acmeological approach to the process of training and education. <http://pnap.ap.edu.pl/index.php/pnap/article/view/348>
2. Мамуров Б.Б. Акмеологический подход к воспитанию молодого поколения в наследии предков. http://www.manpo.ru/manpo/publications/ped_obraz/n2016_03.pdf#page=147
3. Mamurov Bakhodir B. Forming skills of academic process design for future teachers and methods of determining its quality. <https://www.elibrary.ru/item.asp?id=28408580>
4. Маъмуров Б. Б. Булажак ўқитувчиларни шахсга йўналтирилган таълим-тарбия жараёнини лойиҳалашга тайёрлашда қўлланиладиган тамойиллар. Современное образование (Узбекистан), 2017. <https://cyberleninka.ru/article/n/b-lazhak-ituvchilarni-shahsga-y-naltirilgan-talim-tarbiya-zharayonini-loyi-alashga-tayyorlashda-llaniladigan-tamoyillar>
5. Mamurov B. B. The Need to Prepare Future Teachers to Design a Student-Centered Educational Process. Eastern European Scientific Journal, 2017. <http://journale.auris-verlag.de/index.php/EESJ/article/viewFile/600/596>
6. Мамуров Б. Б. , МХ Махмудов акмеологическая составляющая образовательной культуры учителя. философские и методологические ..., 2018. <https://www.elibrary.ru/item.asp?id=36679921>
7. В Mamurov, A Mamanazarov, K Abdullaev, I Davronov. Acmeological Approach to the Formation of Healthy Lifestyle Among University Students. III International Scientific Congress Society of Ambient ..., 2020. <https://www.atlantis-press.com/proceedings/isc-sai-20/125937241>
8. ББ Мамуров. Акмеологический подход к воспитанию молодого поколения в наследии предков. Педагогическое образование и наука, 2016. http://www.manpo.ru/manpo/publications/ped_obraz/n2016_03.pdf#page=147
9. Акрамова Г. Р. Научно-теоретические основы развития критического мышления учащихся. Педагогическое образование и наука, 2016. http://www.manpo.ru/manpo/publications/ped_obraz/n2016_03.pdf#page=127
10. GR Akramova ACTIVITIES OF TEACHERS ON STUDENTS' PREPARATION FOR SOCIAL RELATIONS. Сборники конференций НИЦ Социосфера, 2016. <https://www.elibrary.ru/item.asp?id=27335091>

OSHLANG‘ICH SINF O‘QUVCHILARIDA TO‘G‘RI TALAFFUZ KO‘NIKMALARINI RIVOJLANTIRISHNIG O‘RNI VA AHAMIYATI

*Hamdamova Zilola Shaxobiddin qizi,
Navoiy shahar Profi universiteti o‘qituvchisi*

Annotasiya: maqolada boshlang‘ich sinflarda o‘quvchilarni adabiy talaffuzga o‘rgatishning o‘rni va ahamiyati, usullari, mashq va topshiriq turlari, ulardan foydalanish yo‘l-yo‘riqlari haqida fikr yuritiladi. Shuningdek, tovushlarni to‘g‘ri talaffuz qilish bo‘yicha hududiy muammolar o‘rganilgan hamda ularni bartaraf qilish bo‘yicha amalga oshirilgan tadqiqotlarga munosabat bildirilgan.

Kalit so‘zlar: to‘g‘ri talaffuz, tovush, harf, bo‘g‘in, urg‘u, talaffuzi qiyin unli va undosh tovushlar, sheva, adabiy til hamda ularning o‘zaro farqi, tafovutlar, ohang, to‘xtam, o‘quv topshiriqlari, mashq, topshiriq

РОЛЬ И ЗНАЧЕНИЕ РАЗВИТИЯ НАВЫКОВ ПРАВИЛЬНОГО ПРОИЗНОШЕНИЯ У МЛАДШИХ ШКОЛЬНИКОВ

*Хамдамова Зилола Шахабиддиновна,
преподаватель Университета Профи города Навои*

Аннотация: в статье рассматриваются методы обучения учащихся литературному произношению в начальных классах, виды упражнений и заданий, инструкция по их использованию. Также были изучены территориальные проблемы правильного произношения звуков и дана реакция на проведенные исследования по их устранению.

Ключевые слова: правильное произношение, звук, буква, слог, ударение, трудно произносимые гласные и согласные, диалект, литературный язык и их различия, Различия, тон, остановка, учебные задания, упражнение, задание

THE ROLE AND IMPORTANCE OF THE DEVELOPMENT OF CORRECT PRONUNCIATION SKILLS IN YOUNGER SCHOOLCHILDREN

*Hamdamova Zilola Shahabidinovna,
lecturer at the Profi University of Navoi*

Abstract: the article discusses methods of teaching students literary pronunciation in primary school, types of exercises and tasks, instructions for their use. The territorial problems of the correct pronunciation of sounds were also studied and a reaction was given to the studies conducted to eliminate them.

Keywords: correct pronunciation, sound, letter, syllable, stress, hard-to-pronounce vowels and consonants, dialect, literary language and their differences, differences, tone, stop, training tasks, exercise, task

Kirish. Boshlang‘ich sinflarda o‘quvchilar uchun barcha fanlarning asoslari o‘rgatiladi. Ona tilidan ham dastlab, tovushlarning talaffuzi boshlang‘ich sinfda o‘qitiladi. To‘g‘ri talaffuz 1-sinfdan yetarli o‘rgatilmagani uchun 11-sinfga qadar o‘quvchilar adabiy talaffuzni o‘rgana olmaydi. «Ona tili» darsliklarida to‘g‘ri talaffuz va imlo me‘yorlarini ko‘nikma sifatida shakllantirish borasida ko‘plab mashqlar, turli tushuntirishlar beriladi. Ammo nutqiy faoliyat davomida ayrim nutq tovushlarining adabiy talaffuzi va imlosini o‘quvchiga o‘rgatish qator qiyinchiliklarni keltirib chiqaraveradi.

Boshlang‘ich sinfda adabiy talaffuz va uning me‘yorlari masalasi dunyoning rivojlangan mamlakatlari tillarida atroflicha o‘rganilganligini kuzatamiz [ingliz, frantsuz va b.]. Bu borada jahon tajribasida, jumladan, ingliz tilida fonetik mashqlardan unumli foydalaniladi. Shuning uchun ham amaldagi asosiy darslik va o‘quv qo‘llanmalarida har bir nutq tovushining hosil bo‘lish jarayoni haqida batafsil ma‘lumot beriladi. Umumiy o‘rta ta‘lim maktablari uchun nashr etirilgan darslik hamda o‘quv qo‘llanmalarda tovushlarning talaffuz holati aks etgan maxsus chizma (rasm)lar yo‘q. O‘zbek tiliga xos bo‘lgan ayrim tovushlarning to‘g‘ri talaffuzini oddiy, an‘anaviy mashqlar bilan etarli darajada o‘rgatib bo‘lmasligini bugungi o‘quvchi, talaba, hatto ayrim katta yoshdagi ziyoli kishilar, xususan, o‘qituvchilarning nutqi ham isbotlab turibdi.

Asosiy muammo o‘rta umumta‘lim maktablarining boshlang‘ich sinflarida ona tili o‘qitish masalasiga borib taqaladi. Adabiy talaffuz – madaniyatlik belgisi. O‘rta umumta‘lim tizimida 2-sinfdan boshlab talaffuzning asosiy birligi hisoblangan nutq tovushlari orfoepiya bo‘limi tarkibida qisman o‘qitila boshlaydi. 5-sinfda «fonetika» bo‘limi ta‘limi taqozosiga ko‘ra shu erda o‘quvchilarga nutq tovushlari bilan birga to‘g‘ri talaffuz hamda imlo qoidalarini singdirish talabi ham qo‘yiladi.

G‘.Hamroyevning ta‘kidlashicha, o‘zbek adabiy tili turli lahjalardan o‘sib chiqqanligi sababli uning talaffuzi borasida hududlar bilan bog‘liq jiddiy muammolar bor. Maktab ona tili darsliklarini tuzishda, ayniqsa, fonetikaga doir o‘quv materiallarini berishda mualliflar aholi hududiy talaffuzining tilga ta‘sirini inobatga olishlari kerak. Shu ma‘noda dastur va darsliklar tuzishda orfoepik nuqtai nazardan har bir hududning talaffuzidagi muammolari e‘tiborga olinishi lozim. Masalan, Xorazm vohasida ayrim so‘zlar talaffuzida [q] undoshi o‘rnida [k] nutq tovushini qo‘llash ko‘nikmaga aylanib qolgan. Demak, xorazmlik o‘quvchiga adabiy talaffuz me‘yorlarini singdirish uchun darslikda berilgan ikkita mashq etarli bo‘lmaydi. Mavzuga monand,

ammo darslikdagi o'quv topshiriqlarini aynan takrorlamaydigan o'quv topshiriqlarini tuzish, mashqlar tizimini yaratish va ulardan unumli foydalanishni barcha o'qituvchi ham bir xilda amalga oshiravermaydi.

Darhaqiqat, Toshkent viloyati, xususan, shahar hududida [h] bo'g'iz undoshi o'rnida ko'pincha [x] chuqur til orqa undoshining ishlatilishi (Xalim, xashar, vaxima va b.), shuningdek, Buxoro, Samardand, qarshi, Buxoro (shahar hududida), Surxondaryo va Qashqadaryo viloyatlarining ayrim tumanlarida [o'] unlisining talaffuzida muammolar borligini aytish mumkin.

Ko'rinadiki, 1-4-sinf «ona tili» darsligida yuqorida keltirilgan nutq tovushlarini o'zlashtirishga mo'ljallangan nazariy ma'lumotlar va ularni mustahkamlovchi mashqlar etarli emas. Mazkur nutq tovushlarini sanab o'tilgan hududlarning o'quvchilari nutqida adabiy me'yor holatiga keltirish uchun bugungi darslik va qo'llanmalarda deyarli e'tibor qaratilmagan maxsus fonetik mashqlar tizimi ishlab chiqilishiga ehtiyoj seziladi.

Shuningdek, [h] bo'g'iz undoshi ishtirok etgan so'zlarni ko'pchilik ham yozma, ham og'zaki nutqda noto'g'ri qo'llaydi, uni bartaraf etishga qaratilgan sa'y-harakatlarning deyarli sezilmayotgani bu borada zarur tavsiyalar ishlab chiqishni va ularni zudlik bilan amaliyotga tatbiq etishni taqazo etadi.

H.Ne'matov muallifligida yaratilgan 5-sinf «Ona tili» darsligida [h] va [x] undoshlarini imloda ham talaffuzda farqlash uchun berilgan o'quv materiali boshqalariga nisbatan o'quvchiga ancha foydali.

Boshlang'ich sinfda o'quvchilarga [o'] unlisi so'zning turli o'rinlarida bir-biridan farqli talaffuz etilishi haqida ma'lumot berilmaydi, uni o'quvchilarga farqlab berish masalasi muammoligicha qolmoqda. [o'] unlisi talaffuzi bilan bog'liq nozik jihatlarga aksariyat «Ona tili» darsliklarida e'tibor qaratilmasligi o'quvchilarimizning adabiy nutq me'yorlarini to'la o'zlashtirishlariga soya tashlab turadi. Boshlang'ich ta'limning sohaga tegishli amaldagi darsliklarida mazkur masalaga qisman e'tibor qaratilgan nazariy ma'lumotlar uchraydi, oliy ta'lim darsliklarida qanday bo'lsa, shu shaklda kiritilgan, ammo u amaliy jihatdan ishlanmagan. Ta'kidlash kerakki, bugun keng amaliyotda bo'lgan 5-sinf «ona tili» darsligidagina [o'] unlisi talaffuzda farq qilishi to'g'risidagi ma'lumotlar misollari bilan keltirilgan. Bu, albatta, ijobiy hodisa, biroq bu farqlash 1-2-sinflardayoq o'quvchiga talaffuz mashqlari orqali o'rgatilishi kerak. Aslida «bir holatda torroq, boshqasida kengroq aytiladi», degan izoh o'quvchiga amaliy jihatdan yordam berishi qiyin. Keltirilgan misollarni o'qituvchi ko'magisiz to'g'ri talaffuz qilib bo'lmaydi.

Ma'lumki, psixologik nuqtai nazardan inson xotirasi, jumladan, o'quvchi xotirasi ham muayyan turlarga bo'linadi. Ma'lumotlarni bir marta o'qish oddiy xotirada vaqtincha saqlanadi va qisqa muddatda unutiladi. Agar uzluksiz takrorlansa, u doimiy xotiraga o'tadi. O'quvchining ijtimoiy hayotda aloqa-aralashuvni to'g'ri amalga oshirishida xizmat qila oladigan zaruriy ma'lumotlarni uning uzoq muddatli xotirasiga o'tkazish uchun o'sha ma'lumotlarni ko'p marta takrorlatish va xotirasida qayta tiklab turish lozim. Shu o'rinda aytish mumkinki, fonetika sathini o'qitishda mashq va topshiriqlarning o'quv materialini tashkil etuvchi sermazmun, purhikmat matnlardan o'rinli foydalanilsa, o'quvchi ularni bir-ikki takrorlash bilan uzoq muddatli xotirasiga «yozib qo'yadi». Biror jismoniy harakat avtomatlashish darajasiga etishi uchun qancha uzluksiz mashq zarur bo'lsa, muayyan nutqiy malakaning shakllanishiga ham shuncha mashq, harakat kerak bo'ladi.

Bugun amalda foydalanilayotgan «Ona tili va o'qish savodxonligi» darsligida ham boshlang'ich sinf o'quvchilarini to'g'ri talaffuzga o'rgatish uchun mashqlar yetarli deb bo'lmaydi. Berilgan ayrim mashqlar ham tizimga ega emas. Agar o'quvchi boshlang'ich sinfda to'g'ri adabiy talaffuzga o'rganmasa, keyin bu jarayon qiyin kechadi.

Boshlang'ich sinfda talaffuz ko'nikmalarini tizimli rivojlantirishning o'рни va ahamiyati, til va nutq taraqqiyotiga ta'siri quyidagicha:

| T/r | Nutqqa | Tilga |
|-----|---|---|
| 1. | Fikrini o'zgalarga aniq yetkizib bera oladi | So'z leksik ma'nosini uzoq saqlanishiga yordam beradi. |
| 2. | Yoqimli va ta'sirchan nutqqa ega bo'ladi | So'zning morfologik tarkibining buzulishini oldini oladi. |
| 3. | So'zlarni to'g'ri talaffuz qilish orqali ularning etimologiyasini saqlab qolinishiga yordam beradi. | Tilning tovush tizimini sof saqlanadi. |
| 4. | To'g'ri yozish ko'nikmasiga ega bo'ladi. | Grafikaning mo'tadilligini ta'minlaydi |
| 5. | Boshqa tillarni oson o'rganish imkoniga ega bo'ladi. | Toponimlarning etimologiyasiga putur yetmaydi |

1-4-sinfda nutq tovushlari ta'limini takomillashtirishda ilg'or pedagogik texnologiyalardan unumli foydalanish ham muhim ahamiyatga molik. Ma'lumki, maktabda bugungi «ona tili» o'quv predmeti ta'limida omilkor o'qituvchilar tomonidan ko'plab innovatsion texnologiyalar zamon talablariga mos holda qo'llanilmoqda. Tabiiyki, bu nutq tovushi ta'limida, jumladan, o'quvchiga nutq tovushlarining to'g'ri talaffuzini o'rgatish jarayonida juda qo'l keladi. Ammo amaldagi ishlar etarli darajada emas, chunki

boshlang'ich sinf o'quvchilar nutqida tovushlar talaffuzi bilan bog'liq muammolar to'la bartaraf bo'lgani yoki mazkur muammoning echimi sifatida asosli tavsiyayu metodik ko'rsatmalar ishlab chiqilib keng amaliyotga tatbiq etilgani yo'q.

Mazkur masalaning yana bir jihati borki, har qanday sharoitda ham boshlang'ich sinf o'qituvchilari mazkur bo'limni o'z imkoniyat va salohiyatlaridan kelib chiqib tushuntiradilar. Odatda, o'quvchilarga o'z ona tilining hamma tovushlari ham talaffuz va imlodagi qiyinchilik tug'diravermaydi.

G'. Hamroevning ta'kidlashicha, mahalliy til hisoblangan sheva ta'sirida ayrim unli va undosh tovushlarning aytilishi hamda yozilishida chalkashliklar, xatolar bo'lishi mumkin. Amaliy kuzatuvlar shuni ko'rsatadiki, respublikamizning turli hududlarida o'quvchilar nutqida, asosan, unli lardan [i] – [e], [o'] – [u] va undoshlardan [h], [x], [q], ba'zan [j] tovushlari talaffuzida, ba'zan shuning ta'sirida imlodagi ham xatoga yo'l qo'yishadi. Bunday vaziyatlarda amalda qo'llanilayotgan topshiriq xarakteridagi mashqlar bilan qancha ko'p ishlansa ham, kutilgan natijaga erishish qiyin kechmoqda.

O'quvchining og'zaki nutqi tug'ilib o'sgan eri, oilasi, yaqinlari ta'sirida shakllangan holda maktabga keladi. Ba'zan ularni o'zlari o'rganib qolgan holatdan adabiy talaffuz me'yorlari doirasiga o'tkazish ancha qiyinchilik tug'diradi. Bunday sharoitda o'qituvchi, albatta, fonetika o'qitish jarayonidagi dastlabki faoliyatni hududiy muammolardan kelib chiqqan holda talaffuzi qiyin nutq tovushlari ustida ishlashga qaratishdan boshlashi zarur. Aks holda, ayrim boshlang'ich sinf o'quvchilari balog'atga etganda ham ba'zi nutq tovushlari talaffuzini eplay olmaydigan bo'lib qolishadi. Bu kabi «nutqiy kemtiklik» madaniy davralarda o'quvchiga bir umr xalaqit berishi mumkin. Boshlang'ich sinf o'qituvchisi o'z vaqtida og'zaki nutqida muammolari bor o'quvchilarga alohida e'tibor berib, maxsus talaffuz mashqlari ustida muntazam ishlasa, muammoga o'rin qolmasligi aniq. Biroq bu borada maktabning amaldagi didaktik ta'lim vositalari (darslik, qo'llanmalar)da fonetik mashqlarga maxsus o'rin ajratilmagan. Ayniqsa, boshlang'ich sinf «Ona tili» darsliklarida bunga alohida o'rin ajratilishi kerak.

Boshlang'ich sinf dastur va darsliklarida fonetika doir o'quv materiallari mazmuni tahlil qilinganda quyidagilar ma'lum bo'ldi:

1-sinfda «Tovushlar va harflar» mavzusi berilgan bo'lib, unga jami 28 soat vaqt ajratilgan. Chunonchi:

Tovushlar va harflar. Unli tovushlar va harflar; a va o, i va u, o va o'unlilarning talaffuzi va imlosi. Undosh tovushlar va ularni ifodalovchi harflar. Ayrim undosh tovushlarning talaffuzi va imlosi (D-t, b-p, z-s undoshlarining talaffuzi va imlosi), so'z oxirida, talaffuzda tushib qoladigan D, t undoshlari. Harf birikmalari: sh, ch, ng. Alifbo: harflarning nomi. Harflarning bosh va kichik shakllari. So'zlarni alifbo tartibida yozish. Alifboning ahamiyati.

Tutuq belgisi ('), uni so'z tarkibida to'g'ri shakllantirish. Tutuq belgisining so'zdagi vazifasi: o'zidan oldingi unlining cho'ziq aytilishiga, oldingi bo'g'inni keyingi bo'g'indan ajratib talaffuz qilinishiga xizmat qilishi, so'z ma'nolarini farqlashi. Тутук белгиси (ъ), уни сўз таркибиди тўғри шакллантириш. Тутук белгисининг сўздаги вазифаси: ўзидан олдинги унлининг чўзиқ айтилишига, олдинги бўғинни кейинги бўғиндан ажратиб талаффуз қилинишига хизмат қилиши, сўз маъноларини фарқлаши.

Бўғин. Сўзларни бўғинга бўлиш. Бўғин кўчирилиши, бир унлидан иборат бўғинли сўзларнинг бўғинлаб кўчирилиши, тутук белгилли сўзларни, кетма – кет келган бир хил ундошли сўзларни бир йўлдан кейинги йўлга бўғинлаб кўчириш. Ҳарф бирикмаси (ш, ч, нг) қатнашган сўзларнинг бир йўлдан иккинчи йўлга кўчирилиши кабилар берилган.

2-синфда биринчи синфда ўтилганлар юзасидан (6 соат) такрорлашдан сўнг фонетикага 50 соат вақт ажратилиб, унда қуйидаги мавзулар қамраб олинган:

Унли ва ундош товушлар, уларнинг бир-биридан фарқи. Товушларни ҳарфлар билан белгилаш. Унли товушлар ва ҳарфлар. Ўзбек тилидаги олти унли товушнинг олти унли ҳарф билан белгилаш. [a] ва [o], [y] ва [и], [э], [ў] унли товушларининг талаффузи ва ундош товушлар портловчи ф ва п, ҳ ва х ҳамда ҳарф бирикмаси билан ифодаланган нг товушининг талаффузи ва имлоси. Тутук белгиси (ъ) ва унинг ишлатилиши, тутук белгисининг сўздаги вазифаси кабилар.

Бошланғич синфларда яна қуйидаги фонетик ҳодисаларни ўқитиш билан боғлиқ муаммолар мавжуд:

| T/r | Urg'u | Bo'g'in |
|-----|--|--------------------------------------|
| 1. | O'z qatlamdagi so'zlarga urg'uni to'g'ri qo'yish | So'zlarni bo'g'inga to'g'ri ajratish |
| 2. | O'z qatlamdagi so'zlarga urg'uni to'g'ri qo'yish | To'g'ri bo'g'in ko'chirish |
| 3. | Ohangni to'g'ri qo'llash | She'rni bo'g'inlarga bo'la olish |
| 4. | Gap urg'usiga rioya qilish | Bo'g'inlab o'qiy olish |

“Бўғин” мавзусига доир қуйидаги маълумотлар берилган. Сўзнинг олдинги сатрга сигмай қолган қисмини кейинги сатрга бўғинлаб кўчириш. Сўзда нечта унли товуш бўлса, шунча бўғин бўлиши.

Бўғин таркиби унли товушдан, бир унли ва бир ундош товушдан, бир унли ва бир неча ундош товушдан тузилиши кабилар.

“Бўғин кўчириш”га алоҳида эътибор берилган. Сўзнинг бир йўлдан кейинги йўлга бўғинлаб кўчирилиши. Бўғин ҳосил қилган бир унли ҳарфни олдинги йўлда қолдириб ёки кейинги йўлга кўчириб бўлмаслиги. Бир бўғинли сўзлар, (она, аҳил, ўрик, элак каби икки бўғинли сўзларнинг кўчириш учун бўлинмаслиги. Тутук белгиси кўйиб ёзиладиган сўзларни бўғин кўчириш учун бўлиниши, тутук белгисининг олдинги бўғинда қолдирилиши (ваъ-да, машъ- ал, таъ-лим). Ҳарф бирикмали сўзларнинг бўғинлаб кўчирилиши (си-нгил, кў-нгил, тонг-ги каби) ёнма-ён келган бир хил ундошли сўзларнинг бўғинлаб кўчирилиши (ик-ки, кат-та, ис-сиқ каби) Жарангли ва жарангсиз ундош товушлар, уларнинг имлоси, бундай сўзларнинг ёзилишини сўз охирига унли товуш кўшиб айтиб текшириш: (мактабим – мактаб, китобим-китоб, мақсадим – мақсад, умидим – умид каби) Айтилишда тушиб қоладиган ундошлар. (Фарзанд, дарахт, дўст каби) уларнинг имлосига доир ўқув материаллари ўрин олган.

3-синфда фонетикага доир ўқув материалларига камроқ соат ажратилганлигини кўриш мумкин. Масалан:

Товушлар ва ҳарфлар. Унли ва ундош товушлар ва ҳарфлар. Бўғин, сўзларни бўғинларга бўлиш ва бўғинларга бўлиб кўчириш қоидалари. Сўзларни бўғин, товуш ва товуш – ҳарф жиҳатдан таҳлил қилиш; Тутук белгиси ва унинг ишлатилиши. ш, ч, нг ҳарф бирикмалари, кетма-кет келган бир хил ундошли сўзлар ва уларнинг имлоси. Сўз охирида келган, жарангли, жарангсиз жуфти бор ундошлар имлосидан иборат.

4-синфда ҳам фонетикага доир ўқув материалларини ўқитишга 10 соат вақт ажратилган бўлиб, улар қуйидаги мазмунда:

Унли ва ундош товушлар, уларнинг ҳарфий ифодаси; талаффузи ва ёзилиши фарқ қиладиган унли товушли сўзларнинг талаффузи ва имлоси; жарангли ва жарангсиз ундошларнинг талаффузи ва имлоси; бир хил кўш ундошли сўзлар ва уларнинг имлоси; сўз охирида қатор келган ундошли сўзлар ва уларнинг имлоси, х-ҳ товушли сўзлар ва уларнинг имлоси, тутук белгилли сўзларнинг талаффузи ва имлоси кабилар.

| T/r | Talaffuzi qiyin tovushlar | Talaffuzi qiyin so'zlar |
|-----|---------------------------|------------------------------|
| 1. | O'o' | Ko'l-kul, qo'l-qul, to'r-tur |
| 2. | Ii | Ilon, ikki, ich, kino |
| 3. | Ee | Eshik, ekran, emal, erkin |
| 4. | Hh | Humo, hil, hid, holva |
| 5. | Xx | Xursand, xurmo, ruxsat |
| 6. | Qq | Qovun, Samarqand, qashqir |
| 7. | Ng | Menga, teng, keng, chang |

Бу синфда ҳам “Бўғин” мавзусига кам соат ажратилган. Сўзларни бўғинларга бўлиш; унли товушларнинг бўғин ҳосил қилиши; сўзларни бир сатрдан иккинчи сатрга бўғинлаб кўчириш; сўзларни бўғин, товуш ва ҳарф жиҳатдан таҳлил қилиш, шунингдек, сўзларни алифбо тартибида қайта тузиш, алифбонинг аҳамияти ҳақидаги маълумотлар камраб олинган.

Бошланғич синф дастур ва дарсликлари таҳлил қилинганда уларда ҳам махсус талаффуз машқлари йўқлиги маълум бўлди. Ваҳоланки, ўқувчининг нутқ аппарати шаклланаётган бу даврда талаффузи қийин нутқ товушлари устида такрорга асосланган фонетик машқларни мунтазам ўтказиб бориш лозим. Мазкур босқичда ўқувчиларда адабий талаффуз кўникмасини ҳосил қилиш лозим. Кичик ёшдаги ўқувчилар учун бугун замонавий талаффуз машқлари, аудио ҳамда видео материаллар тайёрлаш давр талабидир.

Фойдаланилган адабиётлар:

1. Ne'matov N. va b. Ona tili. 5- sinflar uchun darslik. –Т.: O`qituvchi, 2000. – 102-б.
2. Турсунов У., Мухторов А., Раҳматуллаев Ш. Ҳозирги ўзбек адабий тили. –Т.: Ўзбекистон, 1992. – 19- б.
3. Mahmudov N. va b. Ona tili. Umumta'lim maktablarining 5-sinflari uchun darslik. –Т., 2013. – 224 б.
4. Ғозиев Э. Умумий педагогика. –Т., 2010. – 221-222-б.
5. Ҳамроев Ф. Она тилидан ўқув топшириқлари тузиш методикаси. Монография –Тошкент. Донишманд зиёси. 2022. 156 б.
6. Ҳамроев Ф. Умумий ўрта таълим тизимида фонетикага доир ўқув материалларининг методик таъминотини такомиллаштириш. Педагогика фанлари бўйича фал.д-ри. Автореф. –Самарқанд. 2019. 27 б.

**AXBOROT TEXNOLOGIYALAR FANINI O'QITISHDA FOYDALANILADIGAN
PEDAGOGIK TEXNOLOGIYALAR**

*Hamroyev Rustam Rasulovich,
Buxoro tibbiyot instituti biofizika va axborot texnologiyalari kafedrasida katta o'qituvchisi*

**ПЕДАГОГИЧЕСКИЕ ТЕХНОЛОГИИ, ИСПОЛЬЗУЕМЫЕ ПРИ ПРЕПОДАВАНИИ
ИНФОРМАЦИОННЫЕ ТЕХНОЛОГИИ**

*Хамроев Рустам Расулович,
Старший преподаватель кафедры биофизики и информационных технологий Бухарского
медицинского института*

**PEDAGOGICAL TECHNOLOGIES USED IN TEACHING THE SCIENCE OF
INFORMATION TECHNOLOGIES**

*Hamroyev Rustam Rasulovich,
Senior Lecturer, Department of Biophysics and Information Technology, Bukhara Medical
Institute*

Annotatsiya: Maqolada axborot texnologiyalar fanini o'qitishda foydalaniladigan pedagogik texnologiyalari haqida fikr uyritilgan, pedagogik texnologiyalar turlari, ulardan foydalanishning o'рни ko'rsatilgan.

Tibbiyot muassasalarida o'qitishda pedagogik texnologiyalar darajasi deganda bo'lajak tibbiyot xodimlariga zarur bilimlarni berishdagi pedagogik faoliyatni rivojlantirish jarayonlari, informatika faniga bog'liq dasturiy ta'minot o'zaro ta'sirini o'zida aks ettiruvchi pedagogik bilimlar sohasi, ularni boshqarish o'quv jarayonining samaradorligini ta'minlashni tushuniladi.

Kalit so'zlar: axborot texnologiyalari, fanni o'qitish samaradorligi, mikroprotessor, intellektual salohiyat, pedagogik texnologiyalar, axborot madaniyati.

Аннотация: В статье рассматриваются педагогические технологии, используемые при обучении информационным технологиям, виды педагогических технологий и роль их использования.

Уровень педагогических технологий в образовании в медицинских учреждениях - это процесс развития педагогической деятельности по предоставлению необходимых знаний будущим медицинским работникам, область педагогических знаний, отражающая взаимодействие программных средств, связанных с информатикой, и управления ими. понимается как обеспечение эффективности тренировочного процесса.

Ключевые слова: информационные технологии, эффективность преподавания естественных наук, микропроцессор, интеллектуальный потенциал, педагогические технологии, информационная культура.

Abstract: The article discusses the pedagogical technologies used in the teaching of information technologies, the types of pedagogical technologies and the role of their use.

The level of pedagogical technologies in education in medical institutions refers to the process of developing pedagogical activities in providing the necessary knowledge to future medical workers, the field of pedagogical knowledge that reflects the interaction of software related to computer science, and their management. it is understood to ensure the effectiveness of the training process.

Key words: information technology, effectiveness of science teaching, microprocessor, intellectual potential, pedagogical technologies, information culture.

Kirish. Insoniyat tarixida har bir jamiyatda ta'lim masalasi muhim o'rinni egallaydi va insonning asosiy ehtiyojlaridan biri bo'lib kelgan. Ushbu kunga kelib ta'limni amalga oshirishning ko'plab vosita va usulalri mavjud bo'lib, ular orasida axborot texnologiyalari alohida o'rin tutadi.

Har qanday turdagi ta'lim muassasalarida fanlarni o'qitishda axborot- kommunikatsiya texnologiyalaridan (AKT) foydalanish masalalari muhim o'rin egallaydi. O'qitishning masofaviy ta'lim shaklida faol foydalaniladigan Ed App, Zoom, Whats App, Google Classroom kabi turli lahzali messenjerlar onlayn muloqot platformalari sifatida ham samarali bo'lib, AKT ta'lim rivojlanishiga, ayniqsa, ta'sir ko'rsatadi. Power Point dasturi bilan taqdimotlar tayyorlash keng ko'lamda samarali foydalanilishi bilan eksperimental tarzda isbotlangan roli va uning bo'lajak meditsina xodimlarini o'qitishda ko'rgazmalilik roliga asosiy o'rinni egallaydi.

Pedagogik texnologiyalarning ushbuturlariadan foydalanish tibbiyot muassasalarida informatika darslarining samarasini oshiradi: og'zaki muloqot darajasini va o'qishga ijobiy munosabatini o'stiradi, o'quvchilarning o'ziga bo'lgan ishonchini rivojlantiradi.

Mamlakatimizda xalq xo'jaligining barcha jabhalarida bo'gani kabi, tibbiyot sohasida ham olib borilayotgan keng ko'lamlı islohotlarning amalga oshiirayotgani yangi tizim-faoliyat ta'lim paradigmasiga o'tishni talab qiladi, bu esa, o'z navbatida, yangi standartni amalga oshiruvchi informatika o'qituvchisi aoliyatidagi tub o'zgarishlar qilishga olib kelmoqda. Tibbiyot muassasasida har bir fan bo'yicha ta'lim bazasini kengaytirish uchun katta imkoniyatlar ochishda informatika fanining o'qitilishidagi jihatlarsamaradorlikkasalmoqli ta'sir ko'rsatadi. Bilimlarni berishning modelini amalga oshiruvchi an'anaviy ta'lim usullari etarli bolmaydi. Informatika o'qituvchisi oldiga qo'yilgan muammo bilim, ko'nikma, ko'nikmalarni to'plashga qaratilgan an'anaviy ta'limni tibbiyot muassasasi talabasining shaxsiyatini rivojlantirish jarayoniga aylantirishdan iborat bo'lib qoldi.

Asosiy qism. Ko'plab mutaxassis olimlarning fikrlarini inobatga olsak, pedagogik texnologiyalarni ta'riflashda asosan ko'pincha quyidagicha yondashish mumkin bo'ladi:

- Ta'lim metodlari majmui pedagogik faoliyatning barcha jarayonlarining va ularning o'zaro ta'siri xususiyatlarini aks ettiruvchi, boshqaruvi ta'lim jarayonining zarur samaradorligini ta'minlaydigan pedagogik bilimlar sohasiga pedagogik texnologiyalar deyiladi.

Tibbiyot muassasalarida o'qitishda pedagogik texnologiyalar darajasi deganda bo'lajak tibbiyot xodimlariga zarur bilimlarni berishdagi pedagogik faoliyatni rivojlantirish jarayonlari, informatika faniga bog'liq dasturiy ta'minot o'zaro ta'sirini o'zida aks ettiruvchi pedagogik bilimlar sohasi, ularni boshqarish o'quv jarayonining samaradorligini ta'minlashni tushuniladi.

Informatikani o'qitishda ta'limiy tajribalarni uzatish shakllari, usullari, texnikasi va vositalari, shuningdek, ushbu jarayonni texnik jihozlash, talabaning fan yuzasidan aniq faoliyatiga bog'liq holda maqsadlarga erishishga qaratilgan muayyan harakatlar hamda operatsiyalar ketma-ketligi yoki fan bo'yicha ta'lim idrok jarayonini tashkil etish usullari majmui informatikani o'qitish texnologik zanjiri hisoblanadi.

Bo'lajak tibbiyot xodimlarini tayyorlovchi ta'lim muassasalari o'ziga xos kasbiy xususiyatlarga ega bo'lish bilan birga, talab darajasidagi kadrlarni yetishtirish uchun o'quv jarayonida foydalaniladigan texnologiyalarni sanab o'tish mumkin bo'ladi:

- Axborot-kommunikatsiya texnologiyalari
- Tanqidiy fikrlashni rivojlantirish texnologiyasi
- Rivojlantiruvchi ta'lim texnologiyasi
- O'yin texnologiyasi
- Muammoli ta'lim texnologiyasi
- Salomatlikni saqlashga qaratilgan texnologiyalar
- Loyihalash texnologiyasi
- Dastgoh texnologiyasi
- Modulli texnologiya
- Case – texnologiya
- Hamkorlik pedagogikasi ta'lim texnologiyasi
- Integratsiyalashgan
- Guruh texnologiyalari
- Darajani farqlash texnologiyalari
- An'anaviy texnologiyalar (sinf tizimi).
- Ayrim pedagogik texnologiyalar haqida fikr yuritimiz.

1. Axborot-kommunikatsiya texnologiyalari. Axborot kommunikatsiya texnologiyalaridan foydalanish tibbiyot yo'nalishidagi ta'limni modernizatsiya qilishning asosiy maqsadi - ta'lim sifatini oshirish, axborot va axborot-kommunikatsiya texnologiyalari soniga yo'naltirilgan, zamonaviy texnologiyalarning axborot-kommunikatsiya imkoniyatlariga bevosita bog'langan va zamonaviy texnologiyalarga ega bo'lajak tibbiyot xodimining har tomonlama barkamol rivojlanishini ta'minlashga yordam beradi.

Bo'lajak tibbiyot xodimlarining axborot madaniyati, shuningdek, mavjud tajribani taqdim etish va uning samaradorligini aniqlash kabi jarayonlar ketma-ketligi ushbu pedagogik texnologiyani mazmunini belgilaydi.

Ta'limda qo'llanilayotgan pedagogik texnologiyalardan foydalanishda axborot texnologiyalarining ko'plab amalga oshirilishi barcha sohalar kabi tibbiyot yo'balishida ham yangi texnik vositalar, balki o'qitishning yangi shakl va usullari, o'quv jarayoniga yangicha yondashuvdir. Tadqiqot ishimizda ham maqsadlarimizga tibbiyot muassasalarida o'quv jarayonida axborot-kommunikatsiya

texnologiyalaridan foydalanish kabi masalasini ham kiritganmiz. Tibbiyot muassasasid informatikani o'qitish jarayoniga AKTning joriy etilishi o'qituvchining jamoadagi nufuzini oshiradi, chunki o'qitish zamonaviy, yuqori saviyada olib boriladi.

Tibbiyot muassasalarida pedagoik mukammallikni ta'minlash fan, texnika va ularning mahsuloti – axborot texnologiyalarining hozirgi rivojlanish darajasiga mos keladigan bilim va malakalarning birligiga asoslangan holda amalga oshadi.

Axborot oqimining tezligi shiddat bilan o'sayotgan davrda bo'lajak tibbiyot xodimturli manbalar dantegishlima'lumotlash, olingan ma'lumotlardan foydalanish vama'lumotni yarata olishi kerak.

Buning uchun AKTdan keng foydalanish talabaga o'z fanini o'qitishda yangi imkoniyatlar ochadi, shuningdek, uning ishini sezilarli darajada osonlashtiradi, bilimlarni egallash samaradorligini oshiradi, o'quv jarayoni sifatini oshiradi.

AKT dan o'quv jarayonida foydalanishni quyidagi bosqichlarda amalga oshirish mumkin:

1-bosqich. Aniq taqdimotni talab qiladigan mavzularni aniqlash, informatika bo'yicha o'quv dasturini tahlil qilish, mavzuni rejalashtirishni tahlil qilish,

mavzularni tanlash, darsturini tanlash, ushbuturdagi dars materialining xususiyatlarini aniqlash;

2-bosqich. Tibbiyotga bog'liq axborot mahsulotlarini tanlash va yaratish, tayyor ta'lim media resurslarini tanlash, mavzu bo'yicha o'z mahsulotingizni

yaratish (taqdimot, o'qitish, o'qitish yoki nazorat qilish);

3-bosqich. Axborot mahsulotlarini qo'llash, har xil turdagi darslarda qo'llash, o'quv ishlarida qo'llash, talabalarning ilmiy-tadqiqot faoliyatini boshqarishda qo'llash.

Tanqidiy fikrlashni rivojlantirish texnologiyasi. Bu zamiridafanda bayon qilinayotgan har qanday bayonotdai jobiy tanqidiy munosabatda bo'lishga, tavsiya qilinayotgan ma'lumotlarni dalilsiz qabul qilmasdan, balki ayni paytdagi yangi bilimlar va usullarga ochiq bo'lishga yordam beradigan fikrlash turidir.

Talabaga bilimlarni etkazish va qabul qilishda tanqidiy fikrlash shunusi bilan diqqatga sazovorki, tanlash erkinligi, prognoz sifati, o'z qarorlari nisbatan javobgarlik uchun zaruriyatlarini ta'minlaydi.

Tanqidiy fikrlash mohiyatan tavnologiyaning bir turi bo'lib, sifat tafakkuriga eltuvchi xususiyatdir. Bu texnologiya shunday nom bilan xalqaro loyihalardan kirib kelgan.

Pedagogik texnologiya sifatida quyidagi bosqichlarda talqin qilinadi.

- bo'lajak tibbiyot xodimlari uchun zaruriy bilimlarni xotiradan esga tushirish bosqichida o'rganilayotgan narsa haqidagi mavjud bilim va g'oyalar "chaqiriladi", aktuallashtiriladi, shaxsiy qiziqish shakllanadi, muayyan mavzuni ko'rib chiqish maqsadlari aniqlanadi;

- tushunish (yoki ma'noni anglash) bosqichida, qoida tariqasida, talaba yangi ma'lumotlar bilan aloqa qiladi, bilimlar tizimlashtiriladi, talaba o'rganilayotgan ob'ektning tabiati haqida fikr yuritish imkoniyatiga ega bo'ladi, eski va yangi ma'lumotlarni o'zaro bog'lashda savollarni shakllantirishni o'rganadi;

- o'z pozitsiyasining shakllanishi mavjud bo'lgan ushbu bosqich tibbiyot xodimi bo'lishga intilayotganlar uchun xarakterlidir. Bunda bir qator texnikalardan foydalangan holda, materialni tushunish jarayonini mustaqil ravishda kuzatish mumkinligi juda muhimdir;

- fikrlash (refleksiya) bosqichi talabalarning yangi bilimlarni mustahkamlashlari va ularga yangi tushunchalarni kiritish uchun o'zlarining asosiy g'oyalarini faol ravishda qayta qurishlari bilan tavsiflanadi;

- Ushbu model doirasida ishlash jarayonida talabalar g'oyalar va axborotni birlashtirishning turli usullarini o'zlashtiradilar, turli tajribalar, g'oyalar va g'oyalarni tushunish asosida o'z fikrini ishlab chiqishni o'rganadilar, xulosalar va dalillarning mantiqiy zanjirlarini quradilar, o'z fikrlarini aniq, ishonchli ifodalaydilar. Modelning elementlariga quyidagicha nomlangan metodlarni kiritish mumkin:

«Klaster» qabulxonasi

Jadval

Ta'limiy aqliy hujum

Intellectual isinish

Zigzag, zigzag -2

«Qo'shish» qabul qilish

Insho

«G'oyalar savati» qabuli

«Sinkvinlar kompilyatsiyasi» qabuli

Nazorat savollari usuli

Qabul «Bilaman .. / bilmoqchiman ... / bilib oldim ...»

Suv ustidagi doiralar

Rol loyihasi

Ha - yo'q

«To'xtab o'qish» qabuli

«So'roq» qabulxonasi

«Chaqirilgan mantiqiy zanjirlar» ziyofati

«O'zaro muhokama» qabuli.

«O'zaro muhokama» qabuli.

Ta'lim tizimiga axborot ta'lim mazmunini idrok etishning yangi o'qitish usullari va vositalarini joriy etish bo'lajak tibbiyot xodimlariga o'z mutaxassislik yo'nalishlari bo'yicha bilimlarni o'zlashtirish imkonini kengaytiradi va o'quv jarayonida foydalanish uchun maqbul xizmatlar ro'yxatini ko'paytiradi.

Xulosa qilib aytish mumkinki, respublikamizda ta'lim tizimida qabul qilingan davlat ta'lim tandartlarining o'ziga xos xususiyati tibbiyot muassasalari talabalarining shaxsinirivojlantirishning asosiy vazifasini belgilaydi. Ta'limga nisbatan zamonaviy yondashuv an'anaviy ta'lim berish usullari bilan birga interfaol bo'lgan innovatsion pedagogik texnologiyalar asosida bilimni taqdim etishni talab etadi.

Informatika faninio'qitishda qo'llanilayotgan yangi turdagi pedagogik texnologiyalar sog'liqni saqlash tizimzda faoliyat ko'rsatadigan bo'lajak tibbiyot xodimlarigao'tiladiganan'anaviydarsl ardan voz kechish o'quv muhiti hamda o'quv jarayonining monotonligidan qutulishga olib keldi, talabalarining faoliyat turlarini boyitish va o'zgartirish uchun shart-sharoit yaratdi. Dasturdagi o'tiladigan mavzu mazmuni, darsning maqsadlari, talabalarining tayyorgarlik darajasi, ularning ta'lim ehtiyojlarini qondirish imkoniyatiga qarab texnologiyani tanlash tavsiya etish mumkin bo'ldi.

Adabiyotlar:

1. Лонская Л.В., Малютина Т.В. ИНФОРМАЦИОННЫЕ ТЕХНОЛОГИИ КАК УСЛОВИЕ УСПЕШНОЙ ПОДГОТОВКИ МЕДИЦИНСКИХ КАДРОВ // Современные проблемы науки и образования. – 2016. – № 2.;

URL: <http://science-education.ru/ru/article/view?id=24228> (дата обращения: 30.01.2021).

2. Современные информационные технологии в образовании / И. Роберт / Школа- Пресс / 1994

3. Автоматизированные информационные технологии в экономике / М. И. Семенов и др. / Финансы и статистика / 2000

4. Пошагаем по Интернет / On-Line учебник под руководством С. В. Кучерявского

5. Что такое Интернет / Д. Куксюк / Оптимизация и настройка компьютера

6. Эффективный поиск в Интернете / Нейл Дж. Рубенкинг / PC Magazine / RE №6 / 2001

7. Поиск в Интернете: использование имён / Михаил Талантов / КомпьютерПресс #2 / 2000

8. Mehriniso Farhodovna Atoeva, Elektrodinamika bo'limini o'qitishning samaradorligini oshirish aspektlari, Fizika, matematika va informatika, – Toshkent, 2016. – № 2. – B. 81-85.

M.F. Atoeva. Pedagogical Tests As An Element Of Types Of Pedagogical Technologies. The American Journal of Applied Sciences, 2(09), (TAJAS) SJIF-5.276 DOI-10.37547/tajas Volume 2 Issue 9, 19.09.2020. ISSN 2689-09. 92 The USA Journals, USA www.usajournalshub.com/index.php/tajas 164-169. Имп.5.2.

Farkhodovna, A. M. (2020). The problems of preparing students for the use of school physical experiment in the context of specialized education at secondary schools. European Journal of Research and Reflection in Educational Sciences, 8 (9), 164-167.

Атоева М.Ф. Эффективность обучения электродинамике на основе технологии периодичности. The Way of Science. – Volgograd, 2016. – № 10 (32). – P.65-66.

M.F. Atoeva. Use of Periodicity in Teaching Physics. Eastern European Scientific Journal. – Düsseldorf-Germany, 2017. № 4. –P. 35-39.

M.F. Atoeva. Didactic foundations of inter-media relations in the training of university students. International Scientific Journal. Theoretical & Applied Science. p-ISSN: 2308-4944 (print) e-ISSN: 2409-0085 (online). Year: 2020 Issue: 06 Volume: 86, P. 124.

INNOVATSION TEXNOLOGIYALAR ORQALI O'QUV JARAYONLARINI MUSTAHKAMLAY OLADIGAN XILMA-XIL USULLAR

Ravshanbek Islomov Turgunaliyevich,
Namangan davlat universiteti tadqiqotchisi

Annotasiya. Ushbu maqola innovatsion texnologiyalar yordamida o'quv jarayonlarini yanada mustahkamlay oladigan turli xilma-xil usullarni o'rganishga bag'ishlangan. Maqola o'quv jarayonlarini samarali, qiziqarli va effektiv tarzda amalga oshirishning yo'li sifatida innovatsion texnologiyalardan qanday foydalanishni ko'rsatadi. Maqolada innovatsion texnologiyalar yordamida o'quv jarayonlarini mustahkamlay oladigan turli xilma-xil usullar ko'rsatilgan. Innovatsion texnologiyalar o'quv tizimini yanada samarador qilish va o'quvchilarning o'zlashtirishini oshirish maqsadida keng qo'llaniladigan vositalar va usullarni tahlil qiluvchi maqola haqida quyidagicha annotatsiya ko'rsatilgan: Bu maqola innovatsion texnologiyalarning o'quv jarayonlariga ta'sirini va o'quvchilarning o'zlashtirishini oshirishga qaratilgan usullarni o'z ichiga oladi. Maqolada, birinchi navbatda, onlayn ta'lim platformalarining, interaktiv darsliklar va o'quv dasturlarining o'quv jarayonlarini yanada qiziqarli va qulay qilishda qanday rol o'ynayishi ko'rsatilgan.

Kalit so'zlar: ta'lim, innovatsion texnologiyalar, ta'lim jarayonlari, o'qitish usullari, masofaviy ta'lim, elektron ta'lim.

DIFFERENT METHODS OF STRENGTHENING EDUCATIONAL PROCESSES THROUGH INNOVATIVE TECHNOLOGIES

Ravshanbek Islamov Turgunaliyevich,
researcher of Namangan State University

Abstract. This article is devoted to the study of various ways in which the educational processes can be further strengthened with the help of innovative technologies. The article shows how to use innovative technologies as a way to make educational processes effective, interesting and effective. The article shows the various ways in which innovative technologies can strengthen educational processes. The article analyzing the tools and methods widely used to make the educational system of innovative technologies more effective and to improve the learning of students is presented as follows: This article examines the impact of innovative technologies on educational processes and students' includes methods aimed at increasing mastery. The article shows, first of all, the role of online educational platforms, interactive textbooks and educational programs in making educational processes more interesting and convenient.

Keywords: education, innovative technologies, educational processes, teaching methods, distance education, e-learning.

РАЗЛИЧНЫЕ МЕТОДЫ УКРЕПЛЕНИЯ ОБРАЗОВАТЕЛЬНЫХ ПРОЦЕССОВ С ПОМОЩЬЮ ИННОВАЦИОННЫХ ТЕХНОЛОГИЙ

Равшанбек Исламов Тургуналиевич,
исследователь Наманганского государственного университета

Абстракт. Данная статья посвящена исследованию различных способов дальнейшего усиления образовательного процесса с помощью инновационных технологий. В статье показано, как использовать инновационные технологии как способ сделать образовательный процесс эффективным, интересным и результативным. В статье показаны различные способы, с помощью которых инновационные технологии могут усилить образовательный процесс. В статье анализируются инструменты и методы, широко используемые для повышения эффективности образовательной системы инновационных технологий и улучшения обучения студентов. В статье рассматривается влияние инновационных технологий на образовательные процессы и включаются методы, направленные на повышение эффективности обучения студентов. В статье показана, прежде всего, роль образовательных онлайн-платформ, интерактивных учебников и образовательных программ в том, чтобы сделать образовательные процессы более интересными и удобными.

Ключевые слова: образование, инновационные технологии, образовательные процессы, методы обучения, дистанционное образование, электронное обучение

Zamonaviy dunyo tez o'zgarib bormoqda va u bilan birga ta'lim sohasi ham o'zgarib bormoqda.

An'anaviy o'qitish usullari asta-sekin o'z o'rnini ta'lim jarayonini inqilob qiladigan innovatsion texnologiyalarga bo'shatib bormoqda. O'qitishda zamonaviy texnologiyalardan foydalanish bilimlarni yanada samarali va qiziqarli o'zlashtirish uchun noyob imkoniyatlar yaratadi. Keling, innovatsion texnologiyalar ta'lim tajribasini yaxshilashning turli usullarini ko'rib chiqaylik.

Ta'limdagi innovatsion texnologiyalarning asosiy afzalliklaridan biri istalgan joyda va istalgan vaqtda o'rganish imkoniyatidir. Onlayn kurslar, vebinarlar, elektron darsliklar talabalarga o'qish uchun eng yaxshi vaqtni tanlash imkonini beradi, bu ayniqsa o'rganishni ish yoki boshqa mas'uliyat bilan birlashtirganlar uchun muhimdir. Innovatsion texnologiyalar o'quv materialini chuqurroq o'zlashtirishga yordam beradigan interfaol o'quv materiallarini yaratish imkonini beradi. Vizual effektli videodarslar, interfaol topshiriqlar, virtual laboratoriyalar – bularning barchasi o'quv jarayonini talabalar uchun yanada jozibali va qiziqarli qiladi[1].

Texnologiyadan foydalanish o'quv materialini har bir o'quvchining individual ehtiyojlariga moslashtirish imkonini beradi. Mashinani o'rganish algoritmlari talabaning muvaffaqiyatini tahlil qilishi va kerak bo'lganda bilimlarni mustahkamlash uchun qo'shimcha materiallar yoki mashqlarni taklif qilishi mumkin. Virtual va kengaytirilgan haqiqat o'zingizni ilgari bo'lmagan o'quv muhitiga sho'ng'ish imkoniyatini beradi. Virtual sayohatlar yordamida talabalar sinfdan chiqmasdan tarix, geografiya, arxeologiyaga oid joy va hodisalarni o'rganishlari mumkin. Kengaytirilgan haqiqat smartfon yoki planshetlardan foydalanish orqali o'quv materiallarini hayotga olib keladi[2].

Innovatsion texnologiyalar o'quvchilarga fikr-mulohazalarini yanada samarali ta'minlash imkonini beradi. Onlayn test, topshiriqlarni avtomatik baholash, ishlash statistikasi - bularning barchasi baholash jarayonini osonlashtiradi va talabalarga o'zlarining kuchli va zaif tomonlarini yaxshiroq tushunishga yordam beradi. Zamonaviy texnologiyalar, hatto turli qit'alarda joylashgan talabalar o'rtasida hamkorlik va bilim almashish imkoniyatini beradi. Onlayn platformalar, videokonferensaloqa va hamkorlikdagi hujjatlarni tahrirlash muloqot qobiliyatlari va global fikrlashni rivojlantiradi. Innovatsion texnologiyalar ta'lim muassasalariga jamiyat va mehnat bozoridagi o'zgarishlarga tez javob berish imkonini beradi. Zamonaviy talabalar va tendentsiyalarni hisobga olgan holda yangi dastur va kurslar yaratilishi va amalga oshirilishi mumkin[3].

Zamonaviy dunyo jadal rivojlanmoqda, u bilan birga ta'lim vositalari ham rivojlanmoqda. Innovatsion texnologiyalar an'anaviy o'qitish usullarini o'zgartirish va samarali ta'lim olish uchun yangi ufqlarni ochishda muhim rol o'ynaydi. Har kuni o'quv jarayonini sezilarli darajada yaxshilaydigan yangi vositalar, platformalar va yondashuvlar mavjud. Ushbu maqolada biz innovatsion texnologiyalar ta'limga ijobiy ta'sir ko'rsatishining turli usullarini ko'rib chiqamiz. Ta'limdagi innovatsion texnologiyalarning eng ko'zga ko'ringan yutuqlaridan biri bu onlayn platformalar va kurslar bo'ldi. Coursera, edX va Udemy kabi onlayn resurslar turli fanlar bo'yicha kurslarning boy tanloviga kirish imkonini beradi. Bu talabalarga qayerda yashashidan qat'i nazar, o'zlari uchun qulay vaqtda o'qish imkonini beradi. Sun'iy intellekt sohasidagi innovatsiyalar har bir talabaning ehtiyojlariga moslasha oladigan tizimlarni yaratishga imkon beradi. Talabalar ma'lumotlarini tahlil qilish ularning kuchli va zaif tomonlarini aniqlash imkonini beradi, shundan so'ng individual ta'lim rejalari tuziladi. Ushbu yondashuv o'rganish samaradorligini sezilarli darajada oshiradi va har bir talabaga eng yaxshi natijalarga erishishga yordam beradi[4].

Virtual va kengaytirilgan haqiqat materialni yanada vizual va chuqurroq o'zlashtirish uchun noyob imkoniyatlarni taqdim etadi[5]. Virtual sayohatlar yordamida talabalar vaqt va makon bo'ylab sayohat qilishlari, tarixiy voqealar, anatomik tuzilmalar va boshqalarni o'rganishlari mumkin. Bu yanada interaktiv va esda qolarli o'rganish tajribasiga imkon beradi. Internet dunyoni birlashtirdi va endi talabalar butun dunyodan kelgan talabalar bilan bog'lanib, hamkorlik qilishlari mumkin. Bu talabalarining dunyoqarashini kengaytiradi, ularga turli madaniyatlar va nuqtai nazarlarni his qilish imkonini beradi. Turli mamlakatlardan kelgan ishtirokchilar bilan qo'shma o'quv loyihalari madaniyatlararo muloqot va bag'rikenglikni rivojlantirishga yordam beradi.

Innovatsiyalar bilimlarni baholash jarayoniga ham tegishli. Avtomatlashtirilgan baholash tizimlari topshiriq va testlarni tezroq va xolisona tekshirish imkonini beradi. Shuningdek, u o'quvchilarga xatolarini tushunishga va malakalarini oshirishga yordam beradigan tezkor fikr-mulohazalarni rag'batlantiradi. Zamonaviy mobil qurilmalar hayotimizning ajralmas qismiga aylandi va ta'lim ham bundan mustasno emas. Mobil ilovalar o'quv materiallaridan istalgan vaqtda, istalgan joyda foydalanish imkonini beradi. Bu talabalarga moslashuvchanlik va hatto yo'lda ham o'rganish imkoniyatini beradi.

Innovatsion texnologiyalar ishtirok etish, shaxsiylashtirish, foydalanish imkoniyati va hamkorlikni kuchaytirish orqali o'quv jarayonini inqilob qilish imkoniyatiga ega. Innovatsion texnologiyalar o'quv jarayonini yaxshilashning bir necha usullari:

Moslashuvchan o'quv platformalari ta'lim mazmunini individual talabalar ehtiyojlari, sur'ati

va o'rganish uslublariga moslashtirish uchun algoritmlar va AIdan foydalanadi. Bu talabalarga tushunchalarni yanada samaraliroq va o'z tezligida tushunishga yordam beradi. Interfaol tarkib: Virtual haqiqat (VR) va kengaytirilgan haqiqat (AR) kabi texnologiyalar o'quvchilarga interaktiv simulyatsiyalar, 3D modellar va virtual sayohatlar orqali murakkab tushunchalarni o'rganish imkonini beruvchi chuqur o'rganish tajribasini beradi. Internetga asoslangan platformalar va ta'limni boshqarish tizimlari resurslar, topshiriqlar, aloqa va baholash uchun markazlashtirilgan markazni ta'minlaydi, masofaviy va aralash ta'limni osonlashtiradi.

Ta'limga o'yin elementlarini kiritish ishtirok etish va motivatsiyani oshirishi mumkin. O'yinlashtirilgan o'quv platformalari o'rganishni yanada qiziqarli qilish uchun ballar, nishonlar va peshqadamlar jadvali kabi elementlardan foydalanadi. Onlayn hamkorlik vositalari va platformalar talabalarga loyihalar ustida birgalikda ishlash, fikr almashish va jismoniy joylashuvdan qat'iy nazar bir-biridan o'rganish imkonini beradi. AI o'rganishdagi kamchiliklarni aniqlash, shaxsiy tavsiyalar berish va o'quvchilar qiyinlashishi mumkin bo'lgan sohalarni bashorat qilish uchun o'quvchilarning ishlash ma'lumotlarini tahlil qilishi mumkin. Mobil qurilmalar va ilovalar o'quv materiallariga yo'l-yo'lakay kirishni taklif qiladi, bu esa talabalarga istalgan vaqtda va istalgan joyda o'rganish imkonini beradi.

Teskari sinf modelida talabalar video yoki onlayn modullar orqali darsdan tashqari tarkibni o'rganadilar, bu esa shaxsan dars vaqtini muhokamalarga, muammolarni hal qilishga va amaliy mashg'ulotlarga qaratishga imkon beradi. Raqamli baholash: Onlayn baholash vositalari o'quvchilarga zudlik bilan fikr-mulohazalarni taqdim etib, ularning kuchli tomonlari va yaxshilash sohasini tushunishga yordam beradi. Til to'siqlarini real vaqt rejimidagi tarjima vositalari yordamida engib o'tish mumkin, bu esa ta'lim mazmunini kengroq talabalar doirasi uchun ochiq qiladi.

Virtual simulyatsiyalar va laboratoriyalar talabalarga tajribalar o'tkazish va jismoniy sharoitda amalga oshirish qiyin yoki qimmat bo'lishi mumkin bo'lgan stsenariylarni o'rganish imkonini beradi. Ko'p sonli raqamli resurslar, elektron kitoblar va maqolalarga kirish tadqiqotga yordam beradi va mustaqil o'rganishni rag'batlantiradi. Virtual sinf xonalari va vebinarlar o'qituvchilarga o'quvchilar bilan global miqyosda bog'lanish imkonini beradi, madaniyatlararo tushunish va hamkorlikni rivojlantiradi. Blokcheyn texnologiyasi ta'lim ma'lumotlarini himoya qilishi va tekshirishi mumkin, bu esa soxta malakalar xavfini kamaytiradi. Ba'zi platformalar o'rganish usullarini optimallashtirish va talabalarga ma'lumotni yanada samarali saqlashga yordam berish uchun nevrologiyadan olingan ma'lumotlardan foydalanadi.

Ekranni o'qiydiganlar, yopiq taglavhalar va ovozni aniqlash dasturlari kabi texnologiyalar ta'lim mazmuni imkoniyati cheklangan talabalar uchun ochiq bo'lishini ta'minlaydi. Sun'iy intellektga asoslangan repetitorlar va chatbotlar talabalarning so'rovlariga zudlik bilan yordam beradi va ularning an'anaviy dars soatlaridan tashqari ta'lim tajribasini oshiradi. Haqiqiy dunyo stsenariylarini taqlid qilish talabalarga nazariy bilimlarni amaliy vaziyatlarda qo'llashga yordam beradi, ularni kelajakdagi qiyinchiliklarga tayyorlaydi. Ushbu innovatsion texnologiyalarni ta'limga integratsiyalashgan holda, o'quv jarayoni yanada qiziqarli, moslashuvchan va samarali bo'lishi mumkin, talabalarning turli ehtiyojlarini qondiradi va ularni doimiy rivojlanayotgan dunyo talabalariga tayyorlaydi.

Xulosa. Innovatsion texnologiyalar ta'lim tizimini tubdan o'zgartirish imkoniyatiga ega. Ular o'rganishni yanada qulay, qiziqarli va samarali qiladi. Lekin shuni unutmaslik kerakki, texnologiya shunchaki vosita bo'lib, undan samarali foydalanish o'qituvchilarning pedagogik tayyorgarligiga, sifatli o'quv materiallarini yaratishga yo'naltirilgan ishlarga bog'liq. Innovatsion texnologiyalar o'quv jarayonini sezilarli darajada yaxshilash imkoniyatiga ega. Ular yanada qulayroq, interfaol va shaxsiylashtirilgan ta'lim usullarini yaratadi, talabalarning global aloqasini rivojlantiradi va o'rganish tajribasini boyitadi. Ammo shuni yodda tutish kerakki, texnologiya shunchaki vosita va samarali o'qitish har doim mazmunning sifati, pedagogik metodologiya va o'qituvchilarning ishtirokiga bog'liq.

Foydalanilgan adabiyotlar ro'yxati

1. Исломов Равшанбек Турғуналиевич. (2018). Мухаммад Хоразмий математик асарларининг ўрта асрлар математикасига таъсири. Ёш математикларнинг янги теоремалари-2018, Республика илмий анжуманининг материаллари, Наманган, 2018 й., 18-19 октябрь.
2. Isomovich, I. T., & Son, I. A. M. (2023). Management forms and organization methods of the neighborhood institute. Conferencea, 57-60.
3. Исломов Равшанбек Турғуналиевич. (2013). Математик ҳукм. Ёш математикларнинг янги теоремалари-2013, Республика илмий анжуманининг материаллари, Наманган, 2013 й., 15-16 апрел, 1 бет.
4. Исломов Равшанбек Турғуналиевич. (2011). Математика фани ва ўқитишнинг долзарб муаммолари. Республика илмий анжуманининг материаллари, Андижон, 2011 й., 8-9 ноябр, 2 бет.
5. Ismoilov, T. (2020). The development of physical qualities of the pupils of primary forms of secondary schools through mobile activities in the process of study. Scientific and Technical Journal of Namangan Institute of Engineering and Technology, 2(11), 391-394.

BO'LAJAK O'QITUVCHILARNI KASBGA QIZIQISHINI RIVOJLANTIRISH MUAMMOSINING – SHARQ MUTAFFAKIRLARI IJODIDA IFODALANISHI

Ismatova Nigina Baxodirovna

Buxoro davlat Pedagogika instituti Pedagogika kafedrasi katta o'qituvchisi

Annotatsiya: Zamonaviy ta'lim kontseptsiyasida o'qituvchi - bu nafaqat kasb, balki uning mohiyati bilim berish, balki shaxsni yaratish, shaxsda Shaxsni tasdiqlashning yuksak missiyasi degan tushunchaga asoslanib, oliy kasbiy-pedagogik ta'lim tizimining maqsadi shaxsga yo'naltirilgan yangi turdagi o'qituvchining uzluksiz umumiy va kasbiy rivojlanishi sifatida taqdim etiladi. O'qituvchilik kasbi eng qadimgi kasblardan biri hisoblanadi. Uning paydo bo'lishi ob'ektiv asosga ega. Agar avvalgi avlodlar tomonidan to'plangan barcha ijtimoiy tajriba yosh avlodga o'tmasa, jamiyat rivojlana olmaydi.

Kalit so'zlar: o'qituvchi, meros, kasb, qiziqish, ta'lim, rivojlanish, ob'ekt, tajriba, avlod, konsepsiya.

ВЫРАЖЕНИЕ ПРОБЛЕМЫ РАЗВИТИЯ ИНТЕРЕСА БУДУЩИХ УЧИТЕЛЕЙ К ПРОФЕССИИ - В ТРУДАХ ВОСТОЧНЫХ МЫСЛИТЕЛЕЙ

Исмадова Нигина Баходировна,

Бухарский государственный Педагогический институт Старший преподаватель кафедры педагогики

Аннотация: В современной концепции образования педагог – это не только профессия, но суть ее заключается в передаче знаний, но и в создании личности, и исходя из концепции, что высокая миссия утверждения личности в человеке, цель Система высшего профессионально-педагогического образования призвана создать новый тип личностно-ориентированного педагога, обеспечивающего непрерывное общее и профессиональное развитие. Профессия учителя – одна из древнейших профессий. Его появление имеет объективную основу. Если весь социальный опыт, накопленный предыдущими поколениями, не будет передан молоду поколению, общество не сможет развиваться.

Ключевые слова: учитель, наследие, профессия, интерес, образование, развитие, объект, опыт, поколение, концепция.

THE PROBLEM OF DEVELOPING THE INTEREST OF FUTURE TEACHERS IN THE PROFESSION IS EXPRESSED IN THE WORKS OF EASTERN THINKERS

Ismatova Nigina Baxodirovna,

Bukhara State Pedagogical Institute Senior Lecturer, Department of Pedagogy

Abstract: In the modern concept of education, a teacher is not only a profession, but its essence lies in the transfer of knowledge, but also in the creation of personality, and based on the concept that the high mission of establishing personality in a person, the goal of the System of higher professional pedagogical education is designed to create a new type of personality-oriented teacher providing continuous general and professional development. The teaching profession is one of the oldest professions. Its appearance has an objective basis. If all the social experience accumulated by previous generations is not passed on to the younger generation, society will not be able to develop.

Key words: teacher, heritage, profession, interest, education, development, object, experience, generation, concept.

Zamonaviy ta'lim kontseptsiyasida o'qituvchi - bu nafaqat kasb, balki uning mohiyati bilim berish, balki shaxsni yaratish, shaxsda Shaxsni tasdiqlashning yuksak missiyasi degan tushunchaga asoslanib, oliy kasbiy-pedagogik ta'lim tizimining maqsadi shaxsga yo'naltirilgan yangi turdagi o'qituvchining uzluksiz umumiy va kasbiy rivojlanishi sifatida taqdim etiladi. O'qituvchilik kasbi eng qadimgi kasblardan biri hisoblanadi. Uning paydo bo'lishi ob'ektiv asosga ega. Agar avvalgi avlodlar tomonidan to'plangan barcha ijtimoiy tajriba yosh avlodga o'tmasa, jamiyat rivojlana olmaydi. Bu ijtimoiy tajribani ta'lim va tarbiya orqali o'tkazish qadimda eng tajribali, bilimdon, zukko fuqarolarga ishonib topshirilgan. Shaxs kamolotida o'qituvchining o'rni katta bo'lganligi Sharq mutafakkirlari: Forobiy, Beruniy, Ibn Sino, A.Navoiylarning pedagogik merosidan dalolat beradi. A. Avloniy. – Qadimda Markaziy Osiyo xalqlarining yetakchi dini bo'lgan zardushtiylikning muqaddas kitobi "Avesto"da ta'lim va tarbiyaga katta e'tibor qaratilgan. Unda shunday deyilgan: "Hayotning

eng muhim ustuni ta'limdir.

Har bir yoshni shunday tarbiyalash kerakki, avvalo yaxshi o'qisin, keyin yozsin. Yuqoriga ko'tarilish.» Muqaddas “Avesto” kitobida ham bolalarga o'qish va yozishni o'rgatgan ustoz-murabbiylarning vazifalari, Zaratushtraning axloqiy me'yorlari qayd etilgan. Ustoz-murabbiylar bolalarga ezgu odob-axloq, yaxshilikni yomondan ajrata bilish, hayotda to'g'ri yo'l tanlashga ko'maklashishga majbur ekani, bolalarni yovuzlikka qarshi turishga, faqat haqiqatni gapirishga, faqat yaxshilik haqida o'ylashga o'rgatuvchi zukko mehribon o'qituvchilarga ham maqtovlar aytiladi. Ayni paytda o'z dangasalik va bilimsizligi, mas'uliyatsizligi va savodsizligi tufayli bolalarni o'qishdan qo'rqitgan o'sha ustoz-murabbiylar “Avesto”da la'natlangan edi. Forobiyning ijtimoiy qarashlari Aflotunning donishmand faylasuflar tomonidan boshqariladigan ideal davlat haqidagi utopik g'oyalari eslatadi. Forobiy musulmonlarning o'rta asrlari uchun o'ziga xos g'oyani bayon qilgan ediki, odamlar farovonlik va baxtga faqat oqilona tashkil etilgan ijtimoiy hayot sharoitida, har bir insonning tabiiy qobiliyatlari va iste'dodlarining rivojlanishini ta'minlash mumkin bo'lgandagina erisha oladilar. Bundan Forobiyning ta'lim-tarbiya masalalariga katta e'tibor qaratgani ma'lum bo'ladi. Sharq pedagogikasining yana bir ko'zga ko'ringan namoyandasi Abu Rayhon Beruniydir. Beruniy ta'kidlaganidek, inson o'z nafsiga eng yaqin bo'lib, unga birinchi bo'lib yaxshilikni, undan keyin esa uni eng yaqin o'rab turgan narsadan izlashga loyiqdir. “Fan va hunarmandchilik bo'yicha o'qishga tayyorgarlik ko'rayotganda va buning uchun zarur bo'lgan ijobiy axloqiy fazilatlarni shakllantirishda, ta'lim oluvchi shaxsning o'ziga xos sharoiti va tabiatiga qarab, ikkita pedagogik usuldan foydalanish zarur, deb ta'kidlagan. Agar o'qimishlilarning o'zlari fan va hunarmandchilikni o'rganish istagini namoyon qilsalar, ularga nisbatan bilimga bo'lgan ishtiyoqni kuchaytirishga qaratilgan «yumshoq usul» qo'llanilishi kerak. Agar o'qimishlilar o'zboshimchalik va itoatsiz bo'lsa, ularga «qattiq usul» qo'llaniladi. Ayni paytda Forobiy bu ta'lim-tarbiya tizimini suiiste'mol qilishning salbiy oqibatlaridan ogohlantirgan. Bu erda hamma narsa o'qituvchining o'zi - tarbiyachining axloqiy fazilatlariga bog'liq, deb hisobladi.

Buyuk qomusiy olim Ibn Sino yoki Ibn Sino «Shayx rais» risolasida pedagogik mahorat haqida gapirgan, chunki u o'qituvchi faoliyatida namoyon bo'ladi. Bular, go'yo, o'qituvchi amal qilishi kerak bo'lgan asl tavsiyalar. 1. Bolalar bilan muomala qilishda o'zini tutib, jiddiy bo'lishi kerak. 2. O'quv materialining o'zlashtirilishini nazorat qilish. 3. Ta'limning turli usullari va shakllaridan foydalanish; o'rgatish, asosiy bilimlarni o'rta bilimlardan farqlash. 4. Talabaning qobiliyatini bilish, uning xotirasi va shaxsiy fazilatlariga tayanish. 5. Bolaga aqliy rivojlanishiga mos ravishda berish vazifalari. 6. O'qituvchining har bir so'zi o'quvchining fikrini uyg'otishi kerak. “Ilk Uyg'onish davrida Sharqda mutafakkirlarning g'oyalari inobatga olinib, madrasa va xususiy maktablarda amalga oshirilgan. Bu davrda islom dini hukmron din sifatida ilg'or qarash va g'oyalarning rivojlanishiga to'sqinlik qilmadi. Sharq mutafakkirlarining ko'pgina asarlarida – Forobiy “Adolatli odamlar shahri” risolasida, Navoiyda “Odillar sarosimasi”, Y. Xos-Xojibda “Taraqqiyot yo'li”, Kaykovusda “Kabus-noma”da, Sa'diyda “Guliston”, “Guliston”da didaktik qarashlar [3, p. 28]. A.Navoiy ilm-fan va san'atni rivojlantirishga chaqirdi, chunki ular maktab takomillashuviga sezilarli ta'sir ko'rsatadi. Fanlar qanchalik ko'p o'rganilsa, maktab shunchalik mukammal bo'ladi. Navoiy shaxsni har tomonlama kamol toptirishning mazmuni va yo'llari haqida fikr yuritgan. U bir necha tilni bilmagan bilimli odam bo'lmaydi, deb hisoblardi. Ta'lim zaruriy sifattir, deb hisoblardi A.Navoiy. “Umid” asari o'quvchilardan qat'iy tartib-intizom, chuqur bilim talab qiladigan maktab haqida hikoya qiladi. Madrasada ta'lim mana shunday bo'lishi kerak. Navoiy o'qituvchining mahoratini o'qituvchining o'quvchilarning bilim darajasini aniqlay olishi va shu asosda ta'lim-tarbiya olib borishida ko'rgan. Har bir o'qituvchi chuqur bilim berish uchun o'z ustida ishlashi kerak. A.Navoiy odobsiz, johil, yovuz muallimlarni tanqid qilib, maktab va madrasalarda bunday muallimlarga o'rin yo'q, deb hisoblardi. Odamlarning har bir avlodi uchta asosiy vazifani hal qiladi: birinchidan, oldingi avlodlar tajribasini o'zlashtirish, ikkinchidan, bu tajribani boyitish va oshirish, uchinchidan, keyingi avlodga yetkazish. Yangi avlod o'z ajdodlari tajribasini o'zlashtirib, sinchkovlik bilan o'rganib, undan eng yaxshisini chiqarib, boyitib, avlodlariga yetkazsagina ijtimoiy taraqqiyot, butun jamiyatning, xususan, har bir fuqaroning barkamol rivojlanishi mumkin bo'ladi.

XI-asrda Kaykovus “Qobusnoma” – (“Sovetlar kitobi”) etik-pedagogik asarini yaratdi. O'g'li G'ilonshohni tarbiyalashga qaratilgan asar qahramoni hikoya, masal, o'g'it va nasihatlar tarzida feodal-ritsarlik ta'lim tizimini belgilab beradi. Ta'lim-tarbiya maqsadini bilish, chuqur bilim olishga intilish, aql-zakovat va ta'lim-tarbiyaga hurmat qozonish, insonparvarlik, ustozning qadriga yetish zarurati – kelajak hukmdorga asosiy amrlardir. Ilk Uyg'onish davrida Sharqda mutafakkirlarning g'oyalari inobatga olinib, madrasa va xususiy maktablarda amalga oshirilgan. Bu davrda islom dini hukmron din sifatida ilg'or qarash va g'oyalarning rivojlanishiga to'sqinlik qilmadi. Sharq mutafakkirlarining

ko'pgina asarlarida – Forobiy “Adolatli odamlar shahri” risolasida, Navoiyda “Odillar sarosimasi”, Y. Xos-Xojibda “Taraqqiyot yo'li”, Kaykovusda “Kabus-noma”, Sa'diyda “Guliston”, “Guliston”da didaktik g'oyalari, ilg'or qarashlarni kuzatish mumkin. Ularning barchasi talabalar bilimini tekshirishga e'tibor berishgan va 18-asrdan keyin bunga e'tibor berishmaydi. Reaksiyon davr keladi, har qanday progressiv narsa taqiqlanadi. O'sha davrning ilg'or arboblari, pedagoglar bilim – harakatga, baxtga, farovonlikka yetaklaydi, deganlar.

Sharqning buyuk mutafakkirlarining pedagogik g'oyalari jahon pedagogikasiga qo'shgan salmoqli hissadir. Biroq hozirgi Sharqda O'rta Osiyo respublikalari mustaqillikka erishgunga qadar o'rta asr mutafakkirlarining pedagogik merosiga da'vogarlik yo'q edi. Faqat so'nggi yillarda ushbu pedagogik fikr xazinasiga qiziqish yangilandi. Mutafakkirlarning pedagogik qarashlari o'rta asrlar pedagogik tafakkurida demokratik yo'nalishni ifodalaydi: ularda ulkan imkoniyatlar mavjud edi va hozir ham mavjud. Shaxs haqidagi g'oyalarga, yosh avlodni tarbiyalash va tarbiyalash nazariyasini shakllantirish va takomillashtirishga ta'siri. Ularning pedagogik g'oyalari bugungi kungacha nafaqat inson va uning tarbiyasi, balki insonparvarlik, har tomonlama barkamol shaxsni shakllantirish, talablar to'g'risidagi g'oyalarni shakllantirish uchun o'qituvchiga zamin bo'lib kelmoqda. Al-Xorazmiy, al-Forobiy, al-Beruniy, ibn Sino, Umar Xayyom, Sa'diy, Abdurahmon Jomiy, Alisher Navoiy, Zahiriddin Bobur, Yusuf Balasag'unskiy, Mahmudxoji Behbudiy, Abdulla Avloniy, Qashqarlik domlalar, Ahmadcho'g'lilar va boshqalarning pedagogik qarashlarini o'rganib, Buyuk Mahmudlar ustoz Mahmudxonlar va boshqalarning fikrini o'rganish. inson, shaxs, yosh avlodning ta'lim va tarbiyasi haqida g'aflatda bo'lib, mehnatga, bilimga, aql-zakovatga, so'z san'atiga, yuksak axloqiy fazilatlariga katta ahamiyat bergan. Ular insonni har tomonlama rivojlangan, qobiliyatli, bilimli ko'rishni xohlardilar.

Sharq mutafakkirlarining pedagogik tamoyillari, yo'l-yo'riqlari, ko'rsatmalari va maslahatlari, talab va tavsiyalari hozir ham o'z ahamiyatini yo'qotmaydi. Demak, oliy pedagogika bilim yurti tizimida pedagogik kadrlar tayyorlashda o'rta asr Sharqining buyuk mutafakkirlarining quyidagi pedagogik qarashlari asos qilib olinadi: Al-Xorazmiy – talabalarning mustaqilligi va ijodiy faoliyati; fakt va hodisalarni kuzatish, ularni tavsiflash va izchil tushuntirish va boshqalar.

Al-Forobiy - shaxsni har tomonlama rivojlantirish va takomillashtirish; xulq-atvorning axloqiy me'yorlarini, ijobiy va olijanob xususiyatlar va fazilatlarini tarbiyalash; inson xarakterining asosiy xususiyatlarini, uning intellektual xususiyatlarini belgilaydigan ma'naviy ehtiyojlarni shakllantirish rivojlanish. O'qituvchiga qo'yiladigan talablar: fenomenal xotira, mantiq, o'tkir mushohada, bilimga muhabbat, yorqin nutq, adolat va ezgulik. Pedagogik usullar: ishlantirish, isbotlash, munozara, dialektik-mantiqiy, vizualizatsiya va boshqalar.

Al-Beruniy - talabalarni ilmiy faktlar bilan qurollantirish; tajriba va kuzatish, takrorlash va muloqot; ta'limning qulayligi (yaqindan uzoqqa, noma'lumdan kam ma'lumga) va boshqalar Ibn Sino - individual imkoniyatlardan foydalangan holda komil shaxsni tarbiyalash; Mukammallikka intilish; tamoyillar: nafaqat o'zingiz uchun, balki boshqalar uchun ham yashash; ishingizda ijodiy bo'ling; yuksak axloqiy xususiyatga ega. O'qituvchiga qo'yiladigan talablar: bolaning tabiatini, uning ruhini, individualligini bilish, uni shaxs sifatida ko'rish, uning qobiliyatiga ishonish va ularni ochib berish; talaba bilan munosabatlarda mo'tadillik, noziklik va idrok; insonparvarlik va komil shaxsni tarbiyalashga ishonch; axloq tarbiyaning asosiy predmeti hisoblanadi. Usul va metodlar: suhbat, taklif, misol, tahlil, sintez, umumlashtirish.

Umar Xayyom - ustoz haqida: bilimlarni chuqur o'zlashtirish, ularni mustaqil egallash; o'z-o'zini shakllantirish (ijobiy fazilatlar); intizom va iroda kuchi; belgilangan maqsadga erishish; ta'limda asosiy narsa tushunish, fikrlash, odatlar va turli usullardan foydalanishdir. Usullari: takrorlash (harakat, operatsiyalar). Burhoniddin Zarnujiy – ta'lim va tarbiyadagi izchillik va izchillik; tarbiyaviy harakatlardan xabardorlik; tahlil, sintez, umumlashtirish; mustaqil fikr yuritish; o'z-o'zini tarbiyalash. Muslihiddin Sa'diy – tamoyillari: bilimlarni shakllantirishda shaxsning faol ishtiroki; qobiliyatlarni rivojlantirish uchun zarur shartlar sifatida tabiiy moyilliklarni hisobga olish; tizimli va mavjud bilimlar, ularni amaliyotda qo'llash, bilimlarni hayot bilan bog'lash; aqliy qobiliyatlarni rivojlantirish; mehnat tarbiyasining yetakchi roli. Abdurahmon Jomiy – gumanistik ta'limot; ilmiy, tizimli va izchil, qulaylik, amaliyot bilan bog'liqlik. Alisher Navoiy – o'qituvchiga qo'yiladigan talablar: insonga hurmat – tabiatning eng oliy va eng qimmatli ne'mati (xayriyalik); bolalarga muhabbat, o'z biznesini mukammal bilish, o'z bilimlarini qo'llash qobiliyati; axloqiy va mehnat tarbiyasiga e'tibor berish; talabalarda ijobiy fazilatlarini tarbiyalash; ma'rifat. Zahiriddin Bobur – o'rgimchaklarning hayot bilan aloqasi; o'quvchilarning xususiyatlari va qobiliyatlarini hisobga olgan holda bilim faolligini faollashtirish; olinganlarni tahlil qilish, sintez qilish va umumlashtirish qobiliyatini o'rgatish bilim; axloqiy va didaktik ko'rsatmalar. Mahmudxoja Behbudiy - ustoz haqida: ustozning har tomonlama kamol topishi, uning har tomonlama bilim olishi, o'qitish va tarbiya usullariga ega bo'lishi. Abdulla

Avloniy – ustoz shaxsi haqida: yuksak axloqiy fazilatlar; pedagogik axloq va bilim mehnatda va shaxsiy hayotda katta kuch sifatida; bolaning axloqiy tarbiyasini takomillashtirish (odob-axloqni singdirish, axloq bilan tanishtirish); rivojlanish, takomillashtirish va bolalarning aqliy qobiliyatlarini, ularning xotirasini o'rgatish; nafaqat o'qish va yozishni o'rganish, balki har bir narsaning mohiyatini tahlil qilish, yaxshi va yomonni ajrata bilish.

Ahmad Yugnakiy - shaxsni shakllantirish va rivojlantirish tizimida muhim shartlar: tarbiya va barkamol rivojlanish, ayniqsa, axloqiy tarbiya, xulq-atvor va muloqot madaniyati; o'quv jarayonida - aqliy rivojlanish. Shaxsning ijobiy fazilatlarini tarbiyalashda asosiy narsa adolat, hayo, bag'rikenglik, xushmuomalalik, saxovatdir.

Yusuf Balasog'un va Mahmud Qashqariy – bilimning inson hayotidagi ulkan o'rni; tinglovchilarning individual xususiyatlarini hisobga olish zarurati; hunarmandchilikni o'rgatish.

O'rta asr Sharqining buyuk shaxslari asrlar davomida o'zlarining buzilmas pedagogik qo'llanmalarini, pedagogik mulohazalar va tamoyillar, ta'lim va tarbiya usullari va usullari, o'qituvchi va murabbiyga qo'yiladigan talablar. Ularning barchasi insonni har tomonlama rivojlangan ko'rishni xohlardi.

Ularning dunyoqarashida ulkan ma'naviy quvvat, tushunchalarning hayotiyliigi va hayotiyliigi, tamoyillar uzviyligi, pedagogik tafakkur ko'lam, yuksak insonparvarlik, vatanparvarlik, rostgo'ylik, tinchliksevarlik mujassam. Pedagog kadrlar tayyorlash muammosini hal qilish uchun Sharqning buyuk mutafakkirlari tomonidan ilgari surilgan barcha g'oyalar, tamoyillar, uslublar va usullar dolzarb deb e'tirof etiladi, chunki ular inkor etib bo'lmaydi. Zamonaviy ta'lim jarayonida pedagogik salohiyat va tarbiyaviy ahamiyatga ega. Bular, birinchi navbatda, o'rta asrlar ensiklopedistlarining quyidagi qoidalari: yaxlit va har tomonlama rivojlanish. Shaxsiyat, shu jumladan o'qituvchilar, uning yuqori malakasi; fanlarning bevosita aloqadorligi bo'yicha nazariy va amaliy fanlarga bo'linishi; talabalarning bilim faolligini faollashtirish, ularning mantiqiy tafakkurini rivojlantirish; ilmiy ta'lim, ko'rinish va ko'rinish; chuqur bilimlarni anglash, ularni mustaqil egallash; talabaning o'z-o'zini tarbiyalash va o'z-o'zini tarbiyalashda faol ishtiroki. Sharq mutafakkirlarining pedagogik g'oyalarini bo'lajak o'qituvchilarni kasbiy-pedagogik tayyorlashda amalga oshirishning asosiy tezislari:

a) Sharq mutafakkirlarining shaxsni har tomonlama barkamol rivojlantirish, uni shaxsiy, kasbiy va ijtimoiy ehtiyojlar bo'yicha to'laqonli darajaga ko'tarish haqidagi falsafiy-pedagogik konsepsiyasi bo'yicha qo'llanma; ta'lim jarayonining maqsadi, mazmuni va protsessual yo'nalishi bo'yicha insonparvarlik kursi; v) pedagogik faoliyatga ijodiy yondashish; d) bo'lajak o'qituvchilarda axloqiy madaniyatni shakllantirish (pedagogik etika), axloqiy va ma'naviy manfaatlar; e) bilimlarni faol egallash, birinchi navbatda, kasbiy, intellektual rivojlanish (ayniqsa, pedagogik fikrlash); (f) individual kelajakdagi o'qituvchining shaxsiyatini rivojlantirishga yondashuv; g) qidirish bo'lajak o'qituvchi shaxsini har tomonlama rivojlantirishning yangi usullari, usullari, yo'llari va vositalari. Shunday qilib, buyuk alloma va mutafakkirlarning pedagogik merosidan Sharq, o'qituvchilarni tayyorlashning zamonaviy amaliyotida ulardan foydalanishning tegishli g'oyalari va tamoyillari idrok etilmoqda, bu esa bo'lajak o'qituvchilarning yangi kasbiy va sifat darajasini belgilaydi. Ma'lumki, ta'lim sifatini oshirishda dasturilamal bo'lib xizmat qiladigan muhim tamoyillardan biri tarixga, oldingi avlodlar an'analariga, xususan, Sharq mutafakkirlarining pedagogik merosiga murojaat qilishdir.

Buyuk mutafakkirlarning pedagogik qarashlari tarbiyaviy qadriyatlar sifatida qayta tiklanib, nafaqat mahalliy, balki xorijiy pedagogikani ham boyitib bormoqda. O'rta asrlar ensiklopedistlarining pedagogik merosi mutaxassislar tayyorlashning zamonaviy ta'lim sohasida muhim asosidir.

Foydalanilgan adabiyotlar:

1. Арабчикова Ю. И Организация смешанного обучения в высшем учебном заведении с использованием дистанционных образовательных технологий // Наука, образование и культура, 2016. № 7 (10). С. 74-75.
2. Бордовский Г.А. Особенности развития современного педагогического образования //
3. Педагогика. 2010. № 5. С. 59-66.
4. N.V.Ismstova «Роль электронных образовательных ресурсов в системе высшего образования будущих педагогов» Вестник науки и образования 2022 № 11 научно методический журнал стр 76
5. Н.Б.Исматова «Интеграция педагогических наук в образовательном процессе» Вестник науки и образования 2021 № 15 с 118

TALABALARDA ZAMONAVIY TA'LIM TEXNOLOGIYALARI VOSITASIDA IQTISODIY KO'NIKMALARNI TAKOMILLASHTIRISH YO'LLARI

*Kadirova Maraljan Matyakubovna,
Pedagogika fanlari bo'yicha falsafa doktori (PhD), "Yashil iqtisodiyot va agrobiznes" kafedrasida o'qituvchisi. Buxoro davlat universiteti*

Annotatsiya. Ushbu maqolada oliy ta'lim muassasalari talabalarining iqtisodiy ko'nikmalarini rivojlantirishda zamonaviy ta'lim texnologiyalaridan foydalanib dars mashg'ulotlarini tashkil etish zarurati yoritilgan. Bunda professor- o'qituvchi tomonidan har bir mavzu xususiyatidan kelib chiqib bu texnologiyalarni to'g'ri tanlay olish va samarali foydalanish ko'nikma, malakalariga ega bo'lishi muhim ekanligi ta'kidlangan. Bozor iqtisodiyoti sharoitida mutaxassisning mehnat va xizmatlar bozorida raqobatbardoshligini oshirish uning iqtisodiy ko'nikmalarining shakllanishi bilan uzviy bog'liq ekanligi va shuningdek iqtisodiy ko'nikma tushunchasining mazmun va mohiyati keng izohlab berilgan.

Kalit so'zlar: iqtisodiy ko'nikma, SWOT tahlil, Assesment, Veb-kvest loyiha, BBB, Insert, Konseptual jadval, Nima uchun, Aqliy hujum, Klaster, SCORE.

ПУТИ СОВЕРШЕНСТВОВАНИЯ ЭКОНОМИЧЕСКИХ НАВЫКОВ СТУДЕНТОВ С ПОМОЩЬЮ СОВРЕМЕННЫХ ОБРАЗОВАТЕЛЬНЫХ ТЕХНОЛОГИЙ

*Кадырова Маралжан Матякубовна,
Доктор философии (PhD) по педагогическим наукам, преподаватель кафедры «Зеленая экономика и АПК». Бухарский государственный университет.*

Аннотация. В данной статье освещается необходимость организации занятий с использованием современных образовательных технологий в развитии экономических навыков студентов высших учебных заведений. Отмечено, что для педагога важно уметь правильно выбирать эти технологии и иметь навыки и умения для их эффективного использования исходя из особенностей каждого предмета. В условиях рыночной экономики повышение конкурентоспособности специалиста на рынке труда и услуг неразрывно связано с формированием его экономических навыков. В связи с этим, широко разъяснено значение и сущность понятия экономических навыков.

Ключевые слова: экономические навыки, SWOT-анализ, Ассесмент, Проект веб-квеста, BBB, Вставка, Таблица концепций, Почему, Мозговой штурм, Кластер, SCORE.

ENHANCING STUDENTS' ECONOMIC SKILLS THROUGH MODERN EDUCATIONAL TECHNOLOGIES

*Kadyrova Maralzhan Matyakubovna,
Doctor of Philosophy (PhD) in Pedagogy, Lecturer at the Department of Green Economy and Agribusiness. Bukhara State University.*

Abstract. This article highlights the need to organize classes using modern educational technologies in the development of economic skills of students of higher educational institutions. It was emphasized by the teacher that it is important to be able to choose these technologies correctly and to have the skills and abilities to use them effectively based on the characteristics of each subject. In the conditions of the market economy, increasing the competitiveness of the specialist in the labor and services market is inextricably linked with the formation of his economic skills, and also the meaning and essence of the concept of economic skills has been widely explained.

Keywords: economic skills, SWOT analysis, Assessment, Web-quest project, BBB, Insert, Concept table, Why, Brainstorming, Cluster, SCORE.

Bugungi kunda mamlakatimizdagi ijtimoiy-iqtisodiy o'zgarishlar, mulkning huquqiy tan olinishi jamiyatdagi bozor munosabatlarining faollashishiga yordam berdi. Bu talabalarining ijtimoiy hayotida, ongida va xulq-atvorida, ayniqsa, ularning dunyoqarashi va mehnatga bo'lgan munosabatida ko'pgina muammolarni keltirib chiqarmoqda. Bular:

- iqtisodiy savodxonlikning yetarli darajada emasligi;
- talabalarining oqilona iqtisodiy xulq-atvori va bu boradagi asosli qarorlar chiqara olishga tayyor emasligida namoyon bo'lmoqda.

Bu kamchiliklarni bartaraf etish oliy ta'lim muassasasida tahsil olayotgan bo'lg'usi zamonaviy

mutaxassislarning iqtisodiy ko'nikmalarini rivojlantirishning yangicha yondashuvlarini ishlab chiqish talabini yuzaga keltiradi. Bo'lg'usi mutaxassisda iqtisodiy ko'nikmalarni rivojlantirishning yangicha yondashuvlaridan biri bu – iqtisodiyot fanlarini o'qitish samaradorligini oshirishda zamonaviy ta'lim texnologiyalaridan foydalanish mexanizmlarini takomillashtirishdan iboratdir [1].

Chunki, zamonaviy ta'lim texnologiyalari talabalarda iqtisodiy ko'nikmalarni rivojlantirishdagi muammolarni oqilona hal qilishda muhim sanaladi. Zamonaviy ta'lim texnologiyalari nafaqat talabalar tomonidan amaliy ko'nikmalarni egallashga, balki umumiy auditoriya uchun materialni taqdim etishning tushunarligi va ochiqligiga qaratilgan bo'lib, bu nazariy materiallarni talabalarga yetkazishda samarador hisoblanadi. Shuning uchun ham talabalarda iqtisodiy ko'nikmalarni rivojlantirishda zamonaviy ta'lim texnologiyalaridan foydalanish bugungi oliy ta'lim muassasalarining ta'lim va tarbiya jarayonida muhim ahamiyat kasb etmoqda.

Bu borada O'zbekiston Respublikasi Prezidentining 2019- yil 8- oktabrdagi "O'zbekiston Respublikasi oliy ta'lim tizimini 2030- yilgacha rivojlantirish konsepsiyasini tasdiqlash to'g'risida"gi PF-5847 sonli Farmonida "Mamlakatni modernizatsiya qilish, ijtimoiy-iqtisodiy jihatdan barqaror rivojlantirish uchun yuqori malakali kadrlar tayyorlash sifatini oshirish, inson kapitalini mehnat bozori talablari asosida rivojlantirish; ilg'or xorijiy tajribalar asosida oliy ta'lim muassasalariga yuqori malakali pedagog kadrlarni maqsadli tayyorlash, qayta tayyorlash va malakasini oshirish tizimini takomillashtirib borish; gumanitar va pedagogik yo'nalishlarda kadrlar tayyorlash sifatiga e'tiborni kuchaytirish, pedagogik ta'lim yo'nalishlari va mutaxassisliklari bo'yicha o'quv reja va dasturlarini ilg'or xorijiy tajriba asosida qayta ko'rib chiqish va takomillashtirish, mazkur yo'nalishda tahsil olayotgan talabalarda ta'lim jarayonida zamonaviy pedagogik texnologiyalarni qo'llash ko'nikmalarini shakllantirish, pedagogik ta'lim infratuzilmasini yaxshilash" kabi ustuvor vazifalar belgilab qo'yilgan.

Shu sababli oliy ta'lim muassalari talabalarida iqtisodiy ko'nikmalarni rivojlantirishda zamonaviy ta'lim texnologiyalaridan foydalanishning shakl, usul va vositalarini takomillashtirishni taqozo etadi. Bularga erishish bo'lg'usi mutaxassislarning kasbiy faoliyatida uchraydigan turli muammoli vaziyatlarni hal qilish, mustaqil, ijodiy faoliyatini samarali amalga oshirishga, ko'nikma va malakalarni puxta egallashiga yordam beradi.

Shuning uchun ham talabalarining iqtisodiy ko'nikmalarini rivojlantirishda zamonaviy ta'lim texnologiyalaridan foydalanishning yangicha yondashuvlarini ishlab chiqish va oliy ta'lim muassasalari ta'lim jarayoniga joriy etish bugungi ta'lim tizimi oldida turgan eng muhim vazifalardan biri hisoblanadi.

Bu borada tadqiqotlarni amalga oshirgan olimlar: L.N. Falevich [2], O.G. Nazarova [3], L.N. Anaskaya [4], T.V. Kreps [5] larning ta'kidlashicha, talabalarda iqtisodiy ko'nikmalarini rivojlantirishda quyidagilarga e'tibor qaratish maqsadga muvofiq:

- iqtisodiyotga oid mashg'ulotlarni zamonaviy ta'lim texnologiyalari yordamida tashkil etishni loyihalashtirish;

- talabalarining iqtisodiyot fanlariga oid o'quv va bilish faoliyatining tuzilishi hamda mazmunini aniqlash;

- diagnostik maqsadni belgilash va ta'lim sifatini (maqsadga erishish) va talaba shaxsining rivojlanishini ob'yektiv nazorat qilish;

- tarkibiy va mazmuniy yaxlitlik tamoyiliga amal qilish. Uning mohiyati pedagogik tizimning barcha tarkibiy qismlarining ham gorizontal, ham o'zaro uyg'un ta'siriga erishishdir.

Shuningdek, A.F. Kazakova [6], G.M. Morozova [7], Y.Y. Belyanina [8] kabi olimlar o'z tadqiqotlarida bo'lg'usi mutaxassislarda iqtisodiy malakalarni shakllantirishda zamonaviy ta'lim texnologiyalaridan foydalanishda quyidagilarga e'tibor qaratish lozim ekanligini ta'kidlashgan:

Bo'lg'usi mutaxassislarni tayyorlashda o'quv mashg'ulotlarni zamonaviy ta'lim texnologiyalari yordamida tashkil etish uchun:

- mashg'ulot ishlanmalarini ishlab chiqishda axborot texnologiyalari vositalarini qo'llash;

- ishlab chiqiladigan o'quv mashg'uloti loyihalari talabalarda muammoli vaziyatlar hosil qilish va mustaqil ravishda muammolarni yechishga qaratilgan bo'lishi;

- iqtisodiyot fanlarini o'qitishda mustaqil ta'lim o'rni va ahamiyatini oshirish.

Yuqoridagilardan ko'rinadiki, zamonaviy ta'lim sharoitida o'quv mashg'ulotlarini samarali tashkil etish har bir professor-o'qituvchidan alohida tayyorgarlikni talab etadi. Ayniqsa, zamonaviy ta'lim texnologiyalari va axborot kommunikatsiya texnologiyalari bo'yicha yetarli tayyorgarlikka ega bo'lish talab etiladi. Chunki, ta'lim jarayonini didaktik ta'minlashning muhim shartlaridan biri bu – talabalarga har bir mavzu bo'yicha o'quv mashg'ulotlarini no'anaviy usullar yordamida tashkil etish. Aks holda, o'qituvchi hozirgi shaxsga yo'naltirilgan ta'lim sharoitida ko'zlangan maqsadga

erisha olmaydi.

Shuning uchun ham har bir professor-o'qituvchi:

- zamonaviy pedagogik texnologiyalar borasida yetarli tayyorgarlikka ega bo'lishi;
- har bir o'rganilish kerak bo'lgan mavzular bo'yicha ta'lim maqsadlarini aniqlay olishi va bu maqsadlarga erishishni oldindan kafolatlanishini ta'minlashi;
- zamonaviy ta'lim usullari ("Ochiq bahs" darsi, "Konferensiya" darsi, kichik guruhlarda ishlash, "Aqliy hujum", ishbilarmonlik o'yinlari, "Klaster", rolli o'yinlar, muammoli, loyihaviy ta'lim metodlari, "Skarabey", "Insert", "Munozara", "Zinama-zina" kabi o'qitish usullari va h.k.) ni to'g'ri tanlay olish ko'nikma va malakalariga ega bo'lishi;
- har bir o'quv mashg'ulotini oldindan loyihalash malakalariga ega bo'lishi;
- har bir o'quv mashg'uloti senariysini oldindan ishlab chiqish malakalariga ega bo'lishi;
- zamonaviy ta'lim vositalarining ishlash prinsiplarini bilishi va ularni o'quv mashg'ulotlarini tashkil etishda to'g'ri tanlay olish va samarali foydalanish ko'nikma, malakalariga ega bo'lishi talab etiladi.

Bozor iqtisodiyoti sharoitida iqtisodiy malakalar raqobatbardoshlikni oshirish va mehnat va xizmatlar bozori talablariga javob beruvchi mutaxassislarni tayyorlash jarayoni bilan uzviy bog'liq bo'ladi.

Shuning uchun ham, raqobatbardosh mutaxassisni kasbiy faoliyatga samarali tayyorlashda talabalar "iqtisodiy ko'nikma" tushunchasining mohiyati nimadan iborat ekanligini anglagan holda tushunib yetishi muhim hisoblanadi. Chunki zamonaviy mutaxassis iqtisodiy ko'nikmalarni egallamasdan turib, bozor iqtisodiy tizimida muhim hisoblangan vaziyatlarni o'z vaqtida tahlil qila olish va samarali qarorlar qabul qila olish kabi qobiliyatlarini rivojlantira olmaydi.

Mamlakatimizda ta'lim tizimini modernizatsiya qilish turli ta'lim sohalari (maktabgacha, umumiy o'rta, oliy va oliy o'quv yurtidan keyingi ta'lim) mutaxassislarining kasbiy malakasini shakllantirish masalalarini ilgari surmoqda.

Zamonaviy ta'limning asosiy maqsadi:

- uni davlatning dolzarb va istiqbolli ehtiyojlariga muvofiqligi;
- ijtimoiy moslashuvchanligi;
- mehnat faoliyatiga, o'z-o'zini tarbiyalashga va o'z-o'zini takomillashtirishga qodir bo'lgan yetuk mutaxassisni tayyorlashdir.

Belgilangan maqsadga erishishni oldindan kafolatlash har bir bo'lg'usi mutaxassisning o'z faoliyati natijalarini bashorat qilishga va kasbiy faoliyati jarayonini modellashtirishga qodir bo'lishidir.

Ma'lumki har bir oliy ta'lim muassasasidagi ta'lim sifati u tayyorlayotgan mutaxassislarning kasbiy malakalarining shakllanganlik darajasi bilan o'lchanadi va bu o'z navbatida har bir ta'lim yo'nalishining pedagogik maqsadi hisoblanadi.

Pedagogik olimlar S.A. Boroday [9], Y.E. Ovakimyan [10], Y.V. Puziyenko [11]larning tadqiqot ishlari tahlili shuni ko'rsatadiki, "iqtisodiy bilimlar" tushunchasiga "kasbiy ko'nikma" tushunchasi asos bo'lib xizmat qiladi. Ularning fikriga ko'ra alohida bir shaxsning qobiliyatlari va qobiliyatlarida namoyon bo'ladigan ko'nikmalar yig'indisi uning kasbiy ko'nikmasini belgilaydi. Ko'nikmani namoyish etishda esa bir xil inson turli sharoitlarda faoliyat yuritgan holda o'zini kasbiy jihatdan yetarli namoyon etishi mumkin yoki o'z vazifasini samarali bajargan holda o'z malakasini umuman ko'rsatmasligi mumkin. Bunday holatda bu ko'nikma emas, balki bu shaxsning faqat o'ziga xos bo'lgan yashirin imkoniyatidir.

Yuqoridagilardan ko'rinadiki, iqtisodiy ko'nikma mutaxassisning o'z sohasi bo'yicha egallagan bilimlari va tajribasiga tayangan holda bozor munosabatlari sharoitida oqilona iqtisodiy qarorlar qabul qilish va turli sharoitlarda samarali kasbiy faoliyat yuritishga tayyorligidir. Shuningdek, ma'lum bir mutaxassisning iqtisodiy jihatlari, jarayonlari, hodisalarni tushunish qobiliyatlari ham iqtisodiy ko'nikmani ifodalaydi.

Ilmiy izlanishlar shuni ko'rsatadiki, bo'lg'usi mutaxassisning iqtisodiy ko'nikmalari ma'lum bir tizimdan iborat bo'lib, uni quyidagi uchta guruhga ajratib o'rganish mumkin:

Asosiy iqtisodiy ko'nikmalar.

Funksional iqtisodiy ko'nikmalar.

Amaliy iqtisodiy ko'nikmalar.

Adabiyotlar tahlili, ilg'or tajribalarni o'rganish shuni ko'rsatadiki, bozor iqtisodiyoti sharoitida mutaxassisning mehnat va xizmatlar bozorida raqobatbardoshligini oshirish uning iqtisodiy ko'nikmalarining shakllanishi bilan uzviy bog'liq ekan. Talabalarda iqtisodiy ko'nikmalari rivojlantirishning muhim jihatlari quyidagi 1.1 rasmda keltirilgan.

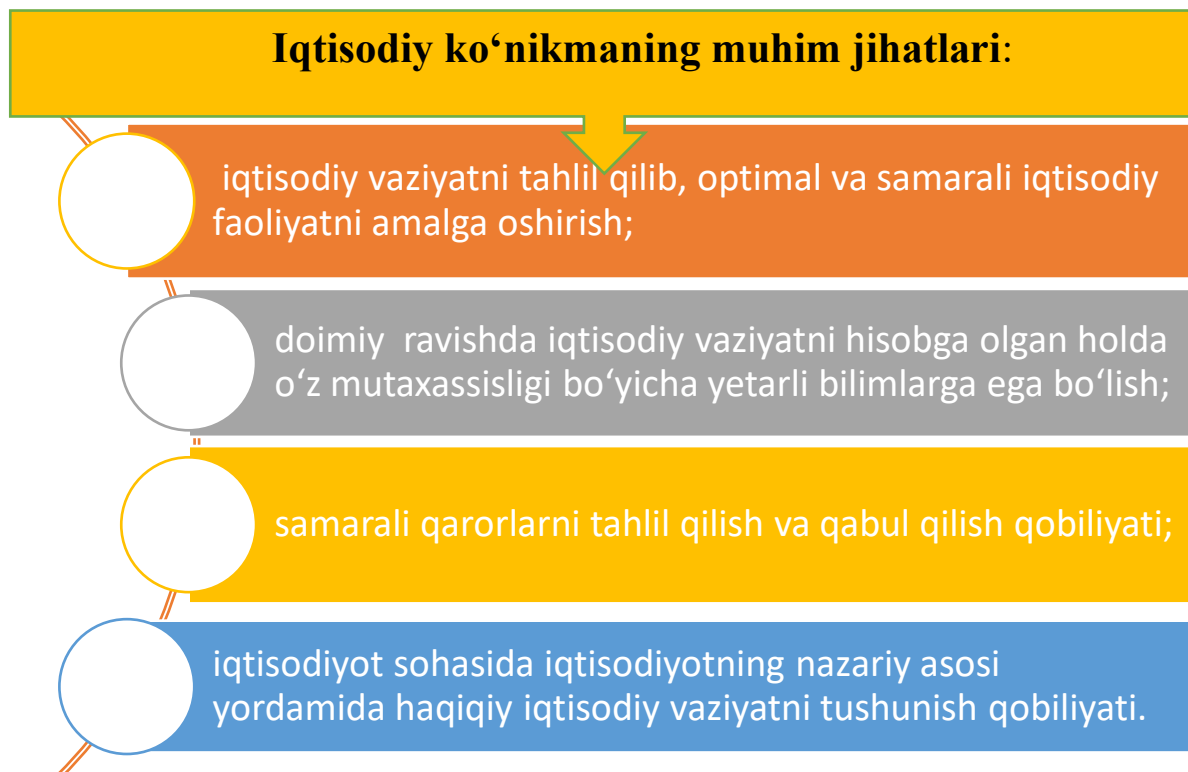

1.1 rasm. Talabalarda iqtisodiy ko‘nikmalari rivojlantirishning muhim jihatlari.

Iqtisodiy ko‘nikmalar bo‘lg‘usi mutaxassisning kasbiy mahoratini ham o‘z ichiga oladi, ya‘ni:

- asosiy iqtisodiy masalalarni tushunish;
- iqtisodiy vaziyatni umumiy tahlil qilish;
- voqea-hodisalarga baho bera olish;
- xo‘jalik yurituvchi subyektning iqtisodiy holatini hisobga olgan holda maqbul qarorlar qabul qila olish va h.k.

Iqtisodiy ko‘nikmalar muhim xususiyatlarga ega bo‘lib, ular quyidagilarni o‘z ichiga oladi:

- ilmiy va nazariy bilimlar, ya‘ni zamonaviy mutaxassis uchun zarur bo‘lgan mazkur sohadagi bilimlar;

- iqtisodiyotga doir va kasbiy iqtisodiy ko‘nikmalar;
- kasbiy va hayotiy tajriba;
- barqaror moddiy va ma‘naviy ehtiyojning mavjudligi;
- iqtisodiy jihatdan yetarli ko‘nikmaga ega bo‘lish va h.k. [12]

Izlanishlarimiz natijalari shuni ko‘rsatadiki, haqiqatan ham, har bir mutaxassis o‘zi faoliyat yuritadigan mutaxassislik bo‘yicha qanchalik ko‘p iqtisodiy ko‘nikmalarga ega bo‘lsa, u shunchalik yuqori darajada kasbiy faoliyat yurita oladi.

Shuningdek, oliy ta‘lim muassasalarida bo‘lg‘usi mutaxassislarda iqtisodiy ko‘nikmalar oliy ta‘lim muassasalarining barcha ta‘lim yo‘nalishlari uchun ishlab chiqiladigan ta‘lim dasturlarining ajralmas qismi bo‘lishi kerak.

Yuqoridagilarga asoslangan holda iqtisodiy ko‘nikmalarni quyidagicha ta‘riflash maqsadga muvofiq deb hisoblaymiz: ta‘lim yo‘nalishidan qat‘i nazar, kasbiy iqtisodiy ko‘nikmalarni egallash barcha bo‘lg‘usi mutaxassislar uchun majburiydir.

Yuqoridagilardan ko‘rinadiki, talabalarning iqtisodiy ko‘nikmalarini rivojlantirishdan asosiy maqsad – bo‘lg‘usi mutaxassisning mehnat va xizmatlar bozoridagi raqobatbardoshligini oshirish, unda iqtisodiy faoliyatda o‘zini to‘liq namoyon etish imkoniyatini yaratishdan iborat. Buni amalga oshirish jarayoni murakkab hisoblanib, ularni amaldagi an‘anaviy ta‘lim tizimi asosida amalga oshirish ko‘zlangan maqsadga erishishda katta qiyinchiliklarni keltirib chiqaradi. Shuning uchun ham mavjud an‘anaviy ta‘lim tizimi radikal o‘zgarishlarni talab qiladi. Ya‘ni, kognitiv faoliyat tizimi va mazmuni, usullari, vositalari, tashkiliy shakllari va o‘quv muhitining pedagogik sharoitlarida o‘quvchi shaxsining psixologik xususiyatlarini hisobga olish lozim. [13]

Soha olimlarining tadqiqot ishlari, adabiyotlar tahlili va ilmiy izlanishlar natijasi shuni

ko'rsatadiki, oliy ta'lim muassasalarida talabalarning iqtisodiy ko'nikmalarini rivojlantirish modelini muvaffaqiyatli amalga oshirishga yordam beradigan pedagogik shart-sharoitlar majmuasini yaratish zarur. Bunda quyidagi omillarni hisobga olish maqsadga muvofiq:

- oliy ta'limda jamiyatning ijtimoiy tartibi, ta'limi mazmunidagi an'analar;
- oliy ta'lim, me'yoriy, biznesga yo'naltirilgan va konseptual yondashuvlarni sintez qilishning yetakchi g'oyalari, bo'lajak iqtisodchilarning ko'nikmalarini rivojlantirishning o'ziga xos xususiyatlari;
- eksperimental va qidiruv ishlarini aniqlash bosqichlari natijalari.

Keltirilgan tavsiyalar asosida zamonaviy ta'lim texnologiyalari yordamida tashkil etilgan mashg'ulotlar va talabalarning iqtisodiyotga oid ko'nikmalarini rivojlantirishning asosiy xususiyatlari quyidagilardan iborat: maqsadga muvofiqlik; tarkibiy qismlarning mavjudligi; ular o'rtasidagi muayyan aloqalar va munosabatlar; tashqi muhit bilan aloqasi va o'zaro ta'siri; tizimning yaxlit birlik sifatida ishlashi; iearxiya va tartiblilik.

Talabalarda o'tkazilgan tadqiqot natijalari iqtisodiyot fanini o'zlashtirganlik darajasining umumiy tarzda rivojlanganligini tasdiqlaydi. Ammo mazkur fanga oid ilmiy va nazariy bilimlar bilan mustahkamlanmagan bo'lib, ko'proq bu fanning kundalik hayotda zaruratini his qilgan holda o'zlashtirganlik iqtisodiy qonun va kategoriyalarni bilish dorasida shakllanganligidir. Iqtisodiy ko'nikmalarni rivojlantirish zarurligini barcha respondentlar ular bilim darajalariga qaramasdan qayd etishga harakat qilgan. Oliy ta'lim muassasalarida iqtisodiyot faniga oid bilimlarni yuzaki anglash hollari mavjud, ammo uni talab etilgan darajada mutaxassis sifatida anglash shakllanmagan. Tadqiqot davomida "Iqtisodiyot" faniga oid bilimlarni egallash bo'yicha ma'lum tadbirlardan oldingi va keyingi holat o'rganilgan bo'lib, ularda berilgan bilim va o'tkazilgan tadbirlardan so'ng talabalarning bilim darajalari hamda iqtisodiy ko'nikmalari keskin oshganligi namoyon bo'ldi.

Shunday qilib, yuqorida keltirilgan nazariy ma'lumotlarning tahliliga ko'ra, talabalarning iqtisodiy ko'nikmalarini rivojlantirishda zamonaviy ta'lim texnologiyalarni to'g'ri tanlash va ulardan foydalanishning yangicha mexanizmlarini ishlab chiqish lozimligi aniqlandi.

Tahlillar shuni ko'rsatadiki, boshqa fanlar bilan bir qatorda iqtisodiyot fanlarini o'qitishni zamonaviy ta'lim texnologiyalardan foydalangan holda tashkil etish talabalarning fanga doir bilimlarni puxta o'zlashtirish imkoniyatlarini oshiradi. Tadqiqot maqsadidan kelib chiqqan holda talabalarning iqtisodiyotga oid bilim, ko'nikma va malakalarini aniqlash maqsadida dastlab kuzatish ishlari olib borildi.

Olib borilgan tadqiqot ishlariga oid ilmiy-metodik adabiyotlar tahlili va bugungi kunda oliy ta'lim muassasalarida iqtisodiyot fanlarini o'qitishning mavjud holatiga ko'ra talabalarning iqtisodiy ko'nikmalarini rivojlantirishda quyidagi turkum muammolar borligi ma'lum bo'ldi:

- oliy ta'lim muassasalarida iqtisodiyot fanlari bo'yicha o'quv mashg'ulotlarini tashkil etishda samarali natija beradigan zamonaviy ta'lim texnologiyalarini to'g'ri tanlash va ularni amalda qo'llash;
- talabalarning iqtisodiyot fanlari bo'yicha mustaqil ta'limni tashkil etish tizimini takomillashtirish;
- talabalarning iqtisodiy ko'nikmalarini rivojlantirish modelini ishlab chiqish;
- oliy ta'lim muassasalarida iqtisodiyot fanlarini zamonaviy ta'lim texnologiyalari, ya'ni «SWOT tahlil», «Assesment», «Veb-kvest loyiha», «BBB», «Insert», «Konseptual jadval», «Nima uchun», «Aqliy hujum», «Klaster», «SCORE» kabi ta'lim texnologiyalari yordamida tashkil etish metodikasini ishlab chiqish va uni tajriba-sinovdan o'tkazish orqali ma'ruza va amaliy mashg'ulotlarga faol joriy etish.

Bu muammolarni hal qilishda quyidagi tamoyillarga tayanish maqsadga muvofiq:

1. Ilmiy xarakterlilik tamoyili. Ushbu tamoyil jamiyatning iqtisodiy tizimini tashkil etish to'g'risida yetarli darajada ishonchli ta'lim ma'lumotlarini olishni nazarda tutadi.
2. Bashoratchilik tamoyili. Ushbu tamoyil talabalarda iqtisodiy ta'sir va o'zgarishlarni oldindan ko'ra bilish, iqtisodiy siyosatni ishlab chiqishning mumkin bo'lgan yo'llarini bashorat qilish qobiliyatini shakllantirish muammosini hal etish imkoniyatini yaratadi.
3. Iqtisodiy fanlarni boshqa fanlar bilan integratsiyalashuvi tamoyili. Ushbu tamoyil iqtisodiy fanlar bilan boshqa fanlarni o'zaro integratsiyalash asosida o'quv mashg'ulotlarini tashkil etish orqali talabalar kasbiy faoliyatining nazariy va amaliy tarkibiy qismlarining uzviyligini ta'minlaydi.
4. Insonparvarlik tamoyili. Ushbu tamoyil talabalarning kasbiy faoliyatini muvaffaqiyatli amalga oshirish huquqidan kelib chiqadi, shuningdek, u iqtisodiy jihatdan foydali faoliyatga qodir shaxsni shakllantirish g'oyasini qo'llab-quvvatlaydi.
5. Birlik, bilish, harakat tamoyili. Ushbu tamoyil iqtisodiyotni bilishni shaxs ijtimoiy hayotining tarkibiy qismi sifatida idrok etishni nazarda tutadi.

Keltirilgan tamoyillar yordamida «SWOT tahlil», «Assesment», «Web-kvest loyiha», «BBB»,

«Insert», «Konseptual jadval», «Nima uchun», «Aqliy hujum», «Klaster», «SCORE», «Venn diagrammasi» kabi ta'lim metodlarini qo'llash asosida tashkil etilgan o'quv mashg'ulotlar va talabalarning mustaqil ta'limi, ularning iqtisodiyot fanlarini bilishga oid motivatsiyasini oshirishga, kreativ fikrlashini rivojlantirishga erishish imkoniyatini oshiradi. [14]

Xulosa qilib shuni aytish mumkinki, talabalarning iqtisodiy ko'nikmalarini rivojlantirishda "SWOT tahlil", "Assesment", "Web-kvest Loyiha", "BBB", "Insert", "Konseptual jadval", "Nima uchun", "Aqliy hujum", "Klaster", "SCORE", "Venn diagrammasi" kabi ta'lim texnologiyalaridan foydalanish maqsadga muvofiq hisoblanadi. Mazkur zamonaviy ta'lim texnologiyalari talabalarning iqtisodiyot fanlarini o'rganishdagi muammolarni mustaqil ravishda hal etishga qaratilganligi bilan samaralidir. Shuning uchun talabalarning iqtisodiy ko'nikmalarini rivojlantirishda tavsiya etilayotgan ta'lim texnologiyalaridan foydalanishning yangicha yondashuvlarini takomillashtirishga harakat qildik.

Foydalanilgan adabiyotlar ro'yxati.

1. Kadirova M.M. Practical effectiveness of modern educational technologies in developing students' economic skills // Journal of northeastern university. 2022. – Volume 25, Issue 04. ISSN:1005-3026 <https://dbdxxb.cn/> – P. 2482-2490. (Scopus).

2. Фалевич Л.Н. Формирование экономической компетентности учащихся профессиональных училищ в современных условиях Автореф. дисс. канд. пед. наук. – Санкт-Петербург, 2005. – 24 с.

3. Назарова О.Г. Формирование экономической компетентности у учащихся профессионального лица в учебном процессе. Автореф. дисс. канд. пед. наук. – Брянск, 2008.

4. Анатская Л.Н. Современные технологии в преподавания экономики // Педагогическая наука и практика. – 2012. – №3. – С. 81-84.

5. Крепс Т.В. Применение современных образовательных технологий при преподавании экономических дисциплин // Научный вестник Южного института менеджмента. 2018. – №4. – С. 124-13.

6. Казакова А.Ф. Формирование профессиональной грамотности студентов экономических специальностей в системе среднего профессионального образования: диссертация на соискание ученой степени кандидата педагогических наук. – Волгоград, 2014. – 202 с.

7. Морозова Г.М. Формирование экономической компетентности у студентов экономических специальностей вуза. Автореф. дисс. канд. пед. наук. – Челябинск, 2012. – 26 с.

8. Белянина Э.И. Технологический подход к развитию математической компетентности студентов экономических специальностей. Автореф. дис. канд. пед. наук. – Омск, 2007. – 23 с.

9. Бородай С.А. Формирование коммуникативных умений и навыков у студентов экономических специальностей. Автореф. дис. канд. пед. наук. – Чебоксары, 2004. – 24 с.

10. Овакимян Е.Э. Развитие экономической компетентности студентов вуза. Автореф. дисс. канд. пед. наук. – Челябинск, 2010. – 26 с.

11. Пузиенко Ю.В. Формирование экономической компетентности студентов. Автореф. дисс. канд. пед. наук. – Оренбург, 2007. – 24 с.

12. Kadirova M.M. Potentials of quest technology in the development of students economic skills // Berlin Studies Transnational Journal of Science and Humanities Pedagogical sciences. 2022, Vol.2, –№ 1.5, – P. 372-379. (13.00.00; № 7).

13. Kadirova M.M. Opportunities to use electronic resources in the development of economic skills of students in the independent educational process // Berlin Studies Transnational Journal of Science and Humanities Pedagogical sciences. 2022, Vol.1, – № 1.5, – P. 529-534. (13.00.00; № 7).

14. Kadirova M. Talabalarda iqtisodiy ko'nikmalarni takomillashtirishda ta'lim texnologiyalaridan foydalanish // O'zbekiston milliy universitet xabarleri. – Toshkent, 2022. – № 5. – B. 100-103.

КИНОЛОГ КАДРЛАРНИ ТАЙЁРЛАШ ТИЗИМИДА ИННОВАЦИОН ТЕХНОЛОГИЯЛАРДАН ИНТЕГРАТИВ МАҚСАДЛАРДА ФОЙДАЛАНИШНИНГ АҲАМИЯТИ

(Миллий кинология маркази ўқув-ўргатув жараёни мисолида)

Karimjonova Munavvar Ibragimovna,

*Jamoat xavfsizligi universiteti mustaqil izlanuvchisi, Bojxona qo'mitasining Bojxona instituti
"Iqtisodiy va ijtimoiy fanlar" kafedrasi dotsenti, PhD, bojxona xizmati polkovnigi*

ЗНАЧИМОСТЬ ИСПОЛЬЗОВАНИЯ ИННОВАЦИОННЫХ ТЕХНОЛОГИЙ ДЛЯ ИНТЕГРАТИВНЫХ ЦЕЛЕЙ В СИСТЕМЕ ПОДГОТОВКИ КИНОЛОГИЧЕСКИХ КАДРОВ

(На примере образовательного процесса Национального кинологического центра)

Каримжоновна Мунаввар Ибрагимовна,

*Независимый соискатель Университета общественной безопасности, доцент кафедры,
«Экономические и социальные дисциплины» Таможенного института, Таможенного
комитета PhD, полковник таможенной службы*

THE SIGNIFICANCE OF USING INNOVATIVE TECHNOLOGIES FOR INTEGRATIVE PURPOSES IN THE TRAINING SYSTEM OF CANINE STAFF (On the example of the educational process of the National Cynological Center)

Karimjonova Munavvar,

*Independent researcher of the University of Public Security, associate professor of the
Department of «Economic and Social Sciences» of the Customs Institute of the Customs Committee,
PhD, colonel of the customs service*

*Annotatsiya. Ushbu maqolada O'zbekiston Respublikasi huquqni muhofaza qiluvchi organlar
tizimida kinologlarni tayyorlash, o'quv-o'rgatuv jaraynida raqamli texnologiyalarni keng joriy
etish va yangi innovatsion ta'lim metodlarini qo'llashning obyektiv zaruriyati va uning mexanizmini
takomillashtirish borasida Milliy kinologiya markazi o'quv-o'rgatuv jarayoni misolida ilmiy taklif va
tavsiyalar yoritilgan.*

*Kalit so'zlar: raqamli texnologiyalar, innovatsion ta'lim metodlari,
"Blended learning", "Three-stage training", "The wheel of logical reasoning", kasbiy
kompetentlik, kinolog, instruktor.*

*Аннотация. Информация и рекомендации, касающиеся Национального кинологического
центра для решения вопросов, связанных с правительством Республики Узбекистан и
внедрением новых инновационных технологий и внедрением новых инновационных технологий.*

*Ключевые слова: цифровые технологии, инновационные методы обучения, "Blended
learning", "Three-stage training", "The wheel of logical reasoning", профессиональная
компетентность, кинолог, инструктор.*

*Abstract. In this article, the training of cynologists in the system of law-enforcement bodies of
the Republic of Uzbekistan, the wide introduction of digital technologies in the educational process,
the objective necessity of using new innovative educational methods and the improvement of its
mechanism, as an example of the educational process of the National Cynological Center, are covered
by scientific proposals and recommendations.*

*Key words: digital technologies, innovative educational methods, «Blended learning», «Three-
stage training», «The wheel of logical reasoning», professional competence, dog trainer, instructor.*

*Kirish. Bugungi kunda mamlakatimizni yangilash va modernizatsiya qilish, uni innovatsion asosda
rivojlantirish, o'z oldimizga qo'ygan ko'p qirrali va murakkab vazifalarni amalga oshirish maqsadida
zamonaviy va kreativ fikrlaydigan, har qanday vaziyatda ham mas'uliyatni o'z zimmasiga olishga
qodir bo'lgan g'ayrat-shijoatli, intellektual salohiyati yuksak, vatanparvar yosh kadrlarni tayyorlash
ta'lim tizimi oldiga qo'yilgan muhim vazifa hisoblanadi. Hozirgi kunda ta'lim tizimida innovatsion
texnologiyalarni qo'llashga bo'lgan qiziqish va e'tibor kundan-kunga kuchayib bormoqda.*

*Bugungi kunda ta'lim inson faoliyatining barcha sohalariga yangi texnologiyalarni joriy etish,
raqobatbardoshlikni oshirish, turmush darajasini ko'tarishning muhim shartiga aylanib bormoqda.*

Mamlakatimizda barcha sohalarda olib borilayotgan tub islohotlardan asosiy maqsad, O'zbekiston Respublikasini rivojlangan davlatga aylantirishdir. Bu borada yangi bilimlarni amalda qo'llay oladigan, muayyan kasb sohasidagi innovatsion imkoniyatlar ko'lamini tushuna oladigan kadrlarga obyektiv zaruriyat ortib bormoqda. Buning uchun esa, jadal islohotlar, sifatli ta'lim xizmatlari imkoniyatlarini oshirish, mehnat bozorini zamonaviy ehtiyojlariga mos yuqori malakali kadrlarni tayyorlash va ilg'or innovatsiyalarni amaliyotga tadbiiq etishdir.

Tahlil va muhokamalar

Bugungi kunda mamlakatimizda ta'lim tizimini tubdan isloh qilish xorijiy davlatlarning ilg'or tajribalarini o'rganish va ta'lim jarayoniga tadbiiq etish borasida ustuvor islohotlar amalga oshirilmoqda. Jumladan, O'zbekiston Respublikasining 2020-yil 23-sentyabrdagi "Ta'lim to'g'risida"gi O'RQ-637 - son Qonuni [1], ushbu qonunda ta'lim va tarbiyaga milliy hamda umuminsoniy qadriyatlarining singdirilganligi prinsipi kiritilganligi, O'zbekiston Respublikasi Prezidentining

2019-yil 8-oktyabrdagi "O'zbekiston Respublikasi Oliy ta'lim tizimini 2030-yilgacha rivojlantirish konsepsiyasini tasdiqlash to'g'risida"gi PF-5847-son Farmoni [2], ushbu farmon bilan bir qator - oliy ta'lim mazmunini sifat jihatidan yangi bosqichga ko'tarish, ijtimoiy soha va iqtisodiyot tarmoqlarining barqaror rivojlanishiga munosib hissa qo'shadigan, mehnat bozorida o'z o'rnini topa oladigan yuqori malakali kadrlar tayyorlash tizimini yo'lga qo'yish kabi eng dolzarb vazifalar belgilanganligi buning yaqqol misolidir. Shuningdek, ushbu konsepsiyaga asosan fuqorolik oliy ta'lim muassasalari bo'ladimi yoki huquqni muhofaza qiluvchi organlar uchun kadrlar tayyorlash bo'yicha oliy ta'lim muassasalari bo'lishidan qat'iy nazar oliy ta'lim tizimini ijtimoiy soha va iqtisodiyot tarmoqlari ehtiyojlaridan kelib chiqqan holda, fan, ta'lim va ishlab chiqarishning mustahkam integratsiyasini ta'minlash asosida ta'lim sifatini yaxshilash, raqobatbardosh kadrlar tayyorlash, ilmiy va innovatsion faoliyatni samarali tashkil etish, xalqaro hamkorlikni rivojlantirish kabi muhim ahamiyatga ega bo'lgan vazifalarni bajarishimiz obyektiv zaruriyat ekanligini taqozo etadi.

Ta'lim tizimidagi tub islohotlarini negizida quyidagi zanjirli bo'lgan ta'lim tizimi integratsiyasini ta'minlash va takomillashtirish talab etiladi (1-rasm).

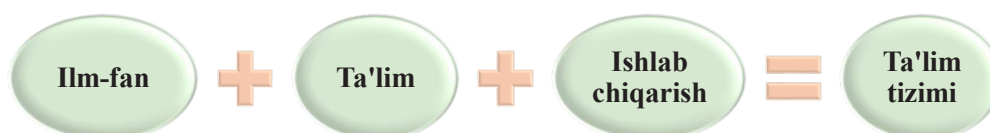

1-rasm. Ta'lim tizimi integratsiyasi

Bu borada O'zbekiston Respublikasi Vazirlar Mahkamasining

2018-yilning 18-dekabridagi "O'zbekiston Respublikasi Davlat bojxona qo'mitasining Milliy kinologiya markazi faoliyatini yanada takomillashtirish chora-tadbirlari to'g'risida"gi 1029-sonli[3] qarorining qabul qilinishi, Markazning moddiy-texnika ta'minotini yanada rivojlantirilishi bilan birga, balki bugungi tezkor davrda unga mos ravishda o'quv va mashq jarayonlarini olib borish imkonini bermoqda.

Shu bois, nafaqat bojxona organlari tizimida balki, mamlakatimiz xavfsizligini ta'minlashda barcha huquqni muhofaza qilish organlari uchun xalqaro ilg'or tajribalar asosida kinologlarni tayyorlash o'quv-o'rgatuv jarayonlariga yangi innovatsion ta'lim metodlarini qo'llash asosida kinolog va instruktorlarning kasbiy kompetentligini oshirishni taqozo etmoqda.

Xulosa va takliflar

Yuqorida keltirilgan ma'lumotlardan kelib chiqib, Milliy kinologiya markazida kinologlarni tayyorlash borasida o'quv-o'rgatuv jarayonlarini yangi innovatsion ta'lim metodlarni qo'llash va uni amaliyotga joriy etish bo'yicha quyidagi taklif va tavsiyalar ishlab chiqilgan:

1. Taklif: Hududiy boshqarmalarda mavjud jamlangan 188 nafar shtat birligidagi kinologlarni

Milliy kinologiya markazida malakasini oshirish va qayta tayyorlash uchun o'quv-o'rgatuv rejasini ishlab chiqish va tasdiqlash.

Natija: Kinologlarni yangi zamonaviy bilim va ko'nikmalarini yanada oshirish, xalqaro tajribalar asosida nazariy va amaliy bilimlari ortishiga erishiladi.

2. Taklif: Kinologlarni "Blended learning" (aralash ta'lim), "Three-stage training" (Uch bosqichli o'qitish sxemasi), "The wheel of logical reasoning" (mantiqiy fikrlar charxpalagi) kabi yangi innovatsion ta'lim metodlari asosida o'quv-o'rgatuv jarayonlarini tashkil etish.

Blended learning (aralash ta'lim) konsepsiyasi "M-ta'lim" orqali nazariy bilimlarni berish asosida o'quv-o'rgatuv jarayonlarini tashkil etish orqali kinologlar uchun masofadan berilgan nazariy ta'limni yanada mustahkamlash, o'z ustida ishlashni osonlashtirish, o'zining reytingini belgilash, istalgan vaqtda shaxsiy mobil telefoni yoki cho'ntak kompyuterlaridan foydalangan holda 80-90 % o'zlashtirish natijasiga erishish imkonini beradi. Blended learning, ya'ni aralash ta'lim kinologlar tomonidan o'quv jarayonining tezligi, joyi, vaqti mustaqil nazorat qilinishi hamda instruktor bilan birga va online o'qish tajribasi integratsiyasini faraz qiladi.

Aralash ta'lim an'anaviy va masofaviy ta'lim texnologiyalarini birlashtiradi.

The wheel of logical reasoning (mantiqiy fikrlar charxpalagi) texnologiyasi kinologlarni nazariy va amaliy mashg'ulotlar jarayonining mantiqiy fikrlovchisiga aylantiradi. Ushbu innovatsion texnologiya aqlni charxlash, xotirani mustahkamlash, jarayonga ijodiy yondashish, ta'lim oluvchilarning intellektual salohiyatini oshirish imkonini beradi. Milliy kinologiya markazida malaka oshirishga kelgan har bir kinologni xizmat iti bilan amaliy mashg'ulotlar vidiotasvirga olib boriladi. Uning mashg'ulot jarayonida yo'l qo'yilgan xatolari barcha kinologlar tomonidan tasvir ko'rsatiladi va muhokama qilinadi. Kelgusida ushbu xatolarni oldini olish choralari o'z vaqtida ishlab chiqiladi.

O'quv-o'rgatuv jarayoniga "Three-stage training" (Uch bosqichli o'qitish sxemasi) ta'lim metodi quyidagi uchta bosqichda amalga oshiriladi (2-rasm).

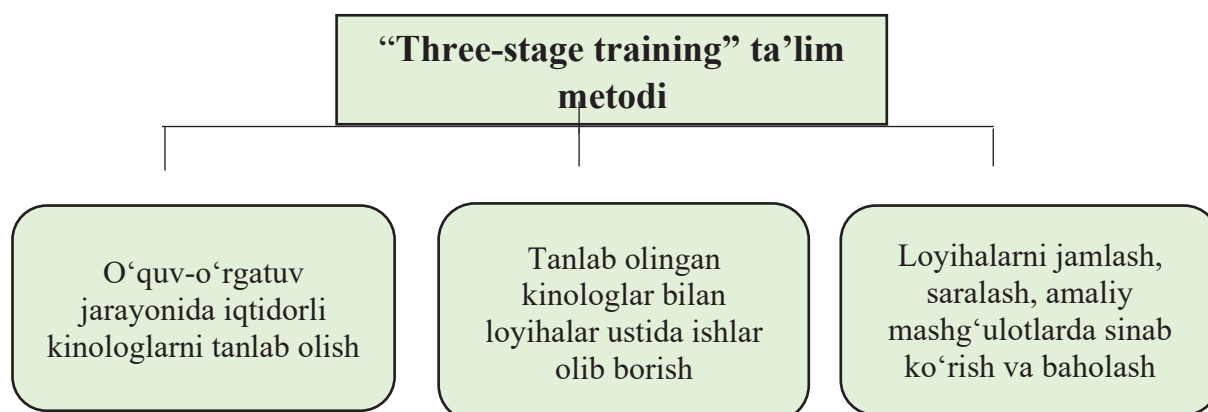

2-rasm. Uch bosqichli o'qitish sxemasi¹

Natija: O'quv-o'rgatuv jarayoni "Blended learning", "Three-stage training", "The wheel of logical reasoning" innovatsion ta'lim metodlaridan tezkor faoliyatlarda foydalanish asosida o'qitish metodikasi takomillashtirishga erishiladi. Ushbu metodlarni amaliyotda qo'llash asosida kinologlarning kasbiy kompetentligiga oid (kreativ, intellektual, axborot bilan ishlash) kompetensiyalarini rivojlantirish bo'yicha xulosalar chiqarish imkoniyatiga erishiladi hamda xalqaro standartlar talablariga javob beradigan zamonaviy kinolog kadrlar salohiyatini oshirish bo'yicha mexanizmi yaratilishi ta'minlanadi.

3. Taklif: Milliy kinologiya markazida malaka oshirgan kinologlarga birlashtirilgan xizmat iti samaradorligini aniqlash maqsadida tashkil etilgan ekspert-komissiyalari tomonidan quyidagi

baholash (har bir yo‘nalishlar bo‘yicha samaradorligini aniqlash bo‘yicha mezon ko‘rsatkichlari ishlab chiqish va baholash) ko‘rsatkichlarini aniqlash va xulosalar berish maqsadga muvofiq (1-jadval).

| T/r | Shartli belgi | Mezon ko‘rsatkichlari | Baholash uchun - ballar |
|-----|----------------|--|-------------------------|
| 1. | S ₁ | Xizmat itini kinolog tomonidan berilgan buyruqni qabul qilishi va uni bajarishi | 1-2 |
| 2. | S ₂ | Xizmat itini buyruq asosida to‘siq tomonga harakatlanishi | 1-2 |
| 3. | S ₃ | Xizmat itining buyruqsiz harakatlanishi | -1 |
| 4. | S ₄ | Xizmat itining to‘siq oldida to‘xtab, turib qolishi | -1 |
| 5. | S ₅ | Xizmat itining to‘siqqa harakatlanishida sustkashlik | -1 |
| 6. | S ₆ | Xizmat itining mashqni bajarishida to‘siqqa tegishi | -1 |
| 7. | S ₇ | Xizmat itini to‘siqni oshib o‘tgandan keyingi o‘zini ushlab turish holati | 1-7 |
| 8. | S ₈ | Xizmat itini kinolog bilan harakatlanishi | 2 |
| | | kinolog bilan xizmat itini to‘g‘ri harakatlanishi | 5 |
| | | kinologdan ilgarilab ketishi | -1 |
| | | kinologdan ortda qolishi | -1 |
| 9. | S ₉ | kinolog tomonidan itni majburiy ushlab turilishi | -1 |
| | | Xizmat itini to‘siqdan sakrab o‘tganidan so‘ng, boshqa talab qilinayotgan holatni qabul qilmasligi | -1 |
| | | Xizmat itini to‘siqdan sakrab o‘tish ko‘nikmasini aniq va to‘g‘ri bajarishi | 2 |
| | | Xizmat itini to‘siqqa sakramasdan, undan ortga qaytishi | -2 |
| 11. | S ₇ | Xizmat itini to‘siqdan sakrashda yiqilishi, o‘ziga ishonchsizlik va qo‘rqoqligi | -1 |
| 12. | S ₇ | Xizmat itini to‘siqdan sakrab o‘tishida unga jismoniy yordam ko‘rsatilishi | -3 |
| | | Jami ballar (max 20 ball) | + 20 - 14 |

Izoh: O‘nta yo‘nalishning har biri bo‘yicha mezon ko‘rsatkichlari ishlab chiqiladi va 20 ballik bahoda xizmat iti baholanadi va o‘rtacha yig‘indisini bo‘lish orqali oxirgi natija quyidagi formula orqali aniqlanadi [4].

$$Sto'siq = \frac{S_1 + S_2 + S_3 + S_4 + S_5 + S_6 + S_7 + S_8 + S_9 - S_{10} - S_{11} - S_{12}}{12}$$

Qoniqarsiz baho olgan kinolog xizmat iti bo'yicha ekspert komissiya a'zolari tomonidan o'rganilib O'zbekiston Respublikasi Vazirlar Mahkamasining

2021-yil 18-yanvardagi "O'zbekiston Respublikasi Davlat bojxona qo'mitasining Milliy kinologiya markazi faoliyatini yanada rivojlantirish

va takomillashtirish to'g'risida"gi 21-son qarorining 4-ilovasida tasdiqlangan yaroqsiz itlarni sotish tartibi to'g'risidagi Nizom talablari asosida O'zbekiston Respublikasining rezidentlari va norezidentlariga sotish taklif etiladi [4].

Natija: Bojxona organlaridagi kinologlarning xizmat faoliyatida xizmat itlaridan samarali foydalanish va jangovar shay, jismonan baquvvat, zotdor itlarni tanlash va birlashtirish uchun imkoniyatlar yaratiladi.

4. Taklif: xizmat itini to'g'ri va ratsionlarga boy oziqlantirish muhim bo'lib, ularning xizmat faoliyati samaradorligiga katta ta'sir ko'rsatadi. Xizmat itlarini oziqlantirishda hayvon va o'simlik mahsulotlaridan tayyorlangan ozuqalar ularning organizmiga kimyoviy ta'siri bo'yicha tarkibi tahlil qilinib eng maqbul bo'lgan ozuqa mahsulotlari tanlab olish hamda bugungi kunda oziqlantirish ratsionlarini o'zgartirib turish maqsadida xizmat itlarini super-premium sinfiga kiruvchi quruq ozuqalar bilan oziqlantirish maqsadga muvofiq.

Natija: Kinologlar xizmat faoliyati davrida ayniqsa tezkor qidiruv faoliyat va tadbirlarga jalb etilgan vaqtlarida ushbu super-premium sinfiga kiruvchi quruq ozuqalar bilan oziqlantirish oson va qulay bo'lib, xizmat itlarini oziqlantirish uchun ajratilgan kompensatsiya pul mablag'larini iqtisod qilishga erishiladi.

Ya'ni, tayyorlangan xizmat iti ko'nikmalarini shakllanganlik samaradorligini Стүсик bo'yicha to'plangan o'rtacha ballar hisobida:

- to'plangan o'rtacha ballari 15-20 balni tashkil etsa - "a'lo";
 - agar to'plangan o'rtacha ballar 10-15 ballarni tashkil etsa - "yaxshi";
 - o'rtacha to'plangan ballar 5-10 ballarni tashkil etsa - "qoniqarli";
 - o'rtacha to'plangan ballar 0-5 ballarni tashkil etsa - "qoniqarsiz";
- baholar qo'yish orqali aniqlangan.

Foydalanilgan adabiyotlar

1. O'zbekiston Respublikasining "Ta'lim to'g'risida"gi O'RQ-637 - son Qonuni. 2020-yil 23-sentyabr.

2. O'zbekiston Respublikasi Prezidentining "O'zbekiston Respublikasi Oliy ta'lim tizimini 2030-yilgacha rivojlantirish konsepsiyasini tasdiqlash to'g'risida"gi PF-5847-son Farmoni. 2019-yil 8-oktyabr.

3. O'zbekiston Respublikasi Vazirlar Mahkamasining "O'zbekiston Respublikasi Davlat bojxona qo'mitasining Milliy kinologiya markazi faoliyatini yanada takomillashtirish chora-tadbirlari to'g'risida"gi 1029-sonli qarori. 2018-yilning 18-dekabr.

4. O'zbekiston Respublikasi Vazirlar Mahkamasining "O'zbekiston Respublikasi Davlat bojxona qo'mitasining Milliy kinologiya markazi faoliyatini yanada rivojlantirish va takomillashtirish to'g'risida"gi 21-son qarori. 2021-yil 18-yanvar.

5. M.Karimjonova. Monografiya. Huquqni muhofaza qiluvchi organlarda xizmat itlarini maxsus yo'nalishga tayyorlashda innovatsion texnologiyalarni qo'llash metodologiyasini takomillashtirish masalalari. 2023-yil.

6. A.Jumanov, M.Yigitaliyeva. Ta'lim tizimida innovatsion texnologiyalardan integrativ maqsadlarda foydalanish.

7. F.Qahhorov., Karimjonova va boshqalar. Turli vaziyatlarda xizmat itlarini tezkor hamda to'g'ri qo'llash uslubi. O'quv qo'llanma. Toshkent:- 2023 y

KOMPETENTLIK-BO‘LAJAK O‘QITUVCHINING KASBIY RIVOJLANISHIGA MOTIVATION TAYYORGARLIK OMILI SIFATIDA

Kurbonov Munis Umirbekovich
Urganch davlat universiteti stajyor o‘qituvchisi

Annotatsiya: Mazkur maqolada kompetensiya tushunchasining mazmun-mohiyati, bo‘lajak o‘qituvchining kasbiy kompetentligini pedagogik jihatdan rivojlantirish yo‘llari, bo‘lajak o‘qituvchilarning kasbiy rivojlanishiga tayyorgarlik omillari yoritilgan.

Kalit so‘zlar: kompetentlik, kasbiy kompetentlik, shaxsiy tajriba, texnologiya, amaliy faoliyat, rivojlantirish.

КОМПЕТЕНТНОСТЬ КАК ФАКТОР МОТИВАЦИОННОЙ ПОДГОТОВКИ К ПРОФЕССИОНАЛЬНОМУ РАЗВИТИЮ БУДУЩЕГО УЧИТЕЛЯ

Курбанов Мунис Умирбекович
Преподаватель-стажер Ургенчского государственного университета

Аннотация: В данной статье раскрыта сущность понятия компетентности, способы педагогического развития профессиональной компетентности будущего учителя, подготовительные факторы профессионального развития будущих учителей.

Ключевые слова: компетентность, профессиональная компетентность, личный опыт, технология, практическая деятельность, развитие.

COMPETENCE AS A FACTOR OF MOTIVATION PREPARATION FOR THE PROFESSIONAL DEVELOPMENT OF THE FUTURE TEACHER

Kurbanov Munis Umirbekovich
Trainee teacher of Urganch State University

Abstract: This article describes the essence of the concept of competence, ways to pedagogically develop the professional competence of a future teacher, preparatory factors for the professional development of future teachers.

Key words: competence, professional competence, personal experience, technology, practical activity, development.

Yurtimizda faol, intiluvchan, iqtidorli va yuksak ma’naviy-axloqiy fazilatlariga ega, zamonaviy bilim hamda kasblarni chuqur egallagan - bugungi va ertangi kunimizning hal qiluvchi kuchi bo‘lgan yoshlarni voyaga yetkazish uchun barcha shart-sharoit va imkoniyatlar yaratilgan. Bugungi kunda fan va texnika rivoji ta’lim va uning natijalariga qo‘yiladigan talablarni tubdan o‘zgartirishni talab etmoqda. Bo‘lajak o‘qituvchining kasbiy rivojlanishiga motivation tayyorgarlik omillari sezilarli darajada talab kuchaymoqda.

Yangi avlod standartlarini yaratish pedagoglarning oldiga muhim vazifa qilib qo‘yilmoqda. Hozirgi vaqtgacha yaratilgan davlat ta’lim standartlari tizimli-faoliyatli yondashuvga asoslangan, ya’ni ta’lim maskanlarining maqsadini bilim, ko‘nikma va malakalarni o‘zlashtirish tarzida aniqlashtirishdan iborat edi. Shu bois yangi davlat ta’lim standartlarini o‘z-o‘zini rivojlantirishga qaratilgan kompetent-faoliyatli yondashuvga asoslanishdan kelib chiqqan holda belgilash talab etilmoqda.

Chunki oliy ta’limda tashkil etilayotgan o‘quv-tarbiya jarayonining mohiyati tinglovchilarning ehtiyojlari va qobiliyatlarini rivojlantirish emas, balki bilimlarni axborot-verbal tarzda yetkazish, ko‘nikma va malakalarni shakllantirish va kasbiy rivojlanishidan iborat bo‘lib qolmoqda.

Prezidentimiz Sh.M.Mirziyoyevning “Yoshlarimiz mustaqil fikrlaydigan, yuksak intellektual va ma’naviy salohiyatga ega bo‘lib, dunyo miqiyosida o‘z tengdoshlariga hech qaysi sohada bo‘sh kelmaydigan insonlar bo‘lib kamol topishi, baxtli bo‘lishi uchun davlatimiz va jamiyatimizning bor kuch va imkoniyatlarini safarbar etamiz”, degan fikrlari ham yangi O‘zbekistonimiz yoshlarini erkin fikrlashni tarkib toptirishga qaratilayotgani ham e’tibordan holi emas. Shunday ekan biz o‘qituvchilar hozirgi yangi davr talabi asosida darslarni zamonaviy yondashuvlar asosida tashkil qilishimiz oldimizdagi yuksak vazifalardan biridir.

Ushbu muammoli vaziyatdan chiqishning yagona yo‘li - oliy ta’limda yangicha, ya’ni kompetent yondashuvni joriy etishdir. Kompetent yondashuv talabadan bilim va ko‘nikmalarni alohida-alohida emas, balki yaxlitlikda egallashni talab etadi. Mazkur talab bilan bog‘liqlikda, o‘z navbatida, o‘qitish metodlarini tanlash tizimi ham o‘zgarishga uchraydi. O‘qitish metodlarini tanlash va amaliyotda

qo'llash ta'lim jarayonida qo'yiladigan talablarga muvofiq keladigan kompetensiya va funksiyalarni takomillashtirishni talab etadi. [1,26].

Kompetent yondashuv oliy ta'limni modernizatsiyalash nuqtayi nazaridan yangi pedagogik voqelik hisoblanadi. Mazkur yondashuv doirasida amaliy faoliyat tajribasi, kompetensiya va kompetentlikni didaktik birliklar sifatida ko'rib chiqish hamda ta'limning an'anaviy uch elementi (triada) - "bilim - ko'nikma - malaka"ni oltita birlik (sekstet) - "bilim - ko'nikma - malaka - amaliy faoliyat tajribasi - kompetensiya - kompetentlik" tarzida tahlil qilish talab etiladi. Dastlab "kompetensiya" tushunchasining mohiyatini aniqlashtirib olish zarur. Kompetensiya (lotincha so'z bo'lib, erishaman, to'g'ri kelaman ma'nolarini bildiradi) - sub'yektning maqsadni qo'yish hamda unga erishish uchun tashqi va ichki zaxiralarni samarali amalga oshirishga tayyorgarligi, boshqacha qilib aytganda, bu sub'yektning muayyan faoliyat obyekti bilan bog'liq muammolarni muvaffaqiyatli hal etishga doir shaxsiy qobiliyatidir. Shuni alohida ta'kidlash lozimki, "kompetensiya" tushunchasiga berilgan aksariyat ta'riflar kasbiy ta'lim, kasbiy faoliyat bilan bog'liqlikda bayon etilgan. Biroq umumiy o'rta ta'lim bilan bog'liqlikda mazkur tushuncha innovatsiya tavsifiga ega bo'lganligi sababli, uning mohiyatini aniqlashtirishga alohida ehtiyoj mavjud. [1,18].

Kompetensiya - lotincha «Competentia» so'z bo'lib, o'zbek tilidagi lug'aviy ma'nosi «inson yaxshi biladigan», «tajribaga ega bo'lgan» kabi ma'nolarni bildiradi.

Kompetentlik - biron bir ishni samarali qila olish qobiliyati, ishni bajarishda talablarni qondira olish qobiliyati, aniq ishchi funksiyalarni bajarishda talablarni qondira olish qobiliyati [1,18].

Kasbiy kompetentlik - mutaxassis tomonidan kasbiy faoliyatni amalga oshirish uchun zarur bo'lgan bilim, ko'nikma va malakalarning egallanishi va ularni amalda yuqori darajada qo'llay olinishidir [1,18].

L.M.Mitina pedagogik kompetentlik - deganda predmet haqidagi bilimlar, o'qitish metodikasi va didaktikasi, pedagogik muloqot ko'nikma va malakasi, shuningdek o'z-o'zini rivojlantirish, takomillashtirish, amalga oshirish usullari va vositalarining uyg'un birlashishini tushungan [3,45].

U pedagogik kompetentlik tuzilmasida quyidagi uchta tashkil etuvchini ajratgan: faoliyatli, kommunikativ va shaxsiy. L.M.Mitina tomonidan taklif etilgan pedagogik kompetentlikni tuzilmalashtirishdan kelib chiqqan holda, biz, bo'lajak mutaxassislar uchun egallanish darajasi pedagogik kompetentlikning rivojlanish darajasini aniqlaydigan quyidagi kompetensiyalar majmuasi yetarli va zarur deb hisoblaymiz: - faoliyatli yoki maxsus kompetensiya (bilim, ko'nikma, malaka va pedagogik faoliyatni amalga oshirishning individual usullari); - shaxsiy yoki kasbiy kompetensiya (kasbiy o'z-o'zini takomillashtirish va amalga oshirishga oid bilim, ko'nikma va malakalar); - kommunikativ kompetensiya (pedagogik faoliyatni ijodiy amalga oshirishga oid bilim, ko'nikma va malaka) Professionallik va kompetentlik tushunchalari umumiy xususiyatlarga ega. Shuni ta'kidlash kerakki, har doim ham belgilangan talablar va standartlarga to'liq mos keladigan odamlar chinakam professional bo'lavermaydi, sabab, ba'zilar bilimlarni amalda qanday qo'llashni bilishmaydi, demak, bunday pedagogik faoliyat samarasiz bo'lib qolaveradi. [4,38].

Kasbiy pedagogik kompetensiyalarni alohida turlarga ajratish maqsadga muvofiqdir:

- maxsus pedagogik kompetensiya;
- pedagogik faoliyatni zarur darajada amalga oshirish uchun yetarli ma'lumotga ega bo'lish. Bundan tashqari, pedagogning o'z kasbiy darajasini munosib baholay olishi va mutaxassis sifatida o'z rivojlanishini belgilash qobiliyati ushbu turga bog'liq;
- ijtimoiy pedagogik kompetensiya;
- ijtimoiy vakolat darajasi pedagogning hamkasblari bilan munosabatlarni samarali qurishi, birgalikdagi harakatlarni rejalashtirish qobiliyatini belgilaydi.

Samarali aloqa ko'nikmalari, pedagogik madaniyat va ish natijalari uchun javobgarlik;

- bularning barchasi ijtimoiy pedagogik kompetensiya tushunchasiga kiritilgan;
- shaxsiy pedagogik kompetensiya;
- bu pedagogik ishni oqilona tashkil etish qobiliyati bo'lib, vaqtni boshqarish, shaxsiy o'sishga intilish uning asosiy tarkibiy qismlaridir [4-30]. Shaxsiy pedagogik kompetensiyaning yuqori darajasi ega bo'lgan ishchilar charchashga kamroq moyil, vaqt bosimida ishlashga qodir.

Kasbiy kompetentlikning tarkibiga kasbiy faoliyatdagi kompetentlik, kasbiy muloqotdagi kompetentlik, mutaxassisning o'z kasbini nomoyon eta olishdagi kompetentligini kiritish mumkin.

Kompetentlik nima ekanligini tushungandan so'ng, uning darajalarini aniqlash qiyinchilik tug'dirmaydi. Kompetentlik modelini yaratish bo'yicha quyidagi algoritmni taklif etishimiz mumkin:

1-bosqich lavozim yo'riqnomasini ishlab chiqish. Ushbu bosqichda lavozim uchun zarur bo'lgan kompetensiyalar turlarini aniq ko'rsatish muhimdir.

2-bosqich tekshirish sur'atini aniqlash. Bu ta'lim muassasasining o'ziga xos xususiyatlariga va

kadrlar almashinuviga bog'liq.

3-bosqich har bir o'rin uchun taqqoslash asosida sinov yoki imtihonni o'tkazish tartibini tasdiqlash.

4-bosqich sinov yoki imtihondan o'tish.

5-bosqich ma'lumotlarni tahlil qilish va ularni tizimga keltirish.

6-bosqich baholash natijalari to'g'risida qaror qabul qilish: qo'shimcha o'qishga yuborish, boshqa lavozimga o'tish, ishdan bo'shatish.

7-bosqich hisobot davrida ta'lim muassasasining vakolati va ishini baholash samaradorligini yakuniy tahlilini qilish.

8-bosqich xavf-xatar va to'siqlar bo'yicha ish namunasini to'liq ishlab chiqish.

Mutaxassisning ijtimoiy-perseptiv kompetentligi xususiyatlarining tuzilishi:

- boshqa kishilarni idrok qilish, tushunish va baholashning aniqliligi;

- ijtimoiy sub'yektlar bilan tizimli munosabat o'rnatish olish qobiliyatining mavjudligi;

- idrok qilinayotgan shaxsning xulq-atvori va xususiyatlarini fikran adekvat tarzda modellashtira olish;

- shaxslararo baholash jarayonida turli mezonlardan foydalana olish va boshqalar.

Bo'lajak mutaxassislarda kasbiy kompetentlikni shakllantirish uchun avvalo kuzatuvchanlik xususiyatining rivojlanishiga, ya'ni perseptiv, kognitiv, refleksiv, empativ, motivatsion va prognostik jihatlarining taraqqiy etishiga e'tibor qaratish lozim. Pedagogik faoliyat va muloqot jarayonida ijtimoiy-perseptiv kompetentlikka ega bo'lib borish uchun mutaxassis o'zida insonparvarlik, ijtimoiy-refleksiv, bilim hamda ko'nikmalar, ijobiy kasbiy "Men"- siymosi, ba'zi shaxsga xos sifatlar (intellekt, iroda, empatiya, kuzatuvchanlik, mehribonlik, hissiy bag'rikenglik va boshqalar)ni shakllantirishga oid mashg'ulotlar bilan shug'ullanishi maqsadga muvofiqdir. [5,62].

Pedagogik-psixologik trening-seminar, ish o'yini, mahorat darsi va turli amaliy mashg'ulotlarga jalb qilish, malakaviy amaliyotning rolini oshirish, har bir talabaga o'zining pedagogik faoliyatga xos imkoniyatlari va mahoratini namoyon etishi mumkin bo'lgan qulay sharoitlarni yaratib berish kompetentlikni shakllantirish mumkin. Buning uchun nafaqat shu sohaga oid bilim, ko'nikma va malakalarni o'zlashtirishi, balki insonlar bilan muloqot o'rnatish texnikasini egallash, motivatsion sohani rivojlantirish, psixologik bilimdonligini oshirib borish, kasbiy faoliyatga psixologik jihatdan tayyorgarlik ko'rib borish lozim. [6,24].

Ta'lim tizimida kompetentli yondoshuv ta'lim islohatlarining konseptual asoslari sifatida qabul qilinishi, ta'lim tizimiga kompetentli yondoshuvning joriy etilishi ta'lim maqsadi, mazmuni, o'qitish shakli, o'qitish usullari, pedagogik va axborot texnologiyalari, nazorat usullarini hamda ta'lim beruvchi va ta'lim oluvchi rolidagi jiddiy o'zgarishlarni amalga oshirishni talab etadi. O'qituvchining kasbiy kompetentligini tarkib toptirish uchun pedagogik oliy ta'limda tub o'zgarishlarni amalga oshirish kerak. [7,34].

Foydalanilgan adabiyotlar

1. Ishmuxamedov R.J., Yuldashev M.A. Ta'lim va tarbiyada innovatsion pedagogik texnologiyalar.-T.: Nihol, 2013.

2. Абдуллаева, У. Т. (2021). Туысқан халықтар әдебиетін оқыту. Современный образовательный потенциал и достижения, 1(3), 9-11.

3. Абдуллаева, У. Т. (2021). Мектеп оқушыларына еліктеу сөздер туралы түсінік тақырыбын өтуде резюме технологиясын қолдану. Кластер педагогического образования проблемы и решения, 1(2), 1181-1183.

4. Bo'ltakov S., Begaliyeva N. TA'LIM JARAYONIDA KREATIV FIKRLASHNING ANAMIYATI //Академические исследования в современной науке. – 2023. – Т. 2. – №. 9. – С. 129-132.

5. Kuralov, Y. A., (2022). Oliy ta'lim muassasalarida o'qitish texnologiyalarini innovatsion klaster usuli yordamida takomillashtirish. Academic research in educational sciences, 3(1), 679-685.

6. Abdiyeva, G .B., Qarshiboyeva, X. K. (2022). Dars jarayonlarida pedagogik texnologiyalarni qo'llash orqali ixtirochilikka oid kompetensiyalarini shakllantirish. Eurasian Journal Of Social Sciences, Philosophy And Culture, 2(1), 91-94.

7. Musurmonov, R., Burkhonov, A., & Musurmonova, M. (2021). Innovative activity-a factor of educational efficiency. European Journal of Molecular & Clinical Medicine, 8(3), 1238-1241.

8. Musurmonov, R., & Musurmonova, M. (2021). Globallashtirish sharoitida maktab darslarining intizomiy omillari. Academic research in educational sciences, 2(5), 1268-1274.

ХАЛҚ ОҶЗАКИ ИЖОДИ-МАКТАБГАЧА ЁШДАГИ БОЛАЛАРДА ЭКОЛОГИК МАДАНИЯТНИ ШАКЛЛАНТИРИШ ВОСИТАСИ СИФАТИДА

Камилова Гулмира Алимовна-Бухоро давлат педагогика институти мактабгача таълим кафедраси в/б профессори, п.ф.н.,

Аннотация: Халқ оғзаки ижоди намуналари эртак, мақол, топишмоқлар мактабгача ёшдаги болада экологик маданиятни шакллантириши воситаси саналади. Болалар учун тавсия этилаётган халқ оғзаки ижоди намуналарини ёши, интеллектуал имкониятларини ҳисобга олган ҳолда танлаш мақсадга мувофиқдир. Ушбу мақолада экологик маданиятни шакллантириши муаммолари ҳақида фикр юритилади.

Калит сўзлар: Мактаб таълими, халқ оғзаки ижоди, экологик маданият, табиат ресурслари, меъёр ва тамойиллари, экологик билим, топишмоқ, таълимий, методик.

Аннотация: Примеры фольклора, сказок, пословиц, загадок рассматриваются как средство формирования экологической культуры у детей дошкольного возраста. Рекомендуемые детям образцы народного творчества уместно выбирать с учетом их возраста и интеллектуальных возможностей. В данной статье рассматриваются проблемы создания экологической культуры.

Ключевые слова: Школьное образование, фольклор, экологическая культура, природные ресурсы, нормы и принципы, экологические знания, загадка, образовательная, методическая.

Abstract: Examples of folklore, fairy tales, proverbs, riddles are considered a means of forming environmental culture in preschool children. It is appropriate to choose the examples of folk art recommended for children, taking into account their age and intellectual capabilities. This article discusses the problems of creating an ecological culture.

Key words: School education, folklore, ecological culture, natural resources, norms and principles, ecological knowledge, riddle, educational, methodological.

Халқ оғзаки ижоди намуналари эртак, мақоллар боланинг рухий ривожланишига таъсир қилар экан, эртакдаги ифода этилаётган мазмун унинг ҳаракатларида, чуқур ҳиссий кечинмаларида, фаолиятида ўз таъсирини ўтказди. Айнан шу ҳолатлар болада экологик маданиятнинг ўзига хос хусусиятларини англаш учун илк қадамдир.

Халқ оғзаки ижоди мактабгача ёшдаги болада экологик маданиятни шакллантириш билан бирга ўз олдига мақсад қўя олиш, Она -табиатни севиш ва ардоқлаш, уни ифлос қилмаслик, катталар меҳнатини ҳурмат қилиш, жониворларга озор бермаслик, табиат ресурсларидан унумли фойдаланиш ва тежаш, инсон хулқ атворининг умумий меъёр ва тамойиллари ҳақида илк тасаввурларни пайдо бўлишига ёрдам берувчи воситадир. Шу боисдан халқ оғзаки ижоди бола маънавий дунёқараши манбаи, ғамхўрлик, меҳрибонлик, гўзаллик, яхшилк, эзгулик каби ижобий сифатларни рўёбга чиқарувчи асосий восита ҳисобланади.

“Ўзбекистон Республикасида илк ва мактабгача ёшдаги болалар ривожланишига қўйиладиган Давлат талаблари” дақиқик ёшдан бошлаб тайёрлов гуруҳига қадар билиш жараёнининг ривожланиши тадқиқий билиш ва самарали рефлексив фаолият соҳасида болалар билиши лозим бўлган талаблар киритилган.

Таҷрибалар шуни кўрсатдики, болалар топишмоқ яъни жумбоқ жавобини топишга қизиқадилар ва эртакларни айниқса уйку олдидан тинглаб ухлаб қолишни хуш кўрадилар. Урганилган адабиётлар таҳлили шуни англатдики, халқ оғзаки ижоди намуналари топишмоқ, эртак ва мақоллар болалар ақлини чархлайди, уларни зукко қилиб тарбиялайди, болаларни ўзаро меҳр-муҳаббатли бўлишга чақиради. Топишмоқни шунчаки жавобини топишга эмас, балки жавобини чуқур англаб олишга имкон беради. Ранг-баранг бўлган топишмоқ, эртак ва мақоллар турли ёш гуруҳларда турлича ўргатилиш, ўқитилиш талабига эга.

Мактабгача ёшдаги болаларни мактаб таълимига тайёрлаш жараёнида болалар учун тавсия этилаётган халқ оғзаки ижоди намуналарини ёши, интеллектуал имкониятларини ҳисобга олган ҳолда танлаш мақсадга мувофиқдир. Бу босқич тарбияланувчиларда ахлоқий инсоний сифатларни шакллантиришда асосий босқич саналади.

Мактабгача ёшдаги болалар билан ташкил этиладиган фаолиятларнинг асосий вазифаларидан бири ўсиб келаётган ёш авлодни мустақил фикрлашга ўргатиш, теварак-атрофга нисбатан муносабатини эркин билдира оладиган муҳит яратиб беришдан иборат.

Ҳар бир бола ўз олдига қўйиладиган вазифани бажаришда онгли тушунган ҳолда муносабат

билдириши, мустақил равишда фикрлай олиши ва эркин фаолиятда киришиши учун ўз билимини намоён эта олиши, фаолият мобайнида турли хил вазиятларга дуч келса бу ҳолат унда қизиқиш уйғота олиши керак.

Мактабгача ёшдаги болалар жуда қизиқувчан бўлганлиги боис, ҳар қандай муаммога дуч келсалар уни тезда бартараф этишга киришадилар. Яъни айтилган топишмоқ жавобини тез топишга киришадилар. Бу ёшдаги болаларнинг билишга бўлган қизиқишини оширишда таълимий муҳитни ҳозирлаш муҳим саналади. Ҳар қандай бола берилган жумбоқни ўрганиш орқали таҳлил қилиш, умумлаштириш, тартибга сола билиш каби кўникмаларни эгаллашга ҳаракат қилади.

Тарбиячи томонидан ҳикоя қилинган эртақни бола диққат билан эшитиш орқали теварак-атрофни, инсонларни, тенгдошларини идрок эта бошлайди. Ҳикоя қилинган ёки ўқиб берилган эртақ, мақоллар орқали тарбиячининг фикрларини англаб олиш, асар аҳамиятига, мавзусига ва эртақ қаҳрамонларининг тасвирланишига кўп жиҳатдан боғлиқ.

Мактабгача ёшдаги болаларни халқ оғзаки ижоди намуналари орқали тарбиялаш муаммоси устида ишлаётган тарбиячи-педагоглар қатор маъсулиятли вазифаларни ҳал қилишлари муҳим ҳисобланади.

Шуни таъкидлаш жоизки, тарбиячи-педагогларнинг олиб бораётган фаолияти тарбияланувчиларнинг ҳар томонлама гармоник ривожланиши учун зарурий шартдир.

Буларни қуйидагича изоҳлаш мумкин: мактабгача ёшдаги болаларни

“Илм фан ва табиат” марказида ўтказиладиган тажрибалар билан таништириш билан бирга атроф-олам ҳақида билим ва кўникмалар, осмон жисмлари ва унда содир бўлаётган воқеа-ҳодисалар ҳақидаги маълумотлар билан чуқурлаштирилади.

Мактабгача ёшдаги болаларда экологик маданиятни шакллантиришда халқ оғзаки ижоди намуналари асосий восита бўлиб хизмат қилади. Халқ оғзаки ижоди мактабгача ёшдаги болаларнинг атроф-олам ҳақидаги дунёқарашини кенгайтириш билан биргаликда ақлий тарбиясига ўз таъсирини ўтказмай қўймайди. Илмий дунёқараш ва ақлий тарбия интеграцияси болаларнинг ақлий тарбиясини ривожлантиришдаги энг етакчи тамойил бўлиб хизмат қилади. Халқ оғзаки ижоди воситасида ахлоқий ҳис-туйғу, ўзаро ҳурмат, ғамхўрлик каби ижобий сифатлар шаклланади. Халқ оғзаки ижоди нафосат тарбияси воситаси сифатида табиатдаги нафисликни ҳис этиш, ундаги гўзалликни кўра олиш, табиатда содир бўладиган ўзгаришларни фарқлай олиш ифода этилади. Булар эса болаларнинг эстетик идроки ва экологик маданиятни шаклланиб ва янада такомиллашиб боришида асос бўлади.

Халқ оғзаки ижоди орқали экологияга оид луғат намуналари бола онгига тез кириб боради. Айниқса, мақолларда болалар тилининг ихчамлиги ва аниқлигини ўрганадилар, шеърӣ топишмоқлар орқали зукколик ва зийраклик, мусиқий оҳангдорлигини англаб етадилар, эртақлардаги аниқ сюжет ва ифодалиликка асосланиб унинг мазмунини тушуниб етадилар.

Халқ оғзаки ижоди учун табиат ва экология, ўсимлик ва ҳайвонот дунёси ҳақидаги топишмоқ, эртақ ва мақолларга оид асарлар катта аҳамиятга эга.

Кўрсатилган вазифалар экологик билимнинг ўзига хос хусусиятлари туфайли таълимий, тарбиявий ва методик билимлар билан узвий боғлиқдир. Экологик билим бериш ўз навбатида экологик тушунчалар ҳосил қилиш учун асосий рол ўйнайди. Халқ оғзаки ижоди экологик ҳис-туйғу уйғотибгина қолмай унинг ғоявий ва ҳиссий мазмунини ҳам шакллантириб боришга кўмак бўлади.

Халқ оғзаки ижоди экологик маданият манбаи сифатида эътироф қилинади. Шу боисдан тарбиявий, таълимий ва методик вазифалар ўқиб берилган ёки ҳикоя қилинган эртақлар, жумбоқни жавобини топиш учун тавсия қилинган топишмоқлар ва ахлоқий-экологик мазмундаги мақоллар болаларда экологик маданият тушунчаларини тушуниш ва қабул қилиш учун туртки бўлади. Болалар табиатга қувонч билан қарайдилар уни асраб авайлашга интиладилар.

Халқ оғзаки ижодининг ижтимоий ва ташкилий вазифасини амалга оширишда сайр ва экскурсиялар асосий восита саналади. Сайр ва экскурсияларда теварак-атрофга чиқиб, муҳитни кузатадилар, ҳавонинг илиқ ёки совуқлигини ҳис қиладилар, атрофда учиб юрган қушларни кузатадилар, дарахт, бута ва гулларни кўриб завқланадилар. Шу йўсинда табиатга бўлган муносабатлари уни асраб-авайлашга етаклайди. Табиатни эъзозлаш, ардоқлаш учқунлари пайдо бўла бошлайди.

Халқ оғзаки ижоди орқали боланинг дунёқарашини, интеллектуал билими, фикрлаш қобилияти такомиллашиб боради.

Кўп асрлик халқ донишмандлигининг дурдоналари –топишмоқ, эртақ ва мақоллар инсон

идроки, кузатувчанлиги, поэтик тасаввур қобилиятини ўстирувчи, ақлнинг қувноқ ўйини, маънавий дам олиш воситасигина бўлиб қолмай, аждодларимизнинг руҳий олами, тарихий ўтмишини билишда калит вазифасини ҳам ўтайди.

Фойдаланилган адабиётлар рўйхати:

1. Такмиллаштирилган “Илк қадам ” Давлат ўқув дастури. Тошкент.2022 йил.
2. Ф.Р.Қодирова. Мактабгача таълимда замонавий ёндашувлар модули бўйича ўқув-услубий мажмуа. Тошкент-2018 й
3. Д.Р.Бабаева. Нутқ ўстириш назарияси ва методикаси. Дарслик. -Т.: «Баркамол файз медиа», 2018 й)
4. Ш.Хўжамбердиева. Мактабгача ёшдаги болаларни бадиий асарлар билан таништиришга қизиқтириш. Услубий қўлланма. Наманган.2023 йил.

СИСТЕМНЫЙ ПОДХОД К ТРУДОУСТРОЙСТВУ ВЫПУСКНИКОВ ВУЗОВ

Кучимов Маъруф Кучимович
старший преподаватель Ташкентский архитектурно-строительный университета.

Аннотация: В статье рассматриваются экономико-математические методы анализа и моделирования информационных процессов трудоустройства выпускников ВУЗа, описана процедура экспертного оценивания значимости компетенций выпускника, согласно учебному плану, с точки зрения будущих работодателей, для оценки соответствия реальных компетенций выпускников конкретным требованиям работодателей предложена методика и реализована автоматизированная процедура, позволяющая работодателям сделать обоснованный выбор наиболее подходящих из имеющихся претендентов, в результате реализации процедур получается оценка соответствия компетенций, а значит и качества подготовки выпускника, реальным требованиям рынка труда.

Ключевые слова: трудоустройство выпускников, информационные системы, компетентная модель, требования рынка труда.

OLIYGOX BITIRUVCHILARINI ISH BILAN TA'MINLASHGA TIZIMLI YONDASHUV

Kuchimov Maruf Kuchimovich
Toshkent arxitektura-qurilish universiteti katta o'qituvchisi.

Аннотация: Мақоллада университет битирувчиларини иш билан та'минlash bo'yicha axborot jarayonlarini tahlil qilish va modellashtirishning iqtisodiy va matematik usullari ko'rib chiqiladi, bitiruvchining vakolatlari ahamiyatini ekspert baholash tartibi tavsiflanadi, o'quv rejasiga muvofiq, kelajakdagi ish beruvchilar nuqtai nazaridan, bitiruvchilarning haqiqiy vakolatlarining ish beruvchilarning aniq talablariga muvofiqligini baholash uchun metodologiya taklif etiladi va avtomatlashtirilgan protsedura amalga oshiriladi, bu ish beruvchilarga ish beruvchilarning mavjud da'vogarlar, protseduralarni amalga oshirish natijasida vakolatlarining muvofiqligi va shuning uchun bitiruvchini tayyorlash sifati, mehnat bozorining haqiqiy talablari baholanadi.

Калит so'zlar: bitiruvchilarni ish bilan ta'minlash, axborot tizimlari, vakolatli model, mehnat bozori talablari.

SYSTEMIC APPROACH TO EMPLOYMENT OF UNIVERSITY GRADUATES

Kuchimov Maruf Kuchimovich
Senior Lecturer Tashkent University of Architecture and Civil Engineering.

Annotation: The economic-mathematical methods of analysis and modeling of information processes of high school graduates employment are considered in this article. The procedure of expert estimation the importance competences of graduates, according to the curriculum, from the point of view of the future employers is described here. For a conformity estimation of real graduates competence the technique of concrete requirements of employers is represented and the automated procedure allowing employers to make the proved choice of most suitable applicants is realised. As a result of realization of procedures it is possible to receive a conformity estimation competences, and thus the qualities of graduate preparation, to real requirements of a labour market.

Key words: graduates employment, information system, competence model, employers requirements

В настоящее время становится очевидным, что с возникновением рыночного механизма спроса и предложения рабочей силы необходим новый механизм взаимодействия института образования и формирующегося рынка труда. Современный этап цивилизационного развития, переход к постиндустриальному, - информационному обществу требует от системы высшего профессионального образования как социокультурного института обновления содержания его функций, приведения образовательных программ в соответствие с потребностями современного уровня производства и общества [1]. Проблемы, связанные с трудоустройством молодых специалистов, возникающие после окончания вуза, с одной стороны, объясняются дефицитом рабочих мест на рынке труда, а с другой стороны - несоответствием профессиональных качеств выпускников вузов требованиям, предъявляемым современным рынком труда. В меняющихся экономических условиях возрастает роль профессиональноличностных качеств, обеспечивающих конкурентоспособность на рынке труда, построение успешной профессиональной карьеры. Такие задачи, как развитие личности специалиста, подготовка его к мобильному и адекватному поведению на рынке труда не всегда решаются достаточно успешно, что усугубляет трудности трудоустройства после окончания вуза. Взаимодействие

[2,3] системы образования и рынка труда связано не только с востребованностью специалистов определенной квалификации и профессии, но и с отношением молодого поколения к труду в целом.

Новая система трудоустройства выпускников вуза должна быть интегрирована в систему управления образования вуза. При этом современная профессиональная подготовка осуществляется на специальном, социально-профессиональном и индивидуально-профессиональном уровнях. Первый уровень формирует профессиональную направленность, профессиональные знания, умения и навыки, способствующие приобретению опыта решения типовых профессиональных задач. Второй уровень интегрирует социальную и специальную компетенцию и характеризует способность индивида ставить проблему профессиональной реализации одновременно в социальных и личностных категориях. Третий уровень базируется на акмеологической парадигме образования, в которой самореализация человека, максимальное использование своего потенциала и возможностей является основной задачей. Таким образом, формируется социальная компетентность личности, объект социальной поддержки становится субъектом устойчивого развития собственных ресурсов, стабильности жизни. Существует два взаимодополняющих способа разработки прогностических моделей:

1) Попытаться раскрыть причинный механизм, то есть найти факторы, определяющие поведение результата прогноза или прогнозируемого показателя, который уже известен или может быть легко найден. Этот путь лежит в основе математического моделирования, его также называют способом создания экономической модели поведения социально-экономического объекта;

2) Попытка предсказать или найти будущее состояние, анализируя существующие временные ряды относительно изолированных индикаторов, не вникая в «причинно-следственную механику» изменений индикаторов.

В процессе разработки прогностических математических моделей выделяют 6 основных этапов [4].

1. Постановка задачи и ее качественный анализ. На этом этапе необходимо сформулировать суть проблемы, определить допустимые условия и допустимые погрешности (отклонения). При этом необходимо выделить наиболее важные черты и свойства моделируемого объекта, изучить его строение и взаимосвязи его элементов, а также сформулировать гипотезы, способные, по крайней мере, объяснить поведение и развитие объекта.

2. Разработка математической модели. Это этап формализации задачи, т. е. ее выражения в виде конкретных математических соотношений (функций, уравнений, неравенств и т. д.). Сначала определяется тип математической модели и изучаются возможности ее применения в данном вопросе.

3. Логико-математический анализ модели. На этом этапе определяются общие свойства модели и ее решений. Аналитическое исследование определяет уникальность решения, какие переменные входят в решение, в каких пределах они изменяются, каковы тенденции их изменения и т. д. В ситуациях, когда аналитическое исследование моделей сложных экономических объектов невозможно, используются численные методы исследования.

4. Подготовка предварительной информации. Согласно этому правилу, это самый трудоемкий этап в социально-экономических вопросах. Дело в том, что математическое моделирование предъявляет к информационной системе жесткие требования; при этом необходимо ориентироваться не только на принципиальные возможности подготовки информации требуемого качества, но и учитывать затраты на подготовку информационных массивов.

5. Численные решения. Требуется разработка численных алгоритмов решения задачи, подготовка программы ЭВМ и выполнение прямых расчетов. Существенные сложности реализации этого этапа связаны с тем, что социально-экономические вопросы имеют очень большие размеры. Расчеты на основе экономико-математических моделей обычно носят многовариантный характер.

6. Анализ численных результатов и их интерпретация. На этапе моделирования решается вопрос о точности и полноте результатов и их применимости для практических целей.

Исследование характеристик различных режимов доступа и выбор наиболее оптимальных для конкретных режимов функционирования ИС и, соответственно, оптимизации режимов обработки информации при решении заданного класса задач, возможно путём разработки математических моделей этих процессов и организации имитационного моделирования с использованием средств вычислительного эксперимента. Практический интерес рассматриваемых задач определяются необходимостью разработки программного обеспечения для проектирования, мониторинга и оптимизации режимов функционирования сложных распределенных ИС [5].

Определим основные параметры модели массового обслуживания при случайном методе доступа к передающей среде:

$$P_{\text{нк}} = P(h \geq 3) - N, \quad (1)$$

где $P(h \geq 3)$ – вероятность нахождения в СМО_м трех или более заявок от всех абонентов; N – вероятность бесконфликтных ситуаций, когда в системе находятся три и более заявок.

Вероятность того, что в системе находится ровно k заявок для СМО М/М/1 равна

$$p_k = (1 - \rho)\rho^k, k = 0, 1, 2, \dots$$

Вероятность того, что в системе имеется по меньшей мере k требований для СМО М/М/1:

$$P[h \geq k \text{ требований в системе}] = \sum_{i=k}^{\infty} p_i = \sum_{i=k}^{\infty} (1 - \rho)\rho^i = \rho^k,$$

$$\text{где } \rho = \sum_{i=1}^k \rho_i, \quad \rho_i = \frac{\lambda_i}{\mu_i}.$$

Таким образом, вероятность $P(h \geq 3)$ определяется на основе модели СМО М/М/1 с учетом того, что на входе имеем суммарный поток от всех абонентов, т.е. $P(h \geq 3) = \rho^3$. Переход молодежи от обучения к труду в настоящее время все больше связан не с индивидуальными характеристиками и стремлениями, а является результатом деятельности социальных сил, находящихся вне контроля молодых людей. И с точки зрения рискологического подхода зависит большей частью от сочетания индивидуальных способностей молодых людей и возможностей преодоления внешних рисков и угроз. Первоначальный риск заложен уже не только в выборе профессии, но связан с динамикой всей экономической системы. Такой вид риска обусловлен безработицей, а не снижением активности субъекта рынка труда вследствие ошибочного выбора профессии, и является наиболее характерной особенностью всей функционирующей хозяйственной инфраструктуры и существующей системы профессионального образования [6]. Система математических моделей, описывающих динамику взаимосвязей в стратегическом развитии сети и базовых образовательных учреждений, должна служить основой для решения задачи прогнозирования потребности в молодых кадрах.

Библиографический список

1. Fazilov, A. S., & Kuchimov, M. K. (2020). Development of a visual programming algorithm for bim-models using module of structures by dynamo module. //ISJ Theoretical & Applied Science, [Volume:83|Issue:03]./TAS-03-83-8 Doi: <https://dx.doi.org/10.15863/TAS> Scopus ASCC: 2201.-P.30-33.

2. Maruf Kuchimovich Kuchimov Development of a visual programming algorithm for bim-models using module of structures by dynamo module// “International Scientific Journal” ISJ Theoretical & Applied Science Philadelphia, USA issue 03, volume 83 published March 30, 2020 Journal available by link: <http://t-science.org/axivDOI/2020/03-83.html>

3. Fazilov A. Sh. Kuchimov M. K. “System analysis and optimization of information processing in information systems”// International scientific and practical conference | Pages: 127-130|UTTING EDGE-SCIENCE// USA ISBN 978-1-64945-245-0 DOI: http://doi.org/10.37057/U_6 Primedia E-launch LLC, 5518 Flint St, Shawnee, 66203, USA PRIMEDIA E-LAUNCH Science editor: G. Kolne

4. Кучимов М.К. Разработка алгоритма и программного комплекса моделей управления эффективным трудоустройством выпускников вуза. Иктисодиёт тармоқлари инновацион ривожланишида ахборот-коммуникация технологиларининг ахамияти Республика илмий-техник анжуманнинг маърузалар тўплами 1-қисм, 2021 Тошкент. -Б. 53-55.

5. Фазилов А.Ш., Кучимов М.К. Разработка алгоритма визуального программирования бим-моделей с использованием модуля конструкции с использованием модуля динамо.// Бино ва иншотлар зилзилабардошлигининг долзарб муаммолари республика илмий-амалий анжуман материаллар тўплами 18-19 март 2020-йил Тошкент.-Б.26-30

6. Кучимов М.К., Жўраев Ш.М. Ахборот хавфсизлиги аудитини ўтказишга ёндошув ва унинг усуллари// Шаҳарларнинг барқарор ривожланиши-Ўзбекистон шаҳарларининг ривожланиши истиқболлари. Халқаро илмий-амалий конференция 2019, Тошкент.-Б.194-198.

BO'LAJAK JISMONIY TARBIYA O'QITUVCHILARINI TAYYORLASHDA TA'LIMNING FAOL USULLARINI QO'LLASH

*Mamirov Azim Xolmurzayevich,
Samarqand davlat chet tillar instituti, Samarqand O'zbekiston*

Annotatsiya. Mazkur maqolada bo'lajak jismoniy tarbiya o'qituvchilarni tayyorlashda ta'limning faol usullarini qo'llash va sport sohasidagi mutaxassislarni tayyorlashning zamonaviy muammolari borasida asosli fikrlar keltirilgan bo'lib, unda bugungi kunning jismoniy tarbiya va sport mutaxassislarni tayyorlash yuzasidan bajarilishi lozim bo'lgan ma'lumotlar bayon etilgan.

Kalit so'zlar: o'z-o'zini rivojlantirish, o'zini o'zi bilish, kasbiy faoliyat, o'quv-malaka, psixotaxsisning avtomatlashtirilgan usullari, so'z bilan ta'riflash, konturli rasmda tasvirlash, modellashtirish.

ПРИМЕНЕНИЕ АКТИВНЫХ МЕТОДОВ ОБРАЗОВАНИЯ В ПОДГОТОВКЕ БУДУЩИХ УЧИТЕЛЕЙ ФИЗИЧЕСКОЙ ВОСПИТАНИЯ

*Мамиров Азим Холмурзаевич,
Самаркандский государственный институт иностранных языков, Самарканд,
Узбекистан*

Аннотация: В данной статье представлены фундаментальные идеи о применении активных методов обучения в подготовке будущих учителей физической воспитания и современные проблемы подготовки специалистов в области спорта.

Ключевые слова: саморазвитие, самосознание, профессиональная деятельность, образовательный ценз, автоматизированные методы психодиагностики, словесное описание, контурное рисование, моделирование.

APPLICATION OF ACTIVE METHODS OF EDUCATION IN TRAINING FUTURE PHYSICAL EDUCATION TEACHERS

*Mamirov Azim Kholmurzayevich,
Samarkand State Institute of Foreign Languages, Samarkand Uzbekistan*

Annotation: This article presents fundamental ideas about the use of active teaching methods in the training of future physical education teachers and modern problems of training specialists in the field of sports.

Key words: self-development, self-awareness, professional activity, educational qualification, automated methods of psycho diagnosis, verbal description, outline drawing, modeling.

Ma'lumki, hozirgi zamon talablariga javob beradigan mutaxassis kadrlarni tayyorlash oliy ta'lim muassasalari oldida turgan dolzarb masalalardan hisoblanadi. Yoshlarga ta'lim va tarbiya berishning murakkab vazifalarini hal etish o'qituvchilarning g'oyaviy e'tiqodiga, kasb mahoratiga, iste'dodi va madaniyatiga, hozirgi zamon pedagogik va axborot texnologiyalarni qo'llashi, talabalarni o'zaro faollikka olib kelishiga ham bog'liqdir.

Bugungi dunyoda zamonaviy ta'lim deganda biz hech qanday joy chegarasi bo'lmagan, makon va zamondan qat'i nazar, shaxsning rivojlanishiga hissa qo'shadigan muhitlarni tushunamiz. Samaradorlikka ishonch hosil qilish uchun ushbu hissa barcha texnologik yangiliklardan foydalangan holda juda tez bo'lishi va quvonchli bo'lishi va zamonaviy dunyo talablariga javob berishi kerak.

Zamonaviy ta'lim jarayoniga qo'yiladigan muhim pedagogik talab o'quvchini faol ta'lim muhitiga kiritish bo'lib, u o'zini ijodiy jarayonni mustaqil boshqarish qobiliyatida namoyon bo'ladi. To'g'ri tashkil etilgan ta'lim jarayoni nafaqat boshlang'ich ijodiy salohiyatni rivojlantirishga, balki kelajakda o'zini o'zi bilishga, ijodiy o'zini o'zi rivojlantirishga bo'lgan ehtiyojni shakllantirishga va shaxsda ob'ektiv o'zini o'zi qadrlashni shakllantirishga imkon beradi.

Shaxsiy o'z-o'zini rivojlantirishni aks ettirish qobiliyatisiz amalga oshirish mumkin emas, bu insonga nafaqat o'zi bilgan narsalarni ajratishga, balki uning nomukammalligi sababini, o'z imkoniyatlari chegaralarini aniqlashga imkon beradi. O'qituvchining vazifasi talabaga ushbu chegaralarni aniqlashga yordam berish va o'zini o'zi takomillashtirish istiqbollarni belgilashdan iboratdir.

Bugun mutaxassis tayyorlash muammolari haqida gapirganda, biz, birinchi navbatda, tamoyillarga asoslangan ta'limning yangi paradigmasini nazarda tutamiz. Bo'lajak jismoniy tarbiya o'qituvchilarida kasbiy kompetensiyani o'quv jarayoni orqali rivojlantirish, kredit ta'lim tizimi doirasida

individuallashtirish, ta'lim yo'lini tanlash va o'qitish hajmini hisobga olgan holda mustaqil ta'lim va bilimlarni ijodiy o'zlashtirishni faollashtirishga qaratilgan bo'lib, kreditlar shaklida ifodalangan bilimlar va ta'limning kredit tizimi joriy etilganda talabalarning kasbiy faoliyati uchun zarur bo'lgan o'quv fanlarini tanlab, o'z ta'lim jarayoni strukturasi individual ravishda rejalashtirish imkoniyati paydo bo'ldi.

Talaba o'zining mustaqil o'quv faoliyatida ma'ruza va amaliy mashg'ulotlaridan olgan bilimlarini mustahkamlaydi, kengaytiradi, chuqurlashtiradi, tushunchalar yoki ularning xossalari umumlashtiradi yoki xususiylashtiradi, olingan bilimlarini amaliyotga masala yoki muammolarni echishda qo'llaydi, qo'yilgan muammoni hal qilish yo'llarini mustaqil izlaydi va echish usullaridan eng maqbulini, samaralisini tanlaydi, kelgusi ma'ruza, amaliy va laboratoriya mashg'ulotlariga tayyorgarlik ko'radi. Mustaqil faoliyatning asosi o'qituvchi tomonidan shakllantirilishi, talabani mustaqil faoliyat olib borishiga etaklovchi, undovchi zarur shart sharoit va imkoniyatlar yaratilishi, talabaning bu faoliyatida faol ishtirokini ta'minlash kerak bo'ladi [7; 15-17-b.].

Bo'lajak pedagog kadrlarni tayyorlashda ta'limning faol usullarini va texnik vositalarini qo'llashda [8; 60-b.]. tomonidan o'tkazilgan tadqiqotlar natijasida quyidagi ilmiy yangiliklarni aniqlangan:

jismoniy madaniyat jarayonida ta'limni individuallashtirish asosida pedagogika oliy ta'lim muassasalari o'quv faoliyatida talabalarda jismoniy harakat faolligiga oid motivatsiyasi rivojlantirilgan;

bo'lajak jismoniy madaniyat mutaxassislarini shaxsiy, umumiy madaniyat va maxsus kompetentligi xususiyatlari, jismoniy rivojlanishi va tayyorgarligi, funksional xolatini individual ko'rsatkichlarining o'zgarishi aniqlangan;

jismoniy madaniyat mutaxassislarining kasbiy kompetentligini (ishchanlik, harakatchanlik o'z-o'zini anglash, bilim, tajriba, xabardorlik qobiliyatlari) shakllantirishda individuallashtirish yondashuv ta'limi asosida takomillashtirilgan;

bo'lajak jismoniy madaniyat o'qituvchilarining pedagogik faoliyatida sog'lomlashtirish ta'limini individuallashtirish modeli (jismoniy sifatlar, mustaqillik ko'nikmasi va psixofiziologik, salomatlik holati hamda ishchanlik qobiliyatlarini rivojlantirish) takomillashtirilgan.

Ta'lim sifatini oshirishda bo'lajak mutaxassislarni etuk kadr darajasiga, maqomiga (pozitsiyasiga) qo'yish imkonini beradigan usullar ancha darajadagi zahiralarga ega. Buning uchun, egallangan nazariyani real amaliyotga yaqinlashtirish holatini yuzaga keltirish zarur, ularni qo'llashning psixologik mexanizmi, talabalarni faoliyatning bir (bilish) turidan boshqa (professional) turiga o'tkazishdan iborat. Ko'pchilik mualliflar o'yin usullarining samarasi ancha katta ekanligini ta'kidlashgan. O'yinlar ulardan oldin tashkil etilgan ma'ruzalarda va seminar mashg'ulotlarida o'zlashtirilgan bilimlarni mustahkamlashga imkon yaratadi [3; 56-59-b.].

Shuni aytish lozimki, hozirgi vaqtda, o'quv-tarbiyaviy jarayonini takomil-lashtirishning asosiy o'zagi – uni faol faoliyat ko'rinishida tashkil qilish hisoblanadi. Bunday ta'lim olish talabalar tafakkurining faollashuvi bilan rivojlanuvchi bo'ladi. Bunda, o'qituvchining asosiy vazifasi talabalarning faol faoliyatini tashkil qilish va boshqarishdan iborat bo'ladi. Rivojlantiruvchi ta'limga nisbatan bunday yondashuv bilimlarni o'zlashtirishning faoliyatli nazariyasiga tayanadi [4; 5-8-b.]. O'zlashtirishning asosiy qonuniga binoan, bilim tayyor holatda oddiygina axborot berish yoki ko'rsatish yo'li bilan uzatilishi mumkin emas. Ular faqatgina faol shaxsiy faoliyat natijasida o'zlashtirilishi mumkin. Ta'lim usullari, avvalambor, ta'lim yo'nalishini belgilash bilan bog'liq.

Faoliyat bir qancha bosqichlarda amalga oshiriladi, tayyorlanish bosqichi, rejani bajarish (asosiy) bosqich va erishilganlikni baholash (yakunlovchi) bosqichi [1,89].

Axborotni taqdim qilish uchun texnik vositalarni bilish, ilgari inson uchun noma'lum bo'lgan oddiy predmetlarni tanish paytida zarur bo'lgan vaqt bilan ko'rgazmali tavsiflanadi:

- so'z bilan ta'riflash paytida – 2,8 sek.;
- konturli rasmda tasvirlash paytida – 1,5 sek.;
- oq-qora fotosuratda – 1,2 sek.;
- rangli fotosuratda – 0,8sek.;
- predmetni tabiiy kattaligida namoyish qilish paytida – 0,4 sek.

adabiyotlarni tahlil qilish natijasi axborot texnologiyalarni ta'limda qo'llashning to'rtta yo'nalishini ajratish imkonini berdi:

- ta'limning individual usullarini amalga oshirish ;
- bilimni hisobga olish va nazorat qilish ;
- dars jarayonini boshqarish ;
- har xil jarayonlarni imitatsiyalash (modellashtirish) .

Pedagog olimlar SH.S.SHaripov, O.A.Qo'ysinov, L.R.Zaripovlarning tadqiqotlarida ta'limga innovatsion yondashuv faqatgina ma'lumotlar va ko'nikmalarning yig'indisini egallashdan iborat

bo'lgan ta'lim natijalariga emas, balki shaxsning kasbiy faoliyatga, turli xil muammolarni mustaqil ravishda echa olishga qodirligi va tayyorligiga yo'naltirilgan ta'lim natijalarining yangi turlarini yuzaga keltirishi ko'rsatilgan [2, 68].

Zamonaviy ta'lim sohasidagi asosiy vositalardan biri bu informatsion texnologiyalar hisoblanadi. Ular borlig'imizdagi eng muhim qismlarning tizimli xususiyatlarini o'zgartirish imkonini beradi. Ta'lim sohasida informatsion texnologiyalarni qo'llash strategiyasini ishlab chiqish – milliy va global darajada strategik rejalashtirish muammosining asosiylaridan biri hisoblanadi [6; 19-24-b.].

Mutaxassislarning faoliyati, borgan sari, ularning ma'lum bir axborotga ega ekanligiga, bu axborotni samarali qo'llash qobiliyatiga ulkan darajada bog'liq bo'lmoqda. Har qanday sohadagi zamonaviy mutaxassis informatsion oqimda erkin yo'nalishi uchun axborotni kompyuterlar, telekommunikatsiyalar va informatsion texnologiyalarning boshqa vositalari yordamida olish, qayta ishlash va foydalanishni bilishi kerak. Jamiyatning informatika vositalari va usullari arsenalini (to'plamini) o'zlashtirgan malakali mutaxassislarga bo'lgan ehtiyoj ta'lim siyosatining etakchi omiliga (konsepsiyaga) aylanmoqda.

Jismoniy tarbiya va sport ta'limi sohasida zamonaviy informatsion texnologiyalarni ishlab chiqish va joriy qilishning tashkiliy, moddiy-texnik, ilmiy-uslubiy jihatlari bilan bog'liq bo'lgan ma'lum darajadagi qiyinchiliklarga qaramasdan, ular bir qator soha mutaxassislari ma'lum darajada qiziqishni uyg'otmoqda. Chunki bu erda, xuddi boshqa sohalardagi kabi, birinchi galda ma'lum darajadagi bilim, malaka va ko'nikmalarni to'plashga yo'naltirilgan an'anaviy tayyorlash shakllaridan axborotni to'plashni, qayta ishlashni va uzatishni samarali amalga oshirish, mustaqil ishlash va ta'lim olishni, ta'limning mazmunini, usullarini va tashkiliy shakllarini sifatli o'zgartirish imkonini beradigan informatsion va kommunikatsion texnologiyalarga o'tish zarurati yuzaga keldi. Soddaroq qilib aytganda mutaxassisi soha zamonaviy informatsion texnologiyalarni talab darajasida egallab, uni faoliyati davomida qo'llay olsin.

Jismoniy tarbiya va sport sohasidagi mutaxassislarning kasbiy faoliyatida zamonaviy informatsion texnologiyalarni qo'llashning asosiy yo'nalishlari yuzaga chiqmoqda Ular qatoriga quyidagilarni kiritish mumkin:

Har xil sport fanlari bo'yicha nazorat va o'zini o'zi nazorat qilish dasturlarini ishlab chiqish va qo'llash;

ta'lim beruvchi multimedia-tizimlar;

ma'lumotlar bazasini yaratish va qo'llash;

kompyuter musobaqalarini, taktik harakatlarni va jarayonlarni modellashtirish;

musobaqalarga xizmat ko'rsatish uchun informatsion texnologiyalarni qo'llash;

informatsion texnologiyalarni reklama, nashriyot va tadbirkorlik faoliyatida qo'llash;

informatsion texnologiyalarni ilmiy tadqiqotlarni tashkil qilish va amalga oshirishda qo'llash;

psixotaxxisning avtomatlashtirilgan usullari;

sport faoliyatining avtomatlashtirilgan usullari;

funksional tashxisning avtomatlashtirilgan.

Ilg'or informatsion texnologiyalar bazasida ta'lim sohasining zamonaviy holatini tahlil qilish, ikkita omil: ta'lim texnologiyasi va nazariyasi – o'zaro zaruriy aloqasiz harakat qilishini ko'rsatadi. O'quv jarayoniga oddiygina texnik vositalarning kiritilishi emas, balki xususan, ta'lim vazifalarini hal qilishga yo'naltirilgan yangi - jismoniy tarbiya va sport uslubiyatini takomillashtirishga qaratilgan ta'lim texnologiyalarining kiritilishi muhimdir. Bu esa o'z navbatida ushbu sohada chuqur tadqiqotlarni amalga oshirish zaruratini kuchaytiradi. Shu tufayli, zamonaviy informatsion texnologiyalarni qo'llashning, boshqa sohalarda to'plangan tajribalarni pedagogik jihatdan anglashning, jismoniy tarbiya va sport sohasida mutaxassislarni kasbiy tayyorlashda dasturiy vositalarni yaratish va o'rganish bo'yicha mos ravishdagi ilmiy va uslubiy ishlarni amalga oshirishning didaktik va uslubiy tamoyillari alohida dolzarblikka ega bo'ladi.

Ta'limning zamonaviy bosqichi katta quvvatga ega bo'lgan shaxsiy kompyuterlarni, katta xajmdagi tez harakatlanadigan jamg'aruvchilarni, yangi informatsion va telekommunikatsion texnologiyalarni, multimedia-texnologiyalarni va virtual reallikning qo'llanilishi bilan hamda sodir bo'layotgan jarayon va uning ijtimoiy oqibatlari bilan tavsiflanadi. Ta'lim tizimida informatsion texnologiyalarni qo'llash "ta'limning kompyuter metodologiyasini" yaratishga ko'maklashdi. U o'quv jarayonida o'quv- bilish faoliyatini kompyuterda modellashtirishni, axborot berish usulini, o'quv faoliyatini dasturlashtirishni, assotsiativ usulni, testlash usulini, faol o'rgatishning o'yin usulini, loyihalar usulini qo'llashga yo'naltirilgan

Hozirgi vaqtda sport-pedagogik fanlar, jismoniy tayyorgarlik nazariyasi, matematik statistika, sport metrologiyasi, biomexanika fanlari bo'yicha axborot texnologiyalariga asoslangan ta'lim metodlari ishlab chiqilgan va o'quv jarayoniga joriy qilingan. Ushbu tizimlar orasida sportchilar

organizmida o'tadigan tezkor va uzoq muddatli moslashish (adaptatsion) jarayonlarini qayta (imitatsion) modellashtirish imkonini beradigan dasturlar ham yaratilgan. Shuni aytish lozimki, shug'ullanuvchilar bilan jismoniy mashqlar mashg'ulotlarini olib borish paytida informatsion texnologiyalarni qo'llash [5; 14-17-b.] ishida aks ettirilgan bo'lib, unda muallif, harakat amallariga o'rgatish paytida informatsion texnologiyalarni qo'llash masalalarini yoritgan.

Xulosa o'rnida ana'anaviy ta'lim tizimiga yangi shakl va usullarni joriy qilish, ma'lum darajadagi o'zgartirishlarning albatta kiritilishi, bu, o'qituvchi faoliyatida ham va talaba faoliyatida ham namoyon bo'lishi kerak.

Shu bilan birga, o'quv jarayonida faol ta'lim berish usullarining amalga oshirilishi faol ta'lim berish sohasida mos ravishdagi mutaxassislarning va mos ravishdagi tashkiliy-uslubiy ta'minotning mavjudligiga, ishbilarmonlik o'yinlari bo'yicha metodik ishlanmalar to'plamini va ma'lum bir o'quv fanlari bo'yicha boshqa shakllarining mavjudligiga hamda o'quv jarayonini faollashtirishning bir butun rejasini ishlab chiqilganligiga deyarli to'liq bog'liqdir. Mutaxassislar ta'limning faol shakllarini qo'llash asoslarini bilishi bilan birga, o'zida o'qituvchi, psixolog, aktyor sifatlarini mujassamlashtirishi, auditoriya bilan muloqot qilishni va ularni o'z faniga qiziqtirishi kerak.

FOYDALANILGAN ADABIYOTLAR:

1. Abdullaev A., Xonkeldiev SH. Jismoniy madaniyat nazariyasi va metodikasi. –T.: O'zDITI, 2005 yil. – 300 b.
2. Axmatov M.S. Monografiya. Uzluksiz ta'lim tizimida ommaviy sport sog'lomlashtirish ishlarini samarali boshqarish. – T., 2005 y. – 235 b.
3. Капилевич Л.В., Разуванова А.В., Медведева Е.В., Кошельская Е.В. Формирование двигательных навыков на основе современных информационных технологий // Теория и практика физической культуры. -2016. - №8. - С.56-59.
4. Лейфа, А.В. К вопросу о физической культуре в профессиональной деятельности специалиста по социальной работе / А.В. Лейфа // Теория и практика физической культуры. - 2004. - № 6. - С .5
5. Мусаев Б.Б., Частоедова А.Ю., Проблема дистанционного обучения в вузах спортивной направленности // Фан-спортга илмий–назарий журнал.2017. № 1, -Б.14-17.
6. Умаров Д.Х. Технология обучения студентов профессиональной деятельности в высшем учебном заведении // Фан-спортга илмий –назарий журнал.-2008. № 2.-Б. 19-24.
7. Хужомов Б.Х. Мустакил таълим жараёнини такомиллаштиришнинг замонавий усуллари // Фан-спортга илмий –назарий журнал.-2020. № 2, -Б. 15-17.
8. Тухтахўжаев Х.Б. “Педагогика олий таълим муассасаларида талабалар таълимини индивидуаллаштириш (жисмоний тарбия мисолида)”. Пед. ... ф.б.ф.д (PhD) диссертацияси автореферати. Чирчиқ – 2018, -60 б.
9. Олимов А.И. “Бўлажак жисмоний тарбия ўқитувчиларини ўқитишда мобил иловалврини қўллаш методикасини такомиллаштириш (жисмоний маданият назарияси ва методикаси мисолида)”. Пед. ф.б.ф.д (PhD) диссертацияси автореферати. Чирчиқ – 2021.

TIZIMLI TAFAKKUR ZAMONAVIY DIDAKTIK METODLARINI AMALIYOTDA QO'LLASH

*Mustafaqulova Dildora Ismatullayevna,
Jizzax davlat pedagogika universiteti o'qituvchisi*

*Ilyosov Umidjon Ilyos o'g'li
Xorijiy tillar fakulteti ingliz tili yo'nalish 2 kurs talabasi*

Annotatsiya. Mazkur maqolada tizimli tafakkur, uning amaliyotga joriy qilinishi, biologiya fanini o'qitish va amaliyotga joriy qilinishi orasidagi farqlar, maktab ta'limida tizimli tahlilning o'rni masalasi ko'rib chiqilgan.

Kalit so'zlar: talaba, biologiya, tizimli tafakkur, maktab, sinf, tabiat, bilim.

ПРИМЕНЕНИЕ СОВРЕМЕННЫХ ДИДАКТИЧЕСКИХ МЕТОДОВ СИСТЕМАТИЧЕСКОГО МЫШЛЕНИЯ НА ПРАКТИКЕ

*Мустафакулова Дилдора Исматуллаевна
преподаватель Джизакского государственного педагогического университета*

*Ильясов Умиджона
Студент Джизакского государственного педагогического университета*

Абстракт. В данной статье рассматривается системное мышление, его реализация, различия между преподаванием биологии и его реализацией, а также роль системного анализа в школьном образовании.

Ключевые слова: школьник, биология, системное мышление, школа, класс, природа, знания.

APPLICATION OF MODERN DIDACTIC METHODS OF SYSTEMATIC THINKING IN PRACTICE

*Mustafakulova Dildora Ismatullaevna
teacher of Jizzakh State Pedagogical University Faculty*

*Ilyasov Umidjon
student of Jizzakh State Pedagogical University*

Abstract. This article examines systematic thinking, its implementation, the differences between the teaching of biology and its implementation, and the role of systematic analysis in school education.

Key words: student, biology, systems thinking, school, classroom, nature, knowledge.

Kirish. Talabalar tizimli tafakkur tizimi tayanch komponentlarini rivojlantirishga yo'naltirilgan ta'lim texnologiyalari aprotatsiyadan o'tkazish uchun nafaqat tayanch OTMlari talabalarining tizimli tafakkuri rivojlanish darjasini aniqlash diagnostikasi natijalari, balki bitiruvchilarning kelgusi faoliyati xususiyatlari – biologiyaning umumiy o'rta ta'lim maktablarida o'qitilishi ham hisobga olindi.

Adabiyotlartahlili. Biologiya fanining maktablarda o'qitilish holati o'rganilganda, o'qituvchilarning ko'pchiligi (54 %)... deb hisoblaydilar.

biologiya murakkab predmet sanaladi va uni o'rganish juda erta boshlanadi;

biologiya darsligining tili murakkab – ilmiylikka yaqin, shuning uchun 6-sinf o'quvchilarining o'qishi qiyin va samaradorligi past;

asosiy biologik tushunchalar va ularning klassifiatsiyasi tartibsiz bo'lib, ularning o'zarobog'liqliklari ham tartibsiz berilgan;

olingan bilimlar amaliyot bilan bog'lanmagan (uy va maktab o'simliklarini parvarish qilish, o'simliklarning keng tarqalgan va kamyob turlari, tabiatni asrash faoliyati, ekologik muammolar va b.);

o'quvchilarning sinfdan tashqari ishlarga kam jalb qilinishi, vaholanki sinfdan tashqari ishlar o'quvchilarda qiziqish va motvsiyani kuchaytiradi va "Biologiya" predmetini yaxshi o'zlashtirilishiga

olib keladi (tabiat qo‘yniga ekskursiya, tabiiy zapovedniklar, oranjereylar, botanika bog‘i, zooparklar, tabiat muzeylari).

Tabiat bilan to‘g‘ridan-to‘g‘ri muloqot qilish, shu jumladan o‘simliklar dunyosi bilan o‘quvchilarning qiziqishini rivojlantiradi, emosional va madaniy intellektini tarbiyalaydi, biologiya bo‘yicha dunyoqarashi va bilimlarini kengaytiradi, bular o‘z navbatida, turli biologik ob‘yektlar, tabiatdagi hodisa va jarayonlarning o‘zaro aloqadorligini o‘rnatish qobiliyatini rivojlantiradi.

Bo‘lajak biologiya o‘qituvchilarining tizimli tafakkurini shakllantirish muammosi biologik tafakkurni rivojlantirish muammosi bilan bog‘liqdir.

Biologik tafakkur deganda axborotlarni adekvat idrok qilish ko‘nikmasi tushuniladi va u biologik ob‘yektlar bilan bog‘liq, biologik ob‘yektlarga minimal zarar yetkazish, harakatlarni tanqidiy bahlash, to‘g‘ri qarorlar qabul qilish imkonini beradi [6].

Tadqiqot metodologiyasi. Zamonaviy maktabda biologiya ta‘limi mazmunini tahlil qilganimizda, tizimli yondashuvni amaliyotga joriy etish, tirik organizmlarning tizimlilik g‘oyasini zamonaviy biologiya fanida o‘rganish, unda qator negativ faktlarning mavjudligini ko‘rsatdi va ular ta‘lim jarayonining samaradorligini pasaytiradi (zamonaviy gumanitar ta‘lim paradigmasi nuqtai nazaridan):

1) o‘quvchilarni anglashga (bilishga) yo‘naltiruvchi asosiy pozitsiyalar – bu organizmosentrik, tuzilmaviy va evolyusion yondashuvlar, anglashning induktiv prinsipi sanaladi, ularning natijalariga ko‘ra o‘quvchilarda hayot hodisalarining murakkabligi va globaligi to‘g‘risida noto‘g‘ri tasavvur shakllanadi, bolalarning hayot qonunlari, ularning xususiyatlari, tizimlilik to‘g‘risidagi bilimlari rivojlanmay qoladi;

2) fundamental va amaliy masalalar (ta‘limotlar) mosligi buziladi (zamonaviy fanda konseptual nazariy bilimlar yetakchi rol o‘ynaydi va amaliy fanlarning asosi sanaladi, maktab biologik ta‘limida esa empirik bilimlar nazariy bilimlardan oldinda keladi hamda katta qismni tashkil qiladi);

3) 6-7-sinflarning biologiya kursida tirik tabiatning turli-tumanligi to‘g‘risidagi bilimlar mazmuni ochib berilgan emas, unda “didaktik ensiklopedizm” maqsadi avvalgicha nazariy asoslarga ega emas, shuning uchun o‘quvchilarda olam qonuniyatlarining birligi to‘g‘risidagi tasavvurlari to‘liq shakllanmagan;

4) fanning nazariy asoslari faktik materialardan ajrab qolgan, bu esa tirik tabiat to‘g‘risidagi konseptual tizimli bilimlar asoslarini shakllantirishda samaradorlikni pasaytiradi, chunki u biologik reallikning yaxlit tizimi - nazariy va empirik bilimlar integratsiyasiga, tabiiy ilmiy dunyoqarash rivojlanishiga, yaxlitlik va tizimlilik g‘oyalari qarshilik qiladi;

5) maktab biologiya kursida empirik bilimlarning ustuvorligi hamda ularning ko‘chirilishi (translyasiyasi) tavsifiy xarakterga egaligi, o‘quv materiali mazmunining o‘zlashtirilishi reproduktiv darajada bo‘lishiga olib keladi, bu esa biologik ta‘lim rivojlanish funksiyasining samaradorligini pasaytirib yuboradi;

6) intellektual ijod va tizimli tafakkur operatsional tuzilishining shakllanishi uchun optimal sharoitlarning - zamonaviy sharoitlarda o‘zini namoyon etishini ta‘minlovchi shaxsning tayanch sifatlarining mavjud emasligi.

Shunday qilib, umuta‘lim maktablari hamda zamonaviy biologik fan va ta‘limining konseptual, mazmunli, strukturaviy, va prosessual komponentlari orasidagi nomutanosiblik maktab biologik ta‘limi mazmuni bilan uning maqsad va funksiyalari o‘rtasida qarama-qarshiliklarni keltirib chiqarmoqda.

Ta‘kidlash kerakki, zamonaviy yosh avlod psixologiyasining xususiyatlaridan biri bu elektron-axborot maydonining ta‘siridir, bu klipga xos (uzuq-yuluq, tizimsiz) tafakkur – axborotlar oqimining kuchayishi, unda o‘quvchi ijtimoiy oqimga moslashuvi kerak bo‘ladi [1].

Talaba va o‘quvchilar gadjetlarning instruksiyasini tez «o‘qib» chiqishadi, tayanch so‘zlarni topib, ularni kerakli ishlatadi, bu albatta ta‘lim oluvchilarning qiziqishlarining rivojlanishida ijobiy holat hisoblanadi.

Axborotlarni qabul qilishning muhim ustuvorligi – bu uning tezligidir. Axborotlarni, g‘oyalarni qisqa frazalarda berib borish o‘quvchilarda qolgan qismini o‘zi «o‘ylashi»ga turtki beradi. Bir tomonda, bu ijobiy hodisa, boshqa tomondan esa bu hali kerakli tajriba va bilimga ega bo‘lmagan yoshlarni noo‘g‘ri, yengil-yelpi xulosalarga kelishga o‘rgatib qo‘yadi.

Bundan shunday xulosaga keish mumkinki, axborotlarning qisqa, bo‘lib-bo‘lib berilishi chuqur bo‘lmagan, yengil-yelpi, tanishtruvchi, chalg‘ituvchi, o‘yinqarolik faoliyatga olib keladi, bu fikr yuritish, tafakkur qilishdan ancha yiroqda.

Axborotlarni bunday tartibsiz qabul qilish mantiqiy fikrlash malakasining yo'qolishiga, voqea va hodislarni yuzaki-tanishuv, ovinchog'lik bilan qabul qilishi natijasida fikrlash qobiliyatining pasayib ketishiga sababchi bo'ladi.

Bir vaqtning o'zida musiqa eshitish, ijtimoiy setda aloqada bo'lish, uyga vazifani bajarish va yana nimalarnidir qilish diqatni bir joyga jamlay olmaslikka, giperfaollikka, matnni (adabiy, ilmiy, publisistik) chuqurroq o'rganishga xoxishning yo'qligi, qobiliyatsizlikning rivojlanishiga olib keladi [7].

Tahlil va natijalar. Bunga misol tariqasida testlar orqali imtihon topshirishni keltirish mumkin. Statistikaning ko'rsatishicha, matematik fanlarni topshirishda 50% xato, aynan, bitiruvchi tomonidan unga berilgan vazifani emas boshqa vazifani bajarganida ko'rinadi, ya'ni u xayolini bir joyga jamlay olmaydi, berilgan topshiriqni noto'g'ri o'qiydi va hokazolar.

Bundan xulosa shunday, yoshlarni bunday fikrlashlari, tafakkur yuritishlari ularning OTMlarda muvaffaqiyatli o'qiy olmasliklariga sabaschi bo'ladi, chunki u yerda dasturlar murakkab, axborotlar hajmi katta.

OTM pedagoglarining ta'kidlashlaricha, talabalar ma'ruzaga uzoq vaqt moslasha olmaydilar, berilayotgan ma'lumotlarga tez qiziqishini yo'qotadi. Ularda o'qishga motivatsiya yo'q, bilimlari orasidagi bog'lanish yo'q, bilishga, anglashga qiziqish mavjud emas.

Zamonaviy o'quvchi va talabalarning ta'lim jarayonini tashkil qilish yana shunisi bilan murakkablashadiki, ko'pchilik pedagoglarda tizimli tafakkur shakllangan, agar ular shuyeday bo'lmagandv ular bolaning o'qishini boshqara bilmagan, sifatli o'quv materialini tanlay olmagan, tizimli-faoliyatli, tadqiqot va boshqa metod va yondashuvlarni tanlay bilmagan bo'lar edi. Shuning uchun o'qituvchi chuqar fikrlashdan yiroq bo'lgan, o'quvchisi, talabasi bilan moslashishi qiyin kechadi.

Katta pedagogik tajribaga ega o'qituvchilarning ta'kidlashlaricha, zamonaviy o'quvchi, talabalarda o'zgalarga qayishish, o'zgalarni qo'llab-quvatlash fikridan uzoqdalar.

Bunday holat gumanitar va tabiiy ilmiy predmet o'qituvchilariga o'z tarbiyalanuvchilari bilan empatik darajada harkat qilishlariga xalaqit beradi, bu esa ta'limning chuqur va sifatli berilishida juda muhim sanaladi.

Shuningdek, talabalarning va kelgusida ularning o'quvchilarining tizimli tafakkurini shakllantirish, ta'limning tabaqalashgan prinsipida tormozlanadi, ayniqsa, bilim sohalarini ajratib o'qitish jarayonlarida bu yaqqol ko'zga tashlanadi.

Tabaqalashgan ta'lim tizimi asosini - olamni mustaqil o'rganuvchi o'quv predmetlari va fanlar mazmuni tashkil qiladi. Insonning olamni to'liq, barcha aloqalari va munosabatlarida to'liq o'rganishi, anglashi mumkin emasligidan paydo bo'ladigan hamda uning ilmiy sohalarga bo'linishi, ta'kidlaganimizdek, talabalarining intellektual faoliyati yo'llari, darajalari va rivojlanishiga ta'sir qiladi.

Umumiy o'rta ta'lim va kasbiy ta'limda fanlar tabaqalashuvini anglash, bilish jarayonlarini yengillashtiradi, lekin uning sifatiga ta'sir qiladi.

Talabalarda kasbiy faoliyat, uning o'ziga xosligi, qonuniyatlari to'g'risida uzuq-yuluq tasavvur paydo bo'ladi, ularda ko'zga tashlanadigan bog'liqlik va tobelik yo'q.

Natijada real ob'yektlarda turli fanlar bo'yicha bilimlarning jamlamasiga ehtiyoj, ya'ni o'quv fanlari integratsiyasiga ehtiyoj, talab paydo bo'ladi.

Biologiyani o'qitish jarayonida ham o'z qiyinchiliklari mavjud. O'qitishdagi kamchilik bu yaxlitlik va mazmun bog'liqligining mavjud emasligida namayon bo'ladi.

Biologik predmetlar tarkibiga kiruvchi biologiya, zoologiya, anatomiya va odam fiziologiyasi kabi predmetlar bir-biridan ajralgan holda o'qitiladi. Bu "Biologiya" predmeti oldida turgan quyidagi malalar yechimiga xalaqit beradi:

- tirik tabiat to'g'risidagi bilimlar va ularning qonuniyatlarini o'zlashtirishda;
- tirik orgnizmlar tuzilishi, hayotiy faoliyati, muhit tashkil qiluvchi rolini aniqlashda;
- insonning biologik ijtimoiy mavjudod ekanligi to'g'risidagi bilimlarida;
- biologiya fanining insonlari amaliy faliyatidagi rolini aniqlashda;
- tirik tabiatni anglash metodlari to'g'risida;
- tirik tabiat hodisalarin tushuntirish, o'z organizmidagi o'zgrishlarni tutuntirishda biologik bilimlarni qo'llash ko'nikalariga ega bo'lishda;
- biologiya va ekologiya, sog'liq va xavf-xatr to'g'risidagi axborotlardan foydalanishda;

biologik priborlar, instrumentlar, spravochniklardan foydalana bilishida;
 biologik ob'yektlar va o'z organizmi holatini kuzatishda;
 biologik eksperimentlar o'tkazishda;
 tirik organizmlar, turli axborot manbalari bilan ishlash, kuzatish jarayonlarida intellektual va ijodiy qobiliyatlarini rivojlantirishda;
 tirik tabiat va o'z sog'ligi va o'zgalarga sog'ligiga, tabiatda axloq madaiyatiga pozitiv munosabatni tarbiyalashda;
 o'zlashtirib olingan bilim va ko'nikalardan o'simliklar va uy hayvonlarini parvrish qilishda foydalanishda;

o'z sog'ligiga qayg'urish, o'ziga va o'zgalarga birinchi yordamni ko'rsata bilishda;
 tabiat muhiti, o'z organizmi, boshqa insonlar sog'ligini saqlashga yo'naltirilgan o'z faoliyatini baholashda;

atrof olam, sog'lom hayot nomalari, kasallikning oldini olish profilaktikasi, travmatizm va stresslar, zararli odatlar bo'yicha axloqi qoidalariga amal qilishda.

Ta'limga yaxlitli va tizimli yondashuv biologiyani bir butun predmet sifatida tushunishni taqozo qiladi. Bu o'qitishga ham ma'lum talablar qo'yadi.

Biologiya o'qitishning asosiy prinsiplaridan biri tirik materiya va uning har birida paydo bo'ladigan xususiyatining paydo bo'lish darajasini tushunishdan iborat.

Aynan mana shu prinsip va undagi material ta'lim oluvchilarning yoshi va tayyorgarlik darajasiga mos ravishda ularning tizimli tafakkurini rivojlantirishdagi topshiriqlarning murakkablashtirib borilishini, ta'limning har bir bosqicha murakkablashtirishning mantiqini asolaydi, ta'minlaydi.

Shuningdek, zamonaviy biologiyani o'qitishdagi kamchiliklarga o'quv rejalarining doimiy ravishda almashib turishini, ajratilgan soatning kamligini keltirish mumkin.

Bunday o'zgarishlarning natijasida amaliy mashg'ulotlarni o'tkazishda vaqtning yetishmasligi, shaxsni rivojlantiruvchi mashqlarning bajarilmasligini ta'kidlash mumkin. Bunday sharoitlarda tizimli biologik o'qimishlilikni (tizimli, prognostik, tanqidiy tafakkurni rivojlantirish hamda muammoni yechish ko'nikmasi, bilimlarni integratsiyalash, dunyoqarashini kengaytirish, o'zgarishlarga moslashish qobiliyati susayib ketadi) shakllantirish mutlaqo mumkin emas.

Bunday holatda asosiy faoliyat predmet bilimlarini yetkazishdan (akademik o'qimishlilik) iborat bo'lib qoladi, talabalarning mustaqil o'qish ko'nikmalari rivojlanmaydi, kompetensiyasi shakllanmaydi.

Muammoning eng murakkablari quyidagilar sanaladi:

noshir va elektron axborotlar ta'sirida ko'pchilik o'quvchilarda tanqidiy taafakkurning shakllanmaganligi;

biologiya muammolari bo'yicha o'quvchi va o'qituvchilar uchun ishonchli zamonaviy axborotlarning yetishmasligi;

yosh o'qituvchilar (yaqinda diplomga ega bo'lgan) uchun zamonaviy biologiya fanining yutuqlari bo'yicha ma'lumotlarning yetishmasligi.

Qaysiki OTMlarda ilmiy va ta'lim innovatsiyalaridan foydalanish yaxshi yo'lga qo'yilgan bo'lsa, o'sha yerda biologiya faniga qiziqish ortib bormoqda.

O'quv materialini rejalashtirish, metod va usullarni tanlash hamda nazorat qilishda tizimli yondashuvni qo'llash rivojlantiruvchi ta'limning tarkibiy qismi bo'lib sanaladi.

Ammo bugungi kunda ushbu predmetni o'qitishda yaxlitlik va ular orasidagi aloqalar ko'rinmaydi. Botanikadan, zoologiyadan, anatomiya va odam fiziologiyasidan, umumiy biologiyadan ma'lumotlarning alohida-alohida berilishi mutaxassisni (tirik tabiat voqea-hodisalarining aloqadorligidan xabardor, o'z o'quvchilariga bilimlar shodasini berishga qodir) shakllantirishda qiyinchiliklar keltirib chiqarmoqda. O'qituvchining bilim va tafakkurining tizimlilikiga unga o'z o'quvchilarida tizimlashtirish uslublarini shakllantirish imkonini beradi.

Bugungi kunda tizimi tafakkurini shallantirish jarayonidagi qiyinchiiklar quyidagilardan iborat:

shunga o'xshash ishlarni talabalar dars jarayonida bajaradilar;

turli fan o'qituvchilarining o'zaro real aloqalari juda kuchsiz, dunyoning yaxlit kartinasini shakllantirish muammosini yechishda birgalikda harakat qilishning umumiy asoslari mavjud emas;

tizimli tafakkur uslubini shakllantirish har bir o'qituvchidan politexnik bilimlarga egalikni,

zamonaviy axborot-kompyuter texnologiyalaridan xabardorlikni taqozo qiladi;

tizimli taakkurni shakllantirishda kompyuter texnologiyalaridan yetarli darajada foydalanilmay kelinmoqda.

Xulosa. Ko'pchilik tabalarning o'quv materialini o'zlashtirishdagi qiyinchiliklari aynan tafakkur ayrim sifatlarining shakllanmaganligi hamda tafakkur tizimi umumiy rivojlanishining pastligi bilan izohlanadi.

Biologiya kursini o'qitish jarayonida talabalarda ushbu sifatlarni shakllantirish talabalar faoliyati savodli tashkil qilingan sharoitlarda amalga oshirilishi mumkin. Bunday faoliyat ikki shaklda tashkil qilinishi mumkin – auditoriyada va auditoriyadan tashqari ishlarda, har ikkala faoliyat ham bir-biri bilan bog'liq va bir-birini to'ldirib boradi.

Фойдаланган адабиётлар руйхати.

1. Зверев И.Д., Мягкова А.Н., Бруновт Е.П. Воспитание в процессе обучения биологии/ Под ред. И.Д.Зверева.-М.:Просвещение,1989.-178 с.

2. Зорина Л.Я. Дидактические основы формирования системности знаний у старшеклассников. — М.: Педагогика, 1978. — 128 с.

3. Иваньшина Е.В. Развитие системного мышления учащихся при изучении курса «Естествознание». Дисс. ...канд. пед. наук. СПб, 2005. - 240с.

4. Игнатовская Н.Б. Природа как уенность культуры.-М.: Знание, 1989. 65 с.

5. Ильина И. В., Акмамбетов С. А., Акмамбетова М. Е. Проектная деятельность как условие формирования практического интеллекта// Ученые записки. Электронный научный журнал Курского государственного университета. 2019. № 2 (50). С.

6. Исследовательская деятельность учащихся http://bt-school.narod.ru/osn_uch.htm#4

7. Кализова Г.С., Мягкова Л.Н. Методика обучения биологии. 6-7 кл.-М.: Просвещение. 1989. -211 с.

8. Калугина Т.С. Воспитание эстетического отношения к природе у подростков. –М., 1992. -111 с.

9. D.I.Mustafaqulova .Tizimli tafakkurning xususiyatlari .J.2022.-129 b.

10. D.I.Mustafaqulova.Zamonaviy mutaxassis–pedagogni tayyorlashda tizimli tafakkurning mohiyati va imkoniyatlari .J.2022.-135b

HAKAM VA O'YIN ISHTIROKCHILARI O'RTASIDAGI MUNOSABATLAR MUAMMOSI VA UNING HAKAMLIK SIFATI BILAN ALOQASI

Muxsinov Shohjahon Uyg'un o'g'li,
O'zbekiston davlat jismoniy tarbiya va sport universiteti tayanch doktoranti

Annotatsiya. Hakamlik sifatini oshirish yo'llarini izlash va kasbiy takomillashtirish yo'llarini qidirish nuqtai nazaridan futbol o'yinlarini o'tkazishda hakamning o'yin ishtirokchilari (o'yinchilar, rasmiylar, o'yin rasmiylari, tomoshabinlar) bilan munosabatlari muammosi ko'rib chiqiladi.

Kalit so'zlar: hakam, o'yin, hakamlik, qaror, o'zaro munosabatlar.

THE PROBLEM OF THE RELATIONSHIP BETWEEN THE REFEREE AND THE PARTICIPANTS OF THE MATCH AND ITS RELATIONSHIP WITH THE QUALITY OF THE REFEREE

Mukhsinov Shokhjakhon Uygun ugli,
PhD researcher

Annotation. In terms of looking for ways to improve the quality of refereeing and looking for ways of professional improvement, the problem of the referee's relationship with the participants of the game (players, officials, game officials, spectators) is considered when conducting football matches.

Keywords: referee, game, arbitration, decision, relationship.

ПРОБЛЕМА ВЗАИМООТНОШЕНИЙ ФУТБОЛЬНОГО АРБИТРА И УЧАСТНИКОВ МАТЧА И ЕЕ СВЯЗЬ С КАЧЕСТВОМ СУДЕЙСТВА

Мухсинов Шохжахон Уйгун угли,
Базовая докторантура (PhD) Узбекского государственного университета физического воспитания и спорта

Аннотация. В плане поиска путей повышения качества судейства и поиска путей профессионального совершенствования рассмотрена проблема взаимоотношений судьи с участниками игры (игроками, официальными лицами, официальными лицами игры, зрителями) при проведении футбольных матчей.

Ключевые слова: судья, игра, арбитраж, решение, взаимоотношения.

IFAB o'yin qoidalari, hakamlik texnikasi, arbitraj texnikasining barqaror ko'nikmalarini yaxshi bilish hali hakamning maydonda mutlaq o'yin tizgini uning qo'lida ekanligini bildirmaydi, futbolchilar, jamoa rasmiylari, futbol mutaxassislari, inspektorlar, tomoshabinlar tomonidan uning harakatlariga ishonch bildirish uchun kafolat emas. Zamonaviy sharoitlarda o'yin ishtirokchilari bilan futbol maydonida o'zaro munosabatlar tizimini yaratish ko'nikmasi hakam uchun eng muhim sifat bo'lib, o'yinni ishonchli boshqarishga imkon yaratadi.

Bir vaqtning o'zida hakamning jamoa menejerlari bilan o'rnatilgan ishchi aloqalari, jamoalarning yetakchi futbolchilari, klublarning rasmiy vakillari bilan shaxsiy iliq munosabatlar, ular ishtirokida ushbu hakam uchun muvaffaqiyatli o'tgan avvalgi o'yinlardan kelib chiqqan holda, unga ma'lum ishonch va ko'mak zaxirasini beradi degan fikr bor bo'lgan.

Hozirgi kunga kelib barchasi o'zgarishga yuz tutgan. Yuqorida ta'kidlanganlar hakam uchun faqatgina ishonchli harakatlar, o'yin oldidan ijobiy psixologik holatni shakllantirish uchun muhim shart-sharoitlarga aylanadi. Hakamlik faqatgina o'yinda yuzaga keladigan daqiqalar bo'yicha «O'yin qoidalari» asosida qabul qilingan qarorlarning to'g'riligi emas, balki ushbu qarorlarni o'z ichiga olgan «aloqa san'ati», o'yinning barcha ishtirokchilarini boshqara olish san'atidir, shu jumladan tomoshabinlar, jamoa rasmiylari, o'yin rasmiylari (hakam yordamchilari, zaxira hakami).

Hakamlik «mexanizmi»ning vazifasi, hakam tomonidan o'yin holatlari bo'yicha ularning mezonlarini baholash tizimiga asoslanib qaror chiqarish, «O'yin qoidalari»ni taqqoslash orqali amalga oshiriladi, agar u hakamdan o'yin ishtirokchilariga va qarama qarshi yo'nalishda kommunikativ aloqalar bilan bog'liq bo'lmasa, faqatgina rasmiy jarayon bo'lib qoladi. Ushbu sababga ko'ra, zamonaviy hakamlikning asosiy omili nafaqat hakam tomonidan to'g'ri yoki noto'g'ri qabul qilish, balki ushbu qarorni o'yinchilarning ongiga to'g'ri yetkazish va hakam tomonidan o'yin ishtirokchilarining buni qanday qabul qilinishini baholashdir. Shu bilan birga, og'zaki muloqot, imo-ishoralar, o'yinchidan hakamga aks ettirilgan aloqa hakamga keyingi qarorlarini to'g'rilashga, o'yinni boshqarishning keyingi tizimini shakllantirishga imkon yaratadi.

O'YIN HAKAMLIGI DAVOMIDA QABUL QILINGAN BOSHQARUV QARORLARINING TURLANISHI

O'yinni nazorat qilishning o'zgacha xususiyati hakam tomonidan qabul qilingan nazorat va unga qo'shilgan qarorlarning ko'p vektorliligi deb ataladi. Hakamning faoliyati faqatgina futbol maydonida yuzaga keladigan vaziyatlarni baholashdan iborat emas. Bu tomoshabinlar, ommaviy axborot vositalari vakillari, futbol mutaxassislarining e'tiborini bevosita jalb qiladigan jarayondir.

Uchrashuvlarni boshqarish tizimining asosini o'yinlar davomida hakam tomonidan qabul qilinadigan qarorlarning to'rtta asosiy turiga bo'lish mumkin.

Bevosita futbol maydonida sodir bo'ladigan vaziyatlar bo'yicha qarorlar (boshqaruv).

O'yin atrofida (futbol maydoni yonida) sodir bo'ladigan vaziyatlar bo'yicha qarorlar (boshqaruv).

Hakam yordamchilari, zaxira hakami ma'lumotlariga tayanib qarorlar (vaziyatlarni boshqarish).

Tomoshabinlar auditoriyasini boshqarish (hakam tomonidan uning qaroriga qarab qabul qilingan tribunalarning ta'siri va bosimiga munosabat).

Hakam qarorlarining har xil turlari o'rtasidagi yaqinlikni o'yin rivojlanishining mumkin bo'lgan senariysi misolida ko'rsatish mumkin.

O'yin davomida hakam o'z e'tiborini maydonda yuzaga keladigan vaziyatlar bo'yicha qarorlarga (qarorlarning birinchi turi) to'liq qaratib, keyin bir nechta xatolarga yo'l qo'ysa, ushbu qarorlar jamoalardan birining zaxira o'rindig'ida juda hissiyotga to'la va noto'g'ri qabul qilinadi, jamoaning vakillari hakamning harakatlariga qattiq norozilik bildiradilar, lekin hakam ularning bunday e'tirozlariga munosabat bildirmaydi (qarorlarning ikkinchi turi).

Rasmiylarning harakatlariga hakamning e'tiborini zaxira hakami qaratdi, uni tinglaganidan so'ng hakam o'yinni davom ettiradi (qarorlarning uchinchi turi). Rasmiylarning, o'z rahbarlarining qo'llab-quvvatlashiga ega bo'lgan o'yinchilarning his-tuyg'ulari tribunalarga ko'chadi. Uchrashuvdagi vaziyat borgan sari qiziydi, raqib muxlislar guruhlarini o'rtasida ziddiyatga vujudga keladi (to'rtinchi turdagi qaror). Yuqoridagi misol bir qancha xulosalar chiqarishga imkon yaratadi.

Hakamlik turfa o'lchovli bo'lib, hakamning diqqat va nazorati to'g'ridan-to'g'ri maydonda va uning yonida sodir bo'ladigan voqealarda bo'lishi shart.

Maydon va uning chetidagi voqealarni boshqarish bo'yicha hakamning harakatlari va qarorlari o'rtasidagi o'zaro bog'liqlik o'yinning barcha ishtirokchilari va tomoshabinlarga ta'sir qiladi.

Hakam qarorlaridan eng muhimi o'yinni to'g'ridan-to'g'ri maydonda boshqarish bilan bog'liq qarorlardir. Hakam tomonidan o'yinni nazorat qilishning butun tizimining ishlashi ularning to'g'riligini, aniqligi va o'z vaqtida qabul qilinishiga juda bog'liq. Biroq, agar hakam uni o'z vaqtida hal qila olmasa yoki oldini ololmasa, nizoli vaziyat yuzaga kelishi mumkin bo'lgan boshqa «keskinlik zonalari» ni ham e'tibordan chetda qoldirmaslik zarur.

HAKAMLIK VA O'YINNI BOSHQARISHNING «MEXANIZMI»

O'yinni boshqarish jarayoni hakamlikning «mexanizmi» ning ishlashi bilan uzviy bog'liqdir, uning mohiyati 1-rasmda keltirilgan.

Bunday sxemalar o'yin davomida doimiy ravishda yuzaga keladi va har safar hakamni «mexanizmini» ishga tushirishga majbur etadi. Farq faqat epizodning mohiyati va mazmunida, hakam tomonidan qabul qilingan qarorlarda, shu jumladan mumkin bo'lgan intizomiy choralarda aks etadi. Maydonda sodir bo'layotgan voqealarni mezonlarni baholash prizmasi orqali har bir holatni uzluksiz ravishda tahlil qilish, hakamning o'yinchidan hakamga boradigan fikr-mulohazalarini baholash bilan boshqaruv harakatlari, keyingi nazoratni saqlab qolish va o'yinning keyingi lahzasini idrok etish va baholashga tayyor bo'lish o'zgarishsiz qoladi.

Aslida, hakamlik «mexanizmi» ni quyidagi misolda tasavvur etsa bo'ladi.

Maydonda qoidalarni buzish bilan bog'liq vaziyat vujudga keladi (I).

Hakam nima bo'layotganini (II) kerakli mezonlardan foydalangan holda tahlil qiladi, misol tariqasida, raqibning orqasidan turtish amalga oshiriladi, bunga yo'l qo'yilmaydi (III). Hakam hushtak bilan o'yinni to'xtatadi, qoidabuzarlik joyini imo-ishora bilan belgilaydi, o'yinchini jarima zarbasi bilan jazolaydi, unga og'zaki ogohlantirish beradi (IV). «Devor» ni kerakli nuqataga surib, hakam vaziyatni nazoratga oladi: to'p, «devor», darvoza, o'yinchilarning joylashuvi, yordamchining pozitsiyasi va boshqalar. To'p darvozabonning qo'lida bo'lganidan so'ng, hakam o'yinning keyingi bosqichini (VI) tahlil qiladi.

Hakamning shaxsiy xususiyatlariga, uning kasbiy tayyorgarligi darajasiga qarab hakamlik «mexanizmi» faoliyatining ravshanligi, qarorlarni boshqaruv san'ati, muloqot san'ati bilan birlashtirish, o'yinning barcha ishtirokchilari bilan tegishli darajada munosabatlar tizimini o'rnatish bilan bevosita bog'liqdir.

HAKAM VA O'YIN ISHTIROKCHILARI O'RTASIDAGI MUNOSABATLARNING O'ZIGA XOS XUSUSIYATLARI

Jamoaviy sport turlarida hakamlikning o'ziga xosligi hakamning o'yinchilar, jamoa rasmiylari va tomoshabinlar bilan bevosita aloqada bo'lishidir. Hakamning har qanday qarori qarama qarshi fikr-mulohazalarga sabab bo'ladi, bu nafaqat to'g'ridan to'g'ri murojaat qilingan shaxsdan kelib chiqishi, masalan, o'yinchiga ogohlantirish berish nafaqat futbolchining hakamga, balki jamoa rasmiylari va tomoshabinlarning ham hakamga to'g'ridan-to'g'ri javob qaytarishiga olib keladi. Bunday munosabatlarning ko'pligi hakamning o'yinning barcha ishtirokchilari bilan munosabatlari majmuini shakllantiradi.

O'yin ishtirokchilari bilan munosabatlar faqat bevosida «O'yin qoidalari» asosida qaror qabul qilish bilan chegaralanmaydi, balki turli xil harakatlar (imo-ishoralar, qarashlar, aloqa usullari) to'plamini anglatadi. Zamonaviy tushunchada hakamning professionalligi qabul qilingan qarorlarni kerakli darajada munosabatlar tizimini o'rnatish bilan uyg'unlashtirish, musobaqaning barcha ishtirokchilari o'z harakatlarining to'g'riligini yetkaza olishga intilishdan iborat.

Misol ta'rifasida, hakamning o'yinchilar bilan aloqalari bir xususiyatga ega. «O'yin qoidalari» tomonidan unga berilgan hakamlik maqomi o'yinchilarning maqomidan ustundir, shuning uchun avvaldan ularning o'zaro munosabatlari teng bo'lishi ilojisiz. Bu ular orasida ma'lum bir masofa saqlanishi kerak ekanligini anglatadimi?

Masofa saqlanishi kerak albatta. Ammo, hakam va o'yinchilar o'rtasidagi munosabatlarning uzilishi va tushunmovchilik boshlanadigan chegarasi nima va hakamga o'z «Men»ni saqlab qolishga imkon beradigan minimal miqdor hozirgi vaqtda hakamning o'yin ishtirokchilari bilan munosabatlari muammosini ishlab chiqish yo'nalishlaridan biriga aylanmoqda.

Bu yerda hakamning obro' qozonish jarayoni, unga va uning qarorlariga barcha o'yin ishtirokchilarining, shu jumladan tomoshabinlarning ishonchi muhim ahamiyat kasb etadi, bu hakam tomonidan adekvat harakatlarda amalga oshiriladigan maxsus xulq-atvor impulslarining namoyon bo'lishi bilan bog'liq.

O'yin vaqtida ayrim hakamlar o'yinchilar, jamoa rasmiylari bilan tushunmovchiliklar va nizolar yuzaga kelishi mumkin, ular tomoshabinlar tomonidan bosimlar qilinadi, boshqalari obro'li, o'ziga ishongan bo'lgani va o'yin ichida «yashagani» sababli ba'zida ular yo'l qo'ygan xatolar kechiriladi, chunki ushbu hakamlar ishonch qozongan bo'ladilar.

Yuqoridagilar ikkita an'anaviy hakamlar turi haqida fikr beradi. O'yinni nazorat qilishning avtoritar usullarini birinchi navbatda mulohazada, o'yinchilar bilan aloqada ishlatadigan, o'yinning nozik tomonlarini, uning nafasini his qilmaydiganlar o'yin ishtirokchilari va tomoshabinlar tomonidan muqarrar ravishda rad etiladilar.

Yuqori shaxsiy xususiyatlarga ega bo'lgan, o'zligiga ega bo'lgan, o'yinchilar, jamoa rasmiylari, tomoshabinlar bilan munosabatlarni o'rnatishga qodir bo'lgan hakamlar, har qanday o'yin natijalariga qaramay, o'z ishlari haqida ijobiy taassurot uyg'otadilar.

Ushbu hakamlar uchun futbolchilarga futbol maydonida o'z imkoniyatlarini to'liq ishga solishda yordam berish juda muhimdir. Bunday hakamlarning harakatlari shiori «o'yinchilarni chegaralamang!» Masalan, futbolchilarga keskin sport kurashini taqiqlamaslik, aksincha ularga o'z imkoniyatlarini ochib berish, o'yinchilarni, ularning maydondagi harakatlarini tushunish, shu bilan birga o'yin qoidasiga qarshi usullarni qat'iy ravishda cheklash uchun obdon o'ylangan qarorlar orqali yordam berishdir. Gap o'yinni o'tkazishning shunday taktik sxemasi va maydondagi voqealarni boshqarish uslublarini tanlash haqida ketmoqda, unda hakam va o'yin ishtirokchilari o'rtasida yuzaga kelgan «ishlab chiqarish» munosabatlari o'yin imidjini qo'llab-quvvatlashga qaratilgan.

Hakamlarning tomoshabinlar bilan munosabatlari o'ziga xos xususiyatlarga ega. Hakamlar tomoshabinlarni to'g'ridan-to'g'ri boshqarishga imkon beradigan harakatlarni deyarli bajarmaydilar, biroq ularning qarorlari tribunalardagi vaziyatni u yoki bu darajada tartibga solishi mumkin.

O'tmishda yetakchi hakamlardan biri o'yin oldidan o'z yordamchilariga shunday ko'rsatma bergan edi: «agar siz kichik va ahamiyatsiz ko'rinadigan qoidabuzarliklar uchun men mezbonlarga bir nechta jarima zarbalarini berayotganimni ko'rsangiz, tomoshabinlar tobora kuchayib borayotgan norozilikni ko'rsata boshlaydilar, sizga yaqin bo'lgan keyingi shunga o'xshash vaziyatda menga bayroqcha yordamida signal berishga harakat qiling, shundan keyin men sizni hushtak bilan qo'llab-quvvatlayman».

Tajriba va professional ichki sezgi hakamga tribunalarning reaksiyasini hisobga olish zarurligini bildirdi, buning uchun u yordamchilari signallari orqali «o'yin qoidalari» ning «kichik» buzilishlarida oldingi barcha qarorlarining to'g'riligini tasdiqladi va shu bilan tomoshabinlar ehtirolarni tartibga soldi.

O'yinlari davomida hakam va barcha o'yin ishtirokchilari o'rtasidagi munosabatlar muammosining tahlili shuni ko'rsatdiki, hakamlilik sifatini oshirish usullaridan biri hakam tomonidan ular bilan zarur aloqa munosabatlarini o'rnatishdir.

Shu munosabat bilan futbol hakamlarining kasbiy tayyorgarligini oshirish uchun hakamlarning o'z jamoasi a'zolari, futbolchilar, jamoa rasmiylari, ommaviy axborot vositalari vakillari, tomoshabinlar bilan munosabatlarini takomillashtirish bo'yicha barcha masalalarni batafsil ishlab chiqish zarur.

Aadabiyotlar.

Артиков А.А. Методика совершенствования целевой точности технических приемов квалифицированных футболистов. Автореф. дис. док. философии (PhD) Чирчик 2018.-57 С

Грец, Г.Н. Проблемы футбольного арбитража в России как профессии и предложения по их решению / Г.Н. Грец, А.Д. Будогосский, Е.А. Турбин // Ученые записки университета им. П.Ф. Лесгафта. – 2016. – № 6 (136). – С. 33-38.

Будогосский, А.Д. Особенности менеджмента в судействе соревнований по футболу «Communication Skills» / А.Д. Будогосский, Е.А. Турбин // Вестник спортивной науки. – 2008. – №1. – С. 69-71.

Абидов Ш.У. Ёш футболчиларнинг ўқув машғулот жараёнини ташкил қилиш ва режалаштириш. Услубий тавсиянома. Т., ЎзДЖТИ. 2011. – 38 Б.

PIRLS XALQARO BAHOLASH DASTURI ASOSIDA O'QUVCHILARDA KOMMUNIKATIV KOMPETENSIYALARNI SHAKLLANTIRISHNING PEDAGOGIK IMKONIYATLARI

Ne'matova F.B.

BuxDU tayanch doktoranti

Annotatsiya: maqolada PIRLS xalqaro baholash dasturi asosida o'quvchilarda kommunikativ kompetensiyalarni shakllantirishning pedagogik imkoniyatlari, boshlang'ich sinflardan boshlab o'quvchilarning kommunikativ kompetensiyasini shakllantirishda o'qituvchining pedagogik qobiliyatlari va undan foydalanish usullari, o'quvchilarda kommunikativ kompetensiyalarni shakllantirishning dolzarbligi haqida so'z boradi.

Kalit so'zlar: ta'lim jarayoni, kompetensiyaviy yondashuv, kommunikativ kompetensiya, pedagogik qobiliyatlar, kommunikativ qobiliyat, pedagogik imkoniyat, ta'lim muvaffaqiyati.

Аннотация: в статье говорится о педагогических возможностях формирования коммуникативных компетенций у учащихся на основе международной программы оценивания PIRLS, педагогических способностях учителя и методах их использования при формировании коммуникативных компетенций учащихся начальных классов, актуальности формирования коммуникативных компетенций у студентов.

Ключевые слова: образовательный процесс, компетентностный подход, коммуникативная компетентность, педагогические способности, коммуникативная способность, педагогические возможности, образовательная успешность.

Abstract: the article talks about the pedagogical possibilities of forming communicative competences in students based on the PIRLS international evaluation program, the teacher's pedagogical abilities and methods of using them in the formation of communicative competences of students from primary grades, the relevance of forming communicative competences in students.

Key words: educational process, competence approach, communicative competence, pedagogical abilities, communicative ability, pedagogical opportunity, educational success.

XXI asrga kelib O'zbekiston Respublikasi boshlang'ich ta'lim tizimida juda ko'p o'zgarishlar amalga oshirildi. Yangiliklarning kiritilishi ta'lim sifatini xalqaro talablar darajasiga yetkazishdan iborat. Hozirda ta'lim to'g'risida qabul qilinayotgan ko'plab me'yoriy-huquqiy hujjatlarining zamirida ham boshlang'ich ta'limga yangicha yondashuvni olib kirish va sifat samaradorlikni oshirish asosiy maqsad qilib belgilangan. Jumladan:

O'zbekiston Respublikasi Prezidentining 2022–2026-yillarga mo'ljallangan "Yangi O'zbekistonning taraqqiyot strategiyasi" to'g'risidagi 2022-yil 28-yanvardagi 60-sonli Farmonida qator maqsadlar berilgan bo'lib, ta'limda qator zamonaviy yangiliklarni olib kirishga qaratilgan vazifalar belgilangan:

maktablarni rivojlantirish milliy dasturini joriy etish orqali xalq ta'limi tizimida qo'shimcha 1,2 million o'quvchi o'rni yaratilishi;

davlat oliy ta'lim muassasalariga akademik va moliyaviy mustaqillik berish, shu jumladan ular tomonidan mehnatga haq to'lash, xodimlar soni, to'lov-kontrakt miqdori va ta'lim shaklini mustaqil belgilash amaliyotini yo'lga qo'yish;

2026-yilga qadar 10 ta salohiyatli oliy ta'lim muassasasini QS va TNE xalqaro reytinglariga kirishga maqsadli tayyorlash;

yoshlar uchun ochiq va sifatli ta'limni ta'minlash, ta'limning barcha bosqichlarida yoshlarning mukammal ta'lim olishini ta'minlash, hududlarda inklyuziv ta'lim rivojlanishi uchun shart-sharoit yaratish;

umumiy o'rta ta'lim muassasalarida darsliklarni yangilash dasturini amalga oshirilishi uchun Davlat budjetidan 605 mlrd so'm ajratilishi;

2026-yilga qadar o'quv dasturlari va darsliklarni ilg'or xorijiy tajriba asosida to'la qayta ko'rib chiqib, amalda joriy etish;

maktablarda ta'lim sifatini oshirish, pedagog-kadrlarning bilimi va malakasini xalqaro darajaga olib chiqish.

Qolaversa, O'zbekiston Respublikasi Prezidentining "O'zbekiston Respublikasi Xalq ta'limi tizimini 2030-yilgacha rivojlantirish konsepsiyasini tasdiqlash" to'g'risidagi 2019-yil 29-apreldagi 5712-sonli Farmoni, O'zbekiston Respublikasining 2020-yil 23-sentabrdagi "Ta'lim to'g'risida"gi

637-sonli Qonuni, O'zbekiston Respublikasi Vazirlar Mahkamasining 2018-yil 8- dekabrda "Xalq ta'limi tizimida ta'lim sifatini baholash sohasidagi xalqaro tadqiqotlarni tashkil etish chora-tadbirlari to'g'risida" gi 997-sonli Qarori, O'zbekiston Respublikasi Prezidentining 2020-yil 6-noyabrda "Ta'lim-tarbiya tizimini yanada takomillashtirishga oid qo'shimcha chora-tadbirlar to'g'risida" gi 4884-sonli Qarori shular jumlasidandir.

Zamonaviy o'qituvchiga qo'yilgan talablarni tahlil qilar ekanmiz, Prezidentimiz Shavkat Mirziyoyevning "Mustaqil o'ylay oladigan tafakkur yuritib to'g'ri ma'qul va maqbul ish tuta oladigan vatanparvar shaxslarni shakllantirish va tarbiyalash kerak", – deb ta'kidlagan fikrlarini keltirishni joiz deb topdik.

Darhaqiqat yoshlarni zamonaviy fan-texnikaning, umuman, ilm-fanning yutuqlaridan bahramand qilmasdan turib, ularga yuqori malakali ixtisos egalari bo'lib yetishishiga zamin yarata olmaymiz.

Xalqaro tajribadan ko'rinadiki, ayniqsa boshlang'ich sinf o'qituvchi bugungi ta'lim sifatini oshirishda o'quv jarayoniga qator ijobiy va ijodiy sifatlarni olib kirishi va o'ziga nisbatan singdira olishi lozim.

Ta'lim jarayonida xalqaro tajribalarga asoslanib PIRLS tadqiqotlarini qo'llashning yana bir jihati bu: ta'lim sohasidagi dunyo ustuvorliklarini aks ettiruvchi ob'ektiv o'lchovlar va vositalarni ishlab chiqish; mamlakat o'quv jarayonini tashkil etish samaradorligini qiyosiy baholash; tadqiqot natijalariga ta'sir ko'rsatgan kontekstual omillarni aniqlash; xalqaro hamjamiyat tomonidan tan olingan dalillarga asoslangan ma'lumotlarga ega bo'lish kabi muammolarni hal qilishga qaratilgan.

Darhaqiqat, global o'zgarishlar davrida turli darajadagi ta'lim sifatini baholash tizimining rivojlanish tendensiyalari, ta'lim sifatini baholash bo'yicha xalqaro solishtirma dasturlarida O'zbekiston Respublikasining ishtirok etishi ta'lim tizimining salohiyatini oshirish imkoniyati sifatida qaraladi. Mamlakatimizni dunyo hamjamiyatiga faol tarzda kirib borishi va xalqaro dasturlarda ishtirok etish doirasining kengayib borishi mamlakat hayotining barchasohalarida katta o'zgarishlar ro'y berishiga turtki bo'ldi.

Hozirgi vaqtda PIRLS tarifi ko'ra, o'qish savodxonligi jamiyat tomonidan talab qilinadigan va inson tomonidan qadrlanadigan yozma til shakllarini tushunish va ulardan foydalanish, shuningdek, matnlardan turli shakllarda mano hosil qila olish qobiliyati hamdir.

PIRLS yosh o'quvchilarning sinfda va sinfdan tashqari o'qishining ikkita maqsadiga qaratilgan: Bular: badiiy tajriba orttirish hamda ma'lumot olish va ulardan foydalanish uchun o'qishdir.

PIRLS o'qish maqsadlarining har birida to'rtta keng tushunish jarayonini birlashtiradi: diqqatni jamlash va aniq ko'rsatilgan ma'lumotlarni topish, to'g'ridan-to'g'ri xulosalar chiqarish, g'oyalar va axborotni talqin qilish va uyg'unlashtirish, kontent va matn elementlarini baholash va tanqid qilish.

PIRLSda har bir matn parchasi yoki matn yuzasidan beriladigan savollar to'rtta tushunish jarayonini baholash uchun asos bo'lib xizmat qiladi. O'quvchilar matndan ma'no hosil qilar ekan, ular aniq tushuntirilmagan g'oyalar yoki ma'lumotlarga nisbatan tushuntirishlar beradi. Xulosalash o'quvchilarga matndan tashqariga chiqishga imkon beradi. Ko'pgina hollarda muallif matnni o'quvchining aniq yoki bevosita xulosa chiqarishi uchun yaratadi. O'quvchilar oddiy xulosalar bilan bir qatorda, matndagi g'oyalar va axborotlarni talqin qilishda va uyg'unlashtirishda aniq yoki umumiy manolarga etibor berishlari yoki tafsilotlarni umumiy mavzular va g'oyalar bilan bog'lashlari mumkin To'liq javob berish uchun o'quvchidan barcha matnni yoki hech bo'lmaganda uning muhim qismlarini, shuningdek, matndan tashqaridagi fikrlarni yoki axborotni tushunish talab qilinadi.

PIRLS tadqiqotida ishlatiladigan matnlar tarkibi 1000 ta so'zga ega bo'lib, badiiy matnlar asosiy mavzuga ega, u berilgan matndan tashqari o'quvchi tomonidan umumlashtiriladigan, axborot matnlari o'quv materiallardan olinmagan mavzuni yoritib bergan bolishi kerak. Matnda hech qanday so'zlashuvga oid so'z yoki jargon ishlatilmaydi hamda ortiqcha texnik ifodalar olib tashlanadi. Matnning mazmuni 910 yoshdagi o'quvchilarning yosh xususiyatlariga mos kelishi, ayrim madaniyatlarga juda xos bo'lgan mavzulardan chetlanishi, shuningdek, matn shu yoshdagi maktab o'quvchilari uchun qiziqarli va zavqli bo'lishi hamda o'quvchi uchun unchalik tanish bo'lmasligi lozim.

Ta'lim sifatini baholash bo'yicha xalqaro solishtirma dasturlar natijalarning kompleks tahlillari, o'quvchilarning o'qish, tabiiy fanlar, matematik va ijodiy fikrlash savodxonligini baholash, xalqaro dasturlar metodologiyasi va baholash mezonlaridan milliy o'quv-uslubiy va o'lchov materiallarini yaratishda foydalanishga imkoniyat yaratib, mazkur muammoga oid yangidan-yangi tadqiqot ishlarini olib borishga muhim ahamiyat kasb etadi.

Bizga ma'lumki, turli mamlakatlarda o'tkazilgan PIRLS tadqiqotining natijalari pedagogik hamjamiyat tomonidan keng muhokama qilinmoqda. Boshlang'ich bitiruvchi sinf o'quvchilarning yutuqlari va ular tomonidan erishilgan natijalarni monitoring qilish mexanizmlari joriy etilmoqda, o'quv texnologiyalari va boshlang'ich maktab o'quvchilarning o'quv yutuqlariga qo'yiladigan

talablar yanada takomillashtirish uchun ko‘rib chiqilmoqda. Xalqaro test topshiriqlari asosida maktab o‘quvchilari, pedagogik jamoalar va innovatsion o‘qituvchilarning savodxonligini o‘rganish bo‘yicha tadqiqotlar nafaqat o‘quvchilarning ilmiy-savodxonlik yutuqlarini baholashga, balki birinchi navbatda o‘qish madaniyati va ko‘nikmalarini shakllantirishga qaratilgan bo‘lib, bu har bir mamlakatdagi yosh avlodning puxta va sifatli bilim olishi uchun muhim omildir.

FOYDALANILGAN ADABIYOTLAR RO‘YXATI:

O‘zbekiston Respublikasi Prezidentining 2022-yil 28-yanvardagi “2022–2026 yillarga mo‘ljallangan Yangi O‘zbekistonning taraqqiyot strategiyasi to‘g‘risida” PF-60-son Farmoni

O‘zbekiston Respublikasi Prezidentining “O‘zbekiston Respublikasi Xalq ta’limi tizimini 2030-yilgacha rivojlantirish konsepsiyasini tasdiqlash to‘g‘risida”gi Farmoni. 2019-yilning 29-aprel.

Dilova N.G., Saidova M.J. (2020). Formative assessment of students’ knowledge as an innovative approach to education. *The American Journal of Social Science and Education Innovations*. 2:12, P. 190196.

Dilova N.G. (2017). Opportunities of Pupils’ Complex Development on the Bases of Modernization the Content of Primary Education. *Eastern European Scientific Journal*. No. 1, pp. 1-4. 10.

Dilova N.G. (2017). Activity Areas of Primary School Teachers. *Eastern European Scientific Journal*. No. 6, pp. 1-6.

Ne‘matova F. B. et al. Boshlang‘ich sinflarda PIRLS xalqaro baholash dasturlaridan foydalanishning ahamiyati va zarurati // *Science and Education*. – 2022. – T. 3. – №. 2. – C. 576-581.

AUTENTIK MATERIALLAR ORQALI TALABALARDA MANTIQUIY TAFAKKURNI RIVOJLANTIRISHDA DIDAKTIK MUAMMOLAR

Nematova Zebo Tursunboyevna,
o'qituvchi Buxoro davlat tibbiyot instituti

Annotatsiya. Mantiqiy tafakkurni rivojlantirish 21-asrning har qanday o'quvchisi uchun asosiy ko'nikmalardan biri hisoblanadi. Ushbu tadqiqot birinchi kurs bakalavriat talabalari orasida autentik materiallardan foydalangan holda mantiqiy tafakkurni rivojlantirishga qaratilgan. Ushbu maqola, shuningdek, autentik materiallardan foydalanishning afzalliklariga, va sinfda autentik materiallardan foydalangan holda mantiqiy tafakkurni rivojlantirish uchun ishlatiladigan turli usullarga qaratilgan. Ushbu tadqiqot uchun asl materiallar gazetalar, jurnallar, broshyuralar va h.k.lardan foydalanildi. Talabalar ham autentik ta'lim muhitiga ijobiy javob berishdi. Natija shuni ko'rsatdiki, turli usullar va materiallarni tanlash orqali o'quvchilarning yaxshi tushunishlari va faol ishtirok etishlariga yordam beradi, bu esa mantiqiy tafakkurni rivojlantirishga olib keladi.

Kalit so'zlar: didaktika, o'qitish, o'qitish jarayoni, didaktikaning asosiy kategoriyalari, ta'lim qonuniyatlari, ta'lim tamoyillar, autentik materiallar, chet tili, ikkinchi til, gazeta maqolalari, risolalar, podkastlar, rasmiy yozish, ko'p so'zli iboralar, mantiqiy fikrlash qobiliyatlari.

ДИДАКТИЧЕСКИЕ ПРОБЛЕМЫ РАЗВИТИЯ ЛОГИЧЕСКОГО МЫШЛЕНИЯ У СТУДЕНТОВ ИСПОЛЬЗУЯ АУТЕНТИЧНЫЕ МАТЕРИАЛЫ

Нематова Зебо Турсунбоевна,
педагог Бухарский государственный медицинский институт

Аннотация. Развитие навыка логического мышления считается одним из ключевых навыков для любого ученика 21 века. Данное исследование направлено на развитие навыков логического мышления на аутентичных материалах у студентов первого курса бакалавриата. Это исследование также фокусируется на преимуществах использования аутентичных материалов, а также на различных методах, используемых для развития навыков логического мышления с использованием аутентичных материалов в классе. В качестве аутентичных материалов, используемых для этого исследования, использовались газеты, журналы, брошюры и т. д. Студенты также положительно отреагировали на аутентичную учебную среду. Результат заключался в том, что выборочный выбор различных методов и материалов может способствовать лучшему пониманию и активному участию учащихся, что приводит к развитию навыков логического мышления.

Ключевые слова: дидактика, обучение, учебный процесс, основные категории дидактики, принципы обучения, принципы воспитания, аутентичные материалы, иностранный язык, второй язык, газетные статьи, брошюры, подкасты, формальное письмо, многословные выражения, навыки логического мышления.

DIDACTIC PROBLEMS IN DEVELOPING LOGICAL THINKING IN STUDENTS THROUGH AUTHENTIC MATERIALS

Nematova Zebo Tursunboyevna,
teacher Bukhara State Medical Institute

Abstract. Developing logical thinking skill is considered to be one of the key skills for any 21st century learner. This study aimed at developing logical thinking skills using authentic materials among the first year undergraduate students. This study also focuses on the advantages of using authentic materials and also various methods used to develop logical thinking skills using authentic materials in the classroom. The authentic materials used for this study are newspapers, magazines, brochures etc. Students also responded positively to the authentic learning environment. The result had the implication that by selectively choosing various methods and materials can promote better understanding and active participation of students that leads to the development of logical thinking skills.

Key words: didactics, teaching, teaching process, main categories of didactics, educational principles, authentic materials, foreign language, second language, newspaper articles, brochures, podcasts, formal writing, multi-word expressions, logical thinking skills.

Kirish. Mantiqiy fikrlash qobiliyati ta'lim sohasida mashhur so'zga aylandi. Bu ko'p bosqichli jarayon bo'lib, unda talabalar yangi bilimlarni tahlil qilishlari va mulohaza yuritishlari va mavjud

bilimlarga integratsiyalashuvi mumkin. Mantiqiy fikrlash qobiliyatini rivojlantirish usullaridan biri bu sinfda aytentik materiallardan foydalanishdir. U gazetalar, jurnallar, filmlar, broshyuralar, reklamalar, adabiyotlar va hokazolarni o'z ichiga oladi. Autentik materiallardan foydalangan holda talabalar haqiqiy hayot tajribasiga ega bo'ladilar va ular tilni chuqurroq va kengroq tushunishadi. Bu talabalarga kundalik hayotda ishlatiladigan maqsadli tilni o'rganishga yordam beradi. "Autentik materiallar ta'limga ijodiy yondashishda qimmatli yordam beradi va maxsus ishlab chiqilgan o'quv dasturi uchun foydalanish mumkin. Ular sinf va haqiqiy dunyo o'rtasidagi ko'prikdir»

Talabalarda mantiqiy fikrni rivojlantirishda didaktikaning ham roli katta. Didaktika pedagogika nazariyasining nisbatan mustaqil qismi bo'lib, unda o'qitish jarayonining umumiy qonuniyatlari ochib beriladi. Didaktikaning so'zma-so'z tarjimai «ta'lim nazariyasi» ma'nosini anglatadi. Didaktika «yunoncha» so'zdan olingan bo'lib, «didacticos» - o'rgatish, o'qitish ma'nosini bildiradi.

Didaktika - ta'lim jarayoni, mazmuni, qonuniyat va tamoyillari, shakl, metod va vositalarini ilmiy asoslab beruvchi ta'lim nazariyasi, pedagogikaning alohida sohasi.

Bu atamani nemis pedagogi V.Ratke (1571-1635) fanga kiritgan, deb hisoblanadi. Didaktika nomi ostida fanni nazariy va metodologik asoslarini tadqiq qiladigan ilmiy fanni tushundi. Didaktikaning fundamental ilmiy asoslari ilk bor Ya.A.Komenskiy tomonidan ishlab chiqilgan. 1657-yilda u chex tilida «Buyuk didaktika» asarini yozdi. Didaktikani Komenskiy «hammani hamma narsaga o'rgatish san'ati» deb tushuntirdi.

«Didaktika» atamasi ilk bor nemis pedagogi Volfgang Ratkening «Didaktika yoki ta'lim san'ati» (1613-yil) deb nomlangan ma'ruzasida qo'llanilgan.

Didaktika ilmiy bilimlar tizimi sifatida birinchi marta chex pedagogi Yan Amos Komenskiyning «Buyuk didaktika» (1657-yil) asarida ochib berilgan.

Didaktikada ta'limni tashkil etishning umumiy masalalari, o'qitish jarayonining mohiyati, ta'limning mazmuni, o'qitish qonuniyatlari, o'qitish tamoyillari, metodlari, uning tashkiliy shakllari yoritiladi.

Pedagog - olimlar yillar davomida ta'lim tizimida Nega o'qitamiz? Nimani o'qitamiz? Qanday o'qitamiz? Qaerda o'qitamiz? kabi savollarga javob izladilar. Didaktika «nimaga o'qitish?», «nimani o'qitish?», «qaerda o'qitish?», «qanday o'qitish?» kabi savollarga javob beradi.

Didaktikaning ob'yekti - o'sib kelayotgan avlodga ijtimoiy tajribalarni, milliy va umuminsoniy madaniyatni tarkib toptirishga yo'naltirilgan faoliyatning asosiy turi hisoblangan ta'lim berishdir.

Didaktikaning predmeti sifatida o'rgatish (o'qituvchi faoliyati) va o'rganish (o'quvchilarning bilish faoliyati), ularning o'zaro harakati aks etadi.

Bularning barchasi o'qituvchining ta'limiy, tarbiyaviy, rivojlantiruvchi vazifalarini amalga oshirishida o'z aksini topmog'i lozim. Ana shu asosdan kelib chiqib aytish mumkinki, ta'lim jarayonida o'qituvchi o'quvchilariga qo'lga kiritilgan bilimlarni o'rgatadi. O'quv faoliyatida ularni ko'nikma va malakalar bilan qurollantiradi. Shu bilan bir paytda u o'quvchilarda dunyoqarash va axloq normalarini hosil qiladi, qiziqish va qobiliyatlarni shakllantiradi, ularning bilish faolligini oshiradi. O'qituvchining faoliyati o'quvchi shaxsining maqsadga muvofiq shakllanishiga katta imkoniyatlar ochib beradi. Yanada aniq qilib aytsak, butun o'quv jarayonini rejalashtiradi, ushbu jarayonda o'quvchilar bilan birgalikdagi faoliyatni tashkil etadi. O'quvchilarga qiyinchiliklarni yengib o'tishda yordam beradi hamda ularning bilimlarini va butun ta'lim jarayonini tashxis qiladi. O'z navbatida o'quvchilarning faoliyati o'quv jarayonida o'rganishga, bilim, ko'nikma hamda malakalarni egallashga, o'zini jamiyatga foydali faoliyatga tayyorlashga yo'naltiradi. Ta'lim jarayonida o'quvchilarning faoliyati ko'p qirrali yo'nalgan harakatni ifodalaydi va bu harakat bilishga doir vazifalarni hal qilishda ularga katta yordam beradi.

Didaktika va metodika mustahkam aloqa va o'zaro bog'liqlikda joylashadi. Didaktika o'qitishning umumiy qonuniyatlarini o'rganadi. Aniq bir predmetni o'qitishning o'ziga xos xususiyatlari xususiy metodikalarda ishlab chiqiladi.

Didaktikaning asosiy kategoriyalari. Muayyan fanga xos bo'lgan tushunchalarda insoniyat tomonidan ijtimoiy taraqqiyot jarayonida to'plangan bilimlar aks etadi.

Didaktikaning asosiy kategoriyalari quyidagilardan iborat: o'rgatish, o'rganish, o'qitish, ta'lim, bilim, ko'nikma, malaka, kompetensiya, maqsad, mazmun, tashkil etish, shakl, metod, vosita, natija.

O'rgatish - o'qitish maqsadini amalga oshirish bo'yicha pedagogning tartiblangan faoliyati.

O'rganish - anglash, mashq qilish, va egallangan tajribalar asosida xulq-atvor va faoliyatning yangi shakllarini egallash jarayoni, oldin egallanganlari o'zgaradi.

O'qitish - qo'yilgan maqsadga erishishga yo'naltirilgan pedagog bilan o'quvchilarning tartiblangan o'zaro harakati.

Ta'lim - o'qitish jarayonida egallanadigan bilim, ko'nikma, malakalar, kompetensiya va fikrlash

usullari tizimi.

Bilim - ma'lum bir fanni nazariy o'zlashtirishni aks ettiradigan inson g'oyalari yig'indisi;

Ko'nikma - egallangan bilimlarning aniq xatti-harakatdagi ifodasi, o'zlashtirilgan bilimlarni amaliyotga qo'llash usullarini egallash.

Malaka - avtomatlashgan, biror bir usul bilan bexato bajarish, ko'nikmaning takomillashgan darajasi.

Kompetensiya - egallangan bilim, ko'nikma va malakalarni kundalik va kasbiy faoliyatda qo'llay olish layoqati.

Maqsad - o'qitishning nimaga qaratilganligi, uning kuchlari kelgusida qay yo'sinda safarbar etilishi.

Mazmun - o'qitish jarayonida egallanishi lozim bo'lgan ilmiy bilim, amaliy ko'nikma va malakalar, faoliyat, fikrlash usullari tizimi.

Tashkil etish - qo'yilgan maqsadni samarali amalga oshirish uchun unga zaruriy shaklni taqdim etadigan, aniq mezonlar bo'yicha tartiblangan didaktik jarayon.

Shakl - o'quv jarayonining tashqi ifodasi, uning ichki mohiyati, mantiq'i, mazmuni uchun qobiq.

Metod - o'qitishning maqsad va vazifalariga erishish (amalga oshirish) yo'li.

Vosita - o'quv jarayonining predmetli qo'llab-quvvatlanishi, yangi materialni o'zlashtirish jarayonida o'qituvchi va talabalar tomonidan foydalaniladigan ob'yekt.

Natija - o'quv jarayonining so'nggi mahsuli, belgilangan maqsadlarning amalga oshganlik darajasi.

O'qitish jarayonining ta'limiy vazifasi o'quvchilarda bilim, ko'nikma, malaka va kompetensiyalarni shakllantirishdan iborat. O'qitish natijasi sifatida bilimlarning to'liqligi, chuqurligi, tizimlili, anglanganligi, mustahkamligi va amaliy xususiyat kasb etishi muhimdir. Bu kabi holatlar ta'lim jarayonining metodik jihatdan to'g'ri tashkil etilganligini ifodalaydi.

Ta'lim jarayonida o'quvchilarda ular tomonidan o'zlashtirilgan nazariy bilimlar asosida hosil qilingan amaliy ko'nikma va malakalar hamda kompetensiyaning shakllanishi ham alohida ahamiyatga ega.

O'qitishning tarbiyaviy vazifasi ta'lim jarayonida shaxsning ma'naviy-axloqiy va estetik tasavvurlari, xulq-atvori va dunyoqarashi shakllantirilishida o'z ifodasini topadi. Ta'limning tarbiyaviy xususiyati, eng avvalo, ta'lim mazmunida aks etadi. O'qitish jarayonida tarbiyaning ikkinchi omili o'qituvchi va o'quvchilarning munosabatlari, sinfdagi psixologik muhit, o'qitish jarayoni ishtirokchilarining o'zaro munosabatlari, o'quvchilarning idrok etish faoliyatlariga o'qituvchining rahbarligi hisoblanadi.

O'qitishning rivojlantiruvchi vazifasi o'quvchi nutqining, fikrlashi, shaxsning sensorli va harakatlanish sohalari, emotsional-irodaviy, intellektual sohalarni rivojlantirishda o'z aksini topadi. O'qitish jarayonida o'quvchini aqliy rivojlantirish, aqliy faoliyat usullari, analiz qilish, taqqoslash, tasniflash, kuzatish, xulosa chiqarish, ob'yektlarning muhim belgilarini ajrata bilish, faoliyat maqsadi va usullarini aniqlashni bilishga o'rgatish, uning natijalarini tekshirishni malakasini rivojlantirishga erishiladi.

Tadqiqot obyekti va qo'llanilgan metodlar. Biz mantiqiy fikrlash ko'nikmalarini o'rgatish orqali o'qitish jarayonini osonlashtirishimiz mumkin. Ammo biz uni batafsil ko'rib chiqsak, bu oson jarayon emas, didaktik muammolarga ham duch kelishimiz mumkin. Fikrlash tabiiy faoliyatdir va u biz dunyo bilan o'zaro aloqada bo'lganimizda sodir bo'ladi va bu ichki faoliyatdir. Mantiqiy fikrlash ko'nikmalarini o'rgatish ularga yangi tajriba beradi va uzoq muddatli xotirani saqlab qolish orqali o'rganishdan uzoqlashishga yordam beradi.

Autentik materiallar - bu sinflarda ishlatiladigan odatiy materiallardan farq qiladigan materiallar. Ular ko'proq rag'batlantiruvchi, qiziqarli va o'quvchilar uchun turli xil o'rganish uslublariga qaratilgan bo'lib, barcha til ko'nikmalarini va tanqidiy fikrlash qobiliyatlarini rivojlantirish uchun ishlatiladi. Ular pedagogik maqsadlarda yaratilmagan tasvirlar, yozma yoki og'zaki tillar hisoblanadi. Autentik materiallar gazetalar, jurnallar, davriy nashrlar, broshyuralar, filmlar, televizorlar bo'lib o'quv materiallari va boshqalardan farq qilishi mumkin. Agar biz sinflarda autentik materiallardan foydalansak, biz o'quvchilarimizni haqiqiy til bilan tanishtiramiz va ular turli xorijiy tillarda so'zlashuvchilarni tushunishlari mumkin. ESL/EFL o'qituvchilari foydalangan haqiqiy o'quv materiallariga ba'zi misollar keltiradi. U to'rt toifaga bo'lingan:

1. Autentik tinglash/tomosha qilish materiallari - teleko'rsatuvlar, viktorina shoulari, multfilmlar, yangiliklar roliklari, filmlar, seriallar, professional audio va lentlangan qisqa hikoyalar va romanlar, radio reklamalar, qo'shiqlar, hujjatli filmlar va savdo maydonchalari.

2. Autentik vizual materiallar - Slaydlar, fotosuratlar, rasmlar, bolalar rasmlari, tayoqchalar rasmlari, so'zsiz ko'cha belgilari, siluyetlar, jurnallar rasmlari, pochta markalari rasmlari, so'zsiz

rasmli kitoblar, shtamplar va rentgen nurlari.

3. Autentik bosma materiallar - gazeta maqolalari, kino reklamalari, munajjimlar haqidagi ruknlar, sport reportajlari, nekroloqlar ruknlari, maslahatlar ustunlari, qo'shiqlar matni, restoran menyulari, ko'cha belgilari, donli qutilar, konfetlar, turistik ma'lumotlar risolalari, universitet kataloglari, telefon kitoblari, xaritalar, televizor, yo'riqnomalar, komikslar, tabriknomalar, oziq-ovqat kuponlari, xabarlar va avtobus jadvallari bilan pinlar.

4. ESL/EFL sinflarida ishlatiladigan Realia (Real dunyo ob'ektlari) - tangalar va valyutalar, buklangan qog'ozlar, devor soatlari, telefonlar, maskalari, o'yinchoqlar va qo'g'irchoqlar, bir nechtasini nomlash mumkin. Realia ko'pincha fikrlarni juda vizual tasvirlash yoki rolli vaziyatlar uchun ishlatiladi.

Oliy ta'limda 1-bosqich talabalariga chet tilini o'rgatishda autentik matnlarni o'qish muhim rol o'ynaydi. O'qish motivatsiyasi chet tilida o'qishni o'zlashtirish orqali bilim chegaralarini kengaytirish uchun uning foydaliligi va zarurligini anglashga asoslanadi.

Lekin ba'zan talabalar haqiqiy matnni o'qiyotganda ko'p so'z, iboralarning ma'nosini tushunmaydilar va lug'atga tez-tez murojaat qilishga majbur bo'lishadi, bu esa o'qishni zerikarli qiladi va qiziqitirmaydi. Shuning uchun o'quvchilarning yosh xususiyatlari va qiziqishlariga mos keladigan matnlarni tanlash juda muhim va hatto zarurdir. Ammo nafaqat yosh xususiyatlarini va qiziqishlarini hisobga olish xorijiy matnni yaxshiroq tushunishga yordam beradi. Nafaqat yangi bilimlarni sinab ko'rish, balki ularni yaxshiroq o'zlashtirishga yordam beradigan bunday mashqlar tizimini tanlash muhimdir.

Autentik materiallardan foydalanish chet tilini o'rganishga qiziqishni oshiradi, nutq faoliyatining barcha turlarini faollashtirishga yordam beradi, o'rganilayotgan til mamlakatlarini madaniyati bilan tanishtiradi, ijtimoiy-madaniy kompetensiyalarni rivojlantiradi.

Chet tili o'qituvchilari o'z ishlarida gazeta va jurnallardagi matnlardan ko'proq foydalanadilar. Bu quyidagicha izohlanadi:

1) davriy nashrlarning matnlari haqiqiy tilni aks ettiradi va shuning uchun katta lingvistik va mavzuli xilma-xillikni ifodalaydi.

2) davriy nashrlar matnlari o'qitish uchun dolzarb ma'lumotlardan foydalanish imkonini beradi.

3) gazeta va jurnallarda dars uchun qiziqarli bo'lgan turli xil materiallarni topishingiz mumkin: maqolalar, intervyular, tarjimai hollar, so'rovnomalar, reklamalar, komikslar, fotosuratlar, reklamalar, multfilmlar va boshqalar.

4) matbuot - jamiyat hayotini o'rganish manbalaridan biri.

Tinglashda haqiqiy materialdan foydalanish ta'limning o'rta bosqichidan boshlab joriy etilishi kerak, chunki talabalar asosiy til jihatlari bo'yicha etarli bilimga ega va haqiqiy matnlardan foydalanish ko'proq mos keladi, chunki bu bosqichda chet tilidan foydalaniladi. ko'proq darajada madaniyat, fan va texnikaning turli sohalarida bilim olish va chuqurlashtirish vositasi sifatida.

Ta'limning o'rta bosqichida tinglash jarayonini tashkil qilishda uning ba'zi xususiyatlarini yodda tutish kerak:

- nutq haqiqiy bo'lishi kerak;

- nutq tezligi tabiiy bo'lishi kerak;

- matnni vizual yordamsiz idrok etish bir yarim-uch daqiqadan oshmasligi kerak, vizual yordam bilan - besh daqiqa;

- eshitish tasvirini artikulyatsiya qilish orqali mustahkamlash nutqni quloq orqali idrok etish jarayonini osonlashtiradi, ayniqsa so'zning shakllangan tasviri hali mustahkamlanmagan yoki biron bir shovqin idrok etishni qiynlashtiradigan hollarda

- xabarning boshida ifodalangan asosiy ma'lumotlar 100%, oxirida - 70%, xabar o'rtasida - 40% tushuniladi;

- axborotning ortiqcha darajasi tabiiy bo'lishi kerak.

O'quv jarayonida haqiqiy eshitish matnlari quyidagi funktsiyalarni bajaradi:

1) o'qitish, rag'batlantirish, semantikashtirish, standartlashtirish va nazorat-tuzatishni o'z ichiga olgan ta'lim;

2) rivojlanayotgan, ya'ni. xotira, diqqat, fikrlash, kutish va mexanizmlarini rivojlantirish funktsiyasi shaxsiy fazilatlar o'qitish;

3) estetik fazilatlarini tarbiyalash va o'rganilayotgan til mamlakati xalqining madaniyatiga hurmatni tarbiyalash funktsiyalarining birligidan iborat bo'lgan tarbiyaviy ta'sir funktsiyasi.

Autentik materiallar tabiiy til muhiti bilan tanishish illyuziyasini yaratadi, bu esa chet tilini muvaffaqiyatli o'zlashtirishning asosiy omili hisoblanadi. Ta'limning o'rta bosqichida eshitish matni sifatida qo'shiqlar, tele va radio dasturlari, ovozli badiiy matnlar, kundalik muloqot sohasidagi matnlar

kabi haqiqiy eshitish materiallaridan foydalanish mumkin.

Olingan natijalar va ularning tahlili. Mantiqiy fikrlash qobiliyatlarini rivojlantirish uchun turli xil autentik materiallar qo'llaniladi. Autentik materiallardan foydalangan holda tanqidiy fikrlash qobiliyatlarini rivojlantirishning turli usullari mavjud.

Gazeta: Gazeta uzoq vaqt davomida ta'limning muhim autentik materialiga aylandi. Quyida tanqidiy fikrlash qobiliyatini rivojlantirish uchun gazetaga asoslangan tadbirlar keltirilgan.

- Talabalardan sarlavhasiz turli maqolalar berib, maqolalar sarlavhasini taxmin qilishni so'rang. Ular mazmuniga qarab maqolaning sarlavhasini taxmin qilishlari va tegishli sarlavhani berishlari kerak.

- Ulardan sarlavhalarning etishmayotgan qismini to'ldirishlarini so'rang va ulardan javoblarni topishlarini so'rang.

- Talabalardan gazetadan qiziqarli maqolani tanlashni so'rang va ularga ushbu maqoladan sakkizta tanlangan kalit so'zlarni berishni so'rang va ulardan eng qiziqarli voqeani taklif qilishni so'rang.

- Talabalardan gazetadagi maqolani umumlashtirishni so'rang.

Tasvirlar: Til bilan tasvirlarni o'rgatish orqali biz ularning mantiqiy fikrlash qobiliyatlarini, shuningdek, vizual savodxonlik ko'nikmalarini rivojlantirmoqdamiz. Rasmlar talabalarga ushbu ko'nikmalarni oshirishga yordam beradi. Tasvirlar orqali mantiqiy fikrlash ko'nikmalarini rivojlantirish uchun bir qator metodlar mavjud. Ular orasida men The Learning Network of New York Times tomonidan taqdim etilgan onlaynda bir nechta qiziqarli metodlar aniqladim. Tasvirlar orqali mantiqiy fikrlash qobiliyatlarini rivojlantirishning turli usullari.

- Talabalardan rasm asosida sarlavha yozishni so'rang. O'qituvchilar o'quvchilardan rasmini ko'rsatish orqali tegishli sarlavha yozishni so'rashlari mumkin.

- Ochiq savollar bering. Biz o'quvchilarni hech qanday xulosaga yoki to'g'ri javobga olib kelmasdan, tafsilotlarni payqashga va kuzatishga yordam beradigan uchta aldamchi oddiy ochiq savolni berishimiz mumkin.

Bu rasmda nima tasvirlangan?

Sizni shunday deyishga nima majbur qildi?

Yana nimalarni ko'rishingiz mumkin?

Tasvir haqida boshqa talabalarning kuzatishlariga asoslanish

Biz ularga o'z fikrlarini baholash va bog'lashda yordam berish uchun boshqa o'quvchilarning kuzatishlariga izoh berishga undashimiz mumkin. Ushbu turdagi faoliyat talabalarga ingliz tilini o'rganish bilan birga hayotiy ko'nikmalarni shakllantirishga yordam beradi. Bular til o'rganiladigan darslarda oddiy vosita sifatida foydalanish o'rniga tasvirlarning ahamiyatini ko'rsatadigan misollardir.

Qisqa hikoyalar: Talabalarda mantiqiy fikrlash qobiliyatini rivojlantirish uchun qisqa hikoyalar o'rganilishi mumkin. Ular talabalarning madaniy ongi, motivatsiyasi va yuqori tartibli fikrlash qobiliyatlarini oshirish uchun ishlatiladigan moslashuvchan vositalardir. Turli mavzulardagi qisqa hikoyalarni o'qish talabalarga dunyoga boshqacha qarashga yordam beradi. Qisqa hikoyalar yordamida tanqidiy fikrlash ko'nikmalarini rivojlantirishning turli usullari quyidagilardir:

- Talabalarga qahramonlar haqida savollar bering.

- Ulardan voqealar, belgilar va maxsus xususiyatlarni tahlil qilishni so'rang.

- Hikoya nima uchun yozilganligining mantiqiy sabablarini aniqlashni so'rang.

- Ulardan muqobil harakatlarning ehtimoliy oqibatlarini yozishni so'rang.

Xulosa. Mantiqiy tafakkur talabaning shaxsiy va kasbiy hayotida muvaffaqiyat qozonishi uchun zarur bo'lgan bebaho mahorat sifatida qabul qilinadi. O'qituvchi sifatida biz past va yuqori fikrlash qobiliyatlarini rivojlantirish uchun kerakli o'quv maqsadlarini yaratishda puxta va maqsadli bo'lishimiz kerak. Autentik materiallarni tanlab o'qitish dars jarayonini yanada qiziqarli qiladi, o'quvchilar matnga faol javob beradi va muammoli vaziyatlar bilan shug'ullanishga yordam beradi.

Natijalar shuni ko'rsatdiki, barcha o'qituvchilar o'qituvchilik tajribasi va ilmiy darajasidan qat'iy nazar, o'z sinflarida autentik ma'lumotlarni taqdim etishga ijobiy munosabat bildirdilar.

Adabiyotlar ro'yxati:

1. Brown, H.D. (2004). Some practical thoughts about student-critical pedagogy. *The Language Teacher*, 28(7):23-27

2. Moparthi.B.Suresh. (2010). Teacher's beliefs about using authentic materials with special focus on newspapers: A study (Master's Thesis), The English Language Foreign Language University, Hyderabad

3. Peacock, M. (1997). The effect of authentic materials on the motivation of EFL learners. *ELT Journal*, 51(2):144-53.

4. *Thinking Outside the Classroom: Developing Critical Thinking Using Authentic Materials in*



an ELT Classroom- Anu P & Dr. P Bhaskaran Nair

5. Huda, M. (2017). The use of authentic materials in teaching English: Indonesia teachers' perspective in EFL classes. PEOPLE: international Journal of social sciences, 3(2), 1907-27.

6. Jalilov J. Chet tili o'qitish metodikasi, Toshkent .2012

7. Nematova Z. T. Autentik materiallar orqali talabalarda mantiqiy tafakkurni rivojlantirish metodikasi.

Pedagogik Mahorat. Ilmiy-nazariy va metodik jurnal. Buxoro. 2023, № 3

O'ZBEK XALQ O'YINLARI ASOSIDA O'QUVCHILARNI MA'NAVIY TARBIYALASHNING O'ZIGA XOS XUSUSIYATLARI

Niyozmatov Anvar,
Urganch davlat pedagogika instituti o'qituvchisi

Annotatsiya: Maqolada milliy o'yinlarning o'zbek xalqining ijtimoiy madaniy hayotidagi o'rni yoritilgan. Shu bilan birga xalq o'yinlarining insonni hayotga dastlabki tayyorlash jarayonida tarbiyaning muhim omil ekanligi ko'rsatilgan. Xalq o'yinlari eng avvalo atrof muhit bilan bog'liqligi ochib berilgan.

Kalitsozlar: Xalq o'yinlari, "Podsho-vazir", ma'naviy tarbiya, rolli o'yinlar, murakkab o'yinlar.

ОСОБЕННОСТИ ДУХОВНОГО ВОСПИТАНИЯ СТУДЕНТОВ НА ОСНОВЕ УЗБЕКСКИХ НАРОДНЫХ ИГР

Ниёзматов Анвар,
Преподаватель Ургенчского государственного педагогического института

Аннотация: В данной статье описывается роль Национальных игр в общественной и культурной жизни узбекского народа. Наряду с этим было показано, что народные игры являются важным воспитательным фактором начальной подготовки человека к жизни. Прежде всего, определено, что народные игры связаны с окружающей средой.

Ключевые слова: Народные игры, «Царь-визирь», духовное воспитание, ролевые игры, сложные игры.

SPECIFIC CHARACTERISTICS OF SPIRITUAL EDUCATION OF STUDENTS BASED ON UZBEK FOLK GAMES

Niyozmatov Anvar,
Teacher of Urganch State Pedagogical Institute

This article describes the role of the National Games in the social and cultural life of the Uzbek people. In addition, it was shown that folk games are the important factors in the initial preparation of a person for life. First of all, it is revealed that folk games are related to the environment.

Folk game, «King-Minister», spiritual education, role-play games, complex games.

Bugun biz ajdodlarimiz tajribasiga, xalq tarbiyasi va ta'limining kelib chiqishiga tobora ko'proq qaytmoqdamiz, chunki bugungi kunning ko'plab murakkab savollariga aynan shu yerda javob topamiz. Avlodlarning o'zaro munosabatigina yosh avlodni to'g'ri tarbiyalash va kamol toptirish imkonini berishi tobora ayon bo'lmoqda. Xalq ta'limining donoligi tarixan tasdiqlangan tajriba sifatida zamonaviy ta'lim tizimlarining asosiga aylanishi kerak. O'zbekiston Respublikasining turli viloyatlarida bolalar bog'chalari, maktablar, litseylar, gimnaziyalar yaratilmoqda, ularda xalq madaniyatining alohida tarkibiy qismlari asosiy ta'lim vositasi sifatida qo'llaniladi: folklor, xalq bayramlari, hunarmandchilik, o'yinlar va boshqalar.

O'yin insonga xos bo'lgan faoliyat turlaridan biridir. Uning mohiyati haqiqatni aks ettirish, o'zgartirish qobiliyatidadir. Shuning uchun ham u har doim nafaqat o'qituvchilar, balki faylasuflar, etnologlar, psixologlar, shifokorlar, folklorshunoslar, ekologlar va boshqa tadqiqotchi olimlarning e'tiborini tortgan.

Jumladan: rolli o'yinlar (A.I.Tkachenko, E.A.Fomin), ochiq o'yinlar (I.M.Korotov, V.I.Lyax), harbiy sport (P.D.Lukashov), didaktik (E.A.Dishinskiy, V.M.Zaxarov, E.E.Seletskaya) va yuqoridagi turlarning u yoki bu kombinatsiyasini ifodalovchi «murakkab o'yinlar» ta'limining umumiy muammolari (L.M.Ivanova, G.A.Lyapina, S.A.Shmakov) o'rganilgan. Bundan tashqari, xalq o'yinlarini izlash, tadqiq qilish va xalq orasida targ'ib qilishda shu sohaning olimlari T.S. Usmanxodjaev, F.Nasriddinov, G.Jahongirov, Abdurahim Abdurahmon Rahim o'g'li, M.M. Rahimov, X.A. Meliyev[1] o'zlarining munosib ulushlarini qo'shganlar.

Har bir fan barcha uchun o'yin faoliyatining eng muhim jihatini o'rganishga alohida e'tibor beradi. Pedagogika, birinchi navbatda, o'qituvchilar tomonidan o'z talabalari va o'quvchilari uchun ma'lum bir maqsadni ko'zlagan holda uyushtiriladigan o'yinlarni o'rganadi. Har qanday to'g'ri (pedagogik) tashkil etilgan o'yin orqali u yoki bu darajada o'yinchilarning g'oyaviy-axloqiy tarbiyasini amalga oshirish mumkin. Hatto jamoaviy o'rnatilgan o'yin qoidalariga rioya qilish uchun g'amxo'rlik ham ongli intizom, halollik, kollektivizm va boshqa fazilatlarining namoyon bo'lishini talab qiladi.

Umuman olganda, bolalarda jamoaviy o'yindagi xatti-harakatlar qat'iy qoidalarga bo'ysunadi.

«Qoidalar bilan» an'anaviy hovli o'yinlari (teglar, bekinmashoq, va boshqalar) hamkorlik qonunlarini o'rgatishning muhim maktabiga aylanib bormoqda: bola o'z tajribasidan cheklovlar zarurligini anglay boshlaydi, shunday qilib, guruh ijtimoiy birlik sifatida parchalanmasligi va harakat qilishi mumkin.

Harakatlarning xilma-xilligi, vaziyatlar, munosabatlarning noaniqligi, ularni yo'lda aniqlash juda qiyin, bolalarni nafaqat o'ynash, balki muloqotni tartibga solish, ayniqsa qiyin holatlarda qoidalar muhimligini his qiladi. O'yinda bola mustaqil harakatlarni amalga oshiradi va ular uchun javobgarlikni o'z zimmasiga oladi, bu faqat o'yin qoidalari va bolalar jamoasida hukmron bo'lgan iqlim bilan belgilanadi. Jamoadagi munosabatlar nafaqat bevosita o'yin bilan bog'liq. O'yin fonida do'stlik paydo bo'ladi va tashqariga chiqadi. Bolalar o'rtasida o'yin asosida yetakchilar, guruhlar paydo bo'ladi, xarakterlar ochiladi.

O'yin tajribasining yetishmasligi keyinchalik uyatchanlikka, odamlar bilan til topisha olmaslikka, begonalashishga va tengdoshlarning noto'g'ri tushunishiga olib kelishi mumkin.

Shunday o'yinlar mavjudki, ularda o'yinchining ma'naviy fazilatlarini shakllantirish butun o'yinning asosiy mazmuni hisoblanadi. Ba'zi mualliflar, xususan, V.N. Grigoryev, ijtimoiy yo'naltirilgan xalq o'yinlarining shartli ravishda munosabatlar o'yinlari deb ataladigan maxsus bo'limini ajratadi. Ularning o'zagi rolli o'yinlardir. Ular orasida, ayniqsa, ko'p qirrali va tematik birligidan kelib chiqqan holda, o'smirlarning jangovar o'yinlari aniqlanadi.

Rolli o'yinlar shunchalik xilma-xilki, ular yig'indisida nafaqat atrofdagi dunyoning xilma-xilligini, balki bolalar o'rtasidagi munosabatlarning butun vujudini aks ettiradi.

Biroq, ko'pgina o'yinlarni bitta ta'lim vazifasi bilan bog'lash qiyin. Bu, birinchi navbatda, xalq o'yinlariga tegishli. Va biz bu holda ularning shaxsiyatga ko'p tomonlama, murakkab ta'siri haqida gapiramiz. Eksperimental ishda biz bolaning turli xil jismoniy va aqliy fazilatlarini rivojlantirish uchun mo'ljallangan o'yinlarni kiritdik: ular uning xotirasini, tezkor aqlini, kuchini, chidamliligini, epchilligini va xulq-atvor me'yorlari haqidagi tasavvurni rivojlantiradi.

Xalq o'yinlarining mohiyati va o'ziga xosligi (erkin faoliyat, cheklangan makon va vaqt, tartib, o'yinchilar uchun majburiy bo'lgan munosabatlar normalari va qoidalarining mavjudligi, taranglik, rollarni taqsimlashda ixtiyoriylik va tenglik, jamoaviy xarakter, guruhning yosh tarkibi, uskunalarining soddaligi va qulayligi va boshqalar) bolalarni tezda ularga qo'shish, sharoitlarni o'zgartirish va eng muhimi, bevosita kuzatishni tashkil qilish va o'yinchilarning harakatlari va xatti-harakatlarini bema'lol boshqarish imkonini beradi.

Bizning fikrimizcha, maxsus tanlab olingan, ta'lim jarayoniga organik tarzda kiritilgan xalq o'yinlari har bir shaxsning individual rivojlanishidagi yetishmayotgan tomonlarni to'ldirishi, xatti-harakatlari va munosabatlariga ta'sir qilishi mumkin, chunki bu faoliyat turi, bir tomondan, ularning shaxsiy xususiyatlarini o'z ichiga oladi. Mas'uliyat tashabbuskorlik va boshqa tomondan, shaxsiy rivojlanish jarayonini maqsadli boshqarish imkoniyati.

«Xalq o'yini» atamasining o'zi pedagogik adabiyotda zamonaviy ilmiy manbalarda quyidagi ta'rif berilgan: «Xalq o'yinlari - bu o'yinlarning o'zini ham, turli xil o'yin-kulgi, tomoshalar, musiqa, qo'shiq, she'riyat va tasviriy san'at, shuningdek, e'tiqod va xalq sport turlarini bildiruvchi atama bo'lib, ular o'yin-kulgi asosiga ega bo'lib, teatr, sirk, raqs elementlarini o'z ichiga oladi. [2].

O'yinning ta'lim va tarbiya vositasi sifatidagi qat'iy ilmiy asoslanishi birinchi marta Y.A. Kamenskiy - buyuk slavyan o'qituvchisi o'yinlarning amaliy tomoniga alohida ahamiyat bergan.

Har qanday xalqning madaniy-tarixiy taraqqiyotida o'yin kishilarni hayotga dastlabki tayyorlash jarayonida tarbiyaning muhim omili bo'lgan. Ushbu munosabatning markazida atrof-muhining xususiyatlari yotadi.

Mavzu jihatidan keng va xilma-xil bo'lgan o'yin faoliyati asosan obyektiv voqelikning o'ziga xos shakllarini aks ettiradi. Tarixiy rivojlanish jarayonida u ma'lum bir xalqning o'ziga xos turmush tarzi, dunyoqarashi, madaniy rivojlanish darajasi, millatlararo, madaniy aloqalar va boshqalar kabi o'zgarish omillarini namoyon qiladi. Xalq o'yinlari avloddan-avlodga takomillashtirilmoqda. Har qanday o'yinda bolalar to'g'ridan-to'g'ri hayot tajribasidan, ilgari o'tkazilgan shunga o'xshash o'yinlardan olingan taassurotlardan kelib chiqqan holda, kattalar dunyosining hayoti haqidagi g'oyalarni keltiradilar. Rolli o'yinlar alohida ahamiyatga ega. Y.V. Geronimus shunday deb yozadi: «Sayohatchilar va etnograflarning tarixiy rivojlanishning nisbatan past darajasida bo'lgan jamiyatdagi mavqei haqidagi materiallarni o'z ichiga olgan tadqiqotlari bolalar o'yinining kelib chiqishi va rivojlanishi to'g'risida faraz qilish uchun yetarli asoslar beradi. Jamiyat rivojlanishining dastlabki bosqichlarida, oziq-ovqat olishning asosiy usuli mevalarni yiqitish va qutulish mumkin bo'lgan ildizlarni qazish uchun eng oddiy asboblardan (tayoqlardan) foydalanish bilan yig'ish bo'lganida, o'yin mavjud emas edi. Bolalar kattalar hayotiga erta kirib, oziq-ovqat olish va asboblardan foydalanishni amalda o'rgandilar. Mehnat qurollarining murakkablashishi, ovchilik, chorvachilik, ketmonchilikka o'tish bolaning jamiyatdagi mavqeini sezilarli darajada o'zgarishiga olib keldi. Bo'lajak ovchi, chorvador va boshqalar uchun maxsus tayyorgarlik zarur edi. Shu munosabat bilan kattalar asboblarning aniq nusxasi bo'lgan, lekin

kichikroq, bolalar uchun maxsus moslashtirilgan asboblari (pichoq, kamon va o'qlar va boshqalar) yasashni boshladilar. Uy mashqlari bor edi. Bolalar asboblari bolalarning o'sishi bilan ko'payib, kattalar asboblarining barcha xususiyatlarini asta-sekin egallab oldi. Umuman olganda, jamiyat bolalarni kelajakdagi ishning eng mas'uliyatli va muhim sohalarida ishtirok etishga tayyorlashdan juda manfaatdor va kattalar bolalarning o'yin-mashqlariga har tomonlama hissa qo'shadilar.

Mehnat qurollarining murakkablashishi va jamiyatda mehnat taqsimotining yanada kengayishi bilan bolalar asta-sekin ishlab chiqarish faoliyatining ular uchun mavjud bo'lmagan sohalaridan chetlashtirilmoqda. Bolalar uchun hajmining pasayishi bilan murakkab mehnat qurollari faqat tashqi o'xshashlikni saqlab, o'z funksiyalarini yo'qotdi. Bu birinchi majoziy o'yinchoqlar, keyin esa faqat kattalar ishlaydigan narsalarga o'xshash o'yinchoqlar paydo bo'lishiga olib keldi. Syujetli-rolli (yoki syujetli) o'yin paydo bo'ladi, unda bola kattalarning ayrim harakatlariga mos keladigan rolni o'z zimmasiga oladi va bajaradi. O'z holiga tashlab qo'yilgan bolalar o'zlarining maxsus o'yin hayotini birlashtiradi va tashkil qiladi, uning asosiy xususiyatlarida kattalarning ijtimoiy munosabatlari va mehnat faoliyatini aks ettiradi. Rolli o'yinda obyektiv harakatlarning takror ishlab chiqarilishi fonga o'tadi, ijtimoiy munosabatlar va mehnat funksiyalarining takrorlanishi birinchi o'ringa chiqadi[3].

Zamonaviy bolaning individual rivojlanishida o'yin katta ahamiyatga ega. O'yin uchun uning faoliyatining asosiy shakllaridan biri bo'lib, atrofidagi obyektlar dunyosini, insoniy munosabatlarni, o'zining funksional imkoniyatlarini o'zlashtiradi va shu bilan birga butun bolaning hayoti uchun alohida lazzat yaratadi. O'yin - bu maktabgacha yoshdagi bolaning amaliy rivojlanishi, yetakchi faoliyati. O'smirlik va yoshlik davrida jamiyatdagi ijtimoiy xulq-atvor normalari o'yin tarzida o'zlashtiriladi, shaxsning o'zini o'zi belgilashi va o'zini o'zi tasdiqlashi sodir bo'ladi. Kattalar uchun o'yin bo'sh vaqt va dam olish shakli, shuningdek, bolalar va nabiralarni tarbiyalash, ularga zarur hayotiy tajribani o'tkazish vositasidir.

O'yinning tarixiy rivojlanishi takrorlanmaydi. Ontogenezda, xronologik jihatdan, birinchisi, maktabgacha yoshdagi bolaning ijtimoiy ongini shakllantirishning eng muhim manbai bo'lib xizmat qiladigan rol o'yin. Rolli o'yinda bola o'zini kattalar bilan birlashtiradi va o'zi tomonidan maxsus yaratilgan sharoitlarda ularning funksiyalari va ular o'rtasidagi munosabatlarni takrorlaydi. O'yin sharoitlarining o'ziga xos xususiyati - bu kattalar harakat qiladigan haqiqiy obyektlarni o'yinchoqlar bilan almashtirish, bu bola uchun odamlar o'rtasidagi ijtimoiy munosabatlarni ta'kidlash uchun zarurdir. Rolli o'yin - bu bolaning ijtimoiy munosabatlarini unga mavjud bo'lgan ko'rinishlarda modellashtirish va shu bilan ularni tanlash shakli. Bu uning asosiy vazifasi va bolalik davrida bolaning shaxsini rivojlantirish uchun ahamiyatli.

Rolli o'yinning mazmuni bola tomonidan o'z zimmasiga olgan rolida amalga oshiriladi. Har bir rol muayyan xatti-harakatlar qoidalarini o'z ichiga oladi. Ularga bo'ysunish har qanday rol o'yinning eng muhim jihati. Qoidalarga bo'ysunish bolaning o'yindan zavqlanishi bilan bog'liq. Bu bog'liqlikni birinchi marta Vygotskiy paradoks shaklida ta'kidlagan: «O'yindagi bola kasal kabi yig'laydi va o'yinchi kabi quvonadi». Muayyan rolni bajarishda bola vaziyatning jozibadorligi bilan emas, balki rolni o'ynash qoidalari bilan boshqariladi. Shunday qilib, har qanday rol o'yinda to'g'ridan-to'g'ri impulslar bilan kurash olib boriladi, o'z zimmasiga olgan rolga bo'ysunish zarurati, o'zboshimchalik bilan xatti-harakatlar shakllari shakllanadi.

Misol uchun, Xorazm vohasida ham ko'pgina o'ziga xos qiziqarli xalq milliy o'yinlari mavjud bo'lib, ular uzoq zamonlardan buyon o'ynalib, avloddan-avlodga meros bo'lib kelgan.

Shunday o'yinlardan biri "Podsho-vazir" o'yinidir. Bu o'yin to'y va ziyofatlarda, yigitlar davrasida navbatma-navbat oshiq otarish (tashlash) yo'li bilan o'ynalgan.

Oshiq so'yilgan qo'yning keyingiikki oyog'I tizzasi bo'g'imidan ajratib olingan. Oshiqning to'rt tomonini ham o'z nomi bo'lib, uning yuqoridagi botiq tomoni "olchi-podshoh", pastki tekis tomoni "tovva-vazir", yonbosh qabariq tomoni "pikka-so'fi (aybsiz)", unga qarama-qarshi bo'lgan botiq tomoni "chikkagunohkor"likni bildirgan.

Bu o'yinda yigitlar davrasining o'ng tomonidagi kishi oshiq tashlab o'yinni boshlab bergan. So'ngra galma-gal o'z navbati bilan oshiq tashlash davom etib, davrani qayta-qayta aylanavergan. Oshiq tashlash davomida podsho va vazir aniqlanmaguncha gunohkorlar hisobga olinmagan. Podsho va vazir esa oshiq tashlash yo'li bilan davra ishtirokchilaridan saylangan.[4].

Vazirlik lavozimiga erishgan kishi qamchidek eshib tayyorlangan durrani qo'lga oladi va oshiq'I olchi tushgan kishining oldiga borib, unga podshohlik toji sifatida salla o'raydi. So'ngra ikkovi orasida (ikkovi ham cho'kka tushib o'tirgan holda) suhbat boshlanadi:

Vazir: Assalomualaykum, podshoyim, xizimatingizgakeldik (qo'lolishibsalomlashadilar).

Podsho: Xizmatimizga yaraysizmi?

Vazir: Xizimatingiz biladi.

Podsho: Xaloyiqni tartibga chaqiring.

Vazir: Xo'p bo'ladi (vazir davradagilarni podsho qanday o'tirgan bo'lsa, shu taxlitda o'tirishga

majbur qiladi.)

Vazir: Podshoyim, xaloyiq tinch. Yo'rg'ani yuritishga ijozat bering.

Podsho: Yo'rg'ani yuriting.

Navbati kelgan kishi oshiqni tashlaydi. Oshig'I pikka tushsa, oshiq navbatdagi kishiga o'tadi. Agar oshig'i chikka tushsa, darhol vazir podshoga murojaat qiladi.

Vazir: Podshoyim, dod.

Podsho: Arzingni ayt.

Vazir: Men bir o'g'ri tutdim.

Podsho: Na o'g'risi?

Vazir: Olma o'g'irlayotganda tutdim.

Podsho: Olma uzgan qo'liga besh juftan darra uring.

Aybdor: Podshoyim, arzim bor.

Podsho: Aybdor, arzingni ayt.

Aybdor: Sherigim bor.

Podsho: Sherigini ham sinab ko'ring [5].

Yana navbatdagi kishi oshiq tashlaydi. Uning oshig'I pikka tushsa aybdor bilan ikkovi turib podshoga "qulluq, podshoyim" deb ta'zim qilib o'tiradilar. Agar chikka tushsa, podsho har ikki aybdorni ham beshjuftdarradanurishgabuyuradi. Hukmni vazir yoki uning topshirig'I bilan davradagi bir kishi ijro qiladi. Bunda ham aybdorlar hukmni ijro qiluvchi bilan birga podshoga "qulluq, podshoyim" deb ta'zim qiladilar. Podshoning ijozati bilan ular o'z o'rinlariga o'tiradilar. Vazir esa yana podshodan ruxsat olib, o'yinni davom ettiradi. O'yin davomida kimning tashlagan oshig'i chikka tushsa, ularning har qaysisiga vazir turli ayblardan birini ro'kach qiladi.

Podshoning buyrug'i bilan oto'g'risidavraaylantiribminiladivaotdaykishnatiladi. Echkio'g'risin iuribma'ratadilar. Eshako'g'risi ham eshakdayhangraydivaminiladi. Vazirba'zanpodshoga "Sizningh uzuringizgabittaraqosaniolibkelayatgandim, bukishiunio'g'irlabketdi" – deydi, aybdorniko'rsatib. Podshoesaundanraqqosabo'lib "Lazgi" yoki "Norim-norim", "Orazibon" kuylaridanbirigao'ynabbe rishnitalabqilgan. Aybdoresaxotin-qizlarkiyiminikiyibdavradoshmusiqachilarchalgankuylargao'ynab bergan. Shuningdek, aybdorlarqo'shiqaytishga, masxarabozlikqilishga, ertak, afsonavalatifalaraytibb erishgahammajburbo'lganlar.

O'yindavomidapodshovavazirtez-tezo'zgaribturadi. Podshoo'zgargandavaziravvalgipodshon ingtojiniyangipodshogakiyigizib, uningoldinitozalaganlar. Agar avvalgipodshoo'yinto'rt-beshdav raaylangunchapodsholikqilganbo'lsa, yangipodshosaylangach, eskipodshonidavradagilaratxtdana g'daribtashlashni talab qilganlar. Shu vaqtvazirikkikishiyordamidaavvalgipodshonio'rnidan tikka turg'azadi. Ulardanbirisiuningorqatomonigao'tibikkiqu'liniergatirabtaxtvazifasinibajaradi. Bir ki shiesaeskipodshonizarbbilanorqagasuradi. Natijadapodshotaxtvazifasinibajaruvchigao'ralashib, orqatomongayiqilibtushadi. Davradakuchlikulgiboshlanadi. Hammalari joy-joyigao'tiradilar. Vazire saburungitartibdayangipodshodanijozatso'rab, o'yinnidavomettiradi.

O'yin davomida davradagilar podsho va uning vaziriga qattiq bo'ysunadilar. O'yindavrasiuchto'rtsoatlabdavometgan. O'yinfaqatko'pchilikningiltimosigabinoanyokipodshorolidao'ynayotgankis hiningbuyrug'igabinoanto'xtatilgan.

Albatta, o'yinning ushbu jihatlari Xorazm xalqini san'atga bo'lgan mehr-muhabbatini yanada oshirgan bo'lsa ajab emas.

Shu jihati bilan ham o'yinining kelib chiqishi uzoq o'tmishga borib taqalashini taxmin qilishimiz mumkin. Sababi Xorazm vohasining qadimiy qal'alaridan san'atning ilk ildizlari bilan bog'liq ko'pgina asori-atiqalar topilgani barchamizga ma'lum. Jumladan, yunon tarixchisi Gerodot - "Araks (Amudaryo) bo'ylaridayashovchimassagetlarkechasigulhanyoqib, o'simlikhididanmastbo'lib, uning atrofidaqo'shiqaytibraqsgatusharedilar", - deb yozib qoldirgan[6].

O'yinningtomoshabindiqqatinijalbqiladiganjihatihundaki, buo'yindaobrazlarning, ya'nipodsho, vazir, so'fivaaybdorningbo'lishi, shuningdek, ularo'rtasidakuchlifantaziyaasosidavradaturlixilsah naviyko'rinishlarningyuzagakelishialbatta'o'yinningtomoshagaboyvaqiziqarlikechishinita'minlagan.

Asosan o'yin kollektiv xarakterga ega bo'lishi juda muhimdir. O'yin o'ynaydigan bolalar jamoasi har bir ishtirokchiga nisbatan tashkiliy printsip sifatida harakat qiladi, bolaning o'z zimmasiga olgan rolini bajarishga ruxsat beradi va qo'llab-quvvatlaydi. Kollektiv o'yinda bolalar jamiyati yaratiladi, garchi u kattalar hayotini takrorlasada, lekin mustaqil, ma'lum ma'noda jamoa sifatida yashaydi. Haqiqiy o'yin munosabatlari va o'yin jarayonida yuzaga keladigan o'yin bilan bog'liq munosabatlari bolaning shaxsiyatiga, xususan, nutq va muloqot qobiliyatlariga o'ziga xos ta'sir ko'rsatadi. Bolaning atrofidagi dunyoda ma'lum bir o'rinni egallashga bo'lgan ehtiyojini qondirishning maxsus shakli sifatida paydo bo'lgan rolli o'yin bu ehtiyojni uning o'ziga xos shakliga - kattalarga xos bo'lgan faoliyatni, ijtimoiy ahamiyatga ega va ijtimoiy ahamiyatga ega bo'lgan faoliyatni amalga oshirishga aylantiradi.

Maktabgacha yoshda o'yinning boshqa shakllari ham paydo bo'ladi, xususan, kattalar tomonidan maxsus yaratilgan va avloddan avlodga o'tadigan qoidalarga muvofiq o'yinlar. Turli didaktik va ochiq o'yinlar individual narsalarni idrok etish, kuzatish, umumlashtirish va intellektual faoliyatning boshqa jihatlarini shakllantirishga, harakatlarni muvofiqlashtirishni, tezlikni, aniqlikni va boshqalarni yaxshilashga yordam beradi.

V.N.Vsevolodskiy-Gerngross, ta'kidlaganidek kundalik hayotda o'yin nomlari o'rnatilgan hodisalar doirasi juda katta. Haqiqatan ham, deb davom etadi muallif, biz o'yinni bolalar yoki yoshlar, ba'zi hollarda kattalar tomonidan turli xil kundalik sahnalarni, masalan, ov, urush, inqilobni takrorlash deb ataymiz qaroqchilar, yirtqich hayvonlar va boshqalarning hujumi. Biz o'yinni bekinmashoq, tuzoqlar, shaharlar, aylanmalar deb ataymiz, biz raqs o'yinlarining uzoq seriyasini bilamiz va hokazo. Dumaloq raqs o'yini, qaroqchilar o'yini o'rtasida umumiylik yo'qdek tuyuladi. Va agar biz ushbu hodisalarga marosim o'yinlarini qo'shsak, masalan, shaxmat yoki kartalar va «tijorat» o'yinlarini o'ynasak, biz chuqur maqsadli hodisa bilan shug'ullanayotganimiz aniq ko'rinadi. Biroq, keng qamrovli materiallar bilan tanishish, ta'kidlaydi V.N. Vsevolodskiy-Gerngross, o'yin hodisalari o'rtasida turli xil qarindoshlik turlari mavjudligi haqida xulosaga olib keladi.[7].

Ammo har qanday o'yin yadrosi, uning rivojlanishi uchun qulay sharoitlarga tushib, rivojlanadi, noqulay sharoitga tushib, u yomon rivojlangan bo'lib qoladi yoki butunlay yo'qoladi. Xuddi shu narsa o'rnatilgan o'yin bilan sodir bo'lishi mumkin. Har qanday o'yin, ba'zi sharoitlarga tushib, rivojlanadi, boshqalarida - u qayta tug'iladi, uchinchisida - buziladi. Qayta tug'ilish jarayoni atrof-muhitning o'zgarishi qanchalik yorqinroq bo'lsa, shunchalik keskinroq bo'ladi, shuning uchun jamiyat bir ijtimoiy iqtisodiy shakllanishdan ikkinchisiga o'tganda, o'yin repertuari, umuman, barcha kundalik hodisalar kabi kuchli o'zgarishlarga uchraydi.

Lesnoy Gorodokdagi xalq o'yinlarini o'rganish va qayta tiklash, V.M. Grigoryev quyidagi asosiy, uning fikricha, ularning xususiyatlarini ilgari surdi. Bu, birinchi navbatda, mavjudlik davomiyligi, odamlar orasida keng tarqalganligi, o'yinni «o'ziniki» deb tan olish, ya'ni ma'lum bir xalqning xarakteri, madaniyati va hayotining xususiyatlarini ifodalovchi, juda tipik, xarakterlidir"[8].

Muallifning ta'kidlashicha, eng muhimi, ma'lum bir xalq uchun o'yinning o'ziga xos, tipik xususiyatini isbotlash va uni «o'ziga xos, mahalliy» o'yin sifatida tan olishdir. Va bu nafaqat xalqning turli qatlamlari, turli avlodlar va mahalliy aholi vakillarining og'zaki bayonotlarida (ular muhim bo'lsa-da), balki obyektiv faktlarda ham. Shular jumlasidan, xalq tomonidan o'z sevimli o'yinining ko'plab nav va variantlarini yaratish, uni an'anaviy bayramlar, marosimlar, kundalik hayotda, qo'shiq, tasviriy va boshqa ijodda, ona tili frazeologiyasiga kiritish va boshqa jihatlar. An'anaviy kundalik madaniyat, ayniqsa, ko'rsatib turibdi.

Milliy o'yinlarning ko'p tomonlama almashinuvi ularning bir-birini boyitishiga, eng mashhur turlarini tanlashga yordam berdi. Shu bilan birga, har bir xalq o'yinga ushbu xalqning madaniyati va xarakterining o'ziga xosligini ifodalovchi yangi elementlarni kiritdi. Shuning uchun ham muayyan o'yinning milliy, etnik mansubligining kelib chiqishini isbotlash amalda mumkin emas. Sevimli o'yinga milliy hayot unsurlari, munosabatlar, taqiqlar, urf-odatlar kiritilgan bo'lib, ular o'z izini qoldirib, o'yinga ma'lum bir o'ziga xoslik kiritgan.

Xalq o'yini xalq madaniyatining ko'plab elementlari bilan bog'liq. Masalan, u hamisha milliy bayramlar qatoriga kiradi, mehnat, urf-odat va an'analar bilan chambarchas bog'liq.

Shunday qilib, xalq o'yinining mohiyati va o'ziga xosligi (nisbatan erkin faoliyat, cheklangan makon va vaqt, tartib, o'yinchilar uchun majburiy bo'lgan munosabatlar me'yorlari va qoidalarning mavjudligi, rollarni taqsimlashda keskinlik, ixtiyoriylik va tenglik, jamoaviy xususiyat, tarkib turli yosh guruhlari, jihozlarning soddaligi va qulayligi va boshqalar) ta'lim vositasi sifatida harakat qilish imkonini beradi. Demak, xalq o'yinlari mazmunidan, uning tarkibiy qismlaridan foydalanish, ishtirokchilarni o'qituvchi tomonidan ko'zlangan maqsadlarga ko'ra tartibga solish uning tarbiyaviy imkoniyatlarini yana bir bor isbotlaydi.

Foydalanilgan adabiyotlar ro'yxati

1. Milliy va harakatli o'yinlar. Darslik. / T.S. Usmanxodjayev va boshq.; O'zbekiston Respublikasi Oliy va o'rta maxsus ta'lim vazirligi. O'zbekiston davlat jismoniy tarbiya instituti. T.: «Iqtisod-Moliya», 2015. 18 bet.

2. Репринцева Г.И. От игрык взаим о пониманию // Начальная школа. - 1991-№3.-С. 13-15.

3. Геронимус Ю.В. Игра, модель, экономика. -М., 1969. -207 с.

4. Дала ёзувлари. – Хоразм вилояти, Хива шаҳри, 2020.

5. Т. Qilichov. Хоразм халқ театри.:1998-йил 86- 87 бет.

6. Геродот. История. В девяти книгах. –Ленинград: изд-во «Наука», 1972. – С.75.

7. Игры народов СССР: Сб. материалов / Сост. В.Н. Всеволодский Гернграсс и др. -М. - Л.: Академия, 1933. -563 с.

8. Григорьев В.М. Народные игры и традиции России / Всерос. Центр худож. творчества профобразования. -М.: ГРДНТ, 1994. -243 с.

TALABALARDA KASBIY KOMPETENSIYALARNI SHAKLLANTIRISH JARAYONIDA TEATR PEDAGOGIKASINING AHAMIYATI

Nurova Rohila Ismoil qizi,
PROFI UNIVERSITY Navoiy filiali o'qituvchisi

Abstrakt. Teatr pedagogikasi teatr amaliyotini akademik ta'limga integratsiyalashgan ta'lim yondashuvi sifatida o'quvchilarda turli ko'nikma va malakalarni oshirish imkoniyatlari bilan e'tirofqa sazovor bo'ldi. Ushbu maqolada teatr pedagogikasining talabalarda muloqot, hamkorlik, ijodkorlik, tanqidiy fikrlash va hissiy intellektni o'z ichiga olgan kasbiy kompetensiyalarni rivojlantirishdagi ahamiyati o'rganiladi. Fanlararo ob'ektiv orqali biz teatr pedagogikasi yaxlit ta'lim tajribasiga qanday hissa qo'shishi va talabalarni kelajakdagi kasbiy faoliyatida muvaffaqiyatga tayyorlashini muhokama qilamiz.

Kalit so'zlar; Teatr pedagogikasi, kasbiy kompetensiyalar, muloqot qobiliyatlari, hamkorlik, ijodkorlik, tanqidiy fikrlash, hissiy intellekt, ta'lim, fanlararo yondashuv, o'quvchilarni rivojlantirish, og'zaki muloqot, og'zaki bo'lmagan muloqot, tana tili, faol tinglash.

THE IMPORTANCE OF THEATER PEDAGOGY IN THE PROCESS OF DEVELOPING PROFESSIONAL COMPETENCIES IN STUDENTS

Nurova Rohila Ismoil qizi,
teacher at the Navoi branch of PROFU UNIVERSITY

Abstract. Theater pedagogy, as an educational approach integrating theatrical practices into academic learning, has gained recognition for its potential to enhance various skills and competencies in students. This article explores the importance of theater pedagogy in the development of professional competencies in students, encompassing communication, collaboration, creativity, critical thinking, and emotional intelligence. Through an interdisciplinary lens, we discuss how theater pedagogy contributes to a holistic educational experience and prepares students for success in their future professional endeavors.

Key words; Theater pedagogy, professional competencies, communication skills, collaboration, creativity, critical thinking, emotional intelligence, education, interdisciplinary approach, student development, verbal communication, non-verbal communication, body language, active listening.

ЗНАЧЕНИЕ ТЕАТРАЛЬНОЙ ПЕДАГОГИКИ В ПРОЦЕССЕ РАЗВИТИЯ ПРОФЕССИОНАЛЬНЫХ КОМПЕТЕНЦИЙ СТУДЕНТОВ

Нуровы Рахила Исмаил кизи,
преподаватель Навоийского филиала PROFU UNIVERSITY

Абстракт. Театральная педагогика как образовательный подход, интегрирующий театральную практику в академическое обучение, получила признание благодаря своему потенциалу в развитии различных навыков и компетенций у студентов. В данной статье исследуется значение театральной педагогики в развитии профессиональных компетенций студентов, включающих общение, сотрудничество, творчество, критическое мышление и эмоциональный интеллект. Через междисциплинарную призму мы обсуждаем, как театральная педагогика способствует целостному образовательному опыту и готовит студентов к успеху в их будущих профессиональных начинаниях.

Ключевые слова; Театральная педагогика, профессиональные компетенции, коммуникативные навыки, сотрудничество, креативность, критическое мышление, эмоциональный интеллект, образование, междисциплинарный подход, развитие учащихся, вербальное общение, невербальное общение, язык тела, активное слушание.

Kirish

Teatr pedagogikasi, teatr amaliyotini akademik ta'limga birlashtirgan dinamik ta'lim yondashuvi talabalarda ko'nikma va malakalar spektrini oshirishda o'zining transformatsion salohiyati bilan tobora ko'proq e'tirofqa sazovor bo'ldi. Ushbu maqolada teatr pedagogikasining talabalar o'rtasida kasbiy kompetensiyalarni rivojlantirish katalizatori sifatidagi ahamiyati ko'rib chiqiladi. Muloqot, hamkorlik, ijodkorlik, tanqidiy fikrlash va hissiy intellekt kabi muhim jihatlarga e'tibor qaratgan holda, biz teatr pedagogikasi keng qamrovli ta'lim tajribasiga qanday hissa qo'shishini, talabalarni kelajakdagi kasbiy izlanishlarida muvaffaqiyatga erishish uchun muhim xususiyatlar bilan jihozlashni

maqsad qilganmiz.

Teatr va ta'limning kesishishi har tomonlama rivojlangan mutaxassis uchun zarur bo'lgan ko'p qirrali qobiliyatlarni rivojlantirish uchun qulay zamin yaratadi. Teatr mashg'ulotlarining immersiv va interaktiv tabiati o'quvchilarga turli rollar, hikoyalar va his-tuyg'ularni o'rganishga imkon beradi[1]. Shunday qilib, ushbu tadqiqot asosiy atributlarni tarbiyalash uchun o'ziga xos yo'lni taklif qiladi va an'anaviy sinf chegaralaridan tashqarida yaxlit ta'lim tajribasini rivojlantiradi. Teatr pedagogikasining kasbiy kompetensiyalarni shakllantirishga ta'sirini tushunish o'qituvchilar, o'quvchilar va manfaatdor tomonlar uchun zarur bo'lib, zamonaviy ta'lim paradigmalarda innovatsion pedagogik yondashuvlarning dolzarbligini ta'kidlaydi[2].

Muloqot shaxsiy va professional hayotning barcha jabhalarini qamrab oladigan asosiy mahoratdir. Bu munosabatlar, jamoaviy ish va muammolarni hal qilishda ta'sir ko'rsatadigan professional sharoitlarda muvaffaqiyatning asosidir. Teatr pedagogikasi talabalarga ko'p qirrali tarzda muloqot qilish qobiliyatini rivojlantirish uchun boyitilgan muhitni ta'minlaydi[3].

Og'zaki muloqot

Teatr og'zaki ifodada aniqlik va aniqlikni talab qiladi. Teatr faoliyatiga jalb qilingan talabalar o'z fikr va g'oyalarini samarali ifoda etishga o'rganadilar. Talabalar satrlarni yodlashdan tortib, turli belgilarga moslashish uchun ovozini modulyatsiya qilishgacha bo'lgan davrda o'zlarining diksiya, proyeksiya va notiqlik qobiliyatlarini oshiradilar[4]. Ushbu amaliyot ularga xabarlarini ishonarli va ta'sirchan tarzda etkazish, ularni taqdimotlar, mijozlar uchrashuvlari yoki muzokaralar kabi turli professional stsenariylarga tayyorlash imkonini beradi.

Og'zaki bo'lmagan muloqot va tana tili

Teatr og'zaki bo'lmagan muloqotga, jumladan tana tiliga, yuz ifodalariga va imo-ishoralarga katta e'tibor beradi[6]. Talabalar his-tuyg'ularini, niyatlarini va xabarlarini jismoniy orqali etkazishni o'rganadilar, bu esa o'zlarining og'zaki bo'lmagan signallari haqida keskin xabardorlikni rivojlantiradilar. Og'zaki bo'lmagan signallarni tushunish va nazorat qilish professional sharoitlarda juda muhim, bu erda nozik imo-ishoralalar va pozitsiyalar o'zaro munosabatlarga, muzokaralarga va etakchilikka chuqur ta'sir qilishi mumkin.

Faol tinglash

Teatr pedagogikasi samarali muloqotning muhim tarkibiy qismi bo'lgan faol tinglash qobiliyatlarini tarbiyalaydi. Talabalar dialog, intonatsiya va boshqa aktyorlar tomonidan etkazilgan his-tuyg'ulardagi nozik nuanslarga quloqlarini sozlashni o'rganadilar[7]. Ushbu kuchaytirilgan tinglash qobiliyati mijozlar, hamkasblar yoki jamoa a'zolarini tushunish uchun faol tinglash juda muhim bo'lgan professional kontekstlarga aylanadi, bu esa hamkorlik va empatik ishtirokni yaxshilashga olib keladi.

Muloqotda moslashuvchanlik

Teatrda aktyorlar o'zlarining muloqot uslublarini o'zlari tasvirlaydigan xarakterga va sahna kontekstiga moslashtirishlari kerak. Ushbu moslashuvchanlik talabalarga muloqotga ko'p qirrali yondashuvni rivojlantirishga yordam beradi, o'z xabarlarini turli auditoriyalarga yoki professional vaziyatlarga moslashtiradi. Muloqot uslublarini moslashtira olish, ayniqsa, mijozlar, boshliqlar, tengdoshlar va bo'ysunuvchilarni o'z ichiga olgan keng doiradagi manfaatdor tomonlar bilan o'zaro aloqani talab qiladigan martabalarda foydalidir.

Mojarolarni hal qilish va qat'iyatlilik

Teatr ko'pincha konfliktidagi qahramonlarni tasvirlashni va voqealar chizig'idagi nizolarni hal qilishni o'z ichiga oladi. Bunday stsenariylar bilan shug'ullanadigan talabalar nizolarni hal qilish ko'nikmalarini va o'zlarini konstruktiv tarzda tasdiqlashni o'rganadilar. Ushbu ko'nikmalar ish joyiga juda mos keladi, talabalarni kelishmovchiliklarni hal qilish, samarali muzokaralar olib borish va professionallik va hurmatni saqlagan holda o'z nuqtai nazarini himoya qilish uchun jihozlaydi[8].

Teatr pedagogikasi o'quvchilarda muloqot ko'nikmalarini oshirishda kuchli vosita bo'lib xizmat qiladi. Og'zaki va og'zaki bo'lmagan muloqotni, faol tinglashni, moslashishni va nizolarni hal qilishni samarali targ'ib qilish orqali teatr pedagogikasi talabalarni professional dunyoning murakkab va xilma-xil landshaftida ustunlik qilish uchun zarur bo'lgan hayotiy muloqot qobiliyatlari bilan qurollantiradi. Ushbu ko'nikmalar nafaqat individual muvaffaqiyatga hissa qo'shadi, balki zamonaviy ta'limda teatr pedagogikasining muhim rolini kuchaytirib, hamkorlik va uyg'un ish muhitini qo'llab-quvvatlaydi[9].

Ijodkorlik va innovatsiyalar rivojlanayotgan, raqobatbardosh va dinamik professional landshaftning ajralmas tarkibiy qismidir. Tez taraqqiyot va rivojlanayotgan muammolar bilan tavsiflangan davrda ijodkorlik va innovatsiyalarni rivojlantirish shaxsiy o'sish va tashkilot muvaffaqiyati uchun juda muhimdir. Teatr pedagogikasi talabalarda ijodkorlik va innovatsiyalarni tarbiyalash va kuchaytirish, ularni zamonaviy dunyoning murakkabliklarida harakat qilishga tayyorlash uchun boyituvchi

platformani taklif etadi.

Tasavvur va turlicha fikrlash

Teatr o'z tabiatiga ko'ra xayoliy fikrlashni talab qiladi va o'quvchilarni turli nuqtai nazarlarni o'rganishga undaydi. Xarakterlarni yaratish, stseneriy tahlili va sahna ko'rinishini ishlab chiqish orqali talabalar turli xil fikrlashni - bitta muammoga bir nechta ijodiy echimlarni yaratish qobiliyatini rivojlantiradigan xayoliy sohalarga kirishadilar. Yangi g'oyalarni yaratish qobiliyati innovatsiyalarning asosi bo'lib, professional sohalarda taraqqiyotga yordam beradi.

Tajriba va tavakkalchilik

Teatr tajribalar maydoni bo'lib, talabalarga qulaylik zonasidan tashqariga chiqish va qo'llab-quvvatlovchi va dalda beruvchi muhitda tavakkal qilish imkonini beradi. Turli xil his-tuyg'ularni, personajlarni yoki improvizatsiyalarni o'rganishdan qat'i nazar, talabalar noaniqlikni qabul qilishni va an'anaviy me'yorlarga qarshi chiqishni o'rganadilar. Tajriba qilish va tavakkal qilishga tayyorlik innovatsiyalarni rag'batlantirish uchun asosdir, chunki u yangi g'oyalar mamnuniyat bilan qabul qilinadigan va o'rganiladigan madaniyatni rivojlantiradi.

Hikoya va hikoya qurish

Teatr asosan hikoya qilish bilan bog'liq - ijodkorlik va hikoya tuzilishi, xarakter rivojlanishi va mavzularni tushunishni talab qiladigan san'at. Teatr faoliyati bilan shug'ullanadigan talabalar tomoshabinlar bilan rezonanslashadigan, har qanday professional muhitda g'oyalar va xabarlarini innovatsion tarzda etkazish qobiliyatini oshiruvchi ta'sirchan hikoyalarni yaratishni o'rganadilar. Samarali hikoya qilish manfaatdor tomonlarni o'ziga jalb qilish va murakkab ma'lumotlarni ta'sirchan tarzda etkazish uchun kuchli vositadir.

Muammolarni hal qilish va moslashuvchanlik

Teatrda spektakl paytida tez-tez kutilmagan vaziyatlar va qiyinchiliklar yuzaga keladi, bu esa tez fikrlashni va muammoni joyida hal qilishni talab qiladi. Talabalar moslashishni, yechim topishni va bu muammolarni muammosiz hal qilishni o'rganadilar. Muammoni hal qilish qobiliyati va moslashuvchanlik korporativ dunyoda bebahodir, bu erda chaqqonlik va innovatsion muammolarni hal qilish rivojlanayotgan biznes dinamikasini hal qilish uchun juda muhimdir.

Ijodiy hamkorlik

Teatr spektakllari birgalikda ijodkorlikni o'z ichiga oladi, bu erda aktyorlar, rejissyorlar, dizaynerlar va ekipaj sseneriyani jozibali spektaklga aylantirish uchun birlashadi. Ushbu hamkorlikdagi sa'y-harakatlar ijodiy almashinuv madaniyatini rivojlantiradi, turli istiqbollarni uyg'unlashtirish orqali innovatsion g'oyalarni uyg'otadi. Individual ijodiy kirishlarni yaxlit, xayoliy yaxlitlikka singdirishni o'rganish talabalarni professional muhitda hamkorlikdagi innovatsiyalarga tayyorlaydi.

Teatr pedagogikasi tasavvurni, tajribani, hikoya qilishni, muammolarni hal qilishni va hamkorlikda innovatsiyalarni rivojlantiruvchi rag'batlantiruvchi va ijodiy muhitni taklif qiladi. Ushbu elementlarni targ'ib qilish orqali teatr pedagogikasi talabalarni kelajakdagi faoliyatida ijodkorlik va innovatsiyalarni rivojlantirish uchun zarur bo'lgan muhim ko'nikmalar bilan qurollantiradi. Teatr pedagogikasining ta'lim o'quv dasturiga integratsiyalashuvini rag'batlantirish o'zgaruvchan yondashuv bo'lishi mumkin, bu talabalarga o'zlarining ijodiy salohiyatini qamrab olish va yanada innovatsion va istiqbolli jamiyatga hissa qo'shish imkonini beradi.

Xulosa

Teatr pedagogikasi o'quvchilarda muhim kasbiy qobiliyatlarni rivojlantirishga sezilarli ta'sir ko'rsatadigan o'zgartiruvchi ta'lim yondashuvidir. Muloqot, hamkorlik, ijodkorlik, tanqidiy fikrlash va hissiy intellekt ob'ektivlari orqali ushbu maqola teatr amaliyotini akademik ta'limga integratsiyalashning keng qamrovli oqibatlarini ta'kidladi. Talabalarning kasbiy salohiyatini shakllantirishda teatr pedagogikasi ahamiyatining sintezi quyidagicha:

Yaxlit ko'nikmalarni rivojlantirish: Teatr pedagogikasi akademik bilimlardan tashqari ko'plab ko'nikmalarni o'z ichiga olgan talabalarning har tomonlama rivojlanishiga yordam beradi. U ijodkorlikni, muloqotni, tanqidiy fikrlashni, jamoada ishlashni va hissiy intellektni rivojlantiradi, talabalarni ko'p qirrali professional qiyinchiliklarga tayyorlaydigan har tomonlama o'sishni ta'minlaydi.

Samarali muloqot va ifodalash: Og'zaki va og'zaki bo'lmagan muloqotga urg'u berish orqali teatr pedagogikasi o'quvchilarning o'z fikrlarini aniq ifodalash, empatiya qilish va turli kasbiy sharoitlarda samarali muloqotning ahamiyatini tushunish qobiliyatini oshiradi. Bu ularni g'oyalarni ishonchli tarzda etkazish va uzluksiz hamkorlik qilish uchun jihozlaydi.

Hamkorlik ruhini tarbiyalash: Teatr o'zining ansambl tabiati bilan jamoaviy ish va hamkorlikni, ish joyidagi muhim fazilatlarni rivojlantiradi. Talabalar jamoaviy sa'y-harakatlarni qadrlashni,

farqlarni muhokama qilishni va umumiy maqsadlar sari ishlashni o'rganadilar, turli xil professional sharoitlarda muvaffaqiyatli hamkorlik qilish uchun muhim ko'nikmalar.

Ijodkorlik va innovatsiyalarni rag'batlantirish: Teatr tasavvurni, tajribani va innovatsion muammolarni hal qilishni rag'batlantirish orqali ijodkorlikni ochib beradi. Talabalar an'anaviy chegaralardan tashqarida fikrlashni o'rganadilar, innovatsion echimlar va kelajakdagi martabalarida muvaffaqiyatlar uchun muhim bo'lgan ijodkorlik madaniyatini rivojlantiradilar.

Kengaytirilgan tanqidiy fikrlash va tahlil: Teatr pedagogikasi talabalarni ssenariylar, personajlar va hikoyalarni tahlil qilishga undash orqali tanqidiy fikrlashni rivojlantiradi. Ushbu analitik yondashuv talabalarga ma'lumotni baholash, bir nechta nuqtai nazarlarni tushunish va tanqidiy fikrlash, to'g'ri qaror qabul qilish va muammolarni samarali hal qilish uchun zarur bo'lgan ko'nikmalarga imkon beradi.

Hissiy intellektni rivojlantirish: Teatr o'quvchilarga turli xil his-tuyg'ular va istiqbollarni o'rganishga imkon beradi, ularning hissiy intellektini oshiradi. Turli xarakterlarni tushunish va tasvirlash empatiya, o'z-o'zini anglash va hissiyotlarni samarali boshqarish qobiliyatini rivojlantirishga yordam beradi, bu esa professional dunyoda shaxslararo munosabatlarni boshqarish uchun juda muhimdir.

Xulosa qilib aytadigan bo'lsak, teatr pedagogikasini o'quv dasturiga kiritish talabalarni zamonaviy professional landshaft talablari va muammolariga tayyorlashda katta va'da beradi. Teatr pedagogikasi yaxlit ko'nikmalar to'plamini rivojlantirish, samarali muloqotni rag'batlantirish, hamkorlik va innovatsiyalarni rag'batlantirish, tanqidiy fikrlashni rivojlantirish va hissiy intellektni rivojlantirish orqali o'quvchilarni raqobatbardosh ustunlik bilan qurollantiradi, ularni tanlagan kasblarida ustunlikka tayyorlaydi. Teatr pedagogikasini ta'limning ajralmas qismi sifatida qabul qilish kelajak avlod mutaxassislarining muvaffaqiyati va har tomonlama rivojlanishiga sezilarli hissa qo'shishi mumkin bo'lgan istiqbolli yondashuvni ifodalaydi.

Foydalanilgan adabiyotlar;

1. «The Art of Theater Pedagogy: A Critical International Dialogue» by David Davis, Philip Mitchell, and Kelly Freebody.
2. «Theater for Change: Education, Social Action, and Therapy» by Robert J. Landy.
3. «Teaching Drama: The Essential Handbook» by Nathan Hartswick.
4. «Theater Education and Its Impact on Cognitive Skills» by A. Smith, *Journal of Arts and Learning*, vol. 12, no. 2, 2020.
5. «Enhancing Emotional Intelligence through Theater Pedagogy» by B. Johnson, *Journal of Educational Psychology*, vol. 25, no. 3, 2018.
6. «The Impact of Theater Pedagogy on Communication Skills in Students» by C. Anderson, *Educational Review*, vol. 68, no. 4, 2019.
7. «Collaborative Learning in Theater: A Case Study on Ensemble Performance» by D. Thompson, *International Journal of Arts Education*, vol. 5, no. 1, 2021.
8. National Endowment for the Arts (NEA) - «Theater in Education»: <https://www.arts.gov/partnerships/nea-partnerships/theater-education>
9. American Alliance for Theatre & Education (AATE): <https://www.aate.com/>

ИННОВАЦИОН ЁНДАШУВ АСОСИДА БЎЛАЖАК МАКТАБГАЧА ТАЪЛИМ ТАШКИЛОТИ ТАРБИЯЧИСИНИНГ ИЖОДИЙ ФАОЛЛИГИНИ ОШИРИШ БОСҚИЧЛАРИ

Наджимитдинова Мухлиса Анваровна,

Низомий номидаги Тошкент давлат педагогика университети тадқиқотчиси

Аннотация. Ушбу мақолада инновацион ёндашув асосида бўлажак тарбиячиларнинг ижодий фаоллигини ошириш имкониятлари ва босқичлари баён этилган.

Аннотация. В данной статье описано возможности и этапы повышения творческих активности будущих воспитателей на основе инновационного подхода

Мамлакатимизда мактабгача таълим тизими учун малакали тарбиячиларни тайёрлаш, уларнинг касбий компетентлигини ривожлантиришга йўналтирилган ижодий ишлар амалга оширилмоқда. Бўлажак тарбиячиларнинг ижодкорлиги уларнинг келажақда болаларнинг ижодий қобилиятларини шакллантиришда муҳим аҳамият касб этади.

Ўзбекистон Республикасининг “Мактабгача таълим ва тарбиянинг давлат стандартини тасдиқлаш тўғрисидаги” қароридан ҳам болани ижодий ривожлантиришга қаратилган bola tasavvurini rivojlantiruvchi muhit yaratish, bolaning musiqiy faolligini rivojlantiruvchi bolalar qo‘shiqclarini eshittirish; турли тадбирларга jalb qilish; кичик кичик ижодий намуналар яратиш, расм чизиш каби фаолиятлар келтирилган [1].

Мактабгача таълим ташкилотларида таълим-тарбия қийин ва машаққатли жараён бўлиб, энди педагогик фаолиятни бошлаган тарбиячиларга учун қийинчилик туғдириши мумкин. Болалар ҳар хил муҳитда тарбияланаётганликлар уларнинг қобилиятларининг турли даражалилиги, жисмоний ривожланишидаги фарқлар педагог-тарбиячилардан сабр, ижодкорлик ва ва касбий маҳоратни талаб қилади.

Америкалик олим Сеймур Сарасоннинг фикрича тарбиячи мактабгача таълим ва тарбия жараёнида асосий рол ўйнаганлиги сабабли, бўлажак тарбиячиларни тайёрлаш ҳамда мактабгача таълим ташкилотига фаолият юритувчи педагог кадрларни касбий ривожлантиришга эътибор қаратилмас, мактабгача таълим соҳасини такомиллаштиришга қаратилган кўплаб сиёсий ташаббуслар барбод бўлиши мумкин [2].

Биз “Мактабгача таълим” йўналишларида ижодкор бўлажак тарбиячиларни тайёрлашга оид изланишлар олиб бордик. Бизга маълумки шахсда ижодий қобилиятлар ижодни талаб қиладиган фаолиятда ривожланади. Ижодий қобилиятлар психик хоссалар йиғиндисидир. Улар орасида бир эмас, балки бир неча ижодий фаолият турлари талабларига жавоб бера оладиган асосий сифатлар гуруҳи ажралиб туради. Булар сирасига муаммони кўра билиш; тадқиқотчилик фаолиятини амалга ошира билиш; фаразларни шакллантира билиш; тадқиқот предметини белгилаш; адекват тадқиқотчилик методларини танлаш, экспериментлар ўтказа билиш, умумлаштиришлар қила олиш ва х.к. ларни киритиш мумкин.

Таълим ва тарбия жараёнида педагоглар таъсирида шахсда ижодга қизиқиш, диққатлилик, изланувчанлик каби сифатлари шакллантирилади.

Олий таълим муассасаларида талабаларнинг ижодий қобилиятларини ривожлантириш баркамол шахсни тарбиялашнинг энг муҳим йўлларида бири саналади. Билиш мустақиллиги, ижодий қобилиятларнинг маълум даражада ривожланганлиги, ижодий фаоллик – шахснинг бу сифатлари уни мустақил фаолиятга мунтазам равишда жалб қилган ҳолдагина шакллантирилади.

Табийки, талабалар бошланғич интеллектуал имкониятларига кўра бир биридан фарқ қилади. Бироқ ҳар қандай шароитда ҳам талаба маълум бир бошланғич интеллектуал қобилият бўйича ички заҳирага эга бўлади. Демак, ҳар бир талабанинг ижодий қобилиятини ривожлантиришга ижодий таъсир этадиган етарли шароитлар яратилиши лозим.

Биз томондан илмий ишларни ўрганиш ва таҳлил қилиш шуни кўрсатдики, “Мактабгача таълим” йўналишида таълим олаётган талабаларнинг ижодий қобилиятларини ривожлантириш жараёнини ўрганиш жараёнида қуйидаги муаммолар борлиги аниқланди:

- инновацион ёндашув асосида бўлажак тарбиячиларнинг ижодий қобилиятларини ривожлантиришга ҳамда уларнинг ижодий фаоллигини оширишга оид технологиялар ва методикалар етарли даражада эмас

- бўлажак мактабгача таълим тарбиячиларининг ижодкорлик салоҳиятини ривожлантиришга таълим жараёнида эътибор кам қаратилаётганлиги;

- “мактабгача таълим” йўналиши битирувчиларининг мактабгача таълим ташкилотига ишга борганида болаларнинг ижодий қобилиятларини ривожлантиришга йўналтирилган машғулотларини ташкил этиш ва ўтказишда қийинчиликка дуч келаётганлиги;

- талабаларнинг ижодий қобилиятларини ривожлантиришга ва фаоллигини оширишга қаратилган фаолиятларни ташкил қилишда олий таълим педагогларнинг маълум бир қисми ижодкорлик компетентлигини паст даражада эканлиги.

Биз юқоридаги муаммоларни маълум даражадан ҳал қилиш мақсадида илмий тадқиқотларимизда инновацион ёндашув асосида бўлажак тарбиячиларнинг ижодий фаоллигини оширишга қаратилган изланишлар олиб бордик. Дастлаб қисқача инновация ва педагогик инновация тушунчасига тўхталдик.

В.Лазаревнинг фикрига кўра “киритилган янгилик” “инновация” сўзининг синонимидир. “Инновация” тушунчаси лотинча *innovatic* сўзидан олинган бўлиб, киритилаётган янгилик сифатида талқин этилади [3].

Таълимда инновацион ёндашув бу педагогик инновацияни амалга оширишни назарда тутди.

“Педагогик инновация–бўлажак мутахассисларни янги шароитларда ишлашга тайёрловчи жараён бўлиб, олдинги эгалланган билимлар асосида ижобий педагогик самараларни берувчи янги ёндашув технологиясини яратиш ва жорий этишдан иборатдир”[4].

М. Турдиеванинг таъкидлашича педагогик инновация ёрдамида ўз ўрнида мактабгача таълим-тарбия жараёнининг янги истиқболли ва самарали усулларини яратиш имконини беради. Мактабгача таълим ташкилотига инновацион жараёни ташкил қилиш учун инновациялар бўйича маълумотларни йиғиш ва таҳлил қилиш, инновацияни танлаш ва амалда жорий этиш ҳамда натижасини диагностик қилиш муҳимдир деган фикрни билдиради [5].

Юқоридагилардан кўришиб турибдики, бўлажак тарбиячиларнинг ижодий фаоллигини оширишда инновацион ёндашувни амалга ошириш муҳим ҳисобланади.

Биз томондан инновацион ёндашув асосида “Мактабгача таълим” йўналиши талабаларининг ижодий фаоллигини ошириш жараёни тузилмаси ишлаб чиқилди. (1-расм). Ушбу тузимла бўйича талабаларни ижодий фаоллигини оширишни 3 та даврга ажратдик. 1.Талабаларнинг ижодий қобилиятлари даражаларини аниқлаш. Бунда талабада мавжуб қобилият даражалар бўйича аниқлаштирилади. Сўнгра ижодий фаолликка мотивация уйғотиш амалга оширилади. Агар талабадан ижодкорликка қизиқиш бўлмаса унинг ижодий фаоллигини оширишга бўлган барча ҳаркатлар самарасиз бўлади. 2. Ижодий фаолликка йўналтириш. Бу даврда талабаниннинг ижодий фаолиятга интилиш даражалари ва уларнинг белгилари аниқлаштирилади. Шунингдек, талаба амалга ошириши мумкин бўлган ижодий фаолиятнинг пассив-танишиш, репродуктив, қисман ижодий, ижодий, мустақил ижодий ривожланганлик даражаларини белгиладик. Ижодий фаоллик ривожланганлик даражаларини характерлайдиган 3 даврдаги ижодий фаолият характерини мураккаблаштириш тартибидан пассив-танишишдан ижодийгача ҳамда талабаниннинг мустақил ижодий фаолиятга интилиш даражасини орта бориш тартибидан (пассивдан кучлигача) акс эттиради.

Ўқитувчи ўқитишнинг мотивацион томонига эътиборини қаратиши, нима учун талабаларда, гарчи улар учун қулай ижодий фаолият мустақил амалга ошириш учун анча юқори даражада бўлса ҳам, фанни ўрганишга қизиқиш, ҳошиш йўқлигини билиши керак. Ижодий фаолликнинг ривожланиши талабаларнинг катта қисмида кучли даражада бўлса, равшанки, ўқитувчи ва талабаларнинг ўзаро ҳамкорлиги ижобий муҳитида ечиш учун инновацион ёндашувни талаб қиладиган муаммолар қўйилмаган бўлади.

Талабалар ижодий фаоллигини ривожлантириш жараёнида келтирилган босқичларда фаолиятга интилиш даражаларининг ривожланиши ва уни амалга ошириш имкониятлари келтирилган Кўпинча ижодий фаолликнинг ривожланиш даражаси ижодий фаолиятга интилиш ва унинг характери тахминан бир хил даражаларини ўзида бирлаштиради. Буни ҳисобга олган ҳолда, талабалар учун тобора типик саналган ижодий фаолликнинг ривожланиш даражаларини алоҳида ажратиш ва номлашни мақсадга мувофиқ деб топдик.

Пассив даража. Талабаниннинг фанга қизиқиши билиш инертлиги туфайли жуда паст, талабаниннинг ижодий фаолияти асосан пассив-танишиш характерига эга. Бу, албатта, талаба ижодга қодир эмас деган гапни аниқламайди, аммо унинг бу каби фаолияти мустақил характерга эга эмас.

Паст даража. Талабаниннинг фанга қизиқиши ўқишга интилишнинг пастлиги сабабли эпизодик характерда. Талабаниннинг ижодий фаолияти репродуктив характерда эга.

Урта даража. Талабаниннинг ижодий фаолиятга интилиши мустақил ечимларни излашда

мақсадлилиқ ва қатъиятни талаб қилади ва мустақил ўқув фаолияти қисман ижодий саналади.

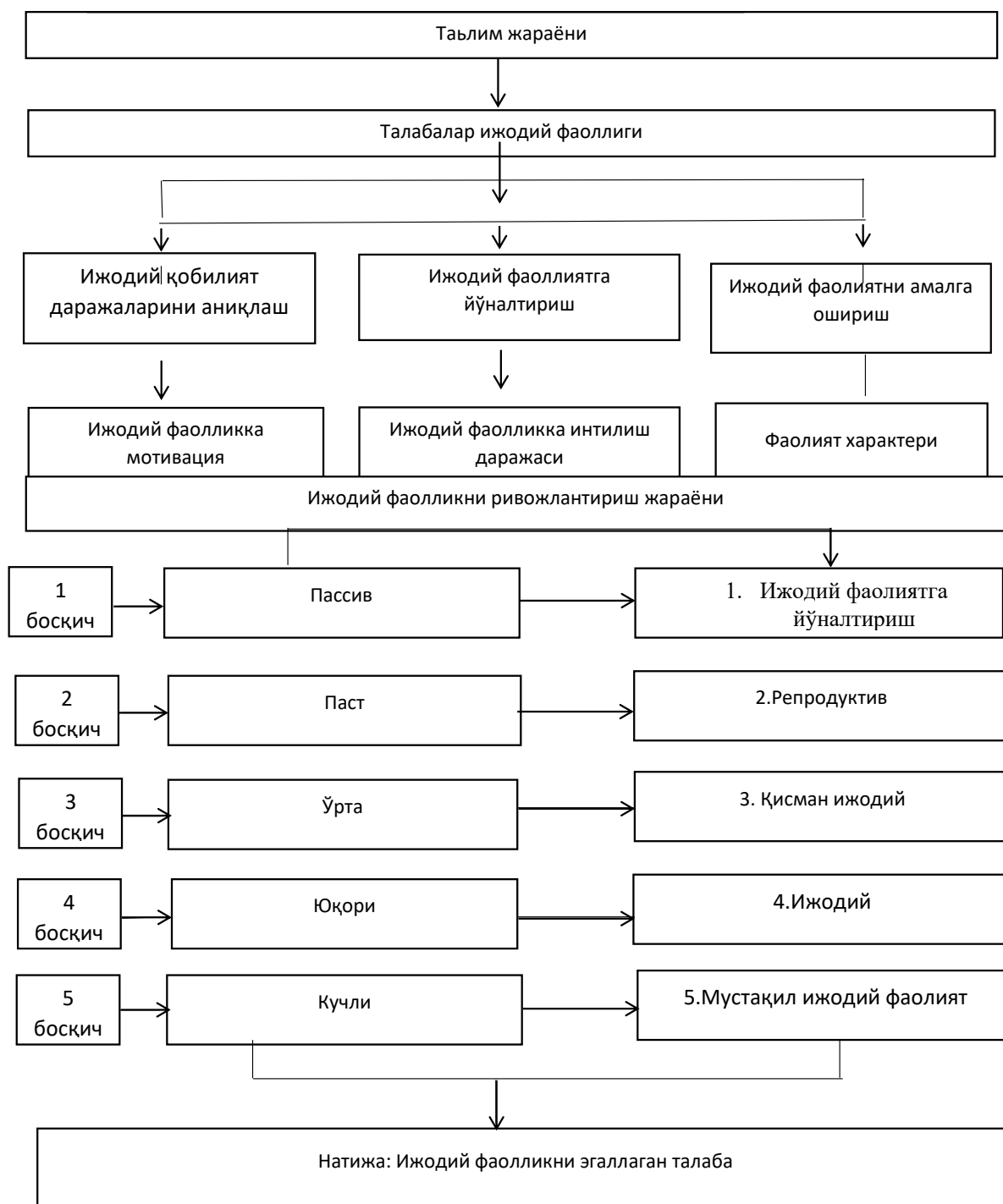

1 расм. Талабалар ижодий фаоллигини ривожлантириш жараёни тузилмаси

Юқори даража. Талаба фанга қатъий қизиқиш билдиради, уни бўлғуси касби билан боғлайди ва ижодий фаолиятни мустақил амалга оширади.

Кучли даража. Талаба эркин равишда ижодий фаолиятни юритади. Ижодий маҳсулот яратиш қобилиятини тўлиқ эгаллайди

Бу даражалар, албатта, ижодий фаоллик сифатининг намоён бўлиши бутун ранг-баранглигини акс эттирмайди. Талабаларнинг маълум қисми ўз имкониятлари даражасида ижодий фаолиятни ўқитувчи ёрдамисиз, яъни мустақил амалга ошира олмайди, бироқ уларда ўқишга қизиқиш жуда ривожланган ва улар турли даражада мураккабликдаги вазифаларнинг кимнингдир раҳбарлиги остида бажаришга тайёр.

Талабаларнинг ижодий фаолиятга пассив, паст, ўрта ва кучли интилиши ҳамда уларнинг мустақил фаолияти пассив, репродуктив, қисман ижодий ва ижодий характерининг барча

эҳтимолий бирикишини (яъни талабанинг ижодий фаоллиги биринчи ва иккинчи компоненти ривожланиш даражаларининг) акс эттиради.

Бўлажак тарбиячи учун юқори ва кучли даражаларни эгаллаш талаб этилади. Чунки у келажакда мактабгача таълим ташкилотида болаларни ижодий қобилиятларини ривожлантиришга оид машғулотларни олиб бориш компетенциясига эга бўлиши ва ижодий фаолиятни узи мустақил амалга ошириши, болаларга ижодий махсулотларни яратиш намоёни қилишга, ўзи кўрсата олиш қобилиятига эга бўлиши лозим.

Демак, бўлажак тарбиячиларнинг ижодий қобилиятини ривожлантириш уларнинг таълим жараёнидаги фаоллигини ва ижодкорлигини оширишнинг шакллантиришда энг муҳим йўлларида бири саналади. Талабада ижодий қобилиятларнинг шаклланганлиги ва ижодий фаоллиги орқали уни мустақил фаолиятга мунтазам жалб қилиш мумкин.

Фойдаланилган манбалар.

1. Ўзбекистон Республикаси Вазирлари Маҳкамасининг 2020 йил 22 декабрдаги тасдиқланган “Мактабгача таълим ва тарбиянинг давлат стандартини тасдиқлаш тўғрисидаги” 802 сон қарори.

2. Sarason S. (1991). The predictable failure of educational reform: Can we change before it's too late. San Francisco: Jossey-Bass.

3. Лазарев В. С. Инноватика в образовании. // Пособие для руководителей общеобразовательных учреждений. – 1996. – 320 с.

4. Ҳасанбоев Ж., Х. Тўракулов, М. Хайдаров, О. Ҳасанбоева, Н. Усманов. Педагогика фанидан изоҳли луғат. Т.: “Фан ва технология”, 2009, - 388 бет. 672 б.

5. Турдиева М. Ж. Шаҳса йўналтирилган ва инновацион ёндашув асосида мактабгача ёшдаги болаларнинг ижодий қобилиятларини ривожлантириш. Педагогика фанлари бўйича фалсафа доктори (PhD) диссертацияси. Тошкент. 2023 йил.

БОШЛАНҒИЧ СИНФ ЎҚУВЧИЛАРИДА ХУСНИХАТ БИЛАН ЁЗИШ КЎНИКМАЛАРИНИ РИВОЖЛАНТИРИШ ПЕДАГОГИК МУАММО СИФАТИДА

Норова Ирода Мирзоғолиб қизи,
Навоий давлат педагогика институти тадқиқотчиси

Аннотация: мақолада бошланғич синф ўқувчиларига ҳарф шакллари, ҳарфларни, сўзларни тўғри ва чиройли ёзиш қоидаларини ўргатиш, ҳарф ёзишгача бўлган жараёнлар педагогик муаммо сифатида ўрганилиши аҳамияти, шунингдек, қалам тутиш, гавда ва қўл ҳаракати билан боғлиқ ҳолатлар баён қилинган. Бошланғич синфларда ҳарф ўргатишига шунчаки савод чиқариш воситаси сифатида қарамаслик, балки унга ақлий ҳамда руҳий такомиллаштириш омили ўлароқ ёндашиш фикри илгари сурилмоқда.

Калит сўзлар: алифбо, ҳарф, ҳарф шакллари, бўгин, сўз, ёзишга тайёргарлик кўриш, кўникма, малака, билим, санитария-гигиена

РАЗВИТИЕ НАВЫКОВ ПИСЬМА С ПОМОЩЬЮ ХУСНИХАТА У УЧАЩИХСЯ НАЧАЛЬНОЙ ШКОЛЫ КАК ПЕДАГОГИЧЕСКАЯ ПРОБЛЕМА

Норова Ирода Мирзоғолибовна,
научный сотрудник Навоийского государственного педагогического института

Аннотация: в статье описываются условия, связанные с обучением учащихся начальных классов буквенным формам, HARS, правилам правильного и красивого написания слов, процессам, вплоть до написания букв, удержания ручки, позы и движения рук. В начальных классах выдвигается идея не только рассматривать обучение письму как инструмент для изготовления корзинок, но и подходить к нему как к фактору умственного совершенствования.

Ключевые слова: алфавит, буква, буквенные формы, слог, слово, подготовка к письму, навыки, квалификация, знания, санитарно-гигиенические

THE DEVELOPMENT OF WRITING SKILLS WITH THE HELP OF HUSNIHAT IN PRIMARY SCHOOL STUDENTS AS A PEDAGOGICAL PROBLEM

Norova Iroda Mirzolib kizi,
Researcher at the Navoi State Pedagogical Institute

Abstract: the article describes the conditions associated with teaching elementary school students letter forms, the rules of correct and beautiful spelling of words, processes up to writing letters, pen holding, posture and hand movements. In primary school, the idea is put forward not only to consider learning to write as a tool for weaving baskets, but also to approach it as a factor of mental improvement.

Keywords: alphabet, letter, letter forms, syllable, word, preparation for writing, skills, qualifications, knowledge, sanitary and hygienic

Кириш. Бошланғич синфларда ўқувчига ҳарф ёзишни ўргатиш энг мураккаб жараёнлардан биридир. Бугунги кунда мактабгача таълим муассасалари ҳам боғча боласига ҳарф шакллари ёзишни ўргатмоқда, аммо бу борада ҳам муаммолар мавжуд, чунки мактабгача таълим муассасасининг асосий вазифаси тарбия бўлгани сабабли у ерда болага кўп ҳолларда шунчаки ҳарфларни ёзиш ва ўқиш ўргатилади. Аслида ҳарф шакллари маҳорат билан ёзиш, чиройли ёзишга бошдан жиддий эътибор бериш лозим. Акс ҳолда ўқувчи хунук ва тушунарсиз ёзишга одатланиб қолади.

Дастлаб битта ўлчагич ёрдамида ёзишни ўрганаётганда, ёзиш маҳоратини такрорий қайта қуриш мавжуд бўлганда, қоғоз астарининг бир туридан иккинчисига ўтишдан кўра барқарор кўникмалар тезроқ шакллана бошлайди. Е.Соколованинг таъкидлашича, болалар дастлаб ушбу техникадан фойдаланган ҳолда ёзишни ўргатган синфларда етук ёзув илгари шаклланган, уларда аниқ индивидуал ёзув услубига ега талабалар кўпроқ.

Бошқа муаллимларнинг фикрига кўра, ёзиш пайтида ҳаракатларнинг тўғрилигини назорат қилиш учун машғулотлар чизикли қоғозда ўтказилиши керак. Ёзиш ва восита қобилиятлари ривожланиб бориши билан индивидуал ҳаракатлар устидан визуал назорат проприосептив назорат билан алмаштирилади. Шунга кўра, чизик ўзгартирилиб, йўналиш, шакл ва узунликдаги ҳаракатларни тартибга солиди ва бажарилган ҳаракатларнинг тўғрилигини визуал назорат қилиш имконини беради. Шундай қилиб, ҳозирда биринчи синфда қўлланиладиган усулга кўра, ёзиш бўйича кўрсатма иккита горизонтал ва битта ноёб қийшиқ ўлчагич билан қопланган қоғозда амалга оширилади.

Горизонтал чизик билан ёзувчи ҳарфларнинг баландлигини таъминлайдиган ҳаракатларни визуал равишда бошқариш қобилиятига ега. Oblique чизиклар флексиён ва екстансор ҳаракатларининг йўналишини бошқаришга имкон беради, бу еса тўғри егилиш билан ёзишни таъминлайди. Иккинчи синфда 8 ва 9 ёшли ўқувчилар аллақачон шундай ривожланган мотор анализаторига егаки, ҳарфларнинг тўғри мойиллигини таъминлайдиган флексиён ҳаракатларини визуал бошқариш мушаклар билан алмаштирилади. Учинчи синфда битта ўлчагичда қоғозга ёзишни ўргатиш давом етмоқда. Ёзувчи ўзи қилган ҳаракатларни визуал бошқариш бўйича қўшимча кўрсатмаларга ега емас. Ҳаракат узунлигидаги асосий мос ёзувлар нуқтаси сўзнинг бошланғич ҳарфидир.

Сўзни бажаришга қаратилган барча кейинги ҳаракатлар, ёзувчи аллақачон содир етилганлар билан мувофиқлаштиради. Шунинг учун, битта ўлчагичда қоғозга ёзишни ўрганишнинг биринчи даврида, ёзувчи ҳали восита анализаторини тўлиқ шакллантирмаган ва у ҳаракатларни визуал назорат қилиш ўрнига проприосептив импульслар назорати остида ҳаракатларни амалга ошира олмас, мавжуд узунлик бўйлаб ҳаракатларнинг беқарорлиги. Қўлёзмаларда бу қўл ёзуви ўлчамидаги фарқда намоён бўлади, бу бир саҳифада жойлашган, аммо турли вақтларда ёзилган турли хил қисмларни яратади. Уқишнинг учинчи йилининг охирига келиб, турли ҳарфларни бажаришда узунликдаги барқарор ҳаракатлар ривожланади. Шунинг учун, бу вақтга келиб восита анализатори аллақачон ривожланган деб тахмин қилиш мумкин. Визуал назорат ёзиш жараёнида фақат сўзларни бажаришда ва чизиклар қуришда амалга оширилади. Визуал равишда ҳукмдорга етибор қаратиб, ёзувчи ҳарфлар ва сўзларни ёзиш учун ҳаракатларни изчил бажаради. Шу тарзда, қўлнинг алоҳида бўғинлари ҳаракатларини қатъий мувофиқлаштириш билан матн сатрлари ёзилади.

Ёзув дафтарларда битта ўлчагичда ёки иккита горизонтал ва битта ноёб қийшиқ ўлчагичда ўргатилганлигидан қатъи назар, қуйидаги хатолар талабаларга хосдир:

Нишабнинг бузилиши қўшни ҳарфлар элементларининг ва ҳатто бир хил ҳарф элементларининг параллелизмга олиб келади ва кўпинча элементларнинг егрилиги билан бирга келади. Ушбу хатолар гуруҳи дафтарнинг қўшимча қийшиқ қоғозга асосида тўғри мойилликни ривожлантириш учун махсус машқлар ёрдамида тузатилади.

Услубий фанда “хатотлик” атамаси (юнонча — чиройли қўл ёзуви) “тасдиқланган намуналарга мувофиқ аниқ, тушунарли чиройли ёзиш қобилияти”, деб талқин етилади. Хатотликни ўргатишда сатрни, саҳифанинг ўнг ва чап томонидаги чеккаларни, ҳарфларнинг катталиги ва мойиллигидаги бир хилликни қузатиш муҳимдир.

Хатотлик ёзишни ўқитишнинг замонавий усуллари (хатотлик маҳоратини шакллантиришга замонавий ёндашувлар) муаллифлари: Илюхина, Е.Потапова (ёзишни ўргатиш технологияси), ва ҳоказо.

Хатотлик ёзишни ўқитиш усуллари ривожлантириш билан бир қаторда М.Безруких чап қўлли болаларга ёзишни ўргатиш учун дарсликлар ишлаб чиқмоқда ва шунинг учун у ёзишни ўрганишда қийналаётган биринчи синф ўқувчилари ва чап қўл болалар учун рецептлар ишлаб чиқди. Болаларни ёзишга ўргатиш учун ишлаб чиқилган рецептларни анъанавий усул бўйича ҳам, хатотлик ёзувини ўргатиш усули бўйича ҳам ёзишни ўрганишда қийинчиликларга дуч келган биринчи синф ўқувчилари ва чап қўл болалар учун рецептлар билан таққослаганда, ҳарфларнинг имлосида сезиларли фарқлар аниқланди. Фарқлар барча ҳарфларга тааллуқли эмас, фақат баъзилари:

| T/r | Unli harflarda | Undosh harflarda |
|-----|--|---|
| 1. | So‘z o‘rtasida kelgan ayrim unilarni qo‘shib yozish muammosi | Rr harfining inglizcha shakl bilan chalkashib qolishi |
| 2. | So‘z boshida kelgan ayrim unilarni qo‘shib yozish muammosi | y, h, sh, ch kabi ilmoqli harflarning belgilangan chiziqlardan chiqib ketishi |
| 3. | So‘z oxirida kelgan ayrim unilarni qo‘shib yozish muammosi | Q q harfidagi ilmoqning g harfidagi bilan almashtirilishi |
| 4. | Katta I harfining yozilishi | Qo‘sh undoshli harflarning yozilishi |
| 5. | O‘ harfining yozilishi | Harf birikmalarining yozilishi |

Юқоридаги ҳарфларни бугунги кунда болаларни ўқитишда ишлатиладиган анъанавий ва махсус ишлаб чиқилган рецептлардаги элементларга мувофиқ таҳлил қилиш ва рецептлардаги элементларни бир-бири билан таққослаш орқали ҳарф элементлари сонидagi фарқларни, шунингдек уларни амалга оширишда фарқлаш мумкин.

Шуни таъкидлаш керакки, “ёзишни ўрганишда қийналаётган биринчи синф ўқувчилари ва

чап қўлли болалар учун рецептлар” да келтирилган ҳарфлар бажарилишининг соддалиги билан фарқ қилади ва бу ўзига хос тушунтиришга ега: восита қобилиятлари, визуал ва визуал-фазовий идроклари етарли даражада шаклланмаган болалар диққатни ташкил қилишда қийинчиликларга дуч келишади. Бундан ташқари, чап қўли билан ёзадиган болалар, физиологик хусусиятлар туфайли, ҳарф элементларини улашда пастадир шаклига ега бўлган элементларни, шунингдек, пастадир шаклини бажариш қийин бўлиши мумкин. Ҳарфлар ва уларнинг элементларини бажаришда ҳаракатлар йўналиши бўйича кўпинча қийинчиликлар мавжуд.

Чап қўл болалар ёзишни ўрганишда йўл қўядиган баъзи хатолар:

1. Кўзгу тахмин, деб аталмиш «ўнг-чап» ([p], [b], [z], [e], [s]) ва “юқори-пастки” хатолар ([b], [d]).

2. Бутун ҳарфларнинг бўлақларга бўлиниши, яъни ҳарф элементларининг алоҳида имлоси (sh, ch, ng).

Бу омилларнинг барчаси ривожланишга, кейинчалик бундай болаларга ёзишни ўргатиш учун махсус рецептлардан фойдаланишга олиб келди.

Биринчи ва иккинчи синф ўқувчилари ўқитувчи томонидан доскада ёки талабанинг дафтарида бажарилган «стандарт» рецептлар ёки намуналарга таклид қилиб ёзишни ўрганадилар ва уларнинг хати стандартларга (рецептларга) тўлиқ мос келиши ва бир хил бўлиши керак. Рецептлар стандарти ҳақида савол туғилади. Қандай рецептлар стандарт ва стандартлик қандай аниқланади? Бир томондан, ўнг қўл ва чап қўл болалар учун рецептлар стандарт еканлиги, бошқа томондан, уларнинг стандарти методологиянинг ўзи томонидан белгиланиши кераклиги маълум бўлди. Бундай ҳолда, битта емас, балки бир нечта стандарт рецептлар бўлади.

Келажакда, агар болаларни ёзишни ўргатишда махсус рецептлар кенг тарқалса, қўл ёзуви текширувини ўтказиш билан боғлиқ бир қатор саволлар ва қийинчиликлар пайдо бўлиши мумкин. Шунингдек, яқин келажакда идентификация ва диагностика вазифаларини ҳал қилишда қўл ёзуви текширувларини ўтказиш методологиясига тузатишлар киритиш керак бўлиши мумкин.

Ушбу тузатишлар қўлёзма ижрочисининг етакчи ёзув қўлини ўрнатиш, яъни ўнг ёки чап қўли билан ёзиш каби жиҳатларга тегишли бўлиши мумкин. Шунга асосланиб, у ўқитилган ёки ўқитилиши мумкин бўлган усулни янада ўрнатиш. Бу жиҳатлар катта аҳамиятга ега, чунки бола қайси қўлни ёзганлиги ёки қандай усул билан ўрганганлиги ҳақида маълумот олгандан сўнг, биз белгининг аҳамияти ва индивидуаллиги ҳақида ишонч билан гапиришимиз мумкин, чунки агар машғулот чап қўлли болалар учун ишлаб чиқилган рецептлар бўйича ўтказилган бўлса, унда боланинг ўзига хослиги, мактуб «акс еттирилади». Унг қўл учун махсус рецептлар нормаларида назарда тутилган хат ноёб бўлади, чап қўл учун еса анъанавий усул ва хатотлик ёзиш усули бўйича ўқитиш учун мўлжалланган рецепт нормалари билан таъминланади. Бинобарин, идентификация белгилари (масалан, ёзиш пайтида ҳаракатларнинг мураккаблиги, ёзма белгилар ва уларнинг элементларини бажаришда ҳаракатларнинг йўналиши, ёзма белгилар ва уларнинг элементларини бажаришда ҳаракатлар сони ва ҳаракатларнинг бошланиши ва охири нуқталарининг нисбий жойлашиши), биз қуйидагиларга мувофиқ ажратишимиз керак. ёзишни ўргатиш усули ва унга мос келадиган ёзув нормалари ва маълум бир техникани ҳисобга олган ҳолда кейинги тадқиқотни ўтказиш.

Айнан ўқитиш усулларини билиш ёзувнинг суд-тиббий хусусиятлари, идентификация ва диагностика белгиларининг моҳияти тўғрисида объектив тасаввурга ега бўлишга имкон беради, бу еса ўз навбатида қўл ёзуви каби мураккаб функционал динамик тизимнинг шаклланиши ва ишлаши тўғрисида тўлиқ тасаввур беради.

Биринчи босқичда ўқувчининг асосий вазифаси тўғри ўтиришни, қалам ва дафтарни тўғри ушлаб туришни ўрганишдир. Сўнг ҳарфнинг энг муҳим элементларини ёзиш, аниқроғи ёзиш алгоритминини ўрганиш. Кейинги босқич эса ҳарф ёзишдир. Тўртинчи босқичда бутун сўзларни ёзишга ўтилади.

Ёзув маҳоратини эгаллаш учун ўқувчи фаолиятининг санитария-гигиена жиҳати жуда муҳимдир.

Болалар мактабда ёзаётганда амалда тез-тез учрайдиган камчиликлар:

- улар столда чўккалаб ўтиришади, оёқлари юқорига кўтарилиб, кўкраклари билан столга суянишади;

- улар сўзма-сўз ёзадилар;

- чап елка олдинга сурилади ва бурчак остида чиқиб туради, чап қўл ўнг қўлнинг остига тикилади ёки бошни қўллаб-қувватлайди;

- ўнг қўлнинг тирсаги кескин осилиб туради ёки стол четидан ўнгга юқорига жуда узоққа

боради ёки танага маҳкам босилади;

- ёзиш пайтида бош чап ёки ўнг елкага кучли қияликларга эга;
- боланинг бутун қиёфаси кескинлик ва ҳаракатни ифодалайди.

Бундай жойлашиш натижасида ўқувчилар ҳаддан ташқари чарчоқни бошдан кечиришади, бу восита ташвиши, тана ҳолатининг тез-тез ўзгариши, ҳаяжонда ифодаланади. Санитария-гигиена қоидаларини мунтазам равишда бузиш ўқувчи танасининг соғлиғи ва меъёрий ривожланишига жиддий зарар етказиши.

Биринчи синф ўқувчисида график маҳоратни шакллантириш онгли жараён дир. Бунда ҳаракат натижасида ва унинг алоҳида босқичларида олиниши керак бўлган ҳаракатнинг мақсад ва вазифаларини англаш муҳим рол ўйнайди.

Ўқитувчи томонидан вазифаларни аниқ тақсимлаш, уларни ўқувчи томонидан аниқ англаш график маҳоратни шакллантириш муваффақиятига жиддий таъсир қилади.

Мунтазам равишда диққатга сазовор жойларни топиш, уларнинг маъносини аниқлаш ва уларни амалда қўллаш, бу болаларга график ҳаракатни эрта ва муваффақиятли бажариш имкониятини беради.

Машғулотнинг дастлабки босқичларида ҳаракатлар секин ритмда амалга оширилади: бир операциядан иккинчисига ўтишда кейинги ҳаракатни амалга ошириш учун кечикиш зарур.

Бошқариладиган ўрганиш бажарилган ҳаракатнинг оқилона ва онгли бўлишини таъминлайди, бу эса тўлиқ график маҳоратни шакллантиришга олиб келади. Дарсни бошқаришда ўқувчиларга ҳаракатни тўғри бажариш учун тўлиқ кўрсатмалар бериш керак.

Бунинг учун куйидагилар зарур:

- намунага эътибор бериш, яъни ҳарфнинг барча элементларини, уларнинг дафтар ўлчагичларида жойлашишини, ҳаракатларнинг йўналиши ва кетма-кетлигини, чизиқлар чизишда ҳаракатларнинг тақсимланишини ажратиш кўрсатиш;

- ҳаракат материаллари ва воситаларини таҳлил қилиш: дафтар тегишли тартибга эга бўлиши керак;

- ҳаракатни бажариш усулини ва уни бажариш шартларини таҳлил қилиш: стулда ўтириш, тананинг ҳолати, оёқларнинг ҳолати, кўздан дафтаргача бўлган масофа, стол устидаги қўлларнинг танага нисбатан ҳолати, қўлнинг ҳолати стол, чап қўлнинг ҳолати, дафтарнинг стол устидаги ҳолати, елкаларининг ҳолати, бошнинг танага нисбатан ҳолати, қўлларнинг кучланишининг йўқлиги ва босимнинг тўғри тақсимланиши;

- қалам ва дафтардаги қаламга куч, қаламнинг қўлдаги ҳолати ва унинг юқори учининг елкага йўналиши, дафтардаги ҳарфларнинг магистралга нисбатан жойлашиши.

Ушбу қоидаларнинг ҳар бири нафақат график кўникмаларни шакллантиришга ёрдам беради, балки ўқувчининг соғлиғига ҳам таъсир қилади.

Ижро етувчи операцияларни таҳлил қилиш, яъни ҳаракатни бажариш усулини очиб бериш, у учрашиши керак бўлган белгиларни таъкидлаш, шу билан бирга, шаклланган маҳоратда бир бутун сифатида ҳаракат қиладиган дақиқаларни ажратиш жуда муҳим дир: ҳарф ёзиш жараёни ва унинг якуний натижаси муҳим аҳамиятга эга:

- топшириқни бажариш режасини тузиш, дастлаб топшириқни, материални, воситаларни, бажариш усулини таҳлил қилиш, сўнгра ижро жараёнлари рўйхатини тузиш;

- бир вақтнинг ўзиде таҳлил қилиш ва тузатиш билан ўқувчиларнинг топшириқни бажариши устидан ўзини ўзи назорат қилишини таъминлаш.

Мақтаб ўқувчилари учун аниқ стандартлар тизими – ҳарф ёзиш алгоритмлари мавжуд. Ушбу алгоритмлар ўқувчилар томонидан яхши тушунилиши керак, яъни ёзиш пайтида ҳаракатлар ҳақида ҳақиқий билим кейинчалик кўникма ва малакага айланади.

Тўғри график маҳоратни шакллантиришда ҳаракатни бажариш танланган белгиларга кетма-кет учта шаклда йўналтирилган ҳолда амалга оширилади: моддий, нутқий ва аклий.

Моддий шакл ҳаракат алгоритмининг тушунишни таъминлайдиган топшириқ режасини тузишни ўз ичига олади (ҳарфнинг график расмини ўрганиш, ўқитувчи билан биргаликда элементларни ажратиш кўрсатиш, аллақачон ўрганилган ҳарфлардан ўхшаш элементларни топиш, ҳаракатлар кетма-кетлигини аниқлаш ва ҳоказо.).

Нутқ шакли – мустақил талаффуз дир. Топшириқдан кейинги жараён ҳарфларни олдиндан овоз чиқариб талаффуз қилиш билан амалга оширилади, яъни ҳарфнинг ёзилиши барча кичик элементларнинг берилган кетма-кетликда ёзма талаффуз қилиниш шarti билан ҳосил бўлади. Ҳаракатнинг нутқий ифодаси аниқ бўлиши керак, яъни ўқувчи ўрганилган ҳарфни ёзиш алгоритмининг тавсифлай олиши керак.

Босқичма-босқич нутқ йўриқномаси яна-да қисқартирилади. Ўқитувчи ёки бола ёзишнинг асосий босқичларини эслатади, у бутун ҳаракатни “онгида” тасаввур қилиб, ҳарф ёзишга ўтиши мумкин.

Шуни таъкидлаш керакки, ўрганилган ҳарфлар сони ортиши билан босқичма-босқич

ривожланиш зарурати йўқолади ва барча шакллар бирлашади. Ҳарф ёзиш машғулотлари тугагандан кейин ўқувчилардан назорат иши олинганда қуйидаги хатоликлар кузатилади:

- сўзлардаги ҳарфлар орасидаги интерваллар кузатилмайди, сўзлар чизиққа нотекис жойлаштирилган;

- ҳарфлар жуда кенг ёки жуда тор ёзилган;
 - ўнгга ёки чапга кўп йўналишли эгилиш ёки ортиқча эгилиш мавжуд;
 - ҳарфларнинг чизиқларига нисбатан жойлашиши кузатилмайди, яъни ёзувда чизиқлилиқ йўқ.

- ҳарфларнинг керакли баландлиги сақланмаган;
 - ҳарфнинг бузилган шакли кўп кузатилган;
 - ҳатнинг бурчаклилиги, панжараси мавжуд;
 - ёзишда ҳарфларнинг уйғунлиги кузатилмайди;
 - тўлиқ ноқонунийлик бор, ҳарф шакллари аралашиб кетган.

Юқоридаги хатолар тўғри ва чиройли ёзиш маҳоратнинг етарли даражада шаклланмаганлиги сабабли пайдо бўлади. Етарли даражада қунт билан машқ қилинмаган.

Ҳуснихат хатоларининг таснифи ўқитувчига ўқувчиларнинг ёзувларини таҳлил қилишга, камчиликларни аниқлашга ва қўл ёзувини тузатиш тактикасини ишлаб чиқишга ёрдам беради. Мактаб ўқувчиларининг умумий ривожланиши машғулотларни зерижарангсизли ва мураккаб ташкил этилгани билан ҳам боғлиқ, албатта.

Она тили ўқитишдаги долзарб муаммоларидан бири бу – бошланғич синф ўқувчиларига имлони ўргатишнинг самарали усуллари излашдир. Мактабда боланинг кейинги таълими, унинг имло ва нутқ саводхонлиги, она тилини ёзма равишда ўрганиш қобилияти бошланғич синфларда ҳарф, хуснихат ва имло кўникмалари қанчалик тўлиқ эгаллаганига боғлиқ.

Ҳар бир синф учун ўзбек тилида дастлабки ўқитиш дастури ортограммаларни ўзлаштиришни назарда тутати. Лекин қандай қилиб тўғри ва чиройли ёзишни ўргатиш мумкинлиги бугунги методика учун ҳам ўз ечимини кутаётган муаммолардан биридир. Бу савол қўплаб ўқитувчиларни ташвишга солиши табиий. Бошланғич синфлар учун “Алифбе”, “Она тили” дарсликлари кўпинча ҳарфлар етишмаётган матнларда имлони ўргатади. Шундай қилиб, имло вазифаси ўқувчи томонидан эмас, балки дарслик муаллифи томонидан белгиланади. Ўқувчи фақат ўзига юкланган вазифани ҳал қила олади ва у буни муваффақиятли удалайди. Графика машғулотларида эгаллаган билим ва кўникмалар кичик диктант ёзиш орқали текшириб кўрилади. Кейинчалик ўқувчилар сўзда қоида қўлланилиши керак бўлган жойни топа олмасликлари сабабли хато қилишади. Демак, диктант, ижодий ишлар ва экспозицияларда ўқувчилар жуда кўп қийинчиликларга дуч келишади.

Ёзиш ўқишдан фарқли ўлароқ, кўп вақт талаб қиладиган жараён дир. Ёзиш аниқ, қатъий изчил амалга оширишни ўз ичига олади. сўзнинг фонемик таҳлили ва танланган ҳарфларнинг ўзаро боғлиқлиги тегишли фонемалар, яъни фонемикани амалга ошириш ва умумлаштиришдир. Кейин фонемалар қатъий белгиланган ҳолда берилиши керак.

Ҳуснихат ақлий ҳаракатларининг энг қийин ва завқли турларидан биридир. Бармоқлар, елкалар, орқа, бўйин иштирок этади. Бола қаламни ушлайди, билакларини қўллаб-қувватлайди, уни тўғри ҳаракатлантираса – барчаси нервларни одатлантиради, мияни рағбатлантиради, ёзув маҳоратини ривожлантиради. Аслида каллиграфия – тўғри ва чиройли ёзув –бу когнитив қобилиятларни ривожлантирадиган мэдитациянинг бир туридир. Бошланғич синфларда ўқувчиларга каллиграфия машғулотларини ташкил қилиш уларнинг ақлий ривожланишига катта ёрдам беради. Ўзбек тилида каллиграфия масаласи ҳам алоҳида тадқиқ қилишни тақозо қилади.

Foydalanilgan adabiyotlar:

1. Желтовская Л.Я., Соколова Е.Н. Формирование каллиграфических навыков у младших школьников. М.: Просвещение, 1987. 226 с.

2. Львов М.Р. Словарь-справочник по методике русского языка: учеб. пособие для студентов пед. ин-тов по спец. № 2101 «Рус. яз. и лит.». М.: Просвещение, 1988. 240 с.: [Эл. ресурс]. URL: <http://www.elective.ru/arts/lam1-to625-p31692.phtml> (дата обращения: 10.11.2016).

3. Илюхина В.А. Письмо «секретом» (из опыта работы по формированию каллиграфических навыков письма учащихся). М.: Новая школа, 1994. 174 с.

4. Потапова Е.Н. Радость познания: книга для учителя. М.: Просвещение, 1990. 96 с.

5. Безруких М.М. Обучение первоначальному письму: метод. пособие к «Прописям». М.: Просвещение, 2002. 30 с.

6. Безруких М.М. Прописи для первоклассников с трудностями обучения письму и леворуких детей. М.: Ювента, 2004. 80 с.

BO'LAJAK JISMONIY TARBIYA TRENER-O'QITUVCHILARINI TAYYORLASHGA YANGICHA YONDASHUV

*Nigmanov Bori Botirovich,
Nizomiy nomidagi Toshkent davlat pedagogika universiteti dotsenti*

Annotatsiya: Ushbu maqola oliy ta'lim muassasalari talabalariga jismoniy madaniyatni o'qitish jarayonini amalga oshirishning yangi innovatsion yondashuvlarini o'rganishga bag'ishlangan. Maqolada jismoniy tarbiyani o'qitishning yangi usullari va texnologiyalarini izlashning dolzarbligi va roli ko'rib chiqiladi, shuningdek motivatsion mexanizmning ahamiyati qayd etilgan. Muallif, shuningdek, axborot jamiyati talabalariga javob beradigan sharoitda jismoniy tarbiya va sport sohasi mutaxassislari kompetensiyasini rivojlantirishda zamonaviy yondashuv va mexanizmlarning o'ziga xos xususiyatlarini tahlil qilgan. Ish yakunida oliy ta'lim muassasalarida jismoniy tarbiya fanini o'qitishning zamonaviy tizimining asosiy elementlariga alohida to'xtalib o'tildi, yosh avlodni raqamlashtirish va axborot-kommunikatsiya taraqqiyoti borasidagi eskirgan ta'lim tizimining qator kamchiliklari qayd etildi.

Kalit so'zlar: jismoniy tarbiya, innovatsiya, sport, faoliyat, talaba, o'qitish, o'rganish.

НОВЫЙ ПОДХОД К ПОДГОТОВКЕ БУДУЩИХ ТРЕНЕРОВ- ПРЕПОДАВАТЕЛЕЙ ФИЗИЧЕСКОГО ВОСПИТАНИЯ

*Нигманов Бори Ботирович,
Доцент Ташкентского государственного педагогического университета имени Низами*

Аннотация: Данная статья посвящена исследованию новых инновационных подходов к реализации процесса обучения физической культуре студентов высших учебных заведений. В статье рассматривается актуальность и роль поиска новых методов и технологий обучения физическому воспитанию, а также значение мотивационного механизма. Автор также проанализировал особенности современных подходов и механизмов развития компетентности специалистов по физическому воспитанию и спорту в условиях, отвечающих требованиям информационного общества. В конце работы были выделены основные элементы современной системы преподавания физического воспитания в высших учебных заведениях, а также ряд недостатков устаревшей системы образования в части цифровизации молодого поколения и развития информационно-коммуникационных технологий. отмеченный.

Ключевые слова: физическое воспитание, инновация, спорт, деятельность, студент, преподавание, обучение.

A NEW APPROACH TO THE TRAINING OF FUTURE TRAINERS-TEACHERS OF PHYSICAL EDUCATION

*Nigmanov Bori Botirovich,
Associate Professor of Tashkent State Pedagogical University named after Nizami*

Abstract: This article is devoted to the study of new innovative approaches to the implementation of the process of teaching physical culture to students of higher educational institutions. The article examines the relevance and role of the search for new methods and technologies of teaching physical education, as well as the importance of the motivational mechanism. The author also analyzed the specific features of modern approaches and mechanisms in the development of competence of physical education and sports specialists in conditions that meet the requirements of the information society. At the end of the work, the main elements of the modern system of teaching physical education in higher educational institutions were highlighted, and a number of shortcomings of the outdated education system regarding the digitalization of the young generation and the development of information and communication were noted.

Key words: physical education, innovation, sport, activity, student, teaching, learning.

Hozirgi vaqtda ta'lim dasturlari va ularni amalga oshirish natijasida olingan malakalarni jahon mehnat bozori talablariga moslashtirish, shuningdek, fan va fanning hozirgi holatini hisobga olgan holda ta'lim dasturlarini yangilash imkoniyatlarini topish juda dolzarbdir. dunyo haqidagi g'oyalar. Jismoniy tarbiya bo'yicha malakali mutaxassislar tayyorlaydigan oliy o'quv yurtlarining o'ziga xos xususiyati shundaki, o'qituvchilarning kasbiy tayyorgarligi mazmunining eng muhim tarkibiy qismi intensiv harakat faoliyati, ya'ni o'quv jarayonini turli jismoniy mashqlar orqali va ular orqali tashkil

etishdir. O'zbekiston oliy o'quv yurtlarida oliy kasb-hunar ta'limi ta'lim muassasalari faoliyati sifatini monitoring qilishning asosiy vositasi mutaxassislar tayyorlash yo'nalishlari va mutaxassisliklari bo'yicha davlat ta'lim standartlari hisoblanadi. Bu ta'lim dasturlari o'z ichiga tayanch o'quv rejalari, o'quv fanlarining namunaviy dasturlari, o'quv va amaliy mashg'ulotlar dasturlarini o'z ichiga oladi. Bo'lajak jismoniy tarbiya o'qituvchisining kasbiy mahoratini shakllantirishga kompetentsiyaga asoslangan yondashuvni amalga oshirishni nazarda tutuvchi oliy ta'limning asosiy ta'lim dasturlari mazmuni ta'lim sifatining asosiy ko'rsatkichlaridan biri hisoblanadi: ta'limning mazmuniy tarkibiy qismini tahlil qilishgina ta'lim dasturlarining yaxlitligi va uzluksizligi, ta'lim dasturlarida parchalanish va parchalanishning yo'qligi to'g'risida asosli xulosa chiqarish imkonini beradi. fanlar; turli ta'lim loyihalarini qurish uchun asos sifatida rivojlangan tsiklik tuzilmaning mavjudligi haqida. Trening mazmuni o'quv va kasbiy, fundamental va amaliy komponentlar muvozanati haqida aniq tasavvur beradi; davlat (asosiy) va milliy (mintaqaviy) komponentlarning mavjudligi va o'zaro bog'liqligi, shuningdek, tanlov kurslari va mutaxassisliklarning keng tizimi. Ta'lim sifatining birdek muhim ko'rsatkichi yuqori pedagogik va ilmiy salohiyatga ega bo'lgan malakali, malakali pedagog kadrlarning mavjudligidir. Yuqorida aytilganlar bilan bir qatorda, malakali o'quv jarayonini muvaffaqiyatli amalga oshirishning zarur sharti ilmiy tadqiqotlar bilan chambarchas bog'liq holda o'quv dasturlarini eksperimental, uslubiy va axborot bilan ta'minlashga qodir bo'lgan zamonaviy o'quv-laboratoriya bazasining mavjudligi hisoblanadi. Jismoniy tarbiya kadrlarini tayyorlashning o'ziga xosligi shundaki, jismoniy tarbiya o'qituvchilari kasbiy tayyorgarligi mazmunining eng muhim tarkibiy qismi - intensiv harakat faoliyati, ya'ni o'quv jarayonini turli jismoniy mashqlar orqali va ular orqali tashkil etishdir. Shuning uchun talaba nafaqat umumiy pedagogik bilim va ko'nikmalarga, balki ko'p jihatdan uning motor-texnik salohiyatiga bog'liq bo'lgan maxsus fazilatlariga ham ega bo'lishi kerak. Jismoniy tarbiya mutaxassisini mukammal amaliy mashg'ulotsiz tasavvur qilib bo'lmaydi. Har bir o'qituvchi, ayniqsa, yosh o'qituvchi dasturda ko'zda tutilgan jismoniy mashqlarni texnik jihatdan benuqson ko'rsatishi va maktab yoki universitet o'quv dasturidagi nazorat standartlarini qiyinchiliksiz bajarishi kerak. O'qituvchi kasbiy, malakali tayyorgarlik orqali o'quvchilar o'rtasida hurmat va obro'-e'tibor qozonadi, buning natijasida bunday ustoz o'qituvchining pedagogik ta'sirining ta'sirchanligi tartib bilan ortadi. Bu sohada yuqori professionallik naqadar muhimligi va noprofessionallik qanchalik xavfli ekanligi juda aniq.

Oliy ta'lim tizimida davlat siyosatining ustuvor vazifalari uning sifatini doimiy ravishda yaxshilash, uning mazmuni va ta'lim jarayonini tashkil etish shakllarini yangilash; yoshlarda zamonaviy dunyoqarashni shakllantirish, ijodiy qobiliyat va mustaqil ilmiy bilim olish hamda o'z-o'zini tarbiyalash hamda shaxsiy o'zini o'zi anglash ko'nikmalarini rivojlantirishga qaratilgan ta'lim innovatsiyalarini, axborot texnologiyalarini joriy etish.

Jahon miqyosida zamonaviy oliy ta'limda talabalarga jismoniy tarbiyani o'qitish metodikasi ancha jiddiy o'zgarishlarga duch kelmoqda. Jismoniy madaniyatni o'qitish mexanizmi kontekstida asosiy muammolarni hal etish yo'nalishlari o'quv-tarbiyaviy faoliyatning innovatsion xarakteri, shuningdek, mehnat bozorida raqobatbardosh, ijodkorlik, malaka oshirish, malakali pedagog kadrlar tayyorlash, bilim talab qiladigan va axborot texnologiyalarini o'zlashtirish va joriy etish.

Oliy ta'lim muassasalari talabalariga jismoniy tarbiya va sportni o'qitishning interfaol, innovatsion tizimlari va usullarini o'rganishning dolzarbligi shundan iboratki, so'nggi yillarda mamlakatimiz yosh aholisining ushbu toifasi jismoniy sport bilan shug'ullanishga bo'lgan qiziqishini tobora yo'qotib, harakatsiz turmush tarzi. Bundan tashqari, jismoniy madaniyat faniga oid bilimlarni taqdim etishning eskirgan tizimi o'qitish muammosining ahamiyatida alohida o'rin tutadi.

Mahalliy va xorijiy olimlarning ko'plab ishlari o'qitish usullari va tizimlari va o'quv jarayoni, talabalar motivatsiyasini o'rganishga bag'ishlangan bo'lib, ular orasida ushbu maqola doirasida quyidagilarni ta'kidlash kerak: Babajanov O.Sh., Sharipov T.K., Azarito L., Dunlosky J., Ravson K.A., Marsh E.J., Natan M.J., Willingman D.T., Ermakov S.S., Osipov A.Yu., Kudryavtsev M.D., Yanova M. Dorjjeva O.S. va boshqalar.

Shunday qilib, bo'lajak jismoniy tarbiya o'qituvchilarini tayyorlash jarayonida ularda bolalar va yoshlar salomatligini mustahkamlash masalalari bo'yicha fanlararo ilmiy tadqiqotlar natijalaridan foydalanish qobiliyatini rivojlantirish masalasi ayniqsa dolzarbdir. O'quvchilarni faol jismoniy tarbiya va ko'ngilochar mashg'ulotlarga jalb qila oladigan, shuningdek, bunday mashg'ulotlar davomida nafaqat o'qituvchilar bilan, balki har bir o'quvchi bilan ham keng o'zaro munosabatda bo'lishlari uchun shart-sharoit yarata oladigan jismoniy tarbiya o'qituvchilarini tayyorlash muammosi yana dolzarbdir. boshqa.do'st bilan - ya'ni interfaol o'qitish usullaridan foydalana oladigan o'qituvchilar. Bunday mutaxassislarni tayyorlash jarayonining asosiy shartlaridan biri bu interfaol usullardan ham

ta'lim texnologiyasining bir qismi sifatida foydalanish hisoblanadi.

Chet ellik olimlar o'quv jarayonining sezilarli darajada murakkablashishi o'quvchilarning kundalik jismoniy faolligini zaiflashtirishda muhim omil bo'lib xizmat qilganini aniqladidik. O'quvchilar salomatligiga salbiy ta'sir ko'rsatuvchi yana bir muhim omil – ularning kompyuter o'yinlari va internetga haddan tashqari ishtiyoqi. Talabalarning kundalik jismoniy faolligining etishmasligi turli kasalliklarning paydo bo'lishiga, ortiqcha vazn ortishiga va semirishga olib keladi. Jismoniy tarbiya sohasidagi mutaxassislar muntazam jismoniy tarbiya va sport bilan shug'ullanish uchun motivatsion shart-sharoitlar darajasini oshirish orqali o'quvchilarning etarli darajada jismoniy faolligi muammosini hal qilishni taklif qilmoqdalar. Ayrim yoshlar akademik jismoniy tarbiya darslariga ataylab qatnashmaydi, ular uchun muhim emas deb. Motivatsiyaning pastligining yana bir sababi oliy ta'lim muassasalari ma'muriyati tomonidan sport inshootlari va moddiy-texnik bazasi holatiga yetarlicha e'tibor qaratilmayotganligidir. Bu muammo juda dolzarbdir, chunki hozirgi vaqtda jismoniy tarbiya mashg'ulotlarini tashkil etish va usullari zamonaviy talablarga javob bermaydi.

Mutaxassislar ta'kidlashicha, talabalar salomatligini saqlash bo'yicha innovatsion dasturlarni zudlik bilan amalga oshirish zarur. Olimlarning fikricha, talabalar uchun zamonaviy jismoniy tarbiya dasturlari quyidagilarga qaratilishi kerak: madaniyat darajasini oshirish; ruhiy salomatlikni saqlash; sog'lom turmush tarzi uchun barqaror motivatsiyani shakllantirish.

Turli tadqiqotlar shuni ko'rsatadiki, sportga yo'naltirilgan yondashuvga asoslangan jismoniy tarbiya darslari va o'quvchilarning psixofizik fazilatlarini o'rtasida sezilarli ijobiy bog'liqlik mavjud. Bundan tashqari, turli ommaviy sport musobaqalari o'quvchilarning ruhiy salomatligiga ijobiy ta'sir ko'rsatadi. Va shunga qaramay, adabiy manbalarni tahlil qilish, shuningdek, kuzatish amaliyoti asosida muallif talabalar o'rtasida jismoniy tarbiya va sportni o'qitish va o'qitishning ikkita asosiy innovatsion yondashuvini aniqladi - bular talabalarga shaxsga yo'naltirilgan yondashuvni va interfaol texnologiyalardan foydalanishni o'z ichiga oladi. o'quv jarayonida.

O'quvchi shaxsiga yo'naltirilgan yangi davr jismoniy tarbiya darslarida uning qobiliyati, xohish va imkoniyatlariga yo'naltirilgan. Shaxsiy yo'naltirilgan trening:

- o'quvchilarning jismoniy tayyorgarligini, ularning salomatligini mustahkamlash, jismoniy tarbiya darslariga qiziqishlarini oshirish uchun shart-sharoitlar yaratish;
- o'quvchilarning sub'ektiv tajribasini ochib berishga imkon beradigan darsda talabalar faoliyatini tashkil etishning turli shakllari va usullaridan foydalanish;
- har bir talaba uchun guruh ishiga qiziqish muhitini yaratish;
- darsda o'quvchiga o'zi uchun eng muhim faoliyatni tanlash imkonini beradigan didaktik materialdan foydalanish;
- talabaning faoliyatini nafaqat yakuniy natija bilan, balki unga erishish jarayonida baholash;
- talabaning tabiiy o'zini namoyon qilishi uchun muhit yaratish.

Interaktiv yondashuvga kelsak, dastlab shuni ta'kidlash kerakki, fiziologlar uzoq vaqtdan beri ma'lumotni idrok etishning faol xususiyatiga e'tibor berishgan. Ijobiy his-tuyg'ularni boshdan kechirgan odam «idrok xaritalarini» osonroq yaratishga qodir va ular yanada sifatli bo'lib chiqadi. Bu shuni anglatadiki, o'quvchilar ham tajriba va g'oyalarni osonroq va to'g'ri eslab qoladi va tushunadi. Ya'ni, o'quvchi o'quv jarayonining faol ishtirokchisi bo'lsa, u ma'lumotni yaxshi eslab qoladi. Interfaol o'qitish usullari ana shu tamoyil asosida qurilgan.

Interfaol ta'limning maqsadi - o'quvchi o'z muvaffaqiyatini, intellektual mukammalligini his qiladigan qulay o'quv sharoitlarini yaratish, bu esa ta'lim jarayonining o'zini samarali qiladi.

Interfaol ta'lim hissiyotlar va ongni faollashtiradi, bu esa yaxshiroq yodlashga hissa qo'shadi. O'rganish va yodlash, shuningdek, ma'lumotlarning yangi, g'ayrioddiy shaklda taqdim etilishi bilan ham osonlashishi mumkin, bu bizning miyamizda allaqachon o'rnatilgan naqsh va naqshlarga to'g'ri kelmaydi. Hissiyotlar yordamida yodlashni faollashtirish jismoniy tarbiya amaliy mashg'ulotlarida qo'llanilishi mumkin: kichik guruhlarda aniq mashqlarni tahlil qilish, ularning maqsadlari, simulyatsiya va faol o'yinlarda ishtirok etish. Jismoniy tarbiya fanlarini o'rganishda kuchli ta'sir ko'rsatadigan aqliy hujum usuli, sinektika (analogiyaga asoslangan texnikalar), assotsiatsiyalar (metaforalarni qo'llash) usulidan foydalanish maqsadga muvofiqdir.

Xulosalar. Jismoniy tarbiya darslarida o'quvchilar faoliyatining interfaol shakllarining paydo bo'lishini o'quvchilarga yo'naltirilgan pedagogik paradigma va ularning ijodiy tafakkurini rivojlantirish kontekstidagi o'qituvchilar faoliyatidagi tendentsiya sifatida e'tirof etish mumkin. Talabalarni o'qitishning ushbu innovatsion shakllaridan foydalanish ularning faoliyatini shaxsiy ahamiyatga ega bo'lganlarga aylantirishga yordam beradi. Pedagogik tajribani yanada tizimlashtirish, belgilangan mavzular bo'yicha nazariy va amaliy ishlanmalarni tasniflash hamda texnologiyalar va texnologik xaritalarning ushbu tamoyillari bo'yicha xulosalar shaxsiy jismoniy madaniyatni shakllantirishda



pedagogik innovatsiyalarni rivojlantirishga xizmat qiladi.

Adabiyotlar

1. Гончарова О.В. «Ёш спортчиларнинг жисмоний қобилиятларини ривожлантириш»; ЎзДЖТИ нашриёт- матбаа бўлими, 2005 й 195 б .
2. Керимов Ф.А, «Кураш назарияси ва усулияти» Тошкент - 2001й.
3. Саламов Р.С. «Спорт машғулотларининг назарий асослари» ЎзДЖТИ. Нашриёт матбаа.Т-2005.
4. Саламов Р.С; Юнусова Ю.М. «Жисмоний тарбия назария ва усулияти» Ўқув қўлланмаси. ЎзДЖТИ. Тип.Т-1997.

BOSHLANG'ICH SINIF O'QUVCHILARIDA O'QUV IZOHLI LUG'ATLARI BILAN ISHLASH KO'NIKMASINI RIVOJLANTIRISH

*Omonboeva Nursaule Erkin qizi,
Navoiy davlat pedagogika instituti o'qituvchisi*

Annotasiya: maqolada ta'lim qozoq tillarida olib boriladigan maktablarda o'quvchilarni izohli o'quv lug'atlaridan foydalanishga o'rgatish asoslari, o'quv lug'atchiligi, mavjud muammolar, shuningdek, lug'atlar bilan ishlashda qardosh va qardosh bo'lmagan tillar o'rtasidagi yondashuvlar o'rtasidagi tafovut ham bog'liqliklar haqida fikr yuritiladi.

Kalit so'zlar: nutqiy kompetensiya, lug'atchilik, o'quv lug'atlari, izohli lug'at, ta'lim qozoq tilida olib boriladigan maktablar, o'zga tilli guruhlar, qardosh va qardosh bo'lmagan tillar

РАЗВИТИЕ НАВЫКОВ РАБОТЫ С УЧЕБНЫМИ ТОЛК-НЫМИ СЛОВАРЯМИ У МЛАДШИХ ШКОЛЬНИКОВ

*Omonbaeva Nursaule Erkin kыzy,
преподаватель Навоийского государственного педагогического института*

АННОТАЦИЯ: в статье также обсуждается использование толковых учебных словарей для развития речевой компетенции в школах, где обучение осуществляется на других языках, учебная лексикография, существующие проблемы, а также несоответствие подходов между родственными и неродственными языками при работе со словарями.

Ключевые слова: речевая компетенция, лексикография, учебные словари, толковый словарь, школы, где обучение ведется на казахском языке, группы иностранных языков, родственные и неродственные языки

DEVELOPMENT OF SKILLS OF WORKING WITH EDUCATIONAL DICTIONARIES FOR YOUNGER STUDENTS

*Omonbaeva Nursaule Erkin kyzy,
teacher of the Navoi State Pedagogical Institute*

ABSTRACT: the article also discusses the use of explanatory educational dictionaries for the development of speech competence in schools where teaching is carried out in other languages, educational lexicography, existing problems, as well as the discrepancy between approaches between related and unrelated languages when working with dictionaries.

Keywords: speech competence, lexicography, educational dictionaries, explanatory dictionary, schools where education is conducted in the Kazakh language, groups of foreign languages, related and unrelated languages

Kirish. Ta'lim tizimida olib borilayotgan islohotlar pirovard natijada o'quvchini hayotga tayyorlashni nazarda tutadi. Ti'limning asosi, poydevori, albatta, boshlang'ich ta'limga bog'liq. Mamlakatimizda etti tilda ta'lim beriladi, biroq barcha ta'lim muassasalarda davlat tilini o'qitishga alohida e'tibor beriladi. Ta'lim qozoq tilida olib boriladigan maktablar soni jihatda ko'pchilikni tashkil qiladi. Qardosh tillarni o'qitish bo'yicha olib borilayotgan tadqiqotlar sonini oshirish, ayniqsa, tillarni qiyoslab o'qitish masalasi, turkiy so'zlarning izohini o'rgatish bugungi globallashuv sharoitida dolzarb bo'lib turibdi.

Bugungi kunda ta'lim rus tilida olib boriladigan maktablarda o'zbek tili o'qitish masalasi kengroq o'rganilgan. Bu borada professor X.Muhiddinovaning ta'lim boshqa tillarda olib boriladigan muassasalarda o'zbek tili o'qitishga doir dastur va darsliklar mazmunidagi uzluksizlik masalasiga asosiy e'tiborini qaratiladi[2]. H.Mirzohidova o'zbek maktablarida fonetika o'qitishni qirg'iz tiliga qiyoslab, qardosh tillarga taqqoslab tushuntirishning qulayliklari haqida fikr yuritadi[3]. Biroq leksika sohasini o'qitish, xususan, o'quv lug'atlari masalasi e'tibordan chetda qolib kelmoqda.

Til lug'atlarda aks etadi. O'zbek leksikografiyasi keyingi yillarda sezilarli darajada rivojlanib bormoqda, biroq o'quv lug'atlari sohasida tadqiqotlar etarli emas. Til ta'limining yadrosini tashkil qiladigan mazkur vosita maxsus ilmiy va metodik izlanishlarga katta ehtiyoj sezadi. O'quv lug'atlari hozirgi sharoitda qachon zaruratga aylanadi, qachonki, ta'lim mazmuni ehtiyoj sezsa, o'quv topshiriqlari tuzishda tizimli ravishda mavzular lug'atlar bilan bog'lab borilsa. Til lug'atlar asosida o'rgatilishi kerak. O'quv lug'atlari yaratishda ona tili ta'limi oldiga bugungi davr qo'yayotgan vazifalarni ham hisobga olish lozim. Maktab o'qituvchilari uchun ona tili darslarida o'quv lug'atlarda foydalanish

metodikasi ishlab chiqilishi kerak. Amaldagi «ona tili» darsliklari asosan, izohli lugʻatlardan foydalanishga diqqat qaratgan, aslida imlo, talaffuz, soʻzlarning shakl va maʼno munosabatiga koʻra turlarini oʻrgatishga xizmat qiladigan lugʻatlar bilan baravar ishlash ham oʻtish kerak[1].

Darsliklarda ajratib olingan, oʻquvchiga taqdim qilingan lugʻat soʻzlaridan ham tashqariga chiqish kerak. Qolaversa, frazeologik, paremineologik lugʻatlardan ham uzluksiz foydalanishni yoʻlga qoʻyish kerak. Oʻquv topshiriqlari shunday takomillashtirilishi kerakki, natijada oʻquvchi turli lugʻatlar orqali soʻzni toʻgʻri yozishni, talaffuz qilishni, maʼnosini anglashni, oʻrniga boshqa soʻzni qoʻllashni oʻrganishi kerak.

Lugʻat – har qanday mamlakatning ijtimoiy-siyosiy, madaniy-maʼrifiy, iqtisoiy rivojlanishining ramziy timsoli. Lugʻat faqat tilni oʻrganish emas, xalq madaniyati, turmush tarzi va boshqa jihati xususida ham maʼlumot berish uchun xizmat qiladi.

Manbalarda lugʻatning jamiyat taraqqiyoti uchun muhim ijtimoiy, siyosiy, madaniy ahamiyatga ega boʻlgan quyidagi asosiy vazifasi ajratiladi:

- ona tilini va boshqa tilni oʻrgatish;
- ona tilini tasvirlash va meʼyorlashtirish;
- tillar va madaniyatlararo munosabatni taʼminlash;
- til leksikasini ilmiy tekshirish va talqin qilish[4].

Tilshunoslik tizimida leksikografiyaning oʻquv lugʻatchiligi tarmogʻi paydo boʻlgandan buyon, mutaxassislarni oʻquv lugʻati qanday lugʻat, uni yaratishda qanday mezon ustuvorlik qiladi, asosiy vazifalari nimadan iborat, umumiy lugʻatdan nimasi bilan farqlanadi, boshqa tipdagi lugʻatdan ustunligi nimada degan savol qiziqtirib kelgan. Jahon tilshunosligida XX asr boshidayoq bu savollarga davr talabidan kelib chiqqan holda muayyan javob berildi. Koʻpgina rivojlangan mamlakatda oʻquv leksikografiyasi oʻz taraqqiyotining bir necha bosqichini ortda qoldirib, bugungi kunda zamonaviy tipdagi yangi avlod antroposentrik oʻquv lugʻatining yangi-yangi janrini yaratish nazariyasi va amaliyoti bilan shugʻullanmoqda[1].

Maʼlumki, har qanday lugʻatda nimanidir oʻrgatish maqsadi yotadi. Ammo bevosita maktab uchun yaratilgan lugʻatgina oʻquv lugʻati toifasiga kiritiladi va u maxsus mezonlar asosida tuziladi.

Shu bilan birga tilshunoslikda oʻquv lugʻatchiligi leksikografiyaning alohida tarmogʻi ekanini bilan bogʻliq munozarali fikr ham uchraydi. Ayrim tadqiqotchilar oʻquv lugʻatiga leksikografiyaning alohida janri emas, shunchaki oʻquv jarayoniga chuqurroq kirib borgan koʻrinishi deb qaraydi.

E.Yu.Balalaeva ham oʻquv lugʻatini ajratish masalasida tadqiqotchilar orasida qatʼiy toʻxtam yoʻqligi, jumladan, B.Bim-badning oʻquv lugʻatining taʼlimiy, maʼlumot berish va tizimlashtirish, shuningdek, boshqa barcha lugʻatga xos boʻlgan axborot berish va meʼyorlashtirish vazifasini bajarishi, M.Laptevaning terminologik oʻquv izohli lugʻatning axborot berish, tizimlashtirish va mustaqil bilim berish kabi etakchi vazifani bajarishiga doir fikrini keltirib oʻtadi. Olima mazkur tadqiqotchilarning fikrini inkor etar ekan, M.Kovyazina, T.Petrashov, V.Tabanakova kabi bu borada P.N.Denisov fikriga qoʻshilishini va oʻquv lugʻatining toʻrtta – taʼlimiy, tizimlashtirish, maʼlumot berish, meʼyorlashtirish vazifalarini bajaruvchi minimal leksik tizim ekanligini taʼkidlaydi.

Oʻquv lugʻatini pedagogik aspektida oʻrgangan T.V.Jerebilo[6] oʻquv lugʻatini bir qator oʻziga xos xususiyatiga qaramay, darslik, qoʻllanma va turli didaktik materialdagi maʼlumotni shunchaki leksikografik shaklga keltirish, jamlash va saqlash vazifasini bajaradigan vosita deb hisoblaydi. Uningcha, har qanday lugʻat taʼlim berish va inson shaxsini rivojlantirish vositasi sifatida oʻquv, taʼlimiy, tarbiyaviy, intellektual rivojlantirish bilan bogʻliq asosiy vazifani bajaradi. Oʻquv lugʻati ushbu universal funktsiya bilan bir qatorda maʼlumot berish, axborot uzatish, tizimlashtirish, meʼyorlashtirish, motivlash kabi maxsus funktsiyalarni ham bajaradi xolos[6].

Umuman olganda, T.V.Jerebilo oʻquv lugʻatini didaktik tizimning shunchaki bir qismi sifatida qaraydi va uning vazifasida taʼlim jarayoniga xoslanish biroz chuqurlashgan deb hisoblaydi. Ayrim tadqiqotchilar T.V.Jerebiloning qarashiga qarshi chiqadi va bu fikr har doim ham toʻgʻri kelavermasligi, masalan, oʻquv terminologik lugʻat tarbiyaviy vazifa bajarmasligiga eʼtiborni qaratadi.

V.V.Dubichinskiy oʻquv lugʻatining eng muhim xususiyati metodik talabga asosan til oʻrganishga qaratilgan vosita ekanligi, aslida, oʻquv lugʻati nafaqat leksikografik, balki didaktik nashrligini, ona tili taʼlimi ham, xorijiy tilni oʻqitish metodikasi ham unga ehtiyoj sezishini taʼkidlaydi. U mutaxassislarning oʻquv lugʻatchiligi sohasini ajratish yoki ajratmaslikka doir ikkilanishiga quyidagi fikri bilan nuqta qoʻyadi: oʻquv lugʻatiga bunday yondashuv, oʻz oʻzidan, uning antroposentrik lugʻat ekanini, insonni har tomonlama qamrab oluvchi vosita ekanini koʻrsatadi.

V.V.Morkovkin «lingvosentrik lugʻat – bu til uchun va til haqida boʻlgan lugʻat. Uning asosiy vazifasi – mavjud til faktini yozish, tavsiflash va baholash. Antroposentrik lugʻat – inson uchun yaratilgan lugʻatdir. Uning asosiy vazifasi – insonga yordam berish, birinchidan, inson ongida tilning

manzarasini shakllantirish, ikkinchidan, uni ushbu tildan samarali foydalanishga o'rgatish»[7] degan edi.

O'quv lug'atlarining quyidagi vazifalari mavjud:

1. Ta'lim berish. O'quv lug'ati ta'lim oluvchining DTS, malaka talabi, fan dasturi va darslikka oid bilimni mustaqil o'zlashtirishda yordamchi o'quv vositasi bo'lib xizmat qiladi.

2. Ma'lumot berish. O'quv lug'ati boshqa lug'atdan farqlanib, o'quvchiga muayyan tushuncha haqida umumiy ma'lumot berish bilan birga muayyan fan mazmuniga aloqador maxsus tushuncha, axborot berish uchun ham xizmat qiladi.

3. Me'yorlashtirish. Lug'atning aksariyati adabiy til me'yorini belgilash vazifasini bajaradi. O'quv lug'ati Foydalanuvchining uzluksiz ta'limning qaysi bo'g'inida ta'lim olayotganidan kelib chiqib, tilning imlo, talaffuz bilan bog'liq me'yorini soddadan murakkabga qarab darajali tarzda qamrab oladi. Masalan, boshlang'ich sinf uchun yaratilgan lug'at bolaning nutq jarayonida tilning orfoepik, orfografik, leksik, morfologik, sintaktik me'yoriga amal qilish kompetentsiyalarini shakllantirib borishga xizmat qiladi.

Talim boshqa tillarda olib boriladigan sinflarda o'zbek tili o'qitish, so'zlarning izohi, ma'nosini tushuntirish oddiy tavsifning o'zi bilan yetarli bo'lmaydi. Boshlang'ich sinflar uchun rasmi o'quv izohli lug'atlar yaratilishi kerak.

Umuman, lug'at – davr mahsuli, xalq tarixidagi muayyan davrning ko'zgusi. Uning yuzaga kelishi muayyan tarixiy-madaniy sharoit, nazariy va amaliy tilshunoslikning holati, lug'atlarga ehtiyoji bo'lgan turli sohalar taraqqiyoti va yana ko'pgina jihatlarga bog'liq. Muayyan tilda davrga aloqador turli omillarga bog'liq ravishda lug'atlarning rang-barang ko'rinishlarining yuzaga kelishi, umuman, lug'atchilik taraqqiyoti – til va uning egasi bo'lgan millatning taraqqiyoti bilan bog'liq, uning porloq kelajagi haqida gapirish imkonini beradi.

Ta'lim tizimida olib borilayotgan islohotlar pirovard natijada o'quvchini hayotga tayyorlashni nazarda tutadi. Ta'limning asosi, poydevori, albatta, boshlang'ich ta'limga bog'liq. Mamlakatimizda yetti tilda ta'lim beriladi, biroq barcha ta'lim muassasalarida davlat tilini o'qitishga alohida e'tibor beriladi. Ta'lim qozoq tilida olib boriladigan maktablar soni jihatda ko'pchilikni tashkil qiladi. Qardosh tillarni o'qitish bo'yicha olib borilayotgan tadqiqotlar sonini oshirish, ayniqsa, tillarni qiyoslab o'qitish masalasi, turkiy so'zlarning izohini o'rgatish bugungi globallashuv sharoitida dolzarb bo'lib turibdi.

Metodika fan sifatida ona tili o'qitish metodikasi boshlang'ich ta'lim standard belgilab bergan vazifalarni amalga oshiradi, ya'ni tafakkur qilish faoliyatlarini kengaytirish, erkin fikrlay olish, o'z fikrini og'zaki va yozma ravishda ravon bayon qila olish, jamiyat a'zolari bilan erkin muloqotda bo'la olish ko'nikma va malakalarini rivojlantirishga oid metod va usullarni ishlab chiqadi.

Darsliklarda ajratib olingan, o'quvchiga taqdim qilingan lug'at so'zlaridan ham tashqariga chiqish kerak. Qolaversa, frazeologik, paremineologik lug'atlardan ham uzluksiz foydalanishni yo'lga qo'yish kerak. O'quv topshiriqlari shunday takomillashtirilishi kerakki, natijada o'quvchi turli lug'atlar orqali so'zni to'g'ri yozishni, talaffuz qilishni, ma'nosini anglashni, o'rniga boshqa so'zni qo'llashni o'rganishi kerak.

Lug'at – har qanday mamlakatning ijtimoiy-siyosiy, madaniy-ma'rifiy, iqtisoiy rivojlanishining ramziy timsoli. Lug'at faqat tilni o'rganish emas, xalq madaniyati, turmush tarzi va boshqa jihati xususida ham ma'lumot berish uchun xizmat qiladi.

BIRSO'ZLI (to'g'risi bir so'zli) Gapida, bergan va'dasida qat'iy turuvchi, qat'iyatli. U birso'zli, zurumli, jahldor bo'lib ketdi. S. Zunnunova, Ko'k chiroqlar.

O'quvchiga yangi so'z ma'nosini tushuntirish, uning so'zni to'g'ri tushunishiga erishish zarur. Buning uchun esa o'qituvchi so'z ma'nosini tushuntirish usullarini bilishi va ulardan o'rinli foydalanishi lozim. M. R. Lvov so'z ma'nosini tushuntirishning quyidagi usullarini ajratadi: ko'rgazmali, kontekstual, sinonim keltirish, mantiqiy ta'rif berish, batafsil tavsiflash, antonim keltirish, so'zning yasali tarkibini tahlil qilish.

“Ona tili” va “O'qish kitobi” darsliklarida o'quvchilar uchun tushunarsiz va ularning nutqida nafaol bo'lgan bir qancha so'zlar uchraydi. O'quvchilar lug'atini faollashtirishda asosan ana shu so'zlar ustida ishlash zarur.

O'quvchilar lug'atini faollashtirish quyidagi asosiy bosqichlardan iborat:

1. So'z ma'nosini bir yoki bir necha usul yordamida tushuntirish:

a) kontekst yordamida;

b) shu so'zning ma'nodoshi yordamida;

d) shu so'zning antonimi yordamida;

e) tavsifiy yo'l bilan (lug'atdan foydalanib yoki o'qituvchining o'zi mustaqil ravishda).

2. So'zni o'qish va yozish (so'zning to'g'ri talaffuzi va imlosi ustida ishlash).

3. Soʻzning qoʻllanish namunalari ustida ishlash (tayyor soʻz birikmasi va gaplar ustida ishlash). Oʻqituvchi oʻquvchilarni oʻrganilayotgan soʻzlar qoʻllangan tayyor soʻz birikmalari va gaplar bilan tanishtiradi. Ularning ayrimini aytib turib yozdirish mumkin.

4. Soʻzning semantik aloqalari ustida ishlash.

Shuni ham alohida qayd etib oʻtish kerakki, meʼyoriy lugʻat adabiy til meʼyorini belgilashga intilar ekan, meʼyorni abadiylashtirmaydi. Lugʻatning yuzaga kelishi, adabiy til meʼyorini qatʼiy, barqaror holga keltirish bilan birga, unda uzil-kesil hal etilmagan masalani aniqlash va bartaraf qila borish uchun ham yordam beradi.

Tadqiqotimizga aloqador boʻlgani bois oʻquv lugʻatlarining taʼlim berish vazifasiga toʻxtalamiz. Taʼlim qozoq tilida olib boriladigan maktablarda oʻzbek tili oʻqitish rus sinflariga oʻzbek tili oʻqitishda farq qiladi. Chunki qardosh tillarga qaraganda roman-german turkumiga kiruvchi boshqa oilaga mansub tilning fonetikasi, leksikasi, grammatikasi begona boʻlib har bir mavzu alohida yondashuvni talab etadi.

Taʼlim qozoq tilida olib boriladigan maktablarda esa oʻzbek tili oʻqitish biroz osonroq kechadi. Soʻzlar, lugʻat tarkibi bir-biridan fonetik, baʼzan leksik, morfologik jihatdan farq qiladi. Bu oʻrinda izohli lugʻatlardan foydalanish dars samaradorligini oshiradi. Muammo shundaki, maktablarda oʻzbek tilining izohli lugʻatlari etarli darajada mavjud emas.

Umuman, boshlangʻich taʼlimda izohli lugʻatlarning zamonaviy shakllarini yaratish davr talabidir. Oʻquv izohli lugʻatlarning qardosh va qrdosh boʻlmagan tillar bilan qiyoslangan shakllari, rasmlil, illyustrasiyali oʻquv izohli lugʻatlar bugungi oʻzbek tili taʼlimi uchun juda muhim. Kichik yoshdagi oʻquvchilar uchun boʻlgani sababli multimediyali, oʻyin topshiriqli izohli lugʻatlar, elektron oʻquv lugʻatlar, mobil ilova shaklidagi oʻquv lugʻatlar yaratish hamda ulardan foydalanish metodikasini ishlab chiqish shu yoʻnalishdagi tadqiqotlarning asosiy vazifalaridan biri hisoblanadi.

Foydalanilgan adabiyotlar:

Баҳриддинова Б. Ўзбекистонда ўқув луғатчилиги: лингвистик асослари, тарихи ва истиқболлари: Филол. фан. докт. ... дисс. – Самарқанд, 2020. – Б. 53.

Муҳиддинова Х. Таълим босқичларида ўзбек тили ўқитилиши узлуксизлигини таъминлашнинг илмий-методик асосларини такомиллаштириш пед. фан. ном-ди дисс. ТДПИ –Тошкент, 2011. -270 б.

Мирзоҳидова Х. Ўзбек мактабларида фонетикани қирғиз тилига қиёслаб ўрганиш: пед. фан. ном-ди дисс. ТДПИ –Тошкент, 1998. -143 б.

Сайфуллаева Р.Р., Менглиев Б.Р., Боқиева Г.Х., Қурбонова М.М., Юнусова З.Қ., Абузалова М.Қ. Ҳозирги ўзбек адабий тили. Ўқув қўлланма. – Тошкент, 2006. – 391 б. Б.125.

Жеребило Т.В. Информационные модели в учебной лексикографии: теория, система, технология. Грозный: Изд-во ЧГПИ, 1997. - 37 с.

Жеребило Т.В. Учебный словарь по стилистике русского языка и культуре речи: Проблемы описания понятийно-терминологического аппарата и общеупотребительной лексики в учебных целях. Грозный: Изд-во ЧИГПИ, 1993. - 326 с.

Морковкин В.В. Антропоцентрический versus лингвоцентрический подход к лексикографированию // Национальная специфика языка и её отражение в нормативном словаре. – М., 1988а. С. 132–133.

MAKTABDAN TASHQARI TA'LIMDA O'QUVCHILAR TEXNIK IJODKLORLIGINI RIVOJLANTIRISH OMILLARI

Pardabaev Jasur,
"Yangi asr" universiteti o'qituvchisi, PhD

Annotatsiya. Ushbu maqolada maktabdan tashqari ta'limda o'quvchilar texnik ijodkorligini rivojlantirish omillari yoritilgan. Maqolada xorijiy va mahalliy adabiyotlar tahlilidan foydalanildi. Maqoladan olingan natijalar pedagogika sohasidagi ilmiy tadqiqotlarda foydalanish mumkin.

Kalit so'zlar: Ijodkor; kasbiy tayyorgarlik, konformizm, faollik, uzluksiz, maktabdan tashqari ta'lim, ijodiy g'oya, omillar.

ФАКТОРЫ РАЗВИТИЯ ТЕХНИЧЕСКОГО ТВОРЧЕСТВА УЧАЩИХСЯ ВО ВНЕКЛАСНОМ ОБРАЗОВАНИИ

Пардабаев Джасур,
преподаватель Университета «Янги Аср», PhD

Аннотация. В данной статье рассматриваются факторы развития технического творчества учащихся во внешкольном образовании. В статье использован анализ зарубежной и отечественной литературы. Результаты статьи могут быть использованы в научных исследованиях в области педагогики.

Ключевые слова: креатив, профессиональная подготовка, конформизм, активность, непрерывное, внешкольное образование, креативная идея, факторы.

FACTORS OF DEVELOPMENT OF STUDENTS' TECHNICAL CREATIVITY IN EXTRACURRICULAR EDUCATION

Pardabaev Jasur,
teacher of «Yangi Asr» University, Ph.D

Annotation. This article discusses the factors of the development of technical creativity of students in extracurricular education. The analysis of foreign and domestic literature was used in the article. The results of the article can be used in scientific research in the field of pedagogy.

Keywords: creativity, professional training, conformity, activity, continuous, extracurricular education, creative idea, factors. муҳандислик кўникмалари

Jahon taraqqiyotining hozirgi bosqichida modernizatsiya va innovatsion rivojlanish tendensiyalari avj olmoqda. XXI asrda innovatsion jarayonlar ijtimoiy va iqtisodiy taraqqiyotning asosiy harakatlantiruvchi kuchi sifatida maydonga keldi. Jahon xo'jaligining globallashuvi, raqobatning kuchayishi sharoitida innovatsiyalar oqimi va ko'lami tobora kengayib, jamiyat va inson manfaatlari hamda ehtiyojlarining ta'minlanishiga salmoqli ta'sir ko'rsatmoqda.

Jahon bozorida texnologik jihatdan ilg'or, bilim talab qiladigan, raqobatbardosh mahsulot ishlab chiqarishga qaratilgan davlatlarning zamonaviy siyosati bugungi kun o'quvchisi egallashi lozim bo'lgan bilim, ko'nikma va malakalarga yangi vazifalar qo'ygan holda o'quv jarayonini qayta ko'rib chiqishga zamin yaratmoqda. Ushbu tendensiyalarning namoyon bo'lishi keng texnologik parklarni ochishda, texnologik ishlab chiqarishga yo'naltirilganlikda, davlat iqtisodiyotini rivojlantirish dasturlarini tasdiqlashda va natijada ta'lim mazmunini modernizatsiyalashning shakllangan kontsepsiyasida namoyon bo'ladi[1].

Ta'limni modernizatsiyalashning asosiy maqsadi mehnat bozorida raqobatbardosh, jahon standartlari asosida samarali ishlashga qodir, kasbiy o'sishga tayyor, har kimning tegishli ma'lumot olish ehtiyojlarini qondiradigan malakali mutaxassisni tayyorlashdan iborat. Shunday qilib, ta'lim mazmunida bo'layotgan o'zgarishlar, to'plash funksiyasidan (o'quvchining ma'lum bir bilim darajasini shakllantirish uchun) yangi kasbiy bilimlarni o'zlashtira oladigan, zamonaviy ijtimoiy-iqtisodiy sharoitlarda moslasha oladigan va o'qishdan keyin rivojlanishini davom ettirishga imkon beradigan va uzluksiz ta'lim nuqtai nazaridan ko'rib chiqiladigan shaxsni rivojlantirish funksiyasiga yo'lga qo'yilmoqda. Bugungi kunga kelib shakl va mazmun jihatidan xilma-xil, ammo umuman olganda bitta maqsadga kasb – hunarga o'rgatishga va kelajakda mutaxassislar uchun professional manzarani yaratishga qaratilgan darsdan tashqari ta'lim modelini amalga oshirish bo'yicha katta tajriba to'plangan[2].

Ta'lim va o'qitish jarayonida o'quvchilar zamonaviy sanoat, qishloq xo'jaligi, ishlab chiqarish asoslari, qurilish, transport, xizmat ko'rsatish sohalari haqida aniq tasavvurga ega bo'lishlari kerak.

Shu bilan birga, zarur ko'nikma va qobiliyatlarni, u yoki bu kasbga qiziqishni rivojlantirishlari zarur. O'quvchilar kasbni maqsadli tanlash va o'rta maktabni tamomlash paytida uzluksiz ta'lim olishlari uchun maktabdan tashqari tegishli o'quv muassasasiga jalb qilish ishlari zarur, chunki darsdan tashqari mashg'ulotlar ularning kasb tanlashida muhim rol o'ynaydi[4]. Bunday faoliyatning mazmuniyo'nalishi, uning tashkiliy shakllari va usullari eng muhim ahamiyatga ega. Shuni yodda tutish kerakki, o'quvchilarning texnik ijodidagi yangilik sub'ektivdir. O'quvchilar ko'pincha ixtiro qilingan va ishlab chiqarilgan mahsulotni yaratishadi. Ijodiy faollik o'quvchilarda atrof-muhitga nisbatan tanqidiy munosabatni shakllantirishga yordam beradi. O'quvchilarni yoshligidan boshlab ijodiy faoliyatga jalb etish, qiziquvchanlikni, fikrlashning moslashuvchanligi, xotira, o'z-o'zini baholash, idrokning rivojlanishi va tanqidiy fikrlash qobiliyatining rivojlanishiga olib keladi. Yosh o'tgan sayin bu sifatlar mustahkamlanib, takomillashib boradi va shaxsiyatining ajralmas xususiyatlariga aylanadi[5].

Ijodiy faoliyatning muhim omili ijodiy jarayonning uzluksizligidir. Amaliyot shuni ko'rsatadiki, epizodik ijodiy faoliyat samarasiz. Bu ma'lum bir ishni bajarishga qiziqishni uyg'otish, ish paytida kognitiv faollikni oshirish va hatto muammoli vaziyatning paydo bo'lishiga hissa qo'shishi mumkin. Biroq epizodik ijodiy faoliyat hech qachon kasb va mehnatga barqaror ijodiy munosabatni, ixtiro va rasionalizatorlikni, eksperimental tadqiqot ishlarini, shu bilan birga, shaxsning ijodkorlik sifatlarini rivojlantirishga bo'lgan intilishni rag'batlantirmaydi. Tajriba shuni ko'rsatadiki, butun yil davomida doimiy, tizimli ijodiy faoliyat ijodiy ishlarga barqaror qiziqishni rivojlantirishni ta'minlaydi[3].

Ijodkor shaxsning xususiyatlarini tarbiyalashda ijodiy ishning samaradorligi katta ahamiyatga ega. Shu sababli texnik qurilmalarni yaratishga, uskunalarining samaradorligini oshirishga qaratilgan muvaffaqiyatli ishlar alohida ahamiyatga ega. Ijodiy sa'y-harakatlarning iqtisodiy samarasi, ijodiy faoliyat uchun kuchli rag'batdir. Tajribali to'garak rahbarlari amaliy faoliyatida ishlab chiqarish bilan aloqa o'rnatishadi va ishlab chiqarish bilan tanishib, bunda sanoat uskunalarini, asbob-uskunalarini, texnologik jarayonlarini takomillashtirish, texnik muammolarni shakllantirish va ularni rivojlantirish bilan bir qatorda, ko'pincha innovasion takliflar va hatto ixtiro yechimlarni topish imkoniyatini topishadi.

Ma'lumki, ishlab chiqarish sohasidagi ijodiy texnik faoliyat dizayni, texnologik, tashkiliy, iqtisodiy muammolarni hal qilishdan iborat. Maktabdan tashqari ta'limning vazifasi yoshlarni ishlab chiqarish sohasida ijodiy faoliyatga tayyorlashdan iborat bo'lganligi sababli, ko'pchilik olimlar o'quvchilarning texnik ijodining mazmunini huddi shu tarkibiy qismlarga ega bo'lgan holda aniqlaydilar. Ushbu tarkibiy qismlar, o'quvchilarning dizayn va texnologik faoliyat bosqichlariga juda yaqin hisoblanadi.

Ko'pgina olimlarning fikriga ko'ra, texnik ijodkorlik deganda maqsadga yo'naltirilgan inson faoliyati tushuniladi, buning natijasi mutlaqo yangi texnik ob'ektlarni yaratish, shuningdek mahsulotlar, asboblari, texnologik jarayonlar, mehnatni rejalashtirish va hokazolarni takomillashtirish hisoblanadi. O'quvchilarning texnik ijodkorlik natijasi asosan o'quvchilar tomonidan qilinadigan ishlarning sub'ektiv yangiligi sifatida tushuniladi.

Yuqoridagilardan kelib chiqqan holda, o'quvchilarning texnik ijodini rivojlanishiga to'sqinlik qiladigan sabablarni aniqlash juda muhimdir.

Mahalliy va xorijiy psixologlar tamonidan ijodiy jarayonga, ijodiy fikrlashni rivojlantirishga to'sqinlik qiladigan bir qator omillar mavjud bular:

1. Bir necha sabablar umumiy holda "konformizm" nomi bilan umumlashtirilgan (shaxsning o'ziga xos xususiyatlari, xatti-harakatlari, moslashuvchanlik, taqlid qilish, hamma qatori bo'lishni istash, o'quvchilik davridayoq shaxsiy mustaqillikning yo'qligi, e'tiborsizlik, tanqid natijasida o'quvchi ruhini shikastlanishi).

2. O'zlarining g'ayrioddiy ijodiy g'oyalarini ifoda etishda uyatchanlik (ichki va tashqi qarshilikning paydo bo'lishi).

3. Faollik, harakatchanlikning yo'qligi va fikrlashning yangi talablariga o'ta olmasligi.

4. Muayyan muammoga tezda yechim topishga urinmaslik.

Tajriba shuni ko'rsatadiki, o'quvchilarg'oyani har xil murakkablik darajasida qiziqish bilan ishlaydi. Texnik va dizayn ishlarining uzluksizligi bilan o'quvchilarning qiziqishi nafaqat yo'qotilmaydi, balki yanada kuchayadi. Turli darajadagi murakkablikdagi mehnat vositalarini loyihalashda uzluksizlikni kuzatish mumkin, asboblari va mexanizmlarning dizayni, dizayn ob'ektlarini tanlash modelini tavsiflaydi[6].

O'quvchilarning ijodiy faoliyati bir qator xususiyatlarga ega.

1. Bir nechta istisnolardan tashqari, ular ijtimoiy ahamiyatga ega bo'lmagan yangi mahsulotlarni yaratadilar, ya'ni ular o'zlari uchun "yangi narsalar"ni yaratadilar, garchi jamiyat bu yangi narsani allaqachon bilsa ham. Binobarin, bunday yangi narsa sub'ektivdir, ammo psixologiya nuqtai nazaridan o'quvchilarning ishi ijodiy xarakterini yo'qotmaydi, chunki bu jarayon davomida o'quvchilar o'zlari

uchun kashfiyot qilishadi. O'quvchilarning qobiliyatlarini rivojlantirish, texnik ijodkorlikka o'rgatish uchun yangilikning tabiati (ob'ektiv yoki sub'ektiv) muhim emas[5].

2. O'quvchilar texnik ijodiyotining ta'limiy tabiati ijodiy faoliyat natijalarini emas, balki unga tayyorgarlik ko'rishdan boshlanadi. O'quvchilar ijodiy faoliyatining asosiy manbai o'quv jarayonida mavjud bo'lgan shaklda to'plangan tajriba bo'lishi kerak.

3. O'quvchilarning ijodiy faolligi ko'pincha mustaqil faoliyatning past darajasi bilan ajralib turadi. O'quvchilarning texnik ijodiy faoliyatining yuqoridagi xususiyatlaridan ko'rinib turibdiki, faqat tizimli va aniq maqsadga yo'naltirilgan pedagogik rahbarligi ostida o'z maqsadiga erishish uchun o'qituvchining muayyan harakatlari zarur:

1.) O'quvchilarning mehnat jarayonida mustaqil harakatlari uchun zarur shart-sharoitlarni yaratish. Shaxsning barcha sifatleri va xususiyatlarining shakllanishi faoliyat jarayonida yuzaga keladi, degan mashhur tezis yosh o'quvchilarning ijodiy kuchlari va qobiliyatlarini rivojlantirishga ham tegishli. Shu bilan birga, vazifalarni bajarishda faollik yetarli darajada yuqori bo'lishi kerak intellektual faoliyat darajasi. Bu o'quvchilar mehnat jarayonida mustaqil harakatlar qilish imkoniyatini nazarda tutadi. O'quv seminarlarida sinfda ushbu vazifani o'quv topshiriqlarini shakllantirish orqali muvaffaqiyatli hal qilishi, o'quvchilarning harakatlarini to'liq tartibga solishni istisno qiladi.

2.) O'quvchilarni ijodiy g'oyani shakllantirishga yoki ularga ijodiy savol va topshiriqlarni to'g'ridan-to'g'ri taqdim etishga yo'naltirish.

Moddiy ishlab chiqarish sohasidagi inson faoliyati sharoitida ijodiy g'oya yoki vazifa ijtimoiy hayot talablari, yangi mehnat mahsulotlariga bo'lgan ehtiyoj ta'siri ostida vujudga keladi. To'garaklar faoliyati, tarbiyaviy ish sharoitida o'quvchilar ba'zi hollarda mustaqil ravishda o'zlarining ijodiy kuchlari va qobiliyatlarini rivojlantirishga yordam beradigan muayyan vazifalar mavjudligini tushunishlari zarur. Shu bilan birga, o'quvchilarning aksariyati bunday vazifalarni mustaqil ravishda amalga oshirishda qiyinchiliklar paydo bo'lmasligi uchun, ular duch keladigan vazifalar asosan tasodifiy bo'lishi, natijalarini baholash, ish-harakatlarni namoyish etadigan tadbirlarga jalb qilinishi zarur.

3.) O'quvchilarni ijodiy muammolarni hal qilish uchun umumiy, nazariy va politexnik bilimlarni jalb qilishga va qo'llashga rag'batlantirish.

Ma'lum bilim, ko'nikma va malakalar asosida ijodiy faoliyat olib borish o'quvchilarni har doim ham o'z bilimlarini amalda qo'llay olishini taminlamaydi va har doim ish topshirig'ini bajarish jarayonida qiyinchiliklarni mustaqil ravishda yengib o'tolmaydi. Turli pedagogik usullardan foydalanish o'quvchilarning o'z bilimlarini amalda qo'llashlari uchun imkon yaratadi.

4) O'quvchilarning ijodiy tushdagi vazifalarni bajarishda ularning intellektual faolligini rag'batlantirish uchun turli xil pedagogik usullardan foydalanish.

To'garaklar faoliyatini o'rganish shuni ko'rsatdiki, yuqoridagi shartlarni hisobga olgan holda, o'quvchilarning faollik darajasi har doim ham bir xil emas, chunki ular doimo o'zlarining psixofizik kuchlarini ijodiy muammolarni hal qilish uchun bir xil darajada safarbar etmaydilar. Xususan, o'quvchilar diqqatni bir mavzudan ikkinchisiga osongina almashtiradilar, katta qiziqish bilan yangi topshiriqlarni bajaradilar, ish paytida ehtiyotkorlik bilan harakat qiladilar, qiyinchiliklarni yengishda ko'proq kuch sarflaydilar.

Adabiyotlar ro'yxati

Муслимов Н.А. Касб таълими ўқитувчиларини касбий шакллантиришнинг назарий - методик асослари.: Пед.фан.докт. ... дисс. - Т.: 2007. - 45 б.

Рахмонва В.Қ. Узлуксиз таълим тизими узвийлигини таъминлашнинг кластер технологиялари.: Монография. - Т.: НАВРЎЗ, 2014. - 94 б.

Байденко В.И. Болонский процесс: Результаты обучения и компетентностный подход (книга- приложение 1) / Под науч. ред. д-ра пед. наук, профессора В.И. Байденко. – М.: Исследовательский центр проблем качества подготовки специалистов, 2009. – 536 с.

Pardabaev J.E. "STEAM" - Education as an innovative approach to the development of vocational training for students" // European Journal of Research and Reflection in Educational Sciences. Vol. 8 No. 3, 2020. ISSN 2056-5852

Педагогический кластер в основе формирования «самообразующейся» личности школьника: Методические рекомендации. Часть 1 / Е. А. Акиншина, Н. Н. Суртаева, Т. И. Маркова и др. - СПб.: Экспресс, 2012. – 160 с

Jonathan Sallet and Ed Paisley Innovation Clusters Create Competitive Communities. - Huff Post Social News September 21, 2009.

INTERNAL AND EXTERNAL PEDAGOGICAL IMPACT ON THE INTELLECTUAL DEVELOPMENT OF STUDENTS

*Parpieva Malika Salokhiddinovna,
Senior Lecturer of the Tashkent State Dental Institute, Tashkent, Uzbekistan.*

Abstract. Human intelligence is characterized by a way of thinking, way of thinking, quality of mind, cognitive processes, mental operations, knowledge, reading skills, knowledge, skills, competencies formed outside the academic subject and academic subject, systematic knowledge within the framework of special and general education. The student's way of thinking is reflected in his knowledge and creative abilities. This article is about these things.

Keywords: intelligence, intellectual development, internal and external pedagogical influence.

ТАЛАБАНИ ИНТЕЛЛЕКТУАЛ РИВОЖЛАНТИРИШДА ИЧКИ ВА ТАШҚИ ПЕДАГОГИК ТАЪСИРЛАР

*Парпиева Малика Салохиддиновна,
Тошкент давлат стоматология институти катта ўқитувчиси, Тошкент шаҳри,
Ўзбекистон*

Аннотация. Инсоннинг ақл-заковати тафаккур тарзи, фикрлаш усули, ақлнинг сифати, билиш жараёнлари, фикрий операциялар, билиш, ўқиш кўникмалари, ўқув фани ҳамда ўқув фанидан ташқарида ҳосил бўлган билим, кўникма, компетенциялар, махсус ва умумтаълим доирасидаги тизимли билимлар билан тавсифланади. Талабанинг тафаккур тарзи билиш ва ижодкорлик фаолиятида намоён бўлади. Мазкур мақолада айнан шулар хусусида фикр юритилган.

Калит сўзлар: интеллект, интеллектуал ривожланиш, ички ва ташқи педагогик таъсир.

ВНУТРЕННЕЕ И ВНЕШНЕЕ ПЕДАГОГИЧЕСКОЕ ВОЗДЕЙСТВИЕ НА ИНТЕЛЛЕКТУАЛЬНОЕ РАЗВИТИЕ СТУДЕНТОВ

*Парпиева Малика Салохиддиновна,
Старший-преподаватель Ташкентского государственного стоматологического института, Ташкент, Узбекистан*

Аннотация. Интеллект человека характеризуется образом мышления, образом мышления, качеством ума, познавательными процессами, мыслительными операциями, знаниями, навыками чтения, знаниями, умениями, компетенциями, сформированными вне учебного предмета и учебного предмета, систематическими знаниями. в рамках специального и общего образования. Образ мышления студента отражается на его знаниях и творческих способностях. Эта статья об этих вещах.

Ключевые слова: интеллект, интеллектуальное развитие, внутреннее и внешнее педагогическое воздействие.

Introduction. Philosophers have been dealing directly with the problem of intellectual development of a person since ancient times. They studied the desire and possibilities of intellectual development of each person, in connection with the change of his personal qualities. In this, they rely on a person's personal, internal, free, voluntary, point of view. Intellectual development of the student is carried out in connection with internal and external pedagogical influences. The more external pedagogical influences that contribute to the intellectual development of students, the more consistent its components are. According to experts, in order to ensure the intellectual development of students, it is necessary to increase their independence from external influences. As a result of the increase in the nature of internal sources of intellectual development of students, their level of independent thinking increases and their intellectual image changes. In this process, the mental stability of students and their unique attitude towards the changes around them are decided [1].

Materials and methods. The well-known psychologist A. Maslow [2] said that the student's independence based on conscious activity has the potential for great freedom and freedom. Accordingly, the independence of the student should be evaluated as his freedom and freedom. D.A. Leontev [4] interprets the freedom and liberty of a person as an active action that can be turned in another direction at any time. Accordingly, it is necessary to create a consistent didactic system that serves intellectual development by providing an individual approach to students in the educational process. The internal

independence of the student leads to a lack of understanding of the external and internal forces affecting him [3]. Such students cannot set clear goals for themselves. By providing students with independent thinking activities, it is possible to ensure their activity and intellectual development.

N.N. Poddyakov identified the following areas of student development: mental, physical, moral, spiritual, creative development. A.A. Kirsanov [5], as a result of intellectual development of students, revealed the changing aspects that occur in them. Including:

- opportunities to acquire cultural thinking bases that allow thinking on the basis of reciprocity will expand;
- high-level emotional imagination skills of students develop;
- they acquire the forms of moral culture that give them the opportunity to perceive themselves and the material world from a spiritual and moral point of view;
- they consciously master the basics of physical culture, which will allow them to develop their physical health and hygiene.

Taking into account the didactic importance of the intellectual development of students, A.V. Suvorov based the existing aspects of their development. According to him, the intellectual development of students is manifested in:

- occurrence of qualitative changes in the student's perception of the world, self and his place in material existence;
- improvement of the student's attitude, activities, behavior towards himself, the surrounding people and material existence.

Well-known psychologists G. A. Tsukerman, A. A. Makarenya, E. Goziev, Z. Nishonova understand the intellectual development of students as the desire to consciously and naturally implement and improve their activities. As a result of intellectual development, students choose means of improving intellectual activity.

Based on the existing theoretical approaches to the intellectual development of students, it can be said that one of the important conditions for such development is their understanding of the nature of their intellectual activities. Without understanding the essence of their activity, students cannot perform it consistently [7].

In order to effectively implement the intellectual development of students, organizing the educational process taking into account their characteristics, needs and inclinations has an important didactic value [8, 9, 10]. At the time, A. Maslow also classified the specific needs of students as follows:

- physiological needs that ensure the student's life;
- the students' confidence in the future and life security needs, in this process he tries to protect himself, feels the need to satisfy the desire to get rid of fear and danger;
- students' social needs, a sense of belonging, acceptance, social cooperation, connectedness, and support;
- students' needs to gain respect, including their need for self-respect, their need for special attention, to have personal achievements, to be respected by others, to be recognized;
- students' needs for gratitude, in the process of which they seek intellectual development.

The problem of intellectual development of students is always researched in connection with the problem of the individual, his consciousness, self-awareness. Unity of consciousness and activity is followed as the main principle of intellectual development of students (S.L. Rubinshtein, A.N. Leontev, E. Goziev, M. Davletshin, R. Safarova, B. Adizov). Because in the process of education, the consciousness and activity of the student always develop in mutual relation and require each other. This indicates that in the process of intellectual development of students, the social experience of the people, worldly and national culture and scientific and technical achievements are instilled in them. Because the acquisition of such experiences and knowledge by students is carried out during educational activities, and as a result of it, independent educational, intellectual and creative skills are formed in them. Also, the experience of such activities is regularly enriched during the interaction of students with classmates, teachers, parents and others. In this way, the internal, that is, pedagogical and external - social aspects of student development are harmonized.

Results and discussion. The analysis of theoretical sources shows that the intellectual development of students is important in the educational process, it has the ability to develop students mentally and spiritually. In such a process, it is ensured that students acquire intellectual activity and follow it during daily educational and work activities. One of the important abilities included in the intellectual activities of students is the ability to design and build various complex, hierarchical structures. In this place, the acquired knowledge, independent thinking and creativity skills of students are important.

By making students' intellectual activities more complicated, they can be encouraged to perform mental operations.

Based on the idea of the integrity of the educational process, it is required to activate didactic tools that intellectually develop students. In this, the task-based approach to didactic processes that intellectually develop students takes an important place. According to N.N.Surtaeva, A.M.Kamensky, M.A.Nazmutdinova, A.N.Esev, R.Safarova, B.Adizov, Sh.Abdullaeva, U.Musaev, students having a complete idea of the educational process learn different methods and means of obtaining information. These include reading, understanding, working with computer programs, memorizing, mastering, listening to lectures, and summarizing. In this process, as a result of intellectual development of students, the most necessary skills are formed in them. For this, it is necessary to provide students with as many, expanded educational materials as possible [11].

In addition, it is necessary to expand the possibilities of independent acquisition of theoretical knowledge in order to create didactically favorable conditions for students to work with educational materials and perform exercises. Such an approach should be widely applied to the educational process. As a result, intellectual development of students is ensured and independent thinking and creative activities are expanded. This is reflected in the expansion of the range of their interests, as a result of which the knowledge acquired by students contributes to their understanding of the material world. This is extremely important for the development of students' independent and critical thinking processes [6].

According to pedagogues, educational materials of an innovative nature ensure the holistic development of students' intellectual abilities. In order to create the didactic basis for ensuring the mental development of students in the educational process, it is extremely necessary to first understand the meaning of the concept of «intellect».

In the dictionary of pedagogical terms, the concept of intelligence is defined as follows:

- a) the mental ability of a person, the ability to accurately reflect and change life, the environment in the mind, to think, read and learn, to know the world and to accept social experience;
- b) the ability to solve various issues, come to a decision, act rationally, foresee events;
- c) a person's intelligence, intelligence, perception of the external world and level of mastering social experience.

Every intelligent person knows what intelligence is. Intelligence is such a gift that it may not be found in some people. It is clear that the identification of a person's intelligence makes it possible to develop it. According to R.S. Nemov [1], intelligence is a set of mental abilities that are innately present or accumulated during life experience. The ability of a person, including a student, to occupy different levels of activity is directly related to his level of intellectual development.

Experts recognize that a person with intelligence has the ability to understand correctly, make judgments, think, think freely, adapt to social life on his own initiative.

Based on this point of view, a scale for determining the level of human intellectual development was developed by D. Veksler. According to him, intelligence is the ability to act with the mind. The owner of intelligence is a person who thinks productively and can act correctly in existing situations in social life. They can successfully communicate with the outside world. Many pedagogues and psychologists also recognize that intelligence is an ability that allows a person to establish a correct communication with the environment. When describing the level of intellectual development of a person, special attention should be paid to the tasks he performs. Only when teachers fully describe the levels of intellectual development of students, they can clearly determine the pedagogical possibilities and means of its development. In order to effectively develop students intellectually, it is necessary to teach them to act successfully in all life situations.

From a pedagogical point of view, intelligence is characterized in relation to the specific psyche of the student. This is evident in the student's cognitive, emotional and affective activity.

According to O.S.Grebenyuk, a person's intelligence is characterized by the way of thinking, the way of thinking, the quality of the mind, cognitive processes, mental operations, knowledge, reading skills, knowledge, skills, competencies formed outside of the academic subject and the academic subject, systematic knowledge within the framework of special and general education. A student's way of thinking is reflected in his knowledge and creativity. The student's way of thinking includes the following: concentration of the mind, figurative, visual thinking, etc. The quality of the mind is manifested in the students' ability to understand, perception, flexibility, independence, critical thinking, and consistent activity. Cognitive processes consist of attention, imagination, memory, intelligence, perception. During thinking operations, one or another thing is separated, compared, contrasted,

analyzed, summarized, systematized, formalized, clarified, interpreted, explained, etc. Cognitive skills include the ability to ask questions, divide and integrate problems, propose hypotheses and justify them, draw conclusions, and apply acquired knowledge.

Conclusion. Based on the above, the goals of intellectual development of students are determined. For this, first of all, it is necessary to develop the student's thinking activity and its various manifestations. For example, R.S.Nemov [1] identified the following types of human thinking: knowledge-based thinking, creative thinking, theoretical thinking, and practical thinking. During adolescence and adolescence, the student's cognitive thinking processes expand. In this period of a student's life, his thoughts, actions, attitudes, actions, etc., are expressed in his communication with others, as a result of which internal speech, which is the main form of thinking, is formed, and the ability to manage and control cognitive processes is created. In this way, students develop a full-fledged theoretical thinking. Based on the opinions of S.L. Rubinstein, N.N. Poddyakov, R.S. Nemov, R.Safarova, E.G'oziev, Z.Nishonova, in the intellectual development of students, it is appropriate to develop their theoretical thinking activity in the following two directions:

- 1) thinking based on concepts;
- 2) such as figurative thinking.

REFERENCES:

1. Немов Р.С. Психология: - Учеб для студ.высш.пед.учеб.завед: В 3 кн 4-е изд.-М.: ВЛАДОС, Кн.1, 2001. Психодиагностика. Введение в научное психологическое исследование с элементами математической статистики.-63с
2. Маслоу А. Мотивация и личность. Питер: СПб., 2003. – 352 с.
3. Макареня А.А., Суртаева Н.Н. //Интеллектуальные процессы в образовании взрослых как фактор развития интеллектуального и социокультурного потенциала регионов. Монография. - СПб.: Тюмень: ТОГИРРО, 2001.
4. Леонтов А.В. Модель научной школы и практика организации исследовательской деятельности учащихся // Школьные технологии. – М., 2001. –№5. – С 147-148
5. Кирсанов А.А., Гурье Л.И., Курамшин И.Я., Иванов В.Г., Рогов М.Г. Методологические и методические основы профессионально-педагогической подготовки преподавателя высшей технической школы. Коллективная монография. Казань, КГТУ, 1997.
6. Атакулова Н.А. Таълим жараёнида ўқувчиларда илмий дунёқарашни шакллантириш тизими// Пед. фан. бўйича фалсафа док (PhD).дисс. автореф ... – Наманган, 2019й-11-186
7. Пиаже Жан «Речь и мышление ребенка» Педагогика-Пресс 1999 ISBN: 5-7155-0694-8
8. Абдувалиева, М. А. (2023). Основные факторы рождения и распространение детей с интеллектуальной и ментальной инвалидностью в Узбекистане. Finland International Scientific Journal of Education, Social Science & Humanities, 11(6), 1282-1287.
9. Абдувалиева, М. А. (2021). Проблемы преодоления стигматизации и становления толерантного сознания в обществе по отношению к лицам с инвалидностью. Журнал Социальных Исследований, 4(2).
10. Abduvalieva, M. A. (2022). A family raising a child with cognitive disorders: problems and development trends. American Journal of Interdisciplinary Research and Development, 4, 246-253.
11. Мумтозхон Асилбековна Абдувалиева, Теоретико-методологические основы социальной адаптации детей с инвалидностью // Academic research in educational sciences. 2023. №Periodical Collection 7. URL: <https://cyberleninka.ru/article/n/teoretiko-metodologicheskie-osnovy-sotsialnoy-adaptatsii-detey-s-invalidnostyu> (дата обращения: 18.09.2023).

PROFESSIONAL TA'LIM MUASSASALARI PEDAGOG KADRLARINI KASBIY KREATIVLIGINI BAHOLASH BOSQICHLARI

Pozilova Shaxnoza,

Pedagogik innovatsiyalar, kasb-hunar ta'limi boshqaruv hamda pedagog kadrlarni qayta tayyorlash va ularning malakasini oshirish instituti doktoranti (DSc), dotsent, PhD.

Annotatsiya. Mazkur maqolada professional ta'lim o'qituvchilarini malaka oshirish kurslarida differensial yondashuv asosida o'qitishda ularning faoliyati tahlili keltirilgan. Shuningdek, o'qituvchilarning amaliy mashg'ulotlarda modul mazmuniga, faoliyatiga va olinadigan yakuniy natijaga ko'ra baholsha bosqichlari berilgan.

Kalit so'zlar: professional ta'lim o'qituvchilari, malaka oshirish kursi, kasbiy kreativlik, differensial yondashuv, baholash

ПРОФЕССИОНАЛЬНЫЕ ОБРАЗОВАТЕЛЬНЫЕ УЧРЕЖДЕНИЯ ЭТАПЫ ОЦЕНКИ ПРОФЕССИОНАЛЬНОГО ТВОРЧЕСТВА ПРЕПОДАВАТЕЛЬСКИХ КАДРОВ

Позилова Шахноза,

Докторант Института педагогических инноваций, управления профессиональным образованием и переподготовкой педагогических кадров и их квалификации (DSc), доцент, PhD.

Абстракт. В данной статье представлен анализ деятельности преподавателей профессионального образования на курсах повышения квалификации на основе дифференцированного подхода. Также даны этапы оценки преподавателей по содержанию модуля, мероприятиям и конечному результату, полученному на практическом занятии.

Ключевые слова: профессиональное образование педагогов, курс повышения квалификации, профессиональное творчество, дифференцированный подход, оценивание.

PROFESSIONAL EDUCATIONAL INSTITUTIONS ASSESSMENT STAGES OF PROFESSIONAL CREATIVITY OF TEACHING STAFF

Pozilova Shakhnoza,

Doctoral student of the Institute of Pedagogical Innovations, Management of Vocational Education and Retraining of Pedagogical Personnel and their Qualification (DSc), associate professor PhD.

Abstract. This article presents an analysis of the activities of teachers of professional education in training courses based on a differential approach. Also, teachers' assessment stages are given according to the content of the module, activities and the final result obtained in the practical training.

Key words: professional education teachers, training course, professional creativity, differential approach, assessment

Ta'limda differentsiatsiya "ta'lim barcha uchun" (lifelong learning) [1] va inklyuziv ta'limda [2] dolzarb bo'lgan keng qamrovli tushunchadir. Mazkur qarashlar bir necha marotaba muhokamadan o'tkazilgan. Jumladan, Dakardagi jahon ta'lim forumi [3], Jenevadagi 48 - YuNESKO xalqaro konferensiyasi va nihoyat jahon ta'limiga bag'ishlangan Incheon Deklaratsiyasi. Ta'lim - 2030 Incheon Deklaratsiyasi [4] nafaqat inyulyuziv ta'limga, balki barcha uchun "lifelong learning" (Umr mobaynida ta'lim olish) maqsadini ilgari surgan.

Ta'limda differentsiatsiya – bu turli ma'noga ega bo'lgan muhokamaga boy tushunchalardan hisoblanadi. Mazkur tushunchani ta'lim bilan bir qatorda boshqa sohalarda ham qo'llashimiz mumkin. Skandinaviyalik olimlar Bondi [5] va Grahamning [6] ta'kidlashicha differentsiatsiya o'z holda guruhlash, kuzatish, oqimlash va tahlil qilish kabi faoliyat turlarini bajaradi.

Skandinaviyada "maktab barcha uchun" shiori ostida ta'lim muassasalari ishga tushirilganda differentsiatsiyaga yetarlicha e'tibor berilmagan, aksincha, uni pedagogik differentsiatsiyaga yo'naltirilgan [7]. Pedagogik differentsiatsiya Norvegiya, Shvesiya va Daniya davlatlarida umumiy tushuncha sifatida qo'llanilib, o'qitishning differensial shakli bo'lib qabul qilingan [8], [9], [10], [11].

Pedagogik differentsiatsiya auditoriyada ta'limni turli shaklda olib borish, ta'lim oluvchilarni bilim, ko'nikma va malakasiga qarab saralash hamda turli xil topshiriqlar, quiz, test kabilardan foydalanib baholash imkoniyatini beruvchi ta'lim turidir.

Pedagogik differentsiatsiya - bu Skandinaviya atamasi tabaqalashtirilgan ta'lim va an'anaviy ravishda «tabaqalashtirilgan holda har bir ta'lim oluvchining o'sishini maksimal darajada oshirishga

intiladigan, uning turli xil ta'lim usullari, qiziqishlari va ko'rsatmalarga javob berishning turli usullari borligini o'rgatadigan ta'lim vositasi sifatida qaraladi».

Tomlinsonning so'zlariga ko'ra, differensial ta'lim – bu faol va shaxsga yo'naltirilgan bo'lib, turli yo'sinda fan mazmunini o'zlashtirish, g'oyalarni yaratish va innovatsion mahsulotlar ishlab chiqishga qaratilgan [12], [13].

O'zbekiston olimlaridan S.A.Movlonova differensial yondashuvni uch tomonlama tahlil qiladi, ya'ni:

Psixologik: talabalarning barcha mumkin bo'lgan individual xususiyatlarini hisobga olgan holda va tegishli guruhlar tuzish;

Pedagogik: talabalarning qobiliyatlariga javob beradigan ta'lim tizimi;

Psixologik: o'quv materialini mazmunini farqlash [14].

Hozirgi kunda o'quv jarayonida differensial yondashuvning qo'llanilishi ta'lim oluvchilarning har tomonlama kompetensiyalarini rivojlantirishga xizmat qiladi. Tadqiqotimiz jarayonida malaka oshirish kurslarida tahsil olayotgan professional ta'lim o'qituvchilarining kasbiy kreativligini asosida guruhlarga bo'lish hamda ularni baholashda differensial yondashuvni tanladik. Bunda biz o'qituvchilarning amaliy mashg'ulotlarda modul mazmuniga, tinglovchilar faoliyatiga va olinadigan yakuniy natijaga ko'ra quyidagi tahlilni keltiramiz: (1.-jadval)

1.-jadval.

Professional ta'lim o'qituvchilarining amaliy mashg'ulotlarda modul mazmuniga, tinglovchilar faoliyatiga va olinadigan yakuniy natijaga ko'ra faoliyati tahlili

| O'qituvchi tomonidan taqdim etiladigan kontent mazmuniga ko'ra | Tinglovchilarning faoliyat turiga ko'ra | Yakuniy natijani (kreativ g'oya) taqdim etilishiga ko'ra |
|--|---|--|
| <ul style="list-style-type: none"> ✓ Berilgan muammoni pedagogik, psixologik, texnik va falsafiy jihatdan o'rganish; ✓ Muammoning dolzarbligini aniqlovchi manbalar bilan tanishish, tahlil qilish; ✓ Tinglovchilarning kasbiy kreativlik darajasiga ko'ra sinflash; ✓ Tinglovchilarning kasbiy kreativlik qobiliyatiga ko'ra individual yoki juftlikda ishlash fikrini qo'llab-quvvatlash; ✓ Har bir tinglovchining o'zi olib boradigan fani yoki yangi kiritadigan fani yuzasidan tuzulmaviy yondashuvni qo'llash | <ul style="list-style-type: none"> ✓ Berilgan topshiriqni turi, mukammalligiga qarab bosqichli amalga oshirish; ✓ Mustaqil o'z-o'zini rivojlantirish ko'nikmalarini rivojlantirish; ✓ Guruhli hamkorlik va o'qitish usullari asosida differensial guruhlarni amalga oshirish; ✓ G'oyalarni prototiplashtirishda infografika platformalari hamda muammoli-evristik ta'lim metoodlaridan, ya'ni grafik organayzerlardan foydalanish | <ul style="list-style-type: none"> ✓ Kasbiy kreativlikka ko'ra yaratilgan g'oyalarni baholashda turli kreativ ta'lim metod va texnologiyalaridan foydalanish, ya'ni: <ul style="list-style-type: none"> - Guruhli yoki individual tarzda interaktiv taqdimotlar yaratish; - Flipchart lar yordamida g'oyalarni prototiplashtirish; - Storyboarding texnologiyasi asosida berilgan muammoni tizimlashtirish; - Workshoplarni yaratish va unda ishlash |

Yuqorida keltirilgan tahlillarga ko'ra differensial yondashuv tinglovchilarga malaka oshirish jarayonidagi tabaqalashtirilgan o'qitish uslubiyotini nazarda tutadi, ya'ni, fan mazmuniga qiziqish, yangiliklarni o'zlashtirish va pedagogik amaliyotga qo'llash ko'nikmalari rivojlanadi.

Ko'p bosqichli ta'lim – bu o'quv jarayonini tashkillashtirishning pedagogik texnologiyasi hisoblanadi. Bunda o'quv materialini ta'lim oluvchilar turli darajada o'zlashtirganlari uchun differensial yondashuv asosida guruhlarga ajratiladilar [15].

Tadqiqot jarayonida malaka oshirish kurslarida professional ta'lim muassasalari o'qituvchilarining kasbiy kreativligini rivojlantirishda turli ma'ruza shakllaridan foydalanildi. Jumladan, Problem-solving, Design-based, Project-based ma'ruzalar va Challenge-based turidagi ma'ruzalar “Kasbiy kreativlik va pedagogik kompetentlik” modulini olib borishda keng qo'llanildi.

Tinglovchilarni kasbiy kreativligini aniqlashda ularni uchga ya'ni, past, o'rta va yuqori tabaqalashtirilgan guruhlarga ajratdik hamda topshiriqlarni tinglovchilarning kreativ qobiliyatiga,

kasbiy kreativligi, pedagogik faoliyatning kreativ xarakteriga, pedagogik faoliyatning kreativ mahsuloti (kreativ g'oyalar) ko'ra taqsimladik. Bunda biz bir qator olimlarning kreativlik qobiliyatini aniqlovchi testlari va so'rovnomalaridan foydalandik. Jumladan,

| Mezonlari | Diagnostik metod, test va anketa-so'rovnoma turlari |
|--|---|
| Kreativ qobiliyatni aniqlashda | - N.V.Vishnikovaning "Kreativlik" testi - Torrensning "Tugallanmagan rasmlar" testi |
| Kasbiy kreativligini aniqlashda | - M.M.Kashapovning "Pedagogning kreativ kompetentiyasi" so'rovnomasi; - M.M.Kashapovning "Pedagogning rivojlanishiga ta'sir etadigan rag'batlantiruvchi omillar" so'rovnomasi - L.D.Morozovaning "O'qituvchilarning loyiha metodlarida ishlash darajasini aniqlash", "O'qituvchining pedagogik loyihalashga qiziqishi va motivatsiyasi", "Pedagogik loyihalash ko'nikmasini baholashning individual xaritasi" anketa-so'rovnomasi |
| Pedagogik faoliyatning kreativ xarakterini aniqlashda | - O.F.Potemkina va E.V.Potemkinalarning "Sizning kreativ potentsiyalingiz qanday?" so'rovnomasi; - M.M. Kashapova, T.G.Kiseleva, T.V. Ogorodovlarning "Kasbiy faoliyatda kreativlik" anketa-so'rovnomasi |
| Pedagogik faoliyatning kreativ mahsulotini ishlab chiqish ko'nikmasini aniqlashda | - Ishlab chiqilgan innovatsion-metodik loyihaning sifatini baholash. Baholash jadvali I.A.Kolesnikova tavsiyalarini hisobga olgan holda ishlab chiqilgan |

Tinglovchilarning kreativlik qobiliyatini aniqlashning boshlang'ich test-so'rovnoma savollarini ishlab chiqdik. Test-so'rovnoma natijasiga ko'ra malaka oshirishda tahsil olayotgan professional ta'lim muassasasi o'qituvchilari differentsial yondashuv asosida guruhlariga ajratiladi.

Z - Test – so'rovnomaning namunaviy ko'rinishi:

| № | Test – so'rovnoma savollari | Past | O'rta | Yuqori |
|-----|--|---|-------|--------|
| 1. | Kreativlik nima? A. Yangi g'oyalarni yaratish B. Novation faoliyat turi S. Ijodiv fikrlash | V - 1 | S - 2 | A - 3 |
| 2. | Kasbiy kreativlik izohi berilgan qatorni ko'rsating? A. Sohaviy muammolarni bashoratlash yoki original echimini topish V. Sohaviy muammolarni guruhli tarzda echish S. Sohaviy muammolarni kreativ metod va vositalar asosida echimini topish | A - 1 | S - 2 | V - 3 |
| 3. | Kasbiy kreativligingizni rivojlantirishning optimal usulini ko'rsating? A. Rivojlangan davlatlar tajribasidan foydalanish asosida stajirovka kurslarida qatnashish V. Respublika miqyosidagi kasbiy professionallikni rivojlantiruvchi master-klass yoki seminar –treninglarda ishtirok etish S. Mustaqil ravishda internet resurslaridan foydalangan holda | A - 1 | S - 2 | V - 3 |
| 4. | Professional ta'lim muassasalari o'quv jarayonini olib borishda kreativ muhitni tanlagan bo'larmidingiz? A. Ha V. Auditoriya salohiyatidan kelib chiqib S. Men etarli ko'nikmaga ega emasman | S - 1 | V - 2 | A - 3 |
| 5. | Kreativ ta'lim texnologiyalari berilgan javobni belgilang? A. Baliq skeleti V. Dizayn-fikrlash S. SCAMPER | A - 1 | V - 3 | S - 3 |
| 6. | Kasbiy muammolarni echishda o'zingizning qaysi shaxsiy qobiliyatlaringizni qadrlaysiz? A. Tezkor fikrlash V. Hamkorlikda ishlash S. Optimist | V - 1 | S - 2 | A - 3 |
| 7. | Kasbiy kreativlik faoliyatiga ko'ra quyidagi qaysi turdagi faoliyatni ko'rasiz? A. Infografik V. AKT kreativlik S. Metodik kreativlik | V - 1 | S - 2 | A - 3 |
| 8. | Kasbiy kreativlikni pedagogik faoliyatga zaruriyati bormi? | Mening fikrimcha | | |
| 9. | Pedagogik faoliyatingizda infografik platformalardan aynan qaysi turlaridan foydalanasiz? (masalan, canva.com) | Men pedagogik faoliyatimda bir qator infografik dasturlardan foydalanaman. Masalan, | | |
| 10. | Siz o'quvchilaringizni kreativ qobiliyatini rivojlantiruvchi qanday mavzudagi seminar, master-klass yoki ochiq darslarni o'tkazishni istar edingiz? | Meni ta'lim yo'nalishi, bo'lgan o'quvchilarni o'qitganim uchun,,, ("Men kreativman" namuna) kabi seminarlarni tashkil qilaman | | |
| | Past daraja | 10 - 18 ball | | |
| | O'rta daraja | 19 - 24 ball | | |
| | Yuqori daraja | 25 - 30 ball | | |

Test –so‘rovnomada natijasida professional ta’lim o‘qituvchilarining birlamchi kreativ qobiliyatlari aniqlanada hamda ular quyidagi differentsial yondashuv asosida guruhlariga ajratiladi.

Professional ta’lim o‘qituvchilarining malaka oshirish kursida “Kasbiy kreativlik va pedagogik kompetentlik” modulini o‘zlashtirish natijasida erishilgan yutuqlari va kamchiliklari(xulosa sifatida)

| Yutuqlar | Kamchiliklar |
|---|--|
| <p>1) Topshiriqlarni bajarish davomida o‘qituvchilarning pedagogik motivatsiyasi rivojlanadi;</p> <p>2) Nafaqat o‘zaro balki o‘qituvchi-o‘quvchi o‘rtasida muammoni kreativ echimlar topish ko‘nikmasi shakllanadi;</p> <p>3) Mashg‘ulotlar jarayonida mavzu kontentidan kelib chiqib muammoli topshiriqlar ishlab chiqish hamda ularga original echimlar taqdim etish malakasi rivojlanadi;</p> <p>4) Innovatsion-metodik loyihalarda ishlash uchun pedagogik muammolarni amaliy tajribalardan kelib chiqib yaratish;</p> <p>5) Hamkorlikda guruhda ishlash pedagogik muloqot ko‘nikmasi;</p> <p>6) Kreativ metodlarni ta’lim jarayoniga qo‘llash ko‘nikmasi</p> | <p>1) O‘qituvchilarning innovatsion xarita va innovatsion rejani ishlab chiqishga ko‘p vaqt sarf etishi;</p> <p>2) O‘qituvchilarning o‘ziga ma’lum bo‘lgan muammoli-evristik va kreativ metodlardan oqilona foydalana olmasligi (vaqt jihatdan);</p> <p>3) O‘qituvchilarning guruhli ishlash ko‘nikmasini rivojlanmaganligi hamda pedagogik muloqotning etishmasligi;</p> <p>4) O‘qituvchilarning nazariy bilimlarini amalyot bilan integratsiya qilish kompetensiyasining etarli darajada shakllanmaganligi</p> |

Foydalanilgan adabiyotlar ro‘yxati:

1. UNESCO. (1990). World declaration on education for all. Retrieved <https://unesdoc.unesco.org/ark:/48223/pf0000127583>
2. UNESCO. (2008). Inclusive education: The way of the future. Retrieved http://www.ibe.unesco.org/fileadmin/user_upload/Policy_Dialogue/48th_ICE/General_Presentation-48CIE-English.pdf
3. UNESCO. (2000). The Dakar framework for action. Education for all: Meeting our collective commitments. Retrieved <https://sustainabledevelopment.un.org/content/documents/1681Dakar%20Framework%20for%20Action.pdf>
4. UNESCO. (2015). Education 2030. Incheon Declaration. Towards inclusive and equitable quality education and lifelong learning for all. Retrieved: http://uis.unesco.org/sites/default/files/documents/education-2030-incheon-framework-for-action-implementation-of-sdg4-2016-en_2.pdf
5. Bondi, R. S., Dahnke, C., & Zusho, A. (2019). How does changing “One-Size-Fits-All” to differentiated instruction affect teaching? Review of Research in Education, 43 (1), 336–362. <https://doi.org/10.3102/0091732X18821130>
6. Graham, L. J., De Bruin, K., Lassig, C., & Spandagou, I. (2021). A scoping review of 20 years of research on differentiation: Investigating conceptualisation, characteristics, and methods used. Review of Education, 9(1), 161–198. <https://doi.org/10.1002/rev3.3238>
7. Blossing, U., Imsen, G., & Moos, L. (2014). The Nordic education model. ‘A School for All’ encounters neo-liberal policy (Vol. 1). Policy implications of research in education. Springer.
8. Dale, E. L., & Wærness, J. I. (2003). Differensiering og tilpassing i grunnpøpløringen: Rom for alle - blikk for den enkelte [Differentiation and adaptation in primary and secondary education and training: Room for all with an eye on the individual]. Cappelen akademisk forlag.
9. Persson, B. (2010). Individualisering i svensk skola [Individualisation in the Swedish school system]. In N. Egelund (Ed.), Undervisningsdifferentiering – Status og fremblik [Teaching differentiation – Status and prospects]. Dafolo 115–128.
10. Skaalvik, E. M., & Fossen, I. (1995). Tilpassing og differensiering: Idealer og realiteter i norsk grunnskole. In [Adaptation and and differentiation: Ideals and reality in Norwegian primary education]. Tapir.
11. The Danish Evaluation Institute. (2011). Undervisnings-differentiering som bærende pædagogisk princip [Teaching differentiation as a leading pedagogical principle]. Retrieved <https://www.eva.dk/eva/projekter/2010/undervisningsdifferentiering-i-folkeskolen/projektpro dukter/undervisningsdifferentiering-som-baerende-paedagogisk-princip>
12. Ravitch, D. (2007). Edspeak: A glossary of education terms, phrases, buzzwords, and

jargon. Association for Supervision and Curriculum Development.

13. Tomlinson, C. A., Brighton, C., Hertberg, H., Callahan, C. M., Moon, T. R., Brimijoin, K., . . . Reynolds, T. (2003). Differentiating instruction in response to student readiness, interest, and learning profile in academically diverse classrooms: A review of literature. *Journal for the Education of the Gifted*, 27(2/3), 119–145. <https://doi.org/10.1177/016235320302700203>

14. Movlonova S.A. Azotli yuqori molekulyar birikmalar bo‘limini o‘qitishda differensial yondashuv asosida pedagogik texnologiyalarning qo‘llanilishi. //Toshkent davlat pedagogika universiteti Ilmiy axborotlari 2021 yil, 1-son. В-71-75.

15. Зверева, Н. А. Разноуровневое и дифференцированное обучение как фактор повышения эффективности образовательного процесса в СПО / Н. А. Зверева. — Текст : непосредственный // Педагогическое мастерство : материалы ВИИИ Междунар. науч. конф. (г. Москва, июн 2016 г.). — Москва : Буки-Веди, 2016. — S. 35-37. — URL: <https://moluch.ru/conf/ped/archive/191/10700/> (data obrasheniya: 16.03.2023).

TALABALARDA SANOGEN TAFAKKURNI RIVOJLANTIRISH KOMPONENTLARI VA UNING O'ZIGA XOS XUSUSIYATLARI

Qo'chqarova Feruza Maxamatqosimovna

Andijon davlat universiteti, Umumiy pedagogika kafedrası, v.b. professor

Annotatsiya. Ushbu bo'lajak o'qituvchilarning sanogen tafakkurini rivojlantirishning pedagogik strategiyalari, bo'lajak o'qituvchilarning sanogen tafakkurini rivojlantirishning afzalliklari bo'yicha ma'lumotlar keltirilgan.

Kalit so'zlar: sanogen tafakkur, pedagogika, psixologik asoslari, strategiya, tafakkur omillari, muammoli vaziyat.

ПЕДАГОГИЧЕСКИЕ СТРАТЕГИИ РАЗВИТИЯ САНОГЕННОГО МЫШЛЕНИЯ БУДУЩИХ УЧИТЕЛЕЙ

Кочкарова Феруза Махаматкосимовна

Андижанский государственный университет, кафедра общей педагогики и др. профессор

Абстракт. Представлены психолого-педагогические основы педагогических стратегий развития саногенного мышления будущих учителей, преимущества развития саногенного мышления будущих учителей.

Ключевые слова: саногенное мышление, педагогика, психологические основы, стратегия, факторы мышления, проблемная ситуация.

PSYCHOLOGICAL AND PEDAGOGICAL BASES OF PEDAGOGICAL STRATEGIES FOR DEVELOPMENT OF SANOGENIC THINKING OF FUTURE TEACHERS

Kochkarova Feruza Makhamatkosimovna

Andijan State University, Department of General Pedagogy, etc. professor

Abstract. The psychological and pedagogical bases of pedagogical strategies for the development of sanogenic thinking of future teachers, the advantages of developing sanogenic thinking of future teachers are presented.

Key words: sanogenic thinking, pedagogy, psychological foundations, strategy, thinking factors, problem situation.

Kirish. Jahon ta'lim va ilmiy-tadqiqot muassasalarida bo'lajak o'qituvchilarning sanogen tafakkurini rivojlantirishda induksiya, deduksiya metodlaridan keng foydalanish, xalqaro baholash dasturini tatbiq etish, bo'lajak o'qituvchilarning sanogen tafakkurini rivojlantirishning pedagogik strategiyalariga integrativ yondashish, ta'lim mazmunini modernizatsiyalash, ta'limga innovatsion axborot texnologiyasini joriy etish bo'yicha ilmiy-tadqiqot ishlari olib borilmoqda. Shu bilan birga, bo'lajak o'qituvchilarning sanogen tafakkuriga nisbatan ijodiy fikrlash qobiliyatini rivojlantirish, kasbiy kompetentlikni rivojlantirish, o'qitishda axborot texnologiyalarini joriy qilish, o'qitishda nazariya va amaliyot uyg'unligini ta'minlash kabi masalalarga qaratilgan ilmiy-tadqiqot ishlariga alohida e'tibor berilmoqda.

Respublikamizda so'nggi yillarda axborot texnologiyasini rivojlanishi bilan bog'liq holda, mashg'ulotlarni tashkil etishning yangi shakllarini tatbiq etish, ta'lim sifati va samaradorligini va ta'lim xizmatlari imkoniyatlarini oshirish, mehnat bozorining zamonaviy ehtiyojlariga mos yuqori malakali kadrlar tayyorlashning me'yoriy asoslari yaratildi. Fanlarni chuqurlashtirilgan holda o'qitish, ilmiy va innovatsion yutuqlarni amaliyotga joriy qilishning samarali mexanizmini yaratish ustuvor vazifalar etib belgilandi. Bu esa, bo'lajak o'qituvchilarning sanogen tafakkurini rivojlantirish imkoniyatlarini kengaytiradi.

Adabiyotlar. Uzluksiz ta'limda bo'lajak o'qituvchilarning sanogen tafakkurini rivojlantirishning pedagogik strategiyalari masalalari bo'yicha dunyoning bir qator oliy ta'lim muassasalari va ilmiy-tadqiqot institutlarida, xususan: University of Nevada (AQSH), University of Bayreuth (Germaniya), University of Kent (Angliya), Nord University, Bude, (Norvegiya), National University of Singapore (Singapur), Ufa davlat universiteti (Rossiya), Hokkaydo universiteti (Yaponiya), Belorussiya davlat universiteti (Belorusiya)da fundamental va amaliy tadqiqotlar olib borilmoqda.

Tadqiqot metodologiyasi. Dunyoda bo'lajak o'qituvchilarning sanogen tafakkurini rivojlantirish, oliy ta'lim muassasalarida o'quv mashg'ulotlarini tashkil etish, ta'limda axborot texnologiyalari hamda ularning samaradorligini oshirish yuzasidan olib borilgan tadqiqotlar natijasida bir qator,

xususan, quyidagi ilmiy natijalar olingan: bo'lajak o'qituvchilarning sanogen tafakkurini rivojlantirish, kompetensiyaviy yondashuv asosida o'qitishning zamonaviy texnologiyalari (Leiden University); bo'lajak o'qituvchilarning sanogen tafakkurini rivojlantirish asosida talabalarning mustaqil o'quv faoliyatini tashkil etish va uning samaradorligi (Polish Society for Human Evolution Studies) dan foydalanish metodikasi ishlab chiqilgan.

Jahon bo'lajak o'qituvchilarning sanogen tafakkurini rivojlantirish bo'yicha olib borilgan ilmiy-tadqiqotlarda mutaxassislarni tayyorlash bosqichlari, uslub va shakllari ishlab chiqilgan, talabalarda shakllantiriladigan kompetentlikning mazmun mohiyati, shakllantirish mexanizmlari, talabalar ijodkorligini rivojlantirishda qobiliyatning ahamiyati, hamda amaliyotga tatbiq eta olish mahorati darajalari bo'yicha texnologiyalar (National Institute Of Technical Teachers Training And Research (Hindiston)); ta'limning innovasion texnologiyalari, o'qitishning noan'anaviy shakl, metod va vositalari, strategik texnologiyalarni qo'llash va ijtimoiy ta'limiy hamkorlik masalalari, talaba va o'qituvchi hamkorligini tizimli tashkil etish, o'zaro tajriba almashish dasturlari (Shaansi Normal University (Xitoy)); bo'lajak o'qituvchilarning sanogen tafakkurini rivojlantirish va modellashtirishga yo'naltirilgan kompetensiyaviy yondashuv, oliy ta'lim muassasalarida o'qitishning loyihalikonstruktiv jarayonining mazmuni ishlab chiqilgan (Princeton university (AQSH)).

Jahonning yetakchi oliy ta'lim muassasalari, ilmiy-tadqiqot institutlarida bo'lajak o'qituvchilarning sanogen tafakkurini rivojlantirishning pedagogik strategiyalari asosida takomillashtirish, talabalar sanogen tafakkurini rivojlantirishga oid ta'limning yangi (hamkorlikda, turli darajali, rivojlantiruvchi, dasturlashtirilgan o'qitish) metodik ta'minotini ishlab chiqish, bo'lajak o'qituvchilarning sanogen tafakkurini rivojlantirishning innovasion rivojlantirish mexanizmlarini joriy etish va sifatini baholash bo'yicha ilmiy-tadqiqotlar olib borilmoqda.

Tahlil va natijalar. Sanogen tafakkur (lotincha: "sanus" – sog'lom va yunon tilida – "genezis" - rivojlanish) his-hayajon, ichki kechinmalar, fikrlarni va emotsiyalarni boshqaruvchi, sog'lomlashtiruvchi tafakkur.

Jahon ijtimoiy-iqtisodiy munosabatlar rivojida inson aql-zakovati va ma'naviyati asosiy muvofiqlashtiruvchi, rivojlantiruvchi omil va vosita ekanligi tobora namoyon bo'lmoqda. Bu esa, o'z navbatida yuqori saviyaga ega mutaxassislarni, mehnat bozorida raqobatbardosh va innovatsion ta'lim muxitida hamkorlikdagi faoliyatga qodir pedagogik kadrlarni tarbiyalash muammosini yanada dolzarblashtirmoqda. Milliy tiklanishdan milliy yuksalish sari rivojlanish yo'lini tanlagan Yangi O'zbekistonda mamlakatni modernizatsiya qilish, ijtimoiy-iqtisodiy jihatdan barqaror rivojlantirish uchun yuqori malakali kadrlar tayyorlash sifatini oshirish, inson kapitalini mehnat bozori talablari asosida rivojlantirish, ta'lim jarayoniga raqamli texnologiyalar va zamonaviy usullarni joriy etish, xalqaro standartlar asosida yuqori malakali, kreativ va tizimli fikrlaydigan, mustaqil qaror qabul qila oladigan kadrlar tayyorlash, ularning intellektual qobiliyatlarini namoyon etishi va ma'naviy barkamol shaxs sifatida shakllanishi uchun zarur shart-sharoitlarni yaratish asosiy strategik vazifalar sifatida belgilangan [1]. Bunda oliy ta'lim muassasalarida malakali mutaxassislar tayyorlash sifatini oshirishga xizmat qiluvchi mexanizmlarni takomillashtirish dolzarb muammo hisoblanadi.

Bo'lajak pedagog kadrlarni tayyorlash xalqaro dasturida talabalar faoliyatini rivojlantirishning "fikriy aks ettirish amaliyoti"ga (reflective practitioner) [2] yo'naltirilgan taktikasini rivojlantirish, ijodiy va ratsional yondashuv uyg'unligini ta'minlashning pedagogik mexanizmlarini takomillashtirish muhim vazifa sifatida belgilangan.

Sanogen tafakkur muammosi Vatanimiz va qator xorijlik olimlar tomonidan tadqiq etilgan. Ular asosan sanogen tafakkurning mohiyati, tabiati va uni rivojlantirish mexanizmlarini tadqiq qilishga alohida e'tibor qaratmoqda. Mazkur ilmiy tadqiqot ishlarida asosan muammoning nazariy-falsafiy, ijtimoiy va psixologik jihatlari keng miqyosda o'rganilgan.

Mualliflar o'z asarlarida sanogen tafakkurning individual shakllariga, uning elementlarini shakllantirishning o'ziga xos usullariga e'tibor berishadi. Shaxs ijtimoiy munosabatlar jarayonida o'z xatti-harakatlarini, his-tuyg'ularini, kayfiyatini nazorat qilishi kerak. Buning uchun u o'zini chuqurroq anglashi lozim. Har bir inson nafaqat o'zining his-tuyg'ularini va xatti-harakatlarini nazorat qilishi, balki muayyan qoidalarga muvofiq fikrlash tarzini ham nazorat qila olishi kerak. Mazkur holat bilan bog'liqlikda pedagog-psixolog olimlar fikrlashning ikkita turini ajratib ko'rsatishadi: sanogen va patogen fikrlash.

O'z mulohazalarini davom ettirib, olim quyidagi fikrlarni qat'iy ta'kidlab o'tadi: sanogen tafakkurning asosiy ahamiyati o'z-o'zini kamolga yetkazish maqsadlariga erishish uchun sharoit yaratish, ya'ni fe'l-atvor hamohangligi, o'z-o'zi va atrofdagilar bilan kelishish, shuningdek yomon odatlarni bartaraf etish, o'z his-tuyg'ularini boshqarish, o'z ehtiyojlarini nazorat qilish deb hisoblaydi.

Muallif sog'lom tafakkur tushunchasining psixologik, pedagogik va falsafiy mazmunini ochib bergan bo'lsada, lekin uning tarkibiy komponentlarini aniq ajratib ko'rsatmagan. Talabalarda sanogen tafakkurni rivojlantirishning ijtimoiy-psixologik muammolarini tadqiq etgan

Z.A.Abdiraxmonovaning fikricha, sanogen tafakkurni rivojlantirish fikrlashdagi refleksivlik va o'z-o'zini rivojlantirishga nisbatan ehtiyojning yuqoriligi bilan belgilanib, o'smir yoshdagi talabalarda sanogen tafakkurni rivojlantirish, shaxs xususiyatlari va xulq-atvoriga ta'sir etuvchi ko'rsatkichlar ta'lim jarayoni, shaxslararo munosabatlar, kasbiy kamolot kabi ijtimoiy omillar bilan bog'liq [5, 8 b.].

Xulosa o'rinda shuni aytish mumkinki, inson tafakkurini va ularning insonparvarlik qadriyatlariga munosabatini tubdan o'zgartirish uchun ularda sanogen tafakkurni rivojlantirish muhim ijtimoiy-psixologik vazifa sifatida o'rganilishini taqoza etadi. Binobarin, insonning sog'lom tafakkuri, mustahkam iroda va e'tiqodi, halollik va adolat bilan hayot kechirishi, inson va ijtimoiy hayotga xos barcha xislat, fazilat, xususiyatlarga ega bo'lish, unga amal qilish kabi ma'naviy boylik majmuyi bo'lib hisoblanadi..

Foydalangan adabiyotlar.

1. O'zbekiston Respublikasi Prezidentining «O'zbekiston Respublikasi oliy ta'lim tizimini 2030 yilgacha rivojlantirish kontsepsiyasini tasdiqlash to'g'risida»gi PF5847-son Farmoni // Qonun hujjatlari ma'lumotlari milliy bazasi, 08.10.2019 y.

2. Valerie Lesniak. An Integrative Model of Spiritual Formation: A Work Always in Process. // Reflective Practice: Formation and Supervision in Ministry ISSN 2325- 2855 © Copyright 2013 Reflective Practice: Formation and Supervision in Ministry All rights reserved.

3. Ю. М. Орлов. Оздоровливающее (саногенное) мышление / составитель А. В. Ребёнок. Серия: Управление поведением, кн.1. — Издание 2-е изд., исправленное. - М.: Слайдинг, 2006. - 96 с.

4. S. Ataxanova. Innovatsion ta'lim jarayonida tafakkur // Ilmiy maqola. "Sog'lom avlod uchun" ilmiy-ommabop jurnal materiallari. 2014 yul. 5/4- 5 b.

5. Z.A. Abdiraxmonova. O'smir yoshdagi o'quvchilarda sanogen tafakkurni rivojlantirishning ijtimoiy-psixologik xususiyatlari. Diss. avtoref. 2020. - 48 b.

BO'LAJAK MUTAXASSISLARNI TAYYORLASHDA METODIK KOMPETENTLIKNING O'ZIGA XOS XUSUSIYATLARI

Quliyeva Shahnoza Halimovna,

Buxoro davlat universiteti, "Geliyofizika, qayta tiklanuvchi energiya manbalari va elektronika" kafedrası dotsenti

Annotatsiya: maqolada bo'lajak mutaxassislarni tayyorlashda metodik kompetentlikning o'ziga xos xususiyatlari keltirilgan bo'lib, ta'lim jarayonida bo'lajak mutaxassislarni tayyorlashda kasbiy, texnologik va metodik kompetentlik uzviy hamda uzluksiz bog'ligligi bayon etilgan. Ta'lim oluvchilarda mustaqil va erkin fikrlash, olingan bilimlarni takomillashtirish mazmuni berilgan.

Kalit so'zlar: kompetentlik, texnologiya, metodik kompetentlik, metodik tizim, shakl, metod, axborot – kommunikatsiya texnologiyalari.

ОСОБЕННОСТИ МЕТОДИЧЕСКОЙ КОМПЕТЕНТНОСТИ ПРИ ПОДГОТОВКЕ БУДУЩИХ СПЕЦИАЛИСТОВ

Кулиева Шахноза Халимовна,

Бухарский государственный университет, доцент кафедры "Гелиофизика, возобновляемые источники энергии и электроника"

Аннотация: в статье представлены особенности методической компетентности при подготовке будущих специалистов, а также описана целостная и непрерывная связь профессиональной, технологической и методической компетентности при подготовке будущих специалистов в образовательном процессе. Обучающимся предоставляется самостоятельное и свободное мышление, совершенствование полученных знаний.

Ключевые слова: компетентность, технология, методическая компетентность, методическая система, форма, метод, информационно-коммуникационные технологии.

FEATURES OF METHODOLOGICAL COMPETENCE IN TRAINING FUTURE SPECIALISTS

Kuliyeva Shahnoza Halimovna,

Bukhara State University, associate professor of the department "Solar physics, renewable energy and electronics"

Abstract: the article presents the features of methodological competence in the training of future specialists, and also describes the holistic and continuous connection of professional, technological and methodological competence in the training of future specialists in the educational process. Students are provided with independent and free thinking and improvement of acquired knowledge.

Key words: competence, technology, methodological competence, methodological system, form, method, information and communication technologies.

Barcha sohalarda bo'lgani kabi ta'lim tizimida ham ilm-fan taraqqiyoti natijalari, shuningdek, zamonaviy axborot-kommunikatsiya texnologiyalari vositalarining joriy qilinishi turli fan sohalarida bilimlarning tez yangilanib borishiga olib kelmoqda. Ta'lim oluvchilar axborot miqdori oshib borayotgan bugungi kunda yangi bilimlarni tezda o'zlashtirib olishlari uchun o'quv adabiyotlarining turli shakllaridan foydalanishlari talab etiladi. O'quv adabiyotlarining mazmuni ta'lim oluvchilarda mustaqil va erkin fikrlash, olingan bilimlarni takomillashtirish, yangi bilimlarni turli o'quv adabiyotlaridan izlab topish ko'nikmalarini hosil qilishni ta'minlashi kerak.

Davlatimiz istiqboli, bozor iqtisodiyoti qonunlariga asoslangan demokratik jamiyat qurish sohasidagi ishlarning samaradorligi yuqori malakali yuksak ma'naviyatli, rivojlangan mamlakatlar darajasida, raqobatbardosh mutaxassislar tayyorlash, barkamol avlodni shakllantirish muammosi bilan uzviy bog'liq.

Ta'lim muassasalarida bo'lajak mutaxassislarni o'qitish jarayonida kutilayotgan natija umumkasbiy va metodik tayyorgarligiga alohida e'tibor berish zarur. Bo'lajak mutaxassislar davlat ta'lim standartlari va malaka talablariga keltirilgan kompetensiyalar asosida shakllantirilishi kerak.

N.A. Muslimovning "Pedagogik kompetentlik va kreativlik asoslari" adabiyotida metodik kompetentlik – pedagogik jarayonni metodik jihatdan oqilona tashkil etish, ta'lim yoki tarbiyaviy faoliyat shakllarini to'g'ri belgilash, metod va vositalarni maqsadga muvofiq tanlay olish, metodlarni samarali qo'llay olish, vositalarni muvaffaqiyatli qo'llashdan iboratligi berilgan.

Shu bilan birga, N.L. Stefanova “o'quv-metodik tizimi” tushunchasiga quyidagi mazmuni qo'yadi: “bu o'quv jarayonining turli tarkibiy qismlarini aks ettiruvchi modeldir, shu jumladan maqsadlari, mazmuni, usullari va shakllari, vositalari va rejalashtirilgan ta'lim natijalari” [Stefanova N. L. Pedagogik universitetda matematika o'qituvchisi uchun metodik tayyorgarlik tizimini ishlab chiqishning nazariy asoslari: Dissertatsiyaning avtoreferati. dok. diss. - SPb., 1996].

T. A. Voronenko ta'limning metodik tizimini aniqlashda [Voronenko T. A., N.I. Rijova Informatika o'qitish metodikasi. Maxsus texnika: Talabalar uchun darslik. - Sankt-Peterburg: Ros. ped. un-t, 1997] quyidagilarni taklif qiladi:

- 1) tizimdan tashqaridagi maqsadlarni aniqlash;
- 2) metodik tizim elementlari majmuasini quyidagi elementlarni qo'shish orqali kengaytirish:
 - ta'limdan kutilayotgan natijalar;
 - ta'lim mazmuni, usullari, shakllari va vositalarini tanlash texnologiyalari;
 - uslubiy tizim elementlari o'rtasidagi aloqalarni o'rnatish texnologiyalari.

Respublikamizda olib borilayotgan islohotlarning zamirida yuqori malakali mutaxassislarning roli benihoya kattadir. Bo'lajak o'qituvchilarda texnologik kompetentlikni shakllantirishda oliy ta'lim muassasalarida innovatsion texnologiyalarining roli ortib bormoqda. Masofaviy texnologiyalardan foydalanish zamonaviy ta'limning imkoniyatlarini yanada kengaytirdi. Bugungi kunda yer kurrasining istalgan joyidan turib, zamonaviy axborot kommunikatsiya texnologiyalari (AKT) imkoniyatidan foydalangan holda ta'lim olish mumkin. Zero, an'anaviy ta'lim o'z mavqecini saqlab tursa ham, keyingi paytlarda masofaviy o'qitish texnologiyalari kundan-kun ommaviylashib bormoqda. Respublika taraqqiyoti va bozor iqtisodiyotiga mos ijtimoiy-iqtisodiy siyosatni shakllantirish - zamon talablariga javob beradigan, yuqori malakali pedagog kadrlarni tayyorlash, qayta tayyorlash va ularni malakasini oshirish jarayonlari samaradorligini ta'minlovchi kasbiy ta'lim mazmunini takomillashtirishni taqozo etmoqda. Bu esa, o'z navbatida mutaxassislarning kasbiy kompetentligini shakllantirishga xizmat qiluvchi uzluksiz ta'lim mazmunini yangilash, o'qitishning innovatsion shakl va metodlari, zamonaviy axborot-kommunikatsiya texnologiyalarini amaliyotga keng joriy etish zaruratini shakllantirdi.

Shu asosda bugungi kunda oliy ta'lim muassasalarida ta'lim sifatini oshirishga, ta'lim bosqichlarining o'zaro uzviyligi va uzluksizligini ta'minlash bo'yicha qator chora tadbirlar amalga oshirilmoqda. Ma'lumki, oliy ta'lim muassasalaridagi o'quv tarbiya jarayonini modernizatsiyalash, pedagog mutaxassislar tayyorlash tizimi sifat darajasini oshirishda o'qituvchilarning texnologik va metodik kompetentligini rivojlantirish, ularni sohaga oid zamonaviy kasbiy bilim, malaka va ko'nikmalar bilan qurollantirish, ilmiy texnik innovatsiyalardan mustaqil ravishda, ijodiy foydalanish hamda istiqbolli vazifalarni hal qila olish ko'nikmalarini rivojlantirish muhim talablardan hisoblanadi. Mamlakatimizda ma'nan yetuk, ruhan sog'lom, uyg'un kamol topgan avlodni tarbiyalash uchun zarur imkoniyatlar bazasini yaratishga erishildi.

Ta'lim-tarbiya samaradorligini oshirishda asosiy omil sifatiga qaralayotgan ta'lim texnologiyalarni ayniqsa, axborot kommunikatsiya texnologiyalarini amaliyotga joriy etishdan, multimediyaga resurslaridan oqilona foydalanishdan, buning mevasi bo'lgan o'quvchi bilish qobiliyatini o'stirishdan iborat. Axborot kommunikatsiya texnologiyalarning afzallik tomoni shundaki, o'quvchini mustaqil fikrlashga, dunyoqarashini kengaytirishga, tinglashga va mushohada etishga, intilish va izlanishga, tafakkurni rivojlantirishga, o'z ustida mustaqil ishlashga o'rgatadi. O'qituvchi va o'quvchi birgalikda faoliyat yuritadi. O'qituvchi boshqaruvchi sifatida o'quvchiga turli yo'nalishlarni ko'rsatadi. O'quvchi dars jarayonida faol harakat qilib, o'zi mustaqil fikr yuritadi.

Bunda ta'lim bosqichlarining o'zaro mazmunan bog'liqligi, uzviyligi va uzluksizligini ta'minlash; oliy ta'limda o'quv jarayonini tashkil etishning ilg'or pedagogik texnologiyalarni joriy qilish, bu borada o'quv - uslubiy majmualar sifatini ta'minlash, pedagogik texnologiyalarni joriy etishda professor-o'qituvchilarning kompyuter va internetdan foydalanish bo'yicha savodxonligini doimiy oshirib borish; ta'lim tizimining axborot-resurs va zamonaviy o'quv adabiyotlari bilan ta'minotini yanada rivojlantirish; mazkur yo'nalishlarda ilg'or xorijiy tajribalarni o'rganish muhim ahamiyat kasb etadi. Shu bois hozirgi davrda ta'lim samaradorligini oshirish, bo'lajak mutaxassislarning texnologik va metodik kompetentlik darajasini rivojlantirish, pedagog kadrlarni innovatsion faoliyatga yo'naltirish uchun avvalo, oliy ta'lim muassasalaridagi o'quv jarayoniga innovatsion ta'lim va axborot-kommunikatsiya texnologiyalarini tatbiq etish, ilg'or xorijiy tajribalarni o'zlashtirish va maqsadli yo'naltirish dolzarb vazifalar sifatida belgilandi.

Respublikamizda ta'lim tizimining barcha bo'g'inlari yangi ilmiy adabiyotlar bilan ta'minlanmoqda. Pedagoglarga qo'yilayotgan talablar asosida o'z faoliyatlariga yangiliklar kiritib bormoqda. Yosh avlodga ta'lim-tarbiya berish jarayonida fan, texnika va ilg'or tajribalardan foydalanish bilan bir qatorda zamonaviy pedagogik texnologiyalardan unumli foydalanilmoqda. Bu jarayon o'qituvchilarda yanada ma'suliyat hissini oshirmoqda. Pedagogik texnologiyaning eng asosiy negizi

o'qituvchi va o'quvchining belgilangan maqsaddan kafolatlangan natijaga aniq ketma-ketlik asosida tizimli, hamkorlikda erishishlari tanlagan texnologiyalariga bog'liq. Pedagogik texnologiyalarning asosiy belgilari loyihalashtirish, amalga oshirish va kafolatli natija. Interfaol usullarning asosiy maqsadi - o'quvchilarni faol harakatga undash, darsga jalb etish, hamkorlikda ishlashga o'rgatishdan iborat. Bunday metodlarga: "Zinama-zina", "Charxpalak", "Bumerang", "Muammo", "Rezyume", "FSMU", "Yelpig'ich", "Yozma baxslar", "Venn diagrammasi", "Tushunchalar tahlili", "Muloqot", "Uchga to'rt", "Blits so'rov" va shu kabi qator metodlar mavjud. Hozirgi paytda o'quv materiallari, axborotni ekranda ko'rsatish imkoni vujudga kelishi va rivojlanishi bilan o'quv jarayonida erishilgan yutuqdan foydalanish keng yoyilib bormoqda. Zamonaviy axborot texnologiyalarini o'quv jarayoniga tatbiq etilishi, iqtisodiy samara berish bilan birga ta'limda yangicha o'quv metodlarini keng ravishda qo'llashga imkoniyat yaratib beradi. Maxsus ixtisoslashtirilgan auditoriyalar, chunonchi, kompyuter, televizor, videomagnitafon bilan ta'minlangan auditoriyalarda dars o'tish borgan sari ommalashib bormoqda. Hatto uni alohida videometod sifatida talqin etilmoqda. Ayniqsa o'quv jarayoniga kompyuterning kirib kelishi didaktik funksiyalarni muvafaqqiyatli bajarish imkoniga ega videometodni keng qo'llash imkonini beradi. Buning natijasida uni kompleks didaktik texnologiya deb ham atalmoqda. Bunda:

ta'lim oluvchilarga o'rganayotgan mavzusi, hodisa, jarayon, faoliyat bo'yicha to'liq, ishonchli axborot berish;

o'quv jarayonida ko'rgazmalilikning rolini oshirish;

ta'lim oluvchilarni xohish, talab, ehtiyojlarini, qiziqishlarini qondirish;

o'qituvchining ta'lim oluvchilarning bilimini, ko'nikmalarini sinash bilan bog'liq samarali aloqa o'rnatish;

talaba-o'quvchilarni o'zlashtirishi bo'yicha ob'yektiv hisobot, to'la va uzluksiz nazoratni tashkil etish imkonini beradi.

Zamonaviy ta'limni tashkil etishda pedagogning ilg'or pedagogik texnologiyalardan foydalanish, interfaol usullarni o'zlashtirish, texnik, texnologik vositalarni amaliy joriy etish muhim ahamiyat kasb etadi. Qisqa vaqt ichida muayyan nazariy bilimlarni o'quvchilarga yetkazib berish, ularda ma'lum faoliyat yuzasidan ko'nikma va malakalarni hosil qilish, shuningdek ta'lim oluvchilar faoliyatini nazorat qilish, ular tomonidan egallangan bilim, ko'nikma hamda malakalar darajasini baholash o'qituvchidan yuksak pedagogik mahorat hamda ta'lim jarayoniga nisbatan yangicha yondashuvni talab etadi. Ta'lim-tarbiya jarayonidagi innovatsiyalar, ilg'or pedagogik texnologiyalar, yangiliklar, dars o'tishning interfaol usullari o'z-o'zida yuqoridan buyruq, ko'rsatma bilan ta'lim jarayoniga kirib kelmaydi. Bu o'qituvchi faoliyati va uning motivatsiyasiga bog'liq bo'lgan jarayondir.

Zamonaviy axborot texnologiyalarga asoslangan o'quv jarayonida asosiy o'quvchining berilgan murakkab o'quv axborotlaridan osonlik bilan foydalana olishga yordam berish, o'quvchilarni mustaqil ta'lim olish faoliyatiga imkoniyat yaratish vazifalarini bajaradi. Shularni hisobga olgan holda zamonaviy ta'lim tizimida o'quv jarayoni va unda o'qituvchining ish faoliyatini rejalashtirishga doir ilmiy ishlarni keng doirada olib borish kerak va bu o'z samarasini ko'rsatadi.

Bugungi zamonaviy ta'lim tizimi pedagogdan o'qituvchi va o'quvchi orasidagi o'zaro individual munosabat va zamonaviy axborot texnologiyalari imkoniyatlari ta'sirini faollashtirishni talab etmoqda. Ta'lim jarayonida zamonaviy informatsion va telekommunikatsion texnologiyalarni faol qo'llash o'quv jarayonida o'qituvchining o'rni, ro'li va pedagogik faoliyatini ma'lum darajada o'zgartirishga olib keladi. Hozirgi vaqtda asosiy e'tibor zamonaviy informatsion texnologiyalarga asoslangan o'quv jarayoni modelini yaratish va multimediya texnologiyalariga asoslangan elektron darslik, o'quv qo'llanmalarini yaratish muammolari bo'yicha tadqiqotlar olib borilmoqda.

Foydalanilgan adabiyotlar ro'yxati:

Ш.Х. Кулиева Методологические основы системного подхода при подготовке учителей. The Way of Science 5, 39.

Ш.Х. Кулиева Содержание эффективности и качества подготовки будущих учителей трудового образования Наука без границ, 67-69.

Ш.Кулиева, К.Холматова Бўлажак технологик таълим ўқитувчиларининг касбий-педагогик тайёргарлигини такомиллаштириш Общество и инновации 2 (5/S), 49-53.

Ш.Х. Кулиева ТЕХНОЛОГИҚ ТАЪЛИМ ЎҚИТУВЧИЛАРИНИ ТАЙЁРЛАШДА ТЕХНОЛОГИҚ МАДАНИЯТНИНГ ЎРНИ Eurasian Journal of Social Sciences, Philosophy and Culture 2 (5), 16-20.

Ш.Х. Кулиева Аксиологический подход в профессионально-педагогической подготовке будущего учителя Казанский педагогический журнал, 48-52.

El papel de las tecnologías pedagógicas modernas en la formación de la competencia comunicativa de los estudiantes. KS Halimovna, MO Nurilloevna, KD Radzhabovna, RG Shavkatovna Religación. Revista de Ciencias Sociales y Humanidades 4 (15), 261-266.

Ш Кулиева, О Узоков, Д Назарова Техник ijodkorlik va konstruksiyalash fanida talabalarning kompetentligini rivojlantirish mazmuni Общество и инновации 2 (10/S), 278-285.

RASMIY MATNLAR YARATISH KO'NIKMASINI RIVOJLANTIRISH METODLARI

*Rahmonov Uchqun Toshpulatovich,
Qarshi xalqaro universiteti tadqiqotchisi*

Annotatsiya. Maqolada rasmiy-idoraviy uslubda matn yaratish bilan bog'liq muammolar, ularni yuzaga chiqaruvchi omillar, vositalar, nutqiy vaziyatlar tahlili, shuningdek, mazkur muammolarni hal etish bo'yicha taklif mulohazalar ishlab chiqish haqida fikr yuritilgan. Rasmiy uslubda matn yaratishda duch kelinadigan muammolar va belgilangan talablarga nomuvofiq amaliy natijalar to'g'risida bayon qilingan.

Kalit so'zlar: hujjatlar, rasmiy uslub, matn yaratish, yozma nutq, yozishmalar, ariza, tarjimai hol, sana, imzo, tasdiqlash, tarkib, tartib, talablar, mezonlar, mashq va topshiriqlar

СОДЕРЖАНИЕ РАЗВИТИЯ УМЕНИЯ СОЗДАВАТЬ ТЕКСТЫ ФОРМАЛЬНО-ВЕДОМСТВЕННОГО СТИЛЯ

*Rahmonov Uchqun Toshpulatovich,
Qarshi xalqaro universiteti tadqiqotchisi*

Аннотация. В статье рассматривались проблемы, связанные с созданием текста в формально-ведомственном стиле, анализ факторов, средств, порождающих их, речевых ситуаций, а также выработка предложений по решению указанных проблем. Формальный стиль описывает проблемы, с которыми сталкивается при создании текста, и практические результаты, не соответствующие установленным требованиям.

Ключевые слова: документы, формальный стиль, создание текста, письменная речь, переписка, заявление, биография, дата, подпись, утверждение, содержание, порядок, требования, критерии, упражнения и задания

THE CONTENT OF THE DEVELOPMENT OF THE ABILITY TO CREATE TEXTS OF FORMAL DEPARTMENTAL STYLE

Annotation. The article considered the problems associated with the creation of a text in a formal departmental style, the analysis of factors, means generating them, speech situations, as well as the development of proposals to solve these problems. The formal style describes the problems encountered when creating a text and the practical results that do not meet the established requirements.

Keywords: documents, formal style, text creation, written speech, correspondence, statement, biography, date, signature, approval, content, order, requirements, criteria, exercises and tasks

O'zbek tilidagi idoraviy uslubidagi og'zaki nutqning xususiyatlari to'g'ri formatdagi idoraviy uslubidagi matnlarni yozish hamma uchun berilmaydi. Har kuni minglab mualliflar duch keladigan asosiy qiyinchilik idoraviy matnlarini mutlaqo noto'g'ri talqin qilish va ularning ishlash tamoyillarini noto'g'ri tushunishdir. Agar siz rasmiy manbalarga ishonsangiz, unda: rasmiy idoraviy uslubi matni – bu shaxsiy bo'lmagan rasmiy ma'lumotlarni almashishni ta'minlaydigan idoraviy, huquqiy va boshqa muhitdagi asosiy aloqa vositasidir. Va shunga qaramay, noma'lum sabablarga ko'ra minglab advokatlar, iqtisodchilar, menejerlar va hatto diplomatlar har kuni bunday matnlarga bir xil noto'g'ri belgini qo'shishga harakat qilishadi.

Hujjatlar tilida ot turkumiga oid so'zlar ko'p qo'llanadi. Hatto fe'l bilan ifodalanuvchi harakat va holatlar ifodasi uchun ham otga yaqin so'z shakllari tanlanadi, ya'ni "harakat nomi" deb ataluvchi so'z shakllari faol ishlatiladi. "...tayyorgarlikning borishi haqida", "...qarorning baiarilishi to'g'risida", "...vordam berish maqsadida", qabul ailishinsizni so'rayman" kabi. Hujjatlarning mohiyati va maqsadiga muvofiq ravishda, ularda so'roq va undov gaplar deyarli qo'llanmaydi, asosan, darak va buyruq gaplar ishlatiladi. Zero, hujjatlarda tilining ikki vazifasi - xabar berish va buyurish vazifalari amalga oshadi. Masalan, ma'lumotnomada axborot ifodalanadi, buyruqda buyurish aks etadi, bayonnomada esa ham axborot ("eshitildi ham buyurish ("Qaror qilindi...") o'z ifodasini topadi

Zamonaviy rasmiy-idoraviy yozishmalarining xatosi shundaki, xodimlar buni ataylab murakkablashtiradi. Ba'zi sabablarga ko'ra, xabar qanchalik murakkab bo'lsa, terminologiya qanchalik murakkab va jumla qanchalik uzun bo'lsa, material shunchalik kuchli bo'ladi, deb ishoniladi. Ushbu materialda biz idoraviy uslubining chindan ham yaxshi matni qanday bo'lishi kerakligi, uning tuzilishi qanday bo'lishi kerakligi, nimaga e'tibor berish kerakligi va qanday xatolarga yo'l qo'ymaslik kerakligi haqida fikr yuritishga harakat qilamiz. Ushbu mulohazadan so'ng idoraviy matnlarini yozish qoidalariga biroz boshqacha qarash mumkin bo'ladi. Idoraviy matniga va uning tuzilishiga qo'yiladigan talablar umuman olganda, Konstitutsiya va davlat hujjatlaridan tortib tushuntirish va ishdan bo'shatishgacha bo'lgan ko'plab hujjatlar rasmiy idoraviy uslubida

yoziqladi. Biz, birinchi navbatda, idoraviy uchun matnlarga e'tibor qaratamiz. Idoraviy matnlar boshqa uslublar ega bo'lmagan o'ziga xos xususiyatlarga ega. Bu yerda asosiy belgilardan biri – ixchamlik. Idoraviy matnini yaratish talabdan e'tiborni talab qiladi. Ishbilarmonlik bilan band bo'lgan odamlar bo'lganligi sababli, matnlarni odam ular bilan korvalolsiz tanishishi uchun qilish kerak. Faqat faktlar, faqat raqamlar, faqat muhim tafsilotlar keltiriladi.

Qisqartirish hech qanday muhim tafsilotlarning dolzarb bo'lishini anglatmaydi. Barcha tushuntirishlar berilishi kerak va muhim fikrlar aytib o'tilishi kerak. Bu holda ixchamlik – bu so'z birikmasi uchun boshqa so'z birikmasidan voz kechishdir. Idoraviy xatining tuzilishini oldindan o'ylab ko'rish kerak. Matnda matniy muvofiklikdan muhimroq jihatlar ham bor, unda ma'no doimiy ravishda bittasidan ikkinchisiga o'zgarishi mumkin.

Matnning soddaligi masalasi. Agar matnni o'qiydigan odamni hurmat qilsangiz, materialni sodda tuzing. Soddalashtirilgan emas, balki tushunarli bo'lishiga erishish lozim. Rasmiy uslubidagi matnlarni yozish qoidalari kanselyarizm va maxsus atamalardan foydalanishga imkon berishiga qaramay, materialni murakkab tuzilmalar bilan og'irlashtirmasligingiz kerak.

Til darajasi: morfologiya otlarning ustunligi (ayniqsa og'zaki, ko'pincha to'liq bo'lmagan fe'llar bilan iboralar hosil qiladi). Ijro etish, qaror qabul qilish, ko'rsatma berish, qabul qilish, topshirish; ishtirok etish, afsuslanish, murojaat qilish, ta'sir o'tkazish. Bog'liq otlarning (va sifatning) genitiv holatlarini «bog'lash» chastotasi. Yadro qurolini tarqatmaslik rejimini mustahkamlashning ahamiyati; shahar uy-joy fondining turar-joy binosining umumiy mulkini sanitariya saqlash. 1-va 2-shaxslarning shaxsiy olmoshlari va fe'lning tegishli shakllarining deyarli to'liq yo'qligi (istisnolar bayonotlar, ishonchnomalar va boshqa maxsus hujjatlar, shuningdek shakl ishlatiladigan buyruqlar - buyurtma).

Men, Abduraupova Mehribon Artiqova, Nurova Gulshanam Tolmasovnaga ishonaman... mening stipendiyamni olishiga...; “Iltimos, meni o'quv mashg'ulotlaridan ozod qiling... emas, “meni o'quv mashg'ulotlaridan ozod qilishingizni so'rayman” shaklida bayon qilish o'rinlidir. Fe'llarning noaniq shakldagi chastotasi, shuningdek, majburiyat va retseptning ma'nosi bilan hozirgi zamon shakllarining ustunligi. Ro'yxatdan o'tish, ishdan bo'shatish, tayinlash, tashabbusni tasdiqlash, ushlab turish tavsiya etiladi, ko'rib chiqilishi kerak. Kasb bo'yicha ayollarni nomlashda erkak shakllardan foydalanish. O'qituvchi T.P. Turanov, mahalla noziri I.G. Otabekov oddiy yordamchilarni (chunki, dasturiy ta'minot va boshqalar) nominal bilan almashtirish. Oziq-ovqat yetishmasligi sababli, isitish mavsumi boshlanishi munosabati bilan, buyruqqa muvofiq. Kishilik va o'zlik olmoshlaridan bosh harfdan majburiy foydalanish. “Ruxsat berishingizni so'rayman”, “iltimos qilaman”, kabi fe'llardan foydalaniladi.

Talab, buyruq, ehtiyojning ma'nosi bilan shaxssiz jumalardan keng foydalaniladi. Ot o'rnini olmosh bilan almashtirishning yo'qligi va shunga mos ravishda ot va iboralarni takrorlash. Sudlanuvchining ishtirok etishi majburiydir va sudlanuvchi yo'qligida ishni tinglashga faqat ruxsat beriladi: 1) sudlanuvchining to'g'ridan-to'g'ri roziligi bilan; 2) agar sudlanuvchi sudga chaqiruv qog'ozini topshirishdan qochganligi yoki suddan yashiringanligi isbotlangan bo'lsa. Rasmiy idoraviy matnlarini yozish qoidalari bilan sizni yuklamaslik uchun darhol bir nechta misollarni ko'rib chiqing.

Idoraviy matniga misol 1. Kechiktirish. Shunday qilib, idoraviy uslubi rasmiy munosabatlar muhitidir. Shu sababli, rasmiy idoraviy uslubida yozilgan matnlarning axborot to'yinganligi juda katta, ammo idrok etish qiyin. Matnlarni yaratishning rasmiy ish uslubi nafaqat kundalik hayotda foydali va zarur bo'lgan narsa, balki kopirayterlik bilan shug'ullanishda ham foydali bo'ladi.

Bundan tashqari, rasmiy idoraviy uslubi qisqartmalar va atamalardan foydalanishni o'z ichiga oladi, ular ishlatilgan sohaga xos bo'lib, ularning ma'nolarini oshkor qilmasdan ifodalash. Rasmiy idoraviy uslubining tuzilishi ko'pincha ushbu uslub ishlatiladigan hujjatlar turlari bilan belgilanadi. Rasmiy matnning tuzilishi o'ziga xos murakkablikka ega.

Rasmiy idoraviy uslubi – bu hujjatlar uslubi: xalqaro shartnomalar, davlat hujjatlari, huquqiy qonunlar, qarorlar, nizomlar, ko'rsatmalar, rasmiy yozishmalar, ish hujjatlari va boshqalar. Misollar o'tmishda ham topilgan. Rasmiy idoraviy uslubining ushbu turidagi hujjatlarga misollar quyida keltirilgan parchalardir. Idoraviy uslubidagi matnlar uchun ma'lum so'zlardan foydalanish odatiy holdir, bu yuqoridagi barcha misollarda aniq ko'rinadi.

Rasmiy idoraviy uslubi quruqlik, hissiy jihatdan rang-barang so'zlarning yo'qligi, ixchamlik, taqdimotning ixchamligi bilan ajralib turadi. Rasmiy hujjatlarda ishlatiladigan til vositalarining to'plami oldindan belgilangan. Rasmiy idoraviy uslubining eng muhim xususiyati bu til shtaplari yoki klishe deb ataladi. Hujjatda uning muallifining o'ziga xosligi namoyon bo'lishi kutilmaydi, aksincha, hujjat qanchalik klishe bo'lsa, undan foydalanish shunchalik qulay bo'ladi (klishe misollariga qarang). quyida) rasmiy idoraviy uslubi-bu turli janrdagi hujjatlar uslubi: xalqaro shartnomalar, davlat hujjatlari, huquqiy qonunlar, qarorlar, nizomlar, ko'rsatmalar, rasmiy yozishmalar, ish hujjatlari va boshqalar. ammo tarkibidagi farqlar va janrlarning xilma-xilligiga qaramay, rasmiy idoraviy uslubi

umuman umumiy va eng muhim xususiyatlar bilan ajralib turadi. Bularga quyidagilar kiradi:

1) chet el talqin qilish imkoniyatini istisno qiladigan aniqlik;
 2) til standarti. Ushbu xususiyatlar o'z ifodasini topadi a) lingvistik vositalarni tanlashda (leksik, morfologik va sintaktik); b) idoraviy hujjatlarini tayyorlashda. Rasmiy ish uslubining so'z boyligi, morfologiyasi va sintaksisining xususiyatlarini ko'rib chiqish mumkin.

Rasmiy-idoraviy uslubining lingvistik xususiyatlari rasmiy uslubining leksik xususiyatlari, uslubining leksik (lug'at) tizimi, umumiy kitob va neytral so'zlardan tashqari, quyidagilarni o'z ichiga oladi:

1) til shtamlari (kanselyarizmlar, kliseler): qaror asosida savol berish, kiruvchi-chiquvchi hujjatlar, bajarilishini nazorat qilish, muddati tugaydi.

2) professional terminologiya : qarzdorlik, alibi, qora nal, idoraviy;

3) arxaizmlar : men ushbu hujjatni tasdiqlayman. Rasmiy idoraviy uslubida polisemantik so'zlardan, shuningdek majoziy ma'nodagi so'zlardan foydalanish qabul qilinishi mumkin emas va sinonimlar juda kam ishlatiladi va qoida tariqasida bir xil uslubga tegishli tajriba, natijada uning lug'ati juda umumlashtirilgan.

Qo'lda yoziladigan hujjatlardan eng asosiysi – bu ariza. Uni mazmuniga qarab bir qancha turlarga ajratish mumkin. Tahliliy ma'lumotlarga qaraganda bugungi kunda shikoyat, da'vo arizalari ko'proq rasmiylashtirilmogda. Ammo ularning yozilish qoidalari muntazam buzib kelinadi.

Fuqarolarning murojaatlari ariza, taklif yoki shikoyat ko'rinishida bo'lishi mumkin. Ariza – fuqarolarning o'z huquqlari, erkinliklari va qonuniy manfaatlarini ro'yobga chiqarishda yordam ko'rsatish to'g'risidagi iltimosi bayon etilgan murojaatidir. Taklif – fuqarolarning davlat va jamiyat faoliyatini takomillashtirishga doir tavsiyalarini o'z ichiga olgan murojaatidir. Shikoyat – fuqarolarning buzilgan huquqlari, erkinliklari va qonuniy manfaatlarini tiklash to'g'risidagi talabi bayon etilgan murojaatidir. Qonunga muvofiq, davlat organlari, ularning rahbarlari fuqarolarning takliflari, arizalari va shikoyatlarini belgilangan muddatlarda ko'rib chiqishlari, ularga javob berishlari va zarur choralar ko'rishlari shart. Fuqarolarning murojaatlari og'zaki yoki yozma shaklda kiritiladi. Fuqarolarning og'zaki va yozma murojaatlari bir xil ahamiyatga ega. Fuqarolarning murojaatlari yakka tartibda yoki jarnoa tomonidan berilishi mumkin. Murojaatlarda fuqaroning familiyasi (ismi, otasining ismi), yashash joyi to'g'risidagi ma'lumotlar ko'rsatilgan, ariza, taklif yoki shikoyatning mohiyati bayon etilgan bo'lishi kerak. Yozma murojaatlarda murojaat etuvchining imzosi bo'lishi lozim. Murojaatga shaxsiy imzo qo'yish imkoni bo'lmagan taqdirda, bu murojaatlar uni yozib bergan shaxsning imzosi bilan tasdiqlanib, uning familiyasi, ismi, otasining ismi ham yozib qo'yiladi. Fuqaroning familiyasi (ismi, otasining ismi), yashash joyi to'g'risidagi ma'lumotlar ko'rsatilmagan yoki u haqda soxta ma'lumotlar ko'rsatilgan, shuningdek, imzo qo'yilmagan yozma murojaatlar anonim deb hisoblanadi va ko'tib chiqilmaydi.

Aslida unchalik murakkab hujjat emas. Quyidagi tarkibiy qismlardan tarkib topgan:

Ma'lumot-axborot hujjatlari anchayin katta guruhni tashkil qiladi, ular ish yuritish jarayonida, ayniqsa, ko'p ishlatiladi. Bu guruh ariza, bayonnoma, bildirishnoma, vasiyatnoma, dalolatnoma, ishonchnoma, ma'lumotnoma, tavsifnoma, tavsiyanoma, taklifnoma, tarjimayi hol, tushuntirish xati, e'lon, hisobot kabi hujjatlarni o'z ichiga oladi.

ARIZA

Muayyan muassasaga yoki mansabdor shaxs nomiga biror iltimos, taklif yoki shikoyat mazmunida yoziladigan rasmiy hujjat. Ariza amaliyotda eng ko'p qo'llanadigan va keng tarqalgan ish qog'ozidir. Maktab o'quvchisi va talaba, menejer va fermer, muhandis va olim, tadbirkor va mansabdor shaxs – jamiyatning barcha a'zosi ariza yozishdan xoli emas. Ariza yozuvchilarning yoshi va lavozimi, ariza yo'llanayotgan muassasalar va idoralar g'oyat xilma-xildir. Arizalar ilmiy-tadqiqot muassasasi direktoriga, maktab direktoriga, oliy o'quv yurti rektoriga, korxonada direktoriga, tuman rahbariyatiga – xullas, oddiy arizachining taklif, iltimos yoki shikoyatini ko'rib chiqib hal qila oladigan har qanday idora, har qanday boshliq nomiga yozilishi mumkin. Hajmi, uslubi va turidan qat'i nazar, ariza o'zining umumiy zaruriy qismlariga ega va u ana shu qismlarning izchilligi asosida tuziladi. Arizaning zaruriy qismlari:

Ariza yo'llangan muassasaning yoki mansabdor shaxsning nomi.

Ariza yozuvchining turarjoyi, vazifasi, ismi, otasmi va familiyasi.

Hujjatning nomi (Ariza).

Asosiy matn (taklif, iltimos, shikoyat).

Arizaga ilova qilinadigan hujjatlar nomi (agar zarur deb topilsa).

Ariza yozuvchining imzosi, ismi va otasmi bosh harflari, familiyasi.

Ariza yozilgan vaqt (yil, kun va oy).

Shuni eslatib o'tmoq joizki, arizaning zaruriy qismlari barcha arizalarda ham birday takrorlanavermaydi. Masalan, xodim o'zi ishlayotgan korxonaga yoki idora rahbariyatiga ariza yozganda, uning yashash joyi haqidagi ma'lumot zarur bo'lmaydi. Bunday hollarda xodim o'zi ishlaydigan bo'lim va lavozimini ko'rsatsa, kifoya. Shuningdek, ko'pchilik arizalar uchun ilovalarning ham hojati bo'lmaydi. Yuqorida sanab o'tilgan zaruriy qismlarning odatdagi joylashuvi 1-ilovada ko'rsatildi. Ariza ham boshqa har qanday rasmiy hujjat kabi aniq va qisqa jumlar bilan tushunarli qilib yozilishi kerak. Ariza shakli

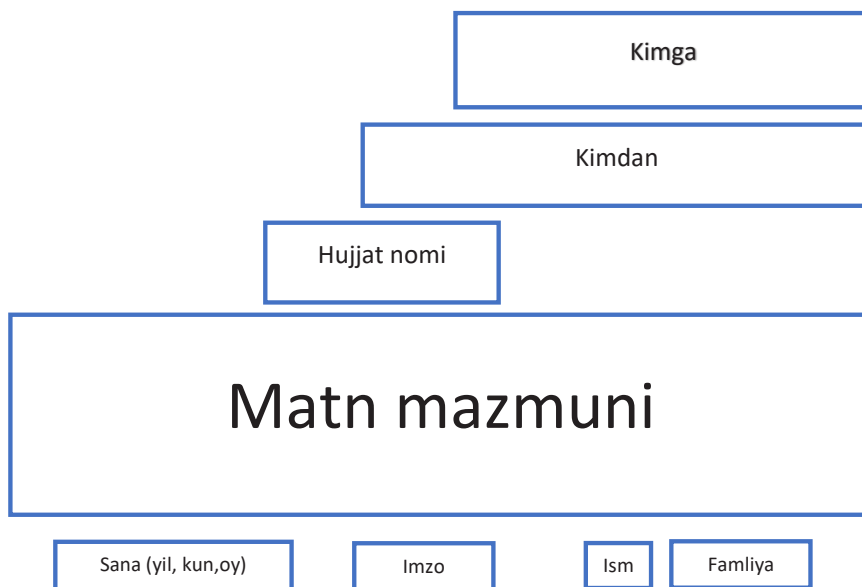

Hujjat tilining aniqligi, tushunarligi maqsadning tezroq amalga oshishiga xizmat qiladi. Ariza, asosan, qo'lda yoziladi va mazmuni erkin bayon qilinadi. Mazmuni va uslubiga ko'ra arizalar bir xil emas: u bir necha so'zdan iborat bo'lishi, masalalar yuzasidan fikr-mulohazalar bildirilgan xat tarzida bo'lishi ham mumkin. Shu nuqtayi nazardan arizalar sodda va murakkab turlarga ajratiladi. Murakkab ariza matni katta bo'lishi bilan birga, unga ilovalar qilinishi mumkin. Aksar hollarda arizalar shaxsiy xususiyatga egadir. Shuningdek, xizmat arizalari ham bo'ladi. Xizmat arizasi – fuqarolar yoki tashkilotlarning o'z huquqlarini amalga oshirish yoki manfaatlarini himoya qilish yuzasidan yozma axborotlaridir. Da'vo arizalari ana shunday arizalardandir. Iltimos va shikoyat mazmunidagi arizalar taklif mazmunini aks ettiruvchi arizalarga hamda da'vo arizalariga nisbatan ko'p qo'llanadi. Shuni ham aytib o'tmoq lozimki, korxonaga va tashkilotlarda belgilangan tartibga asosan, arizalar elektron shaklda yozilib, elektron hujjat aylanishi tizimida ro'yxatga olinishi mumkin. Maktabgacha ta'lim muassasalariga bolalarni joylashtirishda ariza ota yoki ona nomidan yoziladi.

Umumta'lim maktablarida ham, oliy ta'lim tizimida ham o'quvchi/talabalarning yozma nutq ko'nikmalarini rivojlantirishga alohida e'tibor qilinadi.

Oliy ta'lim tizimida talabani kasbga tayyorlash bilan bir qatorda ularga davlat tilida ish yuritish fani ham o'qitiladi, biroq mazkur fan amaliy xarakterda deb bo'lmaydi. Ko'pincha talabalarga "Davlat tilida ish yuritish" qo'llanmasidan ma'ruza o'tib beriladi. Rasmiy ish qog'ozlarining zaruriy tarkibiy qismlari o'qib eshittiriladi, yoki konspekt qilish uchun topshiriq beriladi.

Misol uchun:

19-mashq. Gaplarni diqqat bilan o'qing. Noto'g'ri qo'llangan so'zlarni aniqlab, ma'nosiga ko'ra mos so'z bilan almashtirib, gaplarni ko'chiring.

1. So'zlovchining o'z fikrini qisqa va batafsil ifodalab, tinglovchiga yetkazishi ham o'ziga xos san'atdir. 2. So'zga benazir kishi mayda bir maqsadni uzoq so'zlab bayon qiladi. 3. Nojo'ya so'z yurak ko'zgusini parchalashi, tag'in insonni vayron qilishi mumkin ekanligini yodda tuting. 4. Nutqi asal kishining mehribon odamizoti ham ko'p bo'ladi. 5. Shirin so'z, go'zal til inson dilini qanchalik xushnud etsa, aksincha, achchiq so'z, beso'naqay gap inson dilini shunchalik noxush qiladi, dil piyolasini parchalaydi. 6. Mashq sababli so'zlash qobiliyatini, nutq madaniyatini, notiqlik san'atchiligini odamlar olqishlaydigan saviyada egallash mumkin. 7. Tilda uni nomlovchi suxan bo'lmasa, bunday so'zni hamsoya tildan olish mumkin. Ammo tilda turgan so'zlar o'rnida boshqa suxanni qo'llash falokatdir.[1]

Davlat tilida ish yuritish bo'yicha yaratilgan qo'llanma va darsliklarning aksariyatida nazariy ma'lumotlar ustunlik qiladi. Quyidagi darslikda esa, talabaga matn tuzish ko'nikmalarini hosil

qiluvchi o'quv topshiriqlari berilgan:

24-topshiriq. o'zingiz tanlagan fan yo'nalishidagi darslikdan biror matn parchasini o'qing, so'ng undagi ixtisoslik atamalarini boshqa ma'nodoshlari bilan almashtirib, mustaqil ravishda matn yarating. Asl va ijodiy matn o'rtasidagi farqni izohlang. Esda tuting Ixtisoslikka oid matn tuzishda quyidagilarga e'tiborni qaratish lozim: 30 30 - matnning qaysi nutq uslubida yozilishi kerakligini oldindan bilish; - ixtisoslikka oid so'z va shartli belgilarni to'g'ri tanlay olish va o'rinli joylashtirish; - so'z va atamalarni imlo me'yorlariga rioya qilgan holda yozish; - kasbdoshlarga unchalik tanish bo'lmagan yoki faol qo'llanmaydigan atama, shartli belgi yoki qisqartmalarga qavs ichida izoh berish; - ixtisoslikka oid atamalarni boshqa tillardan o'zlashtirish, so'z yasashda milliy tilning tabiatini nazarda tutish; - kasb-hunar so'zlari va atamalarini o'rinsiz takrorlanishiga yo'l qo'ymaslik, ularning ta'sirchanligini oshirish maqsadida leksik, morfologik va sintaktik sinonimiya imkoniyatlaridan o'rinli foydalanish va boshqalar .

T. Saydaliyev "O'zbek tilida ish yuritish bo'yicha mashqlar to'plami"ni ishlab chiqqani bu borada amaliy ko'nikma va malakalarni rivojlantirish imkonini beradi .

20-topshiriq. Lug'atdan ajratib yoziladigan so'zlarga 10 ta misol toping va ulaming 4 tasi ishtirokida gaplar tuzing.

18-mashq. Matnni o'qing. Ajratib yoziladigan so'zlarni aniqlabl tuzilishini izohlang. — ... Maqsadlari juda ochiq! Bittasi mingboshi bolmoqchi, ikkinchisi Normuhammadning o'rniga minmoqchi, uchinchisi yana bir shahami o'ziga qaram qilmoqchi. Xon ersa Musulmongulgabo'lgan adovatini qipchoqni qirib alamdan chiqmoqchi! Menga qolsa o'rtada shundan boshqa hech gap yo'q, o'g'lim! Men ko'p umrimni shu yurtning tinchligi va fuqaroning osoyishi uchun sarf qilib, o'zimga azobdan boshqa hech bir qanoat hosil qilolmadim. Ittifoqni nima ekanini bilmagan, yolg'iz o'z manfaati, shaxsiyati yo'lida bir-birini yeb-ichgan mansabparast, dunyoparast muttahaamlar Turkiston tuprog'idan yo'qolmay turib, bizning odam bo'Mishimizga aqlim yetmay qoldi... Biz shu holda ketadigan, bir-birimizning tegimizga suv quyadigan bo'lsak, yaqindirki, chor istibdodi Turkistonimizni egallar va biz bo'lsak o'z qo'limiz bilan kelgusimizni o'ris qo'liga qoldirgan bo'lurmiz. O'z naslini kofir qo'liga tutqin qilib topshiruvchi — biz ko'r va aqlsiz otalarga xudoning la'nati albatta tushar, o'g'lim! Bobolarning muqaddas gavdasi madfun Turkistonimizni kofirxona qilishga hozirlangan biz itlar, yaratuvchining qahriga albatta yo'liqarmiz! Temir ko'ragon kabi dohiylarning, mirza Bobur kabi fotihlarning, Forobiy, Ulug'bek va Abu Ali ibn Sino kabi olimlarning o'sib-ungan va nash'u namo qilganlari bir halokat chuquriga qarab sudraguvchi, albatta, Tangrining qahriga sazovordir, o'g'lim! Gunohsiz bechoralarni bo'g'izlab, bolalarini yetim, xonalarini vayron qiluvchi zolimlar — qurtlar qushlar, yerdan o'sib chiqqan giyohlar qarg'ishiga nishonadir, o'g'lim! A. Qodiriy, "Otkan kunlar"dan.

19-mashq. Juft so'zlarai ajratib oling va daftaringizga ko'chiring. Ulaming ma'nosini tushuntiring. Urf-odat, nim pushti, yarim orol, tez-tez, baxt-saodat, dori-darmon, toshko'mir ng oyoq, tasdiq etdi, uch-to'rt, yoza-yoza, o'g'il-u qiz, qosh-qovoq, olgan bo'ldi, qo'rqapisa, shu on, tokqaychi, yuzma-yuz, hovli-joy, so'ramaynetmay, olaqarg'a, asbob-uskuna, yer-u osmon, sap-sariq, hol-ahvol, ko'ksulton, keta ber, yoz-u qish.

21- topshiriq. Quyidagi so'zlar yoniga mos so'zlar qo'yib juft so'zlar yasang va yoziishini izohlang. Qarindosh - ..., kuch - ..., qovun - ..., yoel - non - osh - o'yin - bo'lar - gul - yer - yor — dor - tepsa — ..., temir - asta — oq — chora - kirim - ..., mehr - aytdi - ..., kecha - ..., uzoq.

Rasmiy-idoraviy matnlarni yaratishda mashq va topshiriqlardan tizimli foydalanish yaxshi samara beradi. Shuningdek, har bir til vositasini nutqiy vaziyatga mos ravishda qo'llay olish, sinonimlarni to'g'ri va o'rinli tanlashga erishish – davlat tilida ish yuritish ko'nikmalarini rivojlantirishga xizmat qiladi.

Foydalanilgan adabiyotlar:

1. Suyarova A.O'zbek tilidaish yuritish. Uslubiy qo'llanma. –Namangan 2018. 19-b.
2. Hasanov A., Ishmuxamedova R. Ish yuritish. Darslik Voris-nashriyoti–Toshkent, 2007, 39-b.
3. Davlat tilida ish yuritish: amaliy qo'llanma / M. Aminov va boshq. - T.: «O'zbekiston nashriyoti» DUK, 2020. - 528 b
4. N.Mahmudov, A.Rafiyev, I.Yo'ldoshev. Davlat tilida ish yuritish Darslik Toshkent – 2002. 69 b.
5. Saydaliyev T. O'zbek tilida ish yuritish bo'yicha mashqlar to'plami. O'quv qo'llanma. – Toshkent. 2010. 40 b.
6. Mahmudov N., Rafiyev A., Yo'ldoshev I. Davlat tilida ish yuritish Darslik Uchinchi nashri Jizzax DPI Cho'lpon nomidagi nashriyot-matbaa ijodiy uyi –Toshkent, 2008. 509 b.\

ШАХС ШАКЛЛАНИШИДА ГЕНДЕР ХУСУСИЯТЛАРИ АҲАМИЯТИ

Сагиндикова Н.Ж.,

Бердақ номидаги Қорақалпоқ давлат университети доценти

Аннотация: Ушбу мақолада шахснинг шаклланиши ва унинг фазилатларига таъсир кўрсатишидаги гендер хусусиятлари адабиётлар ва олимларнинг тадқиқотлари таҳлили ёрдамида ўрганилди ва таҳлил қилинди.

Аннотация: В данной статье были изучены и проанализированы с помощью анализа литературы и исследований ученых, гендерные особенности в формировании личности и влияющие на их качества.

Abstract: In this article, gender features in the formation of personality and influencing their qualities were studied and analyzed using the analysis of literature and research by scientists.

Калит сўзлар: гендер, гендер хусусиятлар, талабалар психологияси, масъулият, ўқув фаолияти, психологик хусусиятлар, ижтимоий муносабатлар, ёшлар психологияси

Ключевое слова: гендер, гендерные особенности, студенческая психология, ответственность, учебная деятельность, психологические особенности, социальные отношения, психология молодежи

Key words: gender, gender characteristics, student psychology, responsibility, educational activity, psychological characteristics, social relations, youth psychology

Инсон бор экан унда ўсиш, ривожланиш бўлади ва унинг ҳаёти давомида ўзининг ҳар бир фаолиятида муҳим саналадиган бир сифатлардан бири бу гендер хусусиятлари ҳисобланади..

Ўрганилаётган муаммо бўйича илмий адабиётларни таҳлил қилиш шуни кўрсатадики, сўнгги ўн йилликларда гендер тушунчаси диққат марказига айланди ва кўплаб илмий нашрларда нисбатан хилма-хил иш таърифларига ега бўлди

Лорбер ва С. Фаррелнинг таъкидлашича, «гендер» тушунчаси терминологик жиҳатдан фақат феминизмнинг назарий асосларини ривожлантириш жараёнида, кейинчалик еса гендер тадқиқотларининг ўзи илмий категория сифатида шаклланган. Иккинчиси туфайли жинс (жинсий алоқа), бир томондан, жараён сифатида талқин этила бошланди ролни қабул қилиш, хулқ-атвор ҳаракатларини ўзлаштириш, бошқа томондан еса мақом ва тузилиш сифатида талқин этилади [1; 187-192].

С. А. Раҳманкулованинг фикрига кўра, гендер тушунчасини очиб бериш жинснинг ижтимоий қурилиши назариясига мурожаат қилишни, ўрганилаётган ҳодисани табақаланиш тоифаси, маданий талқин сифатида тушунишни талаб қилади. Шундай қилиб, ижтимоий қурилиш назариясида жинсни шакллантиришнинг ижтимоий-маданий табиати ажралиб туради, яъни. аёл / эркак ижтимоий роллари одамларнинг ўзлари томонидан онг даражасида жамият томонидан белгиланган қоидалар, меъёрлар ва қадриятларни қабул қилиш орқали ёки оилада, таълим муассасасида ва бошқа ижтимоий институтларда социализация орқали қурилади. Жинс табақаланиш тоифаси сифатида биологик жинслар ўртасидаги ижтимоий муносабатлар ва ролларни иерархиялаштиради, бошқа табақаланиш омиллари билан биргаликда кўриб чиқилади. Ўз навбатида, аёл ва эркак жинсини тенг бўлмаган деб ҳисоблайдиган гендер тизими куч ва ҳукмронлик тизимига киради. Шу нуқтаи назардан, тадқиқотчилар тегишли жамият қурилишига таъсир қилувчи иккита асосий омилни аниқлайдилар:

моддий бойликлар ва бошқа ижтимоий қадриятларни тақсимлаш;
ижтимоий обрўнинг иерархик тизими.

Муаллиф, шунингдек, муҳим қарорларни қабул қилиш имкониятлари жинслар ўртасида турлича тақсимланганлигини таъкидлайди, яъни. қоида тариқасида, аёллар мулк, куч, обрўнинг кичик қисмини олади. Жамиятда гендер фарқлари ва иерархияни асослайдиган маълум ахлоқий меъёрлар тасдиқланган. Шу билан бирга, ижтимоий муносабатларнинг қурилиши уларнинг пластиситивлиги ва ўзгариши мумкинлигини англатади. Гендер маданий талқин сифатида тушуниладиган ёндашув постмодернизм фалсафасида асосан феминистик психоанализ ва бошқаларнинг асарларида очиб берилган. Ушбу асарларда биологик ва ижтимоий жиҳатлардан ташқари, жинсни тавсифлашда учинчи, рамзий ёки ҳақиқий маданий жиҳат топилган [4; 52-56].

Э. И. Стебунованинг таҳлили шуни кўрсатадики, гендер тушунчаси кўпинча психологик ва бошқа илмий адабиётларда, шунингдек, гендер тадқиқотлари деб аталадиган ижтимоий-гуманитар фанларнинг янги йўналишида кўриб чиқилади, бу ерда концепция ва унинг ҳосилалари аниқланади. Ушбу йўналишларда жинс шахсни жинс жиҳатидан ажратиб турадиган

ва асосан маданият, урф-одатлар, тарбия ва ижтимоий кутишларнинг ўзига хос хусусиятлари билан белгиланадиган хусусиятлар мажмуасини қамраб оладиган ижтимоий-психологик хусусиятга киради. Бундан ташқари, олимлар гендер тушунчасининг тўртта таркибий қисмини тақдим этадилар:

жинсий хатти-ҳаракатларнинг ижтимоий моделлари мустаҳкамланган маданий меъёрлар, стереотиплар мажмуаси;

диний, илмий ва ҳуқуқий таълимотларда мавжуд бўлган норматив баёнотлар;

шахснинг ўзини ўзи идентификацияси ва бошқалар [5; 188-191].

Э. Н. Каменская, жинсни маданий метафора сифатида кўриб чиқишни таклиф қилади, бу унинг аёл ва эркак образларини лойиҳалашда маданий ва рамзий моҳиятини таъкидлайди. Бундан ташқари, мавжуд маданий-рамзий гендер белгилари, қоида тариқасида, ҳар доим ҳам аниқ муносабат ва қиймат йўналишларини акс эттирмайди. Аксинча, анъанавий шаклда аксарият маданиятлар эркаклар томонидан руҳ, фаоллик, куч, рационаллик, ёруғлик, тўлиқлик ва бошқалар билан белгиланади. бунинг тескарисидан фарқли ўлароқ она, мулойимлик, гўзаллик, маълум бир заифлик, ҳиссиётлилиқ, шахвонийлик ва бошқалар билан боғлиқ бўлган аёл сифатида кўрилади [3; 120-124].

Лихобабин, анъанага кўра, жинс, кўпчилик олимлар, одамни аёл / эркак сифатида белгилайдиган анатомик, хулқ-атвор ва белгилар мажмуаси сифатида белгилайди. Жинсий хусусиятлар муаммосини ўрганиб чиқиб, олим жинсий хатти-ҳаракатлар асосан маданий меъёрларга, шунингдек, ижтимоий кутишларга боғлиқ деган хулосага келди. Ушбу муҳим ҳолат гендер тушунчасини қўллашни жуда долзарб ҳисобланади. Бундан ташқари, агар жинс соф физиологик фарқларни англатадиган бўлса, унда жинс кўпроқ ижтимоий-маданий хусусиятларни кўриб чиқади. Илмий муомаладаги гендер атамасини актуаллаштириш, муаллифнинг фикрига кўра, бир нечта мақсадлар билан белгиланади, хусусан - тегишли муаммоларни ўрганишда биологик фарқлар нуктаи назаридан жинс тушунчасидан узоқлашиш, жинслар ўртасидаги муаммони ижтимоий даражага ўтказиш, жинснинг ижтимоий рол эканлигини кўрсатиш ва бошқалар киради. [2; 123-128].

Демак гундер хусусиятлари бўйича олиб борилган кўпгина тадқиқотларда шахснинг ижтимоий ҳолатдаги бажарадиган фаолияти ва тутган ўрнини кўрсатиб беради.

Маълум бир мақсадга эришиш учун бугунги ёшларнинг айнан гендер хусусиятлари ва уларни тўлиқ англаб етиши муҳим аҳамият касб этади. Таълим-тарбия тизимида ҳам бу масалага катта эътибор бериш керак бўлиб, ҳар бир таҳсил олаётган таълим олувчининг шахсий сифатлари билан бирга гендер хусусиятларини ҳам ҳисобга олиш керак.

Жамиятимиз ривожланишида ҳар томонлама етук мутахассисларга эҳтиёж катта ҳисобланади. Бир инсон ўз соҳасини ривожланишида шахсий сифатлари билан бирга гендер хусусиятлар ва масъулият, шахсий иродавий сифатлар ва албатта, интеллектуал салоҳият зарур бўлади. Шахсдаги масъулият ҳисси кўпгина индивидуал психологик хусусиятлар билан боғлиқ кечади ва ирода, қатъиятлилиқ, ўз-ўзини назорат қилиш, ўз-ўзини англаш, ўз-ўзига баҳо бериш, ўз-ўзига ишонч ва бошқалар талаб қилинади.

Уқув фаолияти инсон шахсининг камол топишида энг муҳим жиҳатлардан биридир. Шу жумладан, талаба шахси учун ҳам бу жараён уларнинг асосий фаолият тури бўлибгина қолмасдан, характер сифатлари билан бирга гендер хусусиятлари шакллантирувчи жиҳат ҳисобланади.

Бизнинг фикримизча, гендер хусусиятлар шахсий етукликка эришишда ва ҳар бир фаолиятни амалга оширишида масъулиятлилиқ ва албатта жамоат ишларида ҳам муҳим аҳамият касб этади.

Жамоа олдидаги ўз хатти-ҳаракатлари учун масъулликни бўйнига олишда, шахснинг ўз-ўзини бошқаришида ва хулқ-атворини шакллантиришда энг асосий таъсир этувчи фактор бу гендер хусусиятлари ҳисобланади.

Ёшлардаги гендер хусусиятларни шакллантиришда эса улардаги масъулиятни ривожлантириш асосий масала ҳисобланади. Шахслараро муносабатлар ва албатта, уларнинг касби нуктаи назаридан ўз олдида қўйган вазифаси, бошқалар томонидан (ота-она, ўқитувчи, ўзидан катталар) берилган топшириққа муносабати, унинг бу ишни қандай бажариши ва унинг натижаси талабага қандай самара келтиришини ҳис қилиш, ундаги масъулиятнинг шаклланишига қайсидир даражада сабаб бўлиши мумкин.

Фойдаланилган адабиётлар

1. Лорбер Дж., Фаррел С. Принципы гендерного конструирования. // Хрестоматия

- феминистских текстов. Переводы /под ред. Е. Здравомысловой, А. Темкиной. - СПб., 2000. - С. 187-192.
2. Лихобабин М.Ю. Становление информационного общества: гендерное измерение. // Гендерная повседневность: материалы третьих гендерных чтений. - Ростов н/Д, 2006. - С. 123-128.
 3. Каменская Е.Н. Исследование гендера в процессе культурно-исторического развития. // Социологическая мысль в России. - Таганрог: Изд-во ТРТУ, 2002. – С. 120-124.
 4. Рахманкулова С.А. Проблема достижения гендерного равновесия на фоне развития современных информационных процессов. // Материалы международного научного симпозиума «Информационная парадигма в науках о человеке». - Таганрог: ТРТУ. - 2000. - С. 52-56.
 5. Стебунова Е.И. Гендерные исследования в контексте развития социально-гуманитарных наук. // Человек и мир. Социально-гуманитарные исследования: наука в современном обществе: Материалы Всероссийской научной конференции. - Тюмень: ИПЦ «Экспресс», 2006. - С. 188-191.
 6. Скутнева С.В. Гендерные аспекты представлений молодежи в семейной сфере. // Актуальные проблемы истории, теории и технологии социальной работы. - Ростов н/Д. - 2003. - №. 5. - С. 75-78.
 7. Sagindikova. N.J. Responsibility and its manifestation in youth psychology International Journal of Mechanical and Production Engineering Research and Development (IJMPERD) ISSN(P): 2249–6890; ISSN(E): 2249–8001. Vol. 10, Issue 3, Jun 2020, 11849–11854 © TJPRC Pvt. Ltd
 8. www.tjprc.org. editor@tjprc.org

BO‘LAJAK O‘QITUVCHILARNI TAYYORLASHDA GENDER YONDASHUVLAR

Tojiboyeva Xilolaxon Maxmutovna,

O‘zbekiston pedagogika fanlari ilmiy tadqiqot instituti direktorining ilmiy ishlar va innovatsiyalar b‘yicha o‘rinbosari, pedagogika fanlari doktori (DSc), katta ilmiy xodim

Annotatsiya. Butun dunyoda gender tengligiga erishish mamlakat va shaxs rivojlanishining markaziy nuqtasiga aylanib bormoqda va davlat strategiyasining muhim qismi bo‘lib, u erkaklar va ayollarning jamiyatning barcha sohalarga simmetrik va muvozanatli faoliyatining gender modeliga asoslanadi. Gender munosabatlar tizimining ijtimoiy-madaniy qurilishida ta‘limning rolini inkor etib bo‘lmaydi. Maktab amaliyotida olib borilgan tadqiqotlar shuni ko‘rsatadiki, gender tengligi qadriyatlarini nuqtai nazaridan u sezilarli modernizatsiyaga muhtoj. Aynan shuning uchun ham hozirgi vaqtda ta‘lim sohasida gender yondashuvini qo‘llash erkak va qiz talabalarning ta‘lim darajasi va sifatini oshirish yo‘li sifatida qaralmoqda. Ammo gender metodologiyasini qo‘llaydigan ko‘plab ijtimoiy va gumanitar fanlardan farqli o‘laroq, pedagogika gender nazariyasini o‘zlashtirish va qayta ishlashda ulardan ancha orqada qolmoqda, shuning uchun bizning fanimizda gender yondashuvlari hali ham ilmiy jihatdan ekzotik sifatida qabul qilinadi. Pedagogika fani va o‘qituvchilar ta‘limi gender tushunchasini o‘zlashtirish yo‘lining eng boshida. Bolalarning gender sotsializatsiyasi jarayonini tushunish va professional ishtirok etish uchun o‘qituvchiga gender, gender texnologiyalari sifatida ta‘lim va tarbiyaning pedagogik jihatlari, samarali gender omillari, shartlari va mezonlari haqidagi ilmiy bilimlar tizimini o‘z ichiga olgan tegishli uslubiy qo‘llanmalar zarur. Maqolada ta‘limda gender yondashuvini joriy etishning dolzarbligini asoslashga qaratilgan dalillar keltirilgan, shuningdek, o‘qituvchilarning ta‘limda gender yondashuvi haqidagi g‘oyalari tahlili keltirilgan.

Kalit so‘zlar: jins; ta‘limda gender yondashuvi; gender yondashuvini amalga oshirishga tayyorlik; o‘qituvchilarning ta‘limda gender yondashuvi haqidagi tasavvurlari.

ГЕНДЕРНЫЕ ПОДХОДЫ В ПОДГОТОВКЕ БУДУЩИХ УЧИТЕЛЕЙ

Таджибаева Хилолахон Махмутовна,

Заместитель директора Научно-исследовательского института педагогических наук Узбекистана по научной работе и инновациям, доктор педагогических наук (DSc), старший научный сотрудник

Абстрактный. Достижение гендерного равенства во всем мире становится центральным пунктом развития страны и личности и является важной частью государственной стратегии, в основе которой лежит гендерная модель симметричной и сбалансированной деятельности мужчин и женщин во всех сферах жизни общества. Роль образования в социокультурном построении системы гендерных отношений нельзя отрицать. Исследования, проведенные в школьной практике, показывают, что она нуждается в существенной модернизации с точки зрения ценностей гендерного равенства. Именно по этой причине применение гендерного подхода в сфере образования рассматривается как способ повышения уровня и качества образования студентов мужского и женского пола. Но в отличие от многих социальных и гуманитарных наук, использующих гендерную методологию, педагогика значительно отстает от них в освоении и обработке гендерной теории, поэтому гендерные подходы до сих пор считаются в нашей науке научной экзотикой. Наука педагогика и педагогическое образование находится в самом начале пути освоения понятия гендера. Для понимания процесса гендерной социализации детей и профессионального участия педагогу необходимы соответствующие методические пособия, включающие систему научных знаний о гендере, педагогические аспекты образования и воспитания как гендерные технологии, эффективные гендерные факторы, условия и критерии. В статье представлены аргументы, направленные на обоснование актуальности внедрения гендерного подхода в образовании, а также анализ представлений учителей о гендерном подходе в образовании.

Ключевые слова: пол; гендерный подход в образовании; готовность реализовать гендерный подход; представления учителей о гендерном подходе в образовании.

GENDER APPROACHES IN THE TRAINING OF FUTURE TEACHERS

Tojibayeva Khilolakhon Makhmutovna,

Deputy Director of the Scientific Research Institute of Pedagogical Sciences of Uzbekistan for scientific affairs and innovations, Doctor of Pedagogical Sciences (DSc), senior researcher

Abstract. Achieving gender equality around the world is becoming a central point of country and individual development and is an important part of the state strategy, which is based on the gender model of symmetrical and balanced activity of men and women in all spheres of society. The role of education in the socio-cultural construction of the system of gender relations cannot be denied. Research conducted in school practice shows that it needs significant modernization in terms of gender equality values. It is for this reason that the application of the gender approach in the field of education is considered as a way to improve the level and quality of education of male and female students. But unlike many social sciences and humanities that use gender methodology, pedagogy lags far behind them in the assimilation and processing of gender theory, so gender approaches are still considered scientifically exotic in our science. The science of pedagogy and teacher education is at the very beginning of the way of mastering the concept of gender. In order to understand the process of gender socialization of children and professional participation, the teacher needs appropriate methodological manuals that include the system of scientific knowledge about gender, pedagogical aspects of education and upbringing as gender technologies, effective gender factors, conditions and criteria. The article presents arguments aimed at justifying the relevance of introducing a gender approach in education, as well as an analysis of teachers' ideas about a gender approach in education.

Key words: gender; gender approach in education; readiness to implement a gender approach; perceptions of teachers about the gender approach in education.

Gender (ijtimoiy yoki sotsial-madaniy jins) zamonaviy fanlararo tadqiqotlar, jumladan, pedagogik tadqiqotlar markazida

Gender masalalari keyingi yillarda fanda (falsafa, psixologiya, sotsiologiya, tilshunoslik va boshqalar) keng va chuqur o'rganilmoqda. Biroq, ta'limning gender jihatlari, xususan, bo'lajak boshlang'ich sinf o'qituvchilarini tayyorlashning gender xususiyatlari etarli darajada o'rganilmagan.

Boshlang'ich ta'lim yo'nalishida tahsil olayotgan bo'lajak o'qituvchilarni tayyorlashning zamonaviy tizimidagi vaziyatni tahlil qilar ekanmiz, kelajakdagi o'qituvchini rivojlantirishda gender yondashuvining muhimligini ta'kidlab o'tish mumkin emas. Bizning fikrimizcha, bu kasbiy kompetensiyalarni shakllantirish maqsadida kadrlar tayyorlashni optimal tashkil etish shartlaridan biridir.

Zamonaviy ta'lim o'g'il va qizlarning kasbiy imkoniyatlari tengligini ta'minlaydi, ammo biz ko'plab kasblar va mutaxassisliklar bo'yicha mutaxassislar tayyorlashda to'liq tenglik yo'qligini kuzatamiz. Jumladan, muhandis, mexanik, traktorchi, elektromontyor va boshqalarni tayyorlash yoshlarni tayyorlashni nazarda tutadi; o'qituvchilarni (boshlang'ich sinflar, rus tili va adabiyoti va boshqalar), oshpazlar, buxgalterlar va boshqalarni tayyorlash qizlarni tayyorlashni nazarda tutadi. Shu bilan birga, har qanday gender talablari va cheklovlari hujjatlarda aks ettirilmagan, ular ijtimoiy stereotiplar, standartlar va amaliyotlar bilan belgilanadi.

Pedagogika oliy o'quv yurtlari talabalarining gender kompetensiyasi talabalarning gender xususiyatlari to'g'risidagi bilimlarni hamda ularni o'qitish va tarbiyalash jarayonida hisobga olish qobiliyatini o'z ichiga oladi.

Bo'lajak o'qituvchining gender o'ziga xosligini shakllantirish, gender munosabatlarining turli madaniyatlari qadriyatlarini asosida erkaklar va ayollarning jamiyatdagi maqsadi, ularning mavqei, funktsiyalarini tushunish kabilarni ularning o'z ichiga oladi.

Tadqiqotimizning nazariy va uslubiy asosini kompetentsiya va gender yondashuvlari tashkil etadi, unga ko'ra, eng muhimi, o'qituvchining ongliligi emas, balki uning amaliy kasbiy

hayoti va faoliyatida yuzaga keladigan muammolarni hal qilishdagi gender kompetensiyasi, ularni aks ettirish, o'z-o'zini o'zi boshqarish qobiliyatidir.

Ayol va erkak o'qituvchi o'z oldiga maqsad va vazifalarni qo'ya olishi, o'z-o'zini aks ettirishga asoslangan yangi tajribasining samaradorligini loyihalashi va baholashi muhimdir, shunda kasbiy pedagogik faoliyatning o'zi assimilyatsiya predmetiga aylanadi va o'tish xarakteriga ega bo'ladi.

Ta'lim va tarbiya mahsuli bo'lgan gender kompetensiyasi bo'lajak o'qituvchining shaxsiy o'sishiga, uning yaxlit o'zini o'zi tashkil etishiga, shaxsiy va kasbiy tajribasini sinteziga yordam beradi. Gender kompetensiyasi, o'qituvchining boshqa kasbiy kompetensiyalari singari, «shaxsiy o'zini o'zi anglash, shaxsning boshqalar tomonidan tan olinishi va uning o'z ahamiyatini anglashiga yordam beradigan bilim va ko'nikmalarning mavjudligi shaklidir». O'qituvchining gender ta'limiga tayyorligi, shu jumladan o'qituvchining zamonaviy yoshlar o'rtasida jinslar o'rtasidagi munosabatlar madaniyatini uyg'unlikka asoslangan holda jonlantirish qobiliyati, qizlar va yoshlarda qadriyatlarga asoslangan munosabatni shakllantirishi muhim.

Gender kompetensiyasining tarkibi: kontent komponenti (o'qituvchining erkak va ayol rollari to'g'risida rivojlangan tushunchasi; o'quv jarayoni sub'ektlarining gender xususiyatlarini bilish; gender farqlash texnologiyalari va gender pedagogikasining boshqa jihatlarini bilish), refleksiv komponent (o'z-o'zini takomillashtirish), gender yondashuvi nuqtai nazaridan o'z faoliyati va bayonotlarini tahlil qilish va o'z-o'zini baholashga asoslangan; jamiyatda mavjud bo'lgan gender stereotiplarini tahlil qilish; o'qituvchining gender sezgirligi), tashkiliy komponent (tegishli tashkiliy va pedagogik faoliyatni yaratish qobiliyati jinsidan qat'i nazar, har bir talabaning salohiyatini rivojlantirishni ta'minlaydigan shart-sharoitlar; gender sotsializatsiyasi jarayonini boshqarish va gender tengligi g'oyalari asosida o'quv jarayonini tashkil etish qobiliyati).

Biz o'qituvchining gender kompetensiyasini rivojlantirish jarayonini amalga oshirish ikki komponent (individual va kasbiy), ya'ni o'quvchilarning individual gender xususiyatlarini o'rganish va kasbiy pedagogik tayyorgarlik asosida eng maqbul degan pozitsiyaga to'xtalidik.

Bo'lajak o'qituvchining gender kompetensiyasini rivojlantirish jarayoni ma'lum bir strategiya bo'lib, u quyidagi tamoyillar asosida amalga oshiriladi: gender sotsializatsiyasi sub'ekti sifatida talabaga e'tibor berish, qiz yoki o'g'il bolaning o'ziga xos individualligi, kelajakdagi ayol o'qituvchi, bo'lajak erkak o'qituvchi; individual gender xususiyatlarini o'z-o'zini bilishga qiziqishni kuchaytirish, o'z oilasidagi gender munosabatlarining xususiyatlarini tushunish, bolalik davridagi ayol/erkak individualligining ichki imkoniyatlarini tanqidiy tahlil qilish va ayolning o'zini o'zi rivojlantirish dasturi orqali fikrlashi; hozirgi va kelajakdagi erkak individualligi; mustaqillikni faollashtirish; ijodiy faoliyat; pedagogik fanlarning turdosh fanlar sikllari bilan aloqasini ta'minlash, o'qituvchining gender o'ziga xosligining mohiyati haqida innovatsion xabardorligi, gender munosabatlaridagi o'zgaruvchanlik, bo'lajak o'qituvchini maktab o'quvchilarining gender ta'limiga tayyorlashning mazmuni, shakllari va usullaridagi dinamik o'zgarishlar.

Birinchi bosqich (boshlang'ich) - bo'lajak o'qituvchining gender kompetensiyasini rivojlantirishning axborot-diaagnostik (universitetga tayyorgarlik va universitetda 1-kurs) - kasbiy o'zini o'zi bilish, shaxsning gender xususiyatlarini tushunish, ijodiy qobiliyatlarni rivojlantirish. o'z ijtimoiy va gender tajribasini tahlil qilish asosida gender muammolarini hal qilish uchun ijodiy pedagogik muammolarni aniqlash, shakllantirish, tahlil qilish va hal qilish qobiliyatini shakllantirish, ilgari olingan bilim va ko'nikmalarni yangi vaziyatga mustaqil ravishda o'tkazish, muqobil variantni ko'rish.

Bo'lajak o'qituvchining gender kompetensiyasini rivojlantirishning dastlabki bosqichi universitetda kasbiy tayyorgarlikning boshlanishiga to'g'ri keladi. Bu universitet muhitiga moslashish davri. Bo'lajak o'qituvchining gender kompetensiyasini rivojlantirishning birinchi bosqichining tematik mazmuni «O'qituvchilik kasbiga kirish» (mavzular: «Gender rollari va o'z-o'zini imidji», «Oiladagi munosabatlar turlari va mening munosabatlarim», «Jamoat joylarida gender-rol xulq-atvori va gender munosabatlari», «Gender ta'limining mohiyati va

kelajakdagi o'qituvchi sifatida bu jarayonlardagi imkoniyatlarim”).

“Umumiy psixologiya” (mavzular: “Shaxsiyat, ayol/erkak individualligi”, “Ayol/erkak individualligining rivojlanish sohalari: intellektual, motivatsion, hissiy, o'zini o'zi boshqarish, o'zini o'zi anglash”), “Madaniyatshunoslik” («Turli madaniyatlarda gender ta'limi va gender munosabatlarining xususiyatlari»)), «Ijtimoiy pedagogika» («Gender stereotiplari va ayollar/erkak individualligining individual xususiyatlari», «Mening yoshimdagi gender sotsializatsiyasining xususiyatlari: qizlar/o'g'il bolalar», «Individual va o'z hayoti, kasbi va maktab o'quvchilariga gender ta'limi muammosi bo'yicha kasbiy yo'riqnomalar) va boshqalar.

Ikkinchi bosqich (asosiy) nazariy va amaliy (2-3 kurs) - gender ta'limi g'oyasining paydo bo'lishining ijtimoiy va ilmiy shartlari, uning asosiy tushunchalari, gender ta'limi muammosiga zamonaviy yondashuvlar bilan tanishish. Ushbu bosqichda talabalar odatda pedagogik voqelikka yo'naltiriladi, yangilangan maktab muammolari va ehtiyojlari, maktab o'quvchilarini gender ta'limining maqsad va vazifalari shakllantiriladi. Talabalar maktabda, qo'shimcha ta'lim muassasalarida gender ta'limi usullari bilan tanishadilar, original dasturni (jamoat yoki individual) yaratishda qatnashadilar, amalga oshirishdagi qiyinchiliklarni tahlil qiladilar va bashorat qiladilar, nazariy bilimlarga ega bo'ladilar va amaliy ko'nikmalarni egallaydilar, o'z-o'zini rivojlantirish usullarini o'rganadilar; o'z gender-rol xulq-atvorini, jins bilan munosabatlar madaniyatini tartibga solish kabi ko'nikmalarga ega bo'ladilar, bu ularga maktab o'quvchilarini jins va yosh xususiyatlariga muvofiq gender ta'limining maqsadlarini belgilash va usullarini o'zlashtirishda yordam beradi.

Uchinchi bosqich (yakuniy) - aks ettiruvchi-analitik (4-5 kurs) - gender kompetentsiyasini o'z-o'zini tahlil qilish bilan boshlanadi: «Men hozir ko'p narsani tushunaman, menda yaxshi munosabat bor ...», «Men ishlashning o'ziga xosligini his qildim. qizlar va o'g'il bolalar bilan», «Men erkak / ayol o'qituvchilar mendan nimani kutishlarini tushundim / va bolalarning umidlarini qondirishga harakat qildim / ularga ayol / erkak individualligini o'z-o'zini anglash va takomillashtirishda pedagogik yordam ko'rsatishga harakat qildim». Talabalar mualliflik gender ta'limi dasturlarini amalga oshirishdagi muvaffaqiyat va muvaffaqiyatsizliklarni tahlil qilishni o'rganadilar. Ushbu bosqichda o'qituvchining shaxsiy ijodiy pozitsiyasi, uning qarashlari va munosabatlari tizimi sifatida, maktab o'quvchilarining gender tarbiyasi muammosiga nisbatan innovatsion madaniyat darajasi va erkak yoki ayol tipidagi pedagogik qarash shakllanadi.

4-5-bosqichga kelib esa qiz/o'g'il talabalarning gender-rol repertuarlari xotin/er, ona/ota ko'rinishida murakkablashadi. Ko'pchilik uchun do'stona va mehrlil munosabatlar oilaviy munosabatlar va yangi mas'uliyat bilan to'ldiriladi, bu esa o'z qizini / o'g'lini tarbiyalash bilan bog'liq holda gender ta'limi muammosiga qiziqishni oshiradi. Turli kurslarning mazmuni gender stereotiplari va zamonaviy jinsiy rollar, o'smirlik yoshidagi gender sotsializatsiyasining xususiyatlari, ayol / erkak individualligi, gender madaniyati haqidagi g'oyalar bilan bog'liq bo'lgan bilimlar, pedagogik vaziyatlar, jamoat joylarida, oilada, universitetda, do'stlar bilan munosabatlar, samimiy muloqotga yo'naltirilgan rolli o'yinlarni o'z ichiga oladi.

Biz 4-5-kurs talabalari uchun “Munosabatlar madaniyati: gender jihati” tanlov kursini ishlab chiqdik, uning davomida talabalar ijodiy topshiriqlarni bajardilar: “Mening oilam va “men””, “Munosabatlar: erkak (erkak yetakchi, ayol – izdosh), ayol (ayol - etakchi, erkak - izdosh), androgen (uyg'unlik, sheriklik) va men uchun eng maqbul», qiz/o'g'il va bo'lajak o'qituvchi sifatida o'zini aks ettiruvchi insho; gender munosabatlariga oid videolavhalardan parchalarni ko'rish: oilada, jamoat joylarida va hokazolar va fikrlar, xulosalar almashish; individual suhbatlar, maslahatlar, «Mening kelajagim gender dasturi: individual va professional» original loyihalarini himoya qilish.

Eksperimental ish davomida umumiy gipoteza tasdiqlandi, unga ko'ra bo'lajak o'qituvchining gender kompetentsiyasini rivojlantirish jarayoni, shu jumladan talabalarning maktab o'quvchilarining gender ta'limiga tayyorgarligi, agar u bir qator maxsus talablarni qondirsa, ma'lum darajada boshqariladi. tashkil etilgan pedagogik sharoitlar: birinchi kursdan to'rtinchi-beshinchi kursgacha tayyorgarlikning barcha bosqichlarining uzluksizligi; individual va professional gender salohiyatining psixologik diagnostikasi; o'quvchilarda gender o'ziga

xosligini, gender munosabatlari madaniyatini, shu jumladan uning jinsi va pedagogik faoliyatidan qat'i nazar, insonning shaxsiyatiga qadriyat sifatida qadriyatga asoslangan munosabatni uslubiy, umumiy pedagogik, psixologik, maxsus va uslubiy munosabatlarga asoslangan holda shakllantirish. talabalar-ni tayyorlash; talabalarda innovatsion madaniyatni shakllantirish, yangilikni qabul qilish; pedagogik amaliyotning tizimli tuzuvchi funksiyalarini ilmiy kadr-lar tayyorlash bilan birlikda ta'minlash; ta'lim va kasbiy tayyorgarlikning umumiy muammolariga mos ravishda bilimlarni birlashtirish, turli fanlar va talabalar bilan ishlash shakllarining o'zaro ta'siriga asoslangan kompetensiyaga asoslangan va gender yondashuvlarini amalga oshirish; bo'lajak o'qituvchining gender kompetensiyasini rivojlantirishga samarali hissa qo'shadi.

Adabiyotlar

1. Рожкова С.В., Мошненко В.В. Гендерная компетенция педагога. [Электронный ресурс]. – Режим доступа: <http://dogmon.org/gendernayakompetenciya-pedagoga.html>.
2. Рыков С.Л. Гендерные исследования в педагогике // Педагогика. – 2001. – №7. – С. 17-22.
3. Стрекалова Н. Гендерная асимметрия в системе высшей школы: проблемы и решения // Высшее образование в России. – 2002. – № 5. – С. 62- 64.
4. Штылева Л.В. Педагогика и гендер: развитие гендерных подходов в образовании. – М., 2014. – 16 с.

THE IMPORTANCE OF ORGANIZING CONSTRUCTION/APPLICATION TRAINING IN PRESCHOOL EDUCATION BASED ON THE “STEAM – EDUCATION” APPROACH

Turakulova Malokhat
doctoral candidate at Gulistan state university

Abstract: «STEAM - education» is a new educational system based on innovative technologies of the 21st century, the purpose of which is to develop a new type of thinking in children. This is a completely new approach that differs from traditional teaching methods and is based on the development of creative and analytical skills. Educational and educational processes in five important centers, which exist in all age groups in pre-school educational organizations, help pupils to regularly acquire new knowledge and consolidate it in practice. The main goal of development centers is to teach children to independently supplement their knowledge and easily adapt to the processes of renewal. A developmental environment is established in pre-school educational organizations, and it is desirable to improve it using STEAM educational technology.

Keywords: STEAM, STEM, technology, critical thinking, innovation, integrative approach, traditional teaching, methodology, skill, concept, modeling, IT, cooperation.

АКТУАЛЬНОСТЬ ОРГАНИЗАЦИИ СТРОИТЕЛЬНО-ПРИКЛАДНОГО ОБУЧЕНИЯ В ДОШКОЛЬНОМ ОБРАЗОВАНИИ НА ОСНОВЕ ПОДХОДА «STEAM – ОБРАЗОВАНИЕ»

Туракуловой Малохат Бахадировна
докторант Гулистанского государственного университета

Аннотация: «STEAM – образование» – новая образовательная система, основанная на инновационных технологиях XXI века, целью которой является развитие у детей нового типа мышления. Это совершенно новый подход, отличающийся от традиционных методов обучения и основанный на развитии творческих и аналитических способностей. Учебно-воспитательные процессы в пяти важных центрах, существующих во всех возрастных группах в дошкольных образовательных организациях, помогают воспитанникам регулярно получать новые знания и закреплять их на практике. Основная цель центров развития – научить детей самостоятельно пополнять свои знания и легко адаптироваться к процессам обновления. В дошкольных образовательных организациях создается развивающая среда, и ее желательно совершенствовать с помощью образовательной технологии STEAM.

Ключевые слова: STEAM, STEM, технологии, критическое мышление, инновации, интегративный подход, традиционное обучение, методология, навыки, концепция, моделирование, ИТ, сотрудничество.

MAKTABGACHA TA'LIMDA KONSTRUKSIYALAR TUZISH/APPLIKATSIYA MASHG'ULOTLARINI «STEAM – TA'LIM» YONDASHUVI ASOSIDA TASHKIL QILISHNING AHAMIYATI

To'raqulova Malohat Bahodir qizi
Guliston davlat universiteti tayanch doktoranti

Annotatsiya: «STEAM – ta'lim» XXI asr innovatsion texnologiyalariga asoslangan, maqsadi bolalarda yangi tipdagi fikrlashni rivojlantirish bo'lgan yangi ta'lim tizimidir. Bu – an'anaviy o'qitish metodikasidan farq qiladigan va ijodiy hamda tahliliy ko'nikmalarni rivojlantirishga asoslangan tamomila yangicha yondashuvdir. Maktabgacha ta'lim tashkilotlarida barcha yosh guruhlarida mavjud bo'lgan besh muhim markazlardagi ta'lim-tarbiyaviy jarayonlar tarbiyalanuvchilarda muntazam yangi bilimlarni qo'lga kiritishga, amalyotda muhtakamlashga yordam beradi. Bolalarni bilimlarini mustaqil to'ldirib borish, yangilanish jarayonlariga oson moslashib borishga o'rgatish rivojlantiruvchi markazlarning asosiy maqsadidir. Maktabgacha ta'lim tashkilotlarida rivojlantiruvchi muhit tashkil etilgan bo'lib, STEAM ta'lim texnologiyasidan foydalangan holda takomillashtirish maqsadga muvofiqdir.

Kalit so'zlar: STEAM, STEM, texnologiya, tanqidiy fikrlash, innovatsiya, integrativ yondoshuv, an'anaviy o'qitish, metodika, ko'nikma, konsepsiya, modellashtirish, IT, kooperatsiya.

KIRISH. “STEM” qisqartmasi dastlab 1990-yillarda amerikalik olimlar tomonidan taklif

qilingan, lekin faqat 2000-yillardan boshlab jadal ravishda ishlatila boshlangan. STEM asosida mazkur tushunchaning yangi variantlari paydo bo'ldi, ulardan hozirgi kunda eng ommabopi STEAM (Science – tabiiy fanlar, Technology – texnologiyalar, Engineering – texnik ijodkorlik, Art – san'at, Mathematics – matematika) shuningdek bu variant ham bor STREM (fan, texnologiyalar, robot texnikasi, injeneriya va matematika) hisoblanadi.

“STEAM – ta’lim” komponentlari quyidagilardan iborat: fanlararo integrativ yondashuv; ilmiy-texnik bilimlardan real hayotda foydalanish; tanqidiy fikrlash; o'z kuchiga ishonchni tarbiyalash; faol kommunikatsiya va jamoaviy ish; texnik fanlarga qiziqishni rivojlantirish; loyihalarga kreativ va innovasion yondashuv; texnik ijodkorlikka motivatsiyani rivojlantirish; kasbga erta yo'naltirish; ta'lim oluvchilarni texnologik innovatsiyalarga tayyorlash. So'ngi yillarda fan va texnologiyalarning jadal rivojlanishi natijasida kompyuter texnologiyalarini yuqori darajada biluvchi “IT” mutaxassislar, dasturchilar kasblariga ehtiyoj oshdi. Ushbu talabni qoplash uchun davlat ta'lim tizimi robototexnika, dasturlash, modellashtirish (STEAM) to'garaklari sonining ortishi bilan javob qilmoqda. Ammo tan olib aytish lozimki ilmiy-texnik bilimlar yetarli emasligi to'g'risidagi fikrlarni har qadamda uchratishimiz mumkin.

ADABIYOTLAR TAHLILI VA METODLAR

Kelgusida STEAM kasblariga bo'lgan talab yanada oshadi. Shuning uchun ham maktabgacha ta'lim yoshidan (erta ta'lim) boshlab ushbu soha bilan tarbiyalanuvchilarni tanishtirib borishimiz shart. Bir qator Amerika olimlari bu soha bo'yicha ish olib borganlar. Masalan: Xun Ge, Dirle Ifenthaler, Michael Spector “STEAM ta'limi uchun aniqlangan texnologiyalar”, shuningdek Lisa Burke, consultant professor Robert Winston “The STEAM team” kabi ishlarini misol sifatida keltirishimiz mumkin. [1] O'zbekistonda ham STEAM texnologiyasi o'qituvchi, professorlar diqqat markazida jumladan bu texnologiya bo'yicha Y.R. Maxmutazimovning maktabgacha ta'limda STEAM texnologiyalari o'quv qo'llanmasini misol sifatida keltirishimiz mumkin. Kelajak ko'nikmalari (4K) – XXI ko'nikmalari – hozirgi kunda turli darajalarda faol muhokama qilinayotgan alohida yo'nalish. Konsepsiyaning mohiyati quyidagicha: sanoat (industrial) davrida savodxonlikni belgilaydigan ko'nikmalar o'qish, yozish va arifmetika bo'lgan. XXI asrda esa tanqidiy fikrlash malakalari, o'zaro hamkorlik va kommunikatsiya qobiliyati, ishga ijodiy yondashuv diqqat markazida bo'lmoqda. Shunday qilib, kelajakning asosiy ko'nikmalari “4K” shakllantirildi: Bular kommunikatsiya; kooperatsiya; kritik (tanqidiy fikrlash); kreativlik kabilar. Ushbu ko'nikmalarni faqat laboratoriyalarda yoki ma'lum matematik algoritmlarni bilish orqali egallab bo'lmaydi. Shu sababli ham mutaxassislar fikriga ko'ra STEAM-fanlarni kichik yoshdan boshlab o'rgatsak ko'proq natijalarni ko'rishimiz mumkin. “STEAM – ta'lim” ning asosiy komponentlarini joriy qilish har bir maktabgacha ta'lim tashkilotining alohida iqtidorli bolalarni aniqlash uchun eng yaxshi muhitni yaratishga ko'mak beradi. “STEAM – ta'lim” XXI asr innovatsion texnologiyalariga asoslangan, maqsadi bolalarda yangi tipdagi fikrlashni rivojlantirish bo'lgan yangi ta'lim tizimidir. Bu – an'anaviy o'qitish metodikasidan farq qiladigan va ijodiy hamda tahliliy ko'nikmalarni rivojlantirishga asoslangan tamomila yangicha yondashuvdir. STEAM ta'limining an'anaviy ta'limdan farqli tomonlarini sanab o'tamiz. An'anaviy ta'limdan ustunlik jihatlarni eslab olamiz. Masalan, katta guruh tarbiyalanuvchilariga “Atrof-muhit” mavzusi quyidagicha taqdim qilinadi. Avval bolalar qisqa hujjatli filmni ko'radi, mavzuga oid ta'limiy o'yinlarni o'ynaydi, tarbiyachi bilan birga maxsus topshiriqlarni bajaradi. Ularda turli tirik mavjudotlar va tabiiy zonalar haqida tasavvur hosil bo'ladi, ular shu mavzuga doir suratlar chizadi. Shuningdek jamoa bilan birgalikda, narsalar yasaydi, shu tariqa tajriba yo'li bilan bilim oladi. Keyin ular har bir mavzuni alohida o'rganadi: audioyozuvlarni tinglaydi, bu mustaqil tayyorgarlik vaqti hisoblanadi. Keyin bolalar mavzuni qanchalik tushunganini aniqlash uchun test o'tkaziladi, faqat shundan keyin tarbiyalanuvchilar o'zi o'z fikrini bayon qiladi, tarbiyachi yordamida videorolik tayyorlaydi yoki atrof – olamda ko'rgan predmetlarni ahamiyati va vazifalarini birma bir sanab ko'rsatib o'tadi. Bu bosqich mazmun yaratish deb yuritiladi. So'nggi qadam – butun guruh birgalikda atrof-muhitdagi o'zgarishlar: aynan daraxtlarning havoni tozalashdagi ahamiyati haqida 3-5 daqiqalik videoni suratga oladi. Ushbu bosqichda tarbiyalanuvchilarning bilimlarini mavzuga oid tushunchalarini (hamma tushunchalarini) namoyish qiladi. Albatta, “STEAM – ta'lim” yondashuvi an'anaviysidan anchagina farq qilishini ko'rib turibmiz: bolalar mustaqil tayyorgarlikka ko'p vaqt ajratadi, muammolarni topish va ularni mustaqil hal qilishga o'rganadi. Tarbiyalanuvchilar muvaffaqiyatli yo muvaffaqiyatsiz o'quv tajribasi bilan o'rtoqlashadi, loyihalar va ma'lum muammolarni hal qilish ustida birgalikda ishlaydi. Tarbiyalanuvchilar bir-biriga yordam ko'rsatadi, qo'llab-quvvatlaydi, yangi ko'nikma va malakalari yordamida o'quv vazifalarini hal qiladi.

Pirovardida, “STEAM – ta’lim” yondashuvda, tarbiyachi tomonidan berilgan materialni yod olishga emas avvalo, o‘quv ko‘nikmalarini rivojlantirishga e’tibor qaratiladi. Uning asosini yangi g‘oyalarni yaratish qobiliyati, mustaqil tayyorgarlik ko‘nikmalari, hamkorlikdagi ish, doimiy ravishda xatolar ustida ishlash va o‘quv masalalarini hal qilish tashkil etadi.

“STEAM – ta’lim” yondashuvning asosiy g‘oyasi shunday: amaliyot xuddi nazariy bilim kabi muhim, ya’ni o‘qiyotib nafaqat miya, balki qo‘llarni ham ishlatish lozim. Faqat guruhda o‘qitish jadal o‘zgarayotgan olamning ortidan quvib yetolmaydi. «STEAM – ta’lim» yondashuvning asosiy farqi ko‘plab predmetlarni muvaffaqiyatli o‘zlashtirish uchun bolalar nafaqat miyadan, balki qo‘llaridan ham foydalanadi. Olinayotgan bilimlarni ular mustaqil amalda sinab ko‘rib “kashf etadi”.

NATIJALAR

“STEAM – ta’lim” yondashuv nafaqat ta’lim metodi, balki tafakkur tarzi hamdir. Ushbu ta’lim muhitida bolalar bilim oladi va shu vaqtning o‘zida undan foydalanishga o‘rganadi. Shu sababli ular katta bo‘lgach, real dunyoda hayotiy muammo bilan to‘qnash kelib, bu atrof-muhitning ifloslanishi yoki global iqlim o‘zgarishi bo‘lsin, bu kabi murakkab muammolarni faqat turli sohalarga oid bilimlar yordamida va birgalikda ishlab hal qilish mumkinligini tushunib yetadi. Bu o‘rinda birgina fandan olingan bilimlarga tayanish yetarli bo‘lmaydi. Shuning uchun STEAM tarkidagi barcha fanlardan bilimlarini mavjud imkoniyatlardan foydanib oshirish usullarini taklif etamiz.

Markazlardagi faoliyatlar davomida STEAM tayyorgarligini mustahkamlash

Haftada 3 kun STEAM mashg‘ulotlari uchun vaqt ajratish

Konstruksiyalar tuzish/applikatsiya mashg‘ulotlar davomida STEAM ijodkorligidan foydalanish

“STEAM – ta’lim” yondashuv ta’lim va o‘qitishga qarashlarni o‘zgartiradi. Amaliy qobiliyatlarga urg‘u berib, tarbiyalanuvchilar o‘z iroda kuchi, ijodiy salohiyati, egiluvchanligini rivojlantiradi, boshqalar bilan hamkorlikka o‘rganadi. Bu ko‘nikma va bilimlar asosiy o‘quv vazifalari, ya’ni butun ta’lim tizimi qaysi tomonga intilishini anglatadi.

Bu texnologiya bo‘yicha ishlashning muhim xususiyati – aynan STEAM –loyiha ustida jamoaviy ishlash miyaning ijod, hissiyotlar uchun javob beradigan o‘ng yarim sharini ishga solish imkonini beradi. Bu texnologiya bo‘yicha muvaffaqiyatli loyiha ishlariga ko‘plab misollar keltirish mumkin.

O‘qitishning an’anaviy metodlari qanchalik muvaffaqiyatli bo‘lmasin, zamonaviy reallik ta’lim (o‘qitish)ning tobora yangi va samarali shakllarini izlashni talab etadi.

Butun hayoti mobaynida mustaqil o‘qish ko‘nikmalarini singdirish, turli darajadagi hamkorlikka o‘rgatish, mustaqil va tanqidiy fikrlashni rivojlantirish – bu va boshqa ko‘plab prinsiplar zamonaviy ta’lim texnologiyalarini rivojlantirish strategiyasini tashkil qiladi.

Agarki biz tarbiyalanuvchilarimizni hayotga tayyorlar ekanmiz, ularga keyinchalik baribir kundalik hayotining bir qismiga aylanadigan qurollarni qo‘llashga ruxsat berishimiz kerak. Bu bolalarni mustaqil va erkin faoliyat bilan shug‘ullana oluvchi shaxs qilib tarbiyalashimizga ham muhim ta’sir ko‘rsatadi.

“STEAM – ta’lim”dan foydalanib ishni tashkil qilishda quyidagi asosiy pedagogik tamoyillarni hisobga olish zarur:

– integrativlik (ta’lim maqsadi, mazmuni, shakl va metodlarini belgilaydigan o‘qitish jarayoni komponentlarining o‘zaro aloqadorligi nazarda tutiladi);

– onglilik va faollik (ma’lum va noma’lum o‘rtasida muayyan mantiqiy aloqalarni belgilash, predmet va hodisalar o‘rtasida sabab-oqibat aloqadorliklarni tushunishni ta’minlaydigan ta’lim oluvchining individual xususiyatlarini hisobga oladigan bilimlar bilan ishlashni nazarda tutadi);

– ko‘rgazmalilik (qat’iy qayd qilingan ilmiy qonuniyatlarni o‘z ichiga olgan axborotni ko‘rgazmali namoyish etishni);

– tizimlilik (ta’lim oluvchilarning yoshiga bog‘liq tarzda tarbiya mazmuni va shakllari o‘rtasida o‘zaro aloqadorlikni ta’minlaydi);

– tushunarlilik va izchillik (ta’lim va tarbiyaning birligini ta’minlaydi);

– tabiatga muvofiqlilik (bolani uning jismoniy va ma’naviy rivojlanish qonuniyatlariga muvofiq tarbiyalash va o‘qitishni ta’minlaydi);

– hamkorlik (oila, ta’lim muassasasi, jamoatchilikning ta’lim va tarbiya sohasida o‘zaro hamkorligi).

Loyiha ustida ishlash jarayonida tarbiyalanuvchilar o‘zaro hamkorlik qiladi, baholashning turli vosita (qurol)laridan foydalanadi, ya’ni universal o‘quv harakatlarini egallaydi. Bunda tarbiyachilar emas, balki tarbiyalanuvchilar nimani bilishi va uddalashi, qanday ishlashini namoyish qiladi.[2] Maktabgacha ta’lim tashkiloti tarbiyachilari loyihalash faoliyatiga katta e’tibor qaratadi, chunki u tarbiyalanuvchilarning mustaqil ishlashiga qaratilgan. Pedagog bu faoliyatni yo‘naltiradi xolos, natijada, ta’lim faoliyati sifati oshadi, tizimli fikrlash rivojlanadi.

Har bitta mashg‘ulotni loyihalashtirib o‘qitish asosiga qurish imkonsiz ekani tushunarli, chunki

bunday mashg'ulotlarni 15-20 daqiqalik standart vaqtga sig'dirish qiyin, ba'zi maktabgacha ta'lim tashkilotlarida u yoki bu loyihani amalga oshirish uchun kerakli jihozlar mavjud emas. Shu sababli ta'limning sifati va to'laqlonligini ta'minlanishi uchun maktabgacha ta'lim tashkiloti pedagoglari hamkorlik qilishi zarur. Bunda qo'shimcha ta'lim dasturlarining mazmuni ular bilan bog'lanishi mumkin bo'lgan o'quv fanlari mazmuni bilan muvofiqligi muhim shart hisoblanadi. Shunday qilib, o'quv materialini kengaytirish uchun mashg'ulot doirasidan chiqish imkoni paydo bo'ladi. Umumiy va qo'shimcha ta'limning afzalliklari aniq va ravshan. Qo'shimcha ta'lim umumiy ta'limning variativligini kuchaytirishni ta'minlaydi va tarbiyalanuvchilarning mashg'ulotlarda olgan bilimlarini amalda qo'llashlariga ko'maklashadi. Bundan tashqari, qo'shimcha ta'limning asosiy mazmuni, odatda, amaliy yo'naltirilgan bo'ladi. Ya'ni bola amaliy vazifalarni hal qilish yo'llari va yechimlarini mustaqil izlaydi, ob'yektlar, tabiat hodisalari ustida kuzatish va tadqiqotlar vaqtida bilimlarni o'zlashtiradi. Bunday ta'lim, albatta, faqat ijodiy, bolaga o'zi uchun qiziqarli bo'lganlarga muvofiq rivojlanishning o'z yo'lini izlash sharoitlarini yaratadigan bo'lishi mumkin. Bunday qo'shimcha ta'limni maktabgacha ta'lim tashkilotida mashg'ulotlarni o'tib bo'lganidan so'ng ikkinchi tushlik bilan ta'lim va tarbiya jarayoni o'tkazilganidan keyin, o'tkazish mumkin.

Fanlarning real hayot bilan aloqalaridan tashqari bu yondashuv tarbiyalanuvchilarning ijodkorligi uchun ham yo'l ochadi. Bunday yondashuvda tarbiyalanuvchilarning loyihalash faoliyati hal qilinishi kerak bo'lgan qator vazifalarni belgilaydi. Yagona to'g'ri yechim mavjud emas, tarbiyalanuvchiga to'liq ijod erkinligi beriladi. Bunday topshiriqlar yordamida bola nafaqat g'oyalarni generatsiyalaydi, balki ularni hayotga tatbiq qiladi ham. Shunday qilib, u qo'yilgan vazifadan kelib chiqib o'z faoliyatini rejalashtirishga o'rganadi, bu unga real hayotda albatta kerak bo'ladi.

“STEAM – ta'lim”ning yana bir asosiy qoidasi – kichik guruhlarda, juftliklarda o'qitish. Masalan, robot texnikasi bo'yicha mashg'ulotlarda ikki nafar tarbiyalanuvchi bitta robotni yasaydi. Bu o'quv materialini tejash uchun emas, bu kabi yondashuv bolalarni hamkorlikka o'rgatish maqsadini ko'zlaydi, ularga jamoada ishlashga o'rganish, muloqot qilish, guruhda ishlash ko'nikmalarini rivojlantirish imkonini beradi.

MUHOKAMA

Ko'plab mamlakatlarda “STEAM – ta'lim” quyidagi sabablarga ko'ra ustuvorlik kasb etmoqda:

- eng yaqin vaqtda dunyo bo'ylab IT-mutaxassislar, dasturchilar, muhandislar, yuqori texnologik ishlab chiqarish mutaxassislarining keskin yetishmovchiligi seziladi;
- kelajakda hozir tasavvur qilish ham qiyin bo'lgan mutaxassisliklar paydo bo'ladi, ularning hammasi texnologiya va yuqori texnologik ishlab chiqarish bilan tabiiy fanlar kesishuviga bog'liq bo'ladi. Ayniqsa bio va nanotexnologiya mutaxassislariga ehtiyoj ortadi;
- kelajak mutaxassislari uchun har tomonlama tayyorgarlik va turli ta'lim sohalari, ya'ni tabiiy fanlar, muhandislik va texnologiyaga oid bilimlar zarur bo'ladi.

“STEAM – ta'lim” yondashuvchi asosida o'qiyotganlar fizika va matematikadan tashqari o'z robotlarini konstruksiyalab va dasturlashtirib, robot texnikasi, dasturlashtirishni o'rganadi. Mashg'ulotlarda 3D-printer, vizualizallashtirish vositalari kabi texnologik laboratoriya va o'quv jihozlardan foydalaniladi. Aytish mumkinki, “STEAM – ta'lim” falsafasi bolalarni “Konstruksiyalar tuzish/applikatsiya” mashg'ulotlarida kasbga o'rgatishga eski yondashuvlarga asoslanadi, faqat qurol (instrument) va o'qitish usullari o'zgaradi, xolos.

Predmetli yo'naltirilgan ta'lim loyihalarini joriy etishga biznes kompaniyalari faol jalb qilinmoqda, bu ta'limda mazkur strategiyaning to'g'ri ekanligidan dalolatdir.

“STEAM – ta'lim” – dunyo ta'limida asosiy trendlardan biri. Kichik yoshdagi bolalarda tabiiy va ijtimoiy fanlar sohasida qiziqish uyg'otib, umumiy o'rta va oliy ta'limda “STEAM – ta'lim” muvaffaqiyati uchun imkon yaratamiz. Fanlararo amaliy yondashuvni amalga oshirib loyihalash va o'quv-tadqiqotchilik faoliyatini amalga oshirish IT texnologiyalar sohasidagi muhim fanlarni o'zlashtirish uchun eng yaxshi asosni yaratish imkonini beradi.

XULOSA

O'zbekistonda “STEAM – ta'lim” muhitini shakllantirishga ehtiyoj boshqa mamlakatlardagi kabi dolzarb hisoblanadi.

Hozirda investorlar, biznes-homiylar, yirik biznes vakillarining ilmiy-innovasion loyihalarga qiziqishi ortib boryapti. Ilg'or ishlanmalarning paydo bo'lishi uchun, shubhasiz, maktabgacha ta'lim tashkilotlarida STEAM – markazlar yaratilishi, robot texnikasi kabi fanlar kiritilishi, dasturlashtirish asoslarini informatika faniga integratsiyalash, mavjud tajribadan pedagoglarni mavzuviy hamjamiyatlarga birlashtirish yo'li bilan foydalanish zarur.

1. Kichik guruhdan boshlab maktabgacha ta'lim tashkiloti tarbiyalanuvchilariga "Konstruksiyalar tuzish/applikatsiya" mashg'ulotlarini STEAM texnologiyasi asosida o'qitish mamlakatni rivojlantirishning ijtimoiy-iqtisodiy ehtiyoji hisoblanadi;

2. "Konstruksiyalar tuzish/Aplikatsiya" mashg'ulotini o'rganish zarurligi va uning bosh maqsadini – o'sib kelayotgan avlodga uning hayot faoliyatini ta'minlash maqsadida yangi texnik-iqtisodiy fikrlashini hamda texnoetikani shakllantirish maqsadida texnosoha, uning jonli va jonsiz tabiat bilan o'zaro aloqalari va o'zaro bir-birini to'ldirishi to'g'risidagi gumanitar, tabiiy-ilmiy va texnologik bilimlarni integratsiyalash deb baholash mumkin;

3. "Konstruksiyalar tuzish/applikatsiya" mashg'ulotini maktabgacha ta'lim tashkiloti tarbiyalanuvchilariga o'qitish uchun yangi pedagogik texnologiyalarni puxta egallagan, "STEAM – ta'lim" yondashuvi asosida ta'lim jarayonini tashkil eta oladigan tarbiyachining asosiy vazifasi tarbiyalanuvchilarga bilimlarni tayyor ko'rinishda berish emas, balki tarbiyalanuvchilarning o'quv materialini tahlil qilish va umumlashtirish usullarini egallashga oid o'z faoliyatini tashkil qilishdan iborat bo'lishi kerak;

4. O'zbekistonda "STEAM – ta'lim" muhitini shakllantirishga ehtiyoj yuqori darajada bo'lib, "STEAM – ta'lim" falsafasi bolalarni "Konstruksiyalar tuzish/Aplikatsiya" mashg'ulotlarida kasbga o'rgatishga eski yondashuvlarga asoslanadi, faqat qurol (instrument) va o'qitish usullari o'zgaradi, xolos;

5. Mashg'ulotlarda rivojlantiruvchi ta'lim elementlaridan foydalanish maktabgacha ta'lim tashkiloti tarbiyachilarini "Konstruksiyalar tuzish/applikatsiya" ta'lim sohasida tarbiyalanuvchilarni o'qitishga tayyorlashning samaradorligini oshirishga yordam beradi.

FOYDALANILGAN ADABIYOTLAR RO'YXATI

1. To'raqulova Malohat Bahodir qizi "International education research" jurnal "Maktabgacha ta'lim tashkiloti tarbiyalanuvchilarida STEAM tayyorgarligini takomillashtirish" 4-bet

2. Abduraimova G.O "Bo'lajak boshlang'ich sinf o'qituvchilarini texnologiya fanini o'qitishga metodik tayyorgarligini takomillashtirish" Dissertatsiya Toshkent-2022-y 80-bet

3. "Ilk qadam" davlat o'quv dasturi Toshkent-2022-y 49-bet

4. Tosheva N.T Maktabgacha ta'lim-tarbiyani tashkil etish "Darslik" "Kamolot" nashriyoti Buxoro-2022-y 138-bet

5. Maxmutazimova Y.R Maktabgacha ta'limda STEAM texnologiyalari "O'quv qo'llanma" Tamaddun Toshkent-2022-y 50-bet

ЎЗБЕК ТИЛИ МАШҒУЛОТЛАРИДАН МАШҚ ТУРЛАРИДАН САМАРАЛИ ФЙДАЛАНИШ

Умарова Нигора Зайнитдиновна,
Ислон Каримов номидаги Тошкент давлат техника университети кафедра мудири

Аннотация: мақолада олий таълим тизимида ўзбек тили ўқитишида машқ турларидан самарали фойдаланиш, техника йўналиши талабларига ўзбек тили бўйича белгиланган кўникма ва малакалар ҳамда уларни шакллантиришга ўқув топшириқларгадоир таклиф-мулоҳазлар баён қилинган. Шунингдек, машқлар тавсифланган, тасниф этилган ҳамда янги дарслик ва қўлланмаларида грамматик ва нутқий машқлар қандай бўлиши ҳақида таклиф ҳамда намуналар берилган.

Калит сўзлар: машқ, машқ турлари, грамматик машқлар, олий таълим, нутқий кўникмалар, ўзбек тили, малака, компетенция, ДТС, ўқув топшириқлари, фонетик машқлар, методика, такомиллаштириш, дарслик, қўлланма, замонавий ўқув топшириқлари, лексик машқлар, ўқиб тушуниш машқлари

ЭФФЕКТИВНОЕ ИСПОЛЬЗОВАНИЕ ВИДОВ УПРАЖНЕНИЙ НА УРОКАХ УЗБЕКСКОГО ЯЗЫКА

Умарова Нигора Зайнитдиновна,
заведующая кафедрой Ташкентского государственного технического университета
имени Ислама Каримова

Аннотация: в статье описывается эффективное использование видов упражнений при преподавании узбекского языка в системе высшего образования, навыки и квалификации, установленные по узбекскому языку в требованиях технического направления, а также учебные задания для их формирования, и предложения-соображения. Упражнения также описаны, классифицированы, а новые учебники и руководства содержат рекомендации и образцы того, на что похожи грамматические и разговорные упражнения.

Ключевые слова: упражнение, типы упражнений, грамматические упражнения, высшее образование, речевые навыки, узбекский язык, квалификация, компетентность, DTS, учебные задания, фонетические упражнения, методика, совершенствование, учебник, пособие, современные учебные задания, лексические упражнения, упражнения на понимание прочитанного

EFFECTIVE USE OF TYPES OF EXERCISES IN UZBEK LANGUAGE LESSONS

Umarova Nigora Zainitdinovna,
Head of the Department of Tashkent State Technical University named after Islam Karimov

Abstract: the article describes the effective use of types of exercises when teaching the Uzbek language in the higher education system, the skills and qualifications established in the Uzbek language in the requirements of the technical direction, as well as training tasks for their formation, and suggestions-considerations. Exercises are also described, classified, and new textbooks and manuals contain recommendations and samples of what grammar and conversational exercises are like.

Keywords: exercise, types of exercises, grammar exercises, higher education, speech skills, Uzbek language, qualification, competence, DTS, training tasks, phonetic exercises, methodology, improvement, textbook, manual, modern training tasks, lexical exercises, exercises for reading comprehension

Кириш. Ўзбек тилидан янги билим ва кўникмаларни эгаллиш машқлар воситасида амалга ошади. Янги материал тақдим қилиниб, намуна берилгандан сўнг, ушбу материалдан нутқда фойдаланишни ўргатиш босқичи ва уни маҳорат даражасига етказиш жараёни ҳам ўқув топшириқлари зиммасидадир. Талаба грамматик шаклни ишлатиш жараёнида зарур кўникмани ҳам машқлар воситасида ўрганади, бу ҳолда уни ишлатиш маҳорати етарлича тез шаклланади. Барча турлардаги машқлар табиатда коммуникатив бўлиши керак. Машқлар грамматик йўналишда ва нутққа хос бўлиш мумкин, яъни кўникмаларни шакллантирадиган ҳамда нутқ қобилиятларини ривожлантирадиган машқлар, тайёргарлик машқлари.

Бу борада Х. Мухитдинованинг “Машқ ўқув машғулотларининг алоҳида тури бўлиб,

улар ёрдамида берилган билимлар асосида ўқувчиларда тегишли малака ва кўникмалар шакллантирилади. Тил таълимида машқларнинг ўрни жуда катта. Тил тизими ўзининг кўп қирралилиги, бирликларининг структурал ва функционал хусусиятларига кўра ўзаро боғлиқлиги билан ажралиб турадиган ҳодиса, шу боис тил таълимидаги машқлар ҳам турли-туман кўринишга ва тузилишга эга бўлади. Она тили таълимидан фарқли равишда бошқа тилни ўрганиш жараёнида бажариладиган машқларнинг асосий қисми мулоқот кўникмаларини шакллантиришга йўналтирилган бўлиб, кейинги пайтларда бундай машқларни айрим методистлар нутқ машқлари ва тил машқларига ажратишни тавсия этмоқдалар ,

Э.Давронов топшириқларга ҳам мақсад, ҳам восита сифатида қарайди. Дидактик назарияда “топшириқ”, “тарбиявий топшириқ”, “интеллектуал”, “муаммо” атамалари билан, “машқ” “мустақил иш” атамалари билан бирга қўлланилади. А.Н.Леонтиев топшириқ тушунчасини қуйидагича тушунади: “Топшириқ – муайян шартларга асосланиб қўйилган мақсаддир”. У топшириқнинг ўзига хос хусусиятларини таърифлаш учун “эҳтиёж”, “мотив” ва “фаолият” атамаларидан фойдаланади. И.А.Пономарев топшириқлар назариясида бир қатор тоифаларни яратди, хусусан, ўқув вазиятида субъект ва объектнинг ўзаро таъсирини, билимларни ўзлаштириш, уларни такомиллаштириш бўйича субъектнинг фаолиятини аниқлайди. О.Розиқов эса ўқув топшириқларини илмий-педагогик тадқиқотда ўқув материали билан боғлиқлиги нуқтаи назаридан таҳлил қилган. Унинг фикрига кўра, “ўқув топшириғи ўқув мақсадларига боғлиқ бўлган ўқув материалининг ўзгартирилган шаклидир” .

Она тили таълимида машқлар – билим бериш эмас, кўникма ва малака ҳосил қилиш учун қўлланилиши мақсадга мувофиқдир .

Умуман, қуйидаги машқ турлари мавжуд:



Улар ҳақиқий нутқ амалиётида маърузачининг вазифасига мос келадиган коммуникатив вазифага эга бўлиши керак. Буни ёдда тутган ҳолда, тайёргарлик машқларига қўйиладиган асосий талаблар қуйидагилар:

- 1) коммуникатив вазифанинг мавжудлиги;
- 2) вазиятлараро боғлиқлик;
- 3) улар нисбий аниқлик ва бажарилиш тезлигини таъминлайдиган тарзда қурилиши керак.

Методикада, ишлаш услубига кўра, тайёргарлик машқлари тақлид, алмаштириш, трансформацион ва репродуктивга бўлинади.

1. Тақлид машқлари. Уларнинг мақсади – тақдим этилган тайёр намуналарни қайта-қайта тинглаш ва талаффуз қилиш. Талабалар ўзлари бу ерда ҳеч нарса яратмайдилар: улар тайёр шаклларни олишади ва ҳеч нарсани ўзгартирмасдан улардан фойдаланади. Бунда топшириқнинг асосий шarti “Тингланг ва такрорланг” тарзида бўлади. Тақлид машқларининг ҳам бир нечта турлари мавжуд:

1. Саволларга қисқача жавоблар:

– Сайрга борасизми?

– Ҳа, бораман. (Йўқ, бормайман.)

Ушбу машқ ҳақиқий мулоқот ҳаракатини тақлид қилади.

2. Муқобил саволларга қисқа жавоблар:

– Мактабга борасизми ёки дўконга?

Мактабга.

Бу ерда талабалар жавоб бериш имкониятига эга.

3. Қабул қилиш мазмунидаги машқлар:

– Мен ҳозир кутубхонага бораман.

– мен ҳам кутубхонага бораман. (Бу ерда сиз сўзлашув услубидаги сўзларни тақлиф қилишингиз мумкин: Ҳа? Бу яхши! Қандай қизик, мен ҳам ... ва ҳоказо.)

4. Аниқлаштириш мазмудаги машқлар.

– Мен ҳозир дўконга бораман.

– Дўконга?

– Ҳа, дўконга.

Тақлид машқлари жуда самарали, улар қийинчиликлар сабаб бўлмайди, мулоқот иллюзиясини яратиш, янгисини «эркин» эгаллаш шаклланди, психологик қулайлик муҳитини яратади.

2. Алмаштириш машқлари – бу ерда талабалар беришлари керак бўлган тақлиф мавжуд жумланинг бошқа лексик таркиби, қабул қилинган тузилишга бошқа лексик бирликни алмаштирилади:

– Мен ҳозир кинога бораман.

– дорихонага?

– Ва кейин шифохонага.

3. Трансформацион машқлар – бу ерда талабаларнинг ўзлари лексик бирликни тўғри шаклда ишлатиши керак:

– Мен қалам сотиб олмоқчиман.

– қаламингиз йўқми?

4. Репродуктив машқлар – бу ерда талабалар ўзлари лексик бирликни танлайдилар, уни ўқитиладиган шаклда ишлатадилар. Бундай машқларни куйидаги турларга ажратиш мумкин.

1. Саволларга бепул жавоблар:

- Шанба куни қаерга кетяпсиз?

- Қачон экскурсияга борасиз?

2. Машқлар - «guess» каби ўйинлар:

Ва энди шанба куни қаерга боришимни тахмин қилияпсизми?

- Музейга

- Музейга? Йўқ, музейга эмас.

- Театрга.

- Театрга? Йўқ, театрға ҳам эмас ва ҳоказо.

3. Турли хил объектлар, диаграммалар ёрдамида машқлар, карталар.

Нутқ машқлари – улар нутқ кўникмаларини ривожлантиради, коммуникатив вазифа. Булар «нутқий фаолиятининг ҳар хил турларида табиий мулоқот машқлари ҳисобланади. «Савол туғилади грамматик мавзунини ўрганиш доирасида талабаларга нутқий машқларини бериш керакми? Ахир, бу грамматикани ўргатиш эмас, балки гапиришни ўргатишдир. Грамматикани ўргатиш орқали биз амалий дарс бермаймиз. Кўп сонли нутқий машқлар орасида биз учта катта гуруҳни ажратамиз:

1. Матнни ўргатиш машқлари (Ўқилган, эшитилган, кўрилган). Улар коммуникатив асосга эга. Лекин нутқий машққа айланиши учун куйидаги шартлар зарур: бу одам учун ҳикоя бўлиши керак, матн нотаниш бўлиши керак, шунда у маълум бир коммуникатив вазифа билан қайта ҳикоя қилинади.

2. Вазиятли машқлар. Бу ерда вазият фақат суҳбат мавзуси ёки суҳбат ўтказиладиган жой эмас. Вазият – бу нутқий ҳаракатларини рағбатлантирадиган омиллар мажмуаси. Бундай омиллар «актёрлар» нинг ўзлари уларнинг ижтимоий

роллари, уларнинг муносабатлари, характерлари, мотивлари, шунингдек, вазият ривожланидиган шароитлар. Масалан, сиз халқаро ёшлар лагерида дам олмоқдасиз, сизга байрам оқшоми учун меню ишлаб чиқиш вазифаси юклатилган. Ушбу муаммони ҳал қилишда талабалар ўзларининг барча билимлари – тил воситаларидан фойдаланадилар.

3. Ўйин машқлари – талабалар орасида машхур, улар аудиторияда табиий жонли мулоқот ва ижобий ҳис-туйғулар муҳитини яратадилар, бу тилни ўқитишда айниқса муҳимдир. Тил бу ерда алоқа воситаси сифатида ишлайди, чунки ўйиннинг мақсади тахмин қилиш, ғалаба қозониш. Бундай ҳолатда талабаларга куйидаги топшириқлар берилади, Масалан:

1. «Бу кимлигини тахмин қилинг.» Талабалар иккита жамоага бўлинган, биттаси – тахмин, бошқа-тахмин.

2. «Портрет орқали билиб олинг.»

3. «Шаҳарни ким яхшироқ билади».

Шуни таъкидлаш керакки, барча турдаги ўйинлар, танловлар дам олиш, «жиддий» фаолиятдан чалғитиш. Аслида, барча турдаги ўйинлар ҳар қандай шаклни тайёрлашнинг яқуний босқичидир. Урганилган ҳар бир грамматик шакл тайёргарлик машқларининг «қадамлари» орқали изчил олиб борилиши керак.

2. Лексик машқ ва унинг турлари

1. Ўқитувчи томонидан берилган сўзни изоҳланг.

2. Ўқитувчи томонидан берилган суратни бир сўз билан ифодаланг.

3. Тингланган жумладаги сўзлар сонини аниқланг.

4. Сўзга етишмаётган ҳарфлар ёки ҳарф бирикмаларини киритинг (расм асосида ёки усиз).

5. Маълум элементлар асосида сўзнинг маъносини аниқланг (илдиз, префикс, қўшимчалар).

6. Белгиланган мавзу билан боғлиқ сўзлар бир қатор танланг, ва бошқалар.

Талабаларнинг рецептив ва самарали нутқ кўникмаларини шакллантиришга ёрдам берадиган машқлар.

1. Шакл сўзлар, иборалар, фойдаланиш куйида берилган асослар, қўшимчалар.

2. Қатордан танланг ва бир хил асосга эга, бошқача сўзларни ёзинг.

3. Бу билан бирлаштирилиши мумкин бўлган феъл ва отларни номланг.

4. Фразеологик бирикмаларни битта сўз билан алмаштиринг.

5. Гапни кетма-кет торайтириш, уни ҳар сафар бир сўз билан қисқартириш ва аксинча, кетма-кетлик қилинг.

6. Ўқилган матнни такрорланг (режага мувофиқ, саволлар бўйича, томонидан калит сўзлар, расмлар орқали).

7. Номланган лексик бириклардан фойдаланиб, диалогни монолог шаклида такрорланг.

8. Улардан фойдаланиб монолог асосида диалог яратинг.

9. Тингланган ҳикоянинг режасини тузинг.

10. Ҳикояни тугатинг.

Талабаларнинг самарали нутқ кўникмаларини шакллантиришга ҳисса қўшадиган машқлар.

1. Стол устидаги нарсаларни номланг.

2. Расмдаги сўзларни танланг.

3. Таклиф этилган вазиятга сўзларни танланг.

4. Аввал ушбу сўзлар ёрдамида расмни тасвирлаб беринг, кейин мустақил равишда баён қилинг.

5. Тавсиф беринг (хона, фасллар, одамнинг ташқи кўриниши ва бошқалар.).

6. Калит сўзлар асосида ҳикоя қилинг.

7. Муайян мавзу бўйича ҳикоя тузинг.

8. Берилган мавзу бўйича эссе ёзинг ва бошқалар.

Талабалар луғат дафтарига эга бўлишлари керак. Янги сўзларни ёзиб олинг. Бу талаба қайси сўзларни айтиши кераклигини кўрсатади. Сўзларни ёзишнинг тўғри усулини ишлаб чиқиш луғат бўйича умумий ишда муҳим омил ҳисобланади. Сўзларни ёзиш ва луғатни қайта ёзиш жараёни уларни ёдлашга ёрдам беради. Янги сўзларни ёзиш нафақат кириш, балки луғатни тузатишнинг бошланиши ҳамдир.

Матнни ўқишни ўргатиш иши уни шакллантириш босқичидан бошланади. Ўқиш техникаси, овоз чиқариб ўқиш ва ўзи учун ўқиш қобилиятлари. Бу иш тилнинг фонетик жиҳати билан узвий боғлиқ ҳолда амалга оширилади:

талаффузни шакллантириш билан ўрганилаётган тилнинг ритмик-мелодик ва интонацион моделларини ўзлаштириш;

овоз чиқариб ўқиш ҳарф-товуш нисбатларининг мустаҳкам ассимиляциясини таъминлаши,

маҳоратнинг шаклланишига ҳисса қўшиш;

нутқ оқимини семантик ва бирлаштирилган бирликларга бўлиш ритмомелодик муносабатлар ва маълум блоклар томонидан график материални идрок этиш.

Шу муносабат билан методик адабиётларда овоз чиқариб бажариладиган қуйидаги машқлар тавсия этилади.

1. Шаклланишга қаратилган фонетик машқлар.
2. Элементларнинг аста-секин тўпланиши билан жумлаларни ўқиш (аввал секин ҳаракатда, кейин эса тобора тезлашиб бораётган суръатда).

Масалан:

- Дилдора ўқийди.
- Дилдора китоб ўқияпти.
- Дилдора қизиқарли китоб ўқияпти.
- Дилдора Самарқанд ҳақида қизиқарли китоб ўқияпти.

3. Тасдиқловчи ва сўроқни муқобил ўқиш.

4. Жумлаларни фонетик таҳлил қилиш.

матн (фразеологик урғуни, семантик гуруҳларни топиш, интонацион конструкциялар турини аниқлаш).

5. Олдиндан ишланган кичик парчаларни ўқиш уни ташкил этувчи алоҳида ибораларни ўқиш.

6. Кичик шеърлар ва насрларни ёдлаш парчалар, мақоллар, сўзлар, иборалар, тил бурмалари ва уларни китобдан кейинги ўқиш.

7. Худди шу материални эшитиш орқали ёдлаш.

8. Шеърини ва насрий парчаларни ифодали ўқиш.

М.Усмонова томонидан тузилган “Машқлар тўплами”да берилган машқлар асосан грамматик малака ҳосил қилишга қаратилган бир тилли машқлардан иборат бўлса-да, 12 та машқдан иборат вариантлар мажмуасининг охириги машқларига боғланишли матнлар ва таржима машқлари киритилган бўлиб, улар талабларнинг сўз бойлигини, грамматик мавзуларни қанчалик пухта ўзлаштирилганликларини аниқлаш, эгалланган билим ва кўникмаларни оғзаки ва ёзма нутқда тўғри қўллаш олишларини текшириб кўришга қаратилган топшириқлар берилган.

Агар дарсни қандай ташкил этиш, хусусан, ўзбек тили дарсларида, фонетика, орфоэпия, орфография мавзуларини ўқитиш ўқитувчининг ихтиёрига тулиқ топшириб қўйилса, талабларнинг адабий талаффуз ҳамда имлога оид кўникма ва малакалари бир хил бўлмаслиги муқаррар. Талаффуз ва имло қоидалари эса бир хилликни тақозо этади. Шу маънода талабларда нутқий компетенцияни ривожлантиришни автоматлаштириш масаласи жуда долзарб бўлиб қолади.

Тадқиқотлар натижасида маълум бўлдики, талаб учун ўта зарур бўлган тўғри талаффуз, имловий саводхонлик, мантиқий фикрлаш кўникмалари, сўз бойлигининг мунтазам ошиши узук-юлуқ машғулотлар билан эмас, балки тизимли равишда, махсус савол, машқ ва топшириқлар тизими асосида узлуксиз, амалий ишлаш орқали ҳосил қилинади. Бу – тизимли такрорланишга олиб келади, натижада кўникма ва малака шакллана бошлайди, ривожланади.

Ўқишни ўрганиш учун машқлар.

Ўқиш мураккаб нутқ маҳорати сифатида унинг таркибий қисмларини ўзлаштириш асосида ўқитилади; унинг таркибий қисмларининг синтези барча хусусиятларга эга бўлган матнни ўқиётганда пайдо бўлади.

Натижада маълум бир маҳоратнинг шаклланиши содир бўлади. Худди шу тартибдаги қийинчиликларни махсус ташкил этилган такрорлаш мағғулотлари баргараф этади. Кўникмаларни шакллантириш даражаси тил фактларини автоматлаштирилган ҳолда ўзлаштиришни тан олишга эришиши керак, бу эса талаб эътиборини шаклдан таркибга ўтказишга имкон беради.

Машқлар қуйидаги соҳаларда мураккаблашиши мумкин:

– бир вақтнинг ўзида ҳал қилинган вазифаларни ошириш;

– турли даражадаги матн элементлари – сўз, ибора, жумлалардан фойдаланиш туфайли тил материалнинг мураккаблашиши, микротекст;

– жисмоний машқлар тезлигини ошириш. Матндан олдинги машқлар-вазифа ўқишнинг психологик механизмларини мақсадли шакллантириш, янги сўзлар ва грамматик ҳодисаларнинг маъноларини тушунтириш ва ўқитиш улардан фойдаланиш.

Тил фактларини ўзлаштириш қуйидаги ассимиляция босқичларни ўз ичига олади:

1. Идрок – грамматикани намойиш қилиш пайтида содир бўлади гапдаги ҳодиса ёки лексик бирлик.

2. Таклид – ўрганилганларнинг репродуктив ортиши, ўқитувчига эргашиш.

3. Кузатиш – турли хил тил материалларини ўқиш шакллар ва контекстлар.

4. Фойдаланиш – билан жумлалар тузиш бўйича машғулот ўрганилаётган тил ҳодисаси.

Тил материали билан ишлаш матндан олдинги машқлар босқичида тугайди. Кейинги босқичларда талабалар диққатига матн маълумотларини, унинг семантикасини тушунишга йўналтирилади:

Матндан олдинги машқлар ўқишга коммуникатив муносабатни шакллантиради. Матндан кейинги машқлар – назоратни таъминлаши керак. Ўқишни тушуниш, матндан олдинги машқларда тузилган савол ва топшириқларга мувофиқ маълумотни семантик қайта ишлашнинг муваффақияти ҳисобланади.

Лингвистик ва экстралингвистик (контекстуал) таянчларга асосланган тахминларни ишлаб чиқиш бўйича ишлар қуйидагилар бўлиши керак. Ўқитувчининг диққат марказида ва бир қатор махсус машқларда амалга оширилиши мумкин. Масалан, услубий адабиётларда қуйидаги машқлар тавсия этилади:

1. Сўзлар (матн) рўйхатидан битта асосли сўзларни танланг; уларнинг маъносини аниқланг.

2. Муайян кўшимча асосида сўзлар (матн) рўйхатидан тузинг; уларнинг маъносини аниқланг.

3. Шахсни, объектни, белги, ҳаракатни билдирувчи сўзларини гуруҳланг.

4. Берилган сўзлар орасидан, баъзан имлога ўхшаш сўзларни топиб, этишмаётган сўз билан жумлани тўлдиринг.

5. Жумлани этишмаётган сўз билан тўлдиринг.

6. Матн мазмунини (яқунлашни) тахмин қилинг, уни номланг.

Тўлиқ ўқишни амалга ошириш учун ўргатиш ҳам муҳимдир. Гап, параграф, матнда асосий нарсани ажратиб кўрсатиш қобилияти. Шу муносабат билан қуйидаги машқлар тавсия этилади:

1. Гапдаги асосий фикрни топинг.

2. Жумлада (матнда) муҳим бўлган сўзларни (параграфларни) топинг.

3. Таклиф этилганларга эътибор қаратиб, матндаги асосий фикрларни топинг

4. Матн режасини тузинг.

Ишбилармонлик ёзишмалари, тузилиши ва лексик ва грамматикасини ўзлаштириш дипломатия каби бизнес ёзиш турларининг хусусиятлари, тижорат, саноат соҳаларида ҳам долзарбдир. Шундай қилиб, ёзишни ўргатишнинг лингвистик асослари ўзига хос хусусиятларга эга бўлган кўп жанрли матнлар бўлиши керак – лингвистик ва экстралингвистик.

Ёзишни ўргатиш учун машқ турлари

Ёзма матн тузилишининг мураккаблиги, унинг кенгайиши ёзишни ўрганиш жараёнини узоқлаштиради ва қийинлаштиради. Нутқий фаолиятининг бошқа турларини ўргатишда бўлгани каби, ёзишни ўргатишда ҳам тайёргарлик ва нутқ машқлари қўлланилади.

Тайёргарлик машқлари қуйидагиларга ажратилади:

1) тегишли лексик ва грамматик материалларни ишлаб чиқиш (масалан, раҳмат, кечирим, табрик хатлари шакллари; феълларнинг шакллари истакларни турли услубдаги хатларда ифодалаш ва ҳоказо.);

2) муайян жанрдаги матнларнинг таркибий қисмлари ҳақида маълумот бериш ва кейинчалик кенгайтириш;

3) ёзма равишда маълумот бериш ва кейинчалик кенгайтириш;

Нутқ ишларининг ҳар бир тури ўзига хос тайёргарлик машқларига эга. зарур. Тайёргарлик машқлари одатда уйда бажарилади. Масалан, хат ёзиш учун саволлар бериш қобилияти, маълумотни етказиш қобилияти, биринчи шахс номидан иншо ёзиш учун маълум бир тезисни исботлаш, воқеа ва ҳодисани тавсифлаш, ҳикоя қилиш каби кўникмалар. Бу аудиториядаги вақтини тежаш билан боғлиқ, бунга оғзаки нутқ шакллари бағишлаш яхшироқдир: маълумки бир дақиқада ёзиш тезлиги тахминан 15-25 сўзни ташкил қилади.

Нутқий машқлари. Ёзма нутқни ривожлантиришда, экспозициялар ва композициялар нутқ машқлари сифатида тан олинади.

Такдимот ҳар доим ижодий жараён дур. Бу дастлабки матн асосида мустақил коммуникатив асосли баёнотни қуриш, деб тушунилади. Маърузачи манба матнидан чиқиб кетади, умумлаштиради, тафсилотлар, ўзгартиришлар киритади, тил дизайнини ўзгартиради, шахсий муносабатни ифодалайди, баҳолайди

Такдимотнинг уч тури мавжуд.

1. Қисқача такдимот-семантик таянчларда матнни қисқача такрорлаш; хулоса (матннинг

асосий фикрларини сарҳисоб қилиш);

хулоса; Реферат (асар мазмуни ва хулосаларининг қисқача мазмуни).

2. Батафсил тақдимотни намойиш этиш;

тақдимот матни ҳар қандай тафсилотларнинг қўшимча тавсифларини киритиш, кириш, хулосани ёзиб олиш билан боғлиқ бўлиши мумкин матн, қаҳрамоннинг таржимаи ҳолини тиклаш ва ҳоказо.

3. Эркин тақдимот – тинглашдан кейин бир марта талабалар матн мазмунини ёзма равишда такрорлайдилар, таркибни ўзгартириш, умуман матн ҳақидаги таассуротларини билдиришга ҳаракат қилишади

Эссе – бу талабанинг мустақил ёзма иши. Эссе. Матн қурилишининг ўзига хос хусусиятларини ҳисобга олган ҳолда талабаларнинг асосий ғояни шакллантириш қобилиятини ривожлантириши керак. Вазиятга кўра сўзлар, дастурнинг семантик ва предикатив тузилмалари, ўзгартирилиши мумкин.

Хулоса сифатида айтиш мумкинки, олий ўқув юртларининг техника йўналишларида ўзбек тилини давлат тили сифати ўқитишда ўқув топшириқларидан унумли фойдаланиш дарс самарадорлигини оширади. Айниқса, нутқий кўникма ва малакаларни ривожлантиришда машқларнинг ўрни муҳим. Машқ турларини мавзуга мос равишда татбиқ этиш талабаларда нутқ кўникма ҳамда малакаларни ривожлантиришга олиб келади. Албатта, олий таълимда ҳам ўқув топшириқларининг вазифасига кўра турларини жиддий фарқлаш, ўз ўрнида қўллаш мақсадга мувофиқдир.

Фойдаланилган адабиётлар:

Мухитдинова Х. Таълим босқичларида ўзбек тили ўқитилиши узлуксизлигини таъминлашнинг илмий-методик асосларини такомиллаштириш Пед. фан. док. ... дис. – Тошкент, 2011. – 347 б.

Леонтьев А.Н. Проблемы развития психики. – М.: Педагогика, 1972. – 576 с.

Розысков О.Р. Теоретические основы оптимального применения системы учебных задач в обучении школьников (на материалах гуманитарных предметов). Автореферат дисс... док. пед. наук. – Тбилиси, – 1986. – 50 с

Ҳамроев Ғ.Ҳ. Машқларнинг кўникма ҳамда малака ҳосил қилишига кўра таснифланиши // Таълим ва инновацион тадқиқотлар. – Бухоро, 2021. -№4. – Б. 231-240.

Усмонова М., Азларов Э., Шарипов Ғ. Ўзбек тили (олий ўқув юртлари рус гуруҳлари учун қўлланма). – Тошкент: Уқитувчи, 1991. – 304 б.

Ҳамроев Ғ.Ҳ. Машқларнинг кўникма ҳамда малака ҳосил қилишига кўра таснифланиши // Таълим ва инновацион тадқиқотлар. – Бухоро, 2021. -№4. – Б. 231-240.

Чеснокова М.П. Методика преподавания русского языка как иностранного Второе издание, переработанное Утверждено в качестве учебного пособия редсоветом –Мади Москва Мади 2015. –С. 45.

INNOVATSION SIYOSAT YURITISHDA YOSHLARGA TOZA EKOLOGIK MUHITNI YARATISH YOSHLARNI IJTIMOY HIMOYA QILISHNING ASOSIY SHARTI

*Xadjamuratova Matlyuba Xashimovna,
Andijon davlat tibbiyot instituti, tarix fanlari nomzodi, dotsent.*

Annotatsiya. Maqolada yoshlarni ijtimoiy himoya qilishda ularga toza ekologik muhitda yashash huquqini yaratib berish maqsadida davlat siyosatining innovatsion yondoshuvi masalalari bayon qilingan. Yoshlarni ijtimoiy himoya qilishda ularni toza ekologik muhitda yashash huquqini ta'minlash muhim o'rin tutadi. Atrof-muhit muhofazasiga barcha mas'ul, ya'ni davlat va nodavlat tashkiloti, o'zini o'zi boshqarish organlari, korxonalar, muassasa, tashkilotlari, keng jamoatchilik, jismoniy va yuridik shaxslarning ushbu sohada burch va majburiyatlari Qomusimiz va normativ-huquqiy hujjatlarda mustahkamlangan.

Kalit so'zlar: yoshlar, tabiat, atrof-muhit, muhofaza, qonun.

СОЗДАНИЕ ЧИСТОЙ ЭКОЛОГИЧЕСКОЙ СРЕДЫ ДЛЯ МОЛОДЕЖИ ПРИ ПРОВЕДЕНИИ ИННОВАЦИОННОЙ ПОЛИТИКИ – ГЛАВНОЕ УСЛОВИЕ СОЦИАЛЬНОЙ ЗАЩИТЫ МОЛОДЕЖИ

Аннотация. В статье раскрыты вопросы инновационного подхода государственной политики в сфере социальной защиты молодежи с целью дать ей право жить в чистой экологической среде. Обеспечение их права жить в чистой экологической среде играет важную роль в социальной защите молодежи. Обязанности и обязательства всех лиц, ответственных за охрану окружающей среды, то есть государственных и негосударственных организаций, органов самоуправления, предприятий, учреждений, организаций, населения, физических и юридических лиц в этой области определены в нашем Кодексе и нормативных правовых документах усиленный.

Ключевые слова: молодежь, природа, окружающая среда, защита, закон.

CREATION OF A CLEAN ECOLOGICAL ENVIRONMENT FOR YOUTH IN THE IMPLEMENTATION OF INNOVATION POLICY IS THE MAIN CONDITION FOR THE SOCIAL PROTECTION OF YOUTH

Abstract. The article describes the issues of the innovative approach of state policy in social protection of young people in order to give them the right to live in a clean ecological environment. Ensuring their right to live in a clean ecological environment plays an important role in the social protection of young people. Duties and obligations of all those responsible for environmental protection, state and non-state organizations, self-governing bodies, enterprises, institutions, organizations, the general public, individuals and legal entities in this area are defined in our Codex and regulatory legal documents. reinforced.

Keywords: youth, nature, environment, protection, law.

KIRISH. Respublika Konstitutsiyasining 49-moddasida, "Har kim qulay atrof-muhitga, uning holati to'g'risidagi ishonchli axborotga ega bo'lish huquqiga ega. Davlat fuqarolarning ekologik huquqlarini ta'minlash va atrof-muhitga zararli ta'sir ko'rsatilishiga yo'l qo'yimaslik maqsadida shaharsozlik faoliyati sohasida jamoatchilik nazoratini amalga oshirish uchun shart-sharoitlar yaratadi. Shaharsozlik hujjatlarining loyihalari qonunda belgilangan tartibda jamoatchilik muhokamasidan o'tkaziladi. Davlat barqaror rivojlanish prinsipiga muvofiq, atrof-muhitni yaxshilash, tiklash va muhofaza qilish, ekologik muvozanatni saqlash bo'yicha chora-tadbirlarni amalga oshiradi. Davlat Orolbo'yi mintaqasining ekologik tizimini muhofaza qilish hamda tiklash, mintaqani ijtimoiy va iqtisodiy jihatdan rivojlantirish yuzasidan choralar ko'radi"[1].

ADABIYOTLAR TAHLILI VA METODLAR

Konstitutsiyaga asosan, "15 dan ziyod qonun, tabiiy resurslarning ayrim turlaridan foydalanish mexanizmlari va shartlari, shuningdek, davlat ekologik ekspertizasini amalga oshirish, turli toifadagi qo'riqlanadigan hududlarni tashkil qilish va ularda alohida foydalanish rejimini o'rnatish tartib-taomillari va boshqa masalalarni belgilab bergan 30 dan ortiq normativ-huquqiy hujjat qabul qilindi va amal qilmoqda. Qabul qilingan hujjatlar atrof-muhit ob'ektlarining ifloslanish darajasini ma'lum darajada kamaytirish, qo'riqlanadigan tabiiy hududlar tizimini rivojlantirish, xalqaro tashkilotlarni milliy ekologik muammolarni hal etishga jalb qilish imkonini berdi"[2].

Tabiatni muhofaza qilishdan maqsad: “inson salomatligi uchun, ekologik muvozanatni saqlash uchun, respublikani samarali va barqaror ijtimoiy-iqtisodiy rivojlantirish manfaatlarini yo‘lida tabiatdan oqilona va uni ishdan chiqarmaydigan qilib foydalanish uchun qulay shart-sharoitlar yaratish; jonli tabiatning turlari va genetik fondi boyligini saqlab qolish; ekologiya tizimlari, landshaftlar va noyob tabiat ob‘ektlari xilma-xilligini saqlab qolish; ekologiya xavfsizligini ta‘minlash; tabiat ob‘ektlari bilan bog‘liq moddiy madaniy meros ob‘ektlarini asrab qolishdir”[3].

Shuningdek, “atmosfera havosi tabiiy resurslarning tarkibiy qismi bo‘lib, u umummilliy boylik hisoblanadi va davlat tomonidan muhofaza qilinadi”[4].

Respublikada aholi yashaydigan hududlarni toza saqlash, maishiy chiqindilardan vaqtida tozalash, fuqarolarni toza atrof-muhitga ega bo‘lish huquqini himoya qilish, hududlarda obodonlashtirish, ko‘kalamzorlashtirish ishlari amalga oshirildi.

“Respublikamiz shahar va tuman markazlaridagi turar joy mavzellarida tasdiqlangan namunaviy loyihalar asosida 14 mingdan ortiq chiqindi to‘plash punkti tashkil etildi va 10 mingdan ziyod konteyner o‘rnatildi. Kompleks tadbirlar va dasturlarni amalga oshirishga davlat byudjetidan 343,1 milliard so‘m yo‘naltirildi va tijorat banklarining 20 milliard so‘mlik imtiyozli kreditlari jalb etildi”[5].

“Iste‘molchilarga sanitariya jihatidan tozalash xizmatlari ko‘rsatish bo‘yicha normativ-huquqiy baza takomillashtirildi[5]. “2017-2021 yillarda maishiy chiqindilar bilan bog‘liq ishlarni amalga oshirish tizimini tubdan takomillashtirish va rivojlantirish chora-tadbirlari to‘g‘risida»gi qarorning qabul qilinishi”[5] toza ekologik muhitni yaratish, sanitariya qoidalariga rioya qilish atrofni obodonlashtirish orqali aholiga qulay yashash muhitini yaratishdan iborat.

Respublikada toza ekologik muhitni yaratish, ekologik xavfsizlikni ta‘minlash bo‘yicha tashkiliy-huquqiy, ijtimoiy-iqtisodiy chora-tadbirlar ishlab chiqildi va hayotga tadbir etildi. “2017-2021 yillarda chiqindi bilan bog‘liq vazifalarni amalga oshirish tizimini tubdan takomillashtirish va rivojlantirishni yanada kuchaytirishga qaratilgan[5] dastur va loyihalar tasdiqlandi.

“Bu boradagi ishlarni muvofiqlashtirish va mazkur dasturlar amalga oshirilishini nazorat qilish, muammoli masalalarni hal etish bo‘yicha tezkor chora-tadbirlar ko‘rish maqsadida Respublika komissiyasi tashkil etildi. 2017-2021 yillarga mo‘ljallangan dasturni moliyalashtirish uchun 1 trillion so‘mdan ziyod mablag‘”[5] yo‘naltirildi.

“2017-2019 yillarda chiqindilarning hosil bo‘lishi, to‘planishi, saqlanishi, tashilishi, utilizatsiya qilinishi, qayta ishlanishi, ko‘milishi va realizatsiyasini nazorat qilish inspeksiyalarining moddiy-texnik jihozlanishi parametrlari”[6] tasdiqlandi.

Avtomobil yo‘llarini arxitektura tizimi va sifatini oshirish, yo‘llarni kengaytirish, tozalikni saqlash, yo‘l chekkalarini manzarali daraxt va gulzorlar bilan obodonlashtirish “yo‘l harakati xavfsizligini ta‘minlash va atrof muhitni muhofaza qilish bo‘yicha zamonaviy talablar bilan chambarchas bog‘liq holda yagona tizimli va kompleks yondoshuvni shakllantirish maqsadida O‘zbekiston Respublikasi Avtomobil yo‘llari davlat qo‘mitasi zimmasiga avtomobil yo‘llariga tutash hududlarni ko‘kalamzorlashtirish va obodonlashtirish borasida qo‘shimcha vazifalar va funksiyalar”[7] yuklatildi.

“Davlat ekologiya qo‘mitasining mazkur sohaga investitsiya kiritish uchun qulay sharoit yaratish orqali maishiy chiqindilarni to‘plash va olib chiqish xizmatlarini ko‘rsatish faoliyatiga tadbirkorlik sub‘ektlarini davlat-xususiy sheriklik asosida jalb”[8] qilindi.

“Respublika shahar va tumanlarida sanitariya jihatidan tozalashning mutlaqo yangi tuzilmasi yaratildi. Barcha joylarda davlat-xususiy sheriklik sharoitida zamonaviy texnologiyalarni qo‘llagan holda chiqindilarni to‘plash, tashish va qayta ishlash klasterlarini tashkil etishni nazarda tutuvchi chiqindilarni kompleksli boshqarish tizimi joriy”[9] etildi.

Orol muammosi Markaziy Osiyodagi eng keskin ekologik muammo hisoblanadi. Orol dengizining qurishi iqlim sharoitini salbiy tomonga o‘zgarishiga olib keldi. Yozda o‘ta issiq, qurg‘oqchilikni keltirib chiqarsa, qishda esa izg‘irin, sovuq kunlarni uzaytirib, iqlimni aholi turmush tarziga salbiy oqibatlarini keltirib chiqardi.

“Orolning qurib qolgan tubidan kuchli shamollar zaharli moddalar bilan to‘yingan tuzlar va chang-to‘zonni havoga ko‘tarishi aholi sog‘ligiga jiddiy xavf solmoqda, surunkali qon kasalliklarini, nafas olish yo‘llari, buyrak, oshqozon-ichak trakti, yurak-tomir tizimi, shuningdek, o‘t pufakda tosh paydo bo‘lishi, onkologiya va boshqa kasalliklarni keltirib chiqarmoqda”[10].

1992 yil 26 oktyabrda “Orol” ilmiy-tadqiqiy muvofiqlashtirish markazining Nukus bo‘limini qayta tashkil etish to‘g‘risida”[11] gi hukumat qarori qabul qilingan edi. Islohotlar davomida Orol bo‘yi hududlaridagi aholini ijtimoiy himoya qilish borasida davlatning innovatsion siyosati davom etib keldi.

“Orol dengizining qurib qolgan qismidagi sho‘rlangan yerlarda ilmiy-tadqiqot va amaliy ishlar ko‘lamini kengaytirish, ekotizimni yaxshilash hamda munosib hayot faoliyatini ta‘minlash, tadqiqotlar

va innovatsiyalarning ilg'or tajribalarini joriy etish maqsadida ... O'zbekiston Respublikasi Prezidenti huzuridagi Orolbo'y i xalqaro innovatsiya markazi ..., Xalqaro innovatsiya markazi huzurida yuridik shaxs tashkil etmagan holda Orolbo'yida innovatsiyalarni qo'llab-quvvatlash jamg'armasi"[12] ning faoliyati ta'minlandi hamda vazifa va yo'nalishlari belgilab berildi. Shuningdek, Orolbo'y mintaqasini rivojlantirish jamg'armasi tashkil etildi"[13].

NATIJALAR VA MUHOKAMA

"Aholiga sanitar tozalash xizmatlarini ko'rsatish ko'lami ortmoqda, shu jumladan hududlarda 174 ta tuman (shahar) filiallaridan iborat 13 ta «Toza hudud» davlat unitar korxonalari tashkil etildi"[14]. Chiqindi to'plashning yangi shahobchalari qurildi, xodimlar bilan ta'minlandi, konteynerlar va chiqindilarni tashish uchun transport vositalari soni ko'paytirildi.

Qattiq maishiy chiqindilar(QMCh)ning atrof-muhitga, yer, suv, o'simlik, hayvonot olamiga salbiy ta'siri katta. "QMChning hosil bo'lishi ko'p omillarga bog'liq bo'lib, ulardan eng muhimlari aholi daromadlari, iste'molchilarning xulq-atvori, bozorda yangicha qadoqlangan mahsulotlarning paydo bo'lishi va demografik ko'rsatkichlar hisoblanadi"[15].

"Hisob-kitoblarga ko'ra O'zbekiston Respublikasida QMChning hosil bo'lishining yillik hajmi prognozi 14-14,5 mln tonna atrofida baholanadi. Aholining o'rtacha 1,5 foizga ko'payish sur'atini hisobga olganda esa, ushbu ko'rsatkich 2028 yilga kelib 16-16,7 mln tonnaga yetishi mumkin. Savdo tarmoqlari (supermarketlar, gipermarketlar va boshqalar) sonining aholi jon boshiga YaIM o'sishi bilan bir vaqtda ortishi qadoqlangan mahsulotlar uchun xarid qobiliyatining, pirovardida hosil bo'ladigan QMChning ortishiga olib kelmoqda. Urbanizatsiya ham chiqindilar hosil bo'lishiga ta'sir ko'rsatib, shahar hududlari aholisi qishloq aholisiga nisbatan ko'proq chiqindi chiqaradi"[15].

"2014-2016 yillarda shaharlarda qo'shimcha ravishda sanitariya jihatidan tozalashga ixtisoslashtirilgan 41 ta tashkilot hamda tuman obodonlashtirish boshqarmalarida maishiy chiqindilarni olib chiqib ketish bo'yicha 157 ta xo'jalik hisobidagi uchastka tashkil etildi"[15].

"2014-2016 yillarda sanitariya jihatidan tozalashga ixtisoslashtirilgan tashkilotlar va tuman obodonlashtirish boshqarmalarini zamonaviy maxsus texnikalar bilan ta'minlash dasturlari amalga oshirilib, 1427 ta maxsus texnika, shundan 990 ta maishiy chiqindilarni tashish texnikasi xarid qilindi. Respublika shaharlarida va tuman markazlarida, turar joy mavzellarida tasdiqlangan namunaviy loyihalar asosida 14 mingdan ortiq chiqindi to'plash shoxobchalari tashkil etildi va 10 mingdan ziyod konteyner o'rnatildi"[15].

"2019-2028 yillar davrida O'zbekiston Respublikasida qattiq maishiy chiqindilar bilan bog'liq ishlarni amalga oshirish strategiyasi"[15] tasdiqlandi.

Prezident tashabbusi bilan "Qoraqalpog'iston Respublikasi Ekologiya va atrof-muhitni muhofaza qilish qo'mitasi, viloyatlar ekologiya va atrof-muhitni muhofaza qilish boshqarmalari huzurida 13 ta «Toza hudud» davlat unitar korxonalari va ularning tuman va shaharlardagi 172 ta filiali tashkil etildi; fuqarolar va mansabdor shaxslarning javobgarligini kuchaytirish maqsadida O'zbekiston Respublikasining Ma'muriy javobgarlik to'g'risidagi Kodeksiga o'zgartirish va qo'shimchalar kiritilib, chiqindilar bilan bog'liq ishlarni amalga oshirish sohasidagi qonunchilikni buzganlik uchun jarima miqdorlari oshirildi;

2017 yilda aholi yashash punktlarida 2643 ta konteyner bilan jihozlangan 305 ta namunali chiqindi to'plash shoxobchalari qurildi;

284 ta maxsus texnika, shu jumladan 273 ta chiqindi tashish mashinasi sotib olindi"[15].

"2019 yilda Qoraqalpog'iston Respublikasi respublika byudjeti va viloyatlar mahalliy byudjeti mablag'lari hisobidan chiqindi to'plash shoxobchalarini qurish va ularni konteynerlar bilan jihozlash bo'yicha manzilli dastur, 2020 yilda Qoraqalpog'iston Respublikasi respublika byudjeti va viloyatlar mahalliy byudjeti mablag'lari hisobidan «Toza hudud» DUKlar faoliyat ko'rsatayotgan amaldagi poligonlarni jihozlash bo'yicha manzilli dastur"[16] tasdiqlandi.

"2019 yilning 1 yanvar holatiga respublika hududida 2,8 mingdan ortiq chiqindi to'plash shoxobchalari va 221 ta poligon faoliyat yuritadi, sanitariya jihatidan tozalash tashkilotlarining avtoparki 3,1 mingtadan ortiq maxsus texnika (chiqindi tashish mashinalari, samosvallar, traktorlar, buldozerlar va h.k.)ni tashkil qiladi"[15].

"Respublika hududida umumiy quvvati yiliga 894 ming tonna QMChni qayta ishlaydigan 183 ta korxonalar, shu jumladan 72 ta polimer plyonka va plastmassani, 65 ta qog'oz va karton buyumlarini, 17 ta shina va rezinotexnika buyumlarini, 10 ta metallni, 6 ta shishani, 2 ta moy va tekstilni, 11 ta boshqa chiqindilarni qayta ishlash korxonalari mavjud. Shu bilan birga respublikaning 9 ta shahrida (Andijon, Nukus, Buxoro, Jizzax, Qarshi, Navoiy, Termiz, Guliston va Urganch) umumiy quvvati yiliga bir million tonnadan ortiq maishiy chiqindilarni qayta ishlash quvvatiga ega bo'lgan, QMChni to'plash, tashish, saralash, utilizatsiya qilish, qayta ishlash va ko'mish bo'yicha klasterlarning tashkil etilishi

QMChning iste'mol qiymatiga ega tarkiblaridan foydalanish samaradorligini oshirish yo'lidagi muhim qadamlardan biridir"[15].

Bu borada "kompleks tadbirlar va dasturlarni amalga oshirish uchun O'zbekiston Respublikasi Davlat byudjetidan 343,1 mlrd so'm yo'naltirildi va tijorat banklarining 20 mlrd so'm miqdoridagi imtiyozli kreditlari jalb etildi. O'zbekiston Respublikasi Prezidentining qarorlari bilan 2017-2021 yillarda mazkur dasturlarni moliyalashtirish uchun 1,5 trln. so'mdan ortiq pul mablag'lari"[15] yo'naltirildi.

Ushbu sohada boshqaruv tizimini takomillashtirish, investitsiyaviy qulay muhitni yaratish maqsadida "Ekologiya va atrof-muhitni muhofaza qilish davlat qo'mitasi ..., Davlat-xususiy sheriklikni rivojlantirish agentligi va Davlat aktivlarini boshqarish agentligining hududlarda maishiy chiqindilar bilan bog'liq ishlarni amalga oshirishda davlat-xususiy sheriklikning yangi modelini bosqichma-bosqich joriy etish belgilandi"[16].

Respublikada davlatning innovatsion siyosati natijasida aholi yashaydigan hududlarni toza saqlash, maishiy chiqindilardan vaqtida tozalash, fuqarolarni toza atrof-muhitga ega bo'lish huquqini himoya qilish, hududlarda obodonlashtirish, ko'kalamzorlashtirish ishlari amalga oshirildi.

Atrof muhitni muhofaza qilish, bu borada huquqbuzarliklarni oldini olish, fuqarolarni toza ekologik muhitga ega bo'lish huquqini ta'minlash maqsadida "2030 yilgacha bo'lgan davrda O'zbekiston Respublikasining Atrof muhitni muhofaza qilish konsepsiyasi"[17] tasdiqlandi. Konsepsiya bu sohada davlatning innovatsion siyosatini yanada kuchaytirishga, atrof-muhit muhofazasiga institusional yondoshuvni yanada chuqurlashtirishga, respublikadagi barchani konstitutsiyaviy fuqarolik burchiga yanada mas'uliyat bilan munosabatda bo'lishga yo'naltiradi.

Adabiyotlar:

1. O'zbekiston Respublikasi Konstitutsiyasi. Yangi tahrirda. –Toshkent: O'zbekiston, 2023. –B. 12.
2. Ekologiya va atrof-muhitni muhofaza qilish sohasida davlat boshqaruvi tizimini takomillashtirish to'g'risida. 21.04.2017 yildagi PF-5024-son. /<https://lex.uz/docs/3174498>
3. O'zbekiston Respublikasining "Tabiatni muhofaza qilish to'g'risida"gi qonuni, 1992 yil 9 dekabr, 754-XII-son. /<https://lex.uz/docs/107115>
4. Атмосфера ҳавосини муҳофаза қилиш тўғрисида. 27.12.1996 йил. 353-I-сон. /Ўзбекистон Республикаси Олий Мажлисининг Ахборотномаси, 1997 й., 2-сон, 52-модда; 2003 й., 9-10-сон, 149-модда; Ўзбекистон Республикаси қонун ҳужжатлари тўплами, 2006 й., 41-сон, 405-модда; 2013 й., 18-сон, 233-модда; 2017 й., 37-сон, 978-модда; Қонун ҳужжатлари маълумотлари миллий базаси, 14.03.2019 й., 03/19/529/2765-сон; 28.09.2020 й., 03/20/638/1333-сон; Қонунчилик маълумотлари миллий базаси, 21.04.2021 й., 03/21/683/0375-сон.
5. 2017-2021 yillarda maishiy chiqindilar bilan bog'liq ishlarni amalga oshirish tizimini tubdan takomillashtirish va rivojlantirish chora-tadbirlari to'g'risida. 21.04.2017 yildagi PQ-2916-son. / <https://lex.uz/docs/3174890>
6. O'zbekiston Respublikasi ekologiya va atrof-muhitni muhofaza qilish davlat qo'mitasi faoliyatini tashkil etishni ta'minlash chora-tadbirlari to'g'risida. 21.04.2017 yildagi PQ-2915-son. / <https://lex.uz/docs/3190804>
7. Avtomobil yo'llarini ko'kalamzorlashtirish va arxitektura-landshaft jihatdan tuzish tizimini takomillashtirish chora-tadbirlari to'g'risida. 11.09.2017 yildagi PQ-3262-son. / <https://lex.uz/docs/3341294>
8. Maishiy chiqindilar bilan bog'liq ishlarni amalga oshirish tizimini yanada takomillashtirish chora-tadbirlari to'g'risida. 18.05.2018 yildagi PQ-3730-son. /<https://lex.uz/docs/3741863>
9. Ekologiya va atrof-muhitni muhofaza qilish sohasida davlat boshqaruvi tizimini takomillashtirish bo'yicha qo'shimcha chora-tadbirlar to'g'risida. 03.10.2018 yildagi PQ-3956-son. / <https://lex.uz/docs/3930219>
10. 2030 yilgacha bo'lgan davrda O'zbekiston Respublikasining atrof muhitni muhofaza qilish konsepsiyasini tasdiqlash to'g'risida. 30.10.2019 yildagi PF-5863-son. /<https://lex.uz/docs/4574008>
11. O'zMDA. M-37-fond, 1-ro'yxat, 10 yig'ma jild, 234 varaq.
12. O'zbekiston Respublikasi Prezidenti huzuridagi Orolbo'yi xalqaro innovatsiya markazini tashkil etish to'g'risida. 16.10.2018 yildagi PQ-3975-son. /<https://lex.uz/docs/3994101>
13. Qoraqalpog'iston Respublikasida ekologik vaziyatni yaxshilash va Orolbo'yi hududining barqaror rivojlanishini ta'minlash bo'yicha mahalliy ijro hokimiyati organlarining faoliyatini takomillashtirish to'g'risida. 23.11.2018. PQ-4027-son. /<https://lex.uz/ru/docs/4163173>
14. Qattiq maishiy chiqindilarni to'plash va olib chiqish uchun to'lovlarni to'lash tizimini tubdan takomillashtirish chora-tadbirlari to'g'risida. 22.11.2018 yildagi PF-5580-son. / <https://lex.uz/>

docs/4072861

15. 2019-2028 йиллар davrida Ўзбекистон Республикасида қаттиқ маиший чиқиндилар билан боғлиқ ишларни амалга ошириш стратегиясини тасдиқлаш тўғрисида. 17.04.2019 йилдаги ПҚ-4291-сон. /Қонун ҳужжатлари маълумотлари миллий базаси, 18.04.2019 й., 07/19/4291/2960-сон

16. 2019-2028 yillar davrida O'zbekiston Respublikasida qattiq maishiy chiqindilar bilan bog'liq ishlarni amalga oshirish strategiyasini tasdiqlash to'g'risida. 17.04.2019. PQ-4291-son. /<https://lex.uz/docs/4291729>

17. Maishiy va qurilish chiqindilari bilan bog'liq ishlarni boshqarish tizimini yanada takomillashtirish chora-tadbirlari to'g'risida. 29.09.2020 yildagi PQ-4845-son. / <https://lex.uz/docs/5023628>

BIG DATA HAMDA MA'LUMOTLAR TAHLILI TURLI SOHALARDA QO'LLANILISHINING BUGUNGI KUNDAGI HOLATI

*Хазратов Фазлиддин Хикматович,
Педагогика fanlari falsafa doktori (PhD), dots*

*Po'lotov Ulug'bek Otabekovich,
Buxoro innovatsiyalar universiteti, magistr*

Annotatsiya – Ushbu maqolada oliy ta'lim muassasalarida o'qitiladigan Big data va ma'lumotlar tahlili fani doirasida mutaxassislarni tayyorlash jarayonida ularning kasbiy kompetentligini shakllantirishga qaratilgan metodlar va dasturiy ta'lim vositalardan samarali foydalanish jarayoni tahlil qilingan. Big data hamda ma'lumotlar tahlilining turli sohalarda foydalanish maqsadlari usullari metod va shakllari keltirilgan.

Kalit so'zlar: data mining, big data, bank, moliya, dastur, intellekt, iqtisod, informatika, AKT, ma'lumot, axborot, texnologiya, kompetentlik, metod, tahlil, vosita, o'qituvchi, mutaxassis, ta'lim, jarayon, muassasa, fan, tizim.

СОВРЕМЕННОЕ СОСТОЯНИЕ ПРИЛОЖЕНИЙ БОЛЬШИХ ДАННЫХ И АНАЛИТИКИ ДАННЫХ В РАЗЛИЧНЫХ ОБЛАСТИ

*Хазратов Фазлиддин Хикматович
Доктор философских наук (PhD) педагогических наук, доцент*

*Полотов Улугбек Отабекович
Бухарский инновационный университет, магистр*

Аннотация: В данной статье анализируется процесс эффективного использования методов и программных средств обучения, направленных на формирование профессиональной компетентности специалистов в области больших данных и анализа данных, обучающихся в высших учебных заведениях. Представлены методы и формы больших данных и аналитики данных в различных областях.

Ключевые слова: интеллектуальный анализ данных, большие данные, банк, финансы, программа, разведка, экономика, информатика, ИКТ, информация, информация, технология, компетентность, метод, анализ, инструмент, учитель, специалист, образование, процесс, учреждение, наука, система.

THE CURRENT STATE OF BIG DATA APPLICATIONS AND DATA ANALYTICS IN VARIOUS FIELDS

*Khazratov Fazliddin Khikmatovich
Doctor of Philosophy (PhD) in Pedagogy, Associate Professor*

*Polotov Ulugbek Otabekovich
Bukhara Innovative University, Master degree*

Annotation: This article analyzes the process of effective use of teaching methods and software tools aimed at developing the professional competence of specialists in the field of big data and data analysis studying in higher educational institutions. Methods and forms of big data and data analytics in various fields are presented.

Key words: data mining, big data, bank, finance, program, intelligence, economics, informatics, ICT, information, information, technology, competence, method, analysis, tool, teacher, specialist, education, process, institution, science, system.

Kirish. Bugungi kunda Data Mining texnologiyasi biznes muammolarini hal qilishda eng keng qo'llaniladi. Ehtimol, sababi aynan shu yo'nalishda Data Mining vositalaridan foydalanishning rentabelligi ba'zi manbalarga ko'ra 1000% gacha bo'lishi mumkin va uni amalga oshirish xarajatlari etarlicha tez to'lanishi mumkin.

Endilikda Data Mining texnologiyasi retrospektiv ma'lumotlar to'plangan inson faoliyatining deyarli barcha sohalorida qo'llaniladi.

Adabiyotlar tahlili

Biz Data Mining texnologiyasini qo'llashning to'rtta asosiy yo'nalishini batafsil ko'rib chiqamiz: ilm-fan, biznes, hukumat uchun tadqiqotlar va Internet.

Ilmiy tadqiqotlar uchun Data Mining dasturi. Asosiy yo'nalishlari: tibbiyot, biologiya, molekulyar genetika va gen muhandisligi, bioinformatika, astronomiya, amaliy kimyo, giyohvandlikka oid tadqiqotlar va boshqalar.

Biznes muammolarini hal qilish uchun Data Mining dasturi. Asosiy yo'nalishlari: bank, moliya, sug'urta, CRM, ishlab chiqarish, telekommunikatsiya, elektron tijorat, marketing, fond bozori va boshqalar.

Data Mining dasturini davlat darajasidagi muammolarni hal qilishda qo'llash. Asosiy yo'nalishlar: soliq to'lamaganlarni qidirish; terrorizmga qarshi kurashda anglatadi.

Web-muammolarni hal qilish uchun ma'lumotlarni tanlab olishdan foydalanish. Asosiy yo'nalishlar: qidiruv tizimlari, hisoblagichlar va boshqalar.

Biznes muammolarini hal qilish uchun Data Mining dasturi

Bank ishi: Data Mining texnologiyasi bank sohasida bir qator odatiy vazifalarni hal qilishda qo'llaniladi.

«Mijozga qarz berish kerakmi?»

Bank xizmatida Data Mining dasturining klassik namunasi bank mijozining mumkin bo'lgan to'lov qobiliyatini aniqlash muammosini hal qilishdir. Ushbu vazifa, shuningdek, mijozning kredit qobiliyatini tahlil qilish yoki «Mijozga qarz berish kerakmi?»

Data Mining texnologiyasidan foydalanmasdan, muammoni bank muassasasi xodimlari o'zlarining tajribalari, sezgi va qaysi mijoz ishonchli ekanligi to'g'risida sub'ektiv g'oyalariga asoslanib hal qilishadi. Data Mining usullariga asoslangan qarorlarni qo'llab-quvvatlash tizimlari xuddi shunday sxema bo'yicha ishlaydi. Tarixiy (retrospektiv) ma'lumotlarga asoslangan va tasniflash usullaridan foydalangan holda bunday tizimlar ilgari kreditlarni to'lamagan mijozlarni aniqlaydi.

«Mijozga qarz berish kerakmi?» Data Mining usullaridan foydalanish quyidagicha hal qilinadi. Bank mijozlari yig'indisi ikki sinfga bo'linadi (qaytganlar va qaytarmaganlar); kreditni qaytarib bermagan mijozlar guruhi asosida potentsial defoltning asosiy «xususiyatlari» aniqlanadi; yangi mijoz haqida ma'lumot kelganda uning klassi aniqlanadi («qarzni qaytaradi», «qarzni qaytarmaydi»).

Bankning yangi mijozlarini jalb qilish vazifasi.

Data Mining vositalari yordamida «ko'proq foydali» va «kam rentabelli» mijozlarga ajratish mumkin. Mijozlarning eng daromadli segmentini aniqlagandan so'ng, bank aniq mijozlar guruhini jalb qilish uchun yanada faol marketing siyosatini olib borishi mantiqan to'g'ri keladi.

Mijozlarni segmentatsiyalashning boshqa vazifalari.

Data Mining vositalari yordamida mijozlarni turli guruhlariga ajratish orqali bank marketing siyosatini yanada aniqroq va shu sababli samarali qilib, mijozlarning turli guruhlariga aynan kerakli xizmat turlarini taklif qilish imkoniyatiga ega.

Bank likvidligini boshqarish vazifasi. Mijozlarning hisobvaraqlaridagi qoldiqni prognoz qilish. Data Mining usullaridan foydalangan holda, mijozlar hisobvarag'idagi qoldiqlar haqidagi ma'lumotlar bilan vaqt seriyasini prognoz qilish orqali kelajakda ma'lum bir vaqtda hisobvaraqlardagi qoldiq prognozini olishingiz mumkin. Olingan natijalar bank likvidligini baholash va boshqarish uchun ishlatilishi mumkin.

Kredit kartalar bilan firibgarlik holatlarini aniqlash vazifasi. Shubhali kredit karta operatsiyalarini aniqlash uchun, keyinchalik firibgarlikka aylangan bank operatsiyalarini tahlil qilish natijasida aniqlanadigan «shubhali xatti-harakatlar uslubi» ishlatiladi. Shubhali holatlarni aniqlash uchun ma'lum bir vaqt oralig'ida ketma-ket operatsiyalar to'plamidan foydalaniladi. Agar Data Mining tizimi boshqa operatsiyani shubhali deb hisoblasa, bank xodimi ushbu ma'lumotlarga asoslanib, ma'lum bir karta bilan operatsiyalarni bloklashi mumkin.

Sug'urta biznesi ma'lum bir xavf bilan bog'liq. Bu erda Data Mining yordamida hal qilingan vazifalar bank ishlariga o'xshashdir.

Mijozlarni guruhlariga ajratish natijasida olingan ma'lumotlar mijozlar guruhlarini aniqlash uchun ishlatiladi. Natijada sug'urta kompaniyasi eng katta foyda va eng kam tavakkalchilik bilan mijozlarning ma'lum guruhlariga ma'lum xizmat guruhlarini taklif qilishi mumkin.

Firibgarlikni aniqlash vazifasi firibgar mijozlarning xulq-atvorining ma'lum odatiy stereotipini topish yo'li bilan hal qilinadi.

Telekommunikatsiyalarda Data Mining yutuqlari ishonchli mijozlarni jalb qilish uchun ishlaydigan har qanday kompaniyaga xos bo'lgan muammolarni hal qilishda ishlatilishi mumkin - bu mijozlarning sodiqligini aniqlash. Bunday muammolarni hal qilish zarurati telekommunikatsiya bozoridagi qattiq

raqobat va mijozlarning doimiy ravishda bir kompaniyadan ikkinchisiga ko'chib o'tishi bilan bog'liq. Ma'lumki, mijozni saqlab qolish uni qaytarishdan ko'ra ancha arzon. Shu sababli, xaridorlarning ayrim guruhlarini aniqlash va ular uchun eng jozibali xizmatlar to'plamini ishlab chiqish zaruriyati tug'iladi. Bu sohada, boshqa ko'plab sohalarda bo'lgani kabi, firibgarlik faktlarini aniqlash muhim vazifadir.

Faoliyatning ko'plab yo'nalishlari uchun xos bo'lgan bunday vazifalardan tashqari, telekommunikatsiya sohasining o'ziga xos xususiyatlari bilan belgilanadigan vazifalar guruhi ham mavjud.

Elektron tijorat. Elektron tijorat sohasida Data Mining tavsiyalar tizimlarini shakllantirish va veb-saytga tashrif buyuruvchilarni tasniflash muammolarini hal qilish uchun ishlatiladi. Ushbu tasnif kompaniyalarga aniq mijozlar guruhlarini aniqlash va aniqlangan mijozlarning qiziqishlari va ehtiyojlariga muvofiq marketing siyosatini olib borish imkoniyatini beradi. Elektron tijorat uchun Data Mining texnologiyasi Web Mining texnologiyasi bilan chambarchas bog'liq.

Sanoat ishlab chiqarishi. Sanoat ishlab chiqarish xususiyatlari va texnologik jarayonlar Data Mining texnologiyasidan turli ishlab chiqarish muammolarini hal qilishda foydalanish imkoniyatlari uchun yaxshi shart-sharoitlarni yaratadi. Texnik jarayon o'z mohiyatiga ko'ra boshqarilishi kerak va uning barcha og'ishlari ilgari ma'lum bo'lgan chegaralar doirasida. Bu yerda odatda Data Mining texnologiyasi oldida turgan vazifalarning ko'pchiligiga xos bo'lmagan ma'lum bir barqarorlik haqida gapirish mumkin.

Data Mining-ning sanoat ishlab chiqarishidagi asosiy vazifalari:

- ishlab chiqarish vaziyatlarini kompleks tizim tahlili;
- ishlab chiqarish vaziyatlarini rivojlanishining qisqa va uzoq muddatli prognozi;
- optimallashtirish echimlari variantlarini ishlab chiqish;
- texnologik jarayonning ba'zi parametrlariga qarab mahsulot sifatini bashorat qilish;
- ishlab chiqarish jarayonlarining rivojlanishining yashirin tendentsiyalari va qonuniyatlarini aniqlash;
- ishlab chiqarish jarayonlarining rivojlanish qonuniyatlarini bashorat qilish;
- yashirin ta'sir etuvchi omillarni aniqlash;
- ishlab chiqarish parametrlari va ta'sir etuvchi omillar o'rtasidagi ilgari noma'lum munosabatlarni aniqlash va aniqlash;
- ishlab chiqarish jarayonlarining o'zaro ta'sir muhitini tahlil qilish va uning xususiyatlarining o'zgarishini bashorat qilish;
- ishlab chiqarish jarayonlarini boshqarish bo'yicha optimallashtirish bo'yicha tavsiyalar ishlab chiqish;
- tahlil natijalarini vizuallashtirish, mumkin bo'lgan amalga oshirishning ishonchligi va samaradorligini baholash bilan dastlabki hisobotlarni va amalga oshiriladigan echimlar loyihalarini tayyorlash.

Data Mining marketingda keng qo'llaniladi. Asosiy marketing savollari «Nima sotilmoqda?», «Qanday sotilmoqda?», «Iste'molchi kim?» Tasniflash va klasterlash muammolariga bag'ishlangan ma'ruzada iste'molchilar segmentatsiyasi kabi marketing muammolarini hal qilish uchun klaster tahlilidan foydalanish batafsil bayon etilgan. Marketing muammolarini hal qilishning yana bir keng tarqalgan usullaridan biri bu assotsiatsiya qoidalarini topish usullari va algoritmlari. Bu erda vaqtinchalik shakllarni qidirish ham muvaffaqiyatli qo'llanilmoqda.

Chakana savdo sohasida, shuningdek marketingda quyidagilar qo'llaniladi:

- assotsiatsiya qoidalarini topish algoritmlari (xaridorlar bir vaqtning o'zida sotib oladigan tez-tez uchrab turadigan tovar to'plamlarini aniqlash uchun). Ushbu qoidalarni aniqlash tovarlarni savdo maydonchalari javonlariga joylashtirishga, tovarlarni sotib olish va ularni omborlarga joylashtirish strategiyasini ishlab chiqishga va boshqalarga yordam beradi.

vaqt ketma-ketliklaridan foydalanish, masalan, omborda kerakli miqdordagi tovar zaxirasini aniqlash.

mijozlarning guruhlari yoki toifalarini aniqlash uchun tasniflash va klasterlash usullari, ularning bilimlari tovarlarni muvaffaqiyatli reklama qilishga yordam beradi.

Tahlil

Data Mining texnologiyasi yordamida hal qilinishi mumkin bo'lgan fond bozori muammolari ro'yxati:

- moliyaviy vositalarning kelajakdagi qiymatlarini va ularning o'tgan qiymatlari asosida ko'rsatkichlarni prognoz qilish;

moliyaviy vositaning tendentsiya prognozi (harakatning kelajakdagi yo'nalishi - o'sish, pasayish, yassi) va uning kuchi (kuchli, o'rtacha kuchli va hk);

ma'lum xususiyatlar to'plami bo'yicha bozor, sanoat, sektorning klaster tuzilishini aniqlash;

portfelni dinamik boshqarish;

o'zgaruvchanlik prognozi;

xavf-xatarni baholash;

inqiroz boshlanishini bashorat qilish va uning rivojlanishini bashorat qilish;

aktivlarni tanlash va boshqalar.

Data Mining texnologiyasi yuqorida tavsiflangan faoliyat yo'nalishlaridan tashqari, ma'lumotlarni tahlil qilish zarurati bo'lgan va ma'lum miqdordagi retrospektiv ma'lumot to'plangan turli xil biznes sohalarida qo'llanilishi mumkin.

CRM(customer relationship management)-da Data Mining

Data Mining dasturining istiqbolli yo'nalishlaridan biri bu texnologiyani analitik CRM-da qo'llashdir.

CRM (mijozlar bilan munosabatlarni boshqarish) - mijozlar bilan munosabatlarni boshqarish. Ushbu texnologiyalar birgalikda ishlatilganda, data mining va mijozlar ma'lumotlaridan «pul ishlash» bilan birlashtiriladi. Marketing va savdo bo'limlari ishining muhim jihati xaridorlarning yaxlit ko'rinishini, ularning xususiyatlari, xususiyatlari va mijozlar bazasi tuzilishi haqidagi ma'lumotlarni shakllantirishdir. CRM mijozlar haqidagi barcha kerakli ma'lumotlarni to'liq ko'rish imkoniyatini beradigan mijozlar profilning deb nomlangan usulidan foydalanadi. Mijozlarni profillashtirish quyidagi tarkibiy qismlarni o'z ichiga oladi: mijozlarni segmentatsiyalash, mijozlarning rentabelligi, mijozlarni ushlab qolish, mijozlarning javoblarini tahlil qilish. Ushbu tarkibiy qismlarning har biri Data Mining yordamida o'rganilishi mumkin va ularning tahlillari birgalikda, natijada profil komponentlari har bir o'ziga xos xususiyatdan olinmaydigan bilimlarni berishi mumkin. Data Mining-dan foydalanish natijasida mijozlarni rentabelligiga qarab segmentlarga ajratish vazifasi hal qilindi. Tahlil xaridorlarning eng ko'p daromad keltiradigan segmentlarini ta'kidlaydi. Segmentatsiya, shuningdek, mijozlarning sodiqligi asosida amalga oshirilishi mumkin. Segmentatsiya natijasida butun mijozlar bazasi umumiy xususiyatlarga ega bo'lgan ma'lum segmentlarga bo'linadi. Ushbu xususiyatlarga muvofiq, kompaniya xaridorlarning har bir guruhi uchun marketing siyosatini alohida tanlashi mumkin. Bundan tashqari, Data Mining texnologiyasidan mijozlarning ma'lum bir segmentning ma'lum bir turdagi reklama yoki aksiyalarga bo'lgan munosabatini taxmin qilish uchun foydalanishingiz mumkin - avvalgi davrlarda to'plangan tarixiy ma'lumotlarga asoslanib. Shunday qilib, Data Mining texnologiyasidan foydalangan holda xaridorlarning xulq-atvorini aniqlash orqali siz marketing, sotish va sotish bo'limlari samaradorligini sezilarli darajada oshirishingiz mumkin. CRM va Data Mining texnologiyalarini va ularni biznesda malakali tatbiq etishni birlashtirib, kompaniya raqobatchilardan sezilarli ustunliklarga ega.

AQSh hukumati mamlakatga kelgan barcha chet elliklarni kuzatib boradigan tizim yaratishni rejalashtirmoqda. Ushbu kompleksning vazifasi: chegara terminalidan boshlab biometrik identifikatsiya qilish texnologiyasi va boshqa turli xil ma'lumotlar bazalari asosida chet elliklarning haqiqiy rejalari ilgari e'lon qilinganlarga (shu jumladan, mamlakat bo'ylab harakatlanish, jo'nab ketish sanasi va hk) mos kelishini nazorat qilish. Tizimning dastlabki qiymati 10 milliard dollardan oshadi, majmuani ishlab chiqaruvchisi - Accenture. AQSh Kongressi Bosh ma'muriyatining analitik hisobotiga ko'ra, AQSh hukumat idoralari ma'lumotlar qazib olishga asoslangan (Data Mining) ikki yuzga yaqin loyihalarda ishtirok etib, aholi to'g'risida turli xil ma'lumotlarni to'playdilar. Ushbu loyihalarning yuzdan ortig'i shaxsiy ma'lumotlarni (ism-shariflar, familiyalar, elektron pochta manzillari, ijtimoiy sug'urta raqamlari va haydovchilik guvohnomalari) to'plashga qaratilgan bo'lib, ushbu ma'lumotlarga asoslanib, odamlar mumkin bo'lgan xatti-harakatlari to'g'risida bashorat qilishadi. Ko'rsatilgan hisobotda maxfiy hisobotlar haqida ma'lumot yo'qligi sababli, bunday tizimlarning umumiy soni ancha ko'p deb taxmin qilish kerak.

Kuzatuv tizimlari olib keladigan afzalliklarga qaramay, ushbu bo'lim mutaxassislari, shuningdek mustaqil ekspertlar bunday loyihalar bilan bog'liq bo'lgan katta xavflar to'g'risida ogohlantiradilar. Xavotirlanish sababi bu kabi bazalarni boshqarish va nazorat qilishda yuzaga kelishi mumkin bo'lgan muammolar.

Muhokama

Data Mining texnologiyasini qo'llashning ilmiy yo'nalishlaridan biri bu bioinformatika bo'lib, uning yo'nalishi genetik ma'lumotni tahlil qilish va tizimlashtirish algoritmlarini ishlab chiqishdir. Olingan algoritmlar turli xil biologik hodisalarni tushuntirish uchun makromolekulalarning tuzilishini, shuningdek ularning funksiyalarini aniqlash uchun ishlatiladi.

Tibbiyotning ko'plab jihatlarini bo'yicha konservativizmga qaramay, Data Mining texnologiyasi so'nggi yillarda inson faoliyati sohasidagi turli tadqiqotlar uchun faol qo'llanilmoqda. An'anaviy ravishda tibbiy tashxis qo'yish uchun ekspert tizimlari qo'llaniladi, ular ramziy qoidalar asosida qurilgan, masalan, bemorning alomatlarini va uning kasalligi. Shablonlar bilan Data Mining-dan foydalanib, siz mutaxassis tizim uchun bilimlar bazasini ishlab chiqishingiz mumkin.

Farmatsevtika sohasida Data Mining usullari ham keng qo'llaniladi. Bu ayrim dorilarni klinik foydalanish samaradorligini o'rganish, bemorlarning aniq guruhlarini uchun samarali bo'ladigan dorilar guruhlarini aniqlash vazifalari. Dori-darmonlarni bozorga olib chiqish vazifalari bu erda ham dolzarbdir.

Molekulyar genetika va gen injeneriyasi. Molekulyar genetika va genetik muhandislikda Data Mining ning alohida sohasi ajratib olinadi, bu Microarray Data Analysis (MDA) deb nomlanadi. Microarray Data Analysis-dan foydalanish bo'yicha batafsil ma'lumotni bu erda topishingiz mumkin

Ushbu yo'nalishning ba'zi ilovalari:

erta va aniqroq tashxis qo'yish;

terapiya uchun yangi molekulyar maqsadlar;

takomillashtirilgan va individual ravishda davolash usullari;

fundamental biologik kashfiyotlar.

Data Mining-dan foydalanish misollari - ba'zi bir jiddiy kasalliklarning molekulyar diagnostikasi; genetik kod kasallik ehtimolini oldindan bashorat qilishi mumkinligini kashf qilish; ba'zi yangi dorilar va dorilarning kashf etilishi.

Data Mining tomonidan «Molekulyar genetika va genetik muhandislik» sohalarida ishlatiladigan asosiy tushunchalar markerlar, ya'ni. tirik organizmning turli xususiyatlarini boshqaruvchi genetik kodlar.

Ko'rib chiqilayotgan sohalarida Data Mining yordamida loyihalarni moliyalashtirish uchun muhim moliyaviy resurslar ajratilgan.

Kimyo. Data Mining texnologiyasi organik va noorganik kimyo tadqiqotlarida faol qo'llaniladi. Ushbu sohada Data Mining dasturining mumkin bo'lgan dasturlaridan biri bu minglab elementlarni o'z ichiga olishi mumkin bo'lgan birikmalarning har qanday o'ziga xos konstruktiv xususiyatlarini aniqlashdir. Keyinchalik, biz konchilik yoki «Mining» kontseptsiyasiga asoslangan texnologiyalarni ko'rib chiqamiz.

XULOSA

Web Mining «Internetdagi ma'lumotlarni to'plash» deb tarjima qilinishi mumkin. Web Intelligence yoki Web Intelligent elektron biznesni jadal rivojlantirishda «yangi bob ochishga» tayyor. Har bir tashrif buyuruvchining xatti-harakatlarini kuzatish orqali ularning qiziqishlari va afzalliklarini aniqlash qobiliyati elektron tijorat bozorida jiddiy va tanqidiy raqobat ustunligi hisoblanadi.

Web Mining tizimlari ko'plab savollarga javob berishi mumkin, masalan, tashrif buyuruvchilarning qaysi biri veb-do'konning potentsial xaridoridir, qaysi veb-do'kon mijozlari guruhi ko'proq daromad keltiradi, ma'lum bir mehmon yoki tashrif buyuruvchilar guruhining manfaatlari nimada. Web Mining texnologiyasi sayt ma'lumotlari asosida yangi, ilgari noma'lum bo'lgan bilimlarni kashf etishga qodir bo'lgan va keyinchalik amaliyotda ishlatilishi mumkin bo'lgan usullarni qamrab oladi. Boshqacha qilib aytganda, Web Mining texnologiyasi Data Mining texnologiyasidan foydalanib, veb-saytlarda tuzilgan bo'lmagan, heterojen, tarqatilgan va keng ko'lamli ma'lumotlarni tahlil qiladi. Web Mining taksonomiyasiga ko'ra, bu erda ikkita asosiy yo'nalish mavjud: veb-kontentni olish va veb-foydalanishni olish.

FOYDALANILGAN ADABIYOTLAR:

Рагулин П.Г. Информационные технологии. Электронный учебник. – Владивосток: ТИДОТ Дальневост. ун-та, 2004. – 208 с. – UPL: <http://window.edu.ru/resource/007/41007/files/dvgu128.pdf>

Информационные технологии в строительстве и управлении территориями. [Электронный ресурс] // Общероссийская общественная организация «Деловая Россия»: сайт. – UPL: <http://www.deloros.ru/main.php?mid=401&doc=23920>

Травкин А. Строители стали строже подходить к выбору ПО. [Электронный ресурс] // Информационные технологии в строительстве. – 2009. – №92. – UPL: http://www.grandsmeta.ru/n13-2009int/pages/id_1688

Суарес М. Опыт применения отечественных ERP-систем в строительстве // Системы автоматизации предприятия, 11.02.2008

Juraev Kh. Ways of using educational materials on alternative energy sources at natural lessons//

European science review. – Austria, 2018. № 1-2. – Pp. 177-180.

Jo'rayev H.O., Quliyeva Sh.H. va boshq. Texnik ijodkorlik va dizayn. O'quv qo'llanma. – Toshkent: Turon Zamin Ziyos, 2015. – 240 b.

Qahhorov S.Q., Juraev H.O. Modeling of heat-physical processes in solar dryers//Journal of Critical reviews. –Kuala Lumpur, 2020. № 7. – Pp. 9–15.

Khazratov, F. K. Implementation of Geoinformation Systems for the Formation of Professional Competence of Teachers of Future Geography. ONLINE – CONFERENCES PLATFORM, 47–49. Retrieved from <http://papers.online-conferences.com/index.php/titfl/article/view/192>

Khazratov, F. K. . (2021). Model of formation of information culture of the future geography teacher on the basis of geoinformation technologies. International Conference on Multidisciplinary Research and Innovative Technologies, 103-105. Retrieved from <http://papers.online-conferences.com/index.php/titfl>

Khazratov F., Juraev Kh. METHODS OF CREATION AND ORGANIZATION OF WORK, TECHNOLOGY FOR CREATING AUTO-NAVIGATION MAPS [Электронный ресурс]: URL: <http://www.jcreview.com/?mno=9704>

Хазратов Ф.Х. Современные проблемы интеграции геоинформационных систем и интернет-технологий // Universum: технические науки: электрон. научн. журн., 2020. № 9 (78). [Электронный ресурс]. Режим доступа: <https://7universum.com/ru/tech/archive/item/10735/> (дата обращения: 11.11.2020).

MAKTAB BIOLOGIYA TA'LIMIDA O'QUVCHILARNING KOGNITIV FAOLIYATINI FAOLLASHTIRISH

Xonnazarova Saltanat To'lqinovna,
Nizomiy nomidagi Toshkent davlat pedagogika universiteti o'qituvchisi

Abstrakt. Ta'lim sohasida o'quvchilarning bilim faolligini oshirish samarali o'rganish va tushunish uchun muhim ahamiyatga ega. Ushbu maqola maktab biologiya ta'limida o'quvchilarning kognitiv faolligini faollashtirish strategiyalariga qaratilgan. Biologik tushunchalarni chuqurroq anglash va tanqidiy fikrlashni rivojlantirish uchun turli pedagogik yondashuvlar, jumladan, interfaol ta'lim, muammoli ta'lim, amaliy tajriba va texnologiya integratsiyasi o'rganiladi. Bundan tashqari, kognitiv faollik uchun qulay muhit yaratishda o'qituvchilarning roli va kognitiv natijalarni o'lchashda baholash usullarining ahamiyati muhokama qilinadi. Topilmalar talabalarning kognitiv faolligini optimallashtirish va biologiya ta'limida o'rganish imkoniyatlarini maksimal darajada oshirish uchun ko'p qirrali strategiyalarni qo'llash muhimligini ta'kidlaydi.

ACTIVATION OF STUDENTS' COGNITIVE ACTIVITY IN SCHOOL BIOLOGY EDUCATION

Xonnazarova Saltanat To'lqinovna,
Teacher of Tashkent State Pedagogical University named after Nizami

Abstract. In the realm of education, enhancing cognitive activity in students is essential for effective learning and comprehension. This article focuses on strategies to activate students' cognitive engagement in school biology education. Various pedagogical approaches, including interactive learning, problem-based learning, practical experimentation, and technology integration, are explored to foster a deeper understanding of biological concepts and promote critical thinking. Moreover, the role of teachers in creating an environment conducive to cognitive engagement and the significance of assessment methods in measuring cognitive outcomes are discussed. The findings underscore the importance of employing multifaceted strategies to optimize students' cognitive engagement and maximize their learning potential in biology education.

Key words; Cognitive Activity, Cognitive Engagement, Biology Education, Pedagogical Approaches, Interactive Learning, Problem-Based Learning (PBL) Practical Experimentation, Technology Integration, Teacher's Role, Formative Assessment, Summative Assessment

АКТИВАЦИЯ ПОЗНАВАТЕЛЬНОЙ ДЕЯТЕЛЬНОСТИ УЧАЩИХСЯ В ШКОЛЬНОМ БИОЛОГИЧЕСКОМ ОБРАЗОВАНИИ

Ханназарова Салтанат Толкиновна,
Преподаватель Ташкентского государственного педагогического университета имени Низами

Абстракт. В сфере образования повышение познавательной активности учащихся имеет важное значение для эффективного обучения и понимания. В этой статье основное внимание уделяется стратегиям активизации познавательной активности учащихся в школьном биологическом образовании. Различные педагогические подходы, включая интерактивное обучение, проблемное обучение, практические эксперименты и интеграцию технологий, исследуются для более глубокого понимания биологических концепций и развития критического мышления. Кроме того, обсуждается роль учителей в создании среды, способствующей познавательному участию, и значение методов оценки в измерении когнитивных результатов. Результаты подчеркивают важность использования многогранных стратегий для оптимизации когнитивной активности учащихся и максимизации их учебного потенциала в биологическом образовании.

Ключевые слова; Познавательная деятельность, Когнитивная вовлеченность, Биологическое образование, Педагогические подходы, Интерактивное обучение, Проблемное обучение (PBL), Практическое экспериментирование, Интеграция технологий, Роль учителя, Формативное оценивание, Суммативное оценивание

Kirish. Ta'lim sohasida samarali o'rganish tajribasini tarbiyalash doimiy ish bo'lib, kognitiv faollik bu intilishning asosiy ustuni hisoblanadi. Kognitiv faollik faol ishtirok etish, tanqidiy tahlil qilish va

muammolarni hal qilishni o'z ichiga oladi, bu o'quvchilarni mavzuni chuqurroq o'rganishga va mazmunli bilimlarni shakllantirishga undaydi. Maktablarda biologiya ta'limi kontekstida o'quvchilarning bilish faolligini faollashtirish, yodlashning an'anaviy chegaralarini chetlab o'tish va biologik tushunchalarni chinakam tushunishga yordam berish muhim ahamiyatga ega[1]. Ushbu maqola biologiya ta'limi sohasida talabalarning kognitiv faolligini faollashtirish va qo'llab-quvvatlashga qaratilgan turli xil pedagogik yondashuvlarni o'rganadi. Interfaol ta'lim, muammoli o'rganish, amaliy tajriba va texnologiya integratsiyasini qo'llash orqali o'qituvchilar nafaqat o'quvchilarning tushunchalarini boyitibgina qolmay, balki ularning tanqidiy fikrlash va tahliliy ko'nikmalarini ham rivojlantiradigan boyitilgan o'quv muhitini tarbiyalashlari mumkin. Ushbu tadqiqot kognitiv faollikni optimallashtirish uchun turli xil strategiyalarni qo'llash muhimligini ta'kidlaydi, bu esa o'quvchilarning biologiyaning ajoyib sohasida o'zlarining to'liq o'rganish imkoniyatlarini ochishlarini ta'minlaydi.

Kognitiv faollikni faollashtirish uchun pedagogik yondashuvlar

Interaktiv ta'lim

Guruhdagi munozaralar, bahs-munozaralar va hamkorlikdagi loyihalar kabi interfaol ta'lim usullari faol ishtirok etish va tanqidiy tahlil qilishga undaydi. Biologiya sinfida murakkab biologik mavzular yoki hozirgi ilm-fan yutuqlari bo'yicha munozaralar qiziqishni uyg'otishi va kognitiv faollikni rag'batlantirishi mumkin. Talabalarni dialog va munozaralarga jalb qilish ularga o'z fikrlarini ifoda etish, tushunchalarni so'roq qilish va turli nuqtai nazarlarni ko'rib chiqish imkonini beradi, tanqidiy fikrlashni rivojlantiradi va kognitiv faollikni oshiradi[3].

Muammoli ta'lim

Muammoli ta'lim (PBL) o'quvchilarga real dunyodagi biologik muammolar yoki stsenariylarni taqdim etadi va ularni yechimlarni taklif qilish uchun o'z bilimlarini qo'llashga undaydi. PBL nafaqat kognitiv faollikni talab qiladi, balki muammolarni hal qilish va qaror qabul qilish qobiliyatlarini ham oshiradi. PBLni biologiya ta'limiga integratsiyalash talabalarni tanqidiy fikrlashga, ma'lumotlarni tahlil qilishga va nazariy bilimlarni amaliy qo'llanmalar bilan bog'lashga undaydi[2].

Amaliy eksperiment

Amaliy laboratoriya tajribalari va amaliy tajribalar talabalarni bilimga jalb qilish uchun kuchli vositadir. Tajribalarni bajarish talabalarga biologik tushunchalarni aniq ko'rinishda o'rganishga imkon beradi, ularning nazariya va tamoyillar haqidagi tushunchalarini mustahkamlaydi. Ushbu mavzu bilan faol shug'ullanish tanqidiy fikrlashni, muammolarni hal qilishni va biologik hodisalarni tushunishni oshiradi.

Texnologiya integratsiyasi

Virtual laboratoriyalar, interaktiv simulyatsiyalar yoki raqamli platformalar kabi ta'lim texnologiyalarini o'z ichiga olish kognitiv faollikni sezilarli darajada oshirishi mumkin. Interfaol multimedia resurslari o'quvchilarga murakkab biologik jarayonlar va tushunchalarni tasavvur qilish imkonini beruvchi interaktiv ta'lim tajribasini taqdim etadi. Bundan tashqari, o'yin elementlari biologiyaning o'rganishni yanada qiziqarli va qiziqarli qiladi, talabalarni faol ishtirok etish va tanqidiy fikrlashga undaydi.

Kognitiv faollikni oshirishda o'qituvchilarning roli

O'qituvchilar biologiya ta'limida talabalar o'rtasida kognitiv faollikni rivojlantiruvchi dinamik va rag'batlantiruvchi muhitni yaratishda hal qiluvchi rol o'ynaydi. Ularning ta'siri bilimlarni an'anaviy tarqatishdan tashqariga chiqadi; ular intellektual qiziqish va tanqidiy fikrlash uchun katalizator bo'lib, o'quvchilarni biologik tushunchalarni chuqurroq tushunishga yo'naltiradi. Keyingi bo'limda kognitiv faollikni samarali oshirish uchun o'qituvchilarning ko'p qirrali rollari batafsil yoritib o'tamiz.

1. O'quv dasturlarini ishlab chiqish va yetkazib berish:

O'qituvchilar o'quv dasturini o'quvchilarning qiziqishi va qiziqishini uyg'otadigan tarzda tuzishga mas'uldirlar. Talabalarning bilim darajalari va qiziqishlariga mos keladigan darslarni loyihalash juda muhimdir. O'qitishning innovatsion usullaridan foydalanish, jozibali ko'rgazmali tasvirlar va qiziqarli misollar o'quvchilar e'tiborini o'ziga tortadi va ularning bilim faolligini rag'batlantiradi.

2. Faol o'rganishga yordam berish:

Interfaol munozaralar, guruh faoliyati va bahs-munozaralar orqali faol ishtirokni rag'batlantirish tanqidiy fikrlash va muammolarni hal qilish ko'nikmalarini rivojlantirishga yordam beradi. O'qituvchilar ushbu tadbirlarni intellektual rag'batlantiruvchi va biologiya o'quv dasturiga mos kelishini ta'minlab, kognitiv faollikni rivojlantiradilar[6].

3. So'roq:

Mohir so'roq usullari o'qituvchilarga o'quvchilarning fikrlash jarayonlariga rahbarlik qilish imkonini beradi. O'ylantiradigan savollarni berish orqali o'qituvchilar talabalarni ma'lumotni tahlil

qilish, sintez qilish va baholashga chaqiradilar, bu esa chuqurroq kognitiv faollikni rag'batlantiradi. Iskala qurish yoki talabalar o'rganayotganda yordam va yo'l-yo'riq ko'rsatish yana bir muhim roldir. O'qituvchilar talabalarga yangi bilimlarni mavjud tushunchalar bilan bog'lashda yordam beradi, kognitiv o'sishni rag'batlantiradi.

4. Xavfsiz ta'lim muhitini yaratish:

Ijobiy va inklyuziv sinf muhiti kognitiv faollik uchun asosdir. Talabalar o'z fikrlarini ifoda etishda, savollar berishda va fikr almashishda o'zlarini xavfsiz his qilsalar, ular munozara va tadbirlarda faol ishtirok etadilar. O'qituvchilar bu muhitni ochiq muloqot va o'zaro hurmatni rivojlantirish orqali o'rnatadilar[4].

5. Ta'lim strategiyalarini moslashtirish:

Talabalarning turli xil ta'lim uslublari va afzalliklarini tan olish juda muhimdir. Samarali o'qituvchilar o'zlarining ta'lim strategiyalarini ushbu farqlarni hisobga olgan holda moslashtiradilar, bu esa har bir o'quvchining bilimga jalb qilish imkoniyatiga ega bo'lishini ta'minlaydi. Bu shaxsiy yoki guruh ehtiyojlariga moslashtirilgan ko'rgazmali qurollar, amaliy mashg'ulotlar yoki multimedia taqdimotlarini o'z ichiga olishi mumkin.

6. Konstruktiv fikr-mulohazalarni taqdim etish:

O'z vaqtida va konstruktiv fikr-mulohazalar o'quvchilarga o'z tushunchalari va faoliyati haqida fikr yuritishga yordam beradi. O'qituvchilar kuchli tomonlari va yaxshilanishi kerak bo'lgan sohalarni ta'kidlab, o'quvchilarni o'z ishlarini tanqidiy baholashga undaydilar va ularni o'qishlariga ko'proq kuch sarflashga undaydilar.

7. Shaxsiylashtirilgan ko'rsatma:

Har bir talabaning kuchli, zaif tomonlari va o'rganish tezligini tushunish o'qituvchilarga o'qitishni moslashtirish imkonini beradi. Shaxsiylashtirish individual ehtiyojlarni qondirish va ta'lim natijalarini optimallashtirish orqali kognitiv faollikni sezilarli darajada oshirishi mumkin[9].

8. O'z-o'zini boshqarishni rag'batlantirish:

O'qituvchilar sinfdan tashqarida biologiyani o'rganishga undash orqali o'quvchilarda avtonomiya va o'z-o'zini samaradorligi hissini uyg'otadi. Resurslar bilan ta'minlash, qo'shimcha o'qishni taklif qilish va tadqiqot loyihalarini rag'batlantirish talabalarga o'z bilimlarini egallashga yordam beradi, kognitiv faollikni oshiradi[7].

Maktab biologiyasini o'qitishda kognitiv faollikni rivojlantirishda o'qituvchilarning roli ko'p qirrali va jonli o'quv muhitini yaratishda markaziy ahamiyatga ega. Ularning rag'batlantiruvchi o'quv dasturlarini ishlab chiqish, faol ishtirok etishni rag'batlantirish, o'ylantiruvchi savollarni berish va o'z yondashuvlarini moslashtirish qobiliyati talabalarning kognitiv faolligiga sezilarli ta'sir ko'rsatadi, natijada biologiya ishqibozlari avlodini bu mavzuni chuqur tushunadi.

Xulosa

Maktab biologiya ta'limida o'quvchilarning kognitiv faolligini oshirish samarali o'rganish va biologik tushunchalarni chuqur anglash uchun asos bo'ladigan muhim vazifadir. Ushbu maqolada biologiya sinfida o'quvchilarning bilim faolligini faollashtirishga qaratilgan turli xil pedagogik yondashuvlar o'rganilib, bu jarayonda o'qituvchilarning muhim roli va baholash usullari ta'kidlangan. Ushbu tadqiqotdan olingan asosiy xulosalar quyidagilardan iborat:

Turli xil pedagogik yondashuvlar kognitiv faollikni oshiradi:

Interfaol ta'lim, muammoli o'rganish, amaliy tajriba va texnologiya integratsiyasini amalga oshirish o'quvchilarning kognitiv faolligini sezilarli darajada rag'batlantirishi mumkin. Bu yondashuvlar tanqidiy fikrlashni, faol ishtirok etishni va biologik bilimlarni amaliy qo'llashni rag'batlantiradi, mavzuni chuqurroq tushunishga yordam beradi.

O'qituvchilar kognitiv faollikning asosiy yordamchilari:

O'qituvchilar kognitiv faollik uchun qulay rag'batlantiruvchi va inklyuziv o'quv muhitini yaratishda markaziy rol o'ynaydi. Ularning dinamik darslarni loyihalash, faol o'rganishni osonlashtirish, o'ylantiruvchi savollar berish va konstruktiv fikr bildirish qobiliyati o'quvchilarning kognitiv o'sishiga va biologiya tushunchalarini tushunishga sezilarli ta'sir ko'rsatadi.

Kognitiv natijalarni o'lchash uchun baholash usullari hal qiluvchi ahamiyatga ega:

Baholashning turli usullaridan, jumladan formativ va summativ baholash, kontseptsiya xaritasi, ish faoliyatini baholash va texnologiyaga asoslangan baholashdan foydalanish o'quvchilarning kognitiv natijalarini har tomonlama o'lchash imkonini beradi. Bu baholashlar o'quvchilarning tushunish, tanqidiy fikrlash qobiliyatlari va biologik bilimlarni qo'llash bo'yicha qimmatli tushunchalarni beradi.

Ijobiy ta'lim muhitini yaratish asosiy hisoblanadi:

Sinfdan inklyuziv, xavfsiz va qo'llab-quvvatlovchi muhitni shakllantirish o'quvchilarni faol ishtirok etishga va kognitiv faollikka undaydi. Talabalar o'zlarini qadrligi va hurmatli his qilsalar, ular

o'z bilimlariga sarmoya kiritishlari, savollar berishlari va o'z fikrlarini erkin ifoda etishlari mumkin.

Xulosa qilib aytadigan bo'lsak, maktab biologiyasi ta'limida kognitiv faollikning yuqori darajasiga erishish - bu pedagogik strategiyalar, o'qituvchining yordami, baholash metodologiyasi va ijobiy ta'lim muhitining dinamik o'zaro ta'siridir. Ushbu strategiyalarni puxta o'ylab amalga oshirish va baholashning turli usullaridan foydalanish orqali o'qituvchilar o'quvchilarning biologiya haqidagi tushunchalarini oshirishlari va ularni umrbod ta'lim va muvaffaqiyat uchun zarur bo'lgan tanqidiy fikrlash qobiliyatlari bilan jihozlashlari mumkin. Ushbu maqolada bayon etilgan yaxlit yondashuv o'qituvchilarga o'quvchilarning bilim faolligini faollashtirish, biologiya sohasiga va undan tashqarida g'ayratli, ma'lumotli va mazmunli hissa qo'shishga qodir bo'lgan biologiya o'quvchilari avlodini tarbiyalashga qaratilgan.

FOYDALANILGAN ADABIYOTLAR

«How Learning Works: Seven Research-Based Principles for Smart Teaching» by Susan A. Ambrose, Michael W. Bridges, Michele DiPietro, Marsha C. Lovett, and Marie K. Norman. (2010)

«Teaching for Critical Thinking: Tools and Techniques to Help Students Question Their Assumptions» by Stephen D. Brookfield. (2012)

«Biology: The Unity and Diversity of Life» by Cecie Starr, Ralph Taggart, Christine Evers, and Lisa Starr. (15th edition, 2018)

«Biology: Concepts and Investigations» by Mariëlle Hoefnagels. (4th edition, 2018)

«Visible Learning for Teachers: Maximizing Impact on Learning» by John Hattie. (2011)

«How We Learn: The Surprising Truth About When, Where, and Why It Happens» by Benedict Carey. (2015)

«Mindset: The New Psychology of Success» by Carol S. Dweck. (2006)

«Make It Stick: The Science of Successful Learning» by Peter C. Brown, Henry L. Roediger III, and Mark A. McDaniel. (2014)

«Teaching to Transgress: Education as the Practice of Freedom» by bell hooks. (1994)

**BOSHLANG‘ICH SINIF O‘QUVCHILARIDA KREATIV FIKRLASHNI
FANLARARO ABSTSESSIAL VA ORDINATAL BOG‘LAB SHAKLLANTIRISHDA
INTERFAOL METODLARDAN FOYDALANISH**

*Xudayberganov G‘ayrat Quranboyevich,
Urganch Davlat universiteti katta o‘qituvchisi.*

**ИСПОЛЬЗОВАНИЕ ИНТЕРАКТИВНЫХ МЕТОДОВ В ФОРМИРОВАНИИ
КРЕАТИВНОГО МЫШЛЕНИЯ УЧАЩИХСЯ НАЧАЛЬНЫХ КЛАССОВ ЧЕРЕЗ
МЕЖПРЕДМЕТНЫЕ АБСЦЕССИОНАЛЬНЫЕ И ОРДИНАТАЛНЫЕ СВЯЗИ**

*Худайберганов Гайрат Куранбоевич,
старший преподаватель Ургенчского государственного университета.*

**THE USE OF INTERACTIVE METHODS IN THE FORMATION OF CREATIVE
THINKING OF PRIMARY SCHOOL PUPILS THROUGH INTERDISCIPLINARY
ABSCESSIONAL AND ORDINAL CONNECTIONS**

*Khudayberganov Gayrat Quranboyevich,
Senior teacher at Urgench State University.*

Annotatsiya. Maqolada boshlang‘ich sinf o‘quvchilarida kreativ fikrlashni fanlararo abstsessial va ordinatal bog‘lab shakllantirishda interfaol metodlardan foydalanish asosida misol va masalalar yechish yo‘llari bayon qilingan.

Аннотация. В статье описаны примеры и способы решения задач на основе использования интерактивных методов в формировании креативного мышления учащихся начальных классов через межпредметные абсцессиональные и ординальные связи.

Annotation. The article describes examples and methods for solving problems based on the use of interactive methods in the formation of creative thinking of primary school pupils through interdisciplinary abscessional and ordinal connections.

Kalit so‘zlar: kreativ, fikr, daraja, salohiyat, interfaol, metod, faoliyat, xotira, baho, mezon, komponent, natija, operatsiya, topshiriq.

Ключевые слова: креатив, мысль, уровень, потенциал, интерактив, метод, деятельность, память, оценка, критерий, компонент, результат, операция, задание.

Key words: creative, thought, level, potential, interactive, method, activity, memory, grade, criterion, component, result, operation, task.

Boshlang‘ich sinf o‘quvchilarida kreativ fikrlashni fanlararo abstsessial va ordinatal bog‘lab shakllantirishning asosiy sharti matematika darslarida turli interfaol metodlardan foydalanib o‘quvchilarga misol va masalalar yechish yo‘llarini o‘rgatishdir. Bu ularning kelgusi faoliyatida asqotadi. Matematik kreativ fikrlashning shakllanish darajasi, odatda, muayyan masalalarni yechish qobiliyati bilan belgilanadi.

1-masala. Meva va sabzavotlar narxi quyidagicha:

- 2 kg karam va 2 kg kartoshkaning narxi 1 kg banan narxiga teng;
- 3 kg sabzining narxi 1 kg uzumning narxi bilan bir xil;
- karam kartoshkadan 4 marta arzon;
- uzum olmadan ikki marta qimmat;
- sabzi kartoshkadan 1000 so‘m arzon.

Agar karamning narxi 500 so‘m bo‘lsa, qolgan meva va sabzavotlarning narxi qancha?

Javob: Kartoshka – 2000 so‘m, banan – 5000 so‘m, sabzi – 1000 so‘m, uzum – 3000 so‘m, olma – 1500 so‘m.

2-masala. Ota 45 yoshda, uning bir o‘g‘li 15 yoshda, ikkinchisi 11 yoshda, uchinchisi 7 yoshda. Necha yildan keyin otaning yoshi uning o‘g‘illari yoshining yig‘indisiga teng bo‘ladi.

Javob: O‘g‘illarining jami yoshi 33 yosh bo‘lib, otasining yoshidan 12 yosh kichik, har yili yoshlarining farqi 2 yilga kamayib boradi va 6 yilda tenglashadi.

3-masala. Galadagi qushlar har bitta daraxtga bittadan qo‘nishgan edi, 4 ta qushga daraxt yetmay

qoldi. Har bir daraxtga ikkitadan qo'nishgan edi, qush qo'nmagan bitta daraxt ortib qoldi. Nechta qush va nechta daraxt bo'lgan?

Javob: daraxtlar 6 ta, qushlar 10 ta.

Matematika o'qitish jarayonida boshlang'ich sinf o'quvchilarida kreativ fikrlashni fanlararo abstsessial va ordinal bog'lab shakllantirish maqsadi, texnologik-jarayonli (protsessual) va natijaviy komponentlarini o'z ichiga qamrab olgan modeli ishlab chiqildi (1-rasm).

Matematika fanidan dars mashg'ulotlari jarayonida boshlang'ich sinf o'quvchilarida kreativ fikrlashni fanlararo abstsessial va ordinal bog'lab shakllantirish maqsadli, texnologik-jarayonli (protsessual) natijaviy komponentlardan tashkil topgan tashkiliy-tuzilmaviy modeli ishlab chiqildi. Tashkiliy-tuzilmaviy model maqsadli, mazmunli, texnologik-jarayonli hamda natijaviylik komponentlari: maqsad – DTS, MT asosida boshlang'ich sinf o'quvchilarini tayyorlash, matematika o'qitish jarayonida kreativ fikrlashni shakllantirishni o'z ichiga oladi; mazmun – matematik – kreativ fikrlashni shakllantirish hisoblanib, u quyidagi uch bosqichdan iborat: 1) nazariy matematik bilimlarni o'zlashtirish; 2) amaliy matematik ko'nikma, malaka va kompetensiyalarni egallash; 3) nazariy matematik bilim, ko'nikma, malaka va kompetensiyalarni egallash; texnologik-jarayonli komponent – metodologik yondashuvlar (muammoli-faoliyatli, kompetensiyaviy); tamoyillar: individuallashtirish, integratsiya, tizimlilik; metodlar: muammoli ta'lim texnologiyasi, aqliy hujum, didaktik o'yinlar; didaktik vositalar (matematik misol va masalalar, elektron ta'lim resurslari); natijaviy komponent matematik kreativ fikrlashni baholash mezonlari va darajalaridan iborat.

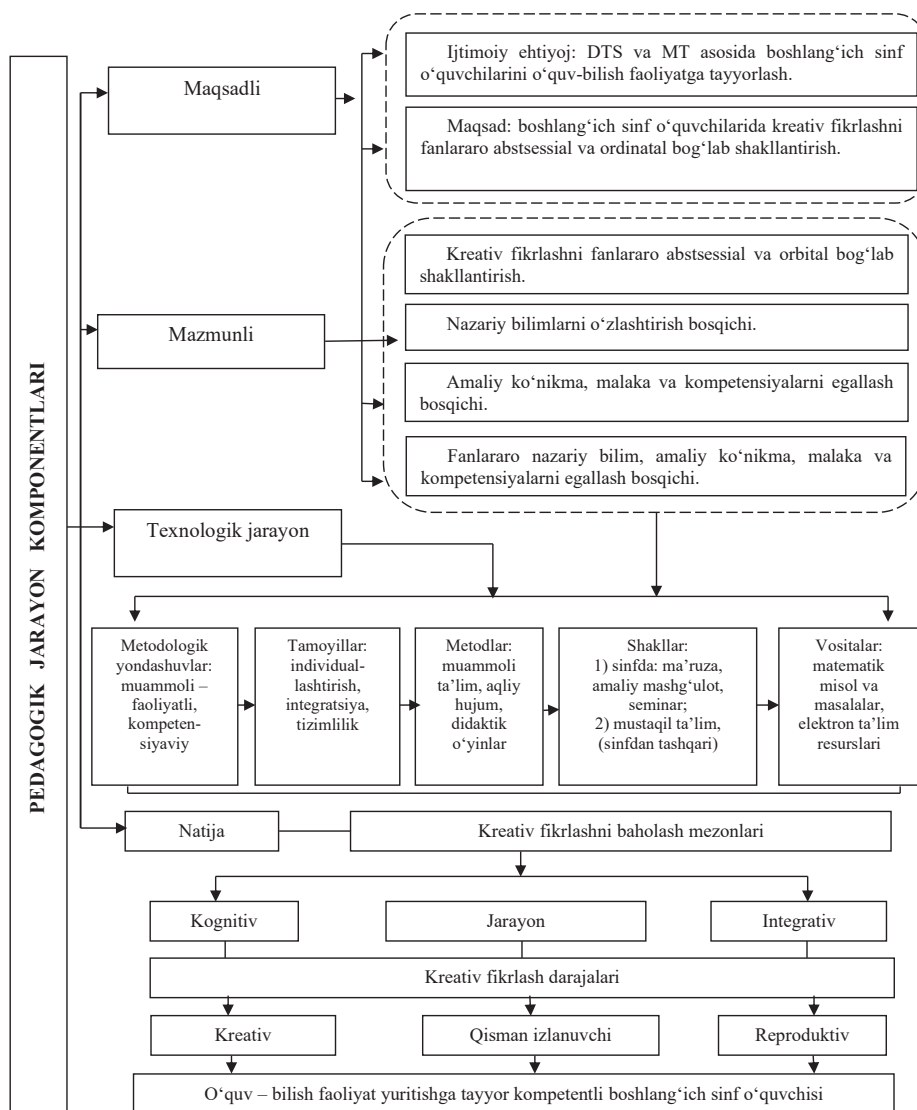

1-rasm. Boshlang'ich sinf o'quvchilarida kreativ fikrlashni fanlararo abstsessial va ordinal bog'lab shakllantirishning mantiqiy-tuzilmaviy modeli.

Matematika o‘qitish jarayonining muammoli faoliyati asosida boshlang‘ich sinf o‘quvchilarida kreativ fikrlashni fanlararo abstsessial va ordinal bog‘lab shakllantirish bo‘yicha kognitiv, jarayonli, integrativ mezonlar aniqlandi.

Kognitiv mezon – matematik tushunchalarning mazmun-mohiyatiga doir bilimlar – misol va masalalarni yechish usullari, asosiy ilmiy tushunchalar (ta‘riflar, xossalari, qoidalar, metodlar va boshqalar) mazmunini bilishi.

Jarayonli mezon – boshlang‘ich sinf o‘quvchilarida nutqni shakllantirish, matematik diktantlarni yoza olish, sonlarni qo‘shish va ayirish, ularni xona qo‘shiluvchilari yig‘indisi ko‘rinishida ifodalash, sonlarni ko‘paytirish va bo‘lish, sonlarni o‘zaro taqqoslash, geometrik shakl va kattaliklar haqida tasavvur hosil qilish ko‘nikmalarini shakllantirish metodikalarini o‘zlashtirish.

Integrativ mezon – matematika fanini boshqa fanlar bilan didaktik sintezlay olish qobiliyati, kreativ salohiyat, matematik kreativ fikrlash shakllanishi.

Boshlang‘ich sinf o‘quvchisida kreativ fikrlashni fanlararo abstsessial va ordinal bog‘lab shakllantirish imkoniyatini ta‘minlovchi quyidagi interfaol metodlar takomillashtirildi va tajriba-sinovdan o‘tkazildi:

“Intellektual biatlon” metodi. Ushbu metod o‘quvchilarda fikrni jamlay olish, fikriy operatsiyalarni tezkor bajarish, fikrlashda egiluvchanlikka erishish, tezkor vaziyatda ham topshiriqni mukammal, to‘g‘ri bajarishga erishish ko‘nikma va malakalarini hosil qilish, o‘quv-bilish faolligini oshirishga yordam beradi. Metod musobaqa tavsifiga ega bo‘lib, o‘quvchilarga juftlikda, kichik guruhlarda va akademik jamoada ishlash uchun imkoniyat yaratadi. O‘quvchilar juftlik, kichik guruh yoki o‘quv materialining tavsifi, topshiriqning murakkablik darajasidan kelib chiqqan holda, belgilangan vaqt oralig‘ida ikki turdagi o‘quv topshiriqlarini bajarishlari kerak. Ikki turdagi o‘quv topshirig‘i sifatida:

- 1) “Blis – so‘rov” – ijodiy ish (sxema, diagramma, tasvir);
- 2) tayanch tushunchalar tasnifi – test;
- 3) og‘zaki savol – javob – esse;
- 4) suhbat – yozma ish shakllarida beriladi.

| | |
|--|---|
| | $1 + 4 = 5$ $2 + 5 = 12$ $3 + 6 = 21$ $8 + 11 = ?$ |
| | |

“Bajarilgan topshiriqlar estafetasi” metodi. Ushbu metod o‘quvchilarda tezkor fikrlash qobiliyatini rivojlantirish, o‘quv topshirig‘ining mohiyatini to‘la anglash orqali “muammo-yechim” o‘rtasidagi mantiqiy bog‘liqlikni tushunish asosida jamoada ta‘limiy yutuqqa yega bo‘lish imkoniyatini yaratishga xizmat qiladi. Unga ko‘ra, 4 nafar o‘quvchidan iborat jamoa mazmunan to‘rt xil bo‘lgan (to‘rtta shakldagi) o‘quv topshirig‘ini bajaradilar.

Metodning mohiyati shundan iboratki, jamoadagi har bir a‘zo (o‘quvchi) faqat birgina topshiriqni bajaradi va navbatdagi topshiriqni bajarish uchun estafetani o‘z jamoadoshiga uzatadi. Bellashuv tavsifidagi ushbu metod ham avvaldan belgilangan vaqt oralig‘ida qo‘llaniladi. Har bir a‘zo tomonidan qanday shakldagi topshiriqni bajarishi jamoadoshlar tomonidan aniqlanishi mumkin. Masala tortishuvlarga sabab bo‘ladigan bo‘lsa, u holda har bir a‘zo uchun o‘quv topshirig‘ining shakli qur‘a tashlash yo‘li bilan aniqlanadi.

“Tizimlashtirilgan tushunchalar krossi” metodi. Metodning maqsadi o‘quvchilarni faollashtirish, ularda tezkor fikrlash qobiliyatini rivojlantirishdan iborat. Unga ko‘ra, o‘quvchilar jamoada, kichik guruhlarda o‘rganilgan yoki o‘rganilayotgan mavzu bo‘yicha tayanch tushunchalarni tezkor, qisqa

muddatlarda tizimlashtira olishlari zarur. “Tizimlashtirilgan tushunchalar krossi” metodining “Aqliy hujum” metodidan farqli ravishda o‘quvchilar juftlik yoki kichik guruhlarda belgilangan vaqt ichida tahlil qilina yotgan muammo (masala) yuzasidan imkon qadar tayanch tushuncha (yoki mavzuning tavsifli jihat)larini tizimlashtira olishlari zarur.

Takomillashtirilgan metodlarning amaliy qiymatini quyidagilar bilan asoslash mumkin:

1) o‘quvchilarga kichik guruhlarda, juftliklarda birgalikda, o‘zaro hamkorlik asosida o‘quv topshiriqlarini bajarish imkoniyatini yaratadi;

2) metodlarni qo‘llashda “tengdosh-tengdoshga” tamoyiliga amal qilinishi natijasida mavzu yoki topshiriq mohiyatini yetarlicha tushunmagan o‘quvchi tengdoshlaridan ular to‘g‘risida ma‘lumot olish imkoniyatiga ega bo‘ladi;

3) kichik guruhlar yoki juftliklarda ishlash o‘quvchilarda o‘rganilayotgan mavzuga, o‘quv materialiga bo‘lgan qiziqishini kuchaytiradi;

4) kichik guruh yoki juftliklarda ishlashda o‘quvchilar, tabiiyki, sinfdoshi, sherigini qo‘llab-quvvatlash, tinglash, unga yordam berish imkoniyatiga ega bo‘ladiki, natijada, ularning ijtimoiylashuvi namoyon bo‘ladi. Bu esa ta‘lim jarayonini tashkil etishda muhim ahamiyatga ega.

Matematikadan masala yechish va mashq bajarish mashg‘ulotlarida kichik guruhlar bilan ishlash jarayonida masalalardan foydalanish maqsadga muvofiq. Quyida masalalardan namunalar keltiriladi.

1-masala. Yuk avtomobili 15 soatda 951 km masofani bosib o‘tishi kerak. U tosh yo‘lda 40 km/soat tezlik bilan 2 soat yurdi. Qolgan yo‘lni qanday tezlik bilan yurishi kerak?

Javob: 67 km/soat tezlik bilan yurishi kerak.

2-masala. Tarozining bir pallasida 12 ta nok, ikkinchi pallasida esa 2 ta bir xil tarvuz bor. Noklar turgan pallaga yana shunday tarvuzni qo‘ysak, tarozi pallalari tenglashadi. Bitta tarvuzning og‘irligi nechta nok og‘irligiga teng?

Javob: 1 ta tarvuzning og‘irligi 12 ta nokning og‘irligiga teng.

3-masala. Bir mashinada har biri 80 kg dan 24 qop un keltirildi, ikkinchi mashinada shunday qoplarda 2 marta ko‘p un keltirildi. Ikkinchi mashinada necha kg un keltirilgan?

Masalaning qisqacha shartini quyidagicha yozish mumkin:

| | Unli qoplar og‘irligi | Qoplar soni | Umumiy massasi |
|-----------|-----------------------|-------------|----------------|
| 1-mashina | 80 kg | 24 qop | ? |
| 2-mashina | 80 kg | 24*2 (qop) | ? |

Masalaning qisqa shartini, grafik ko‘rinishda ham tasvirlash mumkin.

Yechilishi. 1-usul:

1) $80 \cdot 24 = 1920$ (kg); 2) $1920 \cdot 2 = 3840$ (kg).

1-usulni tahlil qilamiz: masalada ikkinchi mashinada birinchi mashinaga qaraganda keltirilgan unli qoplar sonining 2 marta ko‘pligini aytib o‘tamiz. Demak, ikkinchi mashinada unli qoplarining og‘irligi 2 marta ko‘p bo‘ladi. Grafik ko‘rinishda bu jarayon yaqqol ko‘rinib turadi.

2-usul:

1) $24 \cdot 2 = 48$ (qop);

2) $80 \cdot 48 = 3840$ (kg).

Shunday qilib, ikkinchi mashinadagi qoplar sonini topamiz va 80 ga ko‘paytirib, necha kg un keltirilganini topamiz.

Bugungi tezkor zamonda o‘quvchilarning matematik kreativ fikrlashini o‘stirish, o‘qitish sifati va samaradorligini oshirish maqsadida zamonaviy ta‘lim texnologiyalarining samarali imkoniyatlaridan foydalanish talab etilmoqda. O‘quvchilar kreativ fikrlashini fanlararo abstsessial va ordinal shakllantirish, ularda o‘quv-bilish faolligini ta‘minlashda quyidagi ta‘lim texnologiyalaridan foydalanish maqsadga muvofiq:

1. Interfaol ta‘lim. 2. Muammoli ta‘lim. 3. Hamkorlik ta‘limi. 4. Loyiha ta‘limi texnologiyalari.

Interfaol ta‘lim texnologiyalari ta‘lim sifati va samaradorligini oshirishning asosiy sharti hisoblanadi. Interfaol ta‘lim texnologiyalari o‘qitish jarayoni qatnashchilari – o‘qituvchi, o‘quvchi va o‘quvchilar guruhining o‘zaro hamkorligi, qizg‘in bahs-munozara, o‘zaro fikr almashishi yuzaga keladi, ularda mustaqil kreativ fikrlash, o‘z g‘oyasini himoya qila olish, muammoli vaziyat yechimlarini hamkorlikda izlab topish, 1-4-sinf matematika darsliklarini qiyosiy tahlil qilishda o‘quvchilarning

o‘zaro fikr almashishini yuzaga keltirish “o‘qituvchi – o‘quvchi – o‘quvchilar guruhi”ning o‘zaro bir-birlarini hurmat qilishlari, faolligi va topqirligi, ruhiy topqirliklari, ijobiy munosabatda bo‘lishlari, ruhiy yakdillikka erishishlari kabilar bilan tavsiflanadi.

Boshlang‘ich sinfda matematika darslarini interfaol metodlardan foydalanib tashkil etishning quyidagi afzalliklari mavjud: o‘quv materialini yaxshi o‘zlashtirishga olib keladi; o‘z vaqtida ta‘lim jarayoni ishtirokchilari orasida ta‘limiy aloqalar o‘rnatiladi; ta‘lim metodlari o‘quv jarayonida turli xil ko‘rinishlarda kechadi (yalpi, guruhli, individual); matematika faniga doir axborotlarni berish, olish, qayta ishlash orqali yaxshi esda qoladi; o‘quvchilarda o‘zaro muloqotga kirishish, fikr bildirish, mustaqil va mantiqiy fikr almashinish ko‘nikmalari rivojlanadi; o‘quv jarayonida o‘quvchining o‘ziga-o‘zi baho berishi, tanqidiy qarashi, o‘z ustida mustaqil ishlashi rivojlanadi; o‘quvchi uchun darsda bilimlar asosida masala yechish jarayoni qiziqarli o‘qitilayotgan o‘quv fani mazmuniga aylanadi. Dars jarayonida matematik qobiliyat, matematik fikr namoyon bo‘ladi. O‘quvchini o‘zini mustaqil fikr yurita olishga, topqirlikka, mushohada qilishga olib keladi; interfaol metodda o‘tilgan darslarda o‘quvchi faqat ta‘lim mazmunini o‘zlashtiribgina qolmasdan, balki o‘zining tanqidiy va mantiqiy fikrlashini ham rivojlantiradi, matematik kreativ fikrlashi takomillashadi.

Boshlang‘ich sinf o‘quvchilariga matematika fanidan dars mashg‘ulot-larida interfaol metodlarning quyidagi shakllari taklif etiladi: juftlikda ishlash, kichik guruhlarda ishlash, aqliy hujum, rolli o‘yinlar, munozara, venn diagrammasi, klaster.

Yuqoridagilardan foydalanishda boshlang‘ich sinf o‘quvchilarida kreativ fikrlashni fanlararo abstsessial va ordinal bog‘lab shakllantirish maqsadini ko‘zda tutib, muammoni keltirib, o‘quvchilarni shu jarayonda ishlashga tayyorlab, u ma‘lum malakalarga ega bo‘lgan holatlarda qo‘llanilsa, matematik topqirligi, zehn o‘tkirliigi, matematik qobiliyatning rivojlanganligi kabi kutilgan natijalarni olish mumkin.

Tadqiqot ishida hamkorlik ta‘lim texnologiyalarining quyidagi ijobiy imkoniyatlarga ega ekanligi ta‘kidlab o‘tildi: o‘quvchida matematik qobiliyat, mustaqil va mantiqiy fikrlash qobiliyatini rivojlantirish; o‘quvchiga chuqur bilim berish; o‘quvchida mustaqil va mantiqiy fikrlashni shakllantirish; o‘qituvchiga va sinfdoshlariga nisbatan ijobiy munosabatni shakllantirish; o‘quvchida muloqot madaniyatini rivojlantirish; ijodiy va o‘zaro hamkorlik muhitini yaratish.

Boshlang‘ich sinf o‘quvchilarida kreativ fikrlashni fanlararo abstsessial va ordinal bog‘lab shakllantirishda mustaqil ishni tashkil etish muhim ahamiyatga ega. Boshlang‘ich sinf o‘quvchilarining mustaqil ishi mazmuni matematik tushunchalarni o‘zlashtirish, mustaqil va mantiqiy fikrlash, matematik bilimlarni puxta o‘zlashtirish, bilim, ko‘nikma, malaka va kompetensiya elementlarini mustahkamlashga qaratilgan.

O‘quvchilarda kreativ fikrlashni fanlararo abstsessial va ordinal bog‘lab shakllantirishda ular tomonidan mustaqil ta‘lim topshiriqlarining to‘g‘ri, samarali bajarilishi muhim ahamiyatga ega. O‘quvchilarning mustaqil ta‘limini tashkil etish shakllari interfaol, muammoli va hamkorlik ta‘lim texnologiyalarining imkoniyatlari asosida takomillashtiriladi.

ADABIYOTLAR

1. Bikbayeva N.U. Boshlang‘ich sinflarda matematika o‘qitish metodikasi. – T.: “O‘qituvchi”, 2007. -208 b.
2. Махмутов М.И. Организация проблемного обучения в школе. -М.: “Просвещение”, 1977. -240 с.
3. Jumayev M.E. Boshlang‘ich sinflarda matematika o‘qitish metodikasi – T.: “Yangi asr avlodi”, 2006.-186.
4. Хабиб Р.А. Организация учебно-познавательной деятельности учащихся. -М.: “Педагогика”. -1979.
5. Djurayev R.H. Ta‘limda interfaol texnologiyalar. -T., 2010. -87 b.

TALABALARNI TANQIDIY FIKRLASHGA O'RGATISHDA PEDAGOGIK TEKNOLOGIYALARDAN FOYDALANISH MOHIYATI

*Xurramova Sanobar Mahmatmurod qizi,
Termiz davlat pedagogika instituti o'qituvchisi*

Annotatsiya. Mazkur maqolada talabalarda tanqidiy fikrlashni rivojlantirishning psixologik-pedagogik xususiyatlari kognitiv, hissiy, dunyoqarash va xulq-atvorga doir kasbiy sifatlar insonparvarlik, fuqarolik, kreativlik, novatorlik va ma'naviy kompetentlik, pedagogik texnologiyalar asosida talabalarda tanqidiy fikrlash ko'nikamasini rivojlantirish masalalari yoritilgan.

Kalit so'zlar: o'quvchi, o'qituvchi, ta'lim, tarbiya, hamkorlik, insonparvarlik, empirik, kognitiv, evristik, kreativ, pedagogik texnologiyalar.

СУТЬ ИСПОЛЬЗОВАНИЯ ПЕДАГОГИЧЕСКИХ ТЕХНОЛОГИЙ В ОБУЧЕНИИ СТУДЕНТОВ КРИТИЧЕСКОМУ МЫШЛЕНИЮ

*Хуррамова Санобара Махматмурада кизи,
Преподаватель Термезского государственного
педагогического института*

Резюме. В данной статье рассмотрены психолого-педагогические особенности развития у студентов критического мышления, познавательных, эмоциональных, мировоззренческих и поведенческих профессиональных качеств, гуманизма, гражданственности, творчества, инновационной и духовной компетентности, вопросы развития навыков критического мышления студентов на основе педагогических технологий.

Ключевые слова: студент, педагог, образование, воспитание, сотрудничество, гуманитарные, эмпирические, когнитивные, эвристические, творческие, педагогические технологии.

THE ESSENCE OF USING PEDAGOGICAL TECHNOLOGIES IN TEACHING STUDENTS TO CRITICAL THINKING

*Khurramova Sanobar Mahmatmurod qizi,
Teacher of Termiz State Pedagogical Institute*

Annotation. This article describes the psychological-pedagogical features of developing students' critical thinking, cognitive, emotional, worldview and behavioral professional qualities, humanitarianism, citizenship, creativity, innovation and spiritual competence, issues of developing students' critical thinking skills based on pedagogical technologies.

Keywords: student, teacher, education, upbringing, cooperation, humanitarian, empirical, cognitive, heuristic, creative, pedagogical technologies.

Kirish. O'zbekiston Respublikasi Prezidenti Shavkat Mirziyoyev "Zamonaviy ilm-fan yutuqlariga, innovatsion g'oyalarga tayanmagan davlatning ham, jamiyatning ham kelajagi yo'q" deya e'tirof etib, yoshlarning yer yuzida bo'layotgan voqea hodisalarga ongli munosabatni shakllantirish, mustaqil izlanish, ma'naviy-axloqiy sifatlarini tarbiyalash milliy qadriyatning yuksalishida hamda davlatimizning rivojlangan mamlakatlar qatoriga chiqishida muhim omil ekanligiga e'tiborni qaratdi. Aynan yoshlar bilan bo'lib o'tgan uchrashuvda: "Bizni hamisha o'ylantirib keladigan yana bir muhim masala-bu yoshlarimizning odob-axloqi, yurish-turishi bir so'z bilan aytganda, dunyoqarashi bilan bog'liq. Bugun zamon shiddat bilan o'zgarayapdi. Bu o'zgarishlarni hammadan ham ko'p his etadigan kim-yoshlar mayli, yoshlar o'z davrining talablari bilan uyg'un bo'lsin, lekin ayni paytda o'zligini ham unutmasin. Biz kimmiz, qanday ulug' zotlarning avlodimiz, degan da'vat ularning qalbida doimo aks-sado berib, o'zligiga sodiq qolishiga undab tursin. Bunga nimaning hisobidan erishamiz? Tarbiya, tarbiya va faqat tarbiya hisobidan" – deya e'tirof etdilar [1]

Bugungi kunda mamlakatimizni yangilash va modernizatsiya qilish, uni innovatsion asosda rivojlantirish, o'z oldimizga qo'ygan ko'p qirrali va murakkab vazifalarni amalga oshirish maqsadida biz zamonaviy, kreativ va tanqidiy fikrlaydigan, har qanday vaziyatda ham mas'uliyatni o'z zimmasiga olishga qodir bo'lgan, g'ayrat –shijoatli, intellektual salohiyati yuksak, vatanparvar yosh kadrlarga davlat va jamiyat boshqaruvida muhim vazifalarni ishonib topshirmoqdamiz.

Oliy ta'lim muassasalarida ilmiy salohiyatni yanada oshirish, ilmiy va ilmiy –pedagog kadrlar tayyorlash ko'lamini kengaytirish - eng muhim masalalardan biridir. Oliy o'quv yurtlari nufuzini

oshirish, nodavlat ta'lim maskanlari sonini ko'paytirib, yuqori malakali kadrlarni jalb etish va raqobatni kuchaytirish lozim. Chunki jamiyatimizda oliy ma'lumotga ega, yuksak malakali mutaxassislar qancha ko'p bo'lsa, rivojlanish shuncha tez va samarali bo'ladi.

Pedagogika oliy o'quv yurtlari talabalarida tanqidiy fikrlashni rivojlantirish pedagogdan katta mahorat, qobiliyat va tajribani talab etadi. [2]. Professor-o'qituvchilarning eng muhim talaba-yoshlarga puxta bilim berish, ularni jismoniy va ma'naviy yetuk insonlar etib tarbiyalashdan iboratdir.

Talabalarni tanqidiy fikrlashini rivojlantirishda pedagogik texnologiyalardan foydalanish muammosini tadqiq etar ekanmiz, avvalo pedagogik texnologiya, tanqidiy fikrlash tushunchalari haqida yetarlicha ma'lumotga ega bo'lishimiz lozimdir.

Adabiyotlar tahlili. Pedagogik texnologiyalarning mohiyati va mazmunini aniqlashtirishga qaratilgan ilmiy tadqiqotlar, mongrafiya va qo'llanmalar (V.P. Bepalko, V.V. Guzeev, M.V. Klarin, V.M. Monaxov, V.Yu.Pityukov, G.K.Selevko va boshqalar), maqolalar (T.S. Nazarova, LYa. Dyachenko va boshqalar) tahlili shundan dalolat beradilki, pedagogik texnologiyalar tuzilmasida quyidagi yo'nalishlari alohida ajralib, ulardan asosiylari empirik, kognitiv, evristik, kreativ, inversion, integrativ, idaptiv, inkluzivpedagogik texnologiyalardir. Bu yo'nalishlarning asosiy xususiyatlarini quyidagicha:

Empirik - sezgi a'zolari orqali bilim olish. Bu texnologiyada asosiy e'tibor sezgi a'zolarining tabiiy rivojlanganlik imkoniyatlariga tayangan holda bilim berish va ularni yanada takomillashtirib borishga qaratiladi.

Kognitiv - atrofda olam to'risidagi bilimlar doirasini kengaytirish texnologiyasi. U tabaqalashtirilgan (tarkibiy qismlarga ajratib o'rganish) tafakkurni, tanqidiy fikrlashni shakllantiradi, bilish ehtiyojlarini rivojlantiradi.

Evristik – yo'naltiruvchi savollar berish yo'li bilan ta'lim berish lozim. Topqirlik, faollikni, diqqat e'tiborni rivojlantirishga xizmat qiluvchi, o'quv-izlanish ta'lim metodi bo'lib, optimallashtirilgan (bir necha variantlardan eng ma'qulini, mosini, muvofiq'ni tanlash) tafakkurni rivojlantiradi.

Kreativ - tadqiqot xarakteriga ega bo'lib, talabalarda maqsadga yo'naltirilgan ijodiy tafakkurni va tanqidiy fikrlashni jadal rivojlantiradi.

Inversion - axborotlarni turli tomondan o'rganish, o'rnini almashtirish xususiyatiga ega bo'lib, tanqidiy fikrlash tizimini rivojlantiradi.

Integrativ - axborotlarni tashkil qiluvchi cheksiz ko'p kichik qismlarning o'zaro ajralmas bog'liqligi, ularning yaxlitligi, bir butunligi asosida yagona to'g'ri xulosani aniqlash.

Adaptiv - axborotlarni va ulardan foydalanish jarayonini o'rganish hamda o'rgatish uchun qulaylashtirish va moslashtirish asosida kutilgan natijaga erishish.

Inkluziv – o'qituvchi bilan talabalarining o'zaro munosabatlarida tenglik asosida ta'lim-tarbiya jarayonini tashkil qilish.

Hozirda zamonaviy pedagogik texnologiyaning yuqorida aytilganlaridan tashqari mutaxassislar tomonidan tajriba-sinovlar olib borilayotgan boshqa yo'nalishlari ham mavjud. [5].

Ma'lumki, kishi bilayotgan va o'zlashtirayotgan narsaga tanqidiy munosabatda bo'lmasa, bilish faoliyatida tafakkurning mustaqilligi bo'lmaydi.

Tafakkurning tanqidiyligi kishi o'zining va boshqalarning fikrlarini qat'iy baholay olishi, ilgari surilayotgan hamma qoida vaxulosalarini to'la-to'kis isbotlash va har tomonlama tekshira olishi bilan xarakterlanadi. [4]. Tanqidiy taxlitdagi tafakkurga ega bo'lgan kishi hech mahal o'z fikrlarini absolut haqiqiy, benuqson va to'liq deb baholamaydi. U hamma vaqt ularni amalda tekshirish, sinashga intiladi vaagar uning fikrlari haqiqatga to'g'ri kelmasa, u javob metodlari va dalillarni qidiradi. Tanqidiy tafakkur [3]- bu avvalo, hamma narsani ishonarli deb qabul qilmaydigan tartibli, qat'iy va mas'ul aqldir. Notanqidiy taxlitdagi tafakkurga ega bo'lganlar o'zi to'qnash kelgan har qanday axborotni va boshqalar singdirgan g'oyalarni o'zimizniki deb hisoblab, qabul qiladi. Shuning uchun bugungi kunda jamiyatning rivojlanish bosqichida, O'zbekiston uchun mustaqil, erkin va tanqidiy fikrlaydigan yoshlarni tarbiyalash masalasi oldimizda turgan eng dolzarb vazifadir.

Tadqiqot metodologiyasi. Tanqidiy tahlil jarayoni muntazam davom etishi shart tanqidiy fikrlash natijasi tanqidiy fikrlashni rivojlantirishdir. Bu narsa sodir bo'lishi uchun o'qituvchilar dars o'tishda beixtiyorlik va ta'lim-tarbiya jarayonida zamonaviy pedagogik texnologiyalardan foydalanishi kerak.

Xo'sh, tanqidiy fikrlashning o'zi nima? Uning ta'rifiga kelsak, turli xil fikrlar va baholashlar mavjud. Ba'zi tadqiqotchilar fikricha «tanqidiy fikrlash», «analitik fikrlash», «mantiqiy fikrlash», «ijodiy fikrlash» va boshqalar - va biz bu so'zning etimologiyasini eslab, bunga qo'shilishimiz mumkin. «Tanqid» (yunoncha kritike - «baholash, tahlil qilish, muhokama qilish»); Binobarin, «tanqidiy» - «baholash, tahlil qilish». Tanqidiy fikrlash (muqobil ravishda dogmatik) ijodiy, analitik va konstruktiv fikrlash sifatida tushunilishi mumkin. Pedagogik nuqtai nazardan, biz uni faol va interaktiv bilish

jarayoni sifatida ko'rib chiqamiz. Tanqidiy fikrlash - bu interaktiv, ijodiy, aks ettiruvchi fikrlash. Tanqidiy fikrlash o'z «men» ni tushunish va amalga oshirishni anglatadi obyektiv, mantiqiy, boshqa nuqtai nazarlarni idrok etish.

Bundan tashqari "Tanqidiy fikrlash" atamasining bir qancha ta'riflari mavjud. Jumladan, J. Still, K. Meredis va Ch. Templning "Чтение и письмо для развития критического мышления", ("Tanqidiy fikrlashni rivlantirish uchun o'qish va yozish») nomli qo'llanmasida o'qitilishning universal asoslarining tizimi sifatida, unda o'qitilishning interaktiv uslublarini keng miqyosda qo'llanilishi tanqidiy fikrlashni samarali rivojlanishiga imkon berishi bayon etilgan.

Amerikalik mashhur faylasuf va pedagog D. Dyui tanqidiy fikrlashning mazmun-mohiyatini quyidagicha ta'riflaydi: "Insonning sharoitlar va tajriba natijalariga nisbatan tanqidiy fikrlashiga shaxs istagi va qiziqishlarini to'g'ri yo'lga solaoladi".

Dayana Xalpem o'zining "Психология критического мышления" («Tanqidiy fikrlash psixologiyasi») kitobida yozishicha: «tanqidiy fikrlash ko'zlangan natijaga erishish ehtimolligini orttiruvchi bilishga oid malakalar va strategiyani yuritishning shunday ko'rinishini anglatadiki, u vazminlik, mantiq va maqsadga yo'naltirilganlik bilan ajralib turadi». [6].

Anderson va uning hammualliflarining ta'kidlashicha, "Yangi vaziyatlar uchun qo'llanilayotgan samarali uzluksiz ta'lim biz uchun axborot vag'oyalarning tushunarli bo'lishi muammosini tashkil qiladi. O'quvchi-talabalar axborot vag'oyalarni faollik bilan o'zlashtirgandaginaeng yuqori natijagaerishishi mumkin".

Polinskar va Braunning ta'biri bo'yicha "fikrlash faoliyatini rivojlantirishning turli strategiyalari qo'llanilgandaginao'qish jarayoni muvaffaqiyatliroq bo'ladi. Bunda strategiyalar o'quv jarayonini ongliroq bo'lishini ta'minlaydi".

Resnik talqinicha, "o'quvchi-talabalar o'z bilimlarini muayyan masalalarni yechishda tatbiq etaolsalargina ularda bilim va ijodiy fikrlash rivojlanadi".

Rossning ta'kidlashicha, "talabalarining oldin egallagan bilimlariga va tajribalariga asoslangan o'qish mustahkam bo'ladi. Bularning hammasi talabalarga yangi axborotni bilganlari bilan bog'lash imkoniyatini beradi".

Benks ta'rificha, "O'qituvchilar g'oyalar va tajribalarining turli-tumanligini to'g'ri tushunsalargina tanqidiy fikrlash vao'qish yaxshi natija beradi. Agar "yagona bitta javob" ruhi ustuvorlik qilsa, unda tanqidiy fikrlashga yordam beradi".

Agapovning ta'kidlashicha, "Tanqidiy fikrlash - talabalarga matn bilan ishlash malakasini rivojlantirish, og'zaki va yozma nutqning barcha ko'rinishlarini egallash, muayyan matn bo'yicha tengdoshlari bilan fikr almashuv (muloqot malakalari, guruh bilan ishlash malakalari) ga yo'naitirilgan pedagogik texnologiyadir". Tanqidiy fikrlash o'quv xonasidagi muhitni o'zgartirib, unga jo'shqinlik tusini berish, mashg'ulotlarni esapedagog va talabalar quvonchiga aylantirishdir. Bunday texnologiya fikrlilik va matnni sharhlash nuqtayi nazarining ko'pligi va bilish jarayonining refleksivligi, madaniyatni zamonaviy tushunish kabi g'oyalarga asoslanadi. Shaxs qadriyati g'oyasi va uning rivojlanishi, o'z-o'zini anglash va ro'yobga chiqarish uchun qulay sharoit yaratishning so'zsiz ustuvorligi eng muhim hisoblanadi.

Jon Barrell tanqidiy fikrlovchi insonlarning quyidagi xususiyatlarini belgilaydi: muammolarni hal qilaoladi; muammolarni hal qilishda ma'lum bir matonat ko'rsatish; o'zini, impulsivligini nazorat qilish; boshqag'oyalargaochiqlik; boshqa odamlar bilan hamkorlik qilish orqali muammolarni hal qilaoladi; suhbatdoshni tinglay oladi; empatik; noaniqlikkachidamlikkaega bo'ladi; muammolarni turli nuqtai nazardan ko'rib chiqa oladi; • hodisalar o'rtasida ko'plab aloqalarni o'rnatishga qodir; o'z nuqtai nazaridan boshqa nuqtai nazarga toqat qiladilar; muammoni hal qilishning bir nechta variantlarini ko'rib chiqishi mumkin; tez-tez savollar bering: "Agar nima bo'lsa?.."; mantiqiy xulosalar quraoladi; his-tuyg'ulari, fikrlari haqida fikr yuritish - ularni baholash; bashorat qilish, ularni asoslash vao'z oldiga faol maqsadlar qo'yishga qodir; o'z ko'nikma va bilimlarini turli vaziyatlarda qo'llay oladi; qiziquvchan va tez-tez "yaxshi savollar" beradi; axborotni faol idrok etadi.[7]

Xulosa qilib aytganda, "Odam tanqidiy fikrlar ekan, u yoki bu g'oyalar bilan tanishadi, ularni amalga oshirishdagi muhim bo'lgan oqibatlarini ham e'tiborgaoladi. Bundaodam bu g'oyalarni dastlab ma'lum darajadagi ishonchsizlik bilan idrok qiladi va qarama-qarshi nuqtayi nazarlar bilan taqqoslaydi. Ularni asoslash uchun qo'shimcha mulohazalar tizimidan foydalanadi va bular asosidao'z nuqtayi nazarini ishlab chiqadi". Tanqidiy fikrlash - g'oya va imkoniyatlarni ijodkorlik bilan uyg'unlashuvi, konsepsiyani qayta qurishdek murakkab jarayondir. Bu faol va interaktiv bilishning bir necha darajalarida bir vaqtda ro'y beradigan jarayon ham hisoblanadi. Tanqidiy fikrlyadigan shaxsga hech qanday turli hiylanayranglar va nosog'lom g'oyalar ta'sir qilmaydi, chunki u o'zining qat'iy shaxsiy qarashlariga ega bo'ladi.

Takliflar 1. Talabalarning tanqidiy fikrlash rivojlanishi uning barcha tarkibiy qismlari bo'lgan talabalarning ijodkorligini shakllantirish maqsad va vazifalari, mazmuni vosita, shakl va metodlari, natija va ularning tahlillari bir butun yahlitlikda qaralganda hamda bu tizim tarkibiy qismlarining o'zaro mushtarakligi, mutunosibligi ta'minlanganda kutilgan darajada bo'ladi.

2. Tanqidiy fikrlash faoliyati ko'nikmalarining o'zlashtirilishi nafaqat amaliy ko'nikma va malakalarning integratsiyasi, mutaxassis sifatida faoliyatni samarali tashkil etish usul va vositalarini ishlab chiqishni emas, shu bilan birga kasbiy ijodkorlik metodologiyasidan xabardor bo'lish, ijodiy tafakkurni rivojlantirish va kreativ xarakterga ega shaxsiy sifatlarining yetarli darajada o'zlashtirilishi talab etadi.

3. Muammoli xarakterga egalik, ijodiy yo'naltirilganlik, imkoniyatlarni oshirib borish, individuallikka erishish, ijodkorlikning yorqin namoyon bo'lishi, bir butunlik, izchillik, tizimlilik, shaxsning individual xususiyatlari va hayotiy faoliyatda orttirgan sifatlarining o'zaro uyg'unligi kabi tamoyillarga bo'ysinuvchi o'quvchilarning ijodkorlik potensialini bilish va undan unumli foydalanish ijodiy faoliyatni rivojlantiradi.

4. Ta'lim-tarbiya jarayonida o'qituvchi va talabalarning o'zaro hamkorligi, hamda hamkorlikda o'qitish kabi tamoyillarini to'liq hisobga olgan holda o'qituvchi va talabalar o'zaro hamkorlik munosabatlarini amalga oshirish talabalarning kreativlik qobiliyatlarini rivojlantirishda asosiy omil bo'lib xizmat qiladi.

5. Talabalarda tanqidiy fikrlash muvaffaqiyatli amalga oshirish uchun ularning kreativligini tavsiflaydigan individual qobiliyatlariga alohida e'tibor qaratish lozim (talaba fikrining ravonligi, fikrni maqsadga muvofiq yo'llay olishi, ongliklik, qiziquvchanlik, farazlar yaratish qobiliyati va hakoza).

Foydalanilgan adabiyotlar ro'yxati

1. O'zbekiston Respublikasi Prezidenti Sh.Mirziyov ishtirokida davlat mukofotlarini tantanali topshirishga bag'ishlangan yig'ilishidagi nutqi. Toshkent, 12.07 2017-yil.

2. Shodmonova Sh. Oliy o'quv yurti talabalarida mustaqillik tafakkurini shakllantirish va rivojlantirish (Kasb ta'limi yo'nalishi misolida). Ped. fan. dok. ... diss. – T., 2010. – 340 b.

3. Ochilov M. Yangi pedagogik texnologiyalar - T.: "Qarshi" - 2000. 114b.

4. Azizxo'jayeva N.N. Pedagogik texnologiyalar vapedagogik mahorat. O'quv qo'llanma.-T.: O'zbekiston yozuvchilar uyushmasi Adabiyot jamg'armasi nashriyoti. 2006, 109 b.

5. Mavlonova R.A., Arabova M., Salohiddinova G'. Pedagogik texnologiya. –T: "Fan" - 2008. 124 b.

6. To'rayeva O., Xoliqberdiyev K., Pedagogika (darslik) – T: "O'qituvchi" - 2008. 469b.

7. Shodmonova Sh. Oliy o'quv yurti talabalarida mustaqillik tafakkurini shakllantirish va rivojlantirish (Kasb ta'limi yo'nalishi misolida). Ped. fan. dok. ... diss. – T., 2010. – 340 b.

MATEMATIKA O'QITUVCHINING KOMPETENSIYALARINI BAHOLASH

Zaynitdinova Masuda Abdukadirovna,
Toshkent viloyati pedagoglarni yangi metodikalarga urgatish milliy markazi «Pedagogika,
psixologiya va talim texnologiyalari» kafedrasi mudiri, dotsent

Annotatsiya. Ushbu maqola umumiy o'rta ta'lim maktablar matematika o'qituvchilarining uchun kasbiy kompetensiyasini baholashga bag'ishlangan. Kompetensiyaning asosiy tarkibiy qismlari tavsiflanadi. Matematika o'qituvchisi kompetensiyasining modeli kompetensiyalarni aniqlashning integratsiyalashgan tuzilmasi sifatida taklif etiladi, bu uni qurishning induktiv va deduktiv tamoyillarini birlashtirishga imkon beradi.

Kalit so'zlar: baholash, malaka, matematika, o'qituvchilar, ta'lim

ОЦЕНКА КОМПЕТЕНЦИЙ УЧИТЕЛЯ МАТЕМАТИКИ

Зайнитдинова Масуда Абдукадировна,
Заведующий кафедрой «Педагогика, психологии и образовательных технологий»
Ташкентского областного национального центра подготовки педагогов новым методом,
доцент

Абстрактный. Данная статья посвящена оценке профессиональной компетентности учителей математики общеобразовательных школ. Описаны основные компоненты компетентности. Модель компетентности учителя математики предлагается как целостная структура определения компетентности, позволяющая объединить индуктивный и дедуктивный принципы ее построения.

Ключевые слова: оценка, компетентность, математика, учителя, образование.

ASSESSMENT OF MATHEMATICS TEACHER COMPETENCIES

Zaynitdinova Masuda Abdukadirovna,
Head of the Department of «Pedagogy, Psychology and Educational Technologies» of the
National Center for Training Teachers in Tashkent Region, Associate Professor

Abstract. This article is devoted to the assessment of professional competence of mathematics teachers of general secondary schools. The main components of competence are described. The model of mathematics teacher competence is proposed as an integrated structure of competence determination, which allows combining inductive and deductive principles of its construction.

Key words: assessment, competence, mathematics, teachers, education

KIRISH: O'qituvchilarning malakasi, bilim va ko'nikmalarini o'rganishga vaqt o'tishi bilan turli tadqiqot yo'nalishlari ta'sir ko'rsatdi. Rivojlanishlarni xronologik joylashtirish va keyingi rivojlanishlarni tematik mazmun nuqtai nazaridan tavsiflash uchun o'qitish bo'yicha tadqiqotlarning asosiy paradigmalari haqida fikr yuritish kerak. O'qituvchilik kasbi bo'yicha tadqiqotlar 1960-yillardan boshlab bir necha paradigma o'zgarishlarini boshdan kechirdi, asosiy nazariyalar va qo'llaniladigan tadqiqot yondashuvlarini o'zgartirdi. Bu jarayonda mavjud paradigmalar zaif tomonlari uchun tanqidiy ko'rib chiqildi va yanada rivojlantirildi, shunda bugungi kunda o'qituvchilarning malakalari, bilim va ko'nikmalari bo'yicha olib borilayotgan tadqiqotlar bir-birini to'ldiruvchi kuchli tomonlarga ega bo'lgan va turli urg'ularga ega bo'lgan turli paradigmatic yondashuvlarga asoslanadi.

Taxminan 1960-yillargacha hukmronlik qilgan shaxsiyat paradigmasi yoki xususiyatlar paradigmasi deb ataladigan narsa o'qituvchilar harakatlarining pedagogik samaradorligini o'lchangan shaxsiy xususiyatlar (masalan, sabr-toqat yoki hissiy barqarorlik) bilan bog'lashga harakat qildi. Biroq, paradigmaning zaif tomonlari bor edi, chunki u bu xususiyatlar turli sinfdagi vaziyatlarga qanday ta'sir qilishini tushuntira olmagan (Bromme, 2001). Uning tadqiqotlari o'qituvchi harakati va ta'lim muvaffaqiyati o'rtasidagi bog'liqlik bo'yicha ozgina yoki faqat ahamiyatsiz natijalar berganligi sababli, paradigma bugungi kunda unchalik samarali deb hisoblanmaydi.

O'qituvchilar samaradorligini tadqiq qilishdan kelib chiqqan holda, Medlining ta'sirlar zanjiridagi turli xil o'zgaruvchilar o'rtasidagi to'g'ridan-to'g'ri aniqlanishi mumkin bo'lgan munosabatlari (Medley, 1987) o'qitish natijalariga oid fikrlari 1960-yillardan boshlab tadqiqot paradigmasiga aylanishi mumkin. Ushbu tadqiqot paradigmasi o'qituvchilarning ba'zi xususiyatlari barqaror xatti-harakatni qabul qilib, o'qituvchilarning istalgan ta'lim natijalariga qanday ta'sir qilishiga bag'ishlangan

(Floden, 2001).

Ko'pgina tadqiqotlar shuni ko'rsatdiki, samarali o'qitish amaliyotlari umumiy bo'lib, tadqiqotchilar turli sohalarda o'qitishni ko'rib chiqishlari va o'qitish tajribasi qanday ko'rinishga ega ekanligi haqida umumiy xulosalar chiqarishlari mumkin. O'qituvchining xulq-atvori o'quvchilarning bilim olishiga bevosita ta'sir ko'rsatadigan paradigma farazi keyingi yillarda jiddiy tanqidga uchradi, qisman ba'zi tadqiqotlarda o'qituvchilarni kuzatishda e'tibor faqat alohida sirt xususiyatlariga qaratilganligi va murakkabroq narsalarga qaramasligi sababli.

Kognitiv psixologiya tadqiqotlari natijalariga ko'ra, 1980-yillarning o'rtalaridan boshlab o'qituvchining individual bilimlari o'qituvchilik kasbi bo'yicha tadqiqotlarning qiziqish markaziga aylandi. Ushbu yondashuv dastlab istiqbolli edi, chunki o'qituvchining fikrlashini tushunish o'qituvchilar nima uchun sinfda o'zini qanday tutishi haqida tushuncha beradi deb umid qilingan. Shunga qaramay, e'tibor dastlab mavzuga xos yondashuvlarga emas, balki o'zaro faoliyat domenlarga qaratilgan edi. Shulman (1987) kasbiy bilim tipologiyasida bilimning turli shakllarini ajratadi:

- Tarkibni bilish,
- Umumiy pedagogik bilimlar (sinfni boshqarish va tashkil etish strategiyalari),
- O'quv bilimlari (shu jumladan o'qituvchilar uchun «savdo vositalari» bo'lib xizmat qiladigan materiallar),
- Pedagogik mazmunli bilimlar, fan mazmuni va pedagogikaning maxsus «amalgami» bo'lib, u faqat o'qituvchilar orasida uchraydi va ularning kasbiy tushunchasining asosini tashkil qiladi.
- Talabalar va ularning xususiyatlarini bilish,
- Ta'lim kontekstlarini bilish (masalan, guruhlarning ishi, maktab tumanlari ma'muriyati va moliyalashtirilishi yoki jamoalar va madaniyatlarning xarakteri haqida),
- Ta'lim maqsadlari va qadriyatlari va ularning falsafiy va tarixiy asoslarini bilish.

Keyinchalik pedagogik bilimlar, mazmuniy bilimlar, pedagogik mazmun bilimlari o'qituvchilarning kasbiy bilimlari bo'yicha tadqiqot ishlarini nazariy jihatdan loyihalashda katta ta'sir ko'rsatdi.

Shulmanning fikricha, o'qituvchilar mavzu mazmunini o'quvchilar uchun ochiq bo'ladigan misollar, illyustratsiyalar va sinf vazifalari kabi pedagogik shakllarga aylantirishlari kerak. Mavzuni pedagogik jihatdan samarali ta'lim shakllariga aylantirish o'qituvchining markaziy intellektual vazifasi sifatida tushuniladi va pedagogik mazmunli bilimlarning belgilovchi xususiyatiga aylandi.

Bugungi kunda o'qituvchilarning kompetentsiyalari, bilimlari va ko'nikmalari bo'yicha olib borilayotgan tadqiqotlar ushbu paradigmalarning turlicha yondashuvlarini nazarda tutadi. Ular bir-birini to'ldiruvchi sifatida qabul qilinadi, shuning uchun turli paradigmalarda chegaralar ko'pincha yo'qoladi. Masalan, kasbiy kompetentsiyaga hozirgi yondashuv o'qituvchilarning o'ziga xos xususiyatlari va qobiliyatlarini tizimli tahlil qilish jarayoni-mahsulot paradigmasi bilan o'qituvchining bilimlarini o'rganish yondashuvi va motivatsiya kabi o'qituvchilarning shaxsiy xususiyatlarini ko'rib chiqish yondashuvini birlashtiradi.

O'qituvchilarning kasbiy kompetentsiyalarining 3 komponenti sifatida quyidagilarni keltiramiz.

O'qituvchilarning kasbiy talablari haqidagi yuqoridagi fikrlarni hisobga olgan holda, biz matematika o'qituvchilarining kasbiy kompetentsiyalari va uning tarkibiy qismlariga batafsil to'xtalamiz.

3.1 Tarkibni bilish

O'qituvchilarga tegishli faktlar, tushunchalar va ularning bilimlar to'plamiga yo'naltirilgan munosabatlari, shuningdek, bilimlarni yaratish va uni asoslash uchun o'ziga xos fan tartib-qoidalarini bilish kerak. Bu shuni anglatadiki, matematika o'qituvchilari matematikada malakali bo'lishlari kerak: kontseptual tushunish, protsessual ravonlik, strategik kompetentsiya, moslashuvchan fikrlash va samarali dispozitsiya. Mulohazalarni chuqurroq tushunish, shuningdek, bahslashish va isbotlash o'qituvchilarning kasbiy bilimlarining bir qismi ekanligini anglatadi, shuning uchun ular «muayyan taklif nima uchun asosli deb topilganligini, nima uchun bilishga arziydi va uning boshqa takliflar bilan qanday bog'liqligini tushuntira oladi. O'qituvchilarning mazmuniy bilimlarini tushuntirish, muloqot qilish va hatto modellashtirish kabi umumiy matematik ko'nikmalar bilan bog'lash va matematika o'qituvchilarining mazmuniy bilimlari orasida matematika tarixi va gnoseologiyasiga oid tushunchalarni o'z ichiga oladi.

3.2 Pedagogik mazmun bilimlari

Ta'lim strategiyalari va tasvirlari haqidagi bilim va talabalarning (noto'g'ri) tushunchalari haqidagi bilim. Matematika bo'yicha o'ziga xos pedagogik mazmun kompetentsiyasini tavsiflash uchun faqat matematik tarkibga e'tibor qaratishning o'zi etarli emas, bu esa talabalarning o'quv jarayonlarining kognitiv va ijtimoiy shartlarini e'tiborsiz qoldiradi. Mazmun jihatidan matematik pedagogik mazmun bilimlari fan bilimlarini tushunishni nazarda tutadi, lekin bunda markaziy

o'rinni egallagan holda, maktab o'quv predmetining o'quv jarayonlari uchun imkoniyatlari (o'quv rejalari va dasturlari, o'quv maqsadlari va tamoyillari), o'quvchilarning fanga oid bilimlari haqidagi bilimlar turadi. O'qituvchining pedagogik bilimlarini aniqlashning bir qator jihatlarini ajratamiz. Bular: (1) o'quvchilarning (noto'g'ri) tushunchalari va qiyinchiliklari haqidagi bilimlari, (2) o'qitish strategiyalari haqidagi bilimlari, (3) matematik vazifalar va kognitiv talablar haqidagi bilimlari, (4) ta'lim maqsadlari haqidagi bilimlar, (5) o'quv dasturlari va ommaviy axborot vositalari haqidagi bilimlar, (6) kontekstli bilimlar, (7) kontent bilimlari va (8) pedagogik bilimlar. Demak, ko'proq fanga oid pedagogik ma'lumotni bilish orqali biz matematikani o'qitish va o'rganishning birinchi navbatda matematik jihatlarini tushunishimiz mumkin. Bunga, masalan, o'qitishning fanga xos yondashuvlari, asosiy g'oyalar va matematik mazmunning aqliy tasavvurlari, masalan, kasrlar, foizlar yoki hosila tushunchasi haqidagi bilimlar va asosiy tushunchalar doirasidagi muhim matematik komponentlarni aniqlay olish kiradi. tushunish uchun; matematik tushunchalarning o'zaro bog'liqligi va o'zaro bog'liqligi haqidagi bilimlar (matematik ta'limning turli fan sohalari va ularning matematik asoslari o'rtasidagi aloqalarni o'rnatish, fanlararo ta'lim ma'nosida boshqa fanlar bilan bog'lanish va matematik tushunchalar va real dunyo o'rtasidagi aloqalarni o'rnatish, fundamental matematik g'oyalar va matematik faoliyat (masalan, abstraktsiya yoki algoritmik fikrlash) haqida bilim; o'quvchilarning predmetga oid dastlabki tushunchalari va tushunishdagi to'siqlar, shuningdek, kontseptual qat'iylik va rasmiylashtirish darajalari (talabalar yechimlari va o'quvchilar savollarini tahlil qilish va izohlashda muhim) bilimlari; kontseptsiyani shakllantirishda kundalik til va matematik tilning o'rni haqida bilim; matematik mazmunga predmetga asoslangan yondashuvlarni bilish (masalan, ehtimollik tushunchasiga turlicha yondashuvlar; raqamlar diapazonini kengaytirish uchun asoslar); talabalar yechimlari va xatolarining mavzuga asoslangan diagnostikasi haqidagi bilimlar (masalan, o'quvchilarning noto'g'ri tushunchalari; talabalar echimlarining maqsadga muvofiqligi); shuningdek, har xil turdagi vazifalar haqidagi bilimlar (ta'lim jarayonlari uchun boshlang'ich nuqta sifatida vazifalardan foydalanish uchun muhim).

Matematika bo'yicha ko'proq o'qitish bilan bog'liq bo'lgan pedagogik kontent bilimlari ostida biz matematika fanidan tashqari istiqbollarni aniqlashimiz mumkin, ular ko'proq ta'lim-psixologik sohalarga qaratilgan, ammo matematika ta'limi uchun asos bo'ladi. Bularga matematik ta'lim tushunchalari (masalan, matematik tafakkurning nazariy tushunchalari va modellashtirish, masalani yechish, fikr yuritish kabi umumiy kompetensiyalar) haqidagi bilimlar kiradi; matematika ta'limida turli xillik shakllari bilan shug'ullanish (masalan, matematika ta'limida turli xil o'qitish maqsadlaridan foydalanish, differentsiallashtirish va individuallashtirish) haqida bilim; diskalkuliya, iqtidorlilik va maxsus ta'limni qo'llab-quvvatlash to'g'risidagi bilimlar (ta'limning o'ziga xos talablarini hisobga olgan holda diskalkuliya va iqtidorli o'quvchilar yoki inklyuziv o'quv guruhlari uchun yordam rejalari ishlab chiqish uchun muhim); maktablarda matematikani o'qitish va o'rganish shakllari va tushunchalari (masalan, genetik ta'lim, kashfiyot o'rganish, dialogik ta'lim, sinfdan tashqari ta'lim) haqidagi bilimlar; matematika fanidan ta'lim standartlari, o'quv dasturlari va darsliklar haqidagi bilim; va matematika ta'limida baholashning maqsadlari va shakllari (formativ va summativ) haqidagi bilimlar.

3.3 Umumiy pedagogik bilimlar

Matematika o'qituvchisi qanday umumiy pedagogik bilimlarga ega bo'lishi kerak. Umumiy pedagogikaga maktab maqsadlari va o'qituvchilarning roli bo'yicha madaniy istiqbollar kuchli ta'sir ko'rsatadi. Bunga quyidagilar kiradi: topshiriqlarni tahlil qilish asosida o'qitish sifati va umumiy didaktika bo'yicha tadqiqotlarni birlashtirib, pedagogik bilimlarning to'rt xil o'lchovidan iborat matematika o'qituvchilarining umumiy pedagogik bilimlari asosini ishlab chiqishga muvaffaq bo'lish. Shuningdek, tuzilmalar (o'quv maqsadlarini tuzish, darsni rejalashtirish va dars jarayonini tizimlashtirish, darsni baholash), motivatsiya va sinfni boshqarish (yutuq motivatsiyasi; yolg'iz o'quvchilarni yoki butun guruhni rag'batlantirish strategiyalari, oldini olish strategiyalari) haqidagi bilimlarni o'z ichiga oladi. Bundan tashqari, moslashuvchanlik (differentsiyalash strategiyalari, o'qitish usullarining keng doirasini qo'llash) va baholash haqidagi bilimlar (baholash turlari va funksiyalari, baholash mezonlari, o'qituvchining kutish ta'siri).

3.4 E'tiqodlar

O'qituvchining harakati bo'yicha tadqiqotlar professional bilimlarni harakat sharoitida qo'llash tegishli sub'ektiv e'tiqodlarni nazarda tutadi. E'tiqodlar o'rganilgan bilimlarni qo'llash uchun yo'naltiruvchi va harakatga keltiruvchi funktsiyani bajaradi.

O'qituvchilarning e'tiqodlari bo'yicha, ayniqsa, pedagogik-psixologik yo'naltirilgan yondashuvlar

kontekstida jadal izlanishlarga qaramasdan, e'tiqod tushunchasining aniq va tanlangan ta'rifini hozirgacha ajratib bo'lmaydi. E'tiqodlarning uzoq muddatli rivojlanishiga kelsak, tadqiqotning hozirgi holatiga ko'ra, ular qayta qurishga nisbatan nisbatan barqaror va ma'lum darajada psixologik «filtrlar» yoki «to'siqlar» bo'lishi mumkin deb taxmin qilish mumkin. O'qituvchining e'tiqodi o'quvchilarning muvaffaqiyatiga qanday ta'sir qilishi haqidagi savol aniq bo'lmasa-da, matematikaga oid dinamik e'tiqodlar va konstruktivistik ta'lim-ta'lim e'tiqodlari o'quv sharoitlarida jarayonli, iterativ matematikaga urg'u berish bilan kuchliroq bog'liqdir.

3.5 Motivatsiya va o'z-o'zini boshqarish ko'nikmalari

Psixologiyada motivatsion tadqiqotlar motivatsiyani shaxsiy xususiyat sifatida hisoblaydi, bu inson xatti-harakatlarining sabablari va barqarorligini tashkil etuvchi individual o'zgaruvchan shaxsiy xususiyatlarga ishora. Shunday qilib, motivatsiya va o'z-o'zini tartibga solish o'qituvchilarning uzoq muddatda o'z kasblarida muvaffaqiyat qozonishlari uchun juda muhimdir.

O'qituvchi bilimining 4 xil kontseptsiyasi

Bilim o'qituvchi kompetensiyalarining asosiy tarkibiy qismi hisoblanganligi sababli, biz matematika o'qituvchisi bilimlarining so'nggi kontseptualizatsiyalariga quyida to'xtalamiz. Butun dunyoda kasbiy bilimlarning ko'plab kontseptualizatsiyalari Shulmanning fundamental tavsifiga asoslanadi, masalan, o'qituvchilarning ta'lim oxiridagi kasbiy bilimlarini o'rganib chiqdi.

4.1 O'qitish uchun matematik bilimlar

Xalqaro miqyosda keng e'tirof etilgan va qo'llaniladigan model bu «O'qitish uchun matematik bilimlari»dir. O'qituvchilarning kasbiy bilimlarini tavsiflash va o'lchashga bo'lgan bunday yondashuv Shulman tomonidan aniqlangan bilim qirralari asosida o'qitish ishi bilan bog'liq bo'lgan matematik resurslarning amaliyotga asoslangan nazariyasini ishlab chiqishdan iborat. Shu maqsadda matematika topshiriqlari va boshlang'ich sinf o'qituvchilarining o'quvchilar bilan amaliy ishlarini kuzatishdan keng ko'lamli kuzatish kategoriyalari chiqarildi. Shunday qilib, texnik jihatdan Shulman tasnifini me'yoriy ravishda belgilashdan ko'ra, loyiha o'zining boshlang'ich nuqtasi sifatida birinchi navbatda o'qituvchilarning uchta asosiy mas'uliyatini aniqlagan talablar tahlilini oldi. Talablar muhim matematikani o'rganish va matematikaga intellektual yaxlitlik bilan munosabatda bo'lish uchun samarali imkoniyatlarni ta'minlash; o'quvchilarning fikrlashini qo'llab quvvatlash, unga jiddiy yondashish va uni o'qitishning ajralmas qismiga aylantirish; har bir o'quvchini o'rganishga va bundan keyin sinfni intellektual hamjamiyat sifatida o'rganish.

4.2 Bilimlar kvarteti

«Bilimlar kvarteti» nomi bilan mashhur bo'lgan loyihaning maqsadi, bu bilimlar ko'rinadigan sinfda o'qitish holatlarida o'qitish jarayonida olingan kasbiy bilim va e'tiqodlarni ko'rgazmali tavsiflash edi. Matematika o'qitishni kuzatish, tahlil qilish va rivojlantirish uchun nazariy asoslar boshlang'ich ta'lim kontekstida ishlab chiqilgan. Aniqlangan nazariy model to'rt toifadan iborat edi: (1) o'qituvchilarning bilim bazasini tavsiflovchi poydevor; (2) tanlangan tasvirlar, misollar, o'xshashliklar, tushuntirishlar va boshqalar haqidagi bilimlarni ochib beradigan vaziyatlarni o'z ichiga olgan transformatsiya g'oyalarini o'z ichiga olgan toifa; (3) o'quvchilarning noto'g'ri tushunchalari oshkor bo'ladigan vaziyatlarni tavsiflovchi bog'lanish va o'qituvchi o'quvchilar uchun nimani tushunish «qiyin» yoki «oson» ekanligini biladi; (4) kutilmagan, rejalashtirilmagan lahzalarni, ya'ni o'quvchilarning kutilmagan javoblari va savollariga ishora qiluvchi tasodifiylik.

4.3 O'qituvchilarning bilimlarini o'qituvchilik amaliyoti bilan bog'liq holda modellashtirish

O'qituvchilar har doim ham bir xil bilimlarni ekvivalent holatlarda qo'llamaydilar va ular o'zlarining kundalik vazifalari bo'yicha bir qator bilim turlaridan foydalanadilar. O'qituvchilarning e'tiqodlari va ishonchlarini tegishli doiradagi markaziy komponentlar sifatida o'z ichiga oladi, shu bilan birga, ayniqsa, ko'proq o'zaro bog'liq deb hisoblangan affektiv kompetensiya xususiyatlarini hisobga oladi. Bu erda bilim jabhalari boshqa ramkalariga qaraganda, amaliyotda o'qituvchilarning harakatlariga juda katta ta'sir ko'rsatadi. O'qituvchilarning bilimi va tayyorgarligi: (1) ular o'rta maktab o'quvchilarining matematik tushunchalarini qanday yaxshilashlari va matematikadan o'quvchilarning bilimini yanada kengroq oshirish uchun qanday foydalanishlari mumkinligini ko'rsatish; (2) o'zlari muhim deb hisoblagan matematika tushunchasini o'rgatish rejasini tuzish; va (3) o'quvchilarning o'rta maktab matematikasining bir qator mavzulari bo'yicha tushunchalarini rivojlantirish va matematika va o'quv dasturining boshqa sohalari o'rtasida aloqa o'rnatish qobiliyatini rivojlantirishga bo'lgan ishonchini baholash. Bundan tashqari (4) matematikadan kundalik hayotda foydalanish; (5) matematikani o'qitish va o'rganishga bo'lgan e'tiqodlari; (6) va o'quvchilar matematika masalalariga berishi mumkin bo'lgan to'g'ri va nomaqbul javoblarni taxmin qilish va o'z sinfidagi har bir elementdan qanday

foydalanishlari mumkinligini tasvirlash. “Pedagogik kontekstdagi mazmunli bilimlar” toifasi asosiy tarkibni chuqur tushunishni, mazmunni uning asosiy tarkibiy qismlariga dekonstruksiya qilish uchun bilimlarni, matematik tuzilma va aloqalarni bilishni, shuningdek, masalan, muammolarni hal qilish yoki foydalanishda protsessual bilimlarni o'z ichiga oladi. Matematika o'qituvchisining malakasini umumiyroq darajada baholashdan farqli o'laroq, ular matematikada aniq belgilangan va tor mavzu doirasida baholash vositalarini ishlab chiqish va baholangan konstruksiyaning to'g'riligini ta'minlash uchun turli chora-tadbirlarni birlashtirishning afzalliklari haqida bahslashadilar.

4.4 Sinfda texnologiya integratsiyasi haqida o'qituvchilarning bilimlari

Matematika o'qitishda texnologiyalar va raqamli vositalarning integratsiyalashuvining kuchayishi bilan o'qituvchilar bilimining kontseptualizatsiyasi uchun zarur bo'lgan yangi ishlanmalar paydo bo'ldi. Texnologiyani integratsiyalash bo'yicha harakatlar muayyan sinf kontekstlarida muayyan mavzu g'oyalari uchun ijodiy tarzda ishlab chiqilishi yoki tuzilishi kerakligidan kelib chiqqan holda, bilimlarning yetti toifasini ko'rsatish mumkin: Texnologik bilimlar rivojlanayotgan ommaviy axborot vositalaridan, jumladan, dasturlar, qurilmalar yoki apparat vositalari kabi raqamli axborot vositalaridan foydalanish bo'yicha texnik bilimlarni o'z ichiga oladi. Shuningdek, u pedagogik bilimlar, mazmunli bilimlar va ushbu bilim toifalarining kesishishi bilan aniqlangan boshqa to'rtta toifani o'z ichiga oladi. Ushbu jihatlar texnologiya va mavzu bilimlarining bir-biriga qanday ta'sir qilishini bilish bo'lgan texnologik mazmunli bilimlarni qamrab oladi. Matematik ta'lim nuqtai nazaridan, bu matematikani ifodalashning texnik imkoniyatlari haqidagi bilimlarni o'z ichiga oladi, masalan, dinamik geometriya dasturlari, pedagogik mavzu bo'yicha bilimlar va texnologik pedagogik bilimlar, ya'ni texnologiyalardan foydalanish qanday ta'sir qilishi haqidagi bilimlar.

Yuqoridagi fikrlardan ko'rinib turibdiki, o'qituvchilarning malakalari, bilimlari va ko'nikmalarini empirik o'lchash uchun uslubiy qiyinchiliklar mavjud. Shubhasiz, hozirgi o'lchash vositalari bizga o'qituvchilarning malakasini o'tmishdagiga qaraganda aniqroq aniqlash imkonini beradi. Ko'p darajali strukturaviy tenglamalarni modellashtirish kabi uslubiy yutuqlar o'qituvchilarning malakalari va talabalar natijalari o'rtasidagi munosabatlarni o'rganishda ko'plab tegishli o'zgaruvchilar va shaxslar, sinflar va maktablar o'rtasidagi farqlarni hisobga olish imkonini beradi. Ushbu tahlillar o'qituvchilarning o'ziga xos xususiyatlari, shaxsiy va ta'sirchan xususiyatlari va o'qituvchining malakasi bilan bog'liq bo'lgan boshqa omillar o'rtasidagi o'zaro ta'sirni aniqlash uchun ishlatilishi mumkin.

Adabiyotlar ro'yxati

1. Bikbayeva N.U. Boshlang'ich sinflarda matematika o'qitish metodikasi. – T.: “O'qituvchi”, 2007. -208 b.
2. Махмутов М.И. Организация проблемного обучения в школе. -М.: “Просвещение”, 1977. -240 с.
3. Jumayev M.E. Boshlang'ich sinflarda matematika o'qitish metodikasi – T.: “Yangi asr avlodi”, 2006.-186.
4. Хабиб Р.А. Организация учебно-познавательной деятельности учащихся. -М.: “Педагогика”. -1979.
5. Djurayev R.H. Ta'limda interfaol texnologiyalar. -T., 2010. -87 b.

ТАЛАБА - ЁШЛАРНИНГ СОҒЛОМ ТУРМУШ ТАРЗИНИ ШАКЛЛАНТИРИШ ТЕНДЕНЦИЯЛАРИ

Хамроев Самижон Салимович
Навоий давлат педагогика институти доценти,
Педагогика фанлари бўйича фалсафа доктори (PhD)

Аннотация: Мазкур мақолада соғлом турмуш тарзи, соғлом турмуш маданияти тенденциялари ҳақида ёритилган. Соғлом турмуш маданиятининг асосий бош моҳияти инсоннинг жисмоний ва руҳий эмоционал ҳолати, ижтимоий-иқтисодий ва маданий-маиший ютуқларга эришишидир. Соғлом турмуш тарзи инсоннинг у ёки бу даражада ижодий потенциални жорий этишига имкон яратувчи, ҳаётини фаолиятнинг маданий, турмушга оид ва ишлаб чиқариш усуллари юзага келишидир.

Калит сўзи: соғлом турмуш тарзи, маданият, соғломлик тушунчаси, жисмоний саломатлиги, тиббий соғломлик, маънавий соғломлик, руҳий соғломлик.

ТЕНДЕНЦИИ ФОРМИРОВАНИЯ ЗДОРОВОГО ОБРАЗА ЖИЗНИ МОЛОДЕЖИ

Хамроев Самиджон Салимович
доцент Навоийского государственного педагогического института,
доктор философии в области педагогических наук (PhD)

Аннотация: В данной статье описаны тенденции здорового образа жизни и культуры здорового образа жизни. Главной сущностью культуры здорового образа жизни является физическое и психическое эмоциональное состояние человека, достижение социально-экономических и культурно-бытовых достижений. Здоровый образ жизни – это появление культурно-бытовых и производственных способов жизнедеятельности, позволяющих вывести творческий потенциал человека на тот или иной уровень.

Ключевые слова: здоровый образ жизни, культура, концепция здоровья, физическое здоровье, медицинское здоровье, духовное здоровье, психическое здоровье.

TRENDS IN THE FORMATION OF A HEALTHY LIFESTYLE FOR YOUTH

Khamroev Samijon Salimovich
Associate Professor of Navoi State Pedagogical Institute,
Doctor of Philosophy in Educational Sciences (PhD)

Annotation: This article describes the trends of a healthy lifestyle and culture of a healthy lifestyle. The main essence of the culture of a healthy lifestyle is the physical and mental emotional state of a person, the achievement of socio-economic and cultural achievements. A healthy lifestyle is the emergence of cultural, everyday and industrial ways of life, allowing to bring the creative potential of a person to one level or another.

Key words: healthy lifestyle, culture, health concept, physical health, medical health, spiritual health, mental health.

Инсоннинг соғлом турмуш маданияти шахсининг жамиятдаги ижтимоийлашуви натижасидир. Зеро, жамиятнинг соғломлиги ҳар бир инсоннинг юқори даражада соғлом турмуш маданиятига эга бўлишини тақозо этади. Шунга кўра, агар жамиятда мавжуд барча институтлар томонидан инсон маънавий ва жисмоний саломатлигини муҳофаза қилишга қаратилган шарт-шароит яратилса, ўша жамиятда яшаётган ҳар бир инсоннинг соғлом турмуш маданияти юқори даражага кўтарилди, дейиш мумкин. Ёшлар соғлом турмуш маданиятини ривожлантириш тизими - бу узлуксиз таълим тизими, спорт-соғломлаштириш объектлари ва ижтимоий институтлар ҳисобланиб, уларда амалга оширилган таълим-тарбиявий ишларнинг узвий алоқадорлиги ва узлуксизлигини таъминлаш муҳим педагогик аҳамият касб этади.

Социолог олимларнинг фикрига кўра, турмуш тарзи муайян тарихий ижтимоий муносабатларга мос келувчи инсон ҳаёт фаолиятининг индивидуал ёки жамоавий тури. Жамият ҳаётида шахс турли соҳаларга оид фикрларига эга бўлади. Турмуш тарзи иқтисодий, ижтимоий, сиёсий, маданий, табиий ва бошқа шароитларга боғлиқ ҳолда шаклланади ҳамда жамиятнинг моддий ва маънавий ҳаёти унсурларидан ташкил топган яхлит тузилма сифатида

намоён бўлади. Турмуш тарзи муайян ижтимоий қурилмани тавсифлайди ва бу жамиятда индивид қандай яшаётганини, у инсон ўз «мен»и ривожланиши ва такомиллашиши учун нима қилаётганини, унинг эҳтиёжлари, манфаатлари ва ижодий имкониятлари амалга ошаётганини кўрсатади. Турмуш тарзи ижтимоий-иқтисодий муносабатлар, мафкура ва маданият, атроф-муҳитнинг инсонга таъсири сифатида шаклланади ҳамда жамиятдаги иқтисодий ва ижтимоий-сиёсий жараёнларга фаол таъсир этади. Биргаликдаги фаолият усуллари, ижтимоий жамоавий 27 муносабатлар ва кишилар ўртасидаги алоқа, мулоқот ва хулқ-атворларнинг устувор шакли, мулоқотнинг мақсад ва вазифалари, фаолиятнинг манфаатлари турмуш тарзининг характерини белгилайди.

«Соғломлик» тушунчаси соғлик, саломатлик маъносида бўлиб, ақлнинг соғломлиги, фикрнинг соғломлигига нисбатан ҳам кенг қўлланилади. Бу тушунчалар инсоннинг турмуш тарзи, унинг маънавий, мафкуравий, психологик, эмоционал, тиббий ва руҳий ҳолати билан боғлиқ ҳолда қўлланила бошланди ва «соғлом турмуш тарзи» тушунчаси пайдо бўлди. «Турмуш тарзи» ва «саломатлик» тушунчаларининг ўзаро боғлиқлиги «соғлом турмуш тарзи» тушунчасини келтириб чиқаради. Тиббиёт энциклопедиясида келтирилган таърифга кўра: турмуш тарзи – кишилар ҳаётининг фаолиятининг аниқ тури ҳақидаги тасаввурларни мувофиқлаштирувчи муҳим ижтимоий категориялардан бири.

Турмуш тарзи маълум жамиятнинг тавсифи ҳамда унда кечаётган кўпгаб ижтимоий жараёнлар моҳиятини ёритиб беради. Турмуш тарзи ва аҳоли саломатлигини сақлаш ўртасида ўзаро алоқадорлик мавжуд. Шу боис, «соғлом турмуш тарзи» тушунчаси турмуш тарзи ва аҳоли саломатлигини сақлашга йўналтирилган фаолият ўртасидаги ўзаро алоқадорликнинг мужассам ифодаси сифатида қўлланилади.

О.Мусурмоновнинг фикрича, соғлом турмуш тарзи шахс маънавий маданиятининг таркибий қисми ҳисобланади. Олима айни муаммони қадимги ёзма манбалар, шу жумладан Авесто, Куръон ва Ҳадисларда, қадимги Ўрта аср мутафаккирлари мероси ва халқ педагогикасида олға сурилган жисмоний ва маънавий соғлом авлодни тарбиялаш ғояси билан чамбарчас боғлаб тадқиқ этади.

Д.Шариповнинг қарашларига кўра, соғлом турмуш тарзининг тиббий-гигиеник жиҳатлари, соғлом турмуш кечиринида овқатланиш рационалига амал қилиш, жисмоний тарбия ва спорт орқали уларни соғломлаштириш муҳим қирралари ҳисобланади. Ёшлар соғлом турмуш тарзи ижтимоий-ҳуқуқий ҳатар гуруҳи болалари, болалар колонияларида тарбияланаётган болаларнинг соғлом тафаккурини ривожлантириш ва ижтимоий фаоллигини оширишга эришишнинг муҳим омили эканлигини илмий-назарий жиҳатдан асослади.

А.Саидов томонидан олиб борилган тадқиқот ишлари ва илмий хулосалар шуни кўрсатдики, агар соғлом турмуш тарзини 31 ривожлантириш барча даволаш, касалликларнинг олдини олиш, эпидемияга қарши курашиш тиббиёт муассасалар ва жамоатчилик уюшмаларининг муҳим вазифаси бўлиб келган бўлса, бугунги кунда ёшлар соғлом турмуш тарзини ривожлантириш таълим муассасалари, давлат ташкилотлари, жамоатчилик бирлашмалари, тиббиёт муассасалари ва аҳолининг ҳамкорликдаги фаолиятини талаб қилади.

Тадқиқотчиларнинг кўпчилиги «Соғлом турмуш тарзи инсон саломатлигини сақлаш ва яхшилашга қаратилган ҳаётининг фаолият усулидир», -деб таъкидласалар, баъзилари «Соғлом турмуш тарзи – касалликларнинг олдини олишдан иборат», - деб ҳисоблайдилар. Назаримизда соғлом турмуш тарзининг асосини қуйидагилар ташкил қилади: моддий шароитнинг яхшилиги, яшаш шароити, меҳнат ва дам олишда рационал тартибга амал қилиш, доимий меъёрга амал қилган ҳолда 49 овқатланиш, жисмоний юкламанинг етарли даражада бўлиши ва зарурий кўникма, шахсий гигиена қоидалари, алкоголь ичимликлар истеъмол қилиш ва чекиш каби зарарли одатлардан ҳоли бўлиш, стресс ҳолатларидан қочиш ёки стресс ҳолатларига тушиб қолишнинг олдини олиш, соғлом дунёқараш асосида ҳаёт кечирини, ўз маънавий ва жисмоний саломатлигига масъуллик билан муносабатда бўлиш, маънавий соғломлик, замонавий тиббиёт имкониятларидан аниқ мақсадга йўналтирилган ва онгли ҳолатда фойдаланиш кабилар.

Соғлом турмуш тарзи, соғлом турмуш маданияти тушунчасига қуйидагиларни таркибий қисм сифатида киритиш мумкин:

- теварак-атрофда бизни ўраб турган табиий-экологик объектларга нисбатан эҳтиёткорона муносабат ва меҳр-муҳаббат тарбияси (ҳаво атмосфераси, сув ресурслари, ернинг унумдор қатлами, ўсимлик ва ҳайвонот дунёси);

- халқ хўжалигининг турли соҳалари тараққиётида табиий ресурслардан рационал фойдаланиш ва аҳолининг саломатлигини сақлашнинг табиий-иқлимий омилларини унумли

кўллаш.

Соғлом турмуш маданиятининг асосий бош моҳияти инсоннинг жисмоний ва руҳий эмоционал ҳолати, ижтимоий-иқтисодий ва маданий-маиший ютуқларга эришиши, тиббий ва саломатлик профилактика принципларига амал қилиши билан белгиланади. Соғлом турмуш тарзи инсоннинг у ёки бу даражада ижодий потенциални жорий этишига имкон яратувчи, ҳаётий фаолиятнинг маданий, турмушга оид ва ишлаб чиқариш усулларининг юзага келишидир.

Соғлом турмуш маданияти эса мана шу яратилган усул ва шарт-шароитлардан ўз саломатлигини муҳофаза қилиш ва узоқ умр кўриш мақсадида самарали ва ижодий фойдаланишидир. Соғлом турмуш тарзи соғлиқ ва саломатлик ҳақида ижтимоий, тарихий, шунингдек, унинг амалий ҳаётга интеграцияси ҳақидаги аниқ 50 тушунчадир. Соғлом турмуш маданияти эса мана шу билим ва малакаларни эгаллаган ҳолда уларга реал ҳаётда қатъий риоя этиб яшаш тартибидир.

Миллатимиз тарихий-ижтимоий қадриятлари тизимида ҳар вақт соғлом яшаш ва узоқ умр кўриш ақидалари мавжуд бўлган ва насл соғломлигига алоҳида эътибор билан қаралган. Насл соғломлиги тушунчаси эса, энг аввало, ёшлар саломатлиги масалаларида сабъ-ҳаракат қилиш зарурлигини билдирган. Шу билан бирга, ўзбек миллати қадриятлари тизимига соғломлик тушунчаси доирасида нафақат тиббий ёки жисмоний саломатлик, балки руҳий, маънавий соғломлик асослари киритилган. Айниқса, инсон саломатлиги асосида маънавий саломатлик алоҳида таъкидланган.

Бугунги кунда ҳам соғломлик тушунчаси таркибий жиҳатдан ўзининг мураккаблиги ва серқирралигини ёрқин намоён этади. Унинг мураккаблиги таркибидаги ҳар бир бўлим, аслида яна бир неча ўз мазмунига эга бўлган 51 таркибий қисмларга бўлиниб кетишида кўринади. Масалан, ўзбек миллати қадриятлари тизимида азалдан мавжуд бўлган саломатлик ва соғломлик қадриятлари тиббий соғломлик, маънавий соғломлик, руҳий соғломлик қабилардан иборат бўлган бўлса, бугунги кунда уларнинг мазмуни такомиллашган.

ФЙДАЛАНИЛГАН АДАБИЁТЛАР РҮЙХАТИ:

1. Ўзбекистон Республикасининг «Жисмоний тарбия ва спорт тўғрисида»ги Қонуни (янги таҳрири). 2015 йил 7 сентябрь.

2. Ўзбекистон Республикаси Вазирлар Маҳкамасининг 2004-2009 йилларда мактаб таълимини ривожлантириш давлат умуммиллий дастурини амалга ошириш чора-тадбирлари тўғрисидаги Қарори // Таълим тараққиёти. – Тошкент, 2004. № 5.

3. Баситханова И., Бакиева Г., Мусурмонова О., Шарипова Д., Жамолдинова О. Ёшларнинг ижтимоий фаоллигини ошириш – фуқаролик жамиятини барпо этиш омили/ Методик кўлланма. – Тошкент: Kvinta Print, 2011. - 200 б.

4. Жамолдинова О., Мусурманова О. Ёшларда соғлом турмуш маданиятини шакллантиришда фанлараро алоқадорликдан фойдаланиш// Узлуксиз таълим. – Тошкент, 2014. - № 6. - Б. 71-77.

5. Жамолдинова О., Мусурманова А. Преемственность и непрерывность в формировании культуры здоровой жизни молодёжи. Образование как целевой ресурс в развитии личности: теория, методология, опыт: коллективная монография. – Стерлитамак: 2014. С. 156-168.

6. Саидов А.Х. “Мамлакатимизда демократик ислохотларни янада чуқурлаштириш ва фуқаролик дамийатини ривожлантириш Концепцияси”ни амалга оширишда Жамоат фонди ва Парламент комиссияси фаолияти график ва статистик рақамларда. – Тошкент, ART FLEX, 2015. – 96 б.

7. Саломатлик дарслари. Бошланғич синф ўқитувчилари учун методик кўлланма. – Тошкент: Polispektor, 2006. – 112 б.

МЕТОДИКА ИСПОЛЬЗОВАНИЯ ПРОГРАММНЫХ СРЕДСТВ НА УРОКАХ ГЕОГРАФИИ

Шадыева Нигора Шариповна,
Бухарский государственный педагогический институт

Аннотация. Общее среднее образование представляет собой курс естественной географии государственного образовательного стандарта, в котором учащиеся умеют выявлять, измерять, понимать характер причинно-следственных связей событий по каждой из изучаемых в нем тем и связываться с ними. Использование карт и глобусов приобретает особое значение в тот момент, когда необходимо выработать у учащегося соответствующие практические навыки обучения.

Ключевые слова: карта, глобус, тренинг, деловая игра, интеллект, мышления, континентов, городов, островов.

GEOGRAFIYA DARSLARIDA O'QITISHNING DASTURIY VOSITALARIDAN FOYDALANISH METODIKASI

Shadiyeva Nigora Sharipovna,
Buxoro davlat pedagogika instituti

ANNOTATSIYA. Umumiy o'rta ta'lim davlat ta'lim standartining tabiiy geografiya kursi bo'lib, unda o'quvchilar unda o'rganilayotgan har bir mavzu bo'yicha hodisalarning sabab-natijaviy bog'liqliklarini aniqlash, o'lchash, mohiyatini tushunish va ular bilan muloqot qilish imkoniyatiga ega bo'ladilar. Xarita va globuslardan foydalanish talabada tegishli amaliy o'rganish ko'nikmalarini shakllantirish zarur bo'lgan davrda ayniqsa muhimdir.

Kalit so'zlar: xarita, globus, trening, biznes o'yini, aql, fikrlash, qit'alar, shaharlar, orollar.

METHODOLOGY OF USING SOFTWARE TOOLS IN GEOGRAPHY LESSONS

Shadiyeva Nigora Sharipovna,
Bukhara State Pedagogical Institute

ANNOTATION. General secondary education is a natural geography course of the state educational standard, in which students are able to identify, measure, understand the nature of the cause-and-effect relationships of events on each of the topics studied in it and communicate with them. The use of maps and globes becomes especially important at a time when it is necessary to develop appropriate practical learning skills in the student.

Key words: map, globe, training, business game, intelligence, thinking, continents, cities, islands.

Как и во всех дисциплинах, в предмете школьной географии произошли радикальные изменения. Программа и структура географии были пересмотрены с учетом изменений в системе общеобразовательных школ Узбекистана.

Курсы географии были обновлены как по содержанию, так и по структуре. Нормы знаний, навыков и умений, которые учащиеся должны освоить в школе, устанавливаются на уровне государственных стандартов. Нормативные документы, как и все общеобразовательные предметы, обусловили необходимость разработки и внедрения в школьные курсы географии передовых методов обучения, побуждающих учащихся к живому географическому наблюдению и формирующих самостоятельное мышление учащихся [1].

Тема работы с картами и глобусами в основном направлена на формирование у учащихся глубоких географических знаний и навыков обучения с использованием географической карты и глобуса, которые являются важными учебными пособиями в обучении географии [4].

Известно, что начальный курс естественной географии в школе является основой всей преподаваемой географии. Основные, базовые научные понятия в географическом образовании формируются у студентов в рамках одного курса. Следует отметить, что географическая карта и глобус являются необходимым средством обучения, которое поможет учащимся усвоить эти понятия и законы.

Общее среднее образование представляет собой курс естественной географии государственного образовательного стандарта, в котором учащиеся умеют выявлять, измерять, понимать характер причинно-следственных связей событий по каждой из изучаемых в нем тем и связываться с ними. Использование карт и глобусов приобретает особое значение в тот

момент, когда необходимо выработать у учащегося соответствующие практические навыки обучения. Мы попытались подойти к этой теме на основе анализа ряда научно-методической литературы с учетом возрастных и индивидуально-психологических особенностей учащихся. Мы опирались на наш многолетний опыт школьной работы с картами и глобусами [5].

Трудно представить себе географическое образование без карты. Карта имеет безграничное значение не только в науке географии, но и в практической деятельности человечества. Потому что трудно представить себе любое географическое исследование, жизнедеятельность человека без карты.

Без карты не могут работать летчик, строитель, почвовед, эколог, агроном, инженер, турист, космонавт, военный специалист. В образовательном процессе карточки выполняют воспитательную и воспитательную функцию. Учащиеся начинают знакомиться с картой с младших классов. Карта не только показывает расположение географических объектов, но и представляет связь между событиями и событиями. Карты, используемые в географическом образовании, используются как наглядное пособие и источник географических знаний. Знать и пользоваться картой означает понимать разнообразную информацию, особенно природно-географическую и экономико-географическую. Одной из важнейших особенностей карты является моделирование событий, которые нельзя наблюдать напрямую. В плане методики обучения географии выполняет 4 задания.

1. Карта служит объектом изучения.
2. Карта действует как визуальное оружие.
3. Карта служит источником знаний при изучении географических явлений.
4. Карта имеет психолого-педагогическую функцию в обучении географии, т. е. задачу приобретения и запоминания географических знаний.

В процессе изучения естественной географии учащиеся будут иметь четкое представление и понимание многих географических терминов, известных имен. При изучении этого предмета учащиеся учат читать географическую карту. Ведь приобретение учащимися таких навыков, в свою очередь, играет важную роль в дальнейшем приобретении ими географических знаний.

АНАЛИЗ ЛИТЕРАТУРЫ ПО ТЕМАТИКЕ

Много образцовых мыслей о значении географических карт в образовании высказывали ученые-географы. По словам Ю.Н.Кабановой, «географическая карта обобщает форму земного шара без мелких деталей. На карте изображаются разные предметы в определенном масштабе и в определенном порядке». А.А.Половинкин «География и географическая карта тесно связаны между собой. Недаром географии без карты нет и быть не может. В.Л.Буданов отметил, что «каждая работа будет начинаться и заканчиваться географической картой». Высказывание Н.Н.Баранского о том, что «карты являются вторым языком географии», свидетельствует о важности карт в географическом образовании.

В.П.Буданов, В.А.Грузинская, Н.Н.Студенцов и другие, методисты, работавшие в области преподавания географии, выявили специфику чтения карты и дали соответствующие указания. По мнению В.П.Буданова, географическое положение на карте должно быть максимально похоже на «прототип» реальной действительности. Только тогда учащиеся смогут посмотреть на карту и ясно представить себе эту реальную реальность.

Опытные учителя географии эффективно используют различные наглядные пособия, чтобы помочь учащимся визуализировать места, изображенные на карте. Как только учащиеся в определенной степени освоят естественную географическую карту, они смогут совершить воображаемое путешествие по карте. Поэтому мы считаем, что карта сначала формирует основу для дальнейших знаний после представления Земли в целом. В связи с этим принцип подхода О.И.Галкиной от простого к сложному при изучении карт основан на стремлении учащихся к активному получению знаний в изображении реалий на карте на основе условных знаков в своей исследовательской работе со студентами Турпанов А.Н. . По мнению А. И. Соколовой, формы объектов (острова или полуострова, моря, материка и т. д.), изображенных на географической карте, в сознании учащихся остаются главным ориентиром при чтении карты. М.Вахидов на практике установил, что географические названия и термины, приведенные на карте, запоминаются учащимися надолго. Таким образом, анализ ряда работ психологов и методистов по вопросам запоминания названий географических объектов и их расположения на карте, формирования умения самостоятельно читать карту, базовый курс обучения географии способствует дальнейшему развитию их знаний. . Психологические основы овладения учащимися картой при изучении естественно-географических тем.

В преподавании естественной географии большое значение имеет усвоение учащимися региональных понятий. Потому что часть знаний школьников по естественной географии связана с региональными особенностями. Следует отметить, что процесс усвоения региональных понятий гораздо сложнее. В свою очередь процесс усвоения страноведческих понятий всегда начинается с запоминания и представления названий определенного количества конкретных географических объектов и их пространственного положения на карте. Невозможно полноценно представить себе географическое понятие, не усвоив твердо названия географических объектов, принадлежащих области. Поэтому внедрение в сознание учащихся важнейших географических названий в учебном процессе осуществляется в тесной связи с географической картой. Это означает, что по мере того, как учащиеся исследуют географическую карту, в их сознании формируются двусторонние сложные ассоциации. Сначала формируются ассоциации о структуре названия каждого географического объекта. Во-вторых, создается ассоциация, в которой каждое географическое название находится на карте. Если учитель создаст у учащегося такую сложную ассоциацию по отношению к каждому географическому объекту, знания, полученные учащимися из географии, будут полными и прочными. Из вышеизложенного видно, что одной из важных психологических особенностей овладения картой на уроках естественной географии является формирование в сознании учащихся прочных ассоциаций между названием каждого географического объекта и его расположением на карте. Следует также отметить, что учащиеся учат название каждого географического объекта не отдельно, а в комплексе с рядом других названий. Поэтому при изучении естественной географии в сознании учащихся формируется своеобразная система, которая связана с расположением на карте основных географических названий этих объектов. Следовательно, связь между названием предмета и его положением на природной карте является залогом эффективности обучения. Как известно, курс естественной географии очень сложен. В этом курсе студентам объясняют строение земного шара, его движение, градусную сетку, атмосферу Земли, план места и карты. Однако освоение карты более тесно связано с двумя темами — «Литосфера» и «Гидросфера», в которых даны все объекты, изображенные на карте. Поэтому при изучении этих двух тем учителю следует больше основываться на принципе демонстрации. Большинство учащихся, основываясь на собственном опыте, наносят на карту различные виды Земли, такие как низменности, горы, реки, водопады, моря, океаны и вулканы, и узнают о них.

МЕТОДОЛОГИЯ ИССЛЕДОВАНИЯ

Наблюдение за уроками географии Многие учителя используют модели, картинки, диаграммы и рисунки, которые представляют собой форму географических объектов, чтобы закрепить расположение географических объектов на карте. Опытные учителя географии обеспечивают углубление знаний о том или ином географическом объекте путем создания в сознании учащихся многогранных ассоциаций, то есть путем создания многогранных ассоциаций к объекту на основе географической карты, рисунка, схемы, модели. Ряд учителей проводят упражнения для определения широты и долготы места, чтобы помочь учащимся понять карту, а также закрепить в уме расположение ключевых географических объектов на карте. Это требование учебной программы, которое помогает учащимся развивать умение определять местоположение географических объектов на карте на основе данных широты и долготы на карте и земного шара на градусной сетке [4].

АНАЛИЗ И РЕЗУЛЬТАТЫ

Из приведенных выше высказываний о психологических особенностях овладения учащимися географическими объектами и их расположением на карте можно сделать следующие выводы:

1. Курс естественной географии важен для школьников, он знакомит их с названиями основных географических объектов и их расположением на карте.
2. Преподавание данного курса обеспечивает научную основу для овладения природной картой мира и формирования основных навыков чтения географической карты.
3. При изучении курса естественной географии знания о каждом географическом объекте укрепляются за счет того, что у него сформировались многогранные ассоциации о каждом географическом объекте.
4. При обучении естественной географии учитель обучает студентов самостоятельному чтению географической карты, формируя ассоциативные связи относительно расположения каждого географического объекта (река, гора, равнина, море) на карте. Такие связи, в свою очередь, являются психологической основой для запоминания местоположения каждого географического объекта на карте.
5. В курсе естественной географии необходимо использовать широкий набор наглядных

пособий, чтобы прочно внедрить в сознание учащихся географические термины и названия.

6. Существует ряд более сложных тем, связанных с чтением географической карты, но содержание охватывает такие темы, как определение широты и долготы места в градусной сетке. Определение географических координат места на карте приводит к формированию у учащихся определенных ориентировочных навыков. Таким образом, в пятом классе запоминание закрепления ключевых географических объектов и умение наглядно представлять расположение этих объектов на карте зависит не только от способностей учащихся, но и от методов обучения учителя и практических занятий. зависит от наличия и разнообразия.

ВЫВОДЫ И ПРЕДЛОЖЕНИЯ

Большинство учителей условно используют флажки, звездочки и другие средства, помогающие учащимся развивать умение быстро запоминать расположение географических объектов на карте [2].

Учитель географии не должен допускать механического запоминания учащимися географических объектов. Когда учащиеся учатся представлять свойства предметов и событий в схематических рисунках, картинках и других обозначениях при изучении географических карт, у них появляется больше шансов усвоить содержание карты.

Географические игры также играют важную роль в обучении географии, среди других способов освоить карту. Учитывая это, игры, помогающие идентифицировать объекты на карте, более эффективны

Литература

А.Р. Жураев. Выбор оптимизированного содержания трудового образования и методика его обучения (5А112101–Методика трудового обучения). Ташкент – 2014 г. с 107.

А.Р. Жураев, М.С. Аслонова, У.И. Бахранова Методика использования электронных учебников в обучении направления “Технология и дизайн” предмета технологии // “Проблемы педагогики” научно–методический журнал № 3 (35) / Россия, Москва. 2018. – С. 23 – 25.

А.Р. Жураев, Н.Р. Рауфова. Методика использования программы Flash при обучении предмета технологии по направлению “Технология и дизайн” // “Academy” научно–методический журнал № 6 (33) / Россия, Москва. 2018. – С. 79 – 80.

N.Komilova, H.Oblakulov, U.Egamberdiyeva, S.Mirzayeva, N.Shadieva Some theoretical issues of social geographical research. Asia Life Sciences 22 (2), 157-170

Z.M. Anvarova, I.D. Mirzayeva, N.S. Shodiyeva. The factors that influence begetting desertification process. South Asian Journal of Marketing & Management Research 10 (11), 129-132

A. Nematov, N. Shadyeva Ecotourism opportunities in the Bukhara region Экономика и социум, 206-208

А.Р. Жураев, У.И. Бахранова. Использование задач и понятий, относящихся к геометрическим фигурам, для интегрированного обучения трудовому образованию с предметом геометрия. “Достижения науки и образования” ежемесячный научно – методический журнал № 7 (8) / 2016 – г. Россия, Москва, с 83 – 85.

BOSHLANG'ICH SINIF O'QUVCHISI FAOLIYATIDA O'Z-O'ZINI IJODIY RIVOJLANTIRISHNING PEDAGOGIK-PSIXOLOGIK XUSUSIYATLARI

Shodmonova Abera Shodievna

Toshkent shahar UNIVERSITY OF SCIENCE AND TECHNOLOGIES Pedagogika kafedrası katta o'qituvchisi

Annotatsiya. Maqolada boshlang'ich sinif o'quvchisi faoliyatida o'z-o'zini ijodiy rivojlantirishning pedagogik-psixologik xususiyatlari xesusida fikr boradi. O'z-o'zini ijodiy rivojlantirish - bu pedagogik va psixologik xususiyatlarni diqqat bilan uyg'unlashtirishni talab qiladigan dinamik jarayon. Boshlang'ich ta'lim jarayonida o'qituvchilar o'quvchilarga o'z-o'zini ijodiy rivojlanish jarayonida faol ishtirok etadigan, pirovardida shaxsiy va akademik muvaffaqiyatga olib keladigan uluksiz o'zini o'zi boshqaradigan o'quvchilar bo'lish imkoniyatini berishi lozim.

Kalit so'zlar: ijodiy tafakkur; tafakkur; ijodkorlik, shaxs, yosh, ontogenetik qarama-qarshiliklar, jarayon, o'quv faoliyati, boshlang'ich maktab yoshi, o'smirlik.

ПЕДАГОГИКО-ПСИХОЛОГИЧЕСКИЕ ОСОБЕННОСТИ САМОТВОРЧЕСКОГО РАЗВИТИЯ В ДЕЯТЕЛЬНОСТИ УЧАЩИХСЯ НАЧАЛЬНЫХ КЛАССОВ

Шодмонова Абера Шодиевна

Старший преподаватель кафедры педагогики Ташкентского UNIVERSITY OF SCIENCE AND TECHNOLOGIES

Аннотация. В статье рассматриваются педагогические и психологические особенности творческого саморазвития в деятельности учащихся младших классов. Творческое саморазвитие – динамичный процесс, требующий тщательного сочетания педагогических и психологических особенностей. В начальном образовании учителя должны дать учащимся возможность стать самостоятельными учениками, которые активно участвуют в творческом саморазвитии, что в конечном итоге приводит к личному и академическому успеху.

Ключевые слова: творческое мышление, мышление, творчество, личность, возраст, онтогенетические противоречия, процесс, учебная деятельность, младший школьный возраст, подростковый возраст.

PEDAGOGICAL-PSYCHOLOGICAL FEATURES OF SELF-CREATIVE DEVELOPMENT IN THE ACTIVITIES OF ELEMENTARY SCHOOL PUPILS

Shodmonova Abera Shodievna

Senior teacher of the Department of Pedagogy of Tashkent University of Science and Technology

Abstract. The article discusses the pedagogical and psychological features of creative self-development in the activities of elementary school pupils. Creative self-development is a dynamic process that requires a careful combination of pedagogical and psychological features. In elementary education, teachers should empower pupils to become highly self-directed learners who actively participate in creative self-development that ultimately leads to personal and academic success.

Key words: creative thinking, thinking, creativity, personality, age, ontogenetic contradictions, process, educational activity, primary school age, adolescence.

Kirish. Zamonaviy ilmiy adabiyotlarda o'z-o'zini rivojlantirish deganda o'sib borayotgan insonga tabiiy va ijtimoiy muhitning ta'siri (ta'siri), madaniyatni keyingi avlodga o'tkazish ma'nosida tushuniladi, ya'ni bilim, ko'nikma, ko'nikma, qadriyatlarga ega. muayyan madaniy birlikda (xalq, jamiyat, ijtimoiy qatlam) rivojlangan.

O'z-o'zini ijodiy rivojlantirish jarayoni ko'p qirrali va dinamik jarayon bo'lib, unda odamlar o'zlarining kognitiv, hissiy va ijtimoiy qobiliyatlarini oshirishga kirishadilar. Bu jarayon faol ishtirok etish, muammolarni hal qilish, o'ziga xos iste'dod va qobiliyatlarni rivojlantirishni o'z ichiga oladi. Ta'lim va pedagogika haqida gap ketganda, o'z-o'zini ijodiy rivojlantirishni rag'batlantirish muhim ahamiyatga ega, chunki u odamlarga butun umr davomida o'rganuvchilar va moslashuvchan muammolarni hal qilish imkoniyatini beradi. Ushbu maqolada biz harakatda o'z-o'zini ijodiy rivojlantirishni ta'minlaydigan pedagogik-psixologik xususiyatlarni ko'rib chiqamiz.

Ijodiy o'z-o'zini rivojlantirish - bu shaxsiy o'sish va o'zini o'zi takomillashtirish jarayoni bo'lib, u o'z ijodiy qobiliyatlarini, o'zini namoyon qilish va innovatsion fikrlashni rivojlantirishga alohida

e'tibor beradi. Bu sizning ijodiy qobiliyatlaringizni rivojlantirish va kengaytirish, tasavvuringizni rivojlantirish va ijodkorlikdan shaxsiy o'sish va amalga oshirish vositasi sifatida foydalanishni o'z ichiga oladi. Bu erda ijodiy o'z-o'zini rivojlantirish uchun ba'zi asosiy tamoyillar va strategiyalar:

O'z-o'zini ijodiy rivojlantirish o'z-o'zini amalga oshirish g'oyasiga asoslanadi, bu tushuncha Avraam Maslou tomonidan ommalashtirilgan. Bu ichki motivatsiya va shaxsiy o'sishga bo'lgan ishtiyoq bilan boshqariladigan o'z salohiyatini to'liq ro'yobga chiqarishni talab qiladi. Ta'lim kontekstida o'z-o'zini ijodiy rivojlantirish quyidagi tarkibiy qismlarni o'z ichiga oladi:

Ichki motivatsiya. O'z-o'zini ijodiy rivojlantirish, agar u ichki motivatsiya bilan boshqarilsa, eng samarali hisoblanadi. O'quvchilarda mavzuga chinakam qiziqish bo'lsa yoki o'zini yaxshilashga shaxsiy xohish bo'lsa, o'z-o'zini boshqarish bilan shug'ullanish ehtimoli ko'proq.

Avtonomiya. O'quvchilar nimani va qanday o'rganishlari haqida tanlash huquqiga ega bo'lishi kerak. Avtonomiya o'z ta'lim yo'lini egalik qilish va nazorat qilish tuyg'usini rivojlantiradi.

O'z-o'zini tartibga solish. O'z-o'zini ijodiy rivojlantirish kuchli o'zini o'zi boshqarish qobiliyatlarini talab qiladi. O'quvchilar maqsadlar qo'yishlari, o'rganish yo'llarini rejalashtirishlari va ularning taraqqiyotini kuzatishlari kerak. Ushbu o'z-o'zini tartibga solish butun umr davomida o'rganish uchun zarur bo'lgan metakognitiv qobiliyatlarni rivojlantirishga yordam beradi.

Izlanish va tajriba. O'z-o'zidan ijodiy rivojlanish kashfiyot va tajriba orqali rivojlanadi. O'quvchilar yangi g'oyalarni sinab ko'rish, xato qilish va tajribalarini o'rganish uchun imkoniyatlarga muhtoj. Kerol Dvek ta'riflaganidek, o'sish tafakkuri bu jarayonda hal qiluvchi rol o'ynaydi.

Inson taraqqiyoti murakkab dialektik jarayondir. Rivojlanishning turli yosh bosqichlarida o'ziga xos sifat xususiyatlariga ega.

Kichik maktab o'quvchisining yosh xususiyatlari quyidagilar bilan belgilanadi: bolaning oiladagi va maktabdagi mavqeining o'zgarishi, ta'lim va tarbiya shakllarining o'zgarishi, uning faoliyatining yangi turlari va nihoyat, tananing etukligining ba'zi xususiyatlari; ya'ni yosh biologik emas, balki ijtimoiy kategoriyadir.

Kichik maktab yoshi (7 yoshdan 11 yoshgacha) boshlang'ich maktab ta'limi yillariga to'g'ri keladi va bolaning jismoniy va aqliy kuchini rivojlantirish uchun qulaydir. Bu yosh tasavvur funksiyalarining faollashishi bilan tavsiflanadi, birinchi navbatda qayta yaratish, keyin esa ijodiy. Kichik maktab o'quvchisi, K. D. Ushinskiyning so'zlariga ko'ra, «tovushlar, ranglar, shakllar haqida o'ylaydi». dan: 4, p. 15].

Birinchi sinf o'quvchilari maktabga kirishda boshdan kechiradigan asosiy narsa bu maktab hayotiga, ularning maktab ishlariga qiziqishning ortishi. Bolaning aqliy harakatga tayyorligini qo'llab-quvvatlash va uning faol kognitiv faoliyat qobiliyatini, tinglash, fikr yuritish va o'qituvchining savollariga javob berish qobiliyatini rivojlantirish muhimdir. Maktabning birinchi yilidayoq kichik yoshdagi maktab o'quvchilarining kognitiv faoliyati tabiatida, muloqot va xatti-harakatlarda sezilarli o'zgarishlar ro'y beradi.

Maktabga kirgandan so'ng bolaning ijtimoiy mavqeining keskin o'zgarishi uning yangi majburiyatlarga (o'qish, ijtimoiy foydali ish), yangi munosabatlarga (o'qituvchi, do'stlar bilan) va yangi huquqlarga (hurmat qilish huquqi) ega bo'lishida ifodalanadi. uning ijtimoiy vazifalari va tarbiyaviy vazifalari). Bu davrda bolaning ichki mavqei mustaqillik, biznesga jiddiy munosabatda bo'lish va o'z-o'zini qadrlashning alohida tuyg'usida namoyon bo'ladi.

Boshlang'ich sinf o'quvchisi odatda dunyoga kognitiv munosabat bilan ajralib turadi. Bunday qiziquvchan yo'nalish ob'ektiv maqsadga ega. Har bir narsaga qiziqish bolaning hayotiy tajribasini kengaytiradi, uni turli xil faoliyat turlari bilan tanishtiradi va uning turli qobiliyatlarini faollashtiradi.

Kichik maktab o'quvchisi quyidagilar bilan tavsiflanadi: qidiruv faolligi, yuqori sezuvchanlik, qo'zg'atuvchining yangiligiga, vaziyatga sezgirlik, oddiy narsada yangi narsani kashf qilish, o'rganilayotgan yangi narsaga (predmet, sifat) nisbatan yuqori selektivlik. Kichik o'quvchi uchun taklif qilingan va mustaqil ravishda ko'rilgan muammolarni hal qilish ko'pincha o'ziga xoslikning namoyon bo'lishi bilan birga keladi. Bu o'xshashlik, o'ziga xoslik va g'ayrioddilik darajasini ifodalovchi ijodkorlikning yana bir muhim tarkibiy qismidir.

Kichik maktab o'quvchisining ijodiy o'zini-o'zi rivojlantirish jarayonining o'ziga xosligi o'quvchi rivojlanishining butun holati bilan belgilanadi: maktab va o'qituvchi tomonidan tashkil etilgan jamoadagi hayot kichik maktab o'quvchisida murakkab ijtimoiy tuyg'ularning rivojlanishiga olib keladi. eng muhimlarini amaliy o'zlashtirish

ijtimoiy xulq-atvor shakllari va qoidalari. Maktabda bilimlarni tizimli egallashga o'tish boshlang'ich sinf o'quvchisining shaxsini shakllantiradigan, uning ijodiy va kognitiv jarayonlarini bosqichma-bosqich tiklaydigan asosiy haqiqatdir.

Boshlang'ich maktab yoshida tasavvurni alohida rivojlantirish kerak. Bu davrda xayol ayniqsa jadal rivojlanadi va agar kichik maktab o'quvchisining tasavvuri aniq rivojlanmagan bo'lsa, keyinchalik bu funktsiyaning tez pasayishi sodir bo'ladi. Shaxsning xayolparastlik qobiliyatining pasayishi bilan birga, shaxs kambag'allashadi, ijodiy fikrlash imkoniyatlari pasayadi, san'atga, fanga va hokazolarga qiziqish yo'qoladi.

L. S. Vygotskiyning fikriga ko'ra, tasavvur bolaning quyidagi faoliyatini ta'minlaydi:

- imidjni, faoliyatining yakuniy natijasini yaratish;
- noaniq vaziyatlarda xatti-harakatlar dasturini yaratish, faoliyat o'rnini bosuvchi tasvirlarni yaratish;

- tasvirlangan ob'ektlarning tasvirlarini yaratish [1, p. 91].

Ijodkorlikni belgilovchi olimlar pozitsiyasiga amal qilish

Rivojlanishi kichik maktab o'quvchilariga ijodiy faoliyatni o'rgatish natijasi bo'lgan mustaqil omil sifatida biz kichik maktab o'quvchilarining ijodiy qobiliyatlarining quyidagi tarkibiy qismlarini ajratib ko'rsatishimiz mumkin, masalan:

- ijodiy fikrlash;
- ijodiy tasavvur;
- ijodiy faoliyatni tashkil etish usullarini qo'llash.

Mahalliy psixologlar va o'qituvchilar (L. I. Aydarova, L. S.

Vygotskiy, L.V.Zankov, V.V.Davydov, D.B.Elkonin va boshqalar) kichik maktab o'quvchisining ijodiy tafakkurini, uning kognitiv faolligini shakllantirish, ijodiy qidiruv faoliyatining sub'ektiv tajribasini to'plash uchun o'quv faoliyatining muhimligini ta'kidlaydilar [3].

Hozirgi vaqtda bolalarning yoshga bog'liq qobiliyatlari haqidagi an'anaviy tarzda o'rnatilgan g'oyalar qayta ko'rib chiqilmoqda. Xususan, boshlang'ich maktab yoshidagi bolalarning asosiy xususiyatlarining xususiyatlari 15-20 yil oldin berilganlardan sezilarli darajada farq qiladi. Boshlang'ich sinflarda ta'limning tabiati sezilarli darajada o'zgarishi bilanoq, eng kichik maktab o'quvchisi ilgari o'ylanganidan ancha yuqori darajadagi mavhum fikrlash qobiliyatiga ega ekanligi ma'lum bo'ldi.

Yosh xususiyatlarini qayta ko'rib chiqish, ayniqsa so'nggi yillarda, akseleratsiya (lotincha - «tezlashtirish») - bolalar va maktab o'quvchilarining jismoniy va aqliy rivojlanishining progressiv tezlashishi bilan bog'liq. Ular tezroq o'sadi va rivojlanadi va bir necha kishiga qaraganda aqliy va intellektual rivojlanishning yuqori darajasiga erishadi

o'n yillar oldin. Bularning barchasi yosh xususiyatlarining xususiyatlarini, ba'zi tadqiqotchilarning fikriga ko'ra, shartli, moslashuvchan va dinamik qiladi.

Maktab o'quvchisining shaxsiy o'zini-o'zi rivojlantirishi haqida gapirganda, biz yagona ta'lim makonida u bilan birga rivojlanadigan o'qituvchining pozitsiyasining muhimligini alohida ta'kidlashimiz kerak.

Kichik yoshdagi maktab o'quvchilarining o'quv va kognitiv faoliyatini kattalar tomonidan tashkil etish asosan ularning kuzatuvchanligi, e'tibori va mustaqilligini rivojlantirishga qaratilgan. O'qituvchining vizual va obrazli xotiraga tayanishi ko'p detallarga ega bo'lgan aniq ob'ektlarni osongina eslab qolish imkonini beradi. Aniq va mavhum materialning uyg'unligi ularning nazariy tafakkurini bosqichma-bosqich rag'batlantirish va rivojlantirish imkonini beradi.

L.V.Zankov, D.B.Elkonin, V.V.Davidovlar tomonidan olib borilgan tadqiqotlar shuni ko'rsatdiki, o'quv materialining mazmunini maqsadli tanlash, empirik va nazariy materialning optimal kombinatsiyasi, juda tez sur'atda va ancha yuqori qiyinchilik darajasida o'rganish mos keladi, ammo bolalarning real imkoniyatlari, ularning bilim va ko'nikmalarini shakllantirish jarayonida ularning har tomonlama rivojlanishi uchun qulay shart-sharoitlarni yaratishga imkon beradi. [34].

Xulosa qilib aytadigan bo'lsak, shuni ta'kidlash kerakki, boshlang'ich maktab o'quvchilari bilan o'quv-tarbiyaviy ishlarda yosh xususiyatlarini hisobga olish kerak va bu o'quvchilarning xususiyatlari, talablari va imkoniyatlariga mos keladigan pedagogik shakllar, usullar va vositalardan foydalanishni anglatadi. alohida yosh. Ta'lim olayotganlarning individual xususiyatlarini hisobga olish va bu xususiyatlarga muvofiq individual yondashuvni qo'llash kerak.

Ijodiy o'z-o'zini rivojlantirishni pedagogik qo'llab-quvvatlashning vazifasi boshlang'ich maktab o'quvchisida, bir tomondan, ma'lum bir yosh bosqichida rivojlanishning yuqori darajasini tavsiflovchi ruhiy xususiyatlar, xususiyatlar va fazilatlarni shakllantirish va rivojlantirishdan iborat. boshqa tomondan, keyingi yosh bosqichiga, aqliy va intellektual rivojlanishning yuqori darajasiga tabiiy o'tishni tayyorlang.

Kichik maktab o'quvchilarining ijodiy o'zini-o'zi rivojlanishini pedagogik qo'llab-quvvatlash quyidagi postulatlariga asoslanishi kerak:

- shaxs aylanmaydi, lekin dastlab kognitiv va ijodiy faoliyatning sub'ekti bo'ladi, shuning uchun sub'ektiv faoliyat tajribasining faol tashuvchisi sifatida o'quvchining individualligi, o'ziga xosligi va o'ziga xosligi ustuvorligi;

- o'quv jarayonini loyihalash va amalga oshirishda har bir o'quvchining sub'ektiv tajribasini aniqlash, o'quv va ijodiy faoliyatning paydo bo'lgan usullarini qayd etish kerak;

- o'qituvchi va talaba o'rtasida tajriba almashishga qaratilgan hamkorlik maxsus tashkil etilgan holda amalga oshiriladi

ishtirokchilarning birgalikdagi faoliyati va bolaning ijodiy o'sishiga olib keladi.

Pedagogik-psixologik xususiyatlar

Keling, o'z-o'zini ijodiy rivojlantirishga yordam beradigan pedagogik-psixologik xususiyatlarni ko'rib chiqaylik:

Psixologiyada rivojlanishning dualizmi haqidagi umume'tirof etilgan tamoyilga amal qilib, ijodiy fikrlashga ta'sir etuvchi psixologik-pedagogik omillarni qarama-qarshiliklar ko'rinishida tasavvur qilaylik, ular bir tomonning foydasiga emas, balki uchinchi sintetik variantga erishish nuqtai nazaridan hal qilinadi.

Boshlang'ich sinf o'quvchilarida ijodkorlikning rivojlanishini belgilab beruvchi psixologik-pedagogik qarama-qarshiliklar tizimining birinchi elementi ko'nikma va bilim sohalari (reproduktiv tajriba) va ijodkorlikning o'zi o'rtasidagi munosabatlardir. Bu munosabatlar shundan iboratki, idrok doirasi ijodiy soha hisobiga doimiy ravishda kengayib boradi va rivojlanish bilan ijodiy tajriba doirasidan material tortib oladi.

Ijodkorlikning turli xil ta'riflari mavjud bo'lsa-da, ikkita element ijodkorlikni tavsiflash uchun kalit sifatida doimiy ravishda ta'kidlanadi: o'ziga xoslik (yangilik sifatida ham ta'riflanadi) va foydalilik. Shaxs (shaxslar), jarayon (jismoniy yoki aqliy faoliyat), mahsulot (natija/kontseptsiya) va matbuot (atrof-muhit/atrof) - bu to'rt qismli kontseptual asos ijodkorlikning joylashuvi va dinamik tabiatini tushunishda ta'sir ko'rsatadi.

Ijodkorlik g'oya, yechim, dizayn jarayoni yoki kontseptsiya sifatida mavhum bo'lib qolishi mumkin (Karwowski va boshqalar 2022); yoki mahsulot sifatida namoyon bo'lishi mumkin (Plucker va boshqalar, 2004; Rhodes, 1961). Shunday qilib, ijodkorlikning amaliy ta'rifini aniqlaganimizdan so'ng, qiziquvchanlikni aniqlaymiz.

Qiziquvchanlik - shaxsga atrof-muhit stimullari katta ta'sir ko'rsatadi va shuning uchun hatto qiziqishni qayta-qayta boshdan kechirishga moyillik yoki qat'iylik (xislat-qiziqish) bo'lganlar faqat ma'lum kontekstlarda qiziquvchanlik «holatini» boshdan kechirishi mumkin. Shuningdek, shaxsning qiziqishi vaqt o'tishi bilan o'zgarishi mumkin

Qiziquvchanlik faol xatti-harakatlar bilan bog'liq. Qiziquvchanlik shaxsni doimiy ma'lumot qidirish xatti-harakati bilan shug'ullanishga undaydi. Bu axborot izlash xulq-atvoridir. Xulosa o'rnida aytish joizki, qiziqish - bilimdagi bo'shliqni to'ldirishga bo'lgan kuchli istak va ular bilan bog'liq bo'lgan ma'lumotni qidirish xatti-harakatlarini anglatadi.

Ta'lim jarayonida ijodkorlik va qiziqishni rivojlantirish dolzarb ahamiyat kasb etadi. Bundan tashqari, o'qituvchilar uchun har bir o'quvchi o'zlarining kundalik amaliyotlarida ushbu ko'nikmalarni rivojlantirishga qanday yordam berishlari mumkinligi haqida amaliy va foydalanish mumkin bo'lgan metodik tavsiyalarga ehtiyoj sezadi.

Quyida o'qituvchilar uchun o'quvchilarda ijodkorlik va qiziqishni rivojlantirish uchun umumiy tavsiyalar va strategiyalar ishlab chiqishga harakat qildik.

1. Ijobiy ta'lim muhitini yarating:

- O'quvchilar o'zlarini xavfsiz his qilishlari va tavakkal qilishlari mumkin bo'lgan sinf muhitini yaratish.

- Erkin muloqotni va turli g'oyalar va fikrlarni hurmat qilishni rag'batlantirish.

2. Tanqidiy fikrlashni rag'batlantirish:

- O'quvchilardan tanqidiy fikr yuritishni va muammolarni hal qilishni talab qiladigan ochiq savollarni ishlab chiqish.

- O'quvchilarni faktlarni eslab qolishdan ko'ra, ma'lumotni tahlil qilish va baholashga undash.

3. Hamkorlikni rivojlantirish:

- Guruh loyihalari va munozaralarni jamoaviy ish va turli istiqbollarni rivojlantirish uchun rag'batlantirish.

- Birgalikda o'rganish umumiy g'oyalar va aqliy hujum orqali ijodkorlikni ilhomlantirishi mumkin.

4. O'quvchilar tanloviga keng imkoniyat yaratish:

- O'quvchilarga ularni qiziqtirgan mavzu yoki loyihalarni tanlash imkoniyatini yaratish.
 - Shaxsiylashtirilgan o'rganish ishtirok etish va motivatsiyani oshirishi mumkin.
 - 5. Ijodiy faoliyatni qo'llab quvvatlash:
 - Darsda o'quvchilarga rasm chizish, musiqa va amaliy mashg'ulotlarga yo'naltirilgan topshiriqlar tizimini ishlab chiqish, uni amaliyotga tadbiq etish.
 - O'quvchilarga turli xil vositalar orqali o'zlarining ijodiy imkoniyatlarini o'rganishga imkon berish.
 - 6. O'qitishni haqiqiy hayotiy voqealar bilan integratsiyalash.
 - o'rgatayotgan kontentning amaliy, real hayotiy vaziyatlarga qanday aloqasi borligini ko'rsatib o'tish.
 - Bu o'quvchilar o'rganayotgan narsalarining dolzarbligini ko'rsatish orqali ularning qiziqishini uyg'otishi mumkin.
 - 7. Konstruktiv fikr-mulohazalarni taklif qilish.
 - O'quvchilarni faollashtirishga yordam berish uchun aniq va konstruktiv fikr-mulohazalarni taqdim etish.
 - Fikr-mulohazalar harakat, o'sish va ijodiy fikrlash qobiliyatlarini rivojlantirishga qaratilgan bo'lishi kerak.
 - 8. Qiziqishni rag'batlantirish:
 - O'quvchilarni savollar berishga va ularning qiziqishlarini o'rganishga undash orqali motivatsiyani rivojlantirish.
 - Mustaqil izlanish va mustaqil o'rganish uchun vaqt ajratish.
 - 9. Texnologiyadan oqilona foydalaning:
 - Ta'lim va tadqiqot imkoniyatlarini kengaytirish uchun texnologiya va onlayn resurslarni integratsiyalash.
 - O'quvchilarga o'zlarini ijodiy ifodalash imkonini beruvchi platformalardan foydalanish.
 - 10. modellashtirish:
 - O'qitish uslubida ijodkorlik va ishtiyok uchun namuna bo'lish.
 - O'zingizning qiziquvchanligingizni, muammolarni hal qilish va ijodiy fikrlashni namoyish etish.
 - 11. Ta'lim uslublariga moslash:
 - Har bir o'quvchi noyob ekanligini tan oling va o'qitish uslublaringizni ularning ta'lim uslublariga moslash.
 - Shaxsiy ehtiyojlarni qondirish uchun tabaqalashtirilgan ko'rsatmalar.
 - 12. Mulohaza yuritishni rag'batlantirish:
 - O'quvchilarga o'zlarining yutuqlari va o'rganish sayohatlarini baholashga yordam berish uchun jurnallar, munozaralar yoki aks ettiruvchi topshiriqlarni qo'shish.
 - 13. Kasbiy rivojlanish:
 - O'qituvchilar o'zlarining ijodiy qobiliyatlari va o'qitish usullarini takomillashtirish uchun doimiy kasbiy rivojlanishdan foyda olishlari mumkin.
 - 14. Ijodkorlikni nishonlash:
 - Sinfdagi ijodiy yutuqlarni namoyishlar, taqdimotlar yoki mukofotlar orqali tan olish va nishonlash.
 - 15. Sabrli bo'lish:
 - Ijodkorlik va qiziqish rivojlanish uchun vaqt talab etadi. O'quvchilaringiz izlanish va o'sishda sabrli bo'lish.
- Ushbu tavsiyalarni amaliyotga joriy erishda o'quvchining yosh xususiyati, ularning o'ziga xos ehtiyojlari, shuningdek ta'lim mazmuni va maqsadiga moslashtirish muhim.

Adabiyot

1. Kosov B.B. Ijodiy fikrlash, idrok va shaxsiyat. - M.: "Amaliy psixologiya instituti" nashriyoti; Voronej: NPO Modek, 1997. - 83 p.
2. Blonskiy P.P. Kichik maktab o'quvchilari psixologiyasi. - M.; Voronej: NPO Modek, 1997. - 435 p.
3. Bruner J. Kognitiv faoliyatning rivojlanishini o'rganish. - M.: Nauka, 1971. - 260 b.
4. Elkonin D.B., Dragunova T.V. Kichik maktab o'quvchilarining yoshi va individual xususiyatlari. - M.: Moskva davlat universiteti nashriyoti, 1970. - 180 p.
5. Musiychuk M.V. Ijodiy qobiliyatlarni rivojlantirishning affektiv-kognitiv modeli: Rossiya Psixologiya Jamiyatining yillik kongressining «Psixologiya va amaliyot» ma'ruzalarining tezislari. - T. 4. - Masala. 2. - Yaroslavl, 1998. - 131-132-betlar.

РОЛЬ ПЕДАГОГИЧЕСКОГО МЫШЛЕНИЯ В ФОРМИРОВАНИИ КОГНИТИВНОЙ ОРИЕНТИРОВАННОСТИ ВРАЧА – ПЕДАГОГА

Шойимова Шохиста Санакуловна

Кандидат психологических наук, доцент. Ташкентский педиатрический медицинский институт Узбекистан, г. Ташкент.

Аннотация. В статье рассматривается важность педагогического мышления в процессе подготовки врачей-педагогов и их последующей деятельности. В статье также описывается, что врачи-педагоги должны обладать не только медицинскими знаниями и навыками, но и способностью эффективно общаться и обучать пациентов. Педагогическое мышление играет ключевую роль в формировании когнитивной ориентированности врача-педагога, позволяя им адаптироваться к индивидуальным потребностям пациентов и создавать благоприятную обучающую среду. Исследование подчеркивает важность педагогического мышления в профессии врача-педагога и рекомендует усиление его развития в процессе образования и практической деятельности.

Ключевые слова: врач-педагог, педагогическое мышление, когнитивная ориентированность, врач-педагог, профессиональные обязанности, развитие педагогического мышления, образование, практическая деятельность.

SHIFOKOR-PEDAGOGNING KOGNITIVYO'NALGANLIGINISHAKLLANTIRISHDA PEDAGOGIK TAFAKKURNING ROLI

Shoyimova Shoxista Sanakulovna

Psixologiya fanlari nomzodi, dotsent. Toshkent pediatriya tibbiyot instituti
O'zbekiston, Toshkent.

Annotatsiya. Maqolada tibbiyot oliy o'quv yurtlari pedagoglarini tayyorlash jarayonida pedagogik tafakkurning ahamiyati va ularning keyingi faoliyati haqida so'z boradi. Shuningdek, maqolada shifokor-pedagoglarning nafaqat tibbiy bilim va ko'nikmalarga, balki bemorlar bilan samarali muloqot qilish va o'qitish qobiliyatiga ham ega bo'lishi kerakligi ta'riflanadi. Pedagogik tafakkur shifokor-pedagoglarning kognitiv yo'nalishini shakllantirishda asosiy rol o'ynaydi, ularga bemorlarning individual ehtiyojlariga moslashishga va qulay o'quv muhitini yaratishga imkon beradi. Tadqiqotda tibbiyot o'qituvchisi kasbida pedagogik tafakkurning ahamiyati ta'kidlanib, uni ta'lim va amaliy faoliyat jarayonida rivojlantirishni kuchaytirish tavsiya etiladi.

Kalit so'zlar: shifokor-pedagog, pedagogik tafakkur, kognitiv yo'nalganlik, shifokor-o'qituvchi, kasbiy mas'uliyat, pedagogik tafakkurni rivojlantirish, ta'lim, amaliy faoliyat.

THE ROLE OF PEDAGOGICAL THINKING IN THE FORMATION OF COGNITIVE ORIENTATION OF A DOCTOR – TEACHER

Shoyimova Shokhista Sanakulovna

Candidate of psychological sciences, associate professor. Tashkent Pediatric Medical Institute
Uzbekistan, Tashkent.

Annotation. The article discusses the importance of pedagogical thinking in the process of training medical teachers and their subsequent activities. The article also describes that physician educators must have not only medical knowledge and skills, but also the ability to effectively communicate and educate patients. Pedagogical thinking plays a key role in shaping the cognitive orientation of physician educators, allowing them to adapt to the individual needs of patients and create a favorable learning environment. The study emphasizes the importance of pedagogical thinking in the profession of a medical teacher and recommends strengthening its development in the process of education and practical activity.

Key words: doctor-teacher, pedagogical thinking, cognitive orientation, doctor-teacher, professional responsibilities, development of pedagogical thinking, education, practical activity.

Введение. В настоящее время профессия врача-педагога становится все более востребованной и значимой. Врачи-педагоги не только обладают медицинскими знаниями и навыками, но и способностью эффективно общаться и обучать пациентов. Однако для успешного выполнения своих профессиональных обязанностей им необходимо также обладать педагогическим

мышлением.

Педагогическое мышление играет ключевую роль в формировании когнитивной ориентированности врача-педагога. Оно помогает им адаптироваться к индивидуальным потребностям пациентов и создавать благоприятную обучающую среду. Врач-педагог должен уметь анализировать информацию, принимать решения, планировать и организовывать процесс обучения, а также эффективно коммуницировать с пациентами.

Важно отметить, что педагогическое мышление должно быть развито не только в процессе образования, но и в практической деятельности врача-педагога. Постоянное обновление знаний и навыков, а также поиск новых методов и подходов к обучению помогут врачу-педагогу эффективно выполнять свои профессиональные обязанности и достигать успеха в своей деятельности.

Таким образом, роль педагогического мышления в формировании когнитивной ориентированности врача-педагога является неотъемлемой и важной. Развитие педагогического мышления должно быть приоритетным направлением в процессе подготовки врачей-педагогов, а также в их последующей практической деятельности. Это позволит им успешно взаимодействовать с пациентами, адаптироваться к их потребностям и обеспечивать качественное обучение и лечение.

Целью данной статьи является рассмотрение роли педагогического мышления в формировании когнитивной ориентированности у врача-педагога. В статье будет освещено значение педагогического мышления для успешного выполнения профессиональных обязанностей врача-педагога, а также предложены методы и подходы к развитию педагогического мышления у будущих врачей-педагогов.

Методы. Для достижения цели исследования были использованы методы, такие как изучение и обзор литературы, теоретический анализ данных.

Обсуждение результатов. В психологической и педагогической литературе довольно часто обращаются к исследованию педагогического мышления. Раскрытие содержательной стороны педагогического мышления, как правило, имеет отношение исключительно к педагогической деятельности воспитателей, учителей, преподавателей, работающих в различных образовательных системах – детских садах, школах, педагогических колледжах или вузах, или к условиям подготовки к педагогической деятельности студентов в педагогических колледжах и вузах.

Рассматривая в своём исследовании педагогическое мышление врачей – преподавателей высшей школы, мы будем придерживаться позиции, что педагогическая деятельность воспитателя, учителя или преподавателя сущностно похожа, отличие заключается лишь в содержании этой деятельности и способах её организации, природа же педагогической деятельности остаётся прежней вне зависимости от того, где она реализуется. Это убедительно доказала Н.В.Кузьмина (1985) в своей работе, посвящённой педагогической деятельности.

Проблема изучения педагогического мышления преподавателя высшей школы является одной из центральных в педагогической науке. Значение и важность этой проблемы определена смыслообразующим характером педагогического мышления в реализации профессионально-педагогической деятельности преподавателя, в его поведении и формировании системы межличностных отношений со студентами и коллегами. Педагогическое мышление определяет направление развития педагогической деятельности, обеспечивает возможность интерпретации, конструирования и проектирования процессов обучения и воспитания, развития обучающихся.

Педагогическое мышление врача – преподавателя медицинского вуза, безусловно, отличается от педагогического мышления специалиста, имеющего высшее педагогическое образование, и главное отличие заключается в ситуации, в рамках которой заявляет о себе этот вид мышления.

А.Х.Касымжанов и А.Ж.Кельбуганов в своей книге «О культуре мышления» (1981) отмечают, что каждая профессия и специальность требуют особого подхода к своему содержанию и, следовательно, воспитания особого «ума», специфического склада мышления, приспособленного к решению профессиональных задач, а именно, – профессионального мышления.

Качественная определённость учителя, преподавателя, врача, инженера или иного специалиста поддерживается его профессиональным мышлением. Профессиональным мышлением врачей, как известно, является клиническое мышление, которое выступает одним из важнейших условий продуктивного решения профессиональных задач. Клиническое мышление проявляется в выраженном интересе к клинической деятельности, к диагностической

клинической работе.

У врачей, работающих преподавателями на клинических кафедрах медицинских вузов, как правило, наблюдается конфликт между их профессиональным клиническим мышлением и педагогическим мышлением, наличие которого является необходимым для педагогической деятельности, это, в свою очередь, сказывается на её состоянии и характере, на результатах процесса обучения и воспитания студентов. Но врач – преподаватель медицинского вуза, работающий на клинической кафедре, должен уметь видеть и анализировать педагогическую ситуацию, имеющую выраженную клиническую направленность, так как процесс обучения этими специалистами осуществляется на клинических базах, что возможно благодаря педагогическому мышлению [3, 7, 10].

В психологической науке представлен довольно обстоятельный теоретический анализ педагогического мышления, изучены его особенности (Ф.Н.Гоноболин, 1965; Ю.Н.Кулюткин, 1979; Г.С.Сухобская, 1979, 1981; А. А. Реан, 1982; Е.К.Осипова, 1987; Д.Н.Завалишина, 1985; А.К.Маркова, 1993; Л.М.Митина, 1998; А.А.Орлов, 2004 и др.).

Исследователи показали, что педагогическое мышление выражается в профессиональном мастерстве, в умении устанавливать контакт с учащимися, понимать их, сотрудничать с ними, использовать разнообразные способы взаимодействия и воздействия с целью их личностного развития, что, безусловно, имеет отношение и к педагогическому мышлению как компоненту когнитивной ориентированности врача – преподавателя. Следует заметить, что, как правило, врачи – преподаватели высшей медицинской школы не испытывают трудностей в установлении контакта со студентами, но не задумываются о воспитательной направленности этого взаимодействия.

В середине прошлого века одним из первых, обративших пристальное внимание на педагогическое мышление, был Ф.Н.Гоноболин (1965). Учёный придерживался точки зрения, что педагогическое мышление – это способность учителя пристраиваться к учащимся, изменять стратегические линии влияния и воздействия на них для достижения поставленных педагогических задач. По нашему мнению, Ф.Н.Гоноболин рассуждает о субъектно-универсальном уровне профессионального самосознания учителя, продолжая идею А.С.Макаренко о направленности педагогического мышления. Благодаря пониманию социального и общечеловеческого смысла педагогической деятельности преподаватель выстраивает систему отношения со студентами, демонстрируя уважение к ним, направляя свою педагогическую деятельность на развитие личности студента [6, 8, 9].

По мнению Н.В.Кузьминой (1985), способность учителя «пристраиваться к учащимся», используя те или иные стратегии педагогической деятельности, зависит от типа личностной направленности – субъективного фактора успеха в педагогической деятельности, и это не является проявлением педагогического мышления. Н.В.Кузьмина выделяет истинно педагогическую направленность, формально педагогическую направленность и ложно педагогическую направленность. При этом исследователь указывает, что лишь первый тип личностной направленности способствует достижению высоких результатов в педагогической деятельности, так как учитель сознательно делает выбор своей профессиональной деятельности. Именно истинно педагогическая направленность заключается в мотивации на развитие личности учащегося посредством учебного предмета, в способности видоизменять содержание предмета ради возникновения познавательного интереса и потребности учащегося в образовании. Обращаясь к обучающей деятельности врача – преподавателя медицинского вуза, можно увидеть, что многие из них стали заниматься педагогической практикой, ощущая необходимость «передать накопленный клинический опыт» студентам [6].

Всё это позволяет нам высказать предположение, что наличие истинно педагогической направленности способствует развитию педагогического мышления, позволяющего врачу – преподавателю продуктивно осуществлять обучающую, воспитательную, организаторскую функции педагогической деятельности. Но педагогическую направленность клиницистов не исследуют при приёме на работу в медицинский вуз, так как наиболее важным критерием в этом случае является успешность их медицинской практики.

Ю.Н.Кулюткин (1990) и Г.С.Сухобская (1990) анализировали педагогическое мышление в связи с созданием основ теории управления педагогическими системами, цель которых, с их точки зрения, реализуется посредством разрешения ряда задач, обусловленных педагогической деятельностью. Эти учёные подчёркивали, что педагогическое мышление заявляет себя в процессе всей работы педагога: при осуществлении целеполагания, отборе содержания, выборе методов и форм его реализации, анализе педагогических ситуаций, в результате контроля и

высказывании оценочного суждения. В связи с чем, названные исследователи определяли педагогическое мышление учителя как способность применять различные педагогические правила в обучающей и воспитательной деятельности.

Педагогическая деятельность врачей – преподавателей высшей медицинской школы грешит вообще отсутствием дидактических принципов и принципов воспитания. Они редко задумываются над тем, насколько целесообразна и продуктивна их педагогическая деятельность, насколько доступен и понятен учебный материал, предлагаемый студентам для восприятия и последующего осмысления. Преподаватели не учитывают того, что перед ними уже взрослые люди, требующие уважения, принятия их позиции и мнения, не принимают во внимание особенностей социальной ситуации развития современных студентов.

Исследователи Л.П.Маслова (1981) и Г.С.Сухобская (1981) подвергли анализу механизмы, лежащие в основе педагогической деятельности. Одним из таких механизмов, с их точки зрения, является педагогическое мышление. По их мнению, педагогическое мышление обеспечивает управление педагогической деятельностью учителя, служит для реализации поставленных целей, создаёт конструктивное решение проблемы [4, 9].

Эта позиция поддерживается и в работе Л.А.Регуш (1983), которая рассматривала особенности мышления педагога в связи с его прогностическими функциями. С точки зрения Л.А.Регуш, вся педагогическая деятельность связана с прогнозированием будущего и осуществляется через образование связей причинно-следственного характера, обеспечивающих планирование, проектирование и создание педагогических гипотез, позволяющих открывать новое.

По всей видимости, здесь актуализируется проблема педагогического целеполагания. Целеполагание является неотъемлемой частью педагогической деятельности не только врача – преподавателя медицинского вуза, но и любого другого специалиста, занимающегося решением педагогических задач. Желательное решение любой педагогической задачи чаще всего связано с педагогическими установками и ценностями человека, проявлением им чувств и демонстрацией собственных педагогических способностей. Мы хотим отметить, что установки и ценности преподавателя зависят от того, насколько он знает, понимает, оценивает эту деятельность, реализуемую в условиях современной гуманистической парадигмы образования.

Огромное значение имеет готовность преподавателя к проектированию педагогической деятельности, но на основе понимания её значения и смысла, а это всегда опосредовано совокупностью специальных теоретических и практических знаний, накопленных и приобретаемых в процессе профессиональной деятельности. Здесь следует подчеркнуть, что педагогическое мышление врачей – преподавателей высшей школы, безусловно, служит для реализации поставленных целей, но достижение этих целей чаще всего осуществляется интуитивно или по образу и подобию того, как обучали их самих [2, 3].

Весьма интересна трактовка педагогического мышления Е.К.Осиповой (1988). По мнению автора, педагогическое мышление – совокупность свойств, среди которых: конкретность, рефлексивность, критичность, конструктивность, самостоятельность, проблемность, комплексность, профессиональная компетентность. Анализируя этот последовательный ряд, можно с уверенностью сказать, что названная совокупность свойств присуще всем практическим видам мышления. В частности, Б.М.Теплов (1985) отмечает, что важнейшей особенностью практического мышления является то, что оно осуществляется «в условиях жесткого дефицита времени и актуального риска», что сближает педагогическое мышление с клиническим мышлением врача и прогнозирует возможность его поступательного развития в условиях непрерывного образования. Следует заметить, что в реальном образовательном процессе, как и в условиях клинической практики, весьма мало возможностей для проверки каких-либо догадок: надо действовать быстро и профессионально. Но необходимо указать, что качественный характер этих действий, безусловно, будет зависеть от рефлексивных особенностей педагогического мышления как компонента когнитивной ориентированности [9].

Нельзя не упомянуть точку зрения Е.К.Осиповой, которая сводится к тому, что педагогическое мышление – это следствие организованного педагогического процесса. Наблюдается некая коллизия: педагогическое мышление преподавателя оказывает влияние на организацию педагогического процесса или педагогический процесс влечёт за собой развитие педагогического мышления?

С нашей точки зрения, это взаимообусловленные процессы: осваивая систему знаний,

которые были выработаны ранее, учителя, преподаватели приобретают также и способы оперирования этими знаниями, овладевая при этом «...сложной системой интеллектуальных действий (включая всю систему логических операций), которые необходимы в решении практических или теоретических задач» [5].

В условиях клинических кафедр врачи – преподаватели анализируют методические трудности, обсуждают их и осуществляют поиск путей, оптимизирующих учебный процесс, что способствует формированию педагогического сообщества, но подобные ситуации возникают в том случае, если есть инициатор этого процесса. Видимо, поэтому в медицинском вузе так редки научно-практические конференции, посвящённые педагогике и психологии высшего медицинского образования.

Заключение. Всё вышеизложенное послужило основанием для создания собственной трактовки педагогического мышления врача – преподавателя медицинского вуза. Педагогическое мышление врача – преподавателя высшей медицинской школы – это вид профессионального мышления, выступающий компонентом когнитивной ориентированности, выражающимся в способности фиксировать педагогическую ситуацию, возникающую в процессе клинической подготовки студентов, формулировать педагогическую задачу и решать её, подвергать рефлексии собственную педагогическую деятельность с целью дальнейшего преобразования, поддерживаемого совокупностью педагогических и психологических понятий.

На разных уровнях развития этот компонент когнитивной ориентированности врача – преподавателя характеризуется определёнными уровнями продуктивности и успешности педагогической деятельности. Продуктивность и успешность педагогической деятельности, безусловно, отражает уровень квалификации преподавателя. С нашей точки зрения, квалифицированный преподаватель – тот, кто понимает необходимость качественного обновления собственной педагогической деятельности в связи с современными тенденциями развития медицинского образования.

Таким образом, роль педагогического мышления в формировании когнитивной ориентированности врача-педагога является неотъемлемой и важной. Развитие педагогического мышления должно быть приоритетным направлением в процессе подготовки врачей-педагогов, а также в их последующей практической деятельности. Это позволит им успешно взаимодействовать с пациентами, адаптироваться к их потребностям и обеспечивать качественное обучение и лечение.

Литература:

Аверин В.А. Психология в структуре высшего медицинского образования: Автореферат дис. доктора психол. наук. – СПб., 1997.

Кудрявая Н.В., Зорин К.В. Введение в духовную культуру врача // Психологические основы деятельности врача. – М., 1999.

Кудрявая Н.В., Уколова Е.М., Молчанов А.С., Смирнова Н.Б., Зорин К.В. Врач-педагог в изменяющемся мире: традиции и новации. – 2-е изд., испр. и доп. / Под редакцией академика РАМН, проф. Н.Д. Ющука – М.: ГОУ ВУНМЦ, 2014. – 336 с.

Кулюткин Ю. Н., Бездухов В. П. Ценностные ориентиры и когнитивные структуры в деятельности учителя. – Самара: СамГПУ, 2002. – 400 с.

Матюшкин А. М. Мышление, обучение, творчество. – М.: Издательство Московского психолого-социального института; Воронеж: Издательство НПО «МОДЭК», 2003. – 720 с.

Митина Л. М. Психология профессионального развития учителя. – М.: Флинта, 1998. – 200 с.

Новиков Ю. В., Троханов Ю. П., Русина Н. А. др. Информационные технологии и другие новации в организации учебного процесса в медицинском вузе / Республиканский сборник научных трудов по материалам Республиканской научно-практической конференции, посвящённой 30-летию кафедры педагогики и психологии. – РГМУ, 2003. – С. 93-99.

Новикова О. Н. Социальное мышление и образовательная парадигма: Автореферат... канд. филос. н. – Пермь, 2003. – 21 с.

Осипова Е. К. Психолого-педагогические основы развития мышления учителя. – Тула: Изд-во Тул. гос. пед. ун-та им. Л.Н.Толстого, 1997. – 136 с.

TALABALARNI TEXNIK-KOSTRUKTORLIK KOMPONENTLIGINI RIVOJLANTIRISHNING DIDAKTIK IMKONIYATLARI

*Shodiyeva Sitora Ulug'bek qizi,
Buxoro davlat universiteti birinchi bosqich doktoranti*

Annotatsiya. Ushbu maqolada talabalarni texnik-konstruktorlik kompetentligini rivojlantirishning didaktik imkoniyatlari, didaktikada talabalarning individual qobiliyatlari va tafakkurini rivojlantirish har bir talabani ijodiy faolligi, talabani o'qitishni individuallashtirishdan asosiy maqsad-talabalar bilimida yuzakilik bo'lishiga yo'l qo'ymaslik, ularning har birining iloji boricha sermahsul mehnatini tashkil qilish, qobiliyatlarini kengroq namoyon bo'lishiga erishish kabilardan aks etgan.

Kalit so'zlar: Didaktika, individual, grafik savodxonlik, estetik, gumanitar, politexnik, modul.

ДИДАКТИЧЕСКИЕ ВОЗМОЖНОСТИ РАЗВИТИЯ ТЕХНИКО-КОНСТРУКТИВНОЙ КОМПЕТЕНТНОСТИ СТУДЕНТОВ

*Шодиева Ситора Улугбек кизи,
Докторант первого курса Бухарского государственного университета*

Аннотация. В данной статье рассматриваются дидактические возможности развития технико-конструктивной компетентности учащихся, развитие индивидуальных способностей и мышления учащихся в дидактике, творческая активность каждого учащегося, основная цель индивидуализации обучения учащихся - предотвращение поверхностности знаний учащихся, Каждый из них в максимально возможной степени отражается на таких вещах, как организация продуктивного труда, достижение более широкого проявления способностей.

Ключевые слова: Дидактика, личность, графическая грамотность, эстетическая, гуманитарная, политехническая, модуль.

DIDACTICAL OPPORTUNITIES FOR DEVELOPING TECHNICAL AND CONSTRUCTION COMPETENCE OF STUDENTS

*Shodiyeva Sitora Ulugbek qizi,
First year doctoral student at Bukhara State University*

Annotation. This article discusses the didactic possibilities of developing the technical and constructive competence of students, the development of individual abilities and thinking of students in didactics, the creative activity of each student, the main goal of individualizing student learning is to prevent the superficiality of students' knowledge. Each of them is reflected in such things to the greatest extent possible, as an organization of productive work, achieving a wider manifestation of abilities.

Key words: Didactics, personality, graphic literacy, aesthetic, humanitarian, polytechnic, module.

Didaktikada talabalarning individual qobiliyatlari hamda tafakkurini rivojlantirish har bir talabani ijodiy faolligi bilan bog'liq. Ayniqsa ustalik bilan tuzilgan topshiriqlar ijodiy mustaqillikning namoyon bo'lishiga yuqori darajada ko'maklashadi. Bunda talabalar topshiriqni tayyor namunalardan boshqacha bajarmasdan, balki bu jarayonga qandaydir yangilik qo'shib, qo'yilgan masalani yechishda zamonaviy metodikadan foydalanib, o'z mulohazalarini bildirib, o'rganilayotgan hodisadagi o'zlarini uchun yangi qirralarni ochadilar. Bunday sharoitda talaba bilish faoliyatining yangi metodlarini egallaydi. Ijodiy bilish o'rganilayotgan hodisaning yangi qirralarini ochishni, bilimlarni kengaytirish va chuqurlashtirishni, o'quv materialini o'rganishning yanada mukammal metodlaridan foydalanishni taqozo qiladi.

Shu bilan bir qatorda ijodkorlik ko'nikmasi taqlid orqali shakllanishini ham alohida qayd qilib o'tish lozim. Talabalarning takrorlash, taqlid qilish kabi faoliyatlari ijodkorlik qobiliyatlarining shakllanishiga ko'maklashadi. Talabani ijodkorligi uning taqlid qilish uchun egallagan bilim va ko'nikmalariga tayanadi va uning masalalar yechish, topshiriqlarni bajarishdagi mustaqilligida namoyon bo'ladi.

Ta'limning shaklini jamoaviy ko'rinishi va talabalar tomonidan o'zlashtirishning individual xususiyati o'rtasida qarama-qarshiliklar mavjud. Bu qarama-qarshiliklarni yechishga ko'maklashuvchi shartlardan biri – talabalarning individual mustaqil ishlarini tashkil qilishdir.

Individual mustaqil ishlardan maqsad - talabalar bilimini kengaytirish va chuqurlashtirish, ularning

qobiliyat va iqtidorlarini rivojlantirish, hamda o'zlari tanlagan muammo va masalalar yuzasidan ijodiy ishga yo'naltirishdan iborat.

Texnologiya fani mashg'ulotlari faqat mahsulot yaratishdan iborat emas. Talaba buyumlar-yaratish, narsalar muhitini-tashkil qilish orqali o'zicha ularga ma'lum funktsional va estetik hususiyatlar beradi, unda buyumlarga nisbatan ma'lum bir munosabat shakllanadi va natijada kishilarga, jamiyatga va mehnatga munosabati shakllanadi.

Talabalarning individual qobiliyatlari, layoqatlari turlicha bo'lganligi sababli ularning topshiriqni bajarishga sarflaydigan vaqt miqdori ham har xil bo'ladi. Bu ayniqsa ijodiy topshiriqlar bajarishda yaqqol namoyon bo'ladi. Shunday hollarda topshiriqning modulli bo'lishi-ilgarilab ketadigan talabaga shu sohadan chuqurroq bilim beradigan, kengroq hajmli topshiriq berishga, orqada qoladigan talabaga esa, yengilroq topshiriq berishga imkoniyat yaratiladi. Har ikkala holda ham ish jarayonida talaba o'zi uchun yangi xususiyatlar kashf etib, estetik zavq oladi.

Bu masalaga talabalarning individual xususiyatlarini hisobga olib yondashilsa, yaxshi natijalarga erishilishi mumkin.

O'qitishni individuallashtirishdan asosiy maqsad-talabalar bilimida yuzakilik bo'lishiga yo'l qo'ymaslik, ularning har birining iloji boricha sermahsul mehnatini tashkil qilish, qobiliyatlarini kengroq namoyon bo'lishiga erishish kabilardan iborat.

Ta'limning hamma bosqichlarida talabalarga individual yondashish, ayniqsa bilimlarni nazorat va tahlil qilish jarayonida bunga ko'proq sharoit yaratiladi.

Shu sababli ta'lim jarayonining amaliy ahamiyatiga ega bo'lishi, o'qituvchilar har bir talabaning individual xususiyatlarini iloji boricha kengroq e'tiborga olishi kerak. Bu, ta'lim jarayonida talaba o'qituvchining ta'sir ko'rsatish obyekti sifatida emas, balki bilim olish jarayonining faol ishtirokchisi bo'lishi zarur, demakdir.

Har bir talabaning individual xususiyatlarini namoyon qilishga ko'maklashadigan mustaqil ishlarni to'g'ri tashkil qilish o'qituvchining mahoratiga bevosita bog'liq. Mustaqil ishlarda talabalarning individual xususiyatlari yorqin namoyon bo'ladi, o'qish jarayonida yo'l qo'yilgan kamchiliklarni to'g'rilash imkoniyati ham katta.

Talabalarda o'qishga qiziqishni orttirish, ularning tabiiy qobiliyatlarini yuzaga chiqarish ijodkorligini rivojlantirish uchun texnologiya fanining asosiy bo'limlari bo'yicha yangicha shakldagi topshiriqlar tuzish muammosi vujudga keladi. Talabalarda grafik savodxonlikni, texnik-konstruktorlik (konstruktsiyalash) qobiliyatlarini shakllantirish uchun fan bo'yicha tuzilgan topshiriqlar quyidagi zamonaviy talablarga javob berishi lozim:

1. Topshiriqlar mazmuni talabalarda texnik-konstruktorlik bo'yicha amaliy ko'nikmalarni shakllantirishga qaratilib asosan amaliy mashg'ulotlar shaklida tashkil qilinishi kerak.

2. Amaliy mashg'ulotlardagi topshiriqlar talabalarning individual qiziqishlari, qobiliyatlari, texnik-konstruktorlik elementlarini kiritish imkoniyatlarini hisobga olib, ularga ruhiy (o'yin elementlari mavjudligi, fazoviy tasavvurlarini o'stiradigan, topshiriqning originalligi, chiroyliligi va hakozi) ta'sir ko'rsatishi kerak.

3. Topshiriq estetik, gumanitar va politexnik yo'naltirilgan bo'lishi kerak.

4. Topshiriq tuzilishi modulli bo'lishi kerak.

5. Talabaga topshiriqni bajarish foydaliligi va uni bajarishda egallagan bilim va ko'nikmalardan kelgusi ish faoliyatida, turmushda foydalanish ishkoniylatlari ayon bo'lishi kerak.

6. Topshiriq oliy ta'limda o'qitiladigan boshqa fanlar bilan bog'liq bo'lishi kerak.

7. Topshiriqni bajarishda milliy xalq amaliy san'ati va grafik elementlaridan keng foydalanish imkoniyati yaratilishi kerak.

Quyida talabalarning texnik-konstruktorlik qobiliyatlarini shakllantirish va rivojlantirishga yo'naltirilgan topshiriqlardan namunalar keltiramiz:

1-misol. Avtomobil g'ildiragi pokrishka, kamera va diskdan tashkil topgan. Har bir avtomobil kompaniyasi diskning original dizaynini o'ylab topib, tayyorlangan disklar bilan avtomobillarning yanada chiroyli ko'rinishini ta'minlashga harakat qiladi.

Tasvirda keltirilgan disklardan birini tanlab olib, uning chizmasini bajaring. Agar bu mavzu sizni qiziqtirib qolgan bo'lsa, bir nechta variant disklar eskizini ishlab, mualliflik variantingiz loyahasini bajaring (1-rasm).

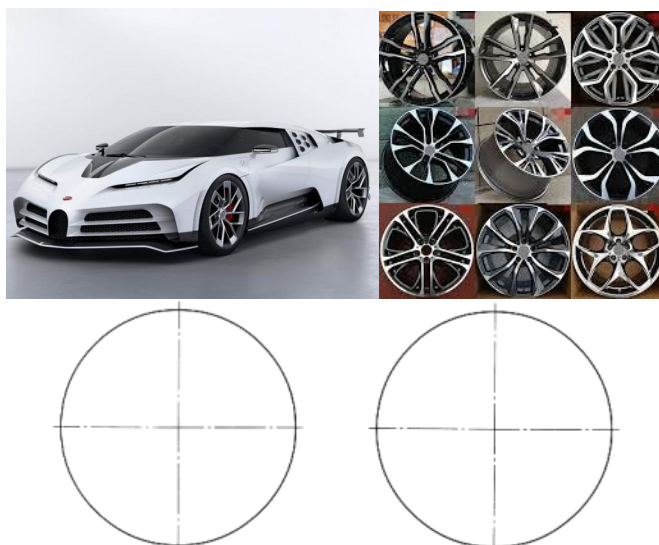

1-rasm. Disklar eskizi.

2-misol. Eshik tutqichi konstruksiyasini yakunlash.

Vazifa: 1. Tutqich 1 ni eshik tutqichi asosi 2 ga vint 3 bilan biriktirish usulini ishlab chiqing (2-rasm).

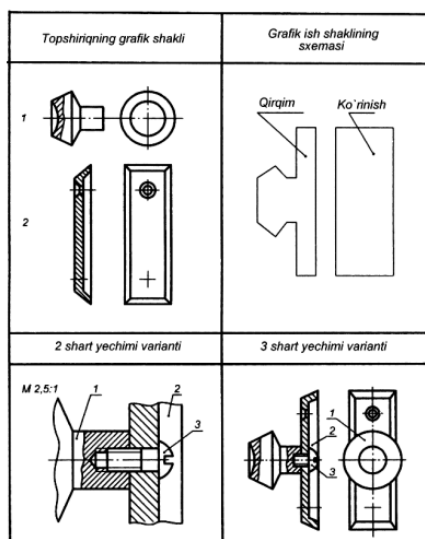

2-rasm. Eshik tutqichi konstruksiyasi.

2. Detallarning biriktirish joylari ko`rsatilgan yig`ish chizmasi fragmentini bajarung.

3. Eshik tutqichi yig`ish chizmasini bajarung.

Yuqorida keltirilgan misollar talabalarga topshiriqlarning yechimlarini o`zlari istagan tarzda ijodkorlik elementlarini kiritib bajarishlariga mo`ljallangan. Talabalar topshiriqlarni bajarishda chizma standartlari talablariga amal qilishlari va o`zlari taklif qilgan loyiha-yechimlarini afzallik tomonlarini tushuntirib, himoya qilishlari kerak bo`ladi.

Texnik ijodkorlik mashg`ulotlarining dastlabki bosqichlarida o`quvchilarning konstruksiyalash va loyihalash elementlariga o`rgatish, mashg`ulotlarni murakkab bo`lmagan topshiriqlarni bajarishdan boshlash maqsadga muvofiq. Bunda talabalarga quyidagi kabi topshiriqlarni bajarishni taklif qilish mumkin:

1-misol. 1-elementning o`rniga 2-elementni o`rnating. Hosil bo`lgan detalning tasvirini quring (3-rasm).

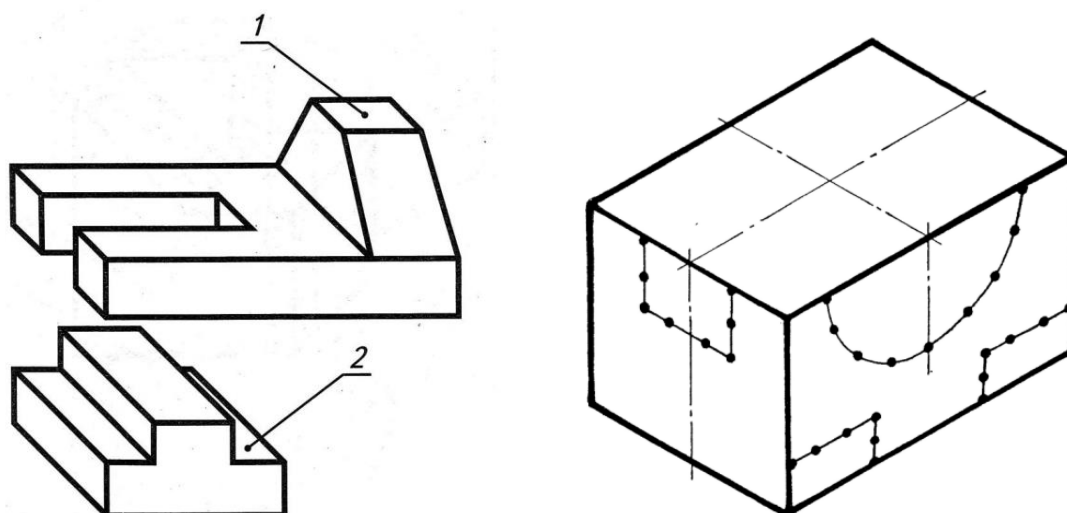

3-rasm. Turli xil elementlardan hosil bo'lgan detall tasviri.

2-misol. Rejalashtirish chizig'i bilan belgilangan uchastkalarni buyumning hamma qismidan to'raligicha olib tashlang. Hosil bo'lgan detallning tasvirini bajaring (3-rasm).

O'quvchilar bilan detal konstruksiyasini o'zgartirish bo'yicha yuqoridagi kabi topshiriqlarni bajarishda ularning fazoviy tasavvur qilish qobiliyatlari shakllanib boshlaydi. Bu qobiliyat ularning keyinchalik ijodiy qobiliyatlarining shakllanishi va rivojlanishida muhim hisoblanadi. Bunga o'xshash topshiriqlarni bajarishda texnologiya fani o'qituvchisi O'quvchilarkonstruksiyasi o'zgartirilgan detal tasvirini bajarishda ulardan tasvirni aksonometrik proeksiyalarda bajarishni talab qilmasdan rasm ko'rinishida ishlashlarini so'rashi zarur. Detal aksonometriyasini bajarish mavzudan chetlashib, talabalarni ikkinchi darajali ishlarga bog'lab qo'yadi. Buning ustiga bu mavzu chizmachilik darslarida mukammal o'rganiladi.

O'qituvchi talabalarning tasvirni to'g'ri bajarishlari, chizma asboblaridan to'g'ri foydalanishlarini nazorat qilib borishi, zarur hollarda kamchiliklarini to'g'rilab borishi kerak.

Keyinchalik topshiriqlarning mazmunini birmuncha murakkablashtirib boriladi. Bunda asosiy e'tibor talabalarning ijodiy qobiliyatlarining rivojlantirishga qaratish kerak. Quyidagi kabi topshiriqlardan foydalanish mumkin:

1-topshiriq namunasi. Berilgan grafik ishlanmaning ustidan turli qalinlikdagi chizma chiziqlari bilan yurguzib chiqib, grafik obraz – belgi: logotip, ramz, tovar belgisi va h. loyihasini bajaring. Loyihalashda yordamchi vosita sifatida konturni rang bilan bo'yash yoki obrazlarning kichik shakllarini tushirishdan foydalanish mumkin. Hosil bo'lgan obrazni nomlang.

Fantaziyangizni sinab ko'ring – u qanchalik boy bo'lsa, shuncha ko'p obraz variantini yaratasiz. Ishga kirishishdan oldin misollarni tahlil qilib, o'rganishni tavsiya qilamiz.

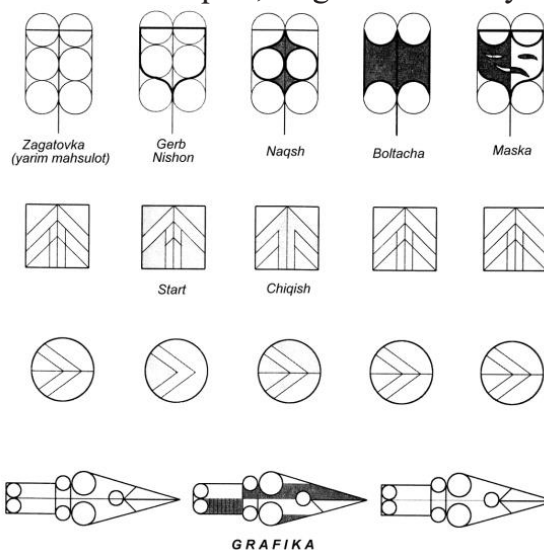

4-rasm. Ko'p obraz variant (grafik obraz – belgi: logotip, ramz, tovar belgisi)

2-topshiriq namunasi. Uy sharoitida konservalash moslamasi konstruksiyasini yakunlash. Moslama metall qopqoqlarni idishlarga qotirib mahkamlashda qo'llaniladi. Moslamani ishlatishda strelka yo'nalishi bo'yicha tayanch tutqich ustidan bosib, dasta 3 begunok 2 bilan birgalikda aylantiriladi. Bir vaqtning o'zida dasta buralib valtsevatel bilan birgalikda begunokga buralib kiritib boriladi.

Vazifa: 1. Oboyma (xalqa) 1 bilan qo'zg'almas qilib biriktirilgan tayanch tutqich konstruksiyasini ishlab chiqing. Begunok 2 dasta 3 bilan vertikal o'q atrofida erkin aylanishi kerak.

2. Tayanch tutqichning boshqa detallar bilan birikish joyi tasvirlangan yig'ish chizmasining fragmentini bajaring.

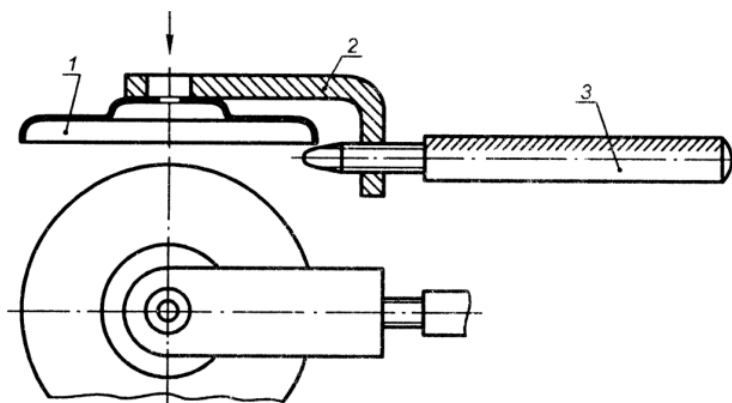

5-rasm. Uy sharoitida konservalash moslamasi konstruksiyasi.

Dastlabki bosqichlarda yuqoridagi kabi topshiriqlar O'quvchilar uchun qiyinchilik tug'diradigan bo'lsa ularga shunga o'xshash konstruksiyalardagi yechimlarni ko'rsatish, ayrim hollarda masala yechimini ko'rsatib, uni birgalikda muhokama qilish mumkin. Yuqoridagi topshiriq yechimlaridan birini keltiramiz.

1-shart yechimi variant 2-shart yechimi varianti

1-shart yechimi variant

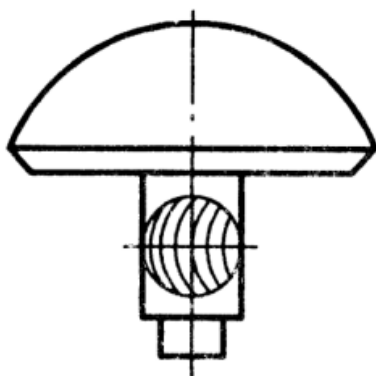

2-shart yechimi varianti

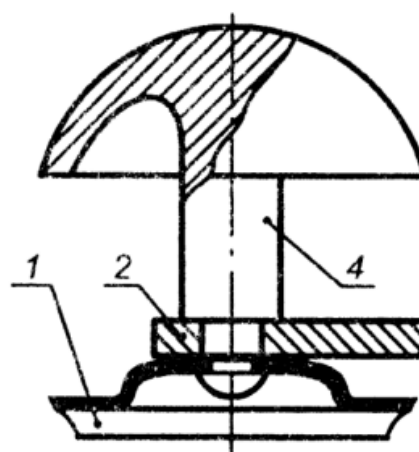

6-rasm. Tiski dastasi konstruksiyasi.

3-topshiriq namunasi. Tiski dastasi konstruksiyasini takomillashtirish. Parmadasta 1 ning uchi urib yapaloqlanib, unga kiritilib mahkamlangan ikkita tayanch shayba 3 lar bilan vint 2 dan tushib ketmasdan turadi. Bunday usulda biriktirilgan detallarni qismlarga ajratib bo'lmaydi. Bundan tashqari parmadastani tez aylantirilganida metallning qattiq taqillagan ovozi – ustaxonada baland shovqin manbasi paydo bo'ladi.

Vazifa: 1. Ko'rsatilgan qurilmaning kamchiliklarini aniqlab ayting.

2. Tiskida ishlagan paytda paydo bo'ladigan shovqinni yo'qotish zaruriyatini e'tiborga olgan holda parmadasta va shaybaning qismlarga ajraladigan konstruksiyasini ishlab chiqing (shakldor

gayka, tutqich va h.).

3. Yig'ish chizmasining parmadastaning birikish joyi fragmentini bajaring.

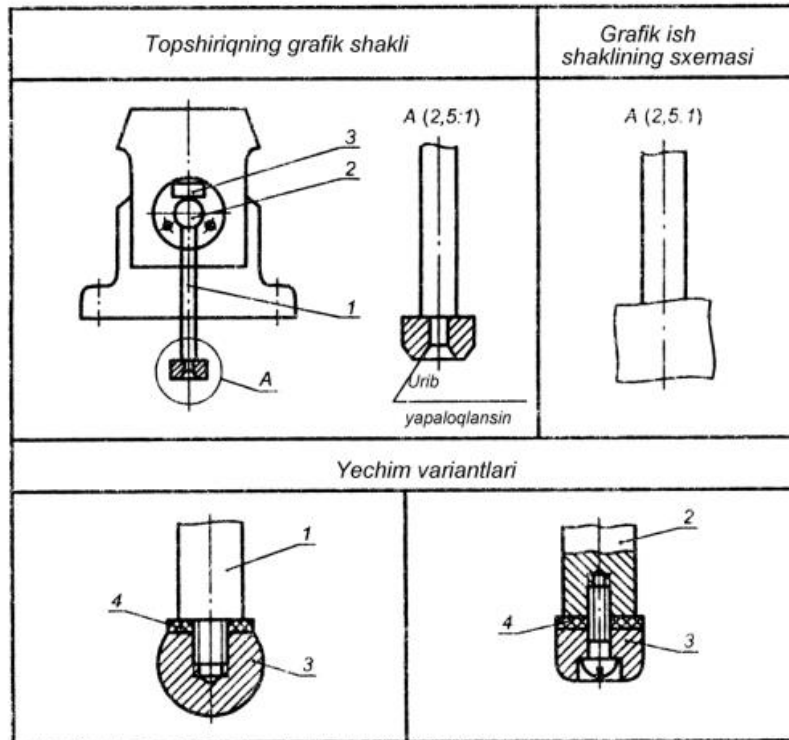

7-rasm. Parmadasta va shaybaning qismlarga ajraladigan konstruksiyasi.

4-topshiriq namunasi. Polizga o'rnatiladigan ma'lumot yozilgan taxtacha tayyorlash.

Vazifa: 1. Polizga o'rnatiladigan ma'lumot yozilgan taxtacha loyihalash. Taxtacha 160x100x3 mm lik fanera plastinkasidan va 200 mm uzunlikdagi oyoqchadan iborat bo'lishi kerak. Detallarni mahkamlash usulini mustaqil tanlang.

2. Taxtacha detallarining chizmalarini bajaring.

3. Mahsulotning yig'ish chizmasini bajaring.

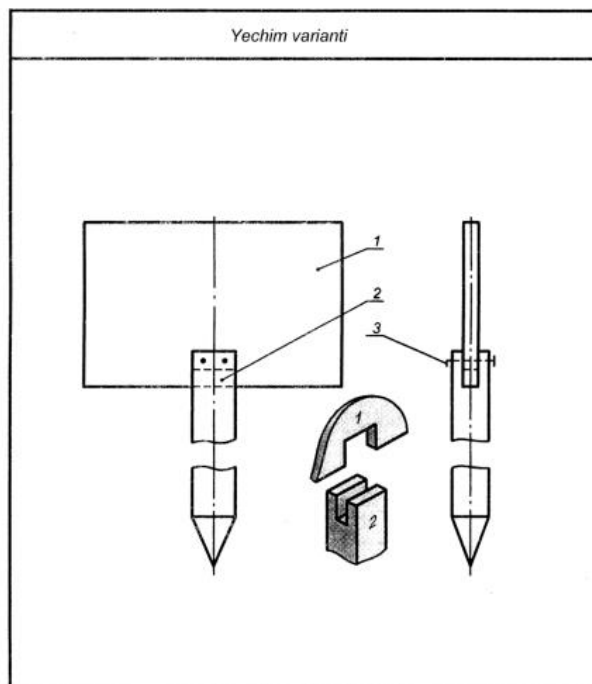

8-rasm. Polizga o'rnatiladigan ma'lumot yozilgan taxtacha.

5-topshiriq namunasi. Archa o'rnatish uchun mahkamlagich loyihalash. Vazifa: 1. Yangi yil

archasini o'rnatish uchun krestsimon mahkamlagich loyihasini ishlab chiqing.

2. Yangi yil archasini o'rnatish uchun yig'ma metall konstuksiya loyihasini bajaring.
3. Mahkamlagichning asosiy detallari chizmasini bajaring.
4. Mahkamlagichning yig'ish chizmasi va texnik rasmini bajaring.

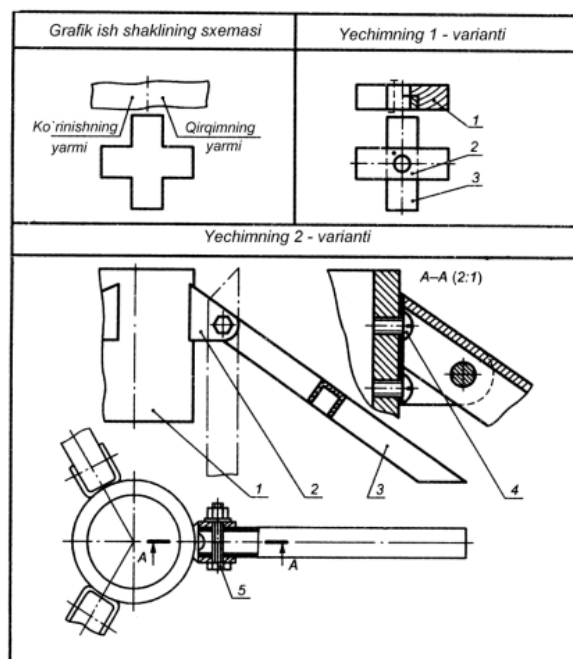

9-rasm. Archa o'rnatish uchun mahkamlagich loyihalash.

Texnik ijodkorlik mashg'ulotlarini yuqoridagi kabi vazifalarni bajarish, ularni O'quvchilar bilan birgalikda yechimlarini muhokama qilib borish talabalarning mashg'ulotlarga qiziqishini oshirib, ijodiy qobiliyatlari rivojlanishiga ko'maklashadi. Mashg'ulotlardagi grafik tasvirlarni bajarish jarayonida O'quvchilarchizma bajarishning dastlabki ko'nikmalarini egallab boradilar.

Texnologiya fani talabalarning politexnik bilimlarini rivojlantirish, ularda loyihalash ko'nikmalarini shakllantirish kabi kundalik turmushda zarur bo'lgan bilim va ko'nikmalarni shakllantirishda alohida o'rin tutadi. Shuning uchun ham maktab talabalarida grafik bilim va savodxonlikni shakllanishi muhim ahamiyat kasb etadi.

Texnikani egallash uchun, yuqori malakali ishchi, qishloq xo'jalik mexanizatori yoki muhandis bo'lib yetishish uchun chizmalar tayyorlashni, ya'ni chizmalar chizishni bilish va ularni tushunish, yoki chizmachilik tili bilan aytganda, chizmalarni o'qiy olish kerak. Ishchi chizmani o'qir ekan, konstruktor o'ylab chiqargan narsani ko'z oldiga keltiradi. Chizmalar zavodlardan zavodlarga, bir mamlakatdan ikkinchi mamlakatga yuborib turiladi. Chizmani o'qishni bilgan har qanday ixtisosdagi kishi chizmani tushunadi va unga qarab eng murakkab mashinaning tuzilishini ham bilib oladi. Faqat injenerlargina emas, balki har bir ishchi ham chizmachilikni bilishi kerak.

Foydalanilgan adabiyotlar ro'yxati

Жураев А.Р. Выбор оптимизированного содержания трудового образования и методика его обучения (5А112101–Методика трудового обучения). Ташкент – 2014 г. с 107.

Жураев А.Р., Аслонова М.С., Бахранова У.И. Методика использования электронных учебников в обучении направления “Технология и дизайн” предмета технологии // “Проблемы педагогики” научно–методический журнал № 3 (35) / Россия, Москва. 2018. – С. 23 – 25.

Жураев А.Р., Рауфова Н.Р. Методика использования программы Flash при обучении предмета технологии по направлению “Технология и дизайн” // “Academy” научно–методический журнал № 6 (33) / Россия, Москва. 2018. – С. 79 – 80.

Жураев А.Р., Тешаева И.М. Методические основания оптимизации содержания предмета «Технология». “Проблемы науки” научно–методический журнал № 6 (30) / 2018 г. Россия, Москва с 88 – 89.

Zhuraev A.R. Research and methodology background to the optimization of labour and professional training curriculum in general secondary education // International scientific journal. № 7 (35) /

Russia Volgograd. International scientific journal. № 7 (35) / Russia Volgograd. Impact factor of the journal «Science and world» – 0.325 (Global Impact Factor 2013, Australia) 2016. – P. 70-71.

Жураев А.Р., Йўлдошова Г.С. Значение использования программы «AutoCAD» при обучении учеников 7 класса по направлению «Технология и дизайн». «Наука, образование и культура» научно–теоретический журнал № 4 (28) / 2018 г. Россия, Москва с 58 – 60.

Жураев А.Р., Махсудова М.Д. Педагогические основы обеспечения непрерывности при обучении предмету технологии. «Проблемы педагогики» научно–методический журнал № 3 (35) / 2018 г. Россия, Москва с 25 – 27.

Жураев А.Р., Бахранова У.И. Использование задач и понятий, относящихся к геометрическим фигурам, для интегрированного обучения трудовому образованию с предметом геометрия. «Достижения науки и образования» ежемесячный научно – методический журнал № 7 (8) / 2016 – г. Россия, Москва, с 83 – 85.

Bekmuratova M. *Texnikaviy ijod va dizayn.*–T.: Fan va texnologiya, 2004.–180 b.

Muslimov N.A., Sharipov Sh.S. *Texnik ijodkorlik va dizayn.*-T.: «Iqtisod -Moliya» 2009.-150 b.

MILLIY HUNARMANDCHILIK VA UNING IJTIMOY-IQTISODIY AHAMIYATI

Shomirzaev Maxmatmurod Xuramovich

Termiz davlat universiteti professori, pedagogika fanlari doktori (DSc).

Annotatsiya. Maqolada milliy hunarmandchilik va uning ijtimoiy-iqtisodiy ahamiyati bayon qilinib, mazmun-mohiyati mantiqan ketma-ketlikda izchil yoritilgan.

Tayanch so'z va tushunchalar: kulol, sopol, hunarmand, xumdon, chang, hunarmandchilik, kulolchilik charxi, ganch o'ymakorligi, naqsh, misgarlik.

НАЦИОНАЛЬНОЙ РЕМЕСЛЕННОСТЬ И ЕГО СОЦИАЛЬНО-ЭКОНОМИЧЕСКОЕ ЗНАЧЕНИЕ

Шомирзаев Махматмурод Хурамович

Профессор Термезского государственного университета, доктор педагогических наук.

Аннотация. В статье описывается народное мастерство и его социально-экономическое значение с логической и последовательной логикой.

Ключевые слова и понятия: керамика, керамика, ремесленник, утонченность, пыль, ремесла, керамика, ганчевая гравюра, узор, медь.

NATIONAL CRAFTS AND SOCIO-ECONOMIC ACTIVITY

Summary. The article describes folk craftsmanship and its socio-economic significance with a logical and consistent logic.

Keywords: ceramics, ceramics, artisan, refinement, dust, crafts, ceramics, ganch engraving, pattern, copper.

Kirish. Kulol-sopol idish va buyumlar tayyorlovchi hunarmand hisoblanadi. U maxsus tuproqdan qorilgan loydan piyola, kosa, tovoq, lagan, ko'za, xurmacha, tog'ora, xum, tandir va boshqa buyumlar tayyorlash, ularni sirlab bezash va xumdonda pishirish bilan shug'ullanadi. Asosiy asbobi – charx bo'lib hisoblanadi. U hamma xalqlarda asosan bir xildir. Kulollar bundan tashqari turli o'yinchoqlar, koshinlar va kuvurlar ham tayyorlay oladilar. Ularning kasbi “kulollik”, “kulolchilik” deb yuritiladi.

Kulollik, kulolchilik - hunarmandchilikning loydan turli-tuman idish, buyum, qurishish materiallari va boshqalar ishlaydigan sohasi hisoblanadi. O'tda qizdirilganda toshsimon bo'lib kotib pishadigan maxsus (qoramtir, sarg'ish, ko'kimtir, yashil tovlanadigan va boshqacha) tuproqdan idish tayyorlashni odamlar neolit davrining boshlaridayok (miloddan avval 5 ming yillik) bilganlar.

Daslabki, paytlarda idishlar loydan tayyorlanib, quritib, keyin gulxanda qizdirilgan. Kulolchilikda ishlatiladigan tuproqjahonning hamma yerida ham borligi deyarli barcha xalqlarda kulolchilikning keng tarqalishiga imkon berdi. Daslab, kulolchilik bilan ayollar (miloddan avval 4-ming yillikning oxirlari (Mesopatamiya)da, va 3-ming yillikning boshlari (Misr)da shug'ullangan bo'lsalar, keyinchalik, kulolchilik charxi ixtiro qilingach esa, kulolchilik bilan erkaklar ham shug'ullana boshlaganlar. Unda idishlar maxsus o'choq va xumdonda pishirilgan. Hozirgi kunda kulolchilikning sodda usullari Osiyoning tog'li hududlarida yashovchi xalqlarda hali ham mavjud.

Neolit davriga mansub qarorgoxlarning qazib topilgan qoldiqlari o'sha davrlarda idishlarning tagi uchli qilib tayyorlanganini ko'rsatadi. Bu shundan dalolat beradiki, o'sha davrda idishlar yerga suqib qo'yib ishlatilgandir [1].

Eneolit davri (mis asri)da Sharq mamlakatlari va Qadimgi Gresiyada nafis sopol idishlar tayyorlash, sopolan arxitekturada foydalanish avj oladi, keyinchalik sirlash usullari kashf etilgach, kulolchilik mahsulotlarining badiiy qimmatini osha boradi [2].

Afrosiyobda va O'rta Osiyoning boshqa yerlarida topilgan arxeologik qazilmalar VII-XII asrlarda kulolchilik O'rta Osiyoda ancha rivoj topganini ko'rsatadi. XIII asrda mo'g'ullar xujumi oqibatida kulolchilik sekin rivojlandi. XIV-XVI asrlarga kelib esa yana avj oldi. XVII-XVIII asrlarda O'rta Osiyoning bir necha feodal davlatga ajralishi turli o'lkalar o'rtasida o'zaro aloqalarning susayishiga sabab bo'ldi, lekin, shunga qaramay hunarmandchilikning barcha turlari qatori kulolchilikdahan turli joylarda turlicha uslublar vujudga keldi. XIX - asr kulolchilik mahsulotlarni yog'och va ganch o'ymakorligi naqashariga yaqin bezagi bilan ajralib turadi.

Kulolchilik mahsulotlarining, jumladan, idishlarining shakli asrlar osha davr va did talablari bilan o'zgarib bordi. O'rga Osiyoda suvga bo'lgan katta ehtiyoj sopol idishlarning turlarini ko'payishiga olib keldi. Xalq ustalari bu idish va buyumlarni tayyorlash bilan bir qatorda ularni yuksak did bilan

bezardilar. Rossiyada XIX asrda arzon baho chinni ishlab chiqarishning keng yoʻlga qoʻyilishi va markaziy Rossiyadan chinnimahsulotlari koʻp keltirilishi Oʻrta Osiyo kulollari bozorini birmuncha susaytirdi. Lekin arzon sopol idish va buyumlarga boʻlgan talab, ayniqsa, arxitekturada kulolchilik mahsulotlarining zarurligi kulolchilikning uzluksiz davom etishini taqozo etdi [3].

Maqsad. Kulolchilik Oʻrta Osiyoda, ayniqsa, oʻzbeklar va tojiklar yashaydigan shahar hamda qishloqlarda keng rivoj topgan. Qoratogʻ, Samarqand, Shahrisabz, Gʻijduvon, Toshkent, Rishtonda sopol idishlarni sirlab bezatishning oʻziga xos uslublari vujudga kelgan. XIX asrda kulolchilikning yirik markazlari boʻlgan. Bu yerlarda ishlab chiqarilgan mahsulotlar pishiq, chiroyli, siri nafis, naqshlari koʻrkamligi bilan diqqatni tortadi.

Oktabr toʻntarilishidan keyin kulollar mehnatini uyushtirishga alohida eʼtibor berilgan. 1930 yilda Toshkentda eksperimental keramika, Samarqandda keramika ustaxonalari ochildi. 1932 yilda Toshkentda oʻquv-ishlab chiqarish ustaxonasi ishga tushdi, qisqa muddatli kurslar tashkil qilinib, kulollar tayyorlangan, ularning malakalari oshirib turilgan. Ulugʻ Vatan urushining ogʻir yillarida ham kulolchilikka katta eʼtibor berildi. 1943 yilda Shahrisabzda oʻquv-ishlab chiqarish badiiy kombinata ishga tushgan. Turob Miraliev (Toshkent), Rustam Egamberdiev, Karim Hazratqulov (Shahrisabz), Uzoq Shermatov, Xolmat Yunusov (Rishton), Muhammad Siddiq, Usmon Umarov (Gʻijduvon) singari oʻnlaracha atoqli kulollar yoshlarga taʼlim-tarbiya bergan. Oʻzbekistonda kulolchilik ishlarini rivojlantirish, yoshlardan kulollar tayyorlash, kulolchilikni tadqiq etishda Oʻzbekiston xalq rassomi, sanʼatshunoslik nomzodi Muhiddin Rahimov samarali mehnatqildi. Gʻijduvon va Rishtonda kulolchilik, ayniqsa, rivoj topib, bu yerlarda oʻnlaracha kulolchilik ustaxonalari ishladi. 1940-yillarda Gʻijduvondagi “Namuna”, Rishtondagi “Yangi hayot”artellarining mahsulotlari butun respublikada mashhur boʻlgan.

Mashhur ganch ustasi Ziyovuddin Yusupovning - “Ganch oʻymakorligi sanʼati ming yillik tarixga ega. Xalq amaliy sanʼatining bu turi Eron, Turkiya va Turkistonda keng tarqalgan boʻlib, hozirgacha davom etib kelmoqda. Ganchkorlik sanʼatining imkoniyatlari juda keng. Uni xohlagan shaklga solish mumkin va bu sanʼat turida ota-bobolarimiz oʻz orzu-umidlarini, madaniyatini koʻrsatib borgan, ularga davr falsafasi singib ketgan”, degan fikrni keltirib, Behzod Norboev quyidagilarni yozadi: “Ziyovuddin aka Yusupov Buxoro ganchkorlik maktabi, Umarjon aka Tohirov Xiva ganchkorlik maktabi usullarida ijodiy ish boshlaydilar. Ularni bir-biriga tutashtirgan niyat oʻzbek xalqining amaliy sanʼat sohisidagi nufoʻzini mustahkamlashga hissa qoʻshishi boʻldi. Ularning hozirgacha bajargan ishlarining sanab ardogʻiga yetib boʻlmaydi: Metroning “Milliy bogʻ” bekati, Qarshi shahridagi memorial kompleks va viloyat teatri, Toshkent qishloq xoʻjaligini irrigatsiyalash va mexanizatsiyalash muxandislari instituti binosi bezaklari” [9].

XIXasrda Buxoro, Qoʻqon, Margʻilon, Samarqand, Toshkent, Shahrisabz va Xorazmda kandakorlik maktablari vujudga keldi.[4]

Inqilobdan keyin kandakorlar artellarga uyushtirildi. 50-yillardan boshlab sovgʻa buyumlari, badiiy buyumlarga talab koʻchayishi bilan ularni ishlab chiqarish ham keng yoʻlga qoʻyildi. Kandakorlik sexlari barpo etildi. Bu sexlarda kandakorlikning turli maktablariga mansub (Masalan, Qoʻqonda L.Fozilov, Buxoroda S. Hamidov, Xivada Yo. Bekjonov kabi) ustalar yoshlarga kandakorlik sanʼatini oʻrgatib kelganlar. Qoʻqon va Margʻilon kandakorlik maktabi namunalarida bogʻ-rogʻlar, chamanzorlar tasvirlanadi, naqshlar sayoz oʻyib, tor zaminli qilib ishlanadi. Toshkentda ishlanadigan mis buyum va idishlar yirik, soddaroq naqshlar bilan bezatiladi. Buxoro maktabi naqshlari esa murakkab va nafis. Qarshi va Shahrisabz kandakorlik naqshlariga qimmatbaho toshlar, rangdor shishalar kadaladi.

Samarqand kandakorlik naqshlarida geometrik shakllar koʻp uchraydi. Xorazm kandakorlari esa oʻta murakkab oʻsimliksimon va geometrik shakllardan jimjimador naqshlar hosil qilib ishlaydilar [5].

Izlanish obʼekti. Hozirgi vaqtda (2005 yil) Oʻzbekistonda mavjud 347,4 ming korxonaning 93,0% i nodavlat va faqat 7,0% i davlat korxonalaridan tashkil topgan. Nodavlat korxonalarining 48,6 % i fermer va dehqon xoʻjaliklaridan, 2,1% i aksiyadorlik jamiyatlaridan, 1,9% i chet el investitsiyalari mavjud korxonalaridan va 40,4% i boshqa turdagi korxonalaridan tashkil topgan. Respublikada jami band aholining 77,2% i nodavlat, 22,8% i davlat sektorlariga toʻgʻri keladi. Demak, Oʻzbekistonda ham iqtisodiyotning bozor modeliga oʻtish jadal surʼatlarda amalga oshmoqda.

Maʼlumki, Oʻzbekistonda soʻnggi yillarda aholi bandligini taʼminlash maqsadida kasanachilikka katta eʼtibor qaratilmoqda.

Ayni paytda hunarmandchilik Respublika “Hunarmandlar” uyushmasiga jipslashtirilib, ularning faoliyatini rivojlantirish maqsadida dasturlar qabul qilish yoʻli bilan keng imkoniyatlar yaratilmoqda.

Respublika boʻyicha “Hunarmandlar”uyushmasida roʻyxatda turgan ishchilarning umumiy soni

2011 yilda 21106 nafar kishiga yetdi. Shundan, Farg'ona mintaqasining ulushi 5538 nafar kishiga to'g'ri kelib, bu respublikadagi barcha hunarmandlarning 26,5 foizi demakdir.

Farg'ona mintaqasining hunarmandlar sonini viloyatlar kesimida tahlil etganda ularning deyarli yarimi (2700 nafar kishi) Farg'ona viloyatiga to'g'ri keladi. Andijon (1904 nafar kishi) va Namangan (934 nafar kishi) viloyatlarida esa nisbatan kam.

Mustaqillik yillarida ayollarning ishlab chiqarishdagi ishtirokiga ahamiyat ortdi. Respublikada 2011 yilda hunarmand ayollar soni 6983 nafar kishiga yetdi, shundan 1853 nafar kishi, ya'ni 26,3 foizi Farg'ona mintaqasida tuplangan. Agar, respublikada hunarmand ayollar jami hunarmandlarning 33,2 foizini tashkil etishi e'tiborga olinsa, Farg'ona mintaqasidagi hunarmand ayollar mintaqadagi jami hunarmandlarning salkam 34 foizini tashkil etadi. Bu mintaqada hunarmand ayollarga e'tibor yuxoriligi bilan izohlanadi. Jumladan, Farg'ona viloyatida viloyat hunarmandlarining 46 foizini, Andijon viloyatida 25 foizini va Namangan viloyatida 13 foizini tashkil etadi. Mintaqaning Andijon va Namangan viloyatlarida Farg'ona viloyatiga nisbatan ayollar ishtiroki ancha kam.

Qo'llaniladigan uslub. 2011 yilda Respublika "Hunarmand" uyushmasi tomonidan ishlab chiqarilgan mahsulot hajmi 55608,5 million so'mlik mahsulot ishlab chiqarildi. Shundan 14021,7 million so'mlik mahsulot Farg'ona mintaqasiga va 41586,8 million so'mlik mahsulot Respublikaning boshqa viloyatlariga to'g'ri keladi. Mintaqada Respublikadagi hunarmandchilik mahsulotlarining 25,2 foizi ishlab chiqariladi. Hunarmandchilik mahsulotlari ishlab chiqarish hajmi viloyatlar kesimida tahlil etilganda, Andijon viloyatida mintaqada ishlab chiqariladigan hunarmandchilik mahsulotlarining yarimidan ko'pi (51,7%) tayyorlanadi. Mintaqaning Farg'ona va Namangan viloyatlarida mahsulot ishlab chiqarish hajmi ancha kam.

1-jadval

Xalq amaliy sanati va milliy hunarmandchilik sohalarining mahsulot ishlab chiqarishdagi hissalar (foizda)

| T/r | Faoliyat turlari | O'zbekiston bo'yicha | Shu jumladan mintaqalar bo'yicha | | | | | |
|-------------|--|----------------------|----------------------------------|-------------|-------------|------------|------------|--------------|
| | | | Toshkent | Farg'ona | Zarafshon | Mirzacho'l | Janubiy | Quyiqandaryo |
| 1. | Kulolchilik, tandirchilik, chinnisozlik | 100 | 78,1 | 18,8 | 2,1 | 0,4 | 0,5 | |
| 2. | Miniatyurachilik, rassomchilik | 100 | 50,6 | 36,9 | 8,9 | - | 1,9 | |
| 3. | Naqqoshlik, ganch o'ymakorligi | 100 | 23,7 | 32,0 | 38,1 | 2,5 | 1,0 | |
| 4. | Pichoqchilik, kondakorlik, tunukasozlik, temirchilik | 100 | 9,0 | 74,9 | 11,4 | 1,4 | 0,9 | |
| 5. | Zardo'zlik, kashtachilik, chokli buyumchilik | 100 | 1,7 | 90,2 | 6,6 | 0,4 | 0,4 | |
| 6. | Yog'och o'ymakorligi | 100 | 10,3 | 69,3 | 12,4 | 1,3 | 1,1 | |
| 7. | Zargarlik | 100 | 55,8 | 33,7 | 6,7 | 1,5 | 0,7 | |
| 8. | Gilam, atlas to'qish, chopondo'zlik, do'ppido'zlik, gazlamaga gul bosish | 100 | 4,8 | 71,0 | 19,7 | 0,9 | 0,6 | |
| 9. | Hijimli qoliplarda kuyuvchi ustachilik | 100 | 13,3 | 51,4 | 33,4 | 1,1 | 0,1 | |
| 10. | Kosibchilik | 100 | 13,7 | 80,9 | 3,9 | 0,8 | 0,2 | |
| 11. | Charmdo'zlik, egar-jabdug' yasash | 100 | 23,7 | 63,5 | 10,2 | 1,0 | 0,3 | |
| 12. | Uy-ro'zg'or buyumlarini yasash | 100 | 4,7 | 72,3 | 18,8 | 3,0 | 0,6 | |
| 13. | Qo'g'irchoqsozlik | 100 | 2,7 | 17,2 | 78,9 | 0 | 0,1 | |
| 14. | Boshqalar | 100 | 77,8 | 0,8 | 9,7 | 2,2 | 1,7 | |
| Jami | | 100 | 18,5 | 66,3 | 11,5 | 0,9 | 0,6 | |

Izoh: 1- jadvaldagi ma'lumotlar O'zbekiston Respublikasi "Hunarmand" uyushmasining 2010 yil materiallari asosida tuzildi.

Bu hududlarda kasanachilik, hunarmandchilikka mahalliy shart-sharoitlarning yaratilishidagi sustkashlik bilan izohlanadi.

O'tmishdagi bobolarimiz qoldirgan meros, madaniy boyliklar, milliy qadriyatlarni hurmat qilish, ularni o'rganishni har bir inson buni o'zida his etmog'i kerak.

Shu o'rinda milliy hunarmandchilik haqida ham to'xtalib o'tar ekanmiz, eng avvalo,

O'zbekiston Respublikasi Prezidentining "Xalq badiiy hunarmandchiligi va amaliy san'atini yanada rivojlantirishni davlat yo'li bilan qo'llab-quvvatlash chora-tadbirlari to'g'risida"gi farmonida xalq badiiy hunarmandchiligining asriy an'analari va o'ziga xos turlarini qayta tiklashga alohida e'tibor qaratilgan.

Respublika xalq amaliy san'ati va milliy hunarmandchilik sohalari mahsulotining hududiy tarkibi bevosita hunarmandchilikning tarixan tarkib topishi, shakllanishi va rivojlanishi bilan bog'liq. Unda Farg'ona mintaqasining ishtiroki o'ziga xosdir [6].

Mintaqa naqqoshlik va ganch o'ymakorligi; pichoqchilik, kandokorlik, to'nikasozlik va temirchilik zardo'zlik va kashtachilik yog'och o'ymakorligi; kosibchilik charmdo'zlik va egar-jabdug' yasash bo'yicha respublikada birinchi o'rinda turadi [7].

Jumladan, zardo'zlik va kashtachilik mahsulotlarining 90 foizi, kosibchilik mahsulotlarining 80 foizi, pichoqchilik, gilamchilik, atlas to'qish, chopondo'zlik, do'ppido'zlik va uyro'zg'or buyumlarining 70 foizdan ortig'i, yog'och o'ymakorligi, charmdo'zlik va egar-jabdug' mahsulotlarining 60 foizdan ortig'i Farg'ona mintaqasida ishlab chiqariladi.

Mintaqa kulolchilik, tandirchilik, chinni sozlikda Toshkent va Quyi Amudaryo mintaqasidan keyingi 3-o'rinni, miniatrachilik va rassomchilikda Toshkent mintaqasidan keyingi 2-o'rinni egallaydi. Zargarlik buyumlari yasashda Toshkent mintaqasidan keyingi ikkinchi o'rinni egallab, mintaqada respublikada tayyorlanadigan jami zargarlik buyumlarining 33,7 foizini ishlab chiqaradi. Bu Mirzacho'l va Quyi Amudaryo mintaqalarida ishlab chiqariladigan zargarlik buyumlaridan ikki hissa ortiq demakdir.

Respublikada tayyorlanadigan jami qo'g'irchoqlarning qariyb 80 foizi Zarafshon mintaqasiga to'g'ri keladi. Farg'ona mintaqasi Respublikadan keyingi ikkinchi o'rinni egallagan holda mintaqada jami qo'g'irchoqsozlik mahsulotlarining 17,2 foizi tayyorlanadi.

2010 yilda xalq amaliy san'ati va milliy hunarmandchilik sohasida 36563,4 mln so'mlik mahsulot ishlab chiqarilib, shundan 24226,7 mln so'mlik mahsulot, ya'ni 66,2 foizi Farg'ona mintaqasi hisobiga to'g'ri keladi.

O'zbekiston xalq ustalari birlashmasi Raimberdi Matjonov ustaxonasida hunarmandchilik maktabi ochish taklifini bergan, bu ustaga hunarmandchilik sir-asrorlarini keng targ'ib etish imkonini berdi. Uning shogirdlari Davron Sa'dullaev, Amin Mirzaev, Maryamjon Matjonova, Mukarrama Sa'dullaeva hozir badiiy kulolchilik san'atini rivojlantirishda katta hissa qo'shmoqda. Tarixiy obidalarni ta'mirlashda kulolning xizmatlari katta. 1956 yilda Xivadagi Pahlavon Mahmud maqbarasini ta'mirlashda qatnashdi. U gumbazning pastki qismi uchun qadimgi uslubda zangori rangda koshinlar tayyorlab bergan. Ular hozirgi kunda avvalgidek rangini yo'qotmay turibdi. Kulol yana ko'hna ark darvozasining ikki minorasini ta'mirlashda qatnashdi.

Agarda, milliy madaniyatga boshqa bir turdosh yoki turdosh bo'lmagan madaniyat tazyiq yoki zo'ravonlik bilan kurashsa, u holda uning rivojlanishi u yoqda tursin, balki barchasi haminqirozga yuz tutadi. Boshqacha qilib aytganda, na u yoqlik, na bu yoqlik bo'lmagan madaniyat yuzaga keladi, ko'p narsalar unutiladi. Chunonchi, arab yoki mug'ul istilosi yerlik xalq madaniyatini qorishtirib tashlagan bo'lsa, rus, Yevropa madaniyati, Turkistonning bosib olishi natijasida yerlik aholi istasa-istamasa - Rus Yevropa madaniyatidan bahramand bo'lgan bo'lsa, sovetlar davrida arab alifbosining eng avvalo, lotin, keyinchalik kirillida (rus alifbosi)ga zo'rlab o'tkazilishi fan va madaniyatimizda, adabiyot va san'atimizda, o'tmish tariximizni o'rganishimizda qanday salbiy oqibatlariga olib kelgan.

Olingan natijalar. Turkistonda yangi sobiq ittifoq tuzumining o'rnatilishi, lekin uning asosiy prinsiplarini buzilgan holda talqin va amal qilinishi, jumladan, yakka yoki oilaviy tartibda, mehnat qiluvchi hunarmandlar va amaliy san'at vakillari hamda hunarmandchilik shirkatlari xodimlari xususiy mulk egalari deb topilishi, ularga moliya tashkilotlari tomonidan juda katta miqdorda soliq solinishi, ularni faoliyatining mehnat stajiga o'tmasligi, ularga qarilik nafakasi to'lanmasligi, yana shuni qayd qilish lozimki, hatto ba'zi bir saqlanib qolgan yakka tartibdagi yoki oilaviy hunarmandlar, xususiy mulk egasi deb topilishi evaziga, ularning mol-mulki va do'konlarining musodara qilinishi, o'zlarini esa quvg'in qilinishi xalq hunarmandchiligi va amaliy san'atning ildiziga bolta urdi. Bunday nohaqliklar hunarmandlar mehnatini qadrsizlantirdi va ularning sinishiga olib keldi. Qatag'onlik munosabatlariga chiday olmagan hunar sohiblari artel, fabrika va zavodlarga ishga o'tib kekishga majbur bo'ldilar.

Xulosa. Milliy xalq hunarmandchiligiga, uning amaliy san'atiga nisbatan ham siyosiy, ham iqtisodiy ojizlik edi. Chunki, dunyoga dovrig'i ketgan, xalq hunarmandchiligi va amaliy san'atida durdonalar yaratgan, xalqni ist'emol buyumlari bilan ta'minlagan, ish bergan usta-shogirdlar, hunarmandchilik va amaliy san'at maktablarining nomi ana shunday qabixlik va ojizlik evaziga

tobora o'sa boshladi. Oqibatda, jahonga mashhur Turkiston gilamlari-yu, naqshindor ustalari, zargalik buyumlari-yu - tarixiy yodgorliklari, chinni idishlari-yu - shohi so'zanalarini, muzey yoki shaxsiy to'planma (kolleksiya)larda uchratish mumkin, xolos.

Tavsiyalar. Ma'lumki, O'zbekistonda so'nggi yillarda aholi bandligini ta'minlash maqsadida kasanachilikka katta e'tibor qaratilmoqda. Ayni paytda hunarmandchilik Respublika "Hunarmandlar" uyushmasiga jipslashtirilib, ularning faoliyatini yanada rivojlantirish maqsadida keng imkoniyatlar yaratish imkonini beradi. Jumladan:

O'zbekiston xalq ustalari hamkorligida hunarmandchilik maktabini ochish va ixtidorli o'quvchilarni jalb etish;

ta'lim jarayonida o'quvchi shaxsi hunarmandchilik kasbini takomillashtirishda uzviylik va uzluksizlikni ta'minlash;

o'quvchilarning psixologik xususiyatlarini hisobga olgan holda hunarmandchilik darslarini shakllantirishga qaratilgan mashg'ulotlar tashkil etish.

Foydalanilgan adabiyotlar:

1. Bulatov S. O'zbek xalq amaliy bezak san'ati. –Toshkent: Mehnat”, 1991. B.37.
2. Sergeev B. O'zbekistonda miskarlik. Toshkent, 1960. B.67.
3. Пещерева Е. М. Гончарное производство Средней Азии. М.; Л., 1959. Б.54.
4. Развадовский В. Опыт исследования гончарного и некоторых других кустарных промыслов в Туркестанском крае. Ташкент, 1916. С.74-75.
5. Ташходжаев Ш. С. Художественная поливная керамика Самарқанда. IX - начало XIII вв. Ташкент, 1967. С.95-97.
6. Рахимов М. К. Народные традиции в современной художественной керамике Узбекистана. Ташкент, 1964. С.42-43.
7. Rashid Boytullaev. Sohibqiron davrida hunarmandchilik // Toshkent oqshomi, 2004 yil 7 aprel.
8. Shomirzayev M. Kh. Technology of Educational Process in School Technology Education // The American Journal of Social Science and Education Innovations. – 2020. – №. 07. – С. 217.
9. Shomirzaev M. X. Texnologiya fanini o'qitishda innovatsion pedagogik texnologiyalar. Darslik.- T.: "TerDU NMMN" 2021, - 228 b.

19.00.00 – PSIXOLOGIYA FANLARI

EKOLOGIK SOG‘LOM MUHITNI SHAKLLANTIRISHDA EKOLOGIK ONGNI O‘RGANISHNING IJTIMOY-PSIXOLOGIK JIHLARI

Akramov Mirmuhsin Rustamovich,

O‘zbekiston Xalqaro islom akademiyasi “Din psixologiyasi va pedagogikasi” kafedrasida dotsenti, psixologiya fanlari doktori

ANNOTATSIYA. Mazkur maqola ekologik sog‘lom muhitni shakllantirishda ekologik ongning o‘rganishning ijtimoiy-psixologik jihatlari mavzusiga bag‘ishlangan. Shuningdek, maqola matnida inson va tashqi muhitning azaro aloqasi, ekologik ong fenomeni va uning tavsifi, ong va uning rivojlanishi, sotsiogenezda shaxs, ekologik ongning ontogenetik rivojlanishi, ekologik madaniyat va insoniy qadriyatlar, ekologik ong namoyon bo‘lishining psixologik o‘ziga xosliklari keng yoritilgan.

Kalit so‘zlar: shaxs, ong, ekologik ong, psixologiya, atrof-muhit, o‘zaro ta‘sir, tabiiy dunyo, ekologik madaniyat, axloq, ehtiyoj, jamiyat, antropopatzizm.

СОЦИАЛЬНО-ПСИХОЛОГИЧЕСКИЕ АСПЕКТЫ ИЗУЧЕНИЯ ЭКОЛОГИЧЕСКОГО СОЗНАНИЯ В ФОРМИРОВАНИИ ЭКОЛОГИЧЕСКИ ЗДОРОВОЙ СРЕДЫ

Акромов Мирмухсин Рустамович,

доцент кафедры «Психология и педагогика религии» Международной исламской академии Узбекистана, доктор психологических наук

Аннотация. Данная статья посвящена теме социально-психологических аспектов изучения экологического сознания в формировании экологически здоровой окружающей среды. Также в тексте статьи рассматриваются взаимодействие человека и внешней среды, феномен экологического сознания и его описание, сознание и его развитие, личность в социогенезе, онтогенетическое развитие экологического сознания, экологическая культура и человеческие ценности, широко освещены психологические особенности проявления экологического сознания.

Ключевые слова: личность, сознания, экологическое сознание, психология, окружающая среда, взаимодействие, природный мир, экологическая культура, этика, потребность, общество, антропопатизм.

SOCIAL-PSYCHOLOGICAL ASPECTS OF STUDYING ECOLOGICAL CONSCIOUSNESS IN FORMING AN ECOLOGICALLY HEALTHY ENVIRONMENT

Akramov Mirmukhsin Rustamovich,

Associate Professor of the Department of «Psychology and Pedagogy of Religion» of the International Islamic Academy of Uzbekistan, Doctor of Psychology

ANNOTATION. This article is devoted to the topic of socio-psychological aspects of the study of environmental consciousness in the formation of an environmentally healthy environment. The text of the article also discusses the interaction of a person and the environment, the phenomenon of ecological consciousness and its description, consciousness and its development, personality in sociogenesis, ontogenetic development of ecological consciousness, ecological culture and human values, psychological features of the manifestation of ecological consciousness are widely covered.

Key words: personality, consciousness, ecological consciousness, psychology, environment, interaction, natural world, ecological culture, ethics, need, society, anthropopathism.

Bugungi kunda inson va tabiat o‘rtasidagi munosabatalarning o‘zaro yaqinlashib borayotganligi hamda “jamiyat-inson-texnologiya-tabiiy muhit” tizimining o‘zaro integratsiyasi dolzarbligi ortib bormoqda. Shuningdek, hozirgi global sharoitda inson va tabiat o‘rtasidagi munosabatlarni o‘rganish, ekologik muhitni asrash, insonlarda ekologik ong va madaniyatni shakllantirish, tabiatga inson omilining ta‘sirini kamaytirish kabi ishlar ko‘plab fanlar oldiga dolzarb vazifalar quymoqda. Hozirgacha ekologik masalalar bo‘yicha ko‘plab sotsiologik, pedagogik, falsafiy tadqiqotlar amalga oshirilgan bo‘lib, ularda asosan shaxsda ekologik madaniyatni shakllantirish, jamiyat hayotining

atrof – muhitga ta'siri, ekologik xulq-atvorni tarbiyalash kabi mavzular atroflicha o'rganilgan. Biroq, mahalliy psixologik tadqiqotlarda ekologik ong shakllanishining psixologik jihatlariga doir ilmiy tadqiqotlar aytarlicha amalga oshirilmagan. Ekologik ong shakllanishi o'ziga xos psixologik hodisa sanalib, uni tadqiq etish nafaqat psixologiya fani uchun balki, ekologiya fani uchun ham o'ta qiziqarli va muhim ma'lumotlarni taqdim etishi ehtimoldan holi emas.

“Ekologik psixologiya” atamasini anglashda biroz tushunmovchiliklar mavjud. Chunki, ushbu tushuncha mazmunida fanlararo bilimlar majmui mavjud. Ekologik psixologiya bu - bu inson hayotiga organik ravishda kiritilgan va uning atrof-muhit bilan munosabatlarini ya'ni fazoviy, geografik, ijtimoiy, madaniy harakatlarini tartibga solishga qaratilgan bilimlar tizimidir. Ba'zi tadqiqotchilar ekologik psixologiyani ijtimoiy muammolarni o'rganadigan maxsus fan deb qarashadilar. Chunki, ushbu fan atrof – muhit va inson munosabatlarini keng doirada hal qiluvchi soha sanaladi. Shunday ekan, ushbu masalalarni tadqiq etish, ularning mohiyatini anglash “ekologik ong” tushunchasini o'rganishdan boshlanishi tabiiy.

Ekologik ong tushunchasi xorij psixologiyasi va rus psixologiyasi tadqiqotlarida ancha ommalashgan tushuncha hisoblanadi. Ilk bor “ekologik ong” tushunchasi tadqiqotchi B.T.Lixacheva tomonidan qo'llanilgan. Keyinchalik, olimlardan N.I. Ikonnikova, O. Yu. Molchanova, S.D. Deryabo, V.A. Yasvin, A.S. Martinovlar ham bu borada o'ziga xos izlanishlar olib borishgan. Xronologik jihatdan qaralganda, ekologik ong muammosi rus psixologiyasida 90 yillarning boshlarida katta ishtiyoq bilan o'rganila boshlagan. Bunda asosiy maqsad ekologik inqirozni oldini olishga qaratilgan bo'lib, avvalambor u insonlarda ekologik madaniyat va ongni shakllantirish ishlari bilan amalga oshirilishi ko'zda tutilgan. Ikkinchi jihat esa, shaxsda ekologik ong rivojlanishini psixologik va pedagogik jihatdan chuqur ko'rib chiqish masalasi bo'lgan.

“Ong” – bu faoliyat va muloqotda vujudga keladigan va namoyon bo'ladigan bilim va munosabatlarning yig'indisidir. Ekologik ong esa, o'z mazmunida atrof-muhit, tabiiy dunyo, inson va tabiat o'rtasidagi munosabatlar shuningdek, unga tegishli inson strategiyalari, tabiat bilan ishlash texnologiyalari kabilarni ham qamrab oladi. Ekologik ong keng ma'noda, insonning tabiiy dunyo bilan o'zaro ta'sirlashuvining psixologik komponentiga qaratilgan. Bunda, odamlarning hayvonlar va o'simliklar bilan o'zaro ta'sirlashuv mexanizmlari o'z aksini topgan.

V.I. Medvedevning fikricha, ekologik ong psixologiyasining markaziy tushunchasi “tabiiy dunyo” tushunchasidir. Ya'ni, “tabiiy muhit” inson hayotini ta'minlaydigan va ob'ektiv ishlaydigan yaxlit tizimdir. Bir so'z bilan aytganda, tabiiy muhit tizimlari tabiiy ob'ektlardan tashkil topgan bo'lib, u asrash avlodan – avlodga yetkazish har bir insonning yuksak burchlaridan biridir.

V.A. Yasvin fikricha, ekologik ongni tushunishning quyidagi jihatlari ajratiladi:

- Tabiat – “tabiiy muhit” sifatida emas, balki “tabiiy dunyo” sifatida tushunilishi kerak;
- Ekologik ong tahlilida, asosiy e'tibor insonning tabiat bilan ob'ektiv aloqalariga emas, balki sub'ektiv aloqalarga qaratilishi lozim;
- Ekologik ongni o'rganish uchun, ijtimoiy-psixologiya, shaxs psixologiyasi, zoopsixologiya, salomatlik psixologiyasi kabi sohalarning ma'lumotlari ham o'ta muhim hisoblanadi;
- Ekologik ong – pedagogik psixologiya o'rganadigan muammo. Ya'ni unda, ekologik tarbiya, ekologik xulq-atvor, ekologik madaniyat kabi tushunchalar mavjud. Hozirgi zamon psixologiyasida ekologik ongni quyidagi masalalar negizida ko'rib chiqish maqsadga muvofiq sanalmoqda:
 - Sotsiogenez jarayonida – turli davrlardan boshlab ekologik muammolar o'rganib kelingan. Ya'ni tashqi dunyoning paydo bo'lishi, materiya, o'simliklar, hayvonlar, tabiiy resurslar va boshqalar. Vaqt o'tishi bilan jamiyat, yerdagi hayot ijtimoiy sivilizatsiya orqali tubdan o'zgardi;
 - Ekologik xabardorlik, bilimdonlik jarayonida – bunda tabiiy muhit haqidagi insonning bilimlari, ko'nikmalari, malakalari hamda ekologik kompetensiyalari tahlil qilinadi. Bundan tashqari, insonning yoshlikdan boshlab tashqi muhit bilan hamnafas yashashi, yoshlikdan shakllangan ekologik xulq-atvor kabilar ham e'tiborga olinadi;
 - Ontogenez jarayonida tahlili negizida – insonning tug'ilgandan umrining oxirigacha bo'lgan ijtimoiylashuv jarayoni, unga xos ekologik ong va madaniyat shakli va hokazo. Mazkur tasniflardan shu narsa ma'lum bo'ladiki, insonda tabiat haqidagi bilimlar bolalik davridanoq shakllana boradi. Shuningdek, bunda insonning tabiat haqidagi tasavvurlari, tabiat va inson o'rtasidagi munosabatlar, tabiat obrazi, dunyo tasvirida shaxs kabi tushunchalar ham ajratiladi. Ba'zi psixolog olimlar ekologik ong tushunchasini “ekologik xulq”, “Ekologik madaniyat” kabi tushunchalar bilan birga tahlil qilishga harakat qilishadi.

I.V. Svetokvaning aytishicha, ekologik madaniyat bu – insonlarning ekologik bilimlari va ko'nikmalarini amalda qo'llay olish qobiliyatidir. Atrof-muhitga qaratilgan ongi esa, insondagi ekologik tushunchalar, dunyoqarash, pozitsiya, tabiatga bo'lgan munosabati hamda amaliy xarakterga

ega bo‘lgan strategiyalari kabilardan iborat . Atrof –muhitga nisbatan bo‘lgan xulq-atvor bu – insonlarning tabiiy muhitga, tabiat resurslariga qaratilgan bevosita va bilvosita harakatlari majmuasi sanaladi. Demak, ekologik ongning o‘ziga xos xususiyatlari, insonda shakllangan tabiatga bo‘lgan amaliy ko‘nikmalar orqali ham tushuntirilishi lozim. Ekologik ongni shaxsda shakllantirishning psixologik chora –tadbirlari sifatida, televideniya, siyosiy ong, iqtisodiy bilim, ta’lim-tarbiya kabilar tavsiya etiladi. Bu jarayon maktagacha ta’lim muassasalaridan boshlab amalga oshirishi maqsadga muvofiqdir. Qolaversa, hozirgi kunda har bir umum o‘rta ta’lim maktablarida tabiatshunoslik, ekologiya kabi fanlari chuqur dasturlar asosida o‘tilmoqda. Ushbu dasturlar an’anaviy ta’lim dasturlariga muvofiq tuzilgan va har yili halq ta’lim vazirligi tomonidan yangilanib boriladi. Savol tug‘iladi? Nima uchun ekologik ong psixologik jihatdan o‘rganishi lozim? Bunga sabab nima degan mulohazalar qadimdan barchani qiziqtirib kelgan.

I.A.Sosunovanning so‘zlariga ko‘ra, ekologik ongni o‘rganish zarurati quyidagilar bilan bog‘liq :

- Ekologik ong – 19 asr oxiridan boshlab jamoatchilik harakati sifatida o‘rganila boshlangan;
- Ekologik ong – insonning tabiat haqidagi savolga javob qidirishi bilan bog‘liq. Unda ijtimoiy, biologik, psixik mohiyat mavjud va u shartlangan;
- Ekologik ong bu – inson ongining evolyusiyasi natijasi. Unda shaxs, oila, etnos, davlat, siyosat, sayyora, makon kabi tushunchalarda aks etgan;
- Ekologik ongni o‘rganish bu – tabiatning ijtimoiy -madaniy ob’ektlari sabablarini aniqlaydigan yo‘nalishdir.

V.V.Kalitaning ta’kidicha, inson tabiatning ajralmas qismidir, tabiatga qarshi bo‘lmaslik kerak, unga zarar yetkazmaslik kerak, uni doim asrab-avaylash lozim. Tabiat vakillari bo‘lgan o‘simliklar, hayvonlar, hashoratlar ham yashashda shaxs kabi to‘la huquqli sub’ektlardir .

V.R.Arseniev insonning tabiatdan uzoqlashish sabablarini quyidagicha tasvirlaydi :

- Insonning va tabiat o‘rtasidagi hamkorlikning buzilishi;
- Tabiatni keragidan ortiq insonparvarlashtrish;
- Tabiatni ilohiylashtirish;
- Tabiat bir xillikda qabul qilish;
- Atrof –muhitni tabiiy yaratilgan va shundayligicha qolishi kerak qabilida munosabatda bo‘lish va hokazo. Odamlarda irsiy merosdan tashqari, madaniy meros ham bor, bu odamni yer yuzidagi barcha tirik mavjudotlardan tubdan ajratib turadi. Inson faolligini belgilaydigan asosiy omil biofizik emas, balki ijtimoiy va madaniydir omillardir.

Xulosa qilib aytganda, inson tabiiy sharoitda emas, balki u doimiy ijtimoiy sharoitda yashaydi. Demak, ekologik ongni antropotsentrik hodisa tushunish mumkin. U inson faoliyatining barcha sohalarini qamrab oladi ya’ni iqtisodiy, siyosiy, ta’limiy va hokazo. Ekologik markaz – bu dunyo haqidagi g‘oyalar tizimi bo‘lib, u ekologik maqsadga muvofiqlik, odam va tabiat o‘rtasida qarama-qarshilikning yo‘qligi, tabiatni sub’ektiv idrok etish, pragmatik va pragmatik bo‘lmagan o‘zaro ta’sir muvozanati bilan ajralib turadi. Inson ekologik ongni o‘rganishga oid manbalar shuni ko‘rsatdiki, har qanday odamning ekologik ongi rivojlanishida ekologik ta’lim va tarbiya, shuningdek, ma’lum axloqiy, va shaxsiy munosabatlarning mavjudligi katta rol o‘ynaydi. Bunday ishlar bolalikdanoq olib borilishi, o‘z vaqtida mustahkam tarbiyalab borilishi maqsadga muvofiqdir.

Adabiyotlar ro‘yhati

Akramov M.R. Shaxsda ekologik ong shakllanishining psixologik mexanizmlari. Dissertatsiya ... psixologiya fanlari doktori: 19.00.06. Toshkent davlat pedagogika universiteti. Toshkent 2022 yil. 248 – B.

Акромов М. Р. Экологическое сознание как особенность развития //вестник интегративной психологии. – С. 31.

Akramov, M. R. (2022). Inson tabiat munosabatlarida ekologik ong xususiyatlarining shakllanishi. Academic research in educational sciences, (Conference), 80-83.

Ананьев Б.Г. О проблемах современного человекознания / Б.Г. Ананьев.-М.: Наука, 2007. С 328

Дерябо С.Д., Ясвин В.А. Экологическая педагогика и психология. Ростов-на Дону: Феникс, 1996

ТУРЛИ ЁШ ДАВРЛАРИДА АЛЬТРУИСТИК ХУЛҚНИ РИВОЖЛАНГАНЛИК ДАРАЖАСИ ВА УНИНГ ГЕНДЕР ФАРҚЛАРИ

Атабаева Наргис Батировна
психология фанлари доктори, доцент

ПСИХОЛОГИЧЕСКИЕ ОСОБЕННОСТИ ФОРМИРОВАНИЯ АЛЬТРУИЗМА

Атабаева Наргис Батировна
доктор психологических наук, доцент

PSYCHOLOGICAL CHARACTERISTICS OF THE FORMATION OF ALTRUISM

Atabayeva Nargis Batirovna
Doctor of Psychology, Associate Professor

Аннотация: Мақолада турли ёш даврларида альтруистик хулқни ривожланганлик даражаси ва унинг гендер хусусиятларини шаклланишида альтруизмга асосланган хулқ-атвор мотивларининг аҳамияти ва альтруизмнинг миллий қадрият сифатида намоён бўлишининг психологик хусусиятлари таҳлил қилиб берилган. Шунингдек, таҳлилий маълумотлар асосида илмий хулосалар шакллантирилган ва ўсмирларда альтруизмни миллий хусусият ва қадрият сифатида ривожлантириш учун педагог-психологлар, ота-оналарга педагогик-психологик тавсиялар ишлаб чиқилган.

Калит сўзлар: миллий хусусият, миллий ифтихор, миллий қадрият, альтруизм, меҳрибонлик, масъулиятлилик, мулойимлик, ҳамдардлик.

Аннотация: В статье анализируется значение поведенческих мотивов, основанных на альтруизме, и психологические характеристики альтруизма как национальной ценности в развитии альтруистического поведения молодых людей. Также на основе аналитических данных сформированы научные выводы и разработаны педагогико-психологические рекомендации для педагогов-психологов и родителей по развитию альтруизма у подростков как национальной особенности и ценности.

Ключевые слова: национальный характер, национальная гордость, национальная ценность, альтруизм, доброта, ответственность, мягкость, сочувствие

Abstract: The article analyzes the significance of behavioral motives based on altruism and the psychological characteristics of altruism as a national value in the development of altruistic behavior of young people. Also, based on analytical data, scientific conclusions were formed and pedagogical and psychological recommendations were developed for educational psychologists and parents on the development of altruism in adolescents as a national characteristic and value.

Key words: national character, national pride, national value, altruism, kindness, responsibility, gentleness, sympathy.

Кириш. Жаҳонда альтруизм мотивларининг когнитив, аффектив, конатив компонентларининг шахс хулқ-атворида таъсирини нейробиологик нуқтаи назардан аниқлаш, шахслараро муносабатларнинг турли кўринишларида альтруистик позицияни эмпатиявий йўналганлик орқали ривожлантириш, ижтимоий-иқтисодий омилларнинг шахс ахлоқий ривожланишига нейросоциопсихологик таъсирини ёритиб бериш билан боғлиқ йўналишлардаги илмий тадқиқотларга алоҳида эътибор берилмоқда. Бу борада ёшларда альтруистик хулқнинг мотивлари ва когнитив детерминантларини ижтимоий таъсир механизмлари томонидан аниқланган даражасини психологик қайта тизимлаштириш, ёшларда психологик барқарор муҳитни қадриятлар интереоризацияси асосида шакллантириш, улар ижтимоий фаоллигини шахс дифференциал хусусиятларининг интегратив таъсири орқали ошириш, шахслараро муносабатлардаги эгоистик установакаларни эмпатиявий йўналганликни кучайтиришга мувофиқ баргараф этиш, онтогенетик тараққиётнинг илк босқичлариданоқ «альтер Эго»ни конструктив тизимлаштириш асосида ривожлантиришга йўналтирилган психотехнологияларни миллий муҳитга модификациялаш масалалари бўйича илмий тадқиқотларни устувор даражада амалга ошириш зарурати кузатилмоқда.

Шахс онтогенетик тараққиётда доимий ривожланиб, такомиллашиб борувчи мавжудотдир. Психик тараққиётда турли даражада ва даврларда ҳар хил соҳаларнинг ривожланиши гетерохронлик характерида эга бўлади. Бизга маълумки, шахс онтогенетик тараққиётда

Ўсмирлик, илк ўспиринлик, талабалик даври муҳим ўрин тутди. Чунки, айнан ўсмирлик даврида шахнинг дунёқараши, турли масалалар юзасидан барқарор шахсий қарашларининг шаклланишида сензитив давр ҳисобланса, илк ўспиринлик даври олий ҳисларнинг таркиб топиши ва ўз-ўзини таҳлил қилиш асосида қарорлар қабул қилиш билан, талабалик даври эса касбий ўзликни англаш, жамиятга интеграциянинг фаол позицияси шааклланиши билан боғлиқ онтогенетик тараққиётдаги муҳим даврлардан ҳисобланади. Шахнинг ахлоқий тушунчалари мактабгача тарбия давридан шакллана бошлайди ва ўсмирлик даврига келиб улар барқарор установакаларга, илк ўспиринлик даврига келиб эса муайян кадриятлар тизимида, талабалик даврига келиб эса рефлексив даражадаги барқарор хулқ шаклига айланиб боради. Мазкур даврларнинг шахс ахлоқий тараққиётида муҳим давр эканлигини ҳисобга олиб, биз ўз тадқиқотимиз учун айнан шу даврларни танлаб олдик. Биз тадқиқ этишни мақсад қилган альтруизм мотивларига асосланган хулқ шахнинг ахлоқий дунёқараши, когнитив жараёнлари ва эмоционал ҳолатлари билан уйғунлашувчи шахс индивидуаллигини намоён этувчи хулқ-атвор шаклидир.

Методология. Илмий тадқиқот ишимизда ўсмирлар, илк ўспиринлар, талабаларда альтруизм мотивациясига асосланган хулқнинг психологик омиллари ва механизмларини ўрганиш асосида уни ривожлантиришнинг амалий имкониятларини ошириш мақсади кўзланган. Тадқиқотда белгиланган мақсадга мувофиқ уни эмпирик текшириш учун қуйидаги алгоритм асосида илмий текшириш иши ташкил қилинди: 1) респондентларда альтруизмга мойиллик даражаси текширилди; 2) шахсда альтруизмга мойилликнинг ёш динамик хусусиятлари ва жинс фарқлари таҳлил қилинди; 3) респондентларда эмоционал интеллект, субъектив локал назоратнинг етакчи типи, ўз-ўзига берадиган баҳоси, шахс хусусиятлари бўйича кўрсаткичлар, бу хусусиятларнинг корреляцион алоқадорлик жиҳатлари кўрсаткичлари ҳисоблаб чиқилди (К.Пирсоннинг r -чизикли корреляция коэффицентини ҳисоблаш методикаси); 4) шахсдаги альтруистик хулқнинг ривожлантириш модели таклиф этилган ва уни амалда қўллашнинг самарадорлик даражаси аниқланди (Стьюдентнинг t -мезони бўйича). Тадқиқот объекти сифатида танланган ҳудудлар бир-биридан шахс хусусиятлари ва ижтимоий воқеликка муносабати билан фарқланади. Қолаверса, регионал хусусиятлари жиҳатидан оилавий муносабатларда фарзанд тарбиясига муносабатда ҳам тафовутларни реал ҳаётда кузатишимиз мумкин.

Биз шахсда альтруистик хулқнинг шаклланганлигидаги гендер фарқлар ва уларга ундовчи мотивларни аниқлаш мақсадида респондентларимиздан олинган натижаларни таҳлил қилдик. Диссертацион тадқиқотимизнинг эмпирик натижалари қуйидаги 1-жадвалда келтирилган бўлиб, унга кўра қиз ва ўғил бола ўсмирларнинг кўрсаткичлари орасида аҳамиятли статистик фарқ кузатилмади. Лекин, илк ўспиринлик давридаги ўғил ва қиз болаларнинг кўрсаткичи орасида ($r=-3,43$; $p\leq 0,05$) ҳамда талабалардаги ўғил ва қиз болаларнинг кўрсаткичи орасида ($r=-4,23$; $p\leq 0,01$) аҳамиятли статистик фарқ кузатилган.

1-жадвал

Турли ёш даврида альтруистик хулқ намоён бўлишининг гендер хусусиятлари (N =472)

| Синалувчилар | Альтруистик хулқ | | t – статистик фарқ кўрсаткичи |
|------------------------|------------------|-------------|-------------------------------|
| | Ўғил болалар | Қиз болалар | |
| Ўсмирлар (n=108) | 35,41 | 37,62 | -1,09 |
| Илк ўспиринлар (n=102) | 44,27 | 52,47 | -3,43* |
| Талабалар (n=262) | 46,41 | 54,19 | -4,23** |

Изоҳ: * $p\leq 0,05$; ** $p\leq 0,01$.

Ўсмир ёшидаги ўқувчиларимизда альтруизмнинг намоён бўлишидаги статистик аҳамиятли жинс фарқларнинг кўзга ташланмаганлигига сабабни қуйидагича изоҳлаш мумкин: ўсмирлик даврида қиз болаларда ҳам, ўғил болаларда ҳам альтруистик хулқ-атвор шаклланган. Ўсмирлик давридаги қиз ва ўғил болалар ўзининг «катта Менини» тасдиқлаш учун жамиятдаги ижтимоий маъқулланган хулқ моделларини ўзлаштириб, уларни амалда қўллашга урина бошлайдилар. Бизга маълумки, оилада азал-азалдан қиз болаларда атрофдагилар учун қайғуриш сифатларини ва уларда «меҳрибон она, ғамхўр умр йўлдоши» тимсолини тарбиялашга асосий эътибор қаратилган бўлса, ўғил болаларда эса мардлик, қатъиятлилиқ сифатларини шакллантиришга

урғу берилган.

Илк ўспиринлик даврида альтруистик хулқнинг намоён бўлишида гендер фарқларнинг аниқланганлигини куйидагича изоҳлаш мумкин: ўғил болаларда альтруистик хулқ кўпроқ реал хатти-ҳаракатлардаги ироданинг сафарбар этилиши билан боғлиқ. Бунда ўғил болалар кўпинча кимгадир ёрдам бериш орқали ўзларининг «кучли жинс» вакили эканликларини англаган ҳолда муносабат қиладилар. Шу билан боғлиқ ҳолда альтруистик хулқ «ўзлигини фидо қилиш» шаклида эмас, балки «ўйланган стратегик хулқ» шаклида намоён бўлади, қолаверса, ўғил болаларда ижтимоий масъулият ҳиссининг устуворлиги рационал альтруистик хулқни репрезентацияланишини кучайтириб беради. Қиз болаларда эса эмоционал таъсирланишнинг кучли намоён бўлиши ҳисобига альтруистик хулқ альтруистик кечинмаларнинг қадриятлар иерархиясидаги шакланганлик даражаси билан боғлиқ. Қиз болаларда эмоционал қадриятлар, эмпатиянинг юқорилиги билан боғлиқ ҳолда альтруистик хулқ тенденциялари ҳам юқорирок чиққан.

Талабаларда ҳам ўғил болаларга қараганда қиз болаларда альтруистик хулқ доминант эканлиги аниқланган. Мазкур ҳолат қиз болаларнинг тўсатдан юзага келган эмоциоген вазиятларга нисбатан таъсирчанлиги, рефлексив эмпатиянинг кучлилиги ҳамда альтруизмнинг вербализациялаш билан бир қаторда рационал тарзда хулққа проекциялай олиши билан белгиланади. Талабаларда альтруистик хулқ ҳақидаги тушунчалар тизими билан унинг реалликда акс этиши идентивлигини англатади. Ўғил болаларда эса альтруизм кўпроқ иродавий хусусиятлар негизида ифодаланганлиги боис, ёрдам бериш билан боғлиқ қарорларни қабул қилганларида ижтимоий масъулият ва қатъийлик билан боғлиқ ҳолда юзага чиқади.

Олинган натижалар таҳлили шуни кўрсатадики, барча респондентларимизда рационал альтруистик хулқ ривожланишида шахслараро муносабатлардаги ахлоқий тушунчаларни шахснинг ўз «Мен»ига муносабати ҳамда эмоционал қадриятлар тизими шакланганлик даражаси. Илк ўспиринлар вазиятга когнитив баҳо беришга интилишнинг кучайиши; альтруистик хулқ ҳақидаги тушунчаларни оғзаки нутқда ифодаланиши ва унинг реал хулққа трансформацияланишини эмоционал қадриятлар тизими призмасида юзага чиқиши; назарий тафаккурнинг устунлиги билан боғлиқ альтруистик кечинмаларини рационал ифодаланиши. эмоционал қадриятлар тизимининг шаклланиши билан боғлиқ альтруизм мотивларининг барқарор шаклини репрезентацияланишини кучайиши; эмоционал таъсирчанлик ва эмпатиявий идентификациянинг устувор эканлиги. альтруизм объектининг ўсмирлардан фарқли равишда тенгдошлари билан педагоглар жамоасининг ҳам доминантлиги.

Эмпирик ва назарий таҳлиллардан келиб чиқиб, биз альтруистик шахснинг психологик портретини тизимлаштиришни жоиз деб билдик. Чунки, аниқланган эмпирик маълумотлар шахс профилини яратиш имкониятини берди. Унга кўра, альтруистик хулқ эгаси бўлган шахснинг психологик портрети коммуникатив, интеллектуал, эмоционал, иродавий, рефлексив сифатлардаги доминант хусусиятлар контекстида тизимлаштирилди (1-расм).



1-расм. Альтруист шахснинг психологик портрети

Юқоридагилардан келиб чиқиб айтиш мумкинки, шахсдаги альтруистик хулқнинг рационал

шакли беғаразлик тамойилига асосланиб, ижтимоий адолат, ўзаро ҳурмат, ҳамкорликдаги фаолликни намоён қилишида интеллектуал хусусиятларга устуворлик берилиши билан тавсифланади.

Хулоса. Талабалик даврида «альтруистик хулқ объекти» сифатида ота-оналар аудиториясининг устуворлиги, касбий рефлексия, ижтимоий идентификация ва эмпатиянинг кадрятлар тизимида барқарор характерга эга бўлиши билан белгиланиши ҳамда талаба қизларда рационал эмпатиянинг ижтимоий фаолиятда намоён бўлишининг кучайиши, ўғил болаларда эса ижтимоий масъулиятнинг таъсирида альтруистик хулқни устувор тавсифланиши аниқланди. Демак, шахсда альтруистик хулқнинг ривожланишида эмоционал интеллект муҳим аҳамиятга эга бўлиб, ўсмирларда ўз-ўзига мотивация бериш, эмпатия, илк ўспиринларда эмоционал билимдонлик, талабаларда эмоционал билимдонлик, эмоцияларни бошқариш, эмпатия, бошқаларнинг эмоцияларини тушуниш доминант характерга эга эканлиги, айниқса, эмпатиявий идентификациялаш альтруистик хулқнинг рационал шакли ривожланишини таъминлаши мумкин экан.

Олиб борилган тадқиқот асосида мактаб психологлари, педагоглар ва ота-оналар учун ушбу тавсиялар ишлаб чиқилган:

Педагог ва психологлар учун:

ҳар бир ёш давридаги болаларнинг психик ва шахс ривожланишида когнитив, эмоционал, мотивацион ва хулқ-атвор соҳасидаги сифат ўзгаришларни таҳлил қилиш;

ўсмир ва илк ўспириннинг ижтимоий-ахлоқий билимларни эгаллашга тайёрлик мотивациясини кучайтириш;

талабаларни ижтимоий аҳамиятли фаолият соҳаларига Ота-оналар учун:

бола билан ўзаро муҳаббат ва тушунишга асосланган муносабатларни ўрнатинг. Болани шахс сифатида қабул қилиб, ўз хатти-ҳаракатларингизни таҳлил қилинг ва болада рационал альтруизмни шакллантириш учун «шахсий намуна» бўлишга интилиш;

оиладаги эмоционал муҳитни яхшилаш, болада ижобий установакаларни шакллантириш орқали унинг кадрятлар тизимида ижтимоий адолат, чидамлилик ва эмпатия ҳисларини тарбиялаб бориш.

ФОЙДАЛАНИЛГАН АДАБИЁТЛАР РЎЙХАТИ

Ўзбекистон Республикасининг 2016 йил 14 сентябрдаги “Ёшларга оид давлат сиёсати тўғрисида”ги Қонуни ЎРҚ-406 / <http://lex.uz>

Мирзиёев Ш.М. Қонун устуворлиги ва инсон манфаатларини таъминлаш – юрт таракқиёти ва халқ фаровонлигининг гарови. – Т.: Ўзбекистон 2017. Б.48.

Битянова М.Р. Социальная психология. 2е издание дополненное и переработанное. -М.: Питер. 2008, С.162-167

Ильин Е.П. Психология помощи: Альтруизм, эгоизм, эмпатия. - СПб.: Питер 2013. С.254 - 261.

Кравченко С. Предвосхищение. Том 2. Словарь с комментариями. М.: ЛитРес, 2018. 465 с.

Креч Д, Кратчфилд Р, Ливсон И. Нравственность, агрессия справедливость // Элементы психологии. М: 1992.

Соловьёв В.В. Оправдание добра // В.В.Соловьёв Соч в 2 тт Т.1 М.: Мысль 1988 С. 152-169

ZAMONAVIY PSIXOLOGIYADA MUZOKARA JARAYONINI NAZARIY O'RGANILISHI

Azamjonova Oyniso Qahramon qizi

O'zbekiston Respublikasi Jamoat xavfsizligi universiteti, mustaqil tadqiqotchisi

Annotatsiya. Maqolada muzokara jarayonining asosiy mazmuni va bu borada xorij olimlarini ilmiy izlanishlarining tahlillari bayon qilingan. Shuning bilan birga muzokaralarni olib borishning usul, metod va texnologiyalarining mohiyati batafsil ko'rsatilgan. Nizoli xulq atvorning shaxs tiplarining namoyon bo'lishi va ularning xarakterli xususiyatlari ko'rsatib o'tilgan.

Kalit so'zlar: shaxs, muzokara, raqobat, moslashish, olib qochish, kompromiss, hamkorlik, nizo, hulq-atvor, o'yin, kelishuv, muvaffaqiyatsiz raqobat, kooperativ, raqobatbardoshlik, konstruktiv, destruktiv.

ТЕОРЕТИЧЕСКОЕ ИЗУЧЕНИЕ ПЕРЕГОВОРНОГО ПРОЦЕССА В СОВРЕМЕННОЙ ПСИХОЛОГИИ

Азамджонова Ойнисо Кахрамон кизи

Университет общественной безопасности Республики Узбекистан, самостоятельный соискатель

Аннотация. В статье описано основное содержание переговорного процесса и проанализированы научные исследования зарубежных учёных по данному поводу. При этом подробно раскрыта сущность метода, способов и технологий ведения переговоров. Показаны проявления типов конфликтного поведения личности и их характерные особенности.

Ключевые слова: личность, переговоры, конкуренция, адаптация, избегание, компромисс, сотрудничество, конфликт, поведение, игра, соглашение, неудавшаяся конкуренция, кооператив, состязательность, конструктивность, деструктивность.

THEORETICAL STUDY OF THE NEGOTIATION PROCESS IN MODERN PSYCHOLOGY

Azamjonova Oyniso

University of Public Security of the Republic of Uzbekistan, independent researcher

Abstract. The article describes the main content of the negotiation process and analyzes of the scientific research of foreign scientists in this regard. At the same time, the essence of the method, methods and technologies of conducting negotiations is shown in detail. Manifestation of personality types of conflict behavior and their characteristic features are shown.

Key words: personality, negotiation, competition, adaptation, avoidance, compromise, cooperation, conflict, behavior, game, agreement, failed competition, cooperative, competitiveness, constructive, destructive.

Jahon hamjamiyatida muzokaralar jarayoni muammosiga qiziqish XX-asrning ikkinchi yarmidan boshlangan va bugungi kunga kelib yetarli nazariy va amaliy asoslar ishlab chiqilgan.

Psixologiya fanida muzokaralar jarayonini o'rganishda madaniy-tarixiy kontekst bir nechta yondashuvlardan iborat.

Muzokaralar jarayoni muammolari bo'yicha xorijiy psixologik tadqiqotlar tahlili uchta asosiy an'anani belgilab beradi. Ular ilmiy, nazariy va amaliy yondashuvlarning asosini tashkil qiladi:

Xorijda har xil turdagi muzokaralar olib borish amaliyotini umumlashtirish asosida tavsiyalar ishlab chiqish;

Tashkiliy tizimlar nazariyasiga asoslangan ratsional muzokaralarning o'yin nazariy va matematik modellarini ishlab chiqish;

Muzokaralarda nizolarni hal qilish usuli sifatida xulq-atvorni o'rganish.

G'arbda muzokaralar jarayonini o'rganishda ushbu yo'nalishlar paydo bo'lishining muhim manbai o'yin (M. Deych) va tashkiliy tizimlar nazariyalaridir (R. Bleyk, K. Tomas). Muzokaralarni

xulq-atvorni o'rganish asoschisi amerikalik psixolog M.Follett bo'lib, u o'zining ilmiy qarashlarini XX-asrning 40-yillarida bayon qilgan. Uning tadqiqotida qiziqish yo'nalishi konfliktlarning o'zaro ta'siri jarayoni va ularning turlaridan nizolarni hal etish masalalariga ko'chdi. Har ikki yo'nalishda ham ziddiyatli vaziyatda o'zaro ta'sir qiluvchi raqiblar o'rtasidagi muzokaralar ko'rib chiqiladi va qarama-qarshi tomonlarning xatti-harakatlarining mumkin bo'lgan strategiyalari aniqlanadi, undan tashqari qarama-qarshiliklarni hal qilishda psixologik konstruktiv xatti-harakatlar reaksiyalarini aniqlash va tavsiflashga harakat qilinadi.

O'yin nazariyasi metodi asosida nizolarni hal qilish masalalarida opponentlar o'rtasidagi o'zaro munosabatlarning universal sxemasini yaratish muammosi turadi. M. Deych keng ko'lamli empirik materiallarni umumlashtirganda, konfliktning negizida muzokara ishtirokchilarning maqsadlarining mos kelmasligi haqida xulosa qiladi. Nizodagi xulq-atvor uslublarning xilma-xilligi mualliflar tomonidan ikkita qarama-qarshi o'ziga xos xulq-atvor uslubiga – kooperativ va raqobatbardoshlikka qisqartiriladi. Keyingi olib borilgan tadqiqotlarda yuqoridagi ikkita elementlarni birlashtirgan “aralash uslub” tushunchasini ham kuzatish mumkin.

M. Deych nazariyasining asosiy tamoyili “ijtimoiy munosabatlar” qonuniga asoslanadi. Unga ko'ra, hamkorlik o'zaro manfaatlarga yo'naltirilganligi bilan, ochiqlik, ishonch va ikkinchi tomonning pozitsiyalarini tushunish bilan ajralib turadi. Raqobat esa qarama-qarshi xususiyatlar bilan tavsiflanib majburlash, shubha va dushmanlikni o'z ichiga oladi. Shunday qilib, manfaatlarning ob'ektiv to'qnashuvi deyarli qarama-qarshi strategiyalarga olib kelishi mumkin. Biroq, gumanistik nuqtai nazardan, bilamizki, hamkorlik strategiyasi eng samarali strategiya hisoblanadi.

Nazariy manbalarni tahlil qilish shuni ko'rsatadiki, tashkiliy tizimlar nazariyasini yuzaga kelishi ijtimoiy psixologiyada o'yin nazariyasi g'oyalari tanqid qilish bilan bog'liq edi. Uning tadqiqot predmeti – nizoli vaziyatda ishtirokchilarining xulq-atvor uslublari. O'yin nazariyasi vakillari laboratoriya sharoitida eksperimentni afzal ko'rsalar (ushbu yo'nalishning nomi ham shunga qarab belgilangan), unda tashkiliy tizimlar nazariyasini ishlab chiquvchilari va izdoshlari o'z oldilariga real sharoitlarda nizoli xulq-atvor uslublarni o'rganish vazifasini qo'ydilar. Qarama qarshi tomonlarga va o'z maqsadlarga yo'nalgan ustanovkalarining birlashuvi tadqiqotchilarga (R. Bleyk, J. Mouton) nizoli vaziyatda yuzaga kelishi mumkin bo'lgan beshta xulq-atvor strategiyasini aniqlashga imkon berdi: raqobat, moslashish, olib qochish, kompromiss, hamkorlik. Mashhur Tomas-Kilman sxemasi keyinchalik muzokaralar jarayonini tashkil etish nazariyasi va amaliyotida juda keng qo'llanila boshlandi [2].

Shu bilan birga, ikkinchi yo'nalish ham yetarli miqdordagi tanqidchilarga ega edi. Shunday qilib, A.I. Shipilovning fikriga ko'ra, tashkiliy tizimlar nazariyasi sub'ektlarning real xulq-atvoriga ko'ra ko'proq ularning niyatlariga, maqsadlariga e'tibor qaratgan, ya'ni, o'yin nazariyotchilari kabi ular real ijtimoiy vaziyatni e'tiborsiz qoldirishgan [3].

Shu munosabat bilan, muzokaralar faoliyatida, aynan nizoli vaziyatlarda, xulq-atvor ko'rinishlarini tushunish yo'nalishlari va yondashuvlarining xilma-xilligi ularni nazariy umumlashtirish uchun keng imkoniyatlar ochadi.

L. Belanjening “Kelishuvga yo'l yoki mag'lubiyatsiz muzokaralar” asari muzokaralarning psixologik jihatlarini o'rganishning o'ziga xos yangiligi bo'lib, u yerda muallif-tadqiqotchi muzokaralarga yondashuvni har bir inson uchun har kuni, deyarli soatlab sodir bo'ladigan hodisa sifatida ko'rib chiqdi: “...muzokaralar siyosiy mojarolarni hal qilish va xizmat yuzasidan o'zaro munosabatlaridan tortib, odamlar bilan kundalik aloqalargacha bo'lgan muloqotning barcha sohalarida qo'llaniladi”[1].

Yuqorida keltirilgan mualliflar Garvard muzokaralari loyihasi doirasida hamkasblar bilan ishlab chiqilgan “prinsipial muzokaralar usuli”ni taklif qilishadi, uning mohiyati har bir tomon nima qila oladi yoki qila olmasligiga emas, balki sifat xususiyatlariga, ya'ni masalaning mohiyatiga qarab hal qilishdir. Bu usul imkon qadar o'zaro manfaatga asoslanadi va bu muzokarachilar o'rtasidagi munosabatlarga qattiq yondashishni anglatadi. Muzokaralar jarayonining ishlab chiqilgan sxemasi izchil emas, balki amaliy qo'llashda qulay bo'lib, to'rtta asosiy komponentni o'z ichiga oladi: odamlar, manfaatlar, variantlar, mezonlar. Agar tomonlar manfaatlarning to'liq yoki qisman hisobga olinishini bildirsa, u holda muzokaralar muvaffaqiyatli yoki nisbatan muvaffaqiyatli deb hisoblanishi mumkin. Maqsad va manfaatlarni muvofiqlashtirish, quyidagi qoidalarga rioya qilsa,

samaraliroq bo'ladi:

- muzokara ishtirokchilari va predmetini farqlash – ishtirokchilarni emas, muammoni muhokama qilish;
- pozitsiyalarga emas, balki manfaatlarga e'tibor qaratish;
- nima qilish kerakligini hal qilishdan oldin, yagona to'g'ri yechimni topishga harakat qilmasdan, umumiy manfaatlarni hisobga oladigan va turli xil manfaatlarni uyg'unlashtiradigan keng ko'lamli mumkin bo'lgan yechimlarni o'ylab ko'rish uchun imkoniyatlar doirasini aniqlash kerak;
- muzokaralar natijalarini opponetlar qanchalik qanoatlantirgani yoki noroziligiga qarab emas, balki ob'ektiv mezonlar, masalan, nufuzli mustaqil ekspertlar, bunday qarama-qarshiliklarni hal qilish uchun da'vogarlarining fikrlari.

Keyinchalik V. Yuri o'zining "Qiyin odamlar bilan muzokaralar olib borish" asarida "har qanday muzokaralarni olib borishning besh bosqichli tizimi"ni taklif qildi, bu yerda har bir bosqichda kerakli natijaga erishish uchun ma'lum texnika va usullarni sxemasi mavjud. Sxema odamlar bilan konstruktiv munosabatlarni o'rnatishning quyidagi oqilona tamoyillariga asoslanadi: xolislik, biron narsadan kechish qobiliyati, tinglash va savol berish qobiliyati, odamga qaror qabul qilishiga yordam berish qobiliyati, insonni qadr-qimmatini saqlash qobiliyati [4].

Xorijiy olimlarning ishlarini tahlil qilish shuni ko'rsatdiki, muzokaralar masalalari bo'yicha muhim tadqiqotlar V. Mastenbrukning "Muzokaralar", R.I. Mokshansevning "Muzokaralar psixologiyasi", V.A. Sepsovning "Menejerlar uchun muloqot psixologiyasi: muzokaralar bo'yicha qo'llanma", ushbu asarlarning nazariy asosi R. Fisher va U. Yuri asarlarida taklif qilingan g'oyalardir.

Huquqni muhofaza qilish organlari xodimlari uchun muzokaralar faoliyatiga bag'ishlangan qiyosiy psixologik tadqiqotlar (L. Belanje, V. Mastenbruk va boshqalar), shu jumladan xorijiy davlatlarning politsiya xizmatlari tajribasi (I.K. Mckenzie, Salewski, K. Shaefer, B. Paul, W. Gatzke, N. Hausen, H. Marhauer, G.W. Noesner, H.P. Schmalz, M. Heferffer, Z. Mizina) alohida qiziqish uyg'otadi.

Masalan, muzokaralarda xulq-atvor psixologiyasi muammosini o'rgangan L. Belanje "muzokaralar azaldan diplomatiya bilan bog'liq bo'lganligi sababli, muzokaralar jarayonini boshqarish usullarini o'rganishga alohida e'tibor qaratilgan, chunki "muzokaralar doimo nizo bilan bog'liq: ular "potensial nizo"dan oldin yoki ko'p kuzatilgandek tomonlar o'rtasidagi qarama-qarshilik paytida yoki oxirida qo'llaniladi.

L. Belanje tomonidan ishlab chiqilgan muzokaralar tipologiyasi mavjud:

1. Nizo hukmron bo'lgan muzokaralar;
2. Hamkorlik dominant bo'lgan muzokaralar;
3. Aralash muzokaralar, ya'ni konstruktiv muzokaralarning nazariy modelini ko'rish imkonini beradi.

Taqdim etilgan modelning tarkibiy qismlari quyidagilarni anglatadi:

- samarali muloqotning ham instrumental (savol qo'yish texnikasi), ham psixologik (faol tinglash) jihatlarini har tomonlama rivojlantirish;
- kam sonli suhbatdoshlar va katta auditoriya guruhlarida nutqning emotsional parametrlarini bilish;
- materialni asoslantirib ifodalash metodikasini o'zlashtirish (psixologik jihatlar, fikrlash tuzilishi);
- ijtimoiy-psixologik ta'sir ko'rsatish metodlari va usullarini o'rganish;
- guruh munosabatlari dinamikasi sohasidagi bilim va ko'nikmalarning mavjudligi (muhokama qilayotgan bir guruh odamlarda nima sodir bo'ladi va undagi muhokama natijasini kim hal qiladi);
- munozarada samarali ishtirok etish uchun bahslashish paytida yuzaga keladigan hiylanayranglarga qarshi turish qobiliyati;
- shaxsiy fikrni bayon etish uchun o'zini vositalar bilan ta'minlash
- emotsional holatni boshqarish va ichki resurslarni safarbar qilish qobiliyati;
- kuchli va zaif tomonlaringizni ob'ektiv baholash.

1-jadval

| Munosabatlar | Metodlar | Vositalar |
|---|----------------|--|
| Aniqlashtirish: – axborot olish va ma'lumot berish istagi; - to'liq fidoyilik bilan ishlash; - sabrli bo'lish; - sherikni tushunish istagi; - doimo aloqada bo'lish; - diqqat bilan tinglash; - xulosalar chiqarish qobiliyatiga ega bo'lish (sintez qilish) | Ma'lumot olish | kontakt masalani qo'yilishi izohlash |
| Suhbatlashish: - fikrni tasdiqlab uzatish; - fikrni aniq bayon etish; - asoslantirish, rad etish; - tomonlarning pozitsiyalaridagi manfaatlarining mos kelishi va qarama-qarshiliklarini aniqlash | Taqqoslash | taklif qilish bahslashish |
| Hal etish: - tomonlar o'rtasida kelishuv nuqtalarini izlash; - muzokaralar olib borilmaydigan mavzularni, eslatib o'tish va t'kidlash; - o'zaro manfaatlarga intilish; - hal qilish turini tanlash; - qo'llab-quvvatlab turish. | Kelishish | natijalar keskinlikni jilovlash |

Shunday qilib, zamonaviy xorijiy psixologiyada muzokaralar jarayonini o'rganishning asosiy yo'nalishlarini tahlil qilish asosida "muzokaralar" tushunchasining muhim xususiyatlarini ochib berish kerak.

Shunday qilib, "muzokaralar" - bu nizolarni hal qilish va hamkorlikni tashkil etishga qaratilgan, og'zaki kelishuv yoki yozma shartnoma bilan rasmiylashtirilgan qarorlar qabul qilishni o'z ichiga olgan shaxslararo faoliyatning o'ziga xos turlari, bunda muzokaralar jarayon sifatida yaxlit birlikni ifodalaydi: mazmuni (muzokaralar predmeti), muloqot, protseduralar (qoidalar, muhokama qilish tartibi, protokol), munosabatlar, ularning ishtirokchilarining milliy madaniyatidagi farqlarga qaramasdan.

Ushbu ta'rifdan kelib chiqqan holda, muzokaralar jarayoni - bu dialogik strategiya va taktikalar, tamoyillar va usullar, stereotiplar va ustanovkalar, emotsional va motivatsion-irodaviy xatti-harakatlar asosida ta'minlangan manfaatlarni muvofiqlashtirish tufayli odamlarning yaxlit birligi.

Foydalanilgan adabiyotlar

Беланже Л. Переговоры. – СПб, 2002, с. 8.

Дейч М. Конфликт: социально-психологическая перспектива – М., 1991

Шипилов А.И. Социально-психологические особенности конфликтов.. – М., 1993

Юри У., Фишер Р.,. Путь к согласию или переговоры без поражения/Пер. с англ. – М., 1990.с.

5.

TALABALARDA AYBDORLIK HISSI NAMOYON BO'LISHIDAGI O'ZIGA XOS GENDER FARQLAR

*Djurakulova Dilfuza Farxodovna
Samarqand Davlat Universiteti*

Annotatsiya. Ushbu maqolada talabalarda aybdorlik hissi namoyon bo'lishidagi gender farqlar turli psixodiagnostik metodikalar yordamida tahlil qilingan va olingan natijalar ilmiy asosda yoritib berilgan. Bundan tashqari talaba yigit va qizlarda aybdorlik hissi namoyon bo'lishidagi o'ziga xos psixologik xususiyatlar; ularning shakllanishiga sabab bo'luvchi omillar yoritib berilgan.

Kalit so'zlar: Biologic omil, ijtimoiy omil, steriotip, gender rollar, emotsional xulq-atvor, aybdorlik, depressiya, altruizm, egoizm, eksternallik, internallik, uyat.

СПЕЦИФИЧЕСКИЕ ГЕНДЕРНЫЕ РАЗЛИЧИЯ В ПРОЯВЛЕНИИ ЧУВСТВА ВИНЫ У СТУДЕНТОВ

*Джуракулова Дилфуза Фарходовна
Самаркандский государственный университет*

Аннотация. В данной статье проанализирована проявление гендерных различий чувства вины у студентов с помощью различных методик и полученные результаты научно обоснованы. Кроме того, выделены специфические психологические особенности проявления чувства вины, факторы, вызывающие его формирование.

Ключевые слова: биологический фактор, социальный фактор, стереотип, гендерная роль, эмоциональное поведение, вина, депрессия, альтруизм, эгоизм, экстернальность, интернальность, стыд.

SPECIFIC GENDER DIFFERENCES IN THE MANIFESTATION OF FEELINGS OF GUILT IN STUDENTS

*Djurakulova Dilfuza Farxodovna
Samarkand State University*

Annotation. This article analyzes the manifestation of gender differences in feelings of guilt in students using various methods and the results obtained are scientifically substantiated. In addition, specific psychological features of the manifestation of guilt and the factors causing its formation are highlighted.

Keywords: biological factor, social factor, stereotype, gender role, emotional behavior, guilt, depression, altruism, egoism, externality, internality, shame.

Bizga ma'lumki, aybdorlik hissini boshdan kechirishdagi gender farqlar asosan ikkita omil bilan belgilanadi, bular: biologik va ijtimoiy omillardir. Biologik omillar orqali erkak va ayollarning fiziologik rivojlanishidagi o'ziga xos xususiyatlar tushunilsa, ijtimoiy omillar erkak va ayollarga xos bo'lgan tarbiyada namoyon bo'ladi va u jamiyatda «erkak» va «ayol»larga xos bo'lgan xatti-harakatlar stereotipining shakllanishiga sabab bo'ladi.

Azal-azaldan o'zbek mentalitetiga xos bo'lgan sifatlardan biri, oilada o'g'il va qizlarni tarbiyalashda ularni har biriga alohida yondashuvning mavjudligi, ya'ni qiz bolani tarbiyalash va unga «ayol»larga xos xatti-harakatlar stereotipini singdirishda ota-onalar ko'pincha unda aybdorlik tuyg'usini qo'zg'atishga qaratilgan usullardan foydalanishganidadir. O'smir o'g'il bolalarda aybdorlik hissi kamroq darajada bo'ladi, chunki, birinchidan jamiyatda gender rollar stereotipining bir qismi sifatida o'g'il bolalarda qat'iyatlilik, qaysarlik, ishonch va har qanday talabchanlik sifatlarining namoyon bo'lishi atrofdaqilar tomonidan rag'batlantiriladi, ikkinchidan esa bu xatti-harakatlar uslubi o'z tengdoshlari orasida uni qadr-qimmatini oshiradi.

Talabalarda aybdorlik hissining namoyon bo'lishida o'ziga xos gender farqlarni aniqlash maqsadida biz bir qator tadqiqot ishlarini amalga oshirdik. Biz dastlab «Aybdorlik hissini o'rganish» (I.A.Belik) so'rovnomasidan foydalanib, talabalarga quyidagi 10 ta savol bilan murojaat qildik[1]. Berilgan savollar asosan shaxsning emotsional xulq-atvor reaksiyalarini o'z ichiga olib, talabalardan aybdorlik hissini yuzaga keltiruvchi turli vaziyatlarga munosabat bildirish so'raldi.(1-jadval)

Tadqiqot jarayonida olingan natijalarga ko'ra aybdorlik hissini namoyon qilishda qiz bolalar(3,92) o'g'il bolalarga(2,89) nisbatan ko'proq darajada aybdorlikni o'zlaridan qidirishi, aksincha o'g'il bolalar(2,23) esa qiz bolalardan(2,11) farqli ravishda vaziyatni yoki boshqalarni ayblashlari ma'lum

bo'ldi. Bundan tashqari o'g'il bolalarning(2,51) ko'pchiligi bu holatda hatto men yomon ish qildim deb o'ylamayman yoki eslash og'ir bo'lgan o'sha vaziyatni unutishga va o'ylamaslikka harakat qilaman deb javob berishgan bo'lsa, qiz bolalarda(1,96) bu ko'rsatkich nisbatan pastroq darajada ekanini ko'rishimiz mumkin. Lekin, bo'lib o'tgan so'nggi voqealarni tahlil qilish, ulardan saboq olishga harakat qilish, qilgan xatolarini to'g'irlash yoki yuzaga kelgan noxush holatni bartaraf etishga harakat qilish o'g'il bolalarda(3,79) ham qiz bolalarda(3,75) ham deyarli bir xil ko'rsatkichni berdi. Psixosomatik reaksiyalar ya'ni bosh og'rig'i, o'zini yomon his qilish, ishtahaning kuchayishi yoki yetishmasligi va boshqalar qiz bolalarda(2,57) o'g'il bolalarda(2,32) nisbatan yuqoriroq darajada ekanligini ham ushbu tadqiqot natijasi orqali bilib olishimiz mumkin. Aybdorlik hissini ifodalashda talaba-qizlar o'g'il bolalarga qaraganda ko'proq kechinma bilan birga keladigan jismoniy his-tuyg'ularni tasvirlashga harakat qilishdi, masalan ular aybdorlikni «og'ir hissiy kechinma», «depressiya», «qalb og'rig'i» hamda «ruhiy azoblanish» bilan bog'lashadi.

Aybdorlik hissi namoyon bo'lishidagi emotsional xulq-atvor reaksiyalarini tahlil qilish natijasida qizlar o'z-o'zini ayblash, pushaymonlik hissi hamda o'z xatti-harakatlarini oqlashga ko'proq moyilligini ko'rsatgan bo'lishsa, aksincha, o'g'il bolalar ushbu kechinmaga sabab bo'lgan vaziyat haqida o'ylamaslikni hamda iloji boricha unutishni xohlaydilar, zero ular o'z harakatlarini ko'p holatlarda yomon deb baholamaydilar ham.

Ayollarda ham, erkaklarda ham aybdorlik kechinmasini uyg'otadigan vaziyatlar, ulardagi jamiyat taraqqiyoti davomida shakllangan stereotipik «ayollik» tushunchasi (g'amxo'r va mehribon ona, do'st, xotin sifatida) hamda «erkaklik» xulq-atvori (jamiyatdagi erkaklarning asosiy roli) bilan bog'liq. Misol uchun, ayollar o'zlarini befarqliklari uchun, ya'ni o'z yaqinlariga yetarlicha e'tibor bera olishmaganlarida, ularni xafa qilishgan yoki azoblashganlarida, yordam so'rab murojaat qilganlarida rad javobini berishgan bo'lsa ham o'zlarini aybdor his qilishadi. Erkaklar esa o'zlarining cheklovlarini anglaganlarida yoki o'z g'azablarini tutib turolmaganliklari bilan bog'liq vaziyatlarni bunga sabab qilib ko'rsatadilar.

1-jadval.

«Aybdorlik hissini o'rganish»so'rovnomasi bo'yicha aybdorlik hissi namoyon bo'lishidagi gender farqlar

| Emotsional xulq atvor reaksiyalari | O'rtacha qiymat (o'g'il bolalarda) | O'rtacha qiymat (qizbolalarda) | t – ststistik farqko'rsatkichi | p |
|---|------------------------------------|--------------------------------|--------------------------------|------|
| 1.Hamma narsada o'zimni ayblayman | 2,89 | 3,92 | -6,67 | 0,02 |
| 2.Qilgan ishimdan pushaymon bo'laman | 3,46 | 3,8 | -1,71 | 0,08 |
| 3. Men ko'proq narsa qilmaganim yoki imkoniyatlarni qo'ldan boy berganim uchun afsuslanaman | 3,34 | 3,47 | -0,48 | 0,63 |
| 4. Bo'lib o'tgan so'nggi voqealarni tahlil qilaman (vaziyat yoki xatolar) va bo'lgan ishlardan saboq olishga harakat qilaman. | 3,81 | 3,75 | 0,37 | 0,70 |
| 5. Men yomon ish qildim deb o'ylamayman | 2,51 | 1,96 | 2,19 | 0,03 |
| 6. Men uchun eslash og'ir bo'lgan o'sha vaziyatni unutishga va o'ylamaslikka harakat qilaman | 3,21 | 2,62 | 2,73 | 0,01 |
| 7.O'zimni oqlayman | 3,04 | 2,73 | -1,64 | 0,09 |
| 8. Boshqalarni yoki vaziyatni ayblayman | 2,23 | 2,11 | -1,01 | 0,24 |
| 9. Men qilgan xatoimni to'g'irlyman yoki yuzaga kelgan noxush holatni bartaraf etishga harakat qilaman | 3,79 | 3,75 | 0,26 | 0,80 |
| 10. Psixosomatik reaksiyalar (boshog'rig'i, o'zini yomon his qilish, ishtahaning kuchayishi yoki yetishmasligi va boshqalar) | 2,32 | 2,57 | -1,53 | 0,12 |

Ayollarda ham, erkaklarda ham aybdorlik kechinmasini uyg'otadigan vaziyatlar, ulardagi jamiyat taraqqiyoti davomida shakllangan stereotipik «ayollik» tushunchasi (g'amxo'r va mehribon ona, do'st, xotin sifatida) hamda «erkaklik» xulq-atvori (jamiyatdagi erkaklarning asosiy roli) bilan bog'liq. Misol uchun, ayollar o'zlarini befarqliklari uchun, ya'ni o'z yaqinlariga yetarlicha e'tibor bera olishmaganlarida, ularni xafa qilishgan yoki azoblashganlarida, yordam so'rab murojaat qilganlarida rad javobini berishgan bo'lsa ham o'zlarini aybdor his qilishadi. Erkaklar esa o'zlarining cheklovlarini anglaganlarida (vaziyatni nazorat qila olmaslik va h.k.) yoki o'z g'azablarini tutib turolmaganliklari bilan bog'liq vaziyatlarni bunga sabab qilib ko'rsatadilar.

Aybdorlikni yuzaga keltiruvchi ob'ekt sifatida, ayollar ko'proq ota-onalarini, o'z farzandlarini va qarindoshlarini eslatib o'tishsa, erkaklar aybdorlik ob'ektini konkretlashtirishga moyilligini ko'rsatishadi, ya'ni ular faqat xafa qilgan insonlarinigina ta'kidlashadi xolos.

Qiz bolalar aybdorlikni boshdan kechirganda, boshqalardan o'zlariga nisbatan hamdardlik bildirishlarini, ularni tushunishlarini, qo'llab-quvvatlashlarini hamda kechirimli bo'lishlarini xohlashadi, o'g'il bolalar esa ko'proq ijtimoiy jozibadorlikka qiziqish bildirishadi, bu esa axloqiy talablarga rioya qilish zarurligini ko'rsatadi, ya'ni, halol, tartibli va mas'uliyatli bo'lish.

Bundan tashqari biz tadqiqot davomida, turli metodikalar yordamida olingan tahlillarimizdan, qiz bolalar va o'g'il bolalar psixik xususiyatlari o'rtasidagi o'zaro korrelyatsion aloqadorlikni aniqlashga harakat qildik.

Ushbu korrelyatsion tahlil aybdorlik hissi namoyon bo'lishidagi gender farqlarni asoslashimizga yanada aniqlik kiritadi hamda masalaning yechimini topishga va ilmiy xulosalar chiqarishga asos bo'lib xizmat qiladi.

Biz tadqiqot jarayonida dastlab qiz bolalar psixik xususiyatlari o'rtasida o'zaro korrelyatsion aloqadorlikni aniqlashga harakat qildik. Korrelyatsion tahlil natijalariga ko'ra respondentlardagi Kugler-Djons metodikasi bo'yicha «aybdorlik holati» qolgan «aybdorlik xususiyati» ($r=0,47, p\leq 0,01$), «aybdorlik axloqiy norma» ($r=0,03$), «aybdorlik» ($r=0,20, p\leq 0,05$), «altruizm-egoizm» ($r=0,40, p\leq 0,01$), «internallik» ($r=0,39, p\leq 0,01$) bilan o'zaro musbat munosabatli bog'lanishlarni hosil qilgan bo'lsa, «uyat» ($r=-0,10$), «eksternallik» ($r=-0,09$), «chetlanish» ($r=-0,09$), «alfa mag'rurlik» ($r=-0,09$), «beta mag'rurlik» ($r=-0,03$) hamda «eksternallik» ($r=-0,39, p\leq 0,01$) bilan o'zaro manfiy munosabatli bog'lanishlarni hosil qildi.

Natijalardan ko'rinib turibdiki, shaxsda altruizm darajasining ortishi ularda aybdorlik hissinin ham kuchayishiga sabab bo'ladi va aksincha egoizm darajasining ortishi aybdorlik hissinin susayishiga olib keladi. Qiz bolalarda aybdorlik holati va altruizm o'rtasida musbat bog'lanish ($r=0,40, p\leq 0,01$) aniqlangan bo'lsa, aybdorlik holati va egoizm o'rtasida manfiy bog'lanish mavjud. Bu esa qiz bolalarda boshqa insonlarga xolis xizmat qilish, ularning baxt-saodati uchun o'z shaxsiy manfaatlarini qurbon qilish istagi yuqoriligini va buning natijasida ular turli vaziyatlarda o'z atrofidagi insonlarga yordam bera olishmasa yoki sababsiz ularning ko'nglini og'ritgan vaziyatda o'zlarini aybdor his qilishlari bilan xarakterlanadi. Aksincha, aybdorlik va egoizm o'rtasidagi manfiy bog'lanishning mavjudligi, faqat o'z foydasini, o'z manfaatini o'ylaydigan insonlar o'zlarini kamdan-kam holatlarda aybdor his qilishlarida ifodalanadi.

Shaxsda internallik sifatining ortishi ham unda aybdorlikning kuchayishiga, eksternallik sifatining ortishi esa aksincha aybdorlikni nisbatan susayishiga sabab bo'ladi. Qiz bolalarda aybdorlik holati va internallik o'rtasida musbat bog'lanish ($r=0,39, p\leq 0,01$) aniqlangan bo'lsa, aybdorlik holati va eksternallik o'rtasida manfiy bog'lanish ($r=-0,39, p\leq 0,01$) aniqlandi. Bu bejizga emas, sababi, internal insonlar o'z hayotidagi barcha muvaffaqiyatsizlik, omadsizlik, muammolarda faqat o'zini ayblagani uchun unda aybdorlik hissinin yuqori bo'lishi bu tabiiy holat. Tashqi nazorat lokusiga ega bo'lgan insonlar esa aksincha, o'z hayotidagi barcha muammolarda atrofda gilarni aybdor qilganligi sababli aybdorlik hissi ularda deyarli uchramasligidan dalolat beradi. Bundan tashqari qiz bolalardagi aybdorlik holati aybdorlik xususiyati ($r=0,47, p\leq 0,01$) bilan ham musbat bog'lanishga ega bo'lib, bu ulardagi vaqtinchalik hissiy holat ya'ni, ayni damda yoki yaqinda sodir etilgan xatti-harakat uchun boshdan kechirilayotgan kechinma o'z vaqtida tuzatilmasa asta-sekinlik bilan barqaror shaxsiy xususiyatga aylanib ketishiga sabab bo'lishini ko'rsatmoqda.

Xuddi shu metodikadagi «aybdorlik xususiyati» aynan «aybdorlik axloqiy norma» ($r=0,26, p\leq 0,01$), «aybdorlik» ($r=0,74, p\leq 0,01$), «altruizm-egoizm» ($r=0,84, p\leq 0,01$), «internallik» ($r=0,84, p\leq 0,01$) bilan o'zaro musbat munosabatli bog'lanishlarni hosil qilgan bo'lsa, «uyat» ($r=-0,36, p\leq 0,01$), «eksternallik» ($r=-0,22, p\leq 0,05$), «chetlanish» ($r=-0,18$), «alfa mag'rurlik» ($r=-0,32, p\leq 0,01$), «beta mag'rurlik» ($r=-0,36, p\leq 0,01$), «eksternallik» ($r=-0,84, p\leq 0,01$) sifatlari bilan o'zaro manfiy munosabatli bog'lanishlarni hosil qilganini ko'rishimiz mumkin.

Tadqiqot jarayonida olingan natijalardan shuni aniqlashimiz mumkinki, qiz bolalardagi aybdorlik

xususiyati aybdorlikning axloqiy norma sifatida shakllanishi ($r=0,26$, $p\leq 0,01$) bilan bevosita aloqadorlikda rivojlanadi, chunki, axloqiy qadriyatlar, tamoyillar, me'yorlarga rioya qilishga asoslangan aybdorlikning shaxsda uzoq vaqt boshdan kechirilishi ham uning barqaror shaxsiy xususiyatga aylanib borishiga sabab bo'ladi. Bundan tashqari aybdorlik xususiyati ham shaxsning al'truizm darajasi hamda internallik sifatlarining ortishi bilan bog'liq bo'lib, ushbu sifatlarining ortishi natijasida aybdorlik xususiyati ham bevosita ortib borishini kuzatishimiz mumkin. Natijalar tahlilidan qiz bolalardagi aybdorlik xususiyati ulardagi uyat, eksternallik, chetlanish, alfa mag'rurlik hamda beta mag'rurlik sifatleri bilan o'zaro manfiy bog'lanishlarni hosil qilganligini ham ko'rishimiz mumkin. Bundan esa quyidagicha xulosa kelib chiqadi, aybdorlik hissini boshdan kechirayotgan shaxs o'z xatti-harakatlarining oqibatleri uchun boshqa odamlarni yoki tashqi sharoitlarni ayblamaydi, balki asosiy aybdor deb o'zini biladi. Bundan tashqari, vaziyatga va bo'layotgan voqealarga hissiy jihatdan qo'shilmaydi, muayyan vaziyatlardagi odamning o'ziga xos xatti – harakatlariga hamda o'z shaxsiyatiga ijobiy munosabatda bo'lmaydi.

Tahlil natijalariga ko'ra Kugler-Djons metodikasi bo'yicha talaba qizlarda «aybdorlik-axloqiy norma» sifatida «aybdorlik» ($r=0,25$, $p\leq 0,05$), «alfa mag'rurlik» ($r=0,008$), «al'truizm-egoizm» ($r=0,26$, $p\leq 0,01$), «internallik» ($r=0,25$, $p\leq 0,01$) bilan o'zaro musbat munosabatli bog'lanishlarni hosil qildi, qolgan «uyat» ($r=-0,02$), «eksternallik» ($r=-0,15$), «chetlanish» ($r=-0,12$), «beta mag'rurlik» ($r=-0,21$, $p\leq 0,05$) hamda «eksternallik» ($r=-0,25$, $p\leq 0,01$) bilan esa o'zaro manfiy munosabatli bog'lanishlarni hosil qildi. Qiz bolalarda aybdorlikning axloqiy norma sifatida shakllanishi ulardagi alfa mag'rurlik, al'truizm, internallik sifatleri bilan bevosita aloqadorlikda rivojlanishidan dalolat bermoqda.

J.P.Tangneyning «Aybdorlik hissi va uyatni o'lchash metodikasi» bo'yicha «aybdorlik», qolgan «uyat» ($r=-0,56$, $p\leq 0,01$), «eksternallik» ($r=-0,32$, $p\leq 0,01$), «chetlanish» ($r=-0,17$), «alfa mag'rurlik» ($r=-0,33$, $p\leq 0,01$), «beta mag'rurlik» ($r=-0,56$, $p\leq 0,01$), «eksternallik» ($r=-0,67$, $p\leq 0,01$) bilan o'zaro manfiy munosabatli bog'lanishlarni hosil qilgan bo'lsa, faqatgina «al'truizm-egoizm» ($r=0,64$, $p\leq 0,01$) hamda «internallik» ($r=0,67$, $p\leq 0,01$) sifatleri bilan o'zaro musbat munosabatli aloqadorlikni ko'rsatdi. Ushbu metodika bo'yicha ham qiz bolalardagi aybdorlik hissi asosan shaxsdagi al'truizm-egoizm hamda internallik sifatleri bilan o'zaro birgalikda rivojlanishini ko'rsatmoqda.

Korrelyatsion tahlil natijalariga ko'ra respondenlardagi J.P.Tangney bo'yicha «uyat» hissi qolgan «eksternallik» ($r=-0,05$), «chetlanish» ($r=-0,21$, $p\leq 0,05$), «alfa mag'rurlik» ($r=-0,01$), «al'truizm-egoizm» ($r=-0,30$, $p\leq 0,01$), «internallik» ($r=-0,30$, $p\leq 0,01$) sifatleri bilan o'zaro manfiy munosabatli aloqadorlikni hosil qilgan bo'lsa, aksincha, «beta mag'rurlik» ($r=0,03$) hamda «eksternallik» ($r=0,30$, $p\leq 0,01$) bilan o'zaro musbat munosabatli aloqadorlikda ekanligini ko'rishimiz mumkin. Bundan ko'rinadiki qiz bolalardagi beta mag'rurlik hamda eksternallik sifatlarining rivojlanishi ulardagi uyat hissining ham birgalikda rivojlanishiga sabab bo'lar ekan. Bu vaziyatni quyidagicha izohlash mumkin: demak, uyat hissini boshdan kechirayotgan shaxs o'z harakatlarining oqibatleri uchun boshqa odamlarni yoki tashqi sharoitlarni ayblashga harakat qiladi, bundan tashqari muayyan vaziyatlardagi odamning o'ziga xos xatti – harakatlariga ijobiy munosabatda bo'ladi.

Ushbu metodika bo'yicha «eksternallik» qolgan «chetlanish» ($r=-0,15$), «al'truizm-egoizm» ($r=-0,15$), «internallik» ($r=-0,28$, $p\leq 0,01$) bilan o'zaro manfiy munosabatli bog'lanishlarni hosil qilgan, aynan «alfa mag'rurlik» ($r=0,01$), «beta mag'rurlik» ($r=0,008$) hamda «eksternallik» ($r=0,28$) bilan o'zaro musbat bog'lanishlarni hosil qilganligini ko'rsatdi. Qiz bolalardagi eksternallik sifati esa asosan alfa mag'rurlik va beta mag'rurlik bilan o'zaro aloqadorlikda rivojlanar ekan. Bundan ko'rinadiki, agar shaxsda eksternallik sifati rivojlansa u o'z xatti-harakatlarining oqibatleri uchun boshqa odamlarni yoki tashqi sharoitlarni ayblashga, muayyan vaziyatlarda odamning o'ziga xos xatti – harakatlariga hamda o'z shaxsiyatiga ijobiy munosabatda bo'lishga harakat qilar ekan.

Bundan tashqari ushbu metodikadagi «alfa mag'rurlik» faqat «beta mag'rurlik» ($r=0,12$) hamda «eksternallik» ($r=0,24$, $p\leq 0,05$) bilan o'zaro musbat munosabatli aloqadorlikni hosil qilgan bo'lsa, qolgan «al'truizm-egoizm» ($r=-0,30$, $p\leq 0,01$) hamda «internallik» ($r=-0,24$, $p\leq 0,05$) bilan o'zaro manfiy munosabatli bog'lanishlarni hosil qildi. Yuqorida ta'kidlaganimizdek qiz bolalardagi alfa mag'rurlik asosan ulardagi beta mag'rurlik hamda eksternallik sifatleri bilan o'zaro aloqadorlikda rivojlanar ekan.

Tahlil natijalariga ko'ra respondenlardagi «al'truizm» darajasi «internallik» ($r=0,71$, $p\leq 0,01$) bilan o'zaro musbat munosabatli aloqani hosil qilgan bo'lsa, aksincha «eksternallik» ($r=-0,71$, $p\leq 0,01$) bilan o'zaro manfiy munosabatli aloqadorlikni hosil qildi.

Yuqorida keltirilgan tahlil natijalaridan ko'rinib turibdiki qiz bolalarda «aybdorlik xususiyat» sifatida ($r=0,47$, $p\leq 0,01$) yuqori bo'lib, u «al'truizm» ($r=0,40$, $p\leq 0,01$) hamda «internallik» ($r=0,39$, $p\leq 0,01$) bilan o'zaro musbat munosabatli bog'lanishlarni hosil qilgan. Biz bilamizki agar, shaxsda

aybdorlik hissi xususiyat sifatida yuqori bo'lsa, bu ularda ushbu hisning barqaror shaxsiy xususiyat sifatida shakllanganini ko'rsatadi. Bundan shunday xulosa qilish mumkinki, barqaror xususiyat sifatida shakllangan aybdorlikni boshdan kechirayotgan qiz bolalarda al'truizm darajasi hamda internallik ham nisbatan yuqori ko'rsatkichni ko'rsatadi.

Tadqiqot davomida biz o'g'il bolalar psixik xususiyatlari o'rtasidagi o'zaro korrelyatsion aloqadorlikni (Pirson korrelyatsiya koeffitsenti bo'yicha) ham aniqlashga harakat qildik.

Tadqiqot davomida biz o'g'il bolalar psixik xususiyatlari o'rtasidagi o'zaro korrelyatsion aloqadorlikni ham aniqlashga harakat qildik. Korrelyatsion tahlil natijalariga ko'ra respondentlardagi Kugler-Djons metodikasi bo'yicha «aybdorlik holati» qolgan «aybdorlik xususiyati» ($r=0,51$, $p\leq 0,01$), «aybdorlik axloqiy norma» ($r=0,11$), «aybdorlik» ($r=0,43$, $p\leq 0,01$), «al'truizm-egoizm» ($r=0,48$, $p\leq 0,01$), «internallik» ($r=0,49$, $p\leq 0,01$) bilan o'zaro musbat munosabatli bog'lanishlarni hosil qilgan bo'lsa, «uyat» ($r=-0,24$, $p\leq 0,05$), «eksternallik» ($r=-0,21$, $p\leq 0,01$), «chetlanish» ($r=-0,08$), «alfa mag'rurlik» ($r=-0,02$), «beta mag'rurlik» ($r=-0,22$, $p\leq 0,05$) hamda «eksternallik» ($r=-0,49$, $p\leq 0,01$) bilan o'zaro manfiy munosabatli bog'lanishlarni hosil qildi. Bundan ko'rinadiki, o'g'il bolalardagi aybdorlikning holat sifatida rivojlanishi ulardagi aybdorlikning xususiyat va axloqiy norma sifatida rivojlanishi, al'truizm-egoizm darajasi hamda internallik sifatlarining ham rivojlanishiga sabab bo'lar ekan. Bu holatni quyidagicha izohlash mumkin: demak bu ulardagi vaqtinchalik hissiy holat ya'ni, ayni damda yoki yaqinda sodir etilgan xatti-harakat uchun boshdan kechirilayotgan kechinma o'z vaqtida tuzatilmasa yoki axloqiy qadriyatlar, tamoyillar, me'yorlarga rioya qilishga asoslangan aybdorlikning shaxsda uzoq vaqt boshdan kechirilishi asta-sekinlik bilan barqaror shaxsiy xususiyatga aylanib ketishiga sabab bo'lishini ko'rsatmoqda.

Yuqoridagi natijalarga muvofiq o'g'il bolalar psixik xususiyatlari o'rtasida o'zaro korrelyatsion aloqadorlik aniqlandi. Bizningcha, bunday natija olinishining ijtimoiy-psixologik omili shaxsga yoshligidan beriladigan ta'lim-tarbiya hamda individual o'z-o'zini tarbiyalash, o'zgalarga yordam berish istagining yuqori bo'lishi, hayotidagi voqealar uchun javobgarlikni o'z zimmasiga olish, har bir yuzaga kelgan noqulay vaziyatning sababini o'z xulq-atvori va xatti-harakatlaridan qidirish va natijada aybdorlik hissining yuqori bo'lishi bilan xarakterlanadi.

Xuddi shu metodikadagi «aybdorlik xususiyati» aynan «aybdorlik axloqiy norma» ($r=0,38$, $p\leq 0,01$), «aybdorlik» ($r=0,77$, $p\leq 0,01$), «al'truizm-egoizm» ($r=0,85$, $p\leq 0,01$), «internallik» ($r=0,82$, $p\leq 0,01$) bilan o'zaro musbat munosabatli bog'lanishlarni hosil qilgan bo'lsa, «uyat» ($r=-0,39$, $p\leq 0,01$), «eksternallik» ($r=-0,30$, $p\leq 0,01$), «chetlanish» ($r=-0,08$), «alfa mag'rurlik» ($r=-0,28$, $p\leq 0,01$), «beta mag'rurlik» ($r=-0,41$, $p\leq 0,01$), «eksternallik» ($r=-0,82$, $p\leq 0,01$) sifatleri bilan o'zaro manfiy munosabatli bog'lanishlarni hosil qilganini ko'rishimiz mumkin.

Tahlil natijalariga ko'ra Kugler-Djons metodikasi bo'yicha o'g'il bolalarda «aybdorlik-axloqiy norma» sifatida «aybdorlik» ($r=0,32$, $p\leq 0,01$), «chetlanish» ($r=0,09$), «al'truizm-egoizm» ($r=0,24$, $p\leq 0,05$), «internallik» ($r=0,35$, $p\leq 0,01$) bilan o'zaro musbat munosabatli bog'lanishlarni hosil qildi, qolgan «uyat» ($r=-0,13$), «eksternallik» ($r=-0,19$, $p\leq 0,05$), «alfa mag'rurlik» ($r=-0,19$, $p\leq 0,05$), «beta mag'rurlik» ($r=-0,17$) hamda «eksternallik» ($r=-0,35$, $p\leq 0,01$) bilan esa o'zaro manfiy munosabatli bog'lanishlarni hosil qildi.

J.P.Tangneyning «Aybdorlik hissi va uyatni o'lchash metodikasi» bo'yicha «aybdorlik», qolgan «uyat» ($r=-0,56$, $p\leq 0,01$), «eksternallik» ($r=-0,45$, $p\leq 0,01$), «chetlanish» ($r=-0,05$), «alfa mag'rurlik» ($r=-0,28$, $p\leq 0,01$), «beta mag'rurlik» ($r=-0,50$, $p\leq 0,01$), «eksternallik» ($r=-0,69$, $p\leq 0,01$) bilan o'zaro manfiy munosabatli bog'lanishlarni hosil qilgan bo'lsa, faqatgina «al'truizm-egoizm» ($r=0,72$, $p\leq 0,01$) hamda «internallik» ($r=0,69$, $p\leq 0,01$) sifatleri bilan o'zaro musbat munosabatli aloqadorlikni ko'rsatdi.

Korrelyatsion tahlil natijalariga ko'ra respondenlardagi J.P.Tangney bo'yicha «uyat» hissi qolgan «eksternallik» ($r=-0,01$), «chetlanish» ($r=-0,23$, $p\leq 0,05$), «alfa mag'rurlik» ($r=-0,10$), «al'truizm-egoizm» ($r=-0,33$, $p\leq 0,01$), «internallik» ($r=-0,32$, $p\leq 0,01$) sifatleri bilan o'zaro manfiy munosabatli aloqadorlikni hosil qilgan bo'lsa, aksincha, «beta mag'rurlik» ($r=0,17$) hamda «eksternallik» ($r=0,32$, $p\leq 0,01$) bilan o'zaro musbat munosabatli aloqadorlikda ekanligini ko'rishimiz mumkin.

Ushbu metodika bo'yicha «eksternallik» qolgan «chetlanish» ($r=-0,22$, $p\leq 0,05$), «beta mag'rurlik» ($r=-0,03$), «al'truizm-egoizm» ($r=-0,26$, $p\leq 0,01$), «internallik» ($r=-0,26$, $p\leq 0,01$) bilan o'zaro manfiy munosabatli bog'lanishlarni hosil qilgan, aynan «alfa mag'rurlik» ($r=0,05$) hamda «eksternallik» ($r=0,28$, $p\leq 0,01$) bilan o'zaro musbat bog'lanishlarni hosil qilganligini ko'rsatdi.

Tahlil natijalariga ko'ra, J.P.Tangney metodikasi bo'yicha respondenlardagi «chetlanish» xususiyati «alfa mag'rurlik» ($r=-0,29$, $p\leq 0,01$), «beta mag'rurlik» ($r=0,0006$) «al'truizm-egoizm» ($r=-0,13$), «internallik» ($r=-0,10$) bilan o'zaro manfiy munosabatli bog'lanishlarni hosil qilganini,

faqatgina «eksternallik» ($r=0,10$) bilan esa o'zaro musbat munosabatli aloqadorlikda ekanligini ko'rishimiz mumkin.

Bundan tashqari ushbu metodikadagi «alfa mag'rurlik» faqat «beta mag'rurlik» ($r=0,01$) hamda «eksternallik» ($r=0,31$, $p\leq 0,01$) bilan o'zaro musbat munosabatli aloqadorlikni hosil qilgan bo'lsa, qolgan «al'truizm-egoizm» ($r=-0,20$, $p\leq 0,05$) hamda «internallik» ($r=-0,31$, $p\leq 0,01$) bilan o'zaro manfiy munosabatli bog'lanishlarni hosil qildi.

Aynan ushbu metodikadagi «beta mag'rurlik» esa, faqat «eksternallik» ($r=0,32$, $p\leq 0,01$) bilan o'zaro musbat munosabatli bog'lanishlar hosil qilganini, aksincha «al'truizm-egoizm» ($r=-0,45$, $p\leq 0,01$) hamda «internallik» ($r=-0,32$, $p\leq 0,01$) bilan o'zaro manfiy munosabatli bog'lanishlarni hosil qilganini ko'rishimiz mumkin.

Tahlil natijalariga ko'ra respondenlardagi «al'truizm-egoizm» darajasi «internallik» ($r=0,78$, $p\leq 0,01$) bilan o'zaro musbat munosabatli aloqani hosil qilgan bo'lsa, aksincha «eksternallik» ($r=-0,78$, $p\leq 0,01$) bilan o'zaro manfiy munosabatli aloqadorlikni hosil qildi.

Yuqoridagi natijalarga muvofiq o'g'il bolalar psixik xususiyatlari o'rtasida o'zaro korrelyatsion aloqadorlik aniqlandi. Ya'ni, shaxsda altruizm darajasi hamda internallik sifati yuqori bo'ladigan bo'lsa ularda aybdorlik hissining darajasi ham yuqori bo'lishini ko'rishimiz mumkin. Bizningcha, bunday natija olinishining ijtimoiy-psixologik omili shaxsga yoshligidan beriladigan ta'lim-tarbiya hamda individual o'z-o'zini tarbiyalash, o'zgalarga yordam berish istagining yuqori bo'lishi, hayotidagi voqealar uchun javobgarlikni o'z zimmasiga olish, har bir yuzaga kelgan noqulay vaziyatning sababini o'z xulq-atvori va xatti-harakatlaridan qidirish va natijada aybdorlik hissining yuqori bo'lishi bilan xarakterlanadi. Bu borada Amerikaning «Miya, tafakkur va xulq-atvor instituti» psixologi Alan Sanfeyning o'tkazgan tajribalarini ham misol qilib keltirishimiz mumkin ya'ni, uning ta'kidlashicha altruizm shaxs o'z boshidan kechirayotgan aybdorlik hissi natijasida yuzaga kelar ekan.

Olib borilgan tahlil natijalariga ko'ra biz aybdorlik hissi namoyon bo'lishidagi gender tafovutni aniqlashga harakat qildik. (2-jadval)

Quyidagi jadvaldan ko'rinib turibdiki, Kugler-Djonsning metodikasi bo'yicha qiz bolalarda «aybdorlik holat» sifatida 11,90 ni tashkil qilgan bo'lsa, ushbu natija o'g'il bolalarda 12,16 ga teng ekanligi ko'zga tashlanmoqda. St'yudent mezoni bo'yicha psixik xususiyatlar o'rtasidagi gender tafovut $t=-0,44$ ga teng, farq ahamiyatsiz ekanligini ko'rishimiz mumkin. Bundan ko'rinadiki, aybdorlikning holat sifatida yuzaga kelishi qiz bolalarda ham o'g'il bolalarda ham deyarli bir xil boshdan kechiriladi va bu ulardagi ayni damda his qilayotgan kechinmalari bilan xarakterlanadi. O'g'il bolalar va qizlarning aybdorlik hissini boshdan kechirishdagi gender farqlar ularning jamiyatdagi o'rni haqidagi stereotipik tasavvurlar bilan bog'liq. Zero, o'g'il bolalar va qizlar jamiyatda oldindan saqlanib qolgan jinsiy rolga oid stereotiplarga qanchalik ko'p amal qilishsa, ular hayoti davomida ushbu xatti-harakat qoidalarini buzilishi bilan bog'liq bo'lgan vaziyatda o'zlarini aybdor his qilishadi.

2-jadval.

Psixologik xususiyatlar o'rtasidagi gender tafovut
(Styudent mezoni bo'yicha)

| | M ₁ (Qizbolalar) | M ₂ (O'g'ilbolalar) | t – statistic farqko'rsatkichi |
|------------------|-----------------------------|--------------------------------|--------------------------------|
| A.holat | 11,90 | 12,16 | -0,44 |
| A.xususiyat | 23,57 | 22,68 | 1,24 |
| A.A.N. | 23,08 | 23,55 | -0,78 |
| aybdorlik | 7,89 | 7,55 | 1,19 |
| uyat | 2,36 | 2,38 | -0,10 |
| eksternallik | 1,26 | 1,5 | -1,66* |
| chetlanish | 1,18 | 1,29 | -0,82 |
| alfa.mag'rurlik | 1,18 | 1,19 | -0,05 |
| beta.mag'rurlik | 1,12 | 1,05 | 0,54 |
| altruizm.egoizm. | 9,20 | 8,72 | 2,13** |
| eksternallik | 11,26 | 11,14 | 0,41 |
| internallik | 11,73 | 11,85 | -0,41 |

Izoh: * $p\leq 0,10$; ** $p\leq 0,05$

Yuqoridagi metodika bo'yicha qiz bolalardagi «aybdorlik xususiyat» sifatida 23,57 ni tashkil qilgan

bo'lsa, o'g'il bolalardagi ushbu natija 22,68 ga teng ekanligi ko'rsatmoqda hamda ular o'rtasidagi gender tafovut $t = 1,24$ ga, ahamiyatsiz ekanligi aniqlandi. Bundan ko'rinib turibdiki aybdorlikning xususiyat sifatida shakllanishi o'g'il bolalarda ham qiz bolalarda barqaror xususiyat sifatida deyarli bir xil darajada boshdan kechiriladi.

Shaxslarda «Al'truizm-egoizm darajasini aniqlash» metodikasi bo'yicha o'tkazilgan tadqiqot natijalariga ko'ra, qiz bolalardagi al'truizm darajasi 9,20 ni tashkil qilgan bo'lsa, o'g'il bolalardagi ushbu ko'rsatkich 8,72 ga teng ekanligi hamda ular o'rtasidagi gender tafovut $t = 2,13$, $p \leq 0,05$ ga teng bo'lgan ko'rsatkichni berdi. Bundan ko'rinib turibdiki, qiz bolalarda, o'g'il bolalarga nisbatan al'truizm darajasi nisbatan yuqori ko'rsatkichda bo'lib, qizlar o'z yaqinlariga, atrofidagi insonlarga ko'proq mehribonchilik ko'rsatib, ular haqida qayg'urishadigan bo'lishadi. O'g'il bolalarda esa aksincha bir oz egoizm darajasi yuqori ekanligi ko'zga tashlandi, bu holat esa ularni ko'proq o'zlarini yaxshi ko'rishlarini, o'z «men»ini yuqori qo'yishlarini ko'rsatmoqda. Bunga sabab esa ko'pchilik oilalarda qiz bolalar o'g'il bolalarga nisbatan qattiqqo'llik bilan tarbiyalanadi. O'g'il bolalarni ko'pincha kechirishadi, ular biror-bir kichik ishni bajarishsa ham xursand bo'lishadi. Lekin, qiz bolalar «deyarli tug'ilgan vaqtdan» boshlab uydagi barcha ishlarni bajara olishi, bajarganda ham yaxshi bajarishi lozim, chunki u ertaga uy bekasi bo'lishi, barcha uy-ro'zg'or ishlarini o'zi bajarishi kerak, deb hisoblashadi. Shuning uchun ham barcha ishlarda «a'lochi» bo'lishga intilish sindromi ayollarda erkaklarga nisbatan kuchliroq bo'ladi, buni ayollarning doimo o'zlarini oqlashlarida, kechirim so'rashlarida, o'z xatti-harakatlarini tushuntirishga harakat qilishlarida ham ko'rishimiz mumkin.

Bundan tashqari J.Rotterning «Lokus nazorat» metodikasi yordamida olib borgan tadqiqotimiz natijalariga ko'ra qiz bolalarda eksternallik darajasi 1,26 ga, o'g'il bolalarda esa 1,5 ga teng ekanligi ifodalanmoqda. St'yudent mezoni bo'yicha psixik xususiyatlar o'rtasidagi gender tafovut $t = -1,26$ ga teng. Bu holat qiz bolalardagi internallik sifati, o'g'il bolalarnikiga nisbatan bir oz yuqori darajada ekanligini, ya'ni ular hayotidagi voqealar uchun javobgarlikni o'z zimmasiga olib, unga sabab qilib o'z xatti-harakatlarini, fe'l-atvorini ko'rsatishlarini, o'g'il bolalarda esa sodir bo'layotgan hodisalarning sabablarini tashqi omillarga bog'lash tendentsiyasi ustunlik qilishini ko'rishimiz mumkin.

Bundan shunday xulosaga kelishimiz mumkinki ogil bolalar va qizlarning aybdorlik hissini boshdan kechirishdagi gender farqlar ularning jamiyatdagi o'rni haqidagi stereotipik tasavvurlar bilan bog'liq. Zero, o'g'il bolalar va qizlar jamiyatda oldindan saqlanib qolgan jinsiy rolga oid stereotiplarga qanchalik ko'p amal qilishsa, ular hayoti davomida ushbu xatti-harakat qoidalarini buzilishi bilan bog'liq bo'lgan vaziyatda o'zlarini aybdor his qilishadi.

Aybdorlik hissi namoyon bo'lishidagi emotsional xulq-atvor reaksiyalarini tahlil qilish natijasida qizlar o'z-o'zini ayblash, pushaymonlik hissi hamda o'z xatti-harakatlarini oqlashga ko'proq moyilligini ko'rsatgan bo'lishsa, aksincha, o'g'il bolalar ushbu kechinmaga sabab bo'lgan vaziyat haqida o'ylamaslikni hamda iloji boricha unutishni xohlaydilar, zero ular o'z harakatlarini ko'p holatlarda yomon deb baholamaydilar ham.

Tadqiqot natijasiga ko'ra aybdorlik tarkibiga quyidagilar kiradi: hissiy komponent, unda disforik xarakterdagi kechinmalar ya'ni depressiya, tushkunlik, azob-uqubatlar, afsuslanish va pushaymonlik aniq kuzatiladi; kognitiv komponent, bu «xulq-atvor, xatti-harakatlarni anglash va tahlil qilish», «real», «ideal» hamda «ichki baholash» o'rtasidagi nomuvofiqlikni anglash; motivatsion komponent, unda «hozirgi vaziyat yoki xatti-harakatni tuzatish, o'zgartirish istagi» ustunlik qiladi. Bundan tashqari aybdorlikni boshdan kechirganda, ayrim respondentlar ichki noqulaylik hissi, yoqimsiz jismoniy his-tuyg'ular, ya'ni psixosomatik komponentni, masalan, «ichki zo'riqish», «bosh og'rig'i» va «yomon uyqu»ni his qilishlarini ko'rsatdilar.

Qizlar aybdorlikni boshdan kechirganda, boshqalardan o'zlariga nisbatan hammadlik bildirishlarini, ularni tushunishlarini, qo'llab-quvvatlashlarini hamda kechirimli bo'lishlarini xohlashadi, o'g'il bolalar esa ko'proq ijtimoiy jozibadorlikka qiziqish bildirishadi, bu esa axloqiy talablarga rioya qilish zarurligini ko'rsatadi, ya'ni, halol, tartibli va mas'uliyatli bo'lish.

Shaxslarda norozilikni keltirib chiqaruvchi aybdorlikni sababsiz ranjitish, xavotir omillarining ifodalanishiga ko'ra shaxsiy hayot bilan bog'liq xususiyatlarning namoyon bo'lishida qo'rquv, afsuslanish, pushaymonlik, vijdon azobi sifatlarini kuchayishi natijasida autoagressiya dominanta detirminantalar ustivorligi yuzaga keladi.

Shaxsda aybdorlik hissining o'z me'yorida bo'lishi bu kechinmani ijobiy ta'sirini ko'rsatsa, uning me'yordan ortib ketishi, bu kechinmaning salbiy ta'sirini ham ortib ketishiga sabab bo'ladi.

Foydalanilgan adabiyotlar ro'yxati

Белик И.А. Чувство вины в связи с особенностями развития личности. Автореф.....пс. н. С.-Петербург. 2006. -19 с.

Ильин Е. П. Эмоции и чувства: [Учеб.пособие]. - СПб.: Питер, 2019. -784с.

Исаев И., Алхимия эмоций. Немного о природе чувств и страстей. Изд. Беловодье. 2009.

Мусихин А.Е. Зачем нужны эмоции и что с ними делать. КТК Галактика, 2022. -318с

DEVIANT XULQ-ATVORLI O'SMIRLARDA SUITSIDIAL HOLATLARNI KELTIRIB CHIQARUVCHI OMILLAR (*Ilmiy tadqiqotlar natijalari asosida*)

Elov Ziyodullo Sattorovich

Buxorodavlat universiteti, Psixologiya va sotsiologiya kafedrasi dotsenti, Psixologiya fanlari bo'yicha falsafa doktori (PhD)

Annotatsiya: Maqolada deviant xulq-atvorli o'smirlarda suitsid holatlarini keltirib chiqaruvchi turli psixologik omillar haqida fikr bildirilib, bunda turli davrlarda ushbu holat bo'yicha o'tkazilgan olimlarning tadqiqotlari natijalari yoritib berilgan.

Kalit so'zlar: suitsid, deviant, jamiyat, ijtimoiy aloqa, shaxs, inson, autoagressiya, stress, depressiya, erkinlik, o'lim, qo'rquv, moslashish, o'smir, psixologik sabablar, tashabbuskor, inqiroz

ФАКТОРЫ, ВЫЗЫВАЮЩИЕ СУИЦИДАЛЬНЫЕ СИТУАЦИИ У ПОДРОСТКОВ С ДЕВИАНТНЫМ ПОВЕДЕНИЕМ

Элов Зиёдулло Сатторович

Бухарский государственный университет, доцент кафедры психологии и социологии, доктор философских наук в психологии (PhD)

Аннотация: В статье дается мнение о различных психологических факторах, вызывающих суицидальные случаи у подростков с девиантным поведением, а также освещаются результаты исследований, проведенных учеными по этому состоянию в разные периоды.

Ключевые слова: суицид, девиант, общество, социальный контакт, личность, человек, аутоагрессия, стресс, депрессия, свобода, смерть, страх, адаптация, подросток, психологические причины, инициатор, кризис.

FACTORS CAUSING SUICIDAL SITUATIONS IN ADOLESCENTS WITH DEVIANT BEHAVIOR

Elov Ziyodullo Sattorovich

Bukhara State University, Associate Professor of the Department of Psychology and Sociology, Doctor of Philosophy in Psychology (PhD)

Annotation: The article gives an opinion on various psychological factors that cause suicide cases in adolescents with deviant behavior, and the results of research conducted by scientists on this condition in different periods are highlighted.

Key words: suicide, deviant, society, social contact, individual, human, autoaggression, stress, depression, freedom, death, fear, adaptation, adolescent, psychological causes, initiator, crisis

Kirish: Bugungi kunda jamiyatimiz oldida turgan dolzarb va ijtimoiy ahamiyatga ega muammolardan biri bu suitsidial holatlar sonining ko'payishidir.

Har bir harakatning motivlari bo'lgani kabi, suitsidial holatlarni ham yuzaga keltiruvchi omillar mavjud. Suitsidial holatlarni kelib chiqishida eng avvalo o'smir lardagi xulq-og'ishlar asosiy omillardan biri sanaladi.

Sotsiologik nazariyalarda deviant hatti-harakatlarning kelib chiqishi ijtimoiy jarayonlar, jamiyat va aniq bir shaxs o'rtasidagi murakkab munosabatlar natijasi bilan bog'liqligi e'tirof etiladi. Deviant shaxs xulq-atvori ijtimoiy, psixologik va biologik omillarning o'zaro ta'sirining natijasi sifatida qaraladi, uning ta'siri, o'z navbatida, shaxs munosabatlari tizimi orqali o'tadi.

Natijada reallik bilan aloqa uzilib, o'ziga ishonch yo'qotiladi.

Adabiyotlar tahlili: Amerikalik psixoanalitik Garri Stek Salliven suitsidni o'zining shaxslararo muloqot nazariyasi nuqtai nazaridan talqin etgan. Bunga ko'ra individning o'ziga-o'zi beradigan bahosi o'zgalarning unga bo'lgan munosabatidan kelib chiqadi. Bunday vaziyatga autoagressiya sodir etish yo'li bilan azoblarni to'xtatish va «yomon men»ni «men emas»ga aylanishi uchun yagona alternativ variant bo'lib xizmat qilishi mumkin. Biroq, shaxs ushbu hatti-harakati bilan bir vaqtning o'zida odamlarga va butun dunyoga o'zining dushmanligini namoyon qiladi.

Suitsidal xulq-atvorning kelib chiqishida xavotirlanish va boshqa emotsional kechinmalarning roli haqida gumanistik psixologiya namoyondalari tomonidan ham ta'kidlab o'tilgan.

Norman Farberou asarlarida insonning o'zini vayron etish konsepsiyasi keltirilgan bo'lib, ushbu konsepsiya doirasida xulq-atvorning autoagressiv shakllariga quyidagilar kiritilgan: alkogolizm, taksikomaniya, o'ylamasdan o'zini xavf ostiga qo'yimoq va b. Shunday qilib, Farberou birinchilardan

bo'lib bungacha suitsidalga taalluqli bo'lmagan o'zini vayron etuvchi xulq-atvor shakllarini tavsiflagan va tizimli o'rganib chiqqan.

Bundan tashqari, xavotirlanish nafaqat belgi (simptom) sifatida balki, turmushning ekzistensial ko'rinishi va inson hayotidagi muhim konstruktiv kuch hamdir. Olim uni «borliq va yo'qlik uchrashuvini» kechirish va «erkinlik va odamning real borlig'i paradoksi» deb hisoblagan.

Logoterapiya asoschisi, Viktor Frankl o'zini-o'zi o'ldirishni hayot mazmuni va odam erki kabi tushunchalar qatorida, shuningdek, o'lim va o'lish psixologiyasi bilan bog'liqlikda tadqiq etgan. Uning ko'rsatishicha, mavjudlikning anglanganligiga xos bo'lgan odam, o'zining turmush usuliga nisbatan munosabatlarida erkindir. Biroq u hayotda uchta darajada ekzistensial cheklovga duch keladi: u muvaffaqiyatsizlikka duch keladi, qiyinaladi va o'lishni xohlaydi. Shuning uchun odamning vazifasi o'zining cheklanganligini anglab, omadsizlik va azobni ko'tarishdan iboratdir. V.Frankl o'zini-o'zi o'ldirishga afsus bilan munosabatda bo'lgan va unga qonunan, jumladan, axloqan oqlash yo'qdir deb, ta'kidlagan. Suitsid ro'y berganda inson uchun hayot mag'lubiyatga uchraydi. Oxir oqibat o'z joniga qasd qiluvchi o'limdan qo'rqmaydi balki u hayotdan qo'rqadi, deb hisoblardi V.Frankl.

E.Shneydman birinchi bo'lib, suitsidning yaqinlashayotganini bildiruvchi belgilarni tavsiflaydi va ularni «suitsidga olib boruvchi kalitlar» deb ataydi. U jamiyatdagi mavjud suitsid haqidagi afsonalarni, shuningdek shaxsning suitsidal xulq-atvorini asoslovchi o'ziga xoslikni o'rganib, shunday xulosaga keladi. Uning fikricha o'ziga xosliklar o'zi tarafidan yaratilgan, individlarning original tipologiyasida o'z aksini topadi va ular ko'pincha ongli ravishda o'z o'limlarini yaqinlashtiradilar. Ularga quydagilar taaluqlidir:

o'limni qidiruvchilar - o'zida o'limdan qutilish imkoniyatini pasaytirib, ataylab hayot bilan vidolashuvchilar;

o'lim tashabbuskorlari, uni ataylab yaqinlashtiruvchilar (masalan, og'ir kasallar, o'zini hayotiy ta'minlovchilaridan ongli ravishda uzuvchilar);

o'lim bilan o'ynashuvchilar, hayotini garovga qo'yish imkoniyati mavjud vaziyatlarni qidirishga moyillar, tirik qolish imkoniyati pastligi bilan ajralib turadi;

o'limni ma'qullovchilar ya'ni, hayot bilan vidolashishga faol intilmaslik bilan bir qatorda o'zining suitsidal istaklarini yashirmaydilar: bu masalan yolg'iz qariyalarga yoki Ego – identlik inqirozi vaqtidagi emotsional noturg'un o'smir lar va o'spirinlarga xosdir.

E.Shneydman suitsidlar shart-sharoitlarining va ularni amalga oshirish usullarining turlichaligiga qaramay, barcha suitsidlarga xos bo'lgan hamma belgilarni tavsiflaydi va ajratdi:

Suitsidlarning umumiy maqsadi yechimni qidirishdir.

Suitsidning umumiy maqsadi ongni to'xtatishdir.

Suitsidning umumiy turtkisi chidab bo'lmaydigan ruhiy og'riqdir.

Suitsid umumiy stressor psixologik ehtiyojlarning frustratsiyaga uchrashidir.

Umumiy suitsidal emotsiyalar ojizlik va umidsizlikdir.

Suitsidga umumiy ichki munosabat ambivalentlikdir.

Suitsidda psixikaning umumiy holati kognetiv sohaning torayishidir.

Suitsiddagi umumiy harakatdan qochishdir (agressiya).

Suitsidagi umumiy kommunikativ harakat o'z niyati haqida xabar berishdir.

Suitsidal o'rinish umumiy qonuniyat bo'lib, suitsidal xulq-atvorning hayot davomidagi uslubiga muvofiq kelishidir (belgilariga).

E.Shneydman N.Farberou bilan birgalikda amaliyotga o'zini-o'zi o'ldirishning psixodinamikasini tushunishni chiqurlashtirgan psixologik autopsii metodini (o'z joniga qasd qilganlarning o'lim oldi xatini tahlilini o'z ichiga oluvchi) kiritdi. Ushbu metod asosida ular tomonidan suitsidning uch turi ajratilgan:

egotik o'zini o'ldirish - ularning sababi intra – (ichki) – psixik dialog, «Men»ning qismlari o'rtasidagi nizo, tashqi sharoitlar esa qo'shimcha rol o'ynaydi, masalan, eshituv gallyusinatsiyalaridan qiyinaladigan psixik kasallarning o'zini o'ldirishi;

diadik o'zini o'ldirish - asosi ahamiyatli bo'lgan yaqin odamga tegishli amalga oshmagan ehtiyoj va xohishlarda namoyon bo'ladi, shu tariqa ushbu harakatda boshqasiga munosabat aktiga aylantiruvchi tashqi omillar ustunlik qiladi;

agenerativ o'zini o'ldirish, bunda biror bir avlodga yoki insoniyatga tegishlilik hissini yo'qotish oqibatida yo'q bo'lish hissi yuzaga keladi masalan, qarilik davridagi suitsid.

N.Farberou odamning o'zini-o'zi yo'q qilish xulq-atvori konsepsiyasi yaratuvchisi hisoblanadi deydi. Uning yondashuvi muammoga kengroq qarash imkoniyatini beradi, u nafaqat amalga oshirilgan o'z joniga suiqaadni, balki autoagressiv xulq-atvorning boshqa shakllarini ham ko'rib o'tadi: alkogolizm, toksikomaniya, narkotik tobelik, delekvent hatti-harakatlar, ishga qattiq berilish,

oqlanmagan xavf-xatarga moyillik, noadekvat qiziqish va h.k. Ushbu yondashuv N.Faberouga o'zini o'ldirishning oldini olishning zamonaviy tamoyillarini ishlab chiqish imkonini berdi. Bundan tashqari u «tirik qolganlar» – o'zini o'ldirishni eplay olmaganlar va o'zini o'ldirganlarning qarindoshlari va do'stlarining psixologiyasini tadqiq etish bilan shug'ullanadi.

F.Baumeister, S.J.Sher (1988) nazariy tahlillari asosida, o'z joniga qasd qilish hatti-harakatlarining uchta turini aniqlaydi:

1) birlamchi o'z joniga qasd qilish: shaxs o'ziga zarar yetkazishga intiladi va uni ataylab keltirib chiqaradi. Bunday hatti-harakatlarning asosi kuchli salbiy his-tuyg'u bo'lib, u diqqatni o'z kamchiliklariga qaratish bilan birga o'ziga nisbatan salbiy munosabatni yaratadi;

2) qarama-qarshi turdagi o'z joniga qasd qilish hatti-harakatlari samarasiz strategiyalardan foydalanishdir: odamlar oddiy maqsadlarga intilishadi, lekin, samarasiz strategiyalarni qo'llash orqali o'zlariga zarar yetkazishadi;

3) uchinchi turdagi o'z joniga qasd qilish inson bir-birini istisno qiladigan ikkita maqsadni ko'zlaydi. Bir nechta qarama-qarshi maqsadlar mavjud bo'lganda, ijobiy natijadan oshib ketadigan maqsadni tanlash, qaror qabul qilish xatoligini ko'rsatadi.

R.F Baumeister tomonidan o'tkazilgan har xil turdagi o'z joniga qasd qilish hatti-harakatlari tahliliga ko'ra, ikkinchi yoki uchinchi turlarga belgilanishi mumkin; ularning hech biri birlamchi autodestruktsiya bilan bog'liq bo'lishi mumkin emas. Mualliflarning xulosasiga ko'ra, sog'lom odamlar o'z joniga qasd qilish uchun ongli intilish tufayli emas, balki hukm qilishdagi kamchiliklar, noto'g'ri javoblar, suboptimal usullarning kutilmagan oqibatlari, xarajatlar va xavflarni kam baholaganliklari tufayli o'zlariga zarar yetkazadilar.

Hozirgi zamon mamlakatimiz va chet el adabiyotlarida tan olinganki, 25-30% suitsid psixik kasallar tomonidan sodir etiladi, qolgan miqdori psixik sog'lom va psixik noxushlik bilan chegaradosh shaxslarga to'g'ri keladi.

Biroq, oxirgi yillarda suitsidal xulq-atvor mexanizmlarining aniqlanganligi haqidagi fakti inobatga olmoq lozim. Shu yo'nalishda, Dj.Mann, M.Asberg, V.I.Braun va boshqalar asarlarida suitsidal xulq-atvor va depressiyaning bioximik korrelyatlari aniqlangan. Yuqorida ta'kidlanganidek, mualliflarning katta qismi, suitsidal hatti-harakatlarni psixik kasallar bilan birga, mutlaqo sog'lom shaxslar ham sodir etishi mumkin degan qarashni ilgari surgan. Shuning uchun, suitsidni faqatgina to'g'ridan-to'g'ri psixik patologiya natijasi deb emas, balki psixopatologik simptomlar va individum ijtimoiyligining asosini tashkil etadigan, uning genezisida atrof-muhit ta'siri va shaxs ijtimoiy-psixologik tuzilishining o'zaro bog'liqligi katta ahamiyatga ega ekanligini ko'p omilli hodisa sifatida ko'rib chiqish lozim.

Dj.Mann va D. Vasserman stress-diatez konsepsiyasida, suitsidal xulq-atvorni oldindan aytishda quyidagi omillar hisobga olinadi: irsiy omillar yoki stressga orttirgan ta'sirchanlik yordamida shakllanadigan jismoniy moyillik. Stress hayotdagi negativ hodisalar natijasida shakllanadi, bular: atrof muhitdagilar bilan o'zaro negativ munosabatlar, qashshoqlik, ishsizlik, alkogolizm va boshqalar. Jismoniy omillarga ushbu konsepsiyada suitsidal xulq-atvorning neyrobiologik mexanizmlari kiritilgan.

Endi deviant xulq-atvorli o'smirlarda kuzatilgan suitsidal holatlarni statistikasiga o'tamiz.

R.D.Goldney [1989] tomonidan o'tkazilgan so'rovda qatnashgan 1014 nafar Skandinaviya yoshlaridan 17,5% qizlar va 20,2% o'g'il bolalar so'rovdan bir hafta oldin o'z joniga qasd qilish fikrida bo'lganliklarini ma'lum qilishgan.

R. Schweitzer [1995] tomonidan o'tkazilgan so'rovnomada qatnashgan 1678 o'smir orasida respondentlarning 62% o'z joniga qasd qilish fikrlari mavjudligini qayd etgan va 6,6% o'z joniga qasd qilishga urinishlarning bir yoki bir necha marotaba sodir etganliklari aniqlangan.

Rayt L.S [1985] tekshiruvlarida qatnashgan 901 nafar o'smir larning atigi 6 foizi o'z joniga qasd qilish fikrlari borligini aytdi. Daniyada esa 3042 nafar yoshlar anonim va ixtiyoriy suhbatlarda ishtirok etdi. Ularning 40% ga yaqini hayotida kamida bir marta o'z joniga qasd qilish haqida o'ylaganligini aytdi va har 20 kishidan 1 nafari o'z joniga qasd qilishga uringanligini tasdiqladi. Yoshlar tomonidan sodir etilgan o'z joniga qasd qilishlarning 75 dan 90% gacha rasman qayd etilmagan [Jessen G. va boshq., 1996].

D. Dhossche o'z tadqiqotlarida [2002], 19-26 yoshdagi 795 yoshlarni tekshirib, ularning 2,5% da o'z joniga qasd qilish fikrlari mavjudligini aniqladi.

A.Gmitrovichning ta'kidlashicha [2003], tadqiqotda qatnashgan 1663 nafar o'smir larning 31 foizida o'z joniga qasd qilish fikri borligini va 8 foizi o'z joniga qasd qilishga uringanliklarini tan olishgan.

Foydalanilgan adabiyotlar:

Н.Тайлоқов. Вояга етмаганларга ўртасида суицид ҳолатларини олдини олиш. Методик қўлланма. Тошкент 2017

Х.Рухиева. Вояга етмаганлар ўртасида ҳуқуқбузарликлар ва суицид ҳолатлари профилактикаси. Ўқув қўлланма. Тошкент 2021

Ломброзо Ч. Гениальность и помешательство. – М., 1995 – С. 275

Капитанский А., Литвин В. Искусство криминальной татуировки / The Art of Criminal Tattoo. Логос. 1998. 35с.

З.С.Элов. девиант хулқ-атворли ўсмирларда кузатиладиган психологик ўзгаришларнинг ёш билан боғлиқ хусусиятлари (вояга етмаганларга ижтимоий ёрдам кўрсатиш маркази тарбияланувчилари мисолида). Pedagogik mahorat 2022 №6 1 (№), 72-75

З.С.Элов. Қадимги халқлар урф-одатлари ва ривожланган жамиятда ўз жонига қасд қилишнинг ижтимоий психологик сабаблари. Тарих ва бугун (қадимги халқлар урф – одатлари ва бугунги замон). Жамият ва инновациялар. Тошкент. (10) 2021

З.С.Элов. Суицид – ўз жонига қасд қилиш ижтимоий психологик муаммо сифатида. Conference on social and humanitarian research. 2021

З.С.Элов. Замонавий жамиятда суицид (ўз жонига қасд қилиш) муаммолари.

Eurasian journal of Law, Finance and Applied Sciences 1 (2(2021): EJLFAS), 26-28

Z.S.Elov. Psychological influence of speech disorders and the causes that cause them on the child's psyche. Academicia Globe: Inderscience Research 1 (VOLUME 3, ISSUE 1, JANUARY-2022

З.С.Элов. Девиант хулқ-атворли ўсмирлар орасида суицидал ахлоқ тушунчаси ва илмий таҳлиллар. Педагогик ва психологик тадқиқотлар. 2023 №1 170-178

З.С.Элов. Девиант хулқ-атворли ўсмирларда кузатиладиган психологик ўзгаришларнинг ёш билан боғлиқ хусусиятлари (Вояга етмаганларга ижтимоий ёрдам кўрсатиш маркази тарбияланувчилари мисолида) Pedagogik mahorat 2022 №6 72-75

Z.S.Elov. O'smirlik davrida shaxs xulq-atvorida kuzatiladigan reaksiyalarning psixologik ta'siri. psixologiya ilmiy jurnal 1 (1, 2022), 27-29

PEDAGOGLARDA “HISSIIY CHARCHOQ” SINDROMINING PSIXOLOGIK ASPEKTLARI

*Ergasheva Nargizaxon Abdusattarovna
Farg‘ona davlat universiteti Psixologiya kafedrasida o‘qituvchisi*

ПСИХОЛОГИЧЕСКИЕ АСПЕКТЫ СИНДРОМА «ЭМОЦИОНАЛЬНОГО ВЫГОРЕНИЕ» У ПЕДАГОГОВ

*Эргашева Наргизахан Абдусаттаровна
Ферганский государственный университет преподаватель кафедры психологии.*

PSYCHOLOGICAL ASPECTS OF THE SYNDROME OF «EMOTIONAL BURNOUT» IN TEACHERS

*Ergasheva Nargizakhan Abdusattarovna
Ferghana State University teacher of psychology department*

Annotatsiya: Maqolada ta’lim tizimidagi pedagoglarning hissiy charchoq sindromining o‘rganish natijalari keltirilgan. Ushbu sindromning asosiy tarkibiy qismlari hissiy ortiqcha yuk tufayli yuzaga kelgan hissiy va jismoniy charchoq hissi. Pedagoglarning hissiy charchoq sindromini o‘rganish V.V.Boykoning «Emosional charchoq darajasi diagnostikasi» usuli bo‘yicha amalga oshirildi.

Kalit so‘zlar: charchoq sindromi, hissiy charchoq, stress, pedagoglar.

Аннотация: В статье представлены результаты исследования синдрома эмоционального выгорение педагогов в системе образования. Основными компонентами этого синдрома являются чувства эмоционального и физического выгорение, вызванные эмоциональными перегрузками. Изучение синдрома эмоционального выгорение педагогов проводилось по методике В.В.Бойко «Диагностика уровня эмоционального выгорение».

Ключевые слова: синдром выгорение, эмоциональное выгорение, стресс, педагоги.

Annotation: The article presents the results of a study of the syndrome of emotional exhaustion of teachers in the education system. The main components of this syndrome are feelings of emotional and physical exhaustion caused by emotional overload. The study of the syndrome of emotional exhaustion of teachers was carried out according to the method of V.V.Boyko «Diagnostics of the level of emotional exhaustion».

Key words: fatigue syndrome, emotional exhaustion, stress, teachers.

Boshqa kasblarga nisbatan ba’zi kasblar borki, ularda shaxslararo munosabatlarda ta’sir yuqoriroq bo‘ladi va bu xodimda ko‘p xollarda hissiy stressning kuchayishi bilan ta’riflanadi. Bu kasblar toifasiga davlat xizmatchilari xodimlar, tibbiy, psixologik, ijtimoiy, huquqiy sohalar, ekstremal vaziyatlarda ishlaydigan mutaxassislar (o‘t o‘chiruvchilar, qutqaruvchilar, harbiylar, huquqni muhosindrom qilish organlari xodimlari), o‘qituvchilar (N.E.Vodopyanova, N.V.Grishina, V.E.Orel, E.S.Starchenkova) kiradi [1]. Bu pedagoglarda axborotni haddan tashqari ortiqchiligi, ijtimoiy xavfsizlik, faoliyatning ko‘p funktsionalligi, doimiy psixo-travmatik vaziyatlar (L.F.Burlachuk, E.Yu.Korjova va boshqalar) kabi hodisalarning mavjudligi bilan ta’riflanadi va ushbu holatlarda emotsional charchoq sindromining shakllanishi kuzatiladi [2].

Chet el psixologiyasida “hissiy charchoq” sindromi o‘ttiz yildan ortiq vaqt davomida keng o‘rganilib kelinmoqda. Mahalliy psixologiyada bunga qiziqish nisbatan yaqinda paydo bo‘ldi. Chet el adabiyotida charchoq sindromi (inglizcha) “burn-out” deb ataladi [15.47 b]

K.Maslachning ta’rifiga ko‘ra xissiy charchoq sindromining asosini ko‘plab alomatlar tashkil qiladi: emotsional charchoqni his qilish, holdan toyish; darg‘azablik, o‘z shaxsiyatini yo‘qotish - atrofdagilarga nisbatan salbiy munosabatni shakllantirish; kasbiy nuqtai nazardan salbiy o‘zini o‘zi anglash [3].

Hissiy charchoqni o‘rganish maqsadida V.V.Boykoning «Emosional charchoq darajasining diagnostikasi» metodi tanlandi [4] va ushbu metodni Farg‘ona davlat universitetining 24 erkak va 64 ayol, jami 88 ta o‘qituvchilarida o‘tkazildi.

1-jadvalda «hissiy charchoq» sindromini shakllantirgan yoki paydo bo‘lgan o‘qituvchilar soni bo‘yicha ma’lumotlar keltirilgan.

1-jadval

«Hissiy charchoq» sindromi bosqichlarining rivojlanish darajasi (respondentlar sonining foizida)

| Sindrom | 9 yoki undan kam | 10-15 ball | 16 -19 Ball | 20 yoki undan ortiq | Jami 88 |
|-----------------|------------------|------------|-------------|---------------------|---------|
| “Zo’riqish” | 79,2 | 16 | 3,2 | 1,6 | 100 |
| “Qarshilik” | 50,4 | 20,8 | 16 | 12,8 | 100 |
| “Holdan toyish” | 65,6 | 24 | 6,4 | 4 | 100 |

Ushbu jadvalda biz o‘qituvchilarning «hissiy charchoq» sindromi darajasini uch bosqichda (zo‘riqish, qarshilik va holdan toyish) o‘rganish natijalarini joylashtirdik.

Hissiy Charchoq sindromi fazalarining har biri uchun miqdoriy tahlili shuni ko‘rsatdiki, “Zo‘riqish” sindromi bo‘yicha quyidagi alomatlarini ajralib ko‘rsatish mumkin: 1,6% “hissiy charchoq” simptomini ustunligi, 3,2% simptomni mavjudligi, 16% rivojlanayotgan simptom, 79,2% rivojlanmagan simptomini fazasida ekanligini jadvaldan ko‘rishimiz mumkin.

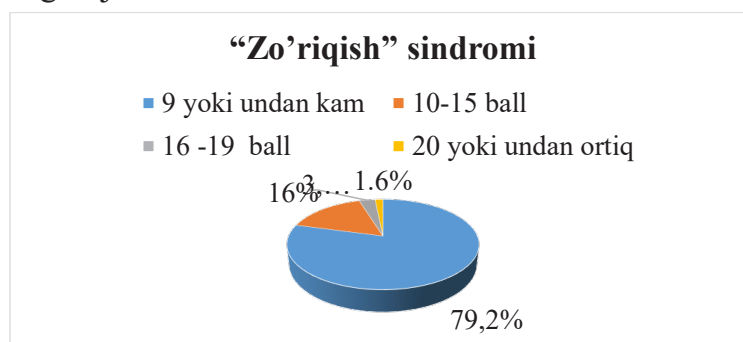

1-rasm. Pedagoglarning «hissiy charchoq» sindromining «zo‘riqish» bosqichida namoyon bo‘lishi.

Kasbiy faoliyatda muvaffaqiyatsizliklar yoki psixotravmatik holatlarga bardosh bera olmaslik natijasida odam odatda o‘zi tanlagan kasbidan, o‘z lavozimidan va muayyan vazifalaridan noroziligini his qilish orqali namoyon bo‘ladi. Shu jumladan, psixotravmatik holatlar juda og‘ir bo‘lsa va ularni bartaraf etishning iloji bo‘lmasa, odamda umidsizlik hissi paydo bo‘ladi. U biror narsani o‘zgartirishga harakat qiladi, qayta-qayta o‘z faoliyatining qoniqarsiz tomonlarini ko‘rib chiqadi. Ta’sirchanlik, tez xafa bo‘lish tuyg‘ularini boshdan kechiradi. “Tashvish va depressiya” simptomi faoliyatdan va o‘zidan norozilik hissi vaziyat yoki shaxsiy tashvish, o‘z-o‘zidan, tanlagan kasbidan, ma’lum bir lavozimda yoki ish joyida umidsizlikni boshdan kechirish ko‘rinishidagi kuchli ruhiy taranglik kabi xolatlarida yuzaga keladi.

Metodika taxlillariga e’tibor bersak, qarshilik bosqichi simptomlari quyidagilar bilan tavsiflanadi: 12,8% “hissiy charchoq” simptomini ustunligi, 16% simptomni mavjudligi, 20,8% rivojlanayotgan simptom, 50,4% rivojlanmagan fazasida ekanligini jadvaldan ko‘rishimiz mumkin.

Mutaxassis, ikkita tubdan farq qiluvchi hodisa o‘rtasidagi farqni tushunishi qiyinlashganda ko‘p xollarda “charchoq”ning belgisi namoyon bo‘ladi. Hissiyotlarning kuchsiz namoyon bo‘lishi va noto‘g‘ri tanlagan hissiy javob, buni tasdiqlashi mumkin.

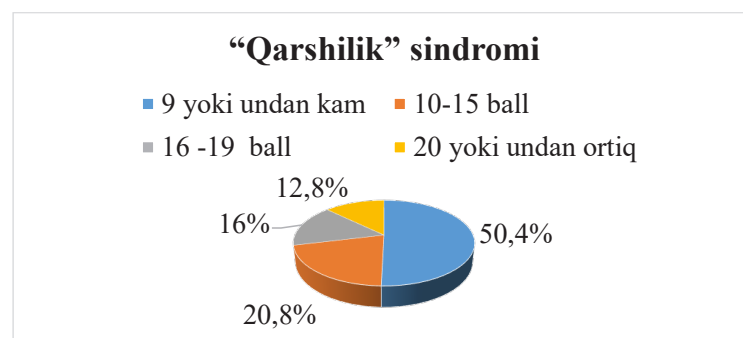

2-rasm. Pedagoglarning «hissiy charchoq» sindromining «qarshilik» bosqichida namoyon bo‘lishi.

Kasbiy muloqotda his-tuyg'ularni namoyon va intensivligini yetarli darajada cheklash sheriklar tomonidan ularning shaxsiyatiga hurmatsizlik sifatida talqin qilinadi.

“His-tuyg'ularni kuchsiz namoyon bo'lishi” belgisi ushbu himoya shakli professional faoliyatdan tashqari - uyda, do'stlar va tanishlar bilan muloqotda amalga oshirilgan hollarda sodir bo'ladi. Bundan tashqari “Kasbiy vazifalarni bajarishda qiyinchilik” hissiy emotsional vaziyatda talab qiladigan mas'uliyatni pasayishi yoki namoyon bo'lmasligi ko'zga tashlanadi.

«Hissiy charchoq» sindromining “holdan toyish” darajasiga nazar tashlasak: 4% “hissiy charchoq” simptomini ustunligi, 6,4% simptomni mavjudligi, 24% rivojlanayotgan simptom, 65,6% rivojlanmagan fazasida ekanligini jadvaldan ko'rishimiz mumkin.

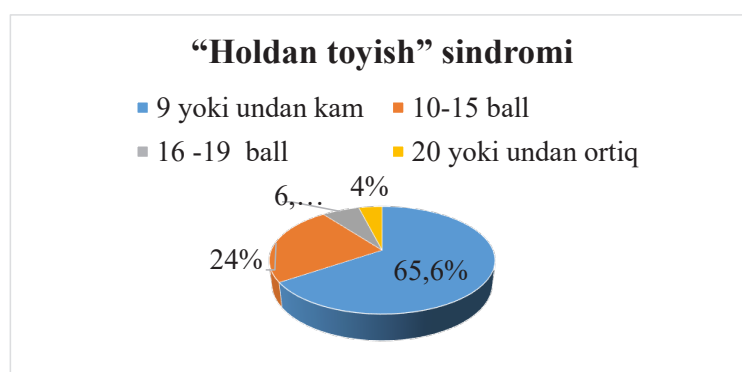

3-rasm. Pedagoglarning «hissiy charchoq» sindromining «holdan toyish» bosqichida namoyon bo'lishi.

“Holdan toyish” alomati insonni kasbiy faoliyat doirasidan deyarli butunlay chiqarib tashlaydi. “Shaxsiy begonalashish (depersonalizatsiya)” alomati o'zaro munosabatlarda shaxsni keng doirada fikrlash tarzi va harakatlarida namoyon bo'ladi. Avvalo, shaxsga - kasbiy faoliyat sub'ekti sifatida qiziqishning to'liq yoki qisman yo'qolishi ko'zga tashlansa, u jonsiz ob'ekt sifatida, manipulyatsiya uchun ob'ekt sifatida qabul qilinadi.

“Psixosomatik va psixo-vegetativ buzilishlar” belgisi jismoniy va ruhiy tomonlama o'zini namoyon qiladi.

Atrofdagilarda nisbatan his-tuyg'ularning jonsiz namoyon bo'lishi psixosomatika darajasiga o'tishi mumkin. “Charchoq” endi turli ruhiy zo'riqishga o'z-o'zidan bardosh bera olmaslikka va tananing hissiy energiyasi halokatli darajadagi pasayishiga olib keladi.

Tadqiqot natijalari shuni ko'rsatadiki, o'qituvchilarda organizmning stress ta'siriga moslashishi, birinchi navbatda, travmatik vaziyatni idrok etishning selektivligining oshishi va shu bilan bog'liq ravishda buzilgan hissiy reaksiya tufayli yuzaga keladi. Bundan tashqari, psixo-emotsional stressni kamaytirish usullari sifatida kasbiy vazifalarni soddalashtirish, axloqiy me'yorlarni xiralashtirish va stressli vaziyatlarga sezgirlik va hissiy munosabatni pasaytirish qo'llaniladi.

Tadqiqotda “Zo'riqish” bosqichida “Xavotir va depressiya” (o'zini chetga olish) alomati ustunlik qildi. Bu tashvish va ruhiy tushkunlik - kasbiy faoliyatda tashvishning rivojlanishi, asabiylashish, depressiv kayfiyat alomati kabi namoyon bo'ldi.

Tadqiqotda “Qarshilik” bosqichida “Noto'g'ri tanlangan hissiy javob” (o'zini chetga olish) alomati ustunlik qildi. Bu Noto'g'ri tanlangan hissiy reaksiya - kayfiyatning professional munosabatlarga salbiy ta'siri alomati kabi namoyon bo'ldi.

Holdan toyish bo'yicha «Emotsional begonalashish» alomati ustunlik qildi. Bu hissiy begonalashuv - professional muloqotda himoya to'sig'ini yaratishda namoyon bo'ladi.

Hissiy charchoq yuqori fidoyilik, mas'uliyat, innovatsion jarayonga yo'naltirilganlik bilan ishlaydigan o'qituvchilar ko'proq moyil bo'ladi (V.I.Dolgova, M.Yu.Buslaeva, E.G.Kapitanets, [5, 6, 7]).

Olingan ma'lumotlar o'qituvchilarning hissiy charchoq'ining oldini olish dasturini ishlab chiqishga imkon berdi, shu jumladan stressli vaziyatlarda asosan yosh o'qituvchilar o'rtasida konstruktiv psixologik himoyani rivojlantirish bo'yicha treninglar (V.I.Dolgova, O.A.Kondratieva [8]) o'tkazish zarurligini bildiradi.

O'qituvchilar bilan profilaktika ishlarini olib borishda turli ma'lumotni taqdim etishda qisqa vaqt ichida bajarishlarini kamaytirish, qaror qabul qilishda o'ylab ko'rish imkonini berish tavsiya etiladi. O'qituvchilar bilan qabul qilinuvchi ma'lumotlarni idrok etishning pasayishiga yo'l qo'ymaslik uchun ijodkorlikni rivojlantirish, fikrlash jarayonlarining moslashuvchanligi bo'yicha mashg'ulotlar

o'tkazish kerak. Shuningdek, faol o'qitish usullaridan, jumladan, aqliy hujumdan foydalangan holda o'qituvchilar kengashlari, uslubiy birlashmalar, turli tushuntirish ishlarini o'tkazish zarur.

Shu o'rinda JSST "hissiy charchoq"ni kasalliklarning xalqaro tasnifiga kiritish orqali rasman tan olganligi va bu hujjatda "hissiy charchoq" kasallik sifatida emas, balki inson salomatligiga ta'sir qiluvchi omil sifatida belgilanligini ta'kidlab o'tish joiz [15. 49 b].

Foydalanilgan adabiyotlar

Водопьянова Н.Е., Старченкова Е.С. Синдром выгорания: диагностика и профилактика. 2-е изд. – СПб.: Питер, 2009. – 336 с.

Коржова Е.Ю. Представления о здоровье личности в отечественных психологических подходах// Вестник Смоленского государственного университета. – 2012. – Т.20. – №4. – С. 16-20.

Масляч К. Профессиональное выгорание: как люди справляются [Электронный ресурс]. – Режим доступа: // URL:http://hr.qetu.net/pages/professional_noe_vygoranie_kak_lyudi_spravlyayutsya.html

Бойко В.В. Синдром «эмоционального выгорания»

в профессиональном общении/В.В. Бойко. – СПб.: Питер, 1999. – 105 с.

Долгова В.И. Simulation of the formation of emotional stability of personality // В сборнике: HEALTH AS A FACTOR OF QUALITY AND LIFETIME OF BIOLOGICAL SPECIES Materials digest of the XXXVIII International Research and Practice Conference and the III stage of the Championship in medicine, pharmaceuticals and veterinary sciences. (London, December 05 - December 10, 2012). Chief editor - Pavlov V. V.. – London, 2013. – С. 67-70.

Долгова В.И., Буслаева М.Ю. Формирование эмоциональной устойчивости молодых специалистов в образовательной среде педагогического вуза // Письма в Эмиссия.Оффлайн: электронный научный журнал. – 2013. – № 12. – С. 2113.

Капитанец Е.Г. Исследование формирования синдрома эмоционального выгорания педагогов // Концепт. – 2015. – № 02 (февраль). – ART 15047. – URL: <http://e-koncept.ru/2015/15047.htm>. – Гос. рег. Эл No ФС 77-49965. – ISSN 2304-120X.

Долгова В.И., Кондратьева О.А. Психологическая защита: монография. – М.: Издательство Перо, 2014. – 160 с.

9. Nargiza Ergasheva; «PSYCHOLOGICAL CONCEPT OF HEALTH AND NORM», American Journal of Interdisciplinary Research and Development, 5, 135-138, 2022,

10. Эргашева Наргиза; ПСИХИКА СОҒЛИҚ ЁКИ КАСАЛЛИК МАНБАИ СИФАТИДА, Uzbek Scholar Journal, 4, 144-146, 2022,

11. Эргашева Наргиза; КЕЛАЖАК ВА УНДА МУВОЗАНАТНИ САҚЛАШНИНГ ПСИХОЛОГИК АСПЕКТИ, Uzbek Scholar Journal, 5, 91-93, 2022,

12. Nargiza, Ergasheva; ,HEALTHY LIFESTYLE AND THIS PSYCHOLOGICAL AND PSYCHOLOGICAL HEALTH, British Journal of Global Ecology and Sustainable Development, 2, 21-24, 2022.

13. Ergasheva Nargiza Abdusattorovna. JOURNAL OF PEDAGOGICAL AND PSYCHOLOGICAL STUDIES "HISSIIY CHARCHOQ" SINDROMI FENOMENI VA UNI ORGANISHGA YONDASHUVLAR. IMFAKTOR PAGES. № 04.2023 63-67.

14. Ergasheva Nargiza Abdusattorovna. THE PHENOMENON OF «EMOTIONAL BURNOUT» AS A DEFORMATION OF PERSONALITY. Международный научный журнал «Научный Фокус» № 1(100), часть 3 май, 2023. 525-529.

15. Ergasheva Nargiza Abdusattorovna. "HISSIIY CHARCHOQ" SINDROMI KASBIY STRESS SIFATIDA. JOURNAL OF PEDAGOGICAL AND PSYCHOLOGICAL STUDIES Volume I, Issue 5. 46-49.

O'SMIRLARDA DESTRUKTIV AXBOROTLARGA NISBATAN MAFKURAVIY IMMUNITET HOSIL BO'LISHNING O'ZIGA XOS PSIXOLOGIK XUSUSIYATLARI

*Ikromova Sitora Akbarovna
Osiyo xalqaro universiteti assistenti.*

SPECIFIC PSYCHOLOGICAL CHARACTERISTICS OF THE DEVELOPMENT OF IDEOLOGICAL IMMUNITY TO DESTRUCTIVE INFORMATION IN ADOLESCENTS

*Sitora Akbarovna Ikromova
is an assistant at Asia International University.*

ОСОБЕННОСТИ ПСИХОЛОГИЧЕСКИХ ОСОБЕННОСТЕЙ РАЗВИТИЯ ИДЕОЛОГИЧЕСКОГО ИММУНИТЕТА К ДЕСТРУКТИВНОЙ ИНФОРМАЦИИ У ПОДРОСТКОВ

*Ситора Акбаровна Икромова
ассистент Международного университета Азии.*

Annotatsiya: Ushbu maqolada o'smirlarda destruktiv axborotlarga nisbatan mafkuraviy immunitet hosil qilishning o'ziga xos psixologik xususiyatlari haqida so'z boradi. Jahonda bugungi kunda axborotlar oqimining ortib borishi, inson omili bilan bog'liq fanlar oldiga yangi vazifalar qo'yimoqda. «Axborot maydonidagi destruktiv axborotlar va kiberjinoyatchilik, kiberterrorizm xurujlarini kuchayib borishi yuzasidan xususan, Birlashgan millatlar tashkiloti Bosh Assambleyasi, Yevropa Kengashi, Shanxay hamkorligi tashkiloti, Mustaqil davlatlar hamdo'stligi va boshqa tashkilotlar tomonidan qayd qilingan statistik ma'lumotlarga ko'ra hozirgi vaqtda 7 milliardga yaqin inson (dunyo aholisining 95%) elektra aloqasining ko'chma tarmoqlari bilan qamrab olinganligini, yiliga kiberjinoyatchilik oqibatida yetkazilgan moddiy zararning miqdori dunyo yalpi ichki mahsulotining 1% ni tashkil etishini ko'rsatmoqda». Shu bois hozirda o'smirlarda destruktiv axborotlarga nisbatan mafkuraviy immunitet shakllantirishning ijtimoiy-psixologik omillari masalasi dolzarb muammolardan biri bo'lib qolmoqda.

Abstract: This article talks about the specific psychological features of creating ideological immunity to destructive information in teenagers. The increasing flow of information in the world today puts new tasks before the sciences related to the human factor. «Destructive information in the information space and cybercrime, cyberterrorism attacks, in particular, according to statistics recorded by the United Nations General Assembly, the Council of Europe, the Shanghai Cooperation Organization, the Commonwealth of Independent States and other organizations, currently amount to 7 billion. It shows that nearly every person (95% of the world's population) is covered by mobile networks of electricity, and the amount of material damage caused by cybercrime is 1% of the world's gross domestic product. Therefore, the issue of socio-psychological factors of formation of ideological immunity to destructive information in adolescents remains one of the urgent problems.

Аннотация: В данной статье говорится об специфических психологических особенностях формирования идеологического иммунитета к деструктивной информации у подростков. Увеличивающийся поток информации в мире сегодня ставит перед науками новые задачи, связанные с человеческим фактором. «Деструктивная информация в информационном пространстве и киберпреступность, кибертеррористические атаки, в частности, по статистическим данным, зафиксированным Генеральной Ассамблеей ООН, Советом Европы, Шанхайской организацией сотрудничества, Содружеством Независимых Государств и другими организациями, в настоящее время составляют 7 млрд. Это показывает, что почти каждый человек (95% населения мира) охвачен мобильными сетями электроснабжения, а объем материального ущерба, причиненного киберпреступностью, составляет 1% мирового валового внутреннего продукта. Поэтому вопрос о социально-психологических факторах формирования идеологического иммунитета к деструктивной информации у подростков остается одной из актуальных проблем.

Kirish: Kishilik jamiyatining ko'p ming yillik tarixi barcha davrlarda bunyodkorlikka yetaklovchi axborotlar bilan bir qatorda, ularga qarama-qarshi bo'lgan, inson hayotini izdan chiqarish, jamiyat va ijtimoiy tizimlarning yemirilishiga, tanazzulga yuz tutishiga zamin yaratgan buzg'unchi va vayronkor

destruktiv axborotlar ham mavjud bo'lganidan dalolat beradi.

O'tmishda destruktiv axborotlarni turli xil ko'rinishlari, tarixiy shakllari bo'lgan. Jumladan, xalqimizning o'lmas madaniy merosi, dunyo tan olgan bebaho ma'naviyat durdonasi "Avesto" yovuz g'oyalari qoralash, inson va jamiyatni ezgulikka chorlashning mumtoz namunasi. Ushbu falsafiy yodgorlikning e'tiborga sazovor jihatlaridan biri shundaki, bu asar 2700 yil avval yaratilganini inobatga olsak, unga zamin, asos sifatida, avval ham kamida ikki ming yillik hayotiy tajriba, ilmiy bilimlar va psixologik mushohada bo'lganini ta'kidlash mumkin. Shubhasiz, bu kitobning yaratilishi ob'ektiv zaruriyatga aylangan. Avestodagi quyidagi fikrlar Zardushtiylik mafkurasining tub mohiyatini ifoda etadi: "Ezgu fikr, ezgu so'z va ezgu ishlar bilan ezgu fikr, ezgu so'z va ezgu ishni alqayman. O'zimni bori ezgu fikrga, ezgu so'zlar (aytish)ga, ezgu ishlar amaliga baxshida qilaman, barcha yomon fikrlardan, yomon so'zu yomon ishlardan yuz o'giranman". Demak mazkur g'oyaviy yo'llanma odamlarni destruktiv g'oyalardan qaytargan[1].

O'zbekiston boshqa davlatlar taraqqiyoti jarayonlarida to'plangan va respublika sharoitiga tatbiq qilsa bo'ladigan barcha ijobiy va maqbul tajribalardan shak-shubhasiz foydalanadi. Gap biron-bir modelni, hatto u ijobiy natijalar bergan taqdirda ham, ko'r-ko'rona ko'chirib olish to'g'risida borayotgani yo'q. Aniq-ravshan vositalar va usullar qaysi mamlakat uchun mo'ljallangan bo'lsa, o'sha mamlakatning o'ziga xos sharoitidagina ijobiy natija beradi. Bizning fikrimizcha, O'zbekistonda shaxs axborot xavfsizligini ta'minlash borasidagi sa'yi-xarakati va choralarning mazmun-mohiyati va ahamiyati quyidagi strategik omillar bilan belgilanadi:

Birinchi, inson, jamiyatni ma'naviy yuksaltirish, mafkuraviy immunitetni doimiy ravishda kuchaytirib borish: ma'lumki, zamonning shavqatsiz sinovlariga qarshi yuksak ma'naviyati va mafkurasi bilan javob bergan inson, millat zavolga yuz tutmagan. Zero, aynan shu omil inson, millatning zamon bilan hamnafasligini ta'minlagan, uning hayotiga tahdidlar tug'ilgan vaziyatlarda o'ziga xos qalqon vazifasini o'tagan.

Ikkinchi, harbiy sohani mustahkamlash: O'zbekistonning mudofaa doktrinasi o'z hududi, davlati va xalqini tajovuzlardan himoya qilish konsepsiyasiga tayanadi. Shu o'rinda yurtimizda mobil va yaxshi jihozlangan kurolli kuchlarni tashkil etishdan maqsad: 1) davlat mustaqilligini saqlash; 2) mamlakatning hududiy yaxlitligini himoya qilish; 3) aholining osuda hayot kechirishini ta'minlash; 4) jamiyat xavfsizligini muhofaza qilish ekanini har bir fuqaro yaxshi anglab olishi kerak. Bunday armiyaning tuzilishi mamlakatimizning tabiiy ehtiyoj va hayotiy manfaatlarini bilan belgilanadi.

Ayrim mamlakatlarda yoshlikning quyi chegarasi huquqiy-me'yoriy hujjatlarda belgilab qo'yilgan. Biror bir kasb faoliyati bilan shug'ullanish huquqi va imtiyozlari, ijtimoiy-siyosiy hayotda ishtirok etish huquqi, o'z xatti-harakatlari uchun fuqaro sifatida javobgarlik, nikohga kirish huquqi mana shu quyi chegarani aniqlashni taqozo etadi. Bu jahon tajribasida 14 – 16 yoshlarni o'z ichiga oladi.

Ussullar: Qaramlik (addiksiya)ni aniqlash testi G.V.Lofovayaning qaramlikning 7 ko'rinishiga moyillikni diagnostika qilish metodikasi va uning tadqiqot maqsadiga mosligi.

Bizningcha o'smirlarda destruktiv axborotlarga nisbatan mafkuraviy immunitet shakllanganligini o'rganishda o'smirlarni internet va kompyuterga qaramligi, vertual o'yinlarga qaramligi, televizorga qaramligi, destruktiv diniy axborotlarga qaramligi kabilar o'ranilishli maqsadga muvofiq. Shu sababli biz mazkur tadqiqot ishida G.V.Lofovayaning qaramlikning 7 ko'rinishiga moyillikni diagnostika qilish metodikasidan foydalanishni ko'zda tutdik. Addiksiyani (addictus lot. «majburiyatlar bilan bog'liq») aniqlash testi shaxsning 7 turdagi qaramlikka moyilligini aniqlaydi.

Addiktiv (qaram) xulq-atvorda o'zining psixik holatini o'zgartirish orqali reallikdan qochishga harakat qilinadi. Bunda hayotiy xavfsizlik va emotsional komfort yaratiladi.

Tashqi farqlar bordek tuyulishiga qaramasdan, xulq-atvorning qaram shakllari prinsipial jihatdan o'xshash psixologik mexanizmlarga ega. Shunga bog'liq holatda addiktiv xulq-atvorning umumiy belgilari ajratiladi.

Avvalo, shaxsning qaram xulq-atvori uning psixik fizik holatini o'zgartirishga bo'lgan qat'iy intilishlarida namoyon bo'ladi. Bu mayilin sonda impulsiv-qat'iy, yengib bo'lmas va to'yinmas holatda kechadi. Tashqi tomondan bu holat xuddi o'z-o'zi bilan kurashdek, ko'pincha esa – o'zini ustidan nazoratni yo'qotgandek ko'rinishi mumkin.

Addiktiv xulq-atvor to'satdan paydo bo'lmaydi. Addiksiya (qaramlik) uzluksiz jarayonda shakllanadi va rivojlanadi. Addiksiya boshlanish (ko'pincha zararsiz), individual kechish (qaramlikning kuchayishi) va chiqishga ega. Qaramlikning turli bosqichlarida xulq-atvor motivatsiyasi ham turlicha bo'ladi.

Bu bosqichlarning kechish davomiyligi va xarakteri ob'ektning xususiyatlariga (masalan, narkotik moddaning turiga) va addiktning individual xususiyatlariga (masalan, yoshi, ijtimoiy aloqalari, intellekti, sublimatsiyaga bo'lgan qobiliyatiga) bog'liq bo'ladi.

Qaram xulq-atvorning yana bir o'ziga xos xususiyati bu davriyligi (siklliligi) hisoblanadi.

Bir davrning (siklning) fazalari:

addiktiv xulq-atvoriga bo'lgan ichki tayyorgarlikning mavjudligi;
xohish-istak va intilishlarning kuchayishi;
addiksiya ob'ektini kutish va aktiv qidirish;
ob'ektini topish va o'ziga xos kechinmalarga erishish;
bo'shshish;
remissiya fazasi (nisbatan tinchlanish).

Keyinchalik sikl individual chastota va ifodalanganlik bilan takrorlanadi.

Qaram xulq-atvor kasallik yoki o'limga olib kelmaydi, lekin shaxsda asl holiga qaytishi mumkin bo'lgan o'zgarishlarni sodir qiladi.

G.V.Lozovaya metodikasi, shuningdek, qaramlikka umumiy moyillikni diagnostika qilish imkonini beradi.

Internet va kompyuterga qaramlik.

O'yinlarga qaramlik.

Ovqatlanishga qaramlik.

Televizorga qaramlik.

Dinga qaramlik.

Sog'lom turmush tarziga qaramlik.

Qaramlikka umumiy moyillik.

Test natijalariga asoslanib diagnoz qo'yish mumkin emas, chunki bu metodika orientirovka uchun mo'ljallangan bo'lib, u yoki bu qaramlikka bo'lgan umumiy moyillikni ifodalashga xizmat qiladi.

O'tkazish tartibi: Sizga 35 ta savol (mulohaza)dan iborat test materiallari beriladi. Berilgan fikrlarni diqqat bilan o'qib, uzoq o'ylab o'tirmasdan, quyidagi javob variantlardan birini tanlang:

Yo'q – 1 ball

Yo'q desa ham bo'ladi – 2 ball

Yo'q ham, ha ham emas – 3 ball

Ha desa ham bo'ladi – 4 ball

Ha – 5 ball.

Testning kaliti. Test natijalarini qayta ishlash.

Qaramlikka bo'lgan moyillikning alohida ko'rinishlari bo'yicha qo'yilgan ballarni qo'shing:

1. Televizorga bo'lgan qaramlik: 1, 8, 15, 22, 29.

2. O'yinga bo'lgan qaramlik: 2, 9, 16, 23, 30.

3. Ovqatlanishga bo'lgan qaramlik: 3, 10, 17, 24, 31.

4. Dinga bo'lgan qaramlik: 4, 11, 18, 25, 32.

5. Kompyuterga bo'lgan qaramlik (internet, ijtimoiy tarmoqlar): 5, 12, 19, 26, 33.

6. Sog'lom turmush tarziga bo'lgan qaramlik: 6, 13, 20, 27, 34.

7. Qaramlikka bo'lgan umumiy moyillik: 7, 14, 21, 28, 35.

Interpretatsiya (rasshifrovka-shartli normalar):

5-11 ball – past;

12-18 o'rta

– yuqori darajadagi moyillik.

Natijalar: Tadqiqotimiz empirik bosqichida dastlab G.V. Lozovaya tomonidan ishlab chiqilgan va sinovdan o'tgan 13 shkalada "Virtual olamga qaramlik" ni aniqlab beruvchi testning ochiq axborot tizimiga qaramlikni 3 shkalada aniqlab beruvchi variantini sinaluvchilar hukmiga havola qildik va quyidagicha empirik ko'rsatkichlar qayd qilindi (1-jadval).

1-jadval.

O'smirlar xulq-atvorida virtual olamga qaramlikni
namoyon bo'lish xususiyatlari bo'yicha empirik natijalar

| № | Qaramlik shkalasi | Buxoro viloyati (n=245) | | Navoiy viloyati (n=175) | |
|-----------|--|----------------------------|----------|----------------------------|----------|
| | | μ | σ | μ | σ |
| 1. | Ochiq axborot tizimiga qaramlik: shu jumladan, | | | | |
| 1.1. | televizorga bo'lgan qaramlik | 12 | 1,28 | 10 | 1,18 |
| | | t=0,54** | | t=0,54** | |
| 1.2. | onlayn kompyuter o'yinlariga bo'lgan qaramlik | 9 | 1,05 | 10 | 1,16 |
| | | t=0,39* | | t=0,42* | |
| 1.3. | internet va (yoki) ijtimoiy tarmoqlarga bo'lgan qaramlik | 21 | 0,90 | 20 | 0,86 |
| | | t=0,42* | | t=0,40* | |
| 2. | Umumiy addiksiya: | | | | |
| 2.1. | qaramlikka bo'lgan umumiy moyillik | 11 | 1,10 | 10 | 1,03 |
| | | t=0,47** | | t=0,40* | |

Izoh: *p<0,05; **p<0,01; ***t<0,001

Empirik natijalar ochiq axborotlar tizimi tarkibiga kiruvchi ommaviy axborot manbalari ichida – televideniya uzoq yillardan beri axborot iste'molchilariga masofadan turib o'z ta'sirini ko'rsatib kelayotganligina yana bir bor tasdiqladi. Bu ta'sir ostida axborot iste'molchilar auditoriyasiga mos turli toifaga mansub xulq-atvor namunalari shakllanganligini guvohi bo'lishimiz mumkin.

O'rganishlarimizdan ma'lumki, addiktiv xulq-atvor to'satdan paydo bo'lmaydi. Qaramlik ob'ektiv borliqning uzluksiz jarayonida shakllanib, rivoj topib boradi. Shu bois ham qaramlik boshlanish oqibati ko'pincha zararsizdek tuyulsa-da, lekin uning individual tarzda kechishi xulq-atvorda kuchli namoyon bo'lishi bilan alohida e'tiborga molik sifatida qaralmog'i zarur.

Bugungi kunda mamlakatimizda televideniya kirib bormagan shahar va (yoki) qishloq xonadoni qolmagan. Televideniya insonlar uchun nafaqat ko'ngil ochish imkoniyatini yaratadi, balki kunlik qabul qilayotgan axborotimizning salmoqli qismini ham u orqali o'zlashtiramiz.

Xulosa: 1. Bugun axborot asrida o'smirlarni axborot psixologik xavfsizligi bo'yicha kognitiv bilimlarini oshirib borishimiz ularda destruktiv axborotlarga nisbatan mafkuraviy immun tizimi shakllanishiga xizmat qiladi.

2. Dunyo shiddat bilan rivojlanayotgan bir paytda, O'zbekistonda yoshlarni destruktiv axborotlardan himoyalash uchun quyidagi vositalarga alohida e'tibor qaratish lozim:

- axborotlashtirish manbaalari faoliyati jarayonida mavjud shakllar va usullarni o'zgartirish, ularni milliy an'analarimiz va bugungi kun me'yorlariga moslashtirish;

- axborotlar tahdidiga qarshi zamonaviy va ta'sirchan psixologik vositalardan foydalanish;
- o'smirlarda mafkuraviy immunitetning "axborotni saralash", "salbiy axborotga nisbatan himoya", "buzg'unchi axborotga qarshi kurash" va "o'zini-o'zi boshqarish" singari yetakchi ijtimoiy-psixologik sifatlarini rivojlantirish;

- muntazam ravishda yoshlar orasida mafkuraviy immunitet barqarorlik va beqarorlik darajalarini baholashning motivatsion, kognitiv va xulq-atvor komponentlari bo'yicha monitirong olib borish va ko'zga tashlangan salbiy illatlarni maqsadli va manzilli profilaktika qilib borish.

3. Destruktiv axborotlar, mafkuraviy tahdidlar, xurujlar, yot buzg'unchi g'oyalarning insonlar, ayniqsa, o'smirlar ongiga salbiy ta'sirini zararsizlantirish va ularda mafkuraviy immunitet hosil qilish hamda uning barqarorligiga erishishda psixologik usullardan foydalanish nazariy-amaliy ahamiyat kasb etishi aniqlandi.

4. O'smirlarda destruktiv axborotlarga nisbatan mafkuraviy immunitet shakllanishining psixologik omillarini tadqiq qilish muammosini maxsus o'rganishga bag'ishlangan metodikalar, kontent – tahlillar, anketa savollari, testlar va qo'shimcha usullar majmuasining qo'llanilishi tadqiqotning amaliy-tatbiqiy vazifalarini kengroq ko'lamda ochib berish imkonini yaratdi.

Adabiyotlar

Avesto. Tarixiy-adabiy yodgorlik. //Asqar Mahkam tarjimasini.– Toshkent: Sharq, 2001, –112 b.

Akramova Sh. "Yoshlarda mafkuraviy immunitetni shakllantirish" "Muharrir" nashriyoti T.: 2012,-126 b.

Abdujabborova M.L. O'smirlar orasida olib boriladigan mafkuraviy profilaktika ishlarining ijtimoiy-pedagogik asoslari: – p.f.n, dis. avtf. T: O'PFITI, 2007, – B.22.

Abdurahmonova Z.X. "Yoshlarda milliy birlik tuyg'usini shakllantirish" nomzodlik dissertatsiyasi. T.: 2006, - 140 b.

Alimbayeva Sh. "O'smirlar o'quv faoliyatida xavotirlarni namoyon bo'lishining psixologik xususiyatlari" nom. dis. T.: 2012,- 149 b.

MAKTAB O'QUVCHILARIDA STRESSGA BARQARORLIK NAMOYON BO'LISHINING O'ZIGA XOSLIGI

Ismoilova Nurjaxon Zuxuriddinovna –

Nizomiy nomidagi Toshkent davlat pedagogika universiteti "Psixologiya" kafedrasi dotsenti

ОСОБЕННОСТИ ПРОЯВЛЕНИЕ СТРЕССОУСТОЙЧИВОСТИ У ШКОЛЬНИКОВ

Исмоилова Нуржохон Зухуриддиновна –

доцент кафедры "Психология", Ташкентский Государственный Педагогический Университет им. Низами

CHARACTERISTICS OF STABILITY TO STRESS IN SCHOOL STUDENTS

Ismoilova Nurjaxon Zuxuriddinovna –

Associate Professor Department of «Psychology», Tashkent State Pedagogical University named after Nizami

Annotatsiya. Mazkur maqola maktab o'quvchilarida o'quv faoliyati jarayonida kechadigan stress va uni yuzaga keltiruvchi omillarning tahliliga bog'ishlangan bo'lib, maqolada o'smirlik va ilk o'spirinlik davridagi o'quvchilarda stress omillarini o'rganish bo'yicha o'tkazilgan empirik sinov va stressga barqarorlikni oshirish bo'yicha shakllantiruvchi tajriba natijalarining tahlili bayon etilgan.

Kalit so'zlar: o'smir, ilk o'spirin, o'quv faoliyati, stressga barqarorlik, muloqotdagi ziddiyatlar, nizo, o'qituvchi bilan nizo, informatsion stress, vertikal munosabatlardagi stress.

Аннотация. Данная статья посвящена анализу стресса и его вызывающих факторов, который испытывают школьники в процессе учебной деятельности, а также в статье описаны результаты эмпирического исследования по изучению факторов стресса у учащихся подросткового и раннего подросткового возраста и анализ результатов формирующего опыта по повышению стрессоустойчивости.

Ключевые слова: подросток, ранний подросток, учебная деятельность, стрессоустойчивость, конфликты в общении, конфликт, конфликт с учителем, информационный стресс, стресс в вертикальных отношениях.

Abstract. This article is devoted to the analysis of the stress experienced by schoolchildren in the process of educational activities and the factors that cause it. The article describes the results of the empirical test conducted on the study of stress factors in students in adolescence and early adolescence and the analysis of the results of the formative experience on increasing resilience to stress.

Key words: teenager, early adolescent, educational activity, stability to stress, conflicts in communication, conflict, conflict with the teacher, informational stress, stress in vertical relations.

Maktab o'quvchilarining, ayniqsa o'smir va ilk o'spirin o'quvchilarning salomatligi masalasi bugungi kunda nafaqat tibbiyot, balki pedagogika va psixologiya fanlarining ham dolzarb mavzulari qatoridan joy olgani bejiz emas. Bu yosh davrlari tashqi ta'sirlarga nisbatan sezgirlik ortishi bilan xarakterlangani bois, kattalar uchun arziymasdek bo'lib ko'ringan holatlar ham o'smirlik davrida kuchli stressogen omil bo'lishi va o'smirni stress holatiga tushirishi ehtimoli yuqoridir. Bu fikrimizni tasdig'i sifatida A.E.Lichko, E.G.Eydemiller, V.V.Yustiskislar tomonidan o'tkazilgan tadqiqot ishlarining xulosasini keltiramaiz. Mazkur mualliflarning qayd etishicha, o'smirlardagi dezadaptatsiya va xarakter aksentuatsiyasi o'rtasidagi bog'liqlik natijasida ularning tashqi muhitga nisbatan ta'sirchanligi ortadi, masalan, kattalar tomonidan emotsional qo'llab quvvatlashning yo'qligi, o'qituvchilarning o'smir o'quvchilar shaxsiga va ularning imkoniyatlariga e'tiborsizligi o'smirlar uchun kuchli stressogen omil sifatida yuzaga chiqadi.

Maktab o'quvchilari va ularning hissiy holatlarini o'rganishga bog'ishlangan ishlar orasida o'smirlarda o'quv faoliyati jarayonidagi negativ emotsional holatlarni aniqlash va ularni korreksiyalash imkoniyatlari yuzasidan ham ishlar olib borilganligini ko'rish mumkin. Shu tarzda xorij va rus psixologlari tomonidan rivojlanish psixologiyasi va pedagogik psixologiyada o'quvchilarning o'quv faoliyati jarayonidagi stress, adaptatsiya va dezadaptatsiyasi muammosi atroflicha tadqiq etilgan.

Biroq, qayd etish lozimki, respublikamizda aynan o'quvchilardagi stress va stressga barqarorlik masalasiga, ayniqsa o'quv faoliyati jarayonidagi stressogen omillarni hamda ularning o'quvchi

shaxsiga, uning salomatligiga ko'rsatadigan ta'siri, o'smir va ilk o'spirin o'quvchilarda kuzatiladigan stress holatining o'ziga xosligi, o'quvchilardagi stressga barqarorlikning yosh va shaxs xususiyatlariga bog'liqligi masalalarini o'rganishga bag'ishlangan tadqiqotlar deyarli uchramaydi.

O'smirlik davrida stress va stressga barqarorlik muammosining dolzarbligi ortadi, desak mubolag'a bo'lmaydi, chunki, bir tomonidan o'smirlik davri inqirozi, ikkinchi tomondan zamonaviy ta'lim tizimining o'ziga xos talablari va ularga moslashish tezligi kabilar o'smirlarda stress holatining yuzaga kelishini osonlashtiradi. Maktab o'quvchilarida stressga moyillik kuchli bo'lishi bilan birga stressning o'quvchi organizmi va ruhiyatiga salbiy ta'siri kattalarnikidan deyarli farq qilmaydi. Bu esa, yana bir karra, mavzuning o'rganilish dolzarbligini belgilaydi.

Yuqoridagilardan kelib chiqib, biz o'smir va ilk o'spirin o'quvchilarda stressni keltirib chiqaruvchi omillarni aniqlashga va ularda stressga barqarorlikni oshirish masalasiga qiziqdik va bu masalani o'rganishni maqsad qildik.

Tuzgan rejamizga muvofiq empirik tadqiqotda ishtirok etgan o'smir va ilk o'spirin o'quvchilarning birinchi bosqich - aniqlovchi tajriba natijalari tahliliga asoslanib, stressga barqarorligi past bo'lgan o'quvchilarni saralab tajriba guruhini shakllantirdik. Tadqiqotning keyingi ikkinchi – shakllantiruvchi tajriba bosqichida saralab olingan guruh bilan 8 ta mashg'ulotdan iborat trening dasturiga ko'ra korreksion ahamiyatga ega bo'lgan mashg'ulotlarini o'tkazdik. Mashg'ulotlar o'quvchilarning o'qishdan bo'sh vaqtlarida (kunning ikkinchi yarmida) trening shaklida o'tkazildi. Unda turli xil rivojlantiruvchi o'yin, rolli o'yin, psixodrama, artterapiya, ertak terapiya, meditatsiya, vizualizatsiya kabi texnikalardan foydalanildi.

O'smir va ilk o'spirinlarda o'tkazilgan aniqlovchi va shakllantiruvchi tajriba natijalari tahlili quyidagi jadvalda o'z aksini topgan:

1-jadval. Sinaluvchilarda o'quv faoliyati jarayonida stressni keltirib chiqaruvchi omillarini aniqlovchi va shakllantiruvchi tajriba natijalarning o'rtacha ko'rsatkichi

| Stressogen omillar shkalasi | O'smirlar | | Ilk o'spirinlar | |
|--------------------------------------|-----------|------|-----------------|------|
| | AT | ShT | AT | ShT |
| Muloqotdagi ziddiyatlar | 9,12 | 6,01 | 6,87 | 5,31 |
| O'quv faoliyati bilan bog'liq stress | 9,24 | 7,16 | 7,39 | 6,09 |
| Informatsion stress | 9,32 | 7,68 | 8,47 | 6,54 |
| Vertikal munosabatlardagi stress | 9,68 | 7,02 | 6,29 | 4,34 |

Bu natijalarning vizualligi yanada ortishini hisobga olgan holda ularni diagramma ko'rinishiga keltirdik va quyidagi rasmda aks ettirdik.

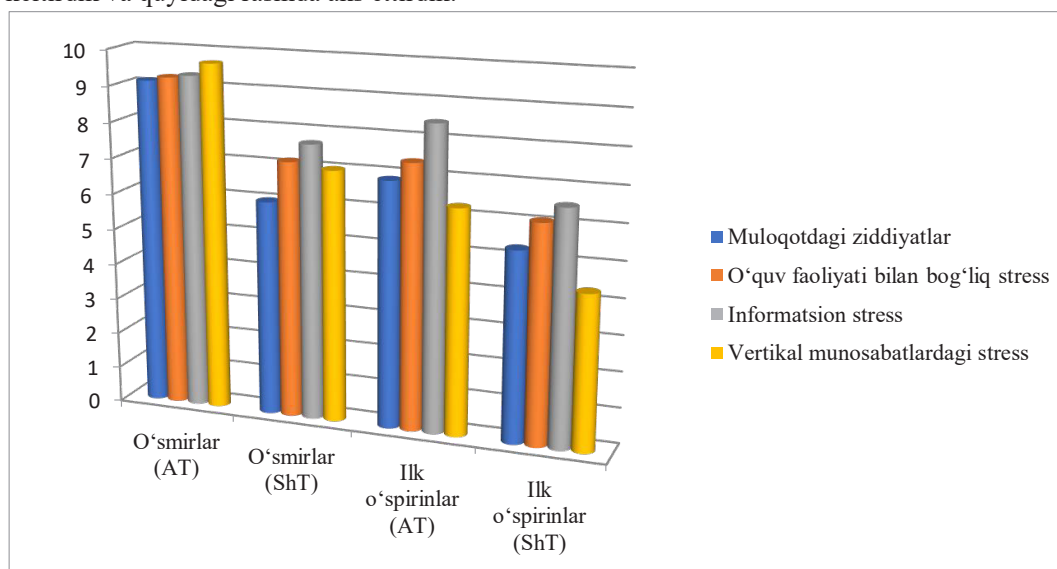

1-rasm. Sinaluvchilarda shakllantiruvchi tajriba natijalari ko'rsatkichi – stressga barqarorlik bo'yicha

Jadval va diagrammalarga ko'ra tajriba guruhi sinaluvchilarining natijalari orasida yoshga bog'liq ravishda farqlarni kuzatish mumkin. Metodikaning dastlabki shkalasi muloqotdagi ziddiyatlar o'smirlarda dastlabki 9,12 – yuqori darajadan trening mashg'ulotlari o'tkazilganidan so'ng o'rta – 6,01 ga o'zgarganligini ko'rishimiz mumkin. Xuddi shu shkala bo'yicha natijalar ilk o'spirinlarda o'rta darajadagicha qolgan bo'lsada, lekin ko'rsatkich nuqtai nazaridan anchagina o'zgarganligini ko'rishimiz mumkin. Ya'ni ulardagi ko'rsatkich dastlabki 6,87 dan mashg'ulotlardan so'ng – 5,31 ni tashkil etgan. Bu natijalarni quyidagicha tahlil qilish mumkin: o'smir o'quvchilarda ushbu parametr bo'yicha yuqori ko'rsatkichning o'rta darajaga va ilk o'spirin o'quvchilarda o'rta darajaning yuqori ko'rsatkichidan pastroq ko'rsatkichiga o'zgarganligini aynan trening mashg'ulotlarida o'tkazilgan turli xil mashq va o'yinlarning va guruhviy muhokamalarning natijasi deyish mumkin.

O'quvchilar orasida o'zaro muloqotlar jarayonida ob'ektiv va sub'ektiv sabablarga ko'ra turli xil kelishmovchiliklar va ziddiyatlarning kelib chiqishi tabiiy hol albatta. Lekin bu ziddiyatlar natijasida stress holatiga tushishda o'smir va ilk o'spirinlar o'rtasida katta farqning mavjudligini quyidagicha izohlash mumkin. O'smirlik davridagi o'quvchilarda o'smirlik krizisi bilan bog'liq holda o'zaro bir birining psixologik jihatlarini hisobga olmaslik natijasida turli xildagi nizolarning yuzaga kelishi va buning natijasida stresslar kelib chiqishi ortadi.

O'spirin o'quvchilar esa o'smirlardan farqli ravishda bir-birlarini yaxshiroq tanib, bilib, bir-birlarining qandayliklarini qabul qilgan bo'ladilar, boshqacha aytganda bu borada ularda o'ziga xos psixologik tolerantlikning shakllanganligi kuzatiladi. Ular o'rtasidagi shaxslararo munosabatlar anchagina ijobiy holga kelgan bo'ladi. Shuning uchun ham ularda trening mashg'ulotlaridan so'ng bu ko'rsatkich yanada yaxshiroq natijani ko'rsatganligini ko'rish mumkin.

Xuddi shunday ijobiy natija 4-shkaladagi vertikal munosabatlardagi stress ko'rsatkichlarida ham

namoyon bo'lgan. Bu shkala bo'yicha natijalar o'smirlarda dastlabki natija yuqori – 9,68dan o'rta - 7,02ga o'zgarigan bo'lsa, ilk o'spirinlarda esa dastlabki o'rta ko'rsatkichdan 6,29 dan past - 4,34ga o'zgariganligini ko'rish mumkin. Vertikal munosabatlar deyilganda o'quvchining ko'proq o'qituvchi bilan munosabatlarini ifodalovchi savollar keltirilgani bois, o'smirlarda mazkur shkala bo'yicha yuqori ko'rsatkichlarni quyidagicha ifodalash mumkin: o'smirlik davrida o'ziga xos fiziologik o'zgarishlar natijasida bola o'zini katta bo'lganligini his qilishi va buning natijasida unda mustaqillik hissining ortishi kuzatiladi. Ruhiyati, fikrlashi hali bolaligicha qolayotgan o'smirning o'zi buni anglab yetmagan holda o'z mustaqilligini isbotlash uchun o'qituvchilari yoki ota onalari bilan ziddiyatlarga borishi ehtimoli ortadi.

O'quvchilar, ayniqsa o'smirlar o'zlari erishgan yutuqlarga nisbatan ota-onasi, ustozlari va tengdoshlari tomonidan befarq munosabatga chiday olmaydilar, ular kattalardan ham, tengdoshlaridan ham ularni tushunishini, erishgan yutuqlari uchun maqtashlarini va ular bilan faxrlanishlarini istashadi. Ularning tengdoshlar, ayniqsa, do'stlarga va ular bilan munosabatlarga bo'lgan ehtiyoji nihoyatda kuchli namoyon bo'ladi. Kattalarga nisbatan emotsional bog'liqlik ota-onasining va ustozlarining ularni tushunishiga qaratilgan bo'ladi. Maktabda o'smir ham, ilk o'spirin ham turli xildagi muammo va qiyinchiliklarga duch kelishi mumkin va bu holatlar o'quvchida stress holatini yuzaga keltiradi. Bunday stressogen muammolar sifatida quyidagilarni alohida qayd etish lozim:

- sinfdoshlari tomonidan chetlatib qo'yilganlik (autsayderligi (odamoviligi), bulling, boshqalardan farqlanib turishi, urushqoqligi, agressivligi va shu kabi sifatleri bois)

- darslarda past baho olishdan qo'rqish (o'zini baholashning pastligi, o'qituvchilarning adolatsizligi, o'ziga ishonmaslik, xavotirlanishning kuchliligi, dangasaligi sabab darslarni o'zlashtirmaganligi va h.k.sabablar);

- o'qituvchilar bilan ijobiy munosabatning yo'qligi (o'qituvchining o'quvchidan doimiy noroziligi, o'qituvchi o'quvchining xulqi va xatti harakatlaridan g'azablanishi, o'quvchining tayyorgarligi o'qituvchini qoniqtirmasligi, yoki: o'quvchining o'qituvchiga nisbatan sub'ektiv qarashi: o'qituvchilar adolatsiz, ular hech qachon yaxshilik qilmaydi va yaxshi gap gapirmaydi, ulardan faqat salbiy munosabat kutasan, ular ko'ngilsizliklarning sababchisi kabi fikrlar asosida «mazmuniy to'siq»larning mavjudligi va h.k.);

- oldinda turgan nazorat ishlaridan qo'rquv (nazorat ishini topshirishiga ishonmaslik, nazoratni topshira olmagan ota-onasi, o'qituvchi yoki maktab ma'muriyatining jazolashidan qo'rquv va h.k.).

Yuqoridagi sabablar bois kelib chiqadigan turli darajadagi stresslar oxir oqibat o'quvchining o'qishi, xulqi, o'qituvchilari va tengdoshlari bilan munosabatlariga ham negativ ta'sir ko'rsatadi, bu esa yangi stressogen holatlarni keltirib chiqaradi [3.– 132 b].

3 shkala bo'yicha shakllantiruvchi tajribadan keyingi ilk o'spirinlardagi ijobiy natijaning sababini tahlil qiladigan bo'lsak, quyidagi fikrlarni aytish mumkin bo'ladi. Ilk o'spirin o'quvchilarning aksariyati o'quvchilikning o'yinqaroqligidan ko'ra, kelajak mas'uliyatini bo'yniga olganligi, yillar davomida fanlar doirasida o'zlashtirgan bilimlari natijasida anchagina psixologik savodxonligi ortganligi uchun ularda o'tkazilgan trening mashg'ulotlari jarayonidagi bilim, ko'nikma va malakalarni o'zlariga singdirib olishlari va o'z hayotida qo'llashlari yaxshiroq amalga oshadi.

Ilk o'spirinlarda stressogen omillarni baholash metodikasi natijalarining ikki shkalasida juda katta o'zgarishlar kuzatilmagan. Lekin dastlabki natijalar bilan solishtirilganda sezilarli farqlarni kuzatish mumkin. Xususan, metodikaning 2-shkalasi – o'quv faoliyati jarayonidagi stress ko'rsatkichida ma'lum darajada o'zgarishlar kuzatiladi. Bu natija o'smirlarda dastlabki yuqori - 9,24 ni ko'rsatgan bo'lsa, mashg'ulotlardan so'ng o'rta - 7,16 darajaga o'zgarigan. Ilk o'spirinlarda esa bu shkala ko'rsatkichi dastlabki o'rta - 7,39dan past – 6,09 natijaga o'zgarigan.

Buni shunday ifodalash mumkinki, xorij va rus olimlari tomonidan o'quvchilarning o'quv faoliyatida, kompyuter texnologiyalari bilan ishlash jarayonida informatsion omillarning kutilmagan ta'sirini o'rganishga bag'ishlangan tadqiqot ishlari oz bo'lsada olib borilgan. Bu tadqiqot natijalarida ta'kidlanishicha, informatsion omillarning kutilmagan ta'siri shaxsda biokimyoviy reaksiyalarga olib keladi va bular oxir-oqibat organizmda fiziologik funksiyalarning o'zgarishiga hamda psixofiziologik ko'rsatkichlarning o'zgarishiga olib keladi [1, 2]

Informatsion stress shkalasi bo'yicha ko'rsatkichlar o'smirlarda dastlab yuqori - 9,68 bo'lgan bo'lsa, o'tkazilgan trening mashg'ulotlaridan so'ng o'rta - 7,02 darajaga tushgan. Ilk o'spirinlarda ham bu shkala ko'rsatkichlari dastlabki yuqori – 8,47dan o'rta - 6,54ga o'zgarigan. Informatsion stress sub'ektning ekstremal signal yoki vaziyat davomidagi stress-ta'sirning xavfliligini aynan o'z-o'zicha qanday baholashiga bog'liq bo'ladi. Shuni alohida qayd etish lozimki, aynan real stressli vaziyatning o'zigina emas, balki uning tasavvur etilishi ham xavf soluvchi sifatida qabul qilinaveradi va bu ham informatsion stressni keltirib chiqaradi.

Maktabda o'quv faoliyati jarayonida vaqt tanqisligi masalasi stressogen omillardan biri hisoblanadi. O'quvchilar maktabda o'tadigan 10 – 11 yillik hayotida doimiy «seytnot»da yurishga majbur bo'ladilar. Fiziologik nuqtai nazardan ma'lumki, har qanday faoliyatda ham vaqtning cheklanganligi (kamligi) samaradorlikka salbiy ta'sir etadi.

Yuqorida keltirilgan tahlillar asosida va o'tkazgan tadqiqotimizdagi mashg'ulotlar natijalariga ko'ra aytish mumkinki, tajriba guruhining natijalari progressiv holatda ortgan. Shunga ko'ra aytish mumkinki, o'quvchilarda stressga barqarorlikni oshirish uchun ishlab chiqilgan trening dasturi samarali bo'lib, o'quvchilarda stressga barqarorlikni oshirish uchun xizmat qilishi mumkin.

Foydalanilgan adabiyotlar

Бодров В.А. Психологический стресс: Развитие учения и современное состояние проблемы. – М.: Наука, 2015. – 288 с

Бойко В.В. Трудные характеры подростков: развитие, выявление, помощь. – СПб.: Союз, 2002. – С. 35-154

Бохан Т. Г. Стресс и стрессоустойчивость: опыт культурно-исторического исследования / Т. Г. Бохан. – Томск: Изд-во «Иван Федоров», 2008.

РЕКОМЕНДАЦИИ ПО УЛУЧШЕНИЮ ПРОЦЕССА РАЗВИТИЯ ВЕРБАЛЬНО-КОММУНИКАТИВНЫХ КОМПЕТЕНЦИЙ У БУДУЩИХ ПЕДАГОГОВ*Исмоилов Темур**Исполняющий обязанности профессора кафедры «Национальная идея и правовое воспитание» Наманганского государственного университета(DSc).*

Аннотация. Данная статья исследует важность и методики усовершенствования вербально-коммуникативных компетенций у будущих педагогов. Авторы представляют обзор современных тенденций в образовании и обращают внимание на роль качественных коммуникативных навыков в успешной профессиональной деятельности педагогов. В статье также представлены практические рекомендации и стратегии, которые могут быть использованы в учебных заведениях и программах подготовки будущих педагогов для повышения их вербальной и коммуникативной компетентности. Исследование подчеркивает не только важность данной сферы навыков для эффективного обучения и воспитания, но и предлагает практические инструменты для их развития, что делает данную статью актуальной и полезной для специалистов в области образования и студентов-педагогов.

Ключевые слова: вербально-коммуникативные компетенции, будущие педагоги, образовательная подготовка, коммуникативные навыки, профессиональное обучение, развитие навыков общения, педагогическая практика, эффективное обучение, учебные стратегии, рекомендации для педагогов, образовательная педагогика, профессиональное развитие, методики обучения коммуникации, подготовка учителей, улучшение качества образования.

**BO'LAJAK O'QITUVCHILARDA VERBAL VA KOMMUNIKATIV
KOMPETENSIYALARNI RIVOJLANTIRISH JARAYONINI TAKOMILLASHTIRISH
BO'YICHA TAVSIYALAR***Ismoilov Temur**Namangan davlat universiteti "Milliy g'oya va huquq ta'limi" kafedrasini professori vazifasini bajaruvchi(DSc)*

Annotatsiya. Ushbu maqola bo'lajak o'qituvchilarda verbal va kommunikativ kompetensiyalarni takomillashtirishning ahamiyati va usullarini o'rganadi. Mualliflar ta'limning hozirgi tendentsiyalari haqida umumiy fikrni taqdim etadilar va o'qituvchilarning muvaffaqiyatli kasbiy faoliyatida yuqori sifatli muloqot qobiliyatlari roliga e'tibor qaratadilar. Maqolada, shuningdek, ta'lim muassasalarida va bo'lajak o'qituvchilarning verbal va kommunikativ kompetensiyasini oshirish uchun o'quv dasturlarida qo'llanilishi mumkin bo'lgan amaliy tavsiyalar va strategiyalar keltirilgan. Tadqiqot nafaqat ushbu ko'nikmalar sohasining samarali o'qitish va tarbiyalash uchun muhimligini ta'kidlaydi, balki ularni rivojlantirish uchun amaliy vositalarni taklif qiladi, bu esa ushbu maqolani o'qituvchilar va talabalar o'qituvchilari uchun dolzarb va foydali qiladi.

Kalit so'zlar: verbal-kommunikativ kompetensiyalar, bo'lajak o'qituvchilar, ta'lim tarbiyasi, kommunikativ ko'nikmalar, kasbiy tayyorgarlik, muloqot ko'nikmalarini rivojlantirish, o'qitish amaliyoti, samarali ta'lim, o'quv strategiyalari, o'qituvchilar uchun tavsiyalar, ta'lim pedagogikasi, kasbiy mahoratni oshirish, kommunikativ o'qitish usullari, o'qituvchilar malakasini oshirish, ta'lim sifatini oshirish.

**RECOMMENDATIONS FOR IMPROVING THE PROCESS OF DEVELOPING
VERBAL AND COMMUNICATIVE COMPETENCIES IN FUTURE TEACHERS***Ismoilov Temur**Acting professor of the department «National idea and legal education» of Namangan State University(DSc).*

Annotation. This article explores the importance and methods of improving verbal and communicative competencies in future teachers. The authors present an overview of current trends in education and draw attention to the role of high-quality communication skills in the successful professional activities of teachers. The article also presents practical recommendations and strategies that can be used in educational institutions and training programs for future teachers to improve their verbal and communicative competence. The study highlights not only the importance of this area of skills for effective teaching and upbringing, but also offers practical tools for their development, which makes this article relevant and useful for educators and student teachers.

Key words: verbal-communicative competencies, future teachers, educational training, communication skills, vocational training, development of communication skills, teaching practice, effective learning, learning strategies, recommendations for teachers, educational pedagogy, professional development, communication teaching methods, teacher training, improving the quality of education.

Введение. Вербально-коммуникативные компетенции играют важную роль в современном образовании. Будущие педагоги должны обладать не только глубокими знаниями в своей области, но и уметь эффективно и понятно общаться с учениками, родителями и коллегами. Эффективная коммуникация является ключевым элементом успеха как в учебном процессе, так и в профессиональной карьере педагога. В этой статье мы представим рекомендации по улучшению процесса развития вербально-коммуникативных компетенций у будущих педагогов.

Вербально-коммуникативные компетенции играют важную роль в работе учителя. Умение эффективно общаться с учениками, коллегами и родителями – это ключевой аспект успешной педагогической деятельности. Педагоги должны уметь ясно и доступно объяснять материал, мотивировать учеников, разрешать конфликты и поддерживать позитивное обучающее окружение. В данной статье мы рассмотрим рекомендации по улучшению вербально-коммуникативных компетенций у будущих педагогов[1].

Понимание важности вербально-коммуникативных компетенций

Перед тем как перейти к рекомендациям, важно осознать, почему вербально-коммуникативные навыки так важны для будущих педагогов. Вот несколько основных причин:

Эффективное обучение: Педагоги, обладающие хорошими коммуникативными навыками, могут легче донести информацию до учеников и сделать учебный процесс более интересным и понятным.

Создание позитивной атмосферы: Учителя, умеющие эффективно общаться, способны создать дружелюбное и поддерживающее учебное окружение, что способствует лучшей адаптации и обучению учеников.

Управление классом: Хорошие коммуникативные навыки помогают в управлении классом, урегулировании конфликтов и поддержании дисциплины.

Сотрудничество с коллегами и родителями: Вербальные навыки также полезны во взаимодействии с коллегами и родителями учеников, что помогает в создании партнерских отношений и обмене опытом[2].

Рекомендации по развитию вербально-коммуникативных компетенций

1. Обучение эффективной коммуникации

Будущие педагоги должны пройти обучение по развитию навыков эффективной коммуникации. Это может включать в себя курсы по ораторскому искусству, тренинги по управлению конфликтами, и изучение основ межличностной коммуникации.

2. Практика обучения и обратная связь

Практика играет важную роль в развитии вербально-коммуникативных навыков. Будущие педагоги должны иметь возможность вести занятия, взаимодействовать с учениками и коллегами. Важно также получать обратную связь от опытных учителей и тренеров для постоянного совершенствования.

3. Самоанализ и саморазвитие

Стремление к саморазвитию важно в любой профессии, и особенно в педагогике. Будущим учителям следует регулярно анализировать свои коммуникативные навыки, выявлять слабые места и работать над их улучшением.

4. Использование современных образовательных методик

Современные образовательные методики и технологии могут значительно улучшить процесс обучения и коммуникации в классе. Будущим педагогам стоит изучать и применять такие методики, как активное обучение, использование интерактивных технологий и дифференцированное обучение.

5. Развитие эмпатии и понимания

Учителя должны быть эмпатичными и понимающими, чтобы лучше понимать потребности и эмоции своих учеников. Развитие эмпатии помогает установить более тесные связи с учениками и создать доверительные отношения.

6. Работа над языковыми навыками

Педагогам следует постоянно совершенствовать свои языковые навыки. Это включает в себя расширение словарного запаса, изучение правил грамматики и стилистики, а также

развитие умения адаптировать свою речь под разные аудитории.

7. Самоуверенность и публичное выступление

Самоуверенность важна для эффективной коммуникации. Педагоги должны работать над развитием уверенности в себе и умением выступать перед аудиторией, будь то класс или родительское собрание. Прежде чем начать развивать свои коммуникативные навыки, будущим педагогам следует ознакомиться с основами теории коммуникации. Это поможет им понять, какие факторы влияют на успешное общение, как строить эффективные диалоги и как реагировать на разные коммуникативные ситуации[3].

Активное слушание - это один из важнейших элементов коммуникации. Педагоги должны научиться внимательно слушать своих учеников, понимать их потребности и проблемы. Это поможет установить доверительные отношения и создать благоприятную атмосферу в классе. Педагогические студенты могут проводить практические упражнения на активное слушание во время своей учебы. Способность поставить себя на место другого человека является ключевой для успешной коммуникации. Педагогам необходимо развивать навыки эмпатии, чтобы лучше понимать чувства и потребности своих учеников. Это позволит создать более теплые и поддерживающие отношения в классе.

Умение давать конструктивную обратную связь и принимать ее от других является важным аспектом коммуникации. Будущие педагоги должны тренировать свои навыки обратной связи, чтобы помогать ученикам расти и развиваться[6]. Проведение ролевых игр и симуляций ситуаций обратной связи может быть полезным в учебном процессе. Педагоги часто выступают перед аудиторией, и поэтому им необходимо развивать навыки публичных выступлений. Это включает в себя умение выразительно говорить, контролировать тон голоса и жестикуляцию, а также поддерживать внимание аудитории. Будущим педагогам рекомендуется участвовать в учебных курсах и тренингах по публичным выступлениям[4].

В современном мире педагоги могут встретиться с учениками из разных культур и национальностей. Поэтому важно обучаться межкультурной коммуникации, чтобы уметь эффективно взаимодействовать с разнообразными аудиториями. Коммуникативные навыки не останавливаются на определенном уровне. Педагоги должны постоянно работать над собой и улучшать свои вербально-коммуникативные компетенции. Это можно делать через чтение литературы по коммуникации, участие в семинарах и обмен опытом с коллегами.

Заключение. Вербально-коммуникативные компетенции играют важную роль в профессиональной деятельности педагога. Развитие этих навыков требует времени и усилий, но оно определенно стоит того. Будущие педагоги могут использовать представленные рекомендации как отправную точку для улучшения своих коммуникативных навыков и, таким образом, создания более успешной и продуктивной образовательной среды для своих учеников. Вербально-коммуникативные компетенции являются ключевыми для будущих педагогов. Развитие этих навыков требует усилий и практики, но оно сильно повышает эффективность обучения и влияет на успех как учителя, так и учеников. Следуя вышеперечисленным рекомендациям, будущие педагоги смогут улучшить свои вербально-коммуникативные компетенции и стать более успешными в своей профессии.

Список использованных литератур

Гарднер, Ховард. «Фреймы разума: Теория множественного интеллекта.» (Howard Gardner, «Frames of Mind: The Theory of Multiple Intelligences.»)

Крюгер, Ричард, и Дэйл Ройс, «Секреты эффективного обучения: семь стратегий успешных учащихся.» (Richard E. Mayer and Dale H. Schunk, «Learning Theories: An Educational Perspective.»)

МакКинни, Дебора. «Обучение сотрудничеству: Методы обучения коммуникации и конфликтному разрешению.» (Deborah L. Mckinnon, «Teaching Cooperation: Methods for Enhancing Social Skills in Students.»)

Вирджиния Сатир, «Сатир Модель: Улучшение коммуникации и отношений.» (Virginia Satir, «The Satir Model: Family Therapy and Beyond.»)

Стайнберг, Лоуренс. «Межличностные навыки для взрослых.» (Lawrence J. Steinberg, «Interpersonal Skills for Adults.»)

Бернс, Дэвид Д. «Чувство ценности и самооценка.» (David D. Burns, «Feeling Good: The New Mood Therapy.»)

Голдфилд, Дэвид. «Язык тела.» (Allan Pease and Barbara Pease, «The Definitive Book of Body Language.»)

QAROR QABUL QILISH ZAMONAVIY BOSHQARUV SUB'EKTINING MUHIM KOMPETENSIYASI SIFATIDA

Nazarov Azamat Sottarovich,

O'zbekiston xalqaro islom akademiyasi katta o'qituvchisi, psixologiya fanlar bo'yicha falsafa doktori (PhD)

Annotasiya. Ushbu maqolada qaror qabul qilish muammosini boshqaruv jarayonidagi rahbar shaxsining muhim kasbiy kompetensiyasi sifatida tahlil etilgan. Maqolada mamlakatimiz, mustaqil davlatlar hamdo'sligi va xorij olimlarining ijtimoiy-psixologik tadqiqotlarda o'rganilganligi tahlil etilgan. Tahlillar tadqiqot natijalariga asoslangan holda keltirilgan va xuloslangan.

Kalit so'z: shaxs, personal, menedjer, shaxsning individual xususiyatlari, menejment, qaror qabul qilish, boshqaruv qarorlari, ongli tanlov, determinizm, indeterminizm.

ПРИНЯТИЕ РЕШЕНИЙ – ВАЖНАЯ КОМПЕТЕНЦИЯ СОВРЕМЕННОГО СУБЪЕКТА УПРАВЛЕНИЯ

Назаров Азамат Соттарович,

Старший преподаватель Международной исламской академии Узбекистана, доктор философии в области психологии (PhD)

Аннотация. В данной статье анализируется проблема принятия решений как важная профессиональная компетентность руководителя в процессе управления. В статье анализируются социально-психологические исследования нашей страны, стран Содружества Независимых Государств и зарубежных ученых. Представлен анализ и сделан вывод на основе результатов исследования.

Ключевые слова: личность, персонал, руководитель, индивидуальные особенности человека, управление, принятие решений, управленческие решения, осознанный выбор, детерминизм, индетерминизм.

DECISION-MAKING IS AN IMPORTANT COMPETENCE OF THE MODERN SUBJECT OF MANAGEMENT

Nazarov Azamat Sottarovich,

Senior lecturer at the International Islamic Academy of Uzbekistan, doctor of Philosophy in Psychology (PhD)

Abstract. This article analyzes the problem of decision making as an important professional competence of a leader in the management process. The article analyzes the socio-psychological studies of our country, the countries of the Commonwealth of Independent States and foreign scientists. An analysis is presented and a conclusion is drawn based on the results of the study.

Key words: personality, personnel, leader, individual characteristics of a person, management, decision making, managerial decisions, conscious choice, determinism, indeterminism.

Ma'lumki, jamiyat va davlatning rivoji, sohalarning istiqboli insonlar tomonidan qabul qilingan turli oqilona qarorlar bilan uzviy bog'liqdir. Qaror qabul qilish jarayonining psixologik tadqiqotlardagi o'rganilganlik holati asosan, insonlar qanday qilib tanlovni amalga oshirishlari mumkin mazmunida o'rganilgan. Ikkinchidan, qaror qabul qilish fenomeni inson faoliyatining barcha turlari uchun xos bo'lgan hodisadir. Misol uchun, qaror bu - natija, nimadandir xulosa chiqarmoq, qaror qilmoq, hukm, chuqur fikrlash orqali biron-bir xulosaga kelmoq yoki muayyan xatti-harakatni amalga oshirish zaruratidir. L.M.Korolevning "Boshqaruv psixologiyasi" nomli o'quv qo'llanmasida ta'riflanishicha, qaror qabul qilish jarayoni bu – maqsadga erishish uchun birgalikda faoliyat yuritish, biror vaziyatni muvofiqlashtirish hamda rag'batlantirishning usuli aks etgan direktiv hujjatdir. Mazkur ta'rifdan farqli o'laroq, V.A.Konovalenkoning aytishicha, qarorlar bu - boshqaruv organi yoki rahbarning shunday hujjatidirki, unda nafaqat maqsad belgilanadi, balki muammo yuzasidan qator vazifalar shakllantirilgan, maqsadlarni bajarilish muddati ko'rsatilgan shuningdek, unda ijrochilar ko'zda tutilib, uni amalga oshirishning resurslari ajratilgan hamda javobgarlik belgilangan bo'ladi. Darhaqiqat, strategik ahamiyatga ega qarorlarda butun boshqaruv faoliyatining maqsad va vazifalari, uning istiqbol rejalari o'z aksini topadi.

Ba'zi tadqiqotlarda qaror qabul qilish hodisasi, noaniq vaziyatlarda dastlabki axborotlarni o'zgartirish asosida, maqsad sari olib boruvchi xatti-harakatlar izchilligini shakllantirishning irodaviy

hodissa sifatida ham ta'riflanadi. L.N.Kardanskayaning aytishicha, qaror qabul qilish jarayoni bu – iroda kuchi talab etiladigan, uylab xulosa qilinadigan, ba'zida tavakkal qilish orqali amalga oshiriladigan maqsadli jarayondir. Shuning uchun, uni iroda harakatlar kuchiga tenglashtiriladi. Biroq, bizningcha tadqiqotlararo o'ziga xoslikliklarni aniqlash uchun avvalo, u bilan bog'liq yaqin tushunchalarni aniqlab olish zarur. Qaror qabul qilish fenomenining ijtimoiy-falsafiy asoslari keng tadqiq etilgan bo'lib, hozirga qadar ushbu kategoriyaga oid ko'plab falsafiy lug'atlar chop etilgan.

Yetuk falasuf olim Q.Nazarov tahriri ostida chop etilgan "Falsafa :qomusiy lug'at" kitobida ta'riflanishicha, qaror qabul qilish jarayoni bu –irodaviy hodisa sanalib, u inson xulq - atvori, erkinligi, narsa-hodisalarga bo'lgan munosabat, sababiy bog'liqliklarni aniqlash kabi ma'nolarni anglatadi. Shuningdek, ushbu muammoni o'rganishda ikki yondoshuv mavjud, biri determinizm bo'lsa, ikkinchisi indeterminizm yondoshuvi hisoblanadi. Mazkur ta'rifdan ma'lumki, qaror qabul qilish jarayoni bir tomondan inson irodaviy harakatlarining mahsuli bo'lsa, ikkinchi tomondan hayotiy vaziyatlar yoki tabiiy jarayondir. Biroq, qaror qabul qilish jarayonini tahlil etishda, imkon qadar ijtimoiy - falsafiy qarashlardan kamroq foydalanish maqsadga muvofiq sanaladi.

K.M.Zakkarning tadqiqotlarida ko'ra, qaror qabul jarayoni bu – insonning biron ishni bajarishga qaratilgan ongli intilishidir. Shu bilan birga, qaror qabul qilish irodaviy faoliyatining manbai sanalib, unda biror shaxs yoki yetakchining ob'ektiv dunyoni o'zgartirishga qaratilgan amaliy faoliyati aks etadi. Ya'ni "men xohlayman" hissi emas, balki "men buni qilishim kerak" mazmunda harakat qiladi. Ammo, qaror qabul qilish barcha insonlar va yetakchi shaxslar uchun ham, doim muvaffaqiyatli kechavermaydi. Bu holat ularda shakllangan qobiliyat, tajriba, malaka hamda boshqaruv kompetentligini ta'minlovchi qator psixologik xususiyatlar turi bilan uzviy bog'liq hisoblanadi. Ikkinchidan, rahbar tomonidan chiqarilgan qarorlar bo'ysunuvchilar uchun qat'iy kuchga ega bo'lgan huquqiy asoslardan biri hisoblanadi.

G.V.Gutman tomonidan olib borilgan tadqiqotlardagi aniqlanishicha, muvaffaqiyatli rahbar tomonidan qabul qilingan qarorlar quyidagi talablarga javob berishi lozim:

– Maqsadli – ya'ni qaror aniq mazmunda shakllantirilishi, qo'l ostidagi xodimlar va ishchilar o'rtasida noaniq fikr va shubha tug'dirmasligi kerak;

– Oqilona va izchil – ya'ni ichki va tashqi vaziyatlarga, shuningdek, avvalgi va kelgusidagi qarorlarga to'liq mos kelishi shart;

– Vakolatlilik – ya'ni qonunlar rahbarning ko'rsatmalari va buyruqlari talablariga tayanib, rahbar va bo'ysunuvchining vazifalari va huquqlarini hisobga olishi;

– Istiqbolli – muddati, nimaga, kimga, qanday, qachon, qaerda va qaysi sanaga qadar bo'lganligi haqidagi savollarga javob bera olishi;

– O'z vaqtida va samarali – xarajatlarga nisbatan, kutilgan natijaga nisbatan imkon qadar yaxshiroq bo'lishi va hokazo.

Yuqoridagi tasnifdan farqli o'laroq, ba'zi tadqiqotlarda qaror qabul qilish jarayoni uchun muhim bo'lgan yondashuvlar haqidagi fikr-mulohazalarni ham ko'rish mumkin. Tadqiqotchi K.V.Baldinning aytishicha, qarorlarni tayyorlash jarayoni murakkab ijtimoiy-psixologik jarayon sanalib, unda uch xil yondoshuv ajratiladi:

– Intuitiv yondoshuv – ushbu yondoshuvga muvofiq, qarorning ijobiy va salbiy tomonlari tahlil qilmasdan, uning to'g'riligini his etish asosida qabul qilish tushuniladi;

– Tajribaga asoslangan yondoshuv – bu bilim yoki to'plangan hayotiy, kasbiy tajribalarga asoslangan jarayondir. Mazkur yondoshuvga muvofiq, qarorlarni qabul qilishda alternativ qarorlar va o'tmish qarorlari hisobga olinadi. Bu yondoshuvning kamchiliklaridan biri shuki, u o'tmish tajribada mos o'xshash bo'lmagan vaziyatlarda yaxshi samara bermaydi;

– Analitik yondoshuvga asoslangan qarorlar, ya'ni bunday qarorlar avvalgisidan farqli o'laroq, o'tgan tajribaga bog'liq bo'lmaydi, balki u analitik fikrlashga asoslanadi. Ushbu tasniflardan shuni xulosa qilish mumkinki, zamonaviy rahbar faqat o'tmish tajribasiga tayanib emas, balki u kreativ fikrlash va tanqidiy tafakkur qilish asosida ham samarali qarorlarni ishlab chiqish imkoniyatiga egadir. Xorij tadqiqotchilardan M.Vudkok hamda D.Frensislarning aniqlashicha, qaror qabul qilishning to'rtta darajasi mavjud va ularning har biri rahbardan o'ziga xos boshqaruv ko'nikmalarini talab qiladi:

Birinchi daraja – Doimiy qarorlarni qabul qilishda rahbar o'zini ma'lum bir dasturga muvofiq yo'naltiradi, ya'ni xuddi shu vaziyatlarni tan oladigan va oldindan bashorat qiluvchi tarzda harakat qiluvchidir. Ushbu darajada rahbarning asosiy vazifasi - vaziyatlarni "his qilish" va aniqlash, so'ngra ma'lum harakatlarni boshlash uchun javobgarlikni o'z zimmasiga olishdir;

Ikkinchi daraja – Mazkur darajada rahbar, qator mumkin bo'lgan yechimlarning afzalliklarini baholaydi hamda yaxshi ishlab chiqilgan muqobil harakatlar majmuidan muammoga eng mos keladiganidan birini tanlashga harakat qiladi;

Uchinchi daraja – moslashish jarayoni bo‘lib, unda rahbar ma’lum bo‘lgan muammoning yangi yechimini izlaydi. Muvaffaqiyatga erishish uning shaxsiy tashabbusi va noma’lum vaziyatlarni hal eta olish qobiliyatiga bog‘liq bo‘ladi. Bundan tashqari, ushbu jaraja rahbar shaxsining kasbiy ko‘nikmalari va malkasi, kasbiy kompetentligiga ham uzviy bog‘liqdir;

To‘rtinchi daraja – innovatsion jarayon sanalib, unda rahbar umuman kutilmagan va oldindan aytilgan muammolarni tushunish yo‘llarini izlashi lozim, bunda asosiy yechim rahbarning muammoga yangicha yondoshuvi hamda uning umumiy intellekt darajasiga ham bog‘liqdir. Demak, qaror qabul qilishdagi darajalar, o‘z mazmunida rahbar shaxsning imkoniyatlari, salohiyati, kasbiy kompetensiyalari, yangi tajribasi va aqliy ko‘rsatkichlari kabilarni ham aks ettirishi tabiiydir.

A.V.Mendelning aytishicha, qaror qabul qilish uchun muhim ahamiyatga ega bo‘lgan narsa - bu qat’iyatlilik, ya’ni insonning mustaqil ravishda mas’uliyatli qarorlarni qabul qilishi va ularni faoliyatida barqaror amalga oshirish qobiliyatidir. Ko‘pincha, bunday harakatlar ma’lum xavfli vaziyatlar hamda ularni hal etishga qaratilgan muqobil yechimlarni tanlash zarurati bilan bog‘liq bo‘lgan qiyin vaziyatlarda yaqqol seziladi. Shuning uchun, qat’iylik sifati, qabul qilingan qarorlar uchun rahbarning mas’uliyatni o‘z zimmasiga olishi bilan xarakterlanadi. Ta’kid joizki, har bir muvaffaqiyatli rahbar albatta, qabul qilingan qarorning maqbul, samarali bo‘lishini xohlaydi. Biroq, bunday istakni ro‘yobga chiqarish uchun, hech bo‘lmaganda qaror qabul qilish jarayoniga ta’sir qiluvchi omillarni aniqlay olishi lozim. V.L.Senderov qaror qabul qilish jarayoniga ta’sir etuvchi omillarni to‘rt guruhga ajratadi:

- Axborot omillari – ya’ni bu harakat ob’ekti haqida, ijrochilar va harakat sodir bo‘ladigan sharoitlar to‘g‘risidagi ma’lumotlar miqdori bilan xarakterlanadi;

- Motivatsion omillar – ya’ni sub’ektning qaror qabul qilish motivlari, uning qiziqishlari, munosabatlari va pozitsiyalari bilan tavsiflanadi. Bundan tashqari ushbu omillar tarkibiga, rahbar shaxsning boshqalar bilan bo‘ladigan shaxslaaro munosabatlari tizimi ham mavjud;

- Xarakterli omillar yoki sub’ektning xarakter xususiyatlari va kollegial qarorlari – bu qaror qabul qilgan guruhdagi munosabatlar xarakteri, rahbar va xodimlar o‘rtasidagi o‘zaro munosabatlarning mutanosibli bilan tavsiflanadi;

- Texnologik omillar – bu rahbarning ma’lum prinsiplar va qoidalarga, texnologik protseduralarga rioya qilish, qaror qabul qilish usullarining mavjud arsenalidan foydalanish tufayli texnologik omillar. Demak, mazkur omillar ta’siri orqali inson qaror qabul qilish jarayoni mohiyatini puxta amalga oshira boradi.

Boshqaruv qarorlarini tadqiq etishning ijtimoiy-psixologik masalalari A.R.Urubkovning izlanishlarida ham o‘z aksini topgan. Muallifning aytishicha, ratsional mazmundagi boshqaruv qarorlarini qabul qilish jarayoni besh bosqichni o‘z ichiga oladi:

- Indikativ bosqich – bunda muammoli vaziyatni aniqlash va uning yechimlarini aniqlash kechadi. Rahbar shuni biladiki, qaror to‘g‘ri yoki noto‘g‘ri bo‘lishiga qaramasdan uni qabul qilish majbur;

- Axborot bosqichi – yuzaga kelgan muammo bo‘yicha ma’lumotlarni to‘plash, qayta ishlash va tahlil qilish, shuningdek o‘ziga xos vaziyatlarga bog‘liq bo‘lgan to‘siqlarni aniqlanadi;

- G‘oyani ishlab chiqish va qaror qabul qilish bosqichi va hokazo.

Tadqiqotchi tomonidan berilgan mazkur tasnif mazmunidan shu narsa ayon bo‘ladiki, boshqaruv qarorlari bu shunchaki g‘oya emas, unda strategik maqsadlar va g‘oyalalar aks etishi lozim. Va bu barcha rahbarlar uchun maqsadga muvofiq sanalgan, qaror qabul qilish malakalarida o‘z aksini topishi kerak.

Shuni alohida aytilgan joizki, boshqaruv qarorlarini o‘rganishga oid ilmiy yonoshuvlar va konsepsiyalarda faqat ijtimoiy-psixologik masalalar emas, boshqaruv menejmentiga oid ko‘plab dolzarb muammolar ham ko‘rib chiqilgan. Chunki, boshqaruv jarayoni nafaqat ijtimoiy-psixologik muammolarni balki, ijtimoiy, iqtisodiy masalalarni ham qamrab oladi.

Misol uchun sotsiolog G.Spenser o‘zining “Sotsiologiya induksiyasi” nomli asarida, boshqaruv qarorlari haqida so‘z yuritib, ushbu jarayonga xos bo‘lgan quyidagi qonunlarni ajratadi:

- Har kim yetarli ma’lumoti bilan qaror qabul qilishi mumkin;

- Rahbar yaxshi bo‘lmasa ha, u qaror qabul qiladi;

- Ideal qarorlar yo‘q, ba’zan ishlab chiqilgan qarorlar teskarisiga ham ishlashi mumkin va boshqalar.

Boshqaruv nazariyasi va amaliyoti hamda boshqaruv qarorlarini qabul qilishning psixologik asoslari muammosi, yurtimiz psixolog, sotsiolog, iqtisodchi olimlari tomonidan o‘ziga xos o‘rganilgan bo‘lib, unda asosiy e’tibor rahbar shaxsi va uning boshqaruv uslubi, boshqaruv qarorlarini bajarishining samaradorlik jihatlari kabilarga qaratilgan. Quyida mahalliy psixologlar tomonidan amalga oshirilgan, boshqaruv psixologiyasi va boshqaruv qarorlarining amalga oshirishning psixologik asoslari borasidagi

ayrim tadqiqotchilarning izlanishlari mazmuniga e'tibor qaratishga harakat qilamiz.

Misol uchun, tadqiqotchilardan V.M.Karimova, O.E.Xayitov, N.Sh.Umarovalarning aytishicha, boshqaruv ilmining nazariy tarixiy asoslari o'z mazmunida boshqaruv tamoyillari, boshqaruv usullari, guruhlardagi rahbarlik va liderlik masalalari, liderlik uslublari, superliderlik fenomeni, rahbarlik sifatleri, rahbarlikka loyqlikni baholovchi mezonlar, boshqaruvchiga xos kompetensiyalar tasnifi kabi masalalarning iqtisodiy, ijtimoiy-psixologik jihatlarini to'liq qamrab olishi lozim. Chunki, boshqaruv qarorlari keng qamrovli tushuncha sanalib, uni sohalararo tadqiq etish, mazmunini aniqlashtirish maqsadga muvofiq sanaladi.

Boshqa olimlardan farqli o'laroq, I.I.Mahmudovning so'zlariga ko'ra, boshqaruv psixologiyasi va qarorlari masalasi tarixiy ahamiyatga ega hodisa sanalib, uni o'rganishga bo'lgan ilmiy intilishlar quyidagi xronologik davrlarni o'z ichiga oladi:

- Ilmiy boshqaruv maktabi yoki mehnatni ilmiy tashkil etish maktabi (1885-1920);
- Boshqaruvda klassik yoki ma'muriy maktab (1920-1950);
- Insoniy munosabatlar maktabi (1930-1950);
- Boshqaruvga kapital yondoshuv;
- Miqdoriy yondoshuv;
- Jarayon sifatida yondoshuv;
- Tizimli va vaziyatli yondoshuv;
- Inson resurslarini rivojlantirish nazariyasi va hokazo. Demak, boshqaruv qarorlarini o'rganish xronologik davrlashtirish asosida kechib, unda ham tarixiy ham, zamonaviy konsepsiyalarning asl mohiyati aks etadi.

N.Boymurodovning ta'kidicha, rahbar qabul qilgan qarorlar shteriklarning manfaatiga ham daxldor bo'lishi lozim. Muvaffaqiyatli rahbar doimo o'zini hamkorining o'rniga qo'yib ko'rish tamoyiliga tez-tez murojaat qilish foydalidir. Ya'ni "o'zinga ravo ko'rgan ishni va vazifani boshqalarga ham ravo ko'r, o'zingga ravo ko'rmagan narsani boshqalarga ham ravo ko'rma" degan hikmatli aqidaga amal qilishi lozim. Aks holda, boshqaruv faoliyatining samaradorligi pasayadi yoki manfaatlar bir tomonlama tus oladi. Mazkur mulohazadan shu narsa aniq bo'ladiki, rahbarlik faoliyati va boshqaruv qarorlari insonning qadriyatleri tizimi bilan uzviy bog'liq sanalib, unda insonning ko'plab ijobiy xarakterologik sifatleri mujassamdir.

Tadqiqotchilardan G'.D.Shermatovning so'zlariga ko'ra, rahbar oqilona qaror qabul qila olish malakasi bilan birga, quyidagi psixologik va sotsiologik rollarni bajarishi lozim: tadbirkor, korxonani inqirozdan saqlovchi, muzokara olib boruvchi, ishchi xodimlarni o'qitish, malakasini oshirish, iqtisodiy kuchlarni joylashtirish, mukofotlash, ishchixodimlarning ishiga hamda intilishiga e'tibor berish, doimiy nazorat, komissiyani kutish, katta rahbarga hisobot berish va boshqalardir. Ya'ni, qabul qilingan qarorlar nafaqat boshqaruv va ijro masalasiga balki, hamkorlik ishlari, o'zaro munosabatlar, strategik rejalar, ijtimoiy-qo'llab quvvatlash kabilarga ham xizmat qilishi kerak.

I.Xudoyberdiev boshqaruv samaradorligi haqida yozarkan, avvalambor, har bir korxonada rahbarining asosiy vazifasi korxonada ma'naviy-psixologik iqlimni yaratish, ya'ni ishchilar orasida doimiy psixologik va pedagogik, ya'ni tushuntirish ishlari olib borishlari lozim. Buning uchun, har bir korxonada mutaxassis psixologlar ishlashi lozim. Bu boshqaruv qarorlari ijrosini samaradorligini ta'minlovchi omillardan biri hisoblanadi. Chunki ular har bir ishchi xodimning ruhiyatini o'rgangan holda, ularga yondashadi va ularga vazifalar beradi. Menejment sohasida yetakchi olimlardan sanalgan S.S.G'ulomovning yozishicha, har xil holatlar turlicha tashkiliy boshqarish tuzilmalarini va boshqaruv qarorlarini talab etsa, unda muayyan vaziyatlardan kelib chiqib, strategik rejalar va qarorlar ishlab chiqish ahamiyatli sanaladi.

O.E.Hayitovga ko'ra, rahbarlarga xos ijobiy sifatlar va innovatsion qaror qabul qila olish malakalari, quyidagi majmuaviy kompetensiyalar turi bilan uzviy bog'liq sanaladi:

- Professional kompetensiya;
- Uslubiy kompetensiya;
- Ijtimoiy-psixologik kompetensiya;
- Autopsixologik kompetensiya;
- Ijtimoiy-informatsion kompetensiya;
- Kommunikativ kompetensiya;
- Kognitiv kompetensiya;
- Maxsus kompetensiya;
- Madaniy kompetensiya va boshqalar.

Tadqiqotchi Q.X.Abdurahmonovning aytishicha, samarali va muvaffaqiyatli rejalar va boshqaruv qarorlari nafaqat rahbar uchun obro' -e'tibor olib keldai balki, quyidagi natijalarga erishish

imkoniyatini berberadi:

- Raqobat bardoshlikni oshirish;
- Bozorningochiqligini rag‘batlantirish;
- Turmush darajasini yaxshilash;
- Atrof - muhitni muhofaza qilish;
- Boshqaruvda shaffoflik va qonun ustuvorligini ta‘minlash va hokazo.

Yuqoridagi qarashlar va yondoshuvlardan farqli o‘laroq, boshqaruv qarorlari o‘ziga hos tahlilni talab etib, unda qaror qabul qilishning ijtimoiy-psixologik mezonlari, shart-sharoitlari e‘tiborga olinishi lozim. B.G.Litvakning aytishicha, boshqaruv qarorlarini tahlil etishda avvalambor, uning samadaorlik jihatlari, ishonchliligini, istiqbolligini, kuchliligini, kamchiliklari kabi jihatlarga ham ko‘proq e‘tibor qaratish kerak. Bu shuni anglatadiki, ma‘lum bir boshqaruv qarorlarini amalga oshirishning sifati va aniqligi qanchalik kuchliroq bo‘lsa, qarorlarni qabul qilishda ishtirokchilar ham shuncha ko‘p ishtirok etadi. Mazkur yondoshuvlardan farqli ravishda, boshqaruv qarorlarini ijtimoiy-psixologik jihatdan o‘rganish masalasida, rahbar shaxsidagi o‘ziga ishonch hissi ham e‘tiborga olinadi. Ya‘ni bu rahbar tomonidan amalga oshirilgan, qaror qabul qilish jarayonini nazorat qilish tajribasi bilan ham uzviy bog‘liq. O.I.Larichevning so‘zlariga ko‘ra, boshqaruv qarorlarini nazorat qilishda quyilagi bosqichlar mavjud:

– Tashkiliy bosqich – bunda qaror va uning muddatlarini ijrochilarga yetkazish, mas‘ul shaxslarni tayinlash, brifinglar uyushtirish, hamkorlik va tashqi aloqalar va hokazo. Bundan tashqari, diplomatik munosabatlar va strategik sherikchilik ishlari ham mazkur bosqichda jarayonida bajariladi;

– Nazorat bosqichi – bunda qarorlarning bajarilishini hisobga olish va nazorat qilish kabilar bajarilib, unga ko‘ra qaror maxsus tuzilgan ishchi guruhga beriladi. Bundan tashqari, ushbu bosqichda guruh ishini baholash, tekshirish, amalga oshirish jarayonining samaradorligi nazorat qilib boriladi.

Mohiyatan, inson mavjud bo‘lgan qarorlarni majburiy emas, balki erkin tarzda bajarilishini ko‘proq qadrlaydi. Yaponiya kompaniyalarida mazkur holatga juda katta e‘tibor beriladi. Demak, boshqaruv qarorlari faqat jamiyat va davlat manfaatlarigagina emas, balki mamlakat fuqrolariga ham ijtimoiy, iqtisodiy jihatdan keng xizmat qilishi lozim. Ana shundagina, qarorlarni ijrosi hamma uchun muhim bo‘ladi va uni bajarishda barcha o‘z hissasini qo‘shishga harakat qiladi. F.X.Azizovning so‘zlariga ko‘ra, har bir boshqaruv qarorlarini bajarishning o‘z lahzasi mavjud, agar shu lahza qo‘ldan boy berilsa, u qarorni amalga oshirishning afzalliklari kamayib ketadi yoki umuman yuqoladi. Bunday mulohaza iqtisodiyotda, yugurib ketayotgan kal boshli inson qiyofasiga o‘xshatiladi. Ya‘ni kal insonni yugurib ketayotganda ushlar juda mushkul.

Ba‘zi manbalarda keltirilishicha, qaror qabul qilish jarayoni vaqtli xarakterga ega sanaladi. V.V.Gluzhenkoning aniqlashicha, boshqaruv qarorlarini qabul qilish murakkab hodisa sanalib, uni qabul qilish va ishlab chiqish bir necha kundan oygacha hatto, yillab vaqt oralig‘ida kechishi mumkin. Chunki, jamiyat ahamiyatiga molik qarorlar, ijtimoiy vaziyatlar haqidagi qarorlar, ijtimoiy doktorinalar to‘g‘risidagi qarorlar shular jumlasidandir. Biroq, o‘ta keskin, favqulodda vaziyatlar hamda hayot uchun xavfli holatlarda qaror qabul qilish jarayoni bir necha soniyada amalga oshishi mumkin, lekin ijtimoiy rivojlanish konsepsiyasini ishlab chiqish to‘g‘risidagi qarorlar, bir necha yil mobaynida ham bo‘lishi mumkin.

Boshqaruv qarorlarini qabul qilish boshqaruv rahbar uchun eng muhim vazifalardan biridir. Tadqiqotchilar D.Kaneman hamda P.Sloviklarning fikricha, qaror – bu boshqaruv organlari yoki rahbarning akti bo‘lib, unda nafaqat maqsad aniqlanadi, vazifalar belgilanadi, balki uni amalga oshiruvchilar ham tayinlanadi. Shuningdek, qaror uchun mablag‘lar ajratiladi hamda unga javobgarlik belgilanadi. Kundalik o‘zgarishlardagi masalalar qarorlar mazmuniga keng ta‘sir etib, uning turlarini bevosita belgilab beradi.

Avvalambor, har qanday qarorni qo‘llashdagi samaradorlik ko‘proq, rahbar va bo‘ysunuvchilarning ijtimoiy-psixologik sifatlariga ham uzviy bog‘liq sanaladi. Chunki, qaror g‘oyasi rahbar tomonidan tanlanadi, uylanadi, boshqa g‘oyalar bilan solishtiriladi va ulardan eng maqbul varianti tanlanadi. Bizningcha, qarorlar har doim ijtimoiy bo‘lib, ikkinchi tomondan salbiy iqtisodiy oqibatlarga ham olib kelishi mumkin. Shuning uchun, har qanday qarorni ishlab chiqishda uning turi, nima uchun ishlab chiqilayotganligi alohida e‘tibor qilinadi.

E.Kirxlarning aytishicha, qarorlar ishlab chiqilish mazmuniga ko‘ra, quyidagicha tasniflanadi:

- Karor qabul qilayotgan sub‘ektning holatiga qarab;
- Hal qilinayotgan muammoning qiyinligiga qarab;
- Mavjud alternativ yechimlar soniga qarab;
- Rahbarning kasbiy va shaxsiy fazilatlaridan kelib chiqadigan.

Yuqoridagi tasnifga ko‘ra, qaror qabul qilish jarayonini tezlashtirishga yordam beradigan

texnologiyalari mavjud, rahbar bundan o'ta og'ir vaziyatlarda foydalanishi mumkin. Rahbarning asosiy muhim vazifasi bu - boshqaruv qarorlarini qabul qilish va ularni ijrochilar e'tiboriga tez va aniq yetkazishdan iborat. Barcha tashkilot va korxonalarining samarali faoliyati asosan, boshqaruv qarorlarining to'g'ri va o'z vaqtida qabul qilinishiga ham bog'liq hisoblanadi.

I.N.Gerchikovaning so'zlariga ko'ra, qaror qabul qilish jarayonining ijtimoiy – psixologik mazmuni shundan iboratki, u noaniq sharoitlarda ma'lumotni o'zgartirishga asoslangan, maqsadga erishishga olib keladigan va ketma-ket harakatlarni shakllantirishga qaratilgan inson irodaviy harakatining mahsulidir. Bundan tashqari, har qanday faoliyatning yo'nalishi, istiqboli, faoliyatdagi insonlarning muvaffaqiyatlari, hamkorlikda ishlashning yutuqlari hamda birgalikdagi maqsadlarning samarali kechishi bu, oqilona qabul qilingan qarorlarning mahsulidir. Sotsiologik va ijtimoiy-psixologik mazmunda amalga oshirilgan ayrim tadqiqotlarda, boshqaruv qarorlarining o'ziga xos bosqichlari ham farqlangan. M.Eddousning yozishicha, boshqaruv qarorlari boshqa turdagi qarorlardan ikki bosqichli ekanligi bilan farqlanadi. Boshqaruv faoliyatida mobaynida, rahbar doim qanday rahbarlik qilishi kerakligi to'g'risida o'ylaydi. Rahbar shu asnoda o'ziga mos bo'lgan qarorlar qabul qiladi. Bunday qaror qabul qilish g'oyasi mazmunida, bo'ysunuvchilarning qanday harakat qilishlari va ularning qarorga bo'lgan munosabatlari kabi fikrlar ham aks etadi. Demak, qarorlarning ishlab chiqilishi faqatgina korxonaga va rahbar manfaatlarini emas, boshqalarning imkoniyatlari va talablaridan kelib chiqib, ishlab chiqilishi maqsadga muvofiqdir.

Umuman olganda, qarorlar har doim ijtimoiy ahamiyatga ega bo'lib, bir tomondan u, ishchi va xodimlarda ijobiy yoki salbiy fazilatlarni tarbiyalashga ham keng xizmat qiladi. Shuning uchun, biror turdagi qarorni qabul qilishda rahbarlar ikki tomonlama holatni hisobga olishlari lozim. Bir so'z bilan aytganda, mazkur holatlar iqtisodiy – ijtimoiy hamda axloqiy va psixologik vaziyatlar ta'sirini nazarda tutadi.

Foydalanilgan adabiyotlar ro'yxati:

Nazarov A. S. Psychological foundations of managerial decision-making //Молодой ученый. – 2021. – №. 3. – С. 46-48.

Назаров А. С. THE PSYCHOLOGY OF DECISION-MAKING STRATEGIES //Актуальные научные исследования в современном мире. – 2021. – №. 1-7. – С. 79-82.

Назаров А. С. и др. ПСИХОЛОГИЧЕСКИЕ ОСОБЕННОСТИ РАЗРАБОТКИ И РЕАЛИЗАЦИИ УПРАВЛЕНЧЕСКИХ РЕШЕНИЙ //Актуальные научные исследования в современном мире. – 2021. – №. 2-9. – С. 31-35.

Назаров А. Scientific and methodological foundations of the influence of the social and psychological properties of the manager on managerial decisions //Общество и инновации. – 2021. – Т. 2. – №. 4/S. – С. 523-532.

Назаров А. Научно-методические основы влияния социально-психологических свойств руководителя на управленческие решения //Общество и инновации. – 2021. – Т. 2. – №. 4/S. – С. 523-532.

Назаров А. С., Митина О. В. ПСИХОЛОГИЧЕСКИЕ ОСНОВЫ ПРИНЯТИЯ УПРАВЛЕНЧЕСКИХ РЕШЕНИЙ //Наука и мир. – 2020. – №. 12-1. – С. 73-75.

Назаров А. С. и др. Психологический анализ уровней принятия управленческих решений и факторов, влияющих на него //Молодой ученый. – 2020. – №. 21. – С. 739-740.

Nazarov A. S. RAHBAR FAOLIYATIDA BOSHQARUV QARORLARINI QABUL QILISH TAMOYILLARINI IJTIMOY-PSIXOLOGIK XUSUSUSIYATLARI //Oriental renaissance: Innovative, educational, natural and social sciences. – 2021. – Т. 1. – №. Special Issue 2. – С. 342-348.

Nazarov A. RAHBARNING SHAXSIY KOMPETENTLI OMILINING BOSHQARUV QARORLARINI QABUL QILISHGA TA'SIRINING IJTIMOY-PSIXOLOGIK TAHLILI.

Mengboevich U. B., Sottarovich N. A. SOCIAL AND PSYCHOLOGICAL CHARACTERISTICS OF THE LEADER IN THE IMPLEMENTATION OF MANAGEMENT DECISIONS //Science Time. – 2021. – №. 10 (94). – С. 31-35.

Umarov B. M., Nazarov A. S. SOCIO-PSYCHOLOGICAL ASPECTS AND MECHANISMS AFFECTING MANAGEMENT DECISION-MAKING IN THE ACTIVITIES OF THE HEAD //Международный научно-практический электронный журнал «МОЯ ПРОФЕССИОНАЛЬНАЯ КАРЬЕРА». Выпуск № 29 (том 1)(октябрь, 2021). Дата выхода в свет: 31.10. 2021. – С. 91.

UMAROV B. M., NAZAROV A. S. PSYCHOLOGICAL MODELS OF BEHAVIOR OF MANAGERS IN THE PROCESS OF MAKING MANAGEMENT DECISIONS.

Nazarov A. S. DECISION MAKING AS A KEY PART OF MANAGEMENT ACTIVITY //

Международный научно-практический электронный журнал «МОЯ ПРОФЕССИОНАЛЬНАЯ КАРЬЕРА». Выпуск № 33 (том 1)(февраль, 2022). Дата выхода в свет: 28.02. 2022. – С. 77.

Nazarov A. S. PSYCHOLOGICAL ASPECTS OF MANAGEMENT DECISION-MAKING IN EMERGENCY SITUATIONS //Международный научно-практический электронный журнал «МОЯ ПРОФЕССИОНАЛЬНАЯ КАРЬЕРА». Выпуск № 34 (том 1)(март, 2022). Дата выхода в свет: 31.03. 2022. – С. 131.

Sottarovich N.A., Zilola K. PSYCHOLOGICAL MECHANISMS FOR MAKING MANAGERIAL DECISIONS IN MANAGEMENT ACTIVITIES //Science Time. – 2022. – №. 2 (98). – С. 27-33.

Назаров А. С. ОСНОВНЫЕ ПСИХОЛОГИЧЕСКИЕ ДЕТЕРМИНАНТЫ, ОБЕСПЕЧИВАЮЩИЕ ПРОЦЕСС ПРИНЯТИЯ РЕШЕНИЙ В УПРАВЛЕНИИ // Международный научно-практический электронный журнал «МОЯ ПРОФЕССИОНАЛЬНАЯ КАРЬЕРА». Выпуск № 36 (том 1)(май, 2022). Дата выхода в свет: 01.06. 2022. – С. 7.

O'SMIRLIK DAVRIDA O'QUV FAOLIYATI MOTIVI SHAKLLANISHINING PSIXOLOGIK XUSUSIYATLARI

*Qarshiboyev Sardor Alisher o'g'li,
O'zbekiston Milliy Universitetining Jizzax filiali stajyor o'qituvchisi*

*Karakulova Umida Abduvakilovna,
O'zbekiston Milliy Universitetining Jizzax filiali stajyor o'qituvchisi*

Annotatsiya: Ushbu maqolada o'smirlik davrida o'quv faoliyati motivi haqida umumiy tishunchalar, motivlarning psixologik xususiyatlari, olimlarning qarashlari keltirilgan. O'tkazilgan tajriba-sinov natijalari guruhii taxlili amalga oshirilgan.

Kalit so'zlar: O'smirlik, motiv, o'quv motivi, kognitiv jarayonlar, intellektual faoliyat, oila, maktab.

ПСИХОЛОГИЧЕСКИЕ ОСОБЕННОСТИ ФОРМИРОВАНИЯ МОТИВА УЧЕБНОЙ ДЕЯТЕЛЬНОСТИ В ПОДРОСТКОВОМ ПЕРИОДЕ

*Каршибоев Сардор Алишер угли,
Преподаватель-стажер Джизакского филиала Национального университета
Узбекистана*

*Каракулова Умида Абдувакиловна,
Преподаватель-стажер Джизакского филиала Национального университета
Узбекистана*

Аннотация: В статье представлены общие понятия, психологические характеристики мотивов, взгляды ученых на мотив учебной деятельности в подростковом возрасте. Результаты эксперимента анализировались по группам.

Ключевые слова: Подростковый возраст, мотивация, учебная мотивация, познавательные процессы, интеллектуальная деятельность, семья, школа.

PSYCHOLOGICAL FEATURES OF FORMATION OF THE MOTIVE FOR LEARNING ACTIVITY IN ADOLESCENCE

*Karshiboev Sardor Alisher Ugli,
Trainee teacher of the Jizzakh branch of the National University of Uzbekistan*

*Karakulova Umida Abduvakilovna,
Trainee teacher of the Jizzakh branch of the National University of Uzbekistan*

Annotation: This article presents general concepts, psychological characteristics of motives, views of scientists about the motive of educational activity in adolescence. The results of the experiment were analyzed by group.

Key words: Adolescence, motivation, educational motivation, cognitive processes, intellectual activity, family, school.

Kirish: Olimlarning fikricha, o'smir yoshidagi o'quvchilarda o'qish motivlarini shakllanishiga qadriyatlar, oilaviy an'analar, makrab talimidagi ijobiy pedagogik munosabatlar va o'quvchilarni o'z-o'zini anglash kabi omillar o'quv motivatsiyasining shakllanishiga olib keladi.

Taniqli psixolog olim E.G'.G'oziyevning fikricha o'smirlik - kognitiv jarayonlarning tez va samarali rivojlanishi davri bo'lib, idrokning maqsadliligi, barqaror, ixtiyoriy diqqat va mantiqiy xotiraning shakllanishi bilan tavsiflanadi. Bu vaqtda mavhum, nazariy tafakkur faol shakllanadi, aniq g'oyalar bilan bog'liq bo'lmagan tushunchalarga asoslanadi, murakkab xulosalar tuzish, gipotezalarni ilgari surish va ularni sinab ko'rish qobiliyati paydo bo'ladi. Tafakkurni shakllantirish aks ettirish bilan uzviy bog'liq. Bu jarayon o'smirda o'z-o'zini anglashni rivojlantirish uchun zarur asos bo'lib xizmat qiladi.

O'smirlik davridagi o'zgarishlar aynan shu davrning murakkabligi bo'lib, turli bolalar buni boshqacha his qilishadi. Shu bilan birga, o'quvchining o'quv faoliyatining ikki jihati bu o'zgarishlarga hal qiluvchi ta'sir ko'rsatadi: uni kattalar tomonidan tashkil etilishi va o'smirning o'zida shakllanishi. O'smirlik davrida intellektual faoliyatdagi individual farqlar kuchayadi, bu mustaqil fikrlash, intellektual faollik, muammolarni hal qilishga ijodiy yondashish bilan bog'liq.

Adabiyotlar tahlili: Hozirgi kunda o'qish faoliyatidagi motivlar muammolarini o'rganishga qaratilgan tadqiqot ishlarini olib borish anchagina jadallashdi. Respublikamiz psixologlari ta'lim jarayonida o'qish motivlarini o'rganishga, psixologik tahlil etishga oid ko'plab ilmiy tadqiqot ishlarini olib bormoqdalar. Zamonaviy psixologiyada o'quv motivlarining turli xil nazariyalari paydo bo'lmoqda. Bunday muammolarni o'zbek psixologlardan M.G.Davletshin, E.G'.G'oziyev, G'.B.Shoumarov, V.A.Tokareva R.I.Sunnatova, A.A.Fayzullayev, A.K.Saitova, E.Z.Usmonova, M.Rasulova, F.I.Haydarov kabi psixolog olimlar o'rganib, bu sohada o'ziga xos yo'nalish yaratishga muvaffaq bo'lishdi.

Professor M.G.Davletshin rahbarligida bu muammo yangicha ilmiy asosda o'rganilmoqda. M.G.Davletshinning fikricha, yoshlar har xil sohalar mazmuniga o'zlarining ongli ravishda yondashuvlari orqali ularda ilm olishga nisbatan to'g'ri va oqilona tasavvurlar ertaroq hosil bo'ladi.

Taniqli olim E.G'.G'oziyev o'z tadqiqotlarida mustaqil tafakkurning rivojlanishi, bilish jarayonining qiziqarli tashkil etilishi o'quvchilar faoliyatida yangi muvaffaqiyatlarga erishishning ijodiy manbai, deb hisoblaydi. E.G'oziyev tadqiqotlarida o'smir o'quvchilarning o'quv faoliyatini boshqarish xususiyatlari, o'quv faoliyatini rejalashtirish, o'zini-o'zi nazorat qilish, o'zini-o'zi baholash, inson faoliyatini aniqlash, o'quv faoliyatini rejalashtirishni aniqlash, maqsad qo'ya olishni aniqlash, o'zini-o'zi nazorat qilishni aniqlash, bo'sh vaqtni aniqlash kabi tushunchalar haqida mulohazalar yuritiladi.[1] Olim shu tushunchalarni aniqlash maqsadida o'quv faoliyatini boshqarishning diagnostik metodini ishlab chiqib, psixologiya fanining kam o'rganilgan sohalaridan biri bo'lgan o'qish faoliyatini boshqarish muammosining nazariy va amaliy tomonlarini yoritib beradi. Bu tushunchalarni aniqlash uchun olim shu tushunchalarga mos anketalardan foydalandi. Har bir anketada o'ndan ortiq savol bo'lib, ba'zan qo'shimcha savollar ham berilgan. Bunda, albatta, o'quvchilarning individual xususiyatlari hisobga olingan. Suhbatlarda esa tushunchalarning etimologiyasiga katta ahamiyat berilgan. Bunday tadbirlar o'quv faoliyatini boshqarishning tarkibiy qismlari bilan tanishtirishni osonlashtirgan. Shuningdek ushbu tadqiqotlarda o'qish va o'qitish jarayoni uchun tavsiyalar ishlab chiqilgan va o'quvchining o'zini-o'zi anglash bosqichlari to'g'risida ma'lumot berilgan.

O'quv jarayonida rag'batlantirish va jazolashning ahamiyati borasidagi fikrlar U.Kennedi va G.Vilkottlarning "Rag'batlantirish va jazolash-mayl uyg'otuvchi motivlar sifatida"[2] nomli maqolasida keltiriladi. Bu maqolada turli maxsus guruhlar va sinflar bolalari hamda normal va qoloq o'quvchilar xususida fikr yuritilgan. O'quvchilar turli topshiriqlarni qanday bajarganliklari o'rganilgan. Yuqoridagi fikrlarga asosan shuni e'tirof etish mumkinki, tadqiqot natijalarida qarama-qarshilik kuzatiladi, ya'ni ba'zi mualliflar maqtov va rag'batlantirishni kuchli moyillik uyg'otuvchi kuch deyishsa, boshqalari jazolash maqtovga nisbatan kuchliroq ta'sir etuvchi omil, deb hisoblaydilar.

G'.B.Shoumarov tomonidan maxsus maktablarda bir yillik ta'lim natijasida I-II sinflardagi ruhiy rivojlanishi sustlashgan o'quvchilar intellektual darajasining dinamik xususiyatlari, o'qish motivlari aniqlangan.[3] Bu tekshirish boshqa tadqiqotlardan shunisi bilan farq qiladiki, unda D.Veksler intellekt testing modifikatsiya qilingan varianti qo'llanilgan.

G.Rozenfeld o'qish motivatsiyasi shakllanishida quyidagi omillarning ahamiyati katta ekanini ko'rsatib o'tgan[4]:

1. Ta'lim olish uchun o'qish.
2. Ma'lum qiziqishlarsiz shunchaki o'qish.
3. Ijtimoiy identifikatsiya uchun o'qish.
4. Muvaffaqiyatga erishish yoki muvaffaqqiyatsizlikdan qochish uchun o'qish.
5. Majburlab yoki qo'rqqanidan o'qish.
6. Umum qabul qilingan me'yorlarga yoki axloqiy majburiyatlarga asoslangan o'qish.
7. Hayotda maqsadga erishish uchun ta'lim olish.
8. Ijtimoiy maqsadlarga, talablarga va qadriyatlarga asoslangan ta'lim.

Amerikalik olimlar o'quv jarayonini anglab etilgan motivlar bilan emas, balki ayrim jihatlari kamroq fahmlanadigan mayl-istak masalalari bilan bog'lab o'rganganlar.

Ular o'quvchining ayrim xatti-harakatlariga qanday psixologik omillar ta'sir ko'rsatishini o'rganish orqali motivlashtirishning ayrim tarkibiy qismlarini aniqlashga harakat qilganlar. Mazkur tadqiqotchi-olimlarni E.Torndaykning izdoshlari deb hisoblash mumkin.

E.Torndayk o'quv jarayonini u yoki bu qo'zg'atuvchiga (stimulga) javob reaksiyasining holati bilan bog'liqligini, ya'ni ushbu reaksiya hamda vaziyat o'rtasidagi ma'lum aloqani o'rnatish bilan izohlanishini aytib o'tadi.

Bunday umumiy ta'rif unga ushbu aloqa hoh labirintdagi kalamushning harakatida, hoh insonning, aytaylik, sonlarni, ma'nosi yo'q bo'g'inlarni yod olayotganida yoki yumuq ko'z bilan chiziq tortayotgandagi xatti-harakatlarida qanday yuzaga chiqishini kuzatish imkoniyatini beradi.

Tadqiqot metodologiyasi: O'qishga nisbatan ijobiy motiv, motivatsiyani vujudga kelishi, barqarorlashuvi o'quvchi va o'smirlar tomonidan fan asoslarini o'zlashtirish muvaffaqiyati, shaxsni shakllantirish garovidir. Shuning uchun qiziqish, shaxsning xatti-harakati ichki regulyatsiyasi funksiyasini bajarib, ehtiyojni qondirish, xohishistak, ezgu niyat, orzu tilakni amaliyotda ro'yobga chiqarishning bosh omili bo'lib hisoblanadi. O'smir o'quv faoliyatiga yo'naltiruvchi sabab yoki motivlar faqat bilimlarni o'zlashtirish, o'quv ko'nikmalari va malakalarini egallash bilan cheklanib qolmasdan, balki shaxsni xulq-atvori, ya'ni shaxsga oid xususiyatlarning namoyon bo'lishini ham izohlashga xizmat qiladi.

Bola tarbiyalanayotgan oila maktab o'quvchilarining ta'lim motivatsiyasini shakllantirishda muhim rol o'ynaydi, ya'ni ota-ona va bola munosabatlari sohasida yotadi.

Insonning harakatlari ma'lum motivlardan kelib chiqadi va ma'lum maqsadlarga qaratilgan. Motivatsiya insonni harakatga undaydi. Motivlarni bilmasdan turib, inson nima uchun bir maqsadga intilishini tushunish mumkin emas. O'quv motivatsiyasini o'rganishda oila ham muhim rol o'ynashini ko'rishimiz mumkin.

Ota-onalar farzandi uchun qulay muhit yaratish kerak. Farzand bilan uning o'rganishga munosabati haqida gapirish:

- u nima uchun o'qiydi;
- maktabda u uchun eng muhim narsa nima;
- uni ko'proq nima qiziqtiradi;
- u eng ko'p qo'rqadigan narsalarni e'tiborga olish kerak.

Shakllanish jarayonida bolaning motivatsion sohasiga doimo yaqin atrof-muhit ham ta'sir qiladi. Shuning uchun biz tarbiyaviy ta'sirni shunday tashkil etishimiz kerakki, bolaga eng yaxshi motivatsion ko'rsatmalarni singdirish, shu bilan birga hozirgi paytda shakllangan motivatsiya elementlarini hisobga olgan holda va ulardan uning keyingi rivojlanishi uchun foydalanish kerak. Ota-onalarning asosiy vazifasi bolada ichki motivlarni rivojlantirishdir. Agar faoliyat bilimga qiziqish kabi motivlar bilan rag'batlantirilsa, bolaning o'rganishi ancha oson va qiziqarli bo'ladi. Hissiy tarbiya - tashvishni bartaraf etish mashqlarini bajarish, qiyinchiliklarni oldindan bilish qobiliyatini shakllantirish, o'quv jarayonida ijobiy his-tuyg'ularni kuchaytirish - o'quv motivatsiyasini rivojlantirish vositasidir.

Tahlil va natijalar: O'tkazilgan tadqiqotda sinaluvchilardan olingan natijalarga asoslanib, o'smirlardagi o'quv motivatsiya xususiyatlarini aniqlash maqsadida empirik taxlil o'tkazdik. Olingan birlamchi ma'lumotlarimizni taviflovchi statistikasini amalga oshirdik.

1. jadval

V. Gerbachevskiy "Shaxs motivatsiyasi aniqlash" metodikasi tavsiflovchi statistikasi.

| Shkalalar | N | Minimal | Maksimal | O'rtacha qiymat | Standart og'ish | Assimetriya | Ekzes |
|------------------------------|-----|---------|----------|-----------------|-----------------|-------------|--------------|
| Ichki motiv | 115 | 3 | 21 | 13,93 | 3,827 | -,458 | ,156 |
| Bilish motivi | 115 | 6 | 21 | 14,18 | 2,674 | -,684 | 1,339 |
| Maglubiyatdan qochish motivi | 115 | 3 | 21 | 13,29 | 3,955 | -,517 | ,066 |
| Rakobatchilik motivi | 115 | 5 | 21 | 13,97 | 3,850 | -,120 | -,659 |
| Iroda kuchi | 115 | 4 | 20 | 13,12 | 3,591 | -,033 | -,785 |
| Erishgan natijani baholash | 115 | 1 | 18 | 8,17 | 2,939 | ,027 | 1,162 |
| Oz imkoniyatini baholash | 115 | 3 | 21 | 14,49 | 2,906 | -,649 | 2,311 |
| Oz kuchini safarbar etish | 115 | 6 | 27 | 15,44 | 3,707 | -,086 | ,065 |
| Tashabbuskorlik | 115 | 6 | 21 | 16,47 | 3,429 | -,642 | -,040 |

Tadqiqot ishimizda o'smir yoshdagi o'quvchilarda liderlikni o'rganish maqsadida V. Gerbachevskiyning "Shaxs motivatsiyasi aniqlash" metodikasidan foydalandik. V.Gerbachevskiy so'rovnomasi motivatsiya tuzilmasining 15ta komponentlarini:

Ichki motiv - topshiriqlarning jalb etuvchanligi, topshiriqqa nisbatan qiziqishning mavjudligi, bilish motivi - sub'ektning o'z faoliyat natijalariga qiziqishi, natijalardan qoniqishi, qochish motivi

- natijalarni past bo'lishi va qoniqmaslikni keltirib chiqarishidan qochish, musoboqalashuv motivi - natijalarini boshqalarnikidan ustunroq bo'lishiga intilishi, faoliyatni almashtirish motivi - faoliyatni o'zgartirish xohishini paydo bo'lishi, boshqa faoliyat bilan mashg'ul bo'lishga urinish, o'zini e'zozlash motivi – faoliti qat'iy turib amalga oshirish, yangidan yangi murakkab vazifalar qo'yish va amalga oshirishga intilish, natijalarning ahamiyatliligi - sabab va oqibat tamoyiliga ko'ra, muhim shart-sharoitlarga ko'ra ish tutish, faoliyat natijalariga shaxslik mazmunini berish, topshiriqlarning murakkabligi - vazifalarning murakkabligi, irodaviy quvvat - topshiriqlarni bajarishdagi irodaviy quvvatni namoyon bo'lishi, natijalarga erishganlik darajasining bahosi - ushbu faoliyat yo'nalishiga ko'ra o'z imkoniyatlarini baholashi, o'z imkoniyatlarini bahosi – mavjud imkoniyatlarini to'g'ri baholash, quvvatni safarbar eta olinganlik darajasi - natijalarga erishishda kuchlarni safarbar etishi, natijalarni kutilganlik darajasi - faoliyat natijalarining kutilayotganlik darajasi, natijalarning qonuniyatilari - natijalarning motivatsiya tuzilmasiga ta'siri, unga ta'sir ko'rsatuvchi sabablar, natijalarni tasodiflarga, vaziyatlarga va shaxsiy imkoniyatga bog'liqligi hamda tashabbuskorlik kabilarni qabrab oladi.

2. jadval

V. Gerbachevskiy "Shaxs motivatsiyasi aniqlash" metodikasi Kolmogorov-Smirnov mezonini bo'yicha taxlil

| Shkalalar | Kolmogorov-Smirnov | Ishonch daraja |
|------------------------------|--------------------|----------------|
| Ichki motiv | 1,507 | ,021* |
| Bilish motivi | 1,806 | ,003** |
| Maglubiyatdan qochish motivi | 1,190 | ,118 |
| Rakobatchilik motivi | 1,463 | ,028* |
| Iroda kuchi | 1,036 | ,234 |
| Erishgan natijani baholash | 1,792 | ,003** |
| Oz imkoniyatini baholash | 1,824 | ,003** |
| Oz kuchini safarbar etish | ,873 | ,431 |
| Tashabbuskorlik | 1,148 | ,143 |
| Muvafakkiyatga erishish | 1,112 | ,169 |

V. Gerbachevskiyning "Shaxs motivatsiyasi aniqlash" metodikasi ko'rsatkichlar tahlili bo'yicha quyidagilar: Ichki motiv ($D_z = 1,507$; $p < 0.5$) Bilish motivi ($D_z = 1,806$; $p < 0.2$) Rakobatchilik motivi ($D_z = 1,190$; $p < 0.5$) Erishgan natijani baholash ($D_z = 1,792$; $p < 0.2$) O'z imkoniyatini baholash ($D_z = 1,824$; $p < 0.2$) aniqlandi. Tadqiqodimizning keyingi bosqichida tanlagan mazkur metodikamiz guruhiy taxlilini Mann Uitni mezonini bo'yicha natijalarni tahlil qilamiz.

3. jadval

V. Gerbachevskiy "Shaxs motivatsiyasi aniqlash" metodikasi bo'yicha guruhiy tahlili (jins bo'yicha)

| Shkalalar | Jinsi | N | O'rtacha rank | Ranklar summasi | U-mezon | p |
|------------------------------|-------|----|---------------|-----------------|----------|-------|
| Ichki motiv | yigit | 65 | 58,26 | 3787,00 | 1608,000 | ,923 |
| | qiz | 50 | 57,66 | 2883,00 | | |
| Bilish motivi | yigit | 65 | 51,19 | 3327,50 | 1182,500 | ,011* |
| | qiz | 50 | 66,85 | 3342,50 | | |
| Maglubiyatdan qochish motivi | yigit | 65 | 55,45 | 3604,50 | 1459,500 | ,348 |
| | qiz | 50 | 61,31 | 3065,50 | | |
| Rakobatchilik motivi | yigit | 65 | 56,07 | 3644,50 | 1499,500 | ,675 |
| | qiz | 50 | 60,51 | 3025,50 | | |
| Iroda kuchi | yigit | 65 | 59,14 | 3844,00 | 1551,000 | ,702 |
| | qiz | 50 | 56,52 | 2826,00 | | |
| Erishgan natijani baholash | yigit | 65 | 56,98 | 3703,50 | 1558,500 | ,449 |
| | qiz | 50 | 59,33 | 2966,50 | | |
| Oz imkoniyatini baholash | yigit | 65 | 60,02 | 3901,50 | 1493,500 | ,788 |
| | qiz | 50 | 55,37 | 2768,50 | | |
| Oz kuchini safarbar etish | yigit | 65 | 57,27 | 3722,50 | 1577,500 | ,126 |
| | qiz | 50 | 58,95 | 2947,50 | | |
| Tashabbuskorlik | yigit | 65 | 62,15 | 4040,00 | 1355,000 | ,126 |
| | qiz | 50 | 52,60 | 2630,00 | | |
| Muvafakkiyatga erishish | yigit | 65 | 56,70 | 3685,50 | 1540,500 | ,632 |
| | qiz | 50 | 59,69 | 2984,50 | | |

Mann Uitni U-mezoni bo'yicha V. Gerbachevskiy "Shaxs motivatsiyasi aniqlash" metodikasining Bilish motivi shkalasida guruhlar o'rtasida ahamiyatli tafovutlar ($U=1182,500$; $p<0,05$) kuzatildi.

Motivlar tizimi faoliyatining harakatga keltiruvchi kuchi-qo'zg'atuvchisi bo'lib, ular o'z tarkibiga bilish ehtiyojlari bilan bog'liq quyidagi singari o'ta muhim jihatlardan iborat:

- maqsadlar;
- qiziqishlar;
- intilish;
- g'oyalar;

Xulosa: O'quv faoliyati insonning tabiat, jamiyat va o'zi to'g'risida bilimlar xosil qilishga qaratilgan aqliy, ma'naviy faoliyat turidir. Inson o'zini qurshab turgan atrof-muxit to'g'risida bilim va tasavvurga ega bo'lmay turib, faoliyatning biron-bir turi bilan muvaffaqiyatli shug'ullana olmaydi. Bilishning maxsuli, natijasi ilm bo'lib, xar qanday kasb-korni egallash faqat ilm orqali, o'quv jarayonida ro'y beradi. Shuningdek, bilm insongagina xos bo'lgan ma'naviy extiyoj, xayotiy zaruriyatdir. Insoniyat ko'p asrlar davomida orttirgan bilimlarini umumlashtirib va keyingi avlodlarga berib kelganligi tufayli xam o'zi uchun kator qulayliklarni yaratgan. Inson faoliyatining xar qanday turi muayyan ilmga tayanadi va faoliyat jarayonida yangi bilimlar xosil qilinadi. Kundalik faoliyat jarayonida tajribalar orqali bilimlar xosil qilish butun insoniyatga xos bo'lgan bilish usulidir.

Bilishning 2 shakli mavjud:

- 1- kundalik (empirik) bilish;
- 2-nazariy (ilmiy) bilish.

Tadqiqodda qizlarda bilish motivi yuqori chiqqan. Bu qizlarda voqelikka bo'lgan munosabat, shaxllararo munosabatda mayda detallargacha, ikir-chikirlarga va yangiliklarga nisbatan yigitlarga ko'ra koproq e'tibor berishlari mumkinligini bildiradi. O'quv faoliyatida fanlarni o'zlashtirish jarayonida xam yigit -qizlarda bir-biridan farq qiladi.

Tadqiqotimizdan shu ma'lum bo'ldiki, o'smirlar o'quv motivining o'ziga xos tomonlari mavjud: o'quv jarayoni o'ziga jarayon bo'lib bilish faoliyati bilan bevosita bog'liq, hududiy jihatdan rivojlanganlik, muhitdagi komunikatsiyaning rivoji unga ijobiy ta'sir ko'rsatadi. o'quv motivatsiyasining yuqoriligi o'smirdagi o'ziga ishonch va fidokorlik tuyg'ulari bilan bogliq rivojlanadi,

o'quv motivining yaxshi shakllanishi o'smirdagi tobelikni va mutaquil emaslikni bartaraf etadi.

Adabiyotlar.

1. Ғозиев Э., Жабборов А. Фаолият ва ҳуқ-атвор мотивацияси: (Университетларнинг психология мутахассислиги учун ўқув қўлланма). – Тошкент, 2003.

2 Ҳайдаров Ф.И. Қишлоқ мактаблари ўқувчиларида ўқиш мотивларини шакллантириш: психология фанлари номзоди илмий даражасини олиш учун ёзилган дисс. – Тошкент: ТДПИ 2006.

3. Давлетшин М.Г., Алимқулов Ё., Убайдуллаев А., Умаров У., Алимова Ф., Тўйчиева С. Психология: қисқача изоҳли луғат (ўзбек тилида). – Тошкент, ТДПУ, 2010.

4. Rosenfeld G. Theorie and practicum der lern motivation. – Berlin, 1993.

ПЕДАГОГЛАРДА КАСБИЙ СТРЕСС МУАММОСИ ЎРГАНИЛИШИНING МЕТОДОЛОГИК АСОСЛАРИ

Каршиева Дилафруз Суюновна,
психология фанлари доктори, доцент

МЕТОДОЛОГИЧЕСКИЙ ПОДХОД К ИССЛЕДОВАНИЮ ПРОБЛЕМЫ ПРОФЕССИОНАЛЬНЫХ КАЧЕСТВ В ПЕДАГОГИКЕ

Каршиева Дилафруз Суюновна,
доктор психологических наук, доцент

METHODOLOGICAL APPROACH TO STUDYING THE PROBLEM OF PROFESSIONAL QUALITIES IN PEDAGOGY

Karshieva Dilafruz Suyunovna,
Doctor of Psychology, Associate Professor

Аннотация: Мазкур илмий мақолада педагогик фаолиятда касбий стресс унинг хусусиятлари ҳамда репрезентацияси психологик хусусиятлари илмий-назарий асослари ҳамда унга таъсир қилувчи омилларнинг ўрни ва аҳамияти очиқ берилган. Шунингдек педагогларда касбий стресс репрезентациясининг иш стажига боғлиқ жиҳатлари баён этилиши билан бир қаторда унинг таъсир даражасини камайтиришган қаратилган психотерапевтик усулларнинг методологик тамойиллари ҳам келтирилган.

Калит сўзлар: стресс, касбий стресс, ижтимоий, компетенция, социал-психологик компетентлик, рефлексия.

Аннотация: В данной научной статье раскрываются роль и значение профессионального стресса в педагогической деятельности, его характеристики и проявления, психологические особенности, научно-теоретические основы и факторы, влияющие на него. Также представлены методические основы психотерапевтических методов, направленных на снижение уровня его влияния, а также описание аспектов репрезентации профессионального стресса у педагогов, связанных со стажем работы.

Ключевые слова: стресс, профессиональный стресс, социальный, компетентность, социально-психологическая компетентность, рефлексия.

Abstract: This scientific article reveals the role and significance of professional stress in teaching activities, its characteristics and manifestations, psychological characteristics, scientific and theoretical foundations and factors influencing it. Also presented are the methodological foundations of psychotherapeutic methods aimed at reducing the level of its influence, as well as a description of aspects of the representation of professional stress among teachers associated with work experience.

Key words: stress, professional stress, social, competence, socio-psychological competence, reflection.

Кириш. Жаҳонда стресс муаммоси бугунги кундаги «аср касаллиги» деб эътироф этилиб, инсон саломатлигига раҳна солувчи хавфли касалликларнинг 65%ини1 стрессоген вазият сабаб этиб кўрсатилиши мазкур муаммони чуқур ва атрофлича ўрганиш заруратини кўрсатади ҳамда долзарб аҳамият касб этади. Бу борада стресснинг инсон саломатлигига таъсир этувчи стрессоген омилларни илмий тадқиқ этишда турли экстремал вазиятларнинг инобатга олинishi, стрессни бошқариш, шахс руҳий ва жисмоний саломатлигига таъсирини пасайтиришда психик таъсир усулларини қўллаш масалаларини илмий тадқиқ этиш долзарб бўлиб қолмоқда. Жаҳон илмий тадқиқот муассасалари ва марказларида педагог ходимларнинг профессионал омиллари ҳамда психологик асосларини ўрганиш, уларни тизимлаштириш орқали психологик мезонларни ишлаб чиқиш масалалари илмий тадқиқ этилмоқда. Бу борада стрессга барқарорликни ривожлантириш моделини яратиш ва такомиллаштиришга мўлжалланган махсус моделлаштирилган топшириқлардан иборат психодиагностик методикалар мажмуини ишлаб чиқиш бўйича изланишларни олиб бориш ва уларнинг психоэмоционал барқарорлигини таъминловчи механизмларини яратишга алоҳида эътибор кўрсатиш зарурати кўрилмоқда.

Методология. Касбий стресс, эмоционал хулқ детерминацияси шахс ахлоқий ривожланишининг мураккаб феномени сифатида турли илмий-назарий ёндашувлар нуқтаи назаридан турлича тушунтирилади. Шундай экан, ушбу психологик ҳодисани эмпирик

Ўрганишимиз учун тадқиқот йўналишининг танланиши айнан қандай методологик қарашларга асосланишини аниқ кўрсатиб ўтишни лозим топдик. Детерминизм (лот. *Determinare* – белгилаб бериш, тақозо этиш) тамойили моддий ва маънавий олам ҳодисаларининг объектив қонуний равишда ўзаро боғлиқлиги ва бир-бирини тақозоланишини назарда тутди. Ушбу тамойил асосида сабабият ҳақидаги ғоя-турли ҳодисалар ўртасида шундай алоқадорлик мавжудки, бундай муносабат вазиятида тегишли шартшароитлар мавжуд бўлганда, қандайдир ҳодиса доимий равишда бошқа қандайдир ҳодисани юзага келтиради деган ғоя ташкил этади. Психологияда детерминизм тамойили барча психик ҳодисалар детерминациялашганини, яъни қандайдир ички ёки ташқи омиллар билан сабабий боғланишни билдиради. Детерминизм тамойили илмий тадқиқотнинг қойдаси, ўзига хос йўриқномаси сифатида тадқиқотчини ҳодисалар ўртасидаги сабабий алоқадорликни аниқлашга йўналтиради. Детерминизм тамойилининг тадқиқотимизда рўёбга чиқарилиши касбий стресснинг ўзига хос механизм асосида вужудга келиши ва муайян шаклда репрезентацияланиши (намоён бўлиши) доим қандайдир ижтимоий, когнитив ва аффектоген омилларнинг маълум даражадаги таъсири оқибати эканини тахмин қилиб, илмий изланишни ушбу омилларнинг мазмуни ҳамда таъсир хусусиятларини аниқлашга йўналтирилиши орқали амалга оширилади. Илмий тадқиқотнинг методологик тамойили сифатида тизимлилик тамойили тадқиқ этиладиган нарса-ҳодисаларни тизим сифатида ўрганишни, бу нарса ҳодисаларнинг хусусиятларини уларни ташкил этган элементларнинг 77 ўзаро муносабатларига хос хусусиятлар билан тушунтиришни талаб қилади. Ушбу тамойил илмий тадқиқот предметини таҳлил қилишда тизим сифатида уни ташкил этувчи элементларни ва улар ўртасидаги тизимли функционал алоқаларни ажратиш, тизимнинг даражаларини ва тизимини ҳосил қилувчи омилларни асослаб беришни тақозо этади. Тадқиқот ишимизда шахс нуқтаи назаридан ёндашиш тамойилининг қойдалари ва ташқи хулқ-атворда муайян тарзда ифодаланишидаги психологик тафовутлар одам индивидуал-психологик сифатлари, хусусан, субъектив локал назорат, эмпатия, эмоционал интеллект ҳамда шахс хусусиятлари билан боғлиқ хусусиятлар томонидан боғланиши нуқтаи назаридан ўрганиш орқали рўёбга чиқарилиши кўзда тутилади. Бунда педагогнинг индивидуал-психологик хусусиятлари эмоциоген, психологик омилларнинг намоён бўлишига таъсир этувчи фактор эканлигини тахмин қилиш ва уларнинг ўртасидаги оралиқ омиллар сифатидаги ўрни нимада эканини аниқлашга интилиш аниқ мақсад этиб белгиланади. Тадқиқот ишимизнинг методологик асосларидан бири бўлган Ю.Кулнинг назариясига кўра, ўзини ўзи бошқариш негизда ҳаракатларни назорат қилувчи субтизимлар ўртасида мутлақо бошқа алоқалар ётади. «Ўзини ўзи бошқариш» тизимининг иши демократик тамойил асосида амалга ошади, самарали бошқарув тизимининг барча таркибий қисмлари ўртасидаги ҳамкорликка боғлиқ ва доимо шахс «Мен»ининг назорат қилувчи таъсирига эҳтиёж сезади. Ю. Куль томонидан олиб борилган тадқиқотлар натижасида мақсадга эришишни таъминлайдиган бир қанча механизмлар аниқланди. Бу механизмлар кўпинча англанмаган даражада амалга ошириш, стратегия шаклида қўлланилиши мумкинлиги кўрсатиб берилади. Ю.Куль ўзини ўзи назорат қилишнинг қуйидаги таркибий қисмларини ажратиб кўрсатди: 1. Мотивацион назорат. Бундай назоратда мотивацион омиллар таъсирини кучайтирувчи стратегия асосий ўрин эгаллайди. Мотивацион назорат фаолиятни амалга ошириш учун муҳим аҳамиятга эга бўлиб, ташқи стимуллар ва субъектнинг диққат марказини ижобий кўринишларга қаратувчи 78 мотивацион жараённи янгилаш ҳисобига амалга ошади. Шу тариқа ҳаракатларни назорат қилиш тизими кўзланган мақсад сари интилишни кучайтирувчи мотивацион бошқарувни «қўллаб қувватлайди». 2. Диққат назорати. Бундай назорат механизм диққатнинг мақсадни амалга оширишга тааллуқли бўлган ахборотларга йўналтирилишини таъминлайди. Ушбу назорат мақсад билан боғлиқ объектни йўқотиб қўйиш хавфи туғилган вазиятда айниқса муҳимдир. 3. Перцептив назорат. Бундай назорат дастлабки тасаввур босқичларидан бошлаб ўзига хос «интенцион» филтёр вазифасини ўтайди. Перцептив тизим кўзланган мақсад билан боғлиқ равишда қабул қилинган ахборотлар тавсифномасига нисбатан таъсирчандир. Перцептив категория кўзланган мақсад билан боғлиқ бўлиб, катта «тайёргарлик»ни, уларни қайта ишлашга кам вақтни талаб қилади ва ҳаракатларни бошқарувчи тизимларга бошқалардан аввалроқ киришади. 4. Эмоционал назорат. Бундай назорат субъектнинг кўзланган мақсадни амалга ошириш учун тўсқинлик қилувчи ёки имконият яратиб берувчи эмоционал ҳолатлар ҳақидаги «билим»ларига асосланади. Агар эмоционал назорат мақсадга эришишни қийинлаштиради, ҳаракатларни назорат қилувчи тизим уларни ўзгартиришга ҳаракат қилади. 5. Кучларни фаоллаштирувчи назорат. Бундай назоратда кўзланган мақсадни амалга оширишдаги омадсизлик ва унинг эмоционал оқибатлари қўшимча

кучларнинг мобилизациясига ёки аксинча, ноқулай шароитлар кучнинг камайишига олиб келади. 6. Кодлаштирилган ва оператив хотира назорати. Бундай назоратда мақсад билан боғлиқ ахборотлар тежамкор (куч ва вақтнинг сарфланиши нуқтаи назаридан) стратегия бўйича қайта ишланиши кузатилади. Мақсад билан боғлиқ бўлган ҳаракатларга нисбатан қисқа йўл очилади. Агар ҳаракатлар қандайдир сабабларга кўра, ортга сурилса, кўзланган мақсад ҳақидаги маълумотлар оператив хотирада «фаоллаштирилган» кўринишда 79 сақланиб қолади. Муаллиф ўзини ўзи назорат қилишни иродавий бошқарув доирасида кўриб чиқиб, унинг ички тузилмалари, психологик механизмларини очиб беришга ҳаракат қилади. Айниқса, ўзини ўзи назорат қилиш ва ўзини ўзи бошқаришнинг ўзаро алоқадорлигини барча жараёнларда намоён бўлиш механизмларини асослаб беради.

Тадқиқотимизнинг методологик асосларидан яна бири Р.Лазаруснинг исми билан боғлиқдир. У психологик стресс намоён бўлганда стресс реакциясини муайян вазиятда субъект ўзига ўзи талаблар қўйиши натижаси ва субъектив тарзда идрок этилаётган таҳдидни самарали бартараф этиш имконияти сифатида тушуниш кераклигини таъкидлаган. Ушбу ёндашувга стресс ривожланишининг асосий босқичларини вазиятни 80 субъектив идрок этишни, уни когнитив баҳолаш ва копинг-стратегия шаклланишини таъминлайдиган психологик операциялар блоклари билан ўзаро солиштириш билан тавсифланади. Биз тадқиқот ишимизда юқорида келтирилган йўналишларни методологик асос қилиб олдик ва бу илмий ишимизнинг стратегик мақсадини очишга кумак беради.

Биз тадқиқотимизда педагогларда касбий стресс шаклланишига таъсир этувчи психологик омилларни аниқлаш ҳамда уларни бартараф этишнинг усулларини ишлаб чиқишни тадқиқот мақсади этиб белгилаган эдик. Тадқиқотда белгиланган мақсадга мувофиқ уни эмпирик текшириш учун қуйидаги алгоритм асосида илмий текшириш иши ташкил қилинди:

- 1) респондентларда касбий стрессга мойиллик даражаси текширилди;
- 2) респондентларда психик ва эмоционал сўниш, жамоадаги ижтимоий психологик муҳит, педагогларнинг касбий фаолиятга тайёрлик даражалари бўйича кўрсаткичлар аниқланди;
- 3) респондентларнинг касбий стресс ва психик, эмоционал сўниш, жамоадаги ижтимоий психологик муҳит, педагогларнинг касбий фаолиятга тайёрлик даражалари ўртасидаги корреляцион алоқадорлик жиҳатлари кўрсаткичлари ҳисоблаб чиқилди (К.Пирсоннинг r -чиқикли корреляция коэффицентини ҳисоблаш методикаси);

Педагоглардаги касбий стресснинг психологик механизмлари таҳлил қилинди. Мазкур алгоритм асосида илмий изланиш олиб боришда бизлар қуйидаги методлардан фойдаландик:

1. Кузатиш методи. Индивидуал кузатиш методи ёрдамида педагогларда бир қанча дарсларда системали равишда махсус дастур асосида кузатилди ва бу маълумотлар махсус кундаликка қайд қилинди. Кузатув махсус дастур асосида олиб борилди. Кузатиш учун биз касбий стрессни аниқлаш учун педагогларда қуйидагиларни аниқлашга ҳаракат қилдик: I. Умумий маълумотлар (Респондентларнинг ёши, педагогик стажи, маълумоти, дарс берадиган фани ҳақида маълумот тўпланади). 81 II. Педагогларнинг касбий стресс тўғрисидаги фикрлари: Стрессли вазиятда ўзини тутиши; Стресс ҳолатига тушганда юзага келадиган физиологик ҳолатлари; Стресс ҳолатида ўз эмоцияларини қай тарзда намоён қилиши; Жамоадаги ижтимоий психологик муҳит; Педагогнинг ўз касбига муносабати; Педагогика соҳасидаги янгиликларни тез ўзлаштириши ва амалга татбиқ этиш билан боғлиқ вазиятларда хулқ-атвор реакциялари; Раҳбарият томонидан берилган топшириқларни бажаришдаги мустақиллиги ва бошқалар хусусидаги маълумотлар мазкур кузатув асосида йиғилди.

2. Сухбат методи. Тадқиқотнинг мазмун ва моҳиятидан келиб чиққан ҳолда мақсадли сухбатлар уюштирилди.

3. Сўров методлари: а) касбий стресс шкаласи (Д.Фонтан томонидан ишлаб чиқилган).

Аввало шуни таъкидлаб ўтиш жоизки, биз тадқиқотда таълим тизимидаги педагогларда касбий стресс намоён бўлишига таъсир этувчи психологик омилларни аниқлашга ҳаракат қиламиз. Шунинг учун биз умумтаълим мактаблари ҳамда олий таълим муассасаларида фаолият юритаётган педагогларда тадқиқот ўтказишни мақсад қилиб олдик. Таълим тизими педагоглари фаолият юритаётган муассасаларда касбий стресснинг намоён бўлиши турли сабабларга, психологик стрессорларга, вазиятларга боғлиқ бўлиши сир эмас албатта. Айнан бу икки бўғин вакилларида стресс омилларининг фарқини ҳамда улар ўртасидаги тафаввутларни математик статистик йўллар билан изоҳлашни лозим топдик. Ваҳоланки, касбий стресс намоён бўлишида айнан қайси тизим педагогида яъни олий таълим муассасаси ёки умумўрта таълим муассаса вакилларидаги касбий стрессга бардошлилигини аниқлаш тадқиқотимизнинг вазифаларида биридир. Биз дастлаб, синалувчиларимизни экспериментал ва назорат

гуруҳларига ажратиб олиш мақсадида Д.Фонтан томонидан ишлаб чиқилган «Касбий стресс шкаласи»ни умумтаълим мактаблари педагоглари ҳамда олий таълим муассаса педагогларида ўтказиб олдик. Умуман олганда касбий стрессга мойилликнинг юқори даражада аниқланиши кўпгина омиллар билан боғлиқ бўлиши мумкин. Психологик тадқиқотларда педагогларда касбий стресс шаклланишига таъсир этувчи қатор омиллар ўрганилган

Хулоса. Юқоридаги фикрларга асосланиб қуйидагиларни хулоса қилиш мумкин:

Педагогик фаолият ҳам интеллектуал, ҳам ижтимоий, ҳам жисмоний фаолликни талаб қиладиган, педагогдан тинимсиз равишда ахборотларни қабул қилиш, уларни қайта ишлаб, аудиторияга узатиш билан 96 шуғулланишни ва турли даражадаги шахслар билан ижтимоий муносабатларга киришишда психологик тўсиқларни енгиб ўтишни талаб этадиган ҳамда жамоат ишларига жалб қилинадиган «ҳар томонлама фаол» касб эгаси бўлганлиги боис доим стрессоген омиллар қуршовида бўлади. Тадқиқот натажаларидан шу нарса аниқ бўлдики, айнан умумўрта таълим мактаб педагогларида касбий стресснинг намоён бўлишини юқори даражасини кўришимиз мумкин. Уларда касбий стресс намоён бўлиши олий таълим муассаса педагогларига нисбатан юқори кўрсаткични кўрсатди. Буни биз қуйидагича изоўлашимиз мумкин. Демак, умумўрта таълим педагоглари 3та бўғин яъни, ўқувчилар уларнинг ота – оналари ҳамда мактаб раҳбарияти билан фаолият олиб боришади. Бу эса катта қантенгентни ташкил этади. Шу билан биргаликда айнан мактаб ўқувчиларини катта фоизи пубертант даврида эканлигини ҳисоюга олсак албатта бу кўрсаткичларнинг сабабини англашимиз мумкин. Бизга маълумки, айнан ўсмирлик даврини инқироз даври дейиш бежизга айтилмаган. Бу даврда бола ҳулқида катта ўзгаришлар рўй беради. Кўпинча болаларда агрессивлик намоён бўлади. Педагог эса шу ўқувчиларга таълим ва тарбия беради, уларни ота оналари билан ишлайди ва албатта раҳбарият томонидан берилган топшириқларни бажаради. Бу эса унда психоэмоционал толиқишга об келиши мумкин. Бу эса ўз навбатида касбий стресс вужудга келишига олиб келиши мумкин.

Фойдаланилган адабиётлар рўйхати

Ўзбекистон Республикаси Вазирлар Маҳкамасининг 2019 йил 7 июндаги № 472-сонли “Психология соҳасида кадрларни тайёрлаш тизимини янада такомиллаштириш ва жамиятда ҳуқуқбузарликнинг олдини олиш чора-тадбирлари тўғрисида”ги қарори / <http://lex.uz>.

Багнетова Е.А. Образ жизни и профессиональные факторы риска здоровье педагога. РИО Сур ГПУ, 2017. - 6 с.

Барабанщикова В.В. Профессиональные деформации в профессиях инновационной сферы / автор. Дис док. Психол н., М., 2016.- 36 с.

Бодров В. А. Психологический стресс: развитие учения и современное состояние проблемы. М.: Изд-во «Институт психологии РАН». 1995. - 136 с.

Леонова, А.Б. Психопрофилактика стрессов / А.Б. Леонова, А.С. Кузнецова. - М.: МГУ, 2003. - 394 с.

Ломов Б.Ф. О системном подходе в психологии // Вопросы психологии.- Москва, 1975. –№2–С.31-45

O'SMIRLARDA JINOYAT MOTIVLARI RIVOJLANISHINI OLDINI OLIHDA IJODKORLIK VA KREATIVLIKNING O'RNINI

Qodirov Obid Safarovich

Sharof Rashidov nomidagi Samarqand davlat universiteti "Psixologiya" kafedrasini mudiri,
Psixologiya fanlari bo'yicha falsafa doktori, dotsent

Annotatsiya: Maqolada o'smirlarda jinoyat motivlari rivojlanishini oldini olishda ijodkorlik va kreativlikning o'rnini hamda ijodkorlik qobiliyatini yuzaga chiqarish va rivojlantirish uchun muhim bo'lgan usullarni topish, yangilik yaratishga moyillik hissini uyg'otish masalalari hal qilindi. ushbu masalalarni hal qilishda olib borilgan tadqiqot natijalari ularni ta'lim jarayonida tatbiq etish mumkinligini ko'rsatgan va buning ahamiyati hozirgi kunda qanchalik yuksakligini ifodalagan. O'smirlarda jinoyat motivlarni keltirib chiqaruvchi omillar, o'smirlik davrida sodir bo'ladigan psixologik o'zgarishlar, o'smirlarning shaxs sifatida rivojlanishi haqidagi psixologik qarashlar, o'smirlarda jinoyat sodir etilishini oldini olishda qaratilgan ishlar mazmuni yoritilgan.

Kalit so'zlar: kreativlik, innovatsiya, rivojlanish, g'oya, tasavvur, bilim, kreativlikning roli, muvaffaqiyatsizlik, mashaqqat.

РОЛЬ ТВОРЧЕСТВА И КРЕАТИВНОСТИ В ПРЕДУПРЕЖДЕНИИ РАЗВИТИЯ ПРЕСТУПНЫХ МОТИВОВ У ПОДРОСТКОВ

Қодиров Обид Сафарович

Имени Шарафа Рашидова Самаркандский государственный университет Заведующий кафедрой «психология» Доктор психологических наук, доцент

Аннотация: В статье рассмотрена роль творчества и креативности в предупреждении развития преступных мотивов у подростков, а также вопросы поиска способов, важных для раскрытия и развития творческих способностей, воспитания чувства склонности к новаторству. результаты исследований, проведенных для решения этих вопросов, показали, что их можно применять в образовательном процессе, и выразили, насколько велика важность этого в настоящее время. Преступность у подростков освещаются мотивирующие факторы, психологические изменения, происходящие в подростковом возрасте, психологические взгляды на развитие подростков как личности, содержание работы, направленной на предупреждение совершения преступлений у подростков.

Ключевые слова: креативность, инновации, развитие, идея, воображение, знания, роль креативности, неудача, тяжелая работа.

THE ROLE OF CREATIVITY AND CREATIVISM IN PREVENTING THE DEVELOPMENT OF CRIMINAL MOTIVES IN ADOLESCENTS

Qodirov Obid Safarovich

Named after Sharof Rashidov Samarkand State University Head of the Department of Psychology Doctor of Psychological Sciences, Associate Professor

Annotation: the article addressed the role of creativity and creativism in preventing the development of criminal motives in adolescents and finding methods that are important for the development and development of creativity, evoking a sense of a tendency to innovate. the results of the research carried out in solving these issues showed that they can be applied in the educational process and expressed how high the importance of this is now. Crime in adolescents is covered by motivating factors, psychological changes that occur during adolescence, psychological views on the development of adolescents as individuals, the content of work aimed at preventing the occurrence of crimes in adolescents.

Key words: creativity, innovation, development, idea, imagination, knowledge, role of creativity, failure, hardship.

O'zbekiston Respublikasi Prezidenti Sh.M.Mirziyoyev "Ijtimoiy barqarorlikni ta'minlash, muqaddas dinimizning sofligini asrash – davr talabi" mavzusidagi anjumanda so'zlagan nutqida "…bugungi kunda mahalladagi, ayniqsa, uyushmagan yoshlarning taqdiri bilan kim qiziqayapti? Bolalar kimlar bilan hamsuhbat bo'layotgani, o'qishga qachon borib, qachon kelayotganini kim nazorat qilayapti? Yoshlar, xususan, o'smirlar orasida bezorilik, jinoyatlar soni ortishiga qanday omillar sabab bo'layapti? Ba'zi yoshlarimiz uchun mehr-oqibat, axloq-odob tushunchalari butunlay

begona bo'lib borayotgani, ularda befarqlik, mas'uliyatsizlik, mehnat qilmasdan kun ko'rishga intilish kabi illatlar paydo bo'layotgani – achchiq bo'lsa-da, haqiqat” degan edilar. Shuningdek, jamiyatda huquqbuzarliklarning oldini olish chora-tadbirlarida “profilaktika inspektorlari, voyaga yetmaganlar ishlari bo'yicha ishlovchi mas'ul xodimlar va jamoatchilik vakillari uchun yoshlar, o'quvchilar va ularning ota-onalari yoki ularning o'rnini bosuvchi o'smirlar bilan ishlash bo'yicha tarbiyaviy dasturlar va metodik qo'llanmalar ishlab chiqish” kabi vazifalar belgilanib, bu borada o'smirlarda huquqbuzarlik va jinoat motivlari rivojlanishining ijtimoiy-psixologik xususiyatlarini aniqlash, tashkiliy chora-tadbirlar mazmuni, hamda barkamol yoshlarni tarbiyalashga yo'naltirilgan va jinoat motivlarining oldini olishga qaratilgan ilmiy-psixologik tavsiyalar ishlab chiqishga oid ilmiy tadqiqotlarni samarali amalga oshirishni talab etadi.

O'smirlarda jinoat motivlari rivojlanishini oldini olishda “kreativlik psixologiya”sining o'rni judayam muhim hisoblanadi.

Mehnat bozorida kreativ fikrlovchi mutaxassislariga ehtiyoj ortib borar ekan, biz ta'lim jarayonida, hatto uning eng dastlabki bosqichidan boshlab bu faktorga e'tibor qaratishimiz bugungi kunning dolzarb vazifasidir.

O'smirlarda kreativlik sifati haqida so'z yuritar ekanmiz, avvalambor, bu tushunchaning tarixi, kelib chiqishi va fanning yorqin nomoyondalarining qarashlariga e'tiborimizni qaratish maqsadga muvofiqdir.

Kreativlik o'smirning bilimining ko'pqirraligi yoki uni amaliyotda qo'llay olishi bilan emas, balki undan foydalanib yangi bilimlarni kashf qilishida, mavjud bilimlarini takomillashtirishida, o'rnatilgan stereotiplardan chetga chiqa olishi, nostandart va original fikrlashda namoyon bo'ladi.

XX asr boshlarida faylasuf Anri Bergson “Kreativ evolyutsiya” kitobini nashr etdi, keyinchalik u Nobel mukofotiga sazovor bo'ldi. Kitobning asosiy g'oyasi - ijodkorlik barcha tirik organizmlarda mavjud degan tushuncha. Bu, aslida, evolyutsiyani boshqaradi. Freydning psixoanalizdagi hamkasbi Alfred Adler o'zining individual psixologiya maktabini qurdi. Bu inson o'zining ijodiy tabiati tufayli o'z hayotini erkin tasarruf etishiga ishonchga asoslanadi. Va bu ijodiy kuch inson tajribasining barcha jabhalariga ta'sir qiladi: idrok, xotira, tasavvur. U har bir insonni o'z hayotining me'moriga aylantiradi.

Kreativlik psixologiya sohasida nisbatan yangi atama hisoblanib, unga dastlabki ta'rif o'tgan asrning 1922-yilida Simpson tomonidan berilgan. U kreativlikni bilimdan ko'ra qiymatliroq deb hisoblagan. Kreativlik tafakkurning nostandart usuli bo'lib, ta'lim va bilim kreativlik energiyasini oshiradi deb ta'rif bergan.

Intellekt va kreativlikning bir –biriga bog'liq emasligi haqidagi qarashlar boshqa tadqiqotlarda o'rganildi. Kreativlik insonning hayotga moslashishi emas, balki uni o'zgartirishidir deb hisoblagan bir guruh olimlar kreativlikning asosiy omili sifatida insonning atrof-muhitga bo'lgan disadaptatsiyani, ya'ni moslasha olmasligini ko'rsatishdi. Ba'zi olimlar o'smirning kreativ xususiyatlarini tashqi olam va jamiyatning boshqa a'zolaridan yolg'izlanish deya ta'rif berishgan. Aynan real olamga disadaptatsiyasi mavjud bo'lgan inson o'zidagi yolg'izlikni yengish uchun ham yangilik yaratishni boshlar ekan.

Intellektni go'yoki hech narsani yaratmaydigan, tayyor bilimlarni o'rganish, unga faqat qaytarish xosdir deb hisoblagan har bir fikr egalari e'tiroz tug'iladi. Psixologlarning fikricha insoniyatning rivojlanishi bu intellektning rivojlanishi negizida paydo bo'lgan deb aytib o'tilgan. Intellektni kreativlikdan yiroq tushuncha sifatida qarash insoniyatga xos bo'lgan yaratuvchanlik, originallik kabi sifatlarni kreativlikka tenglab qo'yimoqda. Bu g'oyalar kreativ bo'lmagan shaxlarni boshqa tirik mavjudotlar singari ongli ma'lumotlarni qayta ishlash hukm va xulosa chiqarish kabi funksiyalarsiz qilib ko'rsatib qo'yishi mumkin.

Stenberg va Gardnerlarning fikricha bir necha qobiliyat o'smirni omadli bo'lishiga olib kelishi mumkindir:

Ijodiylik mezonlaridan biri bu nostandartlikdir.

Ikkinchi mezon anglanganlikdir.

Kreativlik mavzusida butun umri davomida izlanishlar olib borgan va erishgan muvaffaqiyatlari sababli ham psixologiyada “zamonaviy kreativlikning otasi” deb nom olgan amerikalik olim Ellis Paul Torrensdir. U 1915-yilning 8-oktabr sanasida Amerika Qo'shma Shtatlarining Jorjiya shtatida tug'iladi. Kasbi psixolog bo'lgan bu olim pedagogik psixologiya va kreativ psixologiya sohaslarida izlanishlar olib boradi. U yaratgan kreativlikni o'lchash testlari ommalashdi. Psixologiya sohasiga qo'shgan asosiy hissasi uning kreativlik borasidagi “Kelajakdagi muammolarni hal qilish” xalqaro dasturi, “ Inkubatsiya modeli” va “Torrens ijodiy fikrlash testlari” nomli kitoblaridir. Torrens o'z karierasini o'qitish va ijodkorlikni tatbiq etishga bag'ishladi. Uning bu sohaga qiziqishi 1937-yilda ko'plab shogirdlari hayotda va ishda muvaffaqiyat qozonishini kuzatish natijasida paydo bo'ldi.

AQSH harbiy kuchlari tarkibida ishlagan vaqtida omon qolish uchun kreativlik ta'rifini ishlab chiqdi, unda jasorat va tavakkal qilish ijodkorlik uchun muhimligini ta'kidledi. Keyinchalik u kreativlikni "Bo'shliqlar yoki bezovta qiluvchi, yetishmayotgan elementlarni sezish jarayoni, ular bo'yicha gipotezalarni shakllantirish, bu farazlarni tekshirish va natijalarni yetkazish, ehtimoliy gipotezalarni o'zgartirish va qayta sinovdan o'tkazishdir" deb ta'riflaydi.

Torrens o'z hamkasblari bilan birgalikda 1966-yilda nashr etilgan mashhur "The Torrence Tests of Creative Thinking" ni ya'ni Torrensning kreativ fikrlashni te Torrensning kreativ fikrlashni baholovchi testlari figural forma beshta kichik o'lchamni o'lchaydi: ravonlik, o'ziga xoslik, ishlab chiqish, sarlavhaning mavhumligi va erta yopilishga qarshilik.

Mezonlarda havola qilingan o'lchovlar hissiy ekspressivlik, hikoyaning ifodaliligi, harakat yoki harakatlar, sarlavhaning ifodaliligi, to'liq bo'lmagan raqamlarning sintezi, chiziqlar bo'lsa sintez, doira mavjud bo'lganda g'ayrioddiy vizualizatsiya, chegaralarni kengaytirish yoki buzish, hazil, tasvir boyligi, rang-baranglik va fantaziyani o'lchash uchun xizmat qiladi.

Torrens "Kelajakdagi muammolarni hal qilish" dasturini yaratdi va o'qitishning inkubatsion modelini ishlab chiqdi. U hozirgi kunda kengaygan vaxalqaro miqyosda 250 mingdan ortiq talabalarni qamrab olgan. Ushbu dastur tanqidiy va ijodiy fikrlash qobiliyatlaini rag'batlantiradi, real dunyoni idrok etishni kengaytiradi, talabalarda kelajakka qarashni rivojlantirishga undaydi, muammolarni hal qilish o'quv dasturiga integratsiya qiladi, haqiqiy baholashni taklif qiladi va talabalarni yetakchi rollarga tayyorlaydi.

Ijodkorlik- barcha xulq-atvor sohalarida inson mukammalligining o'ziga xos xususiyati. Ajoyib ijodiy yutuq boshqacha bo'lishni, ma'lum chegaralarni sinab ko'rishni, qiyin ishlarni bajarishga harakat qilishni, xatolarga yo'l qo'yish va qiyinchiliklarga javob bera olishni o'z ichiga oladi. Kreativlik- bu ma'lumotdagi muammolarni yoki bo'shliqlarni sezish, so'ngra sinov, xato yoki gipotezalarni shakllantirish orqali qiyinchiliklarni aniqlash va yechimlarini topish jarayonidir. G'oya tug'ilishi bilanoq biz ozchilik insonlar sirasiga kirib qolamiz va g'oyaning jamiyatda tatbiq etilishi uchun jasorat eng kuchli rolga ega bo'ladi.

Tomas Edison elektr ixtiroolari bilan shug'ullanganidek, Edvard de Bono ijodkorlik sohasidagi eng buyuklardan biridir. U ta'lim tizimlaridan biznesni boshqarishgacha bo'lgan mashhur ijodkorlik roliga ega. Uning tizimli yondashuvi «ijodkorlik»ni ko'pchilik ishonadigan amaliy ko'nikmalar emas, balki fikrlash funktsiyasi sifatida aniqlashga yordam berdi. Edvard de Bono ijodkorlik tug'ma fazilat emas, balki u faqat amaliyotda rivojlanganligini aniqladi. U o'zining ijodiy usullaridan Psixologiya va Neyrologiya fanlaridan foydalanadi, ammo uning usullaridan har qanday kontekstda har kim foydalanishi juda oson. Ijodkorlik narsalarga boshqacha qarash uchun o'rnatilgan naqshlarni buzishni o'z ichiga oladi. Muayyan tajribalar ketma-ketligi bilan o'rnatilgan vaqtinchalik tuzilmalardan xalos bo'lish uchun bizga ijodkorlik kerak. Ijodkorlik ajoyib motivatoridir, chunki u odamlarni qilayotgan ishlariga qiziqtiradi.

Xulosa qilib aytganda, o'smirlarda jinoyat motivlari rivojlanishini oldini olishda ijodkorlik va kreativlikni rivojlantirishning o'rni beqiyosdir. O'smirlarning bo'sh vaqtlarini unumli tashkil etish maqsadida ularda ijodkorlikka qiziqishini orttirish muhim. Ijodkorlik foydali g'oya bo'lishi mumkinligiga umid beradi. har bir kishiga qandaydir yutuqlarga erishish imkoniyatini beradi. Ijodkorlik hayotni yanada qiziqarli qiladi. Ijodiy fikrlash iste'dod emas, balki o'rganish mumkin bo'lgan mahoratdir. Bu odamlarga tabiiy qobiliyatlariga kuch qo'shish orqali kuch beradi, bu esa jamoaviy ish, mahsuldorlikni va tegishli foydani yaxshilaydi. Har doim to'g'ri bo'lish zarurati yangi g'oyalar uchun eng katta to'siqdir.

Foydalanilgan adabiyotlar:

O'zbekiston Respublikasi Vazirlar Mahkamasining 2019 yil 7 iyundagi "Psixologiya sohasida kadrlarni tayyorlash tizimini yanada takomillashtirish va jamiyatda huquqbuzarliklarning oldini olish chora-tadbirlari to'g'risidagi" gi 472-sonli Qarori.

"Xalq so'zi" gazetasi, 2017 yil 16 iyun, 119 son, 2-bet.

David S.Martin, Anna R.Craft. "Developing critical and creativ thinking strategies in primary school pupils: an intercultural study of teachers' learning". Journal of In-servise Education. 2006

H.Gardner. "Multiple intelligences: the theory in practice". New York: Harper Collins 1993

H.Gardner. "The arts and human development" New York: Harper Collins 1994

R.J.Sternberg, T.L.Lubart. "Creating creative minds" Phi Della Kappan 1991

S.Jumanova. "Noodatiy fikrlash mahorati qanday shakllantiriladi". "Ma'rifat" gazetasi 2019

Qodirov O.S. "O'smirlarda (11-15 yosh) jinoyat motivlari shakllanishining psixodiagnostikasi va psixokorreksiyasi" // Psixologiya fanlari bo'yicha falsafa doktori (PhD) ilmiy darajasini olish uchun tayyorlangan dissertasiya. T.: 2020, - 155 b.

O.S.Qodirov. Umumiy psixologiya // O'quv qo'llanma. - Samarqand, 2022.-250 b.

O.S.Qodirov, Sh.N.Xotamov. Ijtimoiy psixologiya //Darslik. - Samarqand, 2023.-346 b.

ПЕДАГОГИКО-ПСИХОЛОГИЧЕСКИЕ ОСНОВЫ ИННОВАЦИОННОЙ КОМПЕТЕНТНОСТИ УЧАЩИХСЯ СТУДЕНТОВ

Рустамов Шавкат Шухратович
Доктор философии по психологическим наукам (PhD), доцент
Бухарский государственный университет

Аннотация: В данной статье речь пойдет о педагогико-психологических основах формирования инновационной компетентности студентов, их теоретическом анализе. В частности, речь пойдет о методических основах совершенствования учебной деятельности учащихся, повышения качества образования, выдвижения новых идей по повышению эффективности воспитательного процесса, эффективному их внедрению в практику и формированию у учащихся навыков креативного мышления.

Ключевые слова: инновации, креативность, образовательный процесс, инновационная компетентность, самостоятельное мышление, работа над собой, умения, навыки, деятельность, личностные качества, индивидуально-психологические особенности, социально-психологическая компетентность, профессиональная компетентность, эмоциональный интеллект, профессиональная деятельность.

TALABALAR INNOVATSION KOMPETENLIGINING PEDAGOGIK-PSIXOLOGIK ASOSLARI

Rustamov Shavkat Shuxatovich
Psixologiya fanlari bo'yicha falsafa doktori (PhD) dotsent Buxoro davlat universiteti

Annotatsiya: Mazkur maqolada talabalarda innovatsion kompetentligini shakllantirishning pedagogik-psixologik asoslari, nazariy tahlillari haqida so'z boradi. Jumladan, talabalarni o'quv faoliyatini takomillashtirish, ta'lim sifatini yaxshilash, tarbiya jarayonining samaradorligini oshirishga doir yangi g'oyalarni ilgari surish, ularni amaliyotga samarali tatbiq etish va talabalarga kreativ fikrlash ko'nikmalarini shakllantirishning metodologik asoslari haqida fikr boradi.

Kalit so'zlar: innovatsiya, kreativlik, ta'lim jarayoni, innovatsion kompetentlik, mustaqil fikrlash, o'z ustida ishlash, ko'nikma, malaka, faoliyat, shaxsiy sifatlar, individual-psixologik xususiyatlari, ijtimoiy-psixologik kompetentlik, kasbiy kompetentlik, emotsional intellekt, kasbiy faoliyat.

PEDAGOGICAL AND PSYCHOLOGICAL FOUNDATIONS OF STUDENT INNOVATIVE COMPETENCE

Rustamov Shavkat Shuxatovich
Doctor of philosophy in psychological sciences (PhD), docent Bukhara State University

Annotation: This article will talk about the pedagogical and psychological foundations, theoretical analysis of the formation of innovative competence in students. In particular, students will be given an idea of the methodological foundations of improving educational activities, improving the quality of education, promoting new ideas on improving the effectiveness of the educational process, effective implementation of them in practice and the formation of creative thinking skills for students.

Keywords: innovation, creativity, educational process, innovative competence, independent thinking, work on oneself, skills, competence, activity, personal qualities, individual-psychological characteristics, socio-psychological competence, professional competence, emotional intelligence, professional activity.

Введение: Одной из основных задач инновационного развития Узбекистане является создание условий для формирования инновационных компетенций у молодежи. Инновационные компетенции предполагают выработку адекватного отношения к новшеству, к ситуации неизвестности, умению быстро реагировать в таких условиях и принимать грамотные решения на опережение.

Ключевыми инновационными компетенциями являются: способность и готовность к непрерывному образованию, постоянному совершенствованию, самообучению и переобучению, профессиональной мобильности, стремление к новому, способность к критическому мышлению, креативность и предприимчивость, умение работать самостоятельно и в команде, готовность работать в конкурентной среде [6].

Формирование инновационных компетенций студентов возможно при создании в вузе

определенных организационно-педагогических условий. К условиям обычно относят внешние и (или) внутренние обстоятельства, то, от чего что-либо зависит (С. И. Ожегов).

Термин «организационно-педагогические условия» часто рассматривается в педагогических исследованиях. В частности, Е. И. Козырева дает следующее определение: организационно-педагогические условия - это совокупность объективных возможностей, обеспечивающая успешное решение поставленных задач. Т. К. Клименко, Н. А. Переломова, исследуя проблемы инновационного образования на этапах профессиональной подготовки, выделяют внешние условия (создание инновационной среды, педагогизация учебно-воспитательного процесса в целях изменения инновационного фона, насыщение содержания духовными ценностями) и внутренние условия (увеличение «степеней свободы» личности, накопление духовно-практического опыта, овладение продуктивными формами самосозидательной деятельности). При этом происходит усвоение и принятие ценности инновационной деятельности, культуры творческого и научного поиска, самопознание, самооценка, самоутверждение.

Методология. В своем исследовании одним из основополагающих условий формирования инновационных компетенций студентов мы также выделяем инновационно-ориентированную среду вуза.

Инновационная среда вуза включает в себя духовное и материальное окружение, в котором происходит комплексная деятельность по созданию, освоению и использованию инноваций. Теоретической основой инновационно-ориентированной среды образовательного учреждения является совокупность принципов: открытости (к жизни; прогрессивным теориям, концепциям и идеям; личности и обществу); системности; опережающего развития растущих профессиональных, социальных и личностных потребностей; сотрудничества как внутри, так и вне учебного заведения; коэволюционности, обеспечивающей инновационной системе самосохранение, саморазвитие и самоуправление; непрерывности образования; корпоративности педагогического сообщества; синтеза традиционного и новаторского [5].

Подымова Л. С., Алисов Е. А. установили, что отличительной сущностной характеристикой инновационной среды является синтез основополагающих факторов развития личности - среды жизнедеятельности, воспитания, самообразования и самовоспитания, направленных на реализацию творческого потенциала и инновационного типа мышления каждого студента [1]. Такая среда представляет собой комплексную форму функционирования и реализации основополагающих принципов инновационной педагогики и является единым образовательным пространством учебного заведения, позволяющим кооперировать усилия всех заинтересованных субъектов и объектов в качественной подготовке будущих специалистов.

Значимым показателем инновационной образовательной среды является то, что она должна иметь личностный и социальный смысл для студентов. Личностный смысл инновационной образовательной среды состоит в создании условий для развития «всех сущностных сил» и творческих потенциалов студента и построении на этой основе базиса для успешной профессиональной подготовки и карьеры. Социальный смысл инновационной образовательной среды состоит в подготовке конкурентоспособного специалиста [1].

Основываясь на деятельностном подходе, мы полагаем, что успешность формирования у студентов инновационных компетенций зависит от включения их в значимые формы инновационной деятельности профессиональной направленности.

Таковыми формами в образовательном пространстве Бухарского государственного университета являются молодежные объединения инновационного типа: центр молодежных инициатив (педагогические и волонтерские отряды), совет молодых ученых и студентов, проектные лаборатории, студии и мастерские, дискуссионные клубы и др. Эти объединения способствуют формированию инновационного типа мышления у студентов и молодых ученых, овладению способами творческой саморегуляции.

Так, заседания дискуссионного клуба проводятся преподавателями с приглашением ученых-разработчиков актуальных для образования проблем, педагогов-новаторов, создающих инновационные модели педагогического процесса в учреждениях общего или дополнительного образования. Формы проведения заседаний такого клуба следующие: устный журнал, деловые игры, «мозговой штурм» для выделения идей к созданию социально-педагогических проектов по различным направлениям волонтерского движения, учебные конференции по актуальным вопросам образования и его модернизации в современных условиях, лекции-дискуссии по проблемам психолого-педагогической науки, защита студенческих проектов по совершенствованию образовательной практики. Участие в работе дискуссионного клуба привлекает внимание студентов и молодых ученых к острым проблемам в науке и образовании,

повышает профессиональную компетентность, стимулирует их потребность в самообразовании, учит навыкам публичного выступления, формирует умение аргументировано представлять свою позицию и тактично оценивать позицию других участников дискуссии.

Важным условием развития инновационного типа мышления студентов является их участие в научно-исследовательской работе (НИР). НИР постоянно ставит студента в проблемную ситуацию, позволяет увидеть противоречия в исследуемых объектах, почувствовать проблемы, интенсифицирует работу интеллекта, развивая креативность мышления, воображение, любознательность, потребность в нестимулированном чтении профессиональной литературы, способность к саморефлексии. Одной из приоритетных форм научно-исследовательской деятельности студентов и молодых ученых университета является участие в работе лаборатории проектной деятельности «Социально-педагогическое проектирование», в которой разрабатываются и реализуются социально-педагогические и инновационные проекты.

Актуальность проектной деятельности состоит в том, что она, во-первых, иницирует нестандартные решения; во-вторых, она практикоориентирована, всегда направлена на конкретные нужды; в-третьих, она развивает познавательную, социальную активность молодого поколения. Проектная деятельность способствует развитию инновационных компетенций, повышает инновационную активность молодёжи, формированию у неё целостных представлений о содержании и механизмах инновационного цикла и освоить практику реализации инновационных проектов [2].

В структуре инновационной готовности авторы выделяют шесть качеств, характеризующих как мышление/сознание, так и личностную организацию субъекта. Это Свобода как возможность преодоления всех форм и видов детерминации активности личности; Инициативность и инициатива как готовность и опережение личностью внешних требований; Ответственность как гарантирование личностью достижения результата инновационного процесса при заданном самой личностью уровне сложности и времени достижения; Отношение к ситуации неопределенности как необходимой и полезной; Взаимодействие как способность действовать в команде, соотносить свои действия и интересы с интересами других участников процесса; Вариативность в работе с информацией как открытость для нового и принятие множественности вариантов решения проблемы.

Ключевой идеей авторов является выделение в структуре направленности инновационной деятельности двух взаимосвязанных блоков: предметно-деятельностного, ориентированного на создание нового объекта-продукта, и социально-психологического, обеспечивающего эффективное взаимодействие с другими людьми в рамках инновационного процесса. На этой идее базируется программа тренинга инновационной готовности. Для анализа результатов тренинга предложена к использованию методика диагностики инновационной готовности.

Ключевой идеей авторов является выделение в структуре направленности инновационной деятельности двух взаимосвязанных блоков: предметно-деятельностного, ориентированного на создание нового объекта-продукта, и социально-психологического, обеспечивающего эффективное взаимодействие с другими людьми в рамках инновационного процесса. На этой идее базируется программа тренинга инновационной готовности. Для анализа результатов тренинга предложена к использованию методика диагностики инновационной готовности.

Успешность развития инновационного образования в свою очередь во многом определяется готовностью профессиональных кадров, работающих в сфере образования, к работе в инновационном режиме, к гибкому, оперативному реагированию в своей профессиональной деятельности на постоянно изменяющиеся потребности общества и личности. Поэтому развитие профессиональной компетентности педагогов становится одним из важнейших условий реформирования российского образования.

Компетентность, как научная проблема, в настоящее время еще не имеет точного и однозначного определения и не получила исчерпывающего анализа, несмотря на то, что интерес к ней имеет значительную историю развития.

Компетентность как понятие появилось в научном лексиконе в конце 50-х годов XX столетия [2]. Изначально его толкование в отечественных и зарубежных исследованиях имело различные смысловые акценты.

Зарубежные исследователи в содержание понятия вкладывали, прежде всего, практическое наполнение, наличие способностей, необходимых для эффективного выполнения конкретного действия в конкретной предметной области (Р. Уайт, Дж. Равен, П. Бурдые, Д. Хаймс, П. Вейл, Ф. Данвер, Ф. Мерн и др.).

Так, по-мнению Дж. Равена, компетентность – это такое явление, которое «состоит из большого числа компонентов, многие из которых относительно независимы друг от друга, ...

некоторые компоненты относятся скорее к когнитивной сфере, а другие – к эмоциональной, ... эти компоненты могут заменять друг друга в качестве составляющих эффективного поведения».

В этой связи становится значимым разработать такую программу психолого-педагогического сопровождения педагога, которая бы способствовала развитию его профессиональной компетентности, что приводит к повышению качества образования и формированию позитивных отношений между всеми участниками образовательного процесса.

По мнению автора, компетентность необходима для выполнения конкретного действия в конкретной предметной области, включающую узкоспециальные знания, навыки, способы мышления и готовность нести ответственность за свои действия [5]. Далее он утверждает, что:

1. Компоненты компетентности будут развиваться и проявляться только в процессе выполнения интересной для человека деятельности.

2. Эффективная деятельность – результирующая нескольких факторов – гораздо больше зависит от целого ряда независимых и взаимодополняемых компетентностей, которые охватывают широкий спектр ситуаций в процессе движения к цели, чем от уровня отдельной компетентности или способности, проявляемой в конкретной ситуации. Следует оценивать полный набор компетентностей, проявляемых индивидами в различных ситуациях в течение длительного времени, затрачиваемого на достижение лично-значимых целей, а не уровень какой-либо отдельной способности.

3. Конкретная ситуация, в которой оказывается индивид, непосредственно влияет на формирование у него ценности и на возможность развития и овладения новыми компетентностями [3].

Закключение. Можно сделать вывод, что стратегия управления человеческими ресурсами состоит в определении путей развития этих компетенций у всего персонала организации и каждого из сотрудников в отдельности. Стратегия лучшее решение для уже сформировавшихся проблем инновационной компетенции, а так же для проблем уже близких к формированию.

Литература:

1. Равен Дж. Компетентность в современном обществе: выявление, развитие и реализация / Дж. Равен // Пер. с англ. – М.: «Когито-Центр», 2002. – 396 с.
2. Разуваева Т.Н. Социально-психологическая структура педагогического коллектива как субъекта инновационной деятельности: Автореф. ... д-ра психол. наук – Сургут, 2009. – 37 с.
3. Сенько Ю.В. Эволюция предмета деятельности учителя / Ю.В. Сенько // Педагогика. – 2007 № 2. – С. 4552.
4. Сидоренко Е. В. Методы математической обработки в психологии / Е. В. Сидоренко. – СПб.: Речь, 2007. – 350 с.
5. Фещенко Е.М. Проектный подход к развитию профессиональной компетентности педагогов-психологов: Дисс... канд. психол. наук – Брянск, 2008. – 229 с.

PSYCHOLOGICAL MANIFESTATIONS OF SOCIAL TOLERANCE

Sattorova Maxliyo Dilmurod qizi
Termez state university (PhD)

Annotation. In the era of globalization and informatization processes, tolerance has been one of the current socio-psychological and insular maummo. At the moment, tolerance, as a moral norm, presupposes that for the successful development of all mankind, it will be the main and necessary factor in the formation of the characteristics of the individuality of each individual, the ability to tolerate situations arising through the types of tolerance and stress.

Keywords: tolerance, trait, ethnic, psychocorrection, social, tolerance, socio-cultural, personality, perception

ПСИХОЛОГИЧЕСКИЕ ПРОЯВЛЕНИЯ СОЦИАЛЬНОЙ ТОЛЕРАНТНОСТИ

Термезские государственные университеты
Доктор философии по психологии
(PhD) Сатторова Махлиё Дилмурод кизи

Аннотация. В эпоху глобализации и процессов информатизации толерантность становится одной из актуальных социально-психологических и гуманных проблем. В настоящее время толерантность как моральная норма требует, чтобы для успешного развития всего человечества она была основным и необходимым фактором в формировании индивидуальности каждого человека, его способности переносить ситуации, возникающие из-за типов толерантности и стресса.

Ключевые слова: толерантность, черта характера, этническая принадлежность, психокоррекция, социальная, толерантность, социокультурная, личность, восприятие

SOTSIAL TOLERANTLIKNING PSIXOLOGIK KO'RINISHLARI

Termiz davlat universiteti
Psixologiya fanlari bo'yicha
falsafa doktori(PhD) Sattorova Maxliyo Dilmurod qizi

Annotatsiya. Globallashuv va axborotlashuv jarayonlari davrida tolerantlik dolzarb ijtimoiy-psixologik va insoparvarlik maummolaridan biri bo'lib kelmoqda. Ayni paytda tolerantlik ahloqiy me'yor sifatida butun insoniyatning muvaffaqiyatli taraqqiyoti uchun har bir shaxs individualligini, bardoshlilik va stress turlari orqali yuzaga keladigan holatlarga toqat qila olishini xususiyatlarini shakllantirishning asosiy va zaruriy omili bo'lishini taqozo qilmoqda.

Kalit so'zlar: tolerantlik, xususiyat, etnik, psixokorreksiya, sotsial, bag'rikenglik, ijtimoiy-madaniy, shaxs, idrok

2017 yil O'zbekistonning tarixiy taraqqiyoti va rivojlanishida yangi bosqichni boshlab berdi. Bu yilning Prezidentimiz Sh.Mirziyoev tomonida "Xalq bilan muloqot va inson manfaatlari yili" deb nomlanishi, "2017-2021 yillarda O'zbekiston respublikasini rivojlantirishning beshta ustivor yo'nalishi bo'yicha harakatlar strategiyasi" da belgilangan vazifalar jamiyatimizda inson manfaatlarining naqadar himoyalanganligini yaqqol ko'rsatib berdi. Harakatlar strategiyasining beshinchi ustivor yo'nalishida xavfsizlik, millatlararo totuvlik va diniy tolerantlikni ta'minlash hamda chuqur o'ylangan, o'zaro manfaatli va amaliy tashqi siyosat sohasidagi ustivor yo'nalishlarni 5.1. Xavfsizlik, diniy tolerantlik va millatlararo totuvlikni ta'minlash sohasidagi ustivor yo'nalishlar: O'zbekiston Respublikasining konstitutsiyaviy tuzumi, suvereniteti, hududiy yaxlitligini muhofaza qilish; axborot xavfsizligini ta'minlash va axborotni himoya qilish tizimini takomillashtirish, axborot sohasidagi tahdidlarga o'z vaqtida va munosib qarshilik ko'rsatish; fuqarolik, millatlararo va konfessiyalararo tinchlik hamda totuvlikni mustahkamlash; davlatning mudofaa qobiliyatini mustahkamlash, O'zbekiston Respublikasi qurolli kuchlarining jangovar qudrati va salohiatini oshirish; atrof-tabiyy muhit, aholi salomatligi va genofondiga ziyon etkazadigan ekologik muammolarni oldini olish; favqulodda vaziyatlarni oldini olish va bartaraf etish tizimini takomillashtirish kabilar belgilangan bo'lib, bularning barchasida eng avvalo inson, uning tinchligi, salomatligi, porloq istiqboli nazarda tutilganligi bugungi kunda sotsial tolerantlikning, ayniqsa uning endi mustaqil hayotga qadam qo'yayotgan o'spirin yoshdagi yigit qizlarda shakllantirish va rivojlantirish naqadar ahamiyatli ekanligini ko'rsatmoqda.

Yoshlar ongiga tolerantlik g'oyaalarini singdirishda ta'lim tizimi alohida ahamiyatga ega chunki, ular aynan ta'lim muassasalarida to'plangan ijtimoiy tajriba va qadriyatlarni ilmiy asosda va tizimli tarzda o'zlashtirib boradi. Shuningdek, ta'lim tizimi bosqichlari o'rtasidagi o'zaro bog'liqlik tufayli tarbiya jarayonida tadrijiylik ta'minlanadi. Ta'lim tizimi yoshlarda milliy g'urur, Vatanga muhabbat, millatparvarlik tuyg'ularini qaror toptirish barobarida ulardagi har qanday millatchilik tuyg'ularini, o'z millati, dinining boshqalarnikidan ustunligi kabilar yuzaga kelishining oldini olishga xizmat qiladi. Bu kabi tuyg'ularning yoshlarda yuzaga kelishi, millatlar o'rtasida nizolarga, diniy to'qnashuvlarga olib kelishi mumkin. Demak, ta'lim muassasalarining muhim vazifalaridan biri – yoshlarda tolerantlik tuyg'usini qaror toptirishdan iborat bo'lishi lozim

Shaxs sotsial tolerantligini shakllantirishdagi asosiy vazifa uning ijtimoiy-rolli munosabatlarini kengaytirish, jamiyat ijtimoiy hayotidagi xilma xillikni qabul qilish va turli ijtimoiy guruh vakillari bilan samarali o'zaro munosabatga kirishishda muloqot madaniyatini yuksaltirishdan iborat.

Tolerantlik bugun yoki kecha paydo bo'lgan hodisa emas. Bu fazilat asrlar davomida xalqimizning qon-qoniga singib ketgan. Tolerantlik chuqur tarixiy ildizlarga ega. Masalan, Buyuk Ipak yo'lidagi mamlakatlar hayotini yoki temuriylar davrini olsak, mahobatli imoratlar qurilishida turli millat va elat vakillari qatnashganligi tarix kitoblaridan yaxshi ma'lum.

Hozirgi kunda ham tolerantlikni saqlab qolish va mustahkamlash davlat siyosatining eng ustuvor yo'nalishiga aylanib, barcha millat va elatlarning tili, madaniyati, urf-odat va an'alarini saqlash hamda rivojlantirish uchun qonuniy sharoitlar yaratilgan. Bugun mamlakatimizda turli millatlar o'rtasida o'zaro mehr-oqibatni yanada mustahkamlash diqqat markazida bo'lib kelmoqda.

G.Saldatova "Shaxs tolerantlik indeksi" metodikasi bo'yicha korreksion dastur asosida olingan tadqiqot natijalari

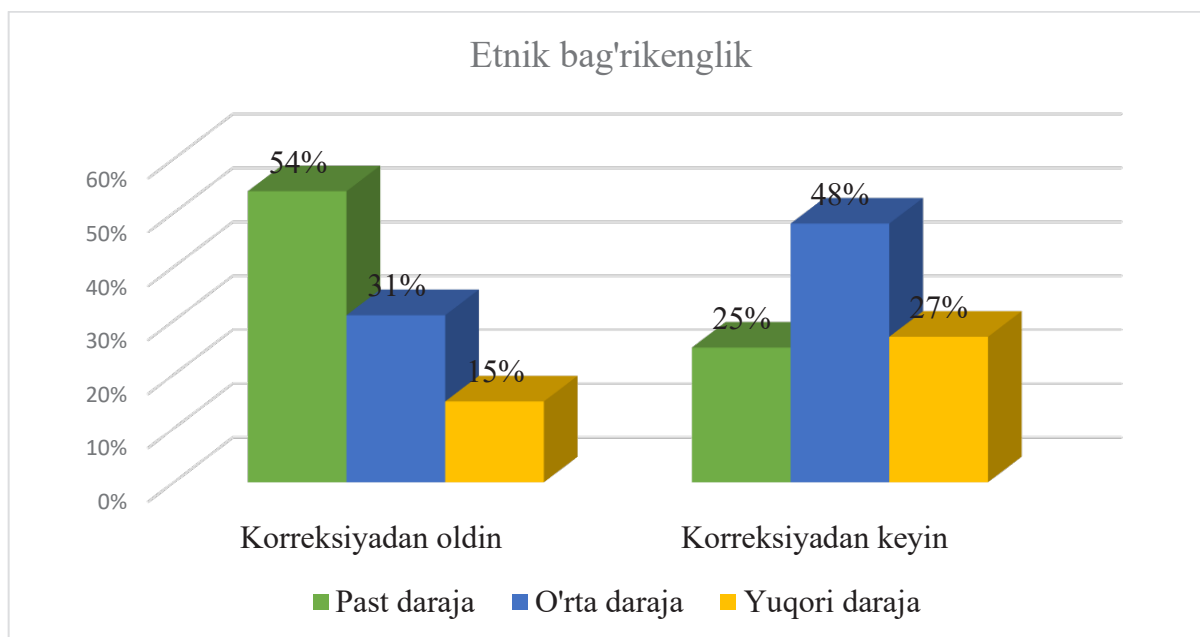

G.Saldatova bo'yicha Tolerantlikni aniqlash indeksi metodikasi bo'yicha o'quvchilardan quyidagi statistik ma'lumotlar qo'lga kiritildi

Tadqiqot davomida ijtimoiy-psixologik trening mashg'ulotlarini o'tkazganimizdan keyin akademik litsey o'quvchilari tolerantlik sifatleri qanday o'zgarishlar yuzaga kelganligini tahlil qilindi. Tadqiqot natijalari psixokorreksion dastur qo'llaganimizdan so'ng bir qator o'zgarishlar kuzatildi.

Metodikaning trening dasturiga va undan keyin holatiga ko'ra olingan natijalarning o'rtacha miqdoriy qiymatlari taqqoslandi. Unga ko'ra tajribalarimiz, "Etnik bag'rikenglik" eng yuqori natijani yig'indisi ball 15% o'rtacha daraja to'plangan ma'lumotlar 31% past darajada to'plangan ball 54% tashkil etganini ko'rishimiz mumkin. Bu esa biz tomonimizdan olib borilgan tolerantlik sifatlarini rivojlantiruvchi korreksion dastur asosidagi natijalarimiz quyidagicha o'zgarish mavjud. Past daraja 25% o'rtacha daraja 48% yuqori daraja 27% tashkil qildi. Bu esa dasturni samaradorligini berganligini ko'rish mumkin.

Shunday qilib, ushbu masala bo'yicha falsafiy va psixologik-pedagogik adabiyotlarni tahlil qilish bizga quyidagi xulosalar chiqarishga imkon berdi: tolerantlik fenomenini o'rganishning umumiy uslubiy tamoyili insonparvarlik tamoyilidir, chunki tolerantlik zo'ravonlik, shafqatsizlik, tajovuzni

qabul qilmaydi. shaxs erkinligi; tolerantlik - bu «boshqalar» ga nisbatan o'z nuqtai nazarini mazmunli, mas'uliyatli va erkin tanlash qobiliyati sifatida inson erkinligining namoyon bo'lishi.

Tolerantlik odamlar o'rtasidagi munosabatlar va o'zaro munosabatlarning maxsus usuli sifatida boshqa nuqtai nazar va nuqtai-nazarlar bilan muloqot qilish asosida mumkin. Tolerantlik xalqning ijtimoiy-madaniy tajribasi asosida shakllanadi va turli shakl va chegaralarda namoyon bo'ladi; madaniyat tolerantlikning aksiologik asosi bo'lib xizmat qiladi.

Tolerantlikning ildizi qadimgi tarix borib taqaladi. Zardushtiylik davridan boshlab zamonaviy davrga kelib ham bag'rikenglik tushunchalari mavjudligini xulosalarimizda shakllantirish imkonini berdi: Shaxsda tolerantlik dastlab oilada shakllanib, keyinchalik, maktabgacha ta'lim tashkilotlari, maktab, texnikum, litsey, oliy o'quv yurtlarida rivojlanadi. Inson hayotning rang barangligi, odamlar, guruhlarning turlicha ekanligi va ularning hammasi hurmat qilinishga loyiqqligini idrok etishi va uni qanday bo'lsa shundayligicha qabul qilishi yuksak madaniyat va ma'naviyatining ko'rsatkichi hisoblanadi.

Foydalangan adabiyotlar ro'yhati

Agzamxodjaye S.S, Rahimjonov D.O, Muhamedov N.A, Najmiddinov J.X. Dinyo dinlari tarixi. TDSHI. Toshkent. 2011. – 227 b.

Aminov M.N. Tarbiya: (Ota-onalar va murabbiylar uchun ensiklopediya). - Toshkent. "O'zbekiston milliy ensiklopediyasi". Davlat ilmiy nashriyoti. 2010. -416-417-b. Do'stmuhammedova Sh.A, Nishanova Z.T, Jalilova S.X, Karimova Sh.T, Alimbaeva Sh.T. Yosh davrlari va pedagogik psixologiya. Toshkent. -2010.- 159-163 b.

Ergashev J Diniy bag'rikenglik barqarorlik omili// Termiz. 2019 18-20 b

Falsafa: ensiklopedik lug'at. - Toshkent. "O'zbekiston milliy ensiklopediyasi". Davlat ilmiy nashriyoti. 2010. -260-261-b.

Fromm E. Chelovek for itself. Hope revolution. To have or be. - M.; ACT: ACT MOSCOW, 2007. - 602 p

UMUMTALIM MAKTABLARI JAMOASIDAGI PSIXOLOGIK MUHIT RAHBAR SHAXSIGA TA'SIR KO'RSATUVCHI OMIL SIFATIDA

Safarov Dilmurod Xalimovich

Navoiy viloyati pedagoglarni yangi metodikalarga o'rgatish milliy markazi, "Pedagogika va psixologiya, ta'lim texnologiyalari" kafedrasi mudir, psixologiya fanlari bo'yicha falsafa doktori(PhD), dotsent

Annotatsiya: Ushbu maqoladi pedagogik jamoadagi psixologik muhit, ta'lim jarayoni pedagoglar jamoasini umumiy maqsad asosida birlashtir, Pedagogik jamoadagi psixologik muhit shakllanishida rahbarning o'rni, umumtalim maktablari jamoasidagi psixologik muhit rahbar shaxsiga ta'sir ko'rsatuvchi omillarning muhim psixologik jihatlari aniqlangan.

Tayanch so'zlar: rahbar, pedagogik jamoa, shaxslararo munosabatlar, irodaviy sifatlar, manaviy iqlim, qatiyatlilik, individual psixologik xususiyatlar.

ПСИХОЛОГИЧЕСКАЯ СРЕДА В СРЕДНЕШКОЛЬНОМ СООБЩЕСТВЕ КАК ФАКТОР, ВЛИЯЮЩИЙ НА ЛИЧНОСТЬ ЛИДЕРА

Сафаров Дилмурод Халимович

Навоийский областной национальный центр подготовки педагогов по новым методикам Заведующий кафедрой «Педагогика и психология, образовательные технологии» Доктор философии (PhD) в области психологии, доцент

Аннотация: В данной статье психологическая среда в педагогическом коллективе, учебный процесс объединяет коллектив педагогов на основе общей цели, роль лидера в формировании психологической среды в педагогическом коллективе, психологическая среда в коллективе общеобразовательной школы определены важные психологические аспекты факторов, влияющих на личность лидера.

Ключевые слова: лидер, педагогический коллектив, межличностные отношения, волевые качества, духовный климат, целеустремленность, индивидуально-психологические особенности.

PSYCHOLOGICAL ENVIRONMENT IN SECONDARY SCHOOL COMMUNITY AS A FACTOR INFLUENCING LEADER PERSONALITY

Safarov Dilmurod Halimovich

Navoi region national center for training pedagogues in new methods, Head of the department «Pedagogy and psychology, educational technologies», doctor of philosophy (PhD), associate professor

Abstract: In this article, the psychological environment in the pedagogical team, the educational process unites the team of pedagogues on the basis of a common goal, the role of the leader in the formation of the psychological environment in the pedagogical team, the psychological environment in the team of comprehensive schools, the important psychological aspects of the factors affecting the leader's personality have been determined.

Key words: leader, pedagogical team, interpersonal relations, voluntary qualities, spiritual climate, determination, individual psychological characteristics.

Kirish. Bugungi kunda mustaqil O'zbekistonimizning o'zga ishonchli va bardavom bo'lgan yo'li, aniq ko'zlagan maqsadi bor, ertasi bugungi kundanda farovon va nurafshondir. Barchamizga ma'lumki, oxirgi yillarda Prezidentimiz Sh.M.Mirziyoevning tashabbuslari bilan mamlakat rivojlanishiga qaratilgan g'oyaviy-siyosiy, ijtimoiy-iqtisodiy, ma'naviy-ma'rifiy, ta'lim-tarbiya, ilm-fan va sog'liqni saqlash kabi ko'plab sohalarda misilsiz ijobiy o'zgarishlar amalga oshirilib kelinmoqda.

Biz olib borilgan tadqiqotimiz umumta'lim maktablari tizimi doirasida bo'lib, umumta'lim maktablari direktorlarining ijtimoiy-psixologik kompetentligiga xos bo'lgan shaxsiy va pedagogik jamoadagi muammolarni bartaraf eta olishi va zamon bilan ham nafas bo'lishidan iboratdir. Bu esa ilmiy tadqiqotning jamiyat va ta'lim uchun naqadar dolzarb ekanligidan dalolat beradi.

Ilmiy tadqiqotning asosiy ob'yekti hissoylanagan maktab direktorlarining ijtimoiy rolini oshirish, ularning milliy va zamonaviy qiyofasini yaratish, ijtimoiy-psixologik kompetentli xususiyatlarni ta'lim sohasini boshqaruviga yo'naltirish tadqiqotning asosiy maqsadi hisoblanadi. Bunday rivojlantirishga qaratilgan va hal etilishi lozim bo'lgan masalalar bugungi kunda ta'lim rivoji uchun juda muhimdir.

Asosiy qism: Pedagogik jamoadagi psixologik muhit eng avvalo o'qituvchilar kayfiyatini aniqlaydi. Ma'lumki, ta'lim jarayoni pedagoglar jamoasini umumiy maqsad asosida birlashtiradi. Agar bu jamoa hamjihat va undagi har bir shaxs maqsadlar umumiyligini anglasa, bu juda ham yaxshidir. Natijada pedagogik jamoadagi nosog'lom ijtimoiy muhit juda ham oson anglanishi mumkin.

Pedagogik jamoadagi o'qituvchilarning o'zaro munosabatlari ular faoliyatining maqsad va tarkibi bilan bevosita ifodalanadi. Jamoada hamkorlikdagi munosabat va muloqot jarayonida aloqalarning bir qancha tizimi shakllanadi hamda umumiy tarzda ularni quyidagicha tasavvur qilish mumkin.

O'qituvchilar o'rtasida ularning faoliyatlarini tashkil etish va amalga oshirish yuzasidagi munosabatlarni shartli tarzda rasmiy deb atash mumkin. Ular o'ziga barcha o'qituvchilar u yoki bu tarzda o'zaro bog'liq bo'lgan ish yuzasidan munosabatlar va boshqaruv aloqalarini rahbariyat hamda o'qituvchilar o'rtasida, rahbar-o'qituvchilar va ularning shu sohadagi hamkasblar orasida yuzaga keladigan faoliyatni o'z ichiga oladi.

Bundan tashqari pedagogik jamoadagi munosabatlarning ikki tizimi shakllanadi:

Birinchisi, butun pedagogik jamoani o'z ichiga oluvchi shaxslararo axloqiy psixologik munosabatlar tizimi.

Ikkinchisi, alohida o'qituvchilar o'rtasidagi hamkorlikdagi munosabatlarga asoslangan tanlov aloqalari to'g'riligi qayd etiladi. Munosabatlarning ikki tizimi ham o'qituvchilar faoliyatini tarkibi va uni tashkil etish va amalga oshirish jarayonidagi o'zaro munosabatlarning kuchli ta'siri ostida yuzaga keladi.

Pedagogik jamoa faoliyatining samaradorligi asosan ularning qadriyatlar yo'nalganligi tizimiga bog'liq bo'ladi. Bu tizimga guruh a'zolarining o'quvchilarga, tarbiya maqsadlariga o'qituvchilarning ta'sir usullariga, o'quvchilar bilan o'zaro munosabat uslubiga va boshqalarga nisbatan ustanovkalari kiradi. Agar bu jarayonda birlik bo'lmasa, bu holda jamoada o'quv-tarbiya jarayonining samaradorligini pasaytiruvchi, o'qituvchilarni sog'lig'iga ta'sir qiluvchi kasalliklar rivojlanishi mumkin. Bu jaryonda pedagogik jamoaning psixologik muhiti katta rol o'ynaydi. Bunday muhit qadriyatli yo'nalganlik birlik va shaxslararo munosabatlarni namoyon bo'lishida eng ahamiyatlilaridan biridir. Unga ko'p miqdorda o'qituvchining o'zining his qilishi, pedagogik faoliyatga o'zini qay darajada bag'ishlashi bilan bog'liqdir. Jamoadagi muhit har bir o'qituvchining ijodkorlik darajasini aniqlash imkonini beradi. Sog'lom muhit, jamoadagi mehnat, muloqot, optimizm, ishonch, himoyalanganlik hissi, tetiklik va shu kabi emotsional holatlar bilan belgilanadi.

Pedagogik jamoadagi muhit bir qator vaziyatlarga bog'liq bo'ladi. Muhitga pedagogik jamoani boshqarish uslubi, mehnat jamoalari ham ta'sir qiladi. Yuqoridagi fikrlardan ko'rinadiki, pedagoglar jamoasidagi ijtimoiy-psixologik muhit insonlarning o'zaro samimiy munosabatlari, bir-birlarini qo'llab-quvvatlashlariga bog'liq. Shuningdek, jamoa a'zolari o'rtasidagi o'zaro hurmat, ishonch hissini tarkib topshi bilan izohlanadi (1-jadval).

1-jadval

Pedagoglar jamoasidagi psixologik iqlim ko'rsatkichlari (n=60)

| | | |
|---|------------------|-----|
| 1 | Mas'uliyatlik | 11% |
| 2 | Jamoaviylik | 15% |
| 3 | Inoqlik | 16% |
| 4 | Aloqaviylik | 15% |
| 5 | Ochiqlik | 13% |
| 6 | Tashkilotchilik | 16% |
| 7 | Axborotga egalik | 14% |

1-rasm

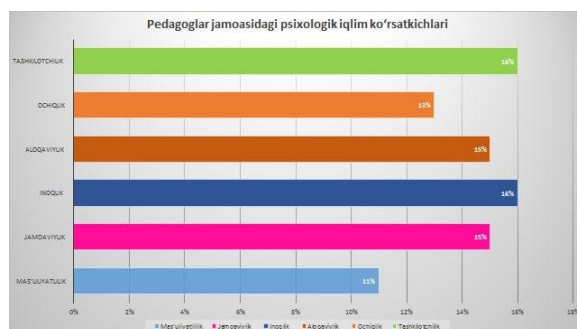

Pedagoglar jamoasidagi psixologik muhitni o'rganish maqsadida

V.Batarshev tomonidan ishlab chiqilgan "Muassasadagi psixologik iqlimni aniqlash" metodikasidan foydalanildi. Mazkur metodika tajriba sinov ishtirokchilari guruhida o'tkazilib, natijalar miqdor va sifat jihatidan tahlil qilindi. Metodika yordamida jamoadagi psixologik muhitni sog'lomlilik darajasini tashxis qilish mumkin. Unga ko'ra, jamoadagi quyidagi mas'uliyatlilik, jamoaviylik, inoqlik, aloqaviylik, ochiqlik, tashkilotchilik, axborotga egalik sifatlarini shakllanganlik darajasini aniqlash imkonini beradi.

Jadval natijalariga ko'ra, mas'uliyatlilik sifati tajriba sinov ishtirokchilari guruhida 11% ni tashkil qiladi. Bu ulardagi mehnat faoliyatiga nisbatan yuqori darajadagi mas'uliyatlilikni shakllanganligini ko'rsatadi. Ular faolliklariga nisbatan javobgarlik bilan yondashishi hamda har bir jarayonga mas'uliyat bilan qarashliklarini kuzatishimiz mumkin. Shuningdek, mas'uliyatni inson atrofda ro'y berayotgan narsalarga, voqea-hodisalarga o'zida kechayotgan turli holatlarni baholashga hamda o'zining xulq-atvori, xatti-harakatlarini adekvat ravishda boshqarish, nazorat qilish imkoniyatiga ega bo'ladi. Mas'uliyatlilik ham irodaning muhim sifatlaridan hisoblanib, pedagog kasbiy faoliyatida muhim o'rin egallaydi. Bu shaxs o'z zimmasiga vazifa va topshiriqlarni olishi hamda o'z vaqtida bajarishi, javobgarlikni his qilish bilan bog'liq sifattir. Ushbu masala yuzasidan fikr yuritgan

V.B.Tugarinov mas'uliyatli deganda odamning o'z faoliyati jamiyatga qanchalik naf yoki ziyon keltirishini oldindan ko'ra bilishi va uni tashkil eta olishini tushunadi.

Pedagoglar jamoasida o'tkazilgan so'rovnoma natijalariga ko'ra jamoaviylik sinaluvchilar 15% ni tashkil qiladi. Bu ulardagi faoliyat jarayoniga chuqur kirib borganligi hamda o'zaro munosabatlar tizimini ijobiyligi bilan belgilanadi. Ma'lumki, insonning insonga har qanday ta'sirining asosini ularning o'zaro bir-biriga bog'liqlikni tashkil etadi. Ko'pdan buyon shu narsa ayon bo'lganki, inson boshqa insonlar bilan aloqaga kirishar ekan, u o'zini faqat boshqacha his qilibgina qolmaydi, balki unda ruhiy jarayonlar ham o'zgacha kechadi.

Psixologik moslik insonlarning o'zaro bir-biriga ta'sir etuvchi shaxslar eng kam ruhiy kuch sarflagan holda eng yuqori natija beradigan samaralilik yig'indisi deb ta'riflanadi.

Jadval natijalariga ko'ra tadqiqotda ishtirok etgan tajriba-sinov ishtirokchilari guruhida inoqlik 16% ni tashkil qiladi. Natijalardan ko'rinadiki, o'qituvchilar guruhida yosh xususiyati va uzluksiz ravishda faoliyat olib borishlarini nuqtai nazaridan o'zaro birlashib ketganliklari ma'lum bo'ldi. Ta'kidlash kerakki, bajaradigan faoliyatlari umumiy asosga ega bo'lganliklari uchun ham jamoaviy munosabatlar qaror topgan deyish mumkin.

Pedagoglar jamoasida aloqaviylik xususiyati 15% ni tashkil qiladi. Ma'lumki, pedagoglarning asosiy vazifasi yosh avlodni har tomonlama tarbiyalashdan iborat. Shuningdek, kasbiy faoliyat nuqtai nazaridan olganda o'zlaridagi mavjud axborot bilan boshqalarni ham qurollantirishlari kerak.

Natijalar tahliliga ko'ra ochiqlik tajriba sinov ishtirokchilari guruhida 13% ni tashkil qiladi. Bu ulardagi kasbiy faoliyat talablaridan kelib chiqqanligini ko'rishimiz mumkin. Chunki, pedagog qo'l ostida tarbiyalanayotganlarga ochiq, samimiy bo'lishi tabiiy, lekin ular o'rtasida o'zaro to'siqning mavjudligi ham muhim sanaladi.

Tashkilotchilik — birinchidan o'quvchilar jamoasini uyushtirish, jipslashtirish muhim vazifalarni hal etishga ruhlantirish qobiliyatlari, ikkinchidan, o'z shaxsiy ishini to'g'ri uyushtirish qobiliyatlaridan iborat. O'z faoliyatini to'g'ri tashkil etish deganda ishni to'g'ri rejalashtira olish, uni nazorat qila bilishi nazarda tutiladi. Tajribali o'qituvchilarda vaqtni o'ziga xos tarzda his etish faoliyatini vaqtga qarab to'g'ri taqsimlay olish belgilangan muddatda ulgurish xususiyatlari hosil bo'ladi.

Dars davomida kutilmaganda ortiqcha vaqt sarflash hollari ko'pincha uchrab turadi, ammo tajribali o'qituvchilar zarurat tug'ilgan hollarda darslarning rejalarini o'zgartira oladilar. Fikrlardan ko'rinib turibdiki, o'qituvchi shaxsiga xos bo'lgan xususiyatlardan biri tashkilotchilik qobiliyatidir. Pedagoglar jamoasida mazkur shkala bo'yicha ko'rsatkichlar 16% ni tashkil qiladi.

O'qituvchilar jamoasidagi psixologik iqlimning mazmunlilik ular o'rtasida axborotlar almashinishing tezligi bilan belgilanadi. Ta'kidlash joizki, har bir pedagog kasbiga xos zamonaviy axborotlarga ega bo'lishi kerak. Shuningdek, u axborot jamoa munosabatlari bilan uzviy bog'liq bo'lsa ayniqsa, diqqatga sazovordir. Shuning uchun muassasa rahbari tomonidan faoliyatning mazmuni va natijalaridan doimiy ravishda xabardor qilib bormasligi ularni axborotga bo'lgan tanqisligini keltirib chiqaradi. Bu esa jamoada qarama-qarshiliklarni kelib chiqishiga sabab bo'ladi. Shu bois, pedagoglar jamoasini axborotga nisbatan ehtiyojini samarali va o'rinli ravishda qondirib borish lozim. Shu nuqtai nazardan olganda pedagoglar jamoasida axborotga egalik yuqori darajada 14% ni tashkil qilganligini ko'rishimiz mumkin.

Metodika natijalaridan ko'rinadiki, pedagoglar jamoasidagi ijtimoiy- psixologik muhitning samaradorligi guruh a'zolarining o'zaro bir-birlarini tushunishlari, qo'llab-quvvatlashlari hamda

rahbarning boshqaruv usullaridan samarali foydalanishi bilan bog'liq. Ayniqsa, jamoa manfaatlarini ham shaxs manfaatlarini bilan uyg'unligi psixologik muhitni sog'lomlashtiruvchi mezon ekanligini unutmash kerak.

XULOSA.

Olingan tadqiqot natijalari quyidagi xulosalarga kelishimizga asos bo'ldi:

Pedagogik jamoadagi psixologik muhit eng avvalo o'qituvchilar kayfiyatini aniqlaydi.

ta'lim jarayoni pedagoglar jamoasini umumiy maqsad asosida birlashtiradi. Agar bu jamoa hamjihat va undagi har bir shaxs maqsadlar umumiyligini anglasa, pedagogik jamoada sog'lom ijtimoiy muhit tarkib topadi.

Pedagogik jamoadagi o'qituvchilarning o'zaro munosabatlari ular faoliyatining maqsad va tarkibi bilan bevosita ifodalanadi.

Pedagogik jamoa faoliyatining samaradorligi asosan ularning qadriyatlar yo'nalganligi tizimiga bog'liq bo'ladi.

Foydalanilgan adabiyotlar ro'yxati

1. Mirziyoyev Sh.M. Tanqidiy tahlil, qat'iy tartib-intizom va shaxsiy javobgarlik – har bir rahbar faoliyatining kundalik qoidasi bo'lishi kerak. –T.: O'zbekiston, 2017. – 104 b.
2. Mahmudov I. Boshqaruv psixologiyasi. — T.: “Akademiya”, 2006.
3. Umarov B.M. Muloqot va shaxslararo munosabat psixologiyasi.— T., 1997
4. .Karimova V.M., Hayitov O.E., Djalalova S.M. Boshqaruv psixologiyasi. “O'quv qo'llanma”. –T.: «Fan va texnologiya» nashriyoti, 2008. – 2010-211 b.
5. Xolbekov A.J. Boshqaruv sotsiologiyasi. - T.: “Akademiya”, 2008.

PSYCHOLOGICAL FACTORS OF THE EMERGENCE OF DEVIANT BEHAVIOR IN THE FAMILY ENVIRONMENT

*Yusupov Umidjon Salim ugli,
senior teacher of Jizzakh branch of the National University of Uzbekistan*

*Karakulova Umida Abduvakilovna
trainee teacher of the Jizzakh branch of the National University of Uzbekistan*

Abstract. This article analyzes the psychological characteristics of deviant behavior and the influence of the family environment on its emergence. Group analysis, conclusions and recommendations are developed based on empirical results.

Key words: Adolescence, deviant behavior, self-awareness, education, self-control, aggression, negativism and suspicion.

ПСИХОЛОГИЧЕСКИЕ ФАКТОРЫ ВОЗНИКНОВЕНИЯ ДЕВИАНТНОГО ПОВЕДЕНИЯ В СЕМЕЙНОЙ СРЕДЕ.

*Юсупов Умиджон Салим угли
старший преподаватель Джизакского филиала Национального университета
Узбекистана*

*Каракулова Умида Абдувакиловна,
преподаватель-стажер Джизакского филиала Национального университета
Узбекистана*

Аннотация. В данной статье анализируются психологические особенности девиантного поведения и влияние семейного окружения на его возникновение. Групповой анализ, выводы и рекомендации разрабатываются на основе эмпирических результатов.

Ключевые слова: Подростковый возраст, девиантное поведение, самосознание, воспитание, самоконтроль, агрессия, негативизм и подозрительность.

OILA MUHITIDA DEVIANTXULQ-ATVOR PAYDO BO'LISHINING PSIXOLOGIK OMILLARI

*Yusupov Umidjon Salim o'g'li,
O'zbekiston Milliy Universitetining Jizzax filiali katta o'qituvchisi*

*Karakulova Umida Abduvakilovna,
O'zbekiston Milliy Universitetining Jizzax filialistajor o'qituvchisi*

Annotatsiya. Ushbu maqolada deviant xulq-atvorning psixologik xususiyatlari, uning paydo bo'lishida oilaviy muhitning ta'siri tahlil qilib berilgan. Emperik natijalar asosida guruhiy tahlili, xulosalar va tavsiyalar ishlab chiqilgan.

Kalit so'zlar: O'smirlik, deviantxulq – atvor, o'z-o'zini anglash, ta'lim-tarbiya, o'z-o'zini nazorat qilish, agressiya, negatizm va badgumonlik.

Kirish: Jamiyat a'zolarining shu jamiyatda qabul qilingan axloqiy va huquqiy m'yorlarga muvofiq kelishi kishilarning farovon turmushlarini tashkil etishning muhim omillaridan bo'lib xizmat qiladi. Shuning uchun har qanday jamiyatda insonlarning nomaqbul xulq-atvorini pasaytirishga harakat qilinib kelinadi. Chunki, bu holat ijtimoiy hayotning barcha sohalariga jiddiy salbiy ta'sir ko'rsatishi muqarrardir.

Psixologik adabiyotlarda deviant xulq – atvor (lotin tilida Deviatio – og'ish) tushunchasi orqali quyidagi holatlar tushiniladi: Insonning mavjud jamiyatdagi rasmiy jihatdan qabul qilingan yoki qaror topgan me'yorlari, ya'ni «ruhiy sog'lomlik, huquqiy, madaniy yoki axloq me'yorlari»ga mos kelmaydigan xatti – harakatlari, qilmishlari. Mavjud jamiyatdagi rasmiy jihatdan qabul qilingan yoki qaror topgan me'yorlariga (standart va shablonlar) mos kelmaydigan tarzdagi inson xatti – harakatlarning ommaviy shaklda ifodalanishi, ijtimoiy hodisa.

Birinchi holatda deviant xulq – atvor bevosita umumiy va yoshga oid psixologiya (ruhiyatshunoslik), pedagogika va psixiatriya predmeti sifatida o'rin tutadi. Ikkinchi holatda esa deviant xulq – atvor tushunchasi – sotsiologik va ijtimoiy psixologiya predmeti hisoblanadi.

Deviant xulq-atvor ko'plab salbiy jihatlarni o'z ichiga qamrab olishi bilan tavsiflanib, diniy nuqtai nazardan bu holatlar «yovuzlik» ko'rinishida, tibbiyot nuqtai nazaridan «kasallik» simptomlari sifatida, huquqiy me'yorlar nuqtai nazaridan «noqonuniy» ko'rinishda va hatto ushbu xulq-atvor shaklini «me'yoriy bo'lmagan» ko'rinishda baholash kuzatiladi

- Mavzuga oid adabiyotlar tahlili (Literature review). Rossiyalik olim Ya.I.Gilinskiy tomonidan deviant xulq – atvorning madaniylashtirilgan jihati o'rganilib, «deviant xulq-atvor» tushunchasini fanga kiritgan va hozirgi kunda bu atama «og'uvchixulq – atvor» atamasi bilan bir xil ma'noda qo'llaniladi.

Xorijiy tadqiqotchilar – Dyurkgeym, Klages, Merton, Smelzer, Shibutani, Shuessler va boshqalar tomonidan deviant xulq-atvor ijtimoiy me'yorlar va kutilayotgan holatlar bilan mutanosiblik yoki nomutanosiblik asosida aniqlanishi ta'kidlanadi. O'z navbatida, ushbu jamiyat uchun kutilgan holatni qoniqtirmaydigan xulq – atvor bevosita deviant sifatida baholanadi.

Z.Freydning fikricha, inson xulq-atvorining asosida atrof-muhitni ongli baholash bilan ongsiz ishtiyoq orasida ziddiyat yotadi. Ongsizlik asosida esa insonga beshikdan to qabrgacha soyadek ergashib yuradigan, uning barcha fikr va istaklarini belgilaydigan jinsiy rag'bat- libido yotadi. Barcha atrofimizdagi voqea-hodisalarni jinsiy rag'bat belgilaydi. Inson ruhiyatidagi barcha jarayonlar hayot instinkti eras va o'lim instinkti-tanatos o'rtasidagi kurash natijasi bo'lib, har qanday xulq-atvor, jumladan noto'g'ri xulq-atvor ham, jinsiy rag'bat va yashash uchun kurash natijasidir.

Deviant xulq-atvoriga R.Merton ishlab chiqqan ta'limot zamonaviy psixologiyada yetakchi o'rin tutadi. E.Dyurkgeymning anomiyasini rivojlantirib, R.Merton deviant xulq-atvoriga quyidagicha ta'rif beradi; «Deviant xulq-atvor jamiyatda e'lon qilingan qadriyatlar va rasmiy xulq-atvor standartlari bilan aholi xulq-atvori motivlari va mavjud imkoniyatlarning bir-biriga mos kelmay qolishi natijasidir». Jamiyatning rasmiy tuzilmalari tomonidan maqsadga erishishning turli guruhlar uchun turlicha imkoniyatlar yaratib berishi natijasi bo'lmish funksional kamchiliklar maqsadga erishishga xizmat qiluvchi norasmiy tuzilmalarning tashkil bo'lishiga olib keladi.

- Tadqiqot metodologiyasi (Research Methodology) Afsuski, dunyoda deviant xulq-atvor juda keng tarqalgan va ommaviy xususiyatga ega bo'lib bormoqda.

Voyaga etmaganlar o'rtasida deviant xulq-atvorning paydo bo'lishining asosiy sabablari qatoriga quyidagilar kiradi: psixologik sabablar, maktabgacha ta'limdagi e'tiborsizlik, o'smirlik yoshidagi ilk huquqbuzarliklar, ba'zi o'qituvchilarning uslubiy tayyorgarligi pastligi, o'z xizmat vazifalariga vijdonsiz munosabatda bo'lishlari, shuningdek, maktab va maktabdan tashqari ta'limdagi kamchiliklar va eng asosiysi oiladagi salbiy muhit. Bu yerda muammoli o'smirlar individual yondashish va ularga qiziqishning namoyon bo'lishi, to'garaklar va jamoat ishida ishtirok etish muhim ahamiyatga ega.

Aynan oilada shaxsning asosiy fazilatlarini shakllanadi. Oilaviy muhit, oilaviy qadriyatlar shaxs rivojlanishining birinchi omilidir. Bolalar xulq-atvor normalarini, munosabatlarni, xulq-atvor madaniyatini ota-onalari orqali o'rganadilar. Shu sababli, bola o'z qadriyatlarini, ideallari va hayotdagi maqsadlarini shakllantiradigan asosiy guruh bo'lgan oilalardir. Shu bilan birga, oilada tenglik hukm surishi kerak. Demak, ota-ona bolani mehr, g'amxo'rlik bilan o'rab olgan, unga yaxshi ta'lim-tarbiya bergan bo'lsa, u hurmatli inson bo'lib yetishishi mumkin.

Agar bola noto'g'ri oilada o'sgan bo'lsa, uning ota-onasi dunyoqarashi tor, nizolashishga, ichkilikbozlikka moyil bo'lsa va asosiy tarbiya vositasi so'kinish va kaltaklash bo'lsa, u holda bola voyaga yetganda bir qator muammolari yuzaga kelish ehtimoli katta.

Aynan ota-onalar bolaning dunyoga munosabati haqida birinchi bo'lib namuna ko'rsatadilar, bolaning ehtiyojlari bilan qiziqadilar va uning xatti-harakatlarini nazorat qiladilar. Biroq, ko'pincha tashqi tomondan farovon, moddiy boyliklarga ega, yaxshi yashash sharoitlariga ega, yuqori ijtimoiy mavqega ega, ota-onalarning ma'lumoti va madaniyati yuqori bo'lgan oilalar, agar ularda shaxslararo, oila ichidagi munosabatlarda jiddiy buzilishlar bo'lsa, bolada deviant xulq-atvor yuzaga kelishi mumkin.

Deviant xatti-harakatlarning shakllanishiga ta'sir qiluvchi oilalar turlari:

to'g'ridan-to'g'ri (axloqsiz-jinoyatchi va asotsial oilalar);

bilvosita ta'sirga ega oilalar (nizolar, buzilgan munosabatlari bo'lgan psixologik jihatdan muvaffaqiyatsiz oilalar);

ota-onaning jiddiy shaxsiy buzilishlariga ega oilalar.

- Tahlil va natijalar (Analysis and results). Olib borgan kuzatish ishlarimizdan shu ma'lumki, deviant xulq-atvoriga ega va profilaktik nazoratda turuvchi o'smirlarning oilaviy ahvoli o'rganilganda 50 % oilasida oilaviy nizolar, ota-onaning birga yashamasligi, iqtisodiy yetishmovchilik, onaning ustunligi va otaning ichkilikka berilganligi aniqlandi. Normal xulqli o'smirlarning oilasida ham 30% da turli ko'rinishdagi muammolar mavjudligi aniqlandi.

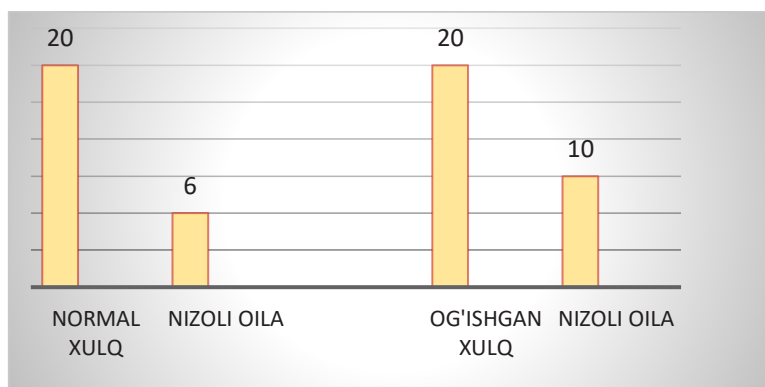

1-rasm. Tadqiqot sinalluvchilarining guruhi bo'yicha tafovutlari.

Agar biz turli oilalardagi oilaviy tarbiya omillarini solishtiradigan bo'lsak, unda ishonch bilan aytishimiz mumkin, agar oilada barcha oila a'zolariga nisbatan ishonchli munosabat, o'zaro hurmat va, albatta, sevgi bo'lsa, bolada deviant xatti-harakatlarning oldini olish mumkin.

1–jadval

A. Bass – A. Darkning “Tajovuzlik holati diagnostikasi” metodikasining tavsiflovchi statistika

| Shkala nomi | Jami | Minimal | Maksimal | O'rtacha qiymat | Standart og'ish | Assimetriya | Ekzess |
|---------------------|------|---------|----------|-----------------|-----------------|-------------|--------|
| Jismoniy agressiya | 40 | 22 | 88 | 60,50 | 15,622 | –,331 | ,161 |
| Bilvosita agressiya | 40 | 26 | 104 | 54,83 | 19,873 | ,199 | –,642 |
| Jizzakilik | 40 | 9 | 90 | 54,98 | 16,299 | –,440 | ,353 |
| Negativizm | 40 | 20 | 100 | 55,33 | 22,509 | ,259 | –,480 |
| Ranj | 40 | 5 | 102 | 58,70 | 24,020 | –,335 | –,668 |
| Gumon | 40 | 11 | 88 | 58,42 | 15,561 | –,622 | 1,008 |
| Verbal agressiya | 40 | 16 | 88 | 46,57 | 14,707 | ,645 | ,611 |
| Aybdorlik | 40 | 2 | 99 | 64,07 | 19,706 | –,368 | –,384 |

Olib borilgan tadqiqotimizda o'smir yoshdagi o'quvchilarda tajovuzkorlikni o'rganish maqsadida A.Bass-A.Darkning “Tajovuzlik holati diagnostikasi” metodikasidan foydalandik. A.Bass-A.Darkning mazkur metodikasi xorijiy va mahalliy pedagog- psixologlar tomonidan shaxsdagi emotsional jihatlarni, ya'ni, tajovuzkorligini, undagi alamzadalikni, negativizmni, badgumonlikni va shunga o'xshash bir qancha salbiy hissiyotlarni diagnostika qilish uchun keng qo'llanilgan. Tavsiflovchi statistik tahlilimizga ko'ra badgumonlik A (–,667), E (1,175), ko'rsatkichida me'yordan oshganligi kuzatishimiz mumkin. O'smirlarda boshqalarga va atrofidagi voqelikka nisbatan gumonsirash yuqori boladi. Ularda xech kimga ishonmaslik, o'ziga past baho berish, yoshiga xos xususiyat xisoblanadi. Chunki bu davrda o'smirlarda fiziologik va psixologik o'zgarishlar ro'y beradi. Bu o'zgarishlar esa ularda o'ziga ishonchini pasaytiradi va ulardagi badgumonlikni kuchaytiradi. Ba'zan bu holatlar ularda salbiy xususiyatlarni keltirib chiqarishi va xulqidagi o'zgarishlarga sabab bo'lishi mumkin.

2– jadval

Kolmogorov– Smirnov mezonini bo'yicha "Tajovuz holati diagnostikasi" metodikasi ko'rsatkichlari.

| Shkalalar | Kolmogorov– Smirnov | Ishonch darajasi |
|---------------------|---------------------|------------------|
| Jismoniy agressiya | 1,516 | ,020* |
| Bilvosita agressiya | 1,127 | ,157 |
| Jizzakilik | 1,074 | ,199 |
| Negatizm | 1,429 | ,034* |
| Ranj | 1,318 | ,062 |
| Gumon | 1,522 | ,019* |
| Verbal agressiya | 1,119 | ,163 |
| Aybdorlik | 1,335 | ,056 |

Bass -A. Darkning tajovuz holatni aniqlash metodikasiga ko'rsatkichlar tahliliga bo'yicha quyidagilar: Jismoniy agressiya ($D_z = 1,516$; $p < 0.1$) Negatizm ($D_z = 1,429$; $p < 0.001$) Ranj ($D_z = 1,735$; $p < 0.1$) Gumon ($D_z = 1,522$; $p < 0.005$) aniqlandi. Deviant xulqli o'smirlarda normal xulqli o'smirlarga nisbatan jismoniy aggressivligi, jizzakiligi, alamzadalik yuqoriligi, badgumonlik va negativ fikrlashga moyilligi bilan ajralib turadi.

3- jadval

Mann Uitni U– mezonini bo'yicha A Bass– A Dark metodikasi bo'yicha guruhlar tahlili.

| Shkala nomi | Guruhi | N | O'rtac ha rank | Ranklar summssi | U | Ishonch daraja |
|-----------------|----------------|----|----------------|-----------------|---------|----------------|
| Jismoniy a– ya | og'ishgan xulq | 30 | 41,57 | 1247,00 | 118,000 | ,000*** |
| | normal xulq | 30 | 19,43 | 583,00 | | |
| Bilvosita a– ya | og'ishgan xulq | 30 | 29,82 | 894,50 | 429,500 | ,758 |
| | normal xulq | 30 | 31,18 | 935,50 | | |
| Jizzakilik | og'ishgan xulq | 30 | 31,77 | 953,00 | 412,000 | ,568 |
| | normal xulq | 30 | 29,23 | 877,00 | | |
| Negatizm | og'ishgan xulq | 30 | 39,58 | 1187,50 | 405,500 | ,000*** |
| | normal xulq | 30 | 21,42 | 642,50 | | |
| Ranj | og'ishgan xulq | 30 | 29,02 | 870,50 | 405,500 | ,505 |
| | normal xulq | 30 | 31,98 | 959,50 | | |
| Gumon | og'ishgan xulq | 30 | 39,75 | 1192,50 | 172,500 | ,000*** |
| | normal xulq | 30 | 21,25 | 637,50 | | |
| Verbal a– iya | og'ishgan xulq | 30 | 28,42 | 852,50 | 387,500 | ,349 |
| | normal xulq | 30 | 32,58 | 977,50 | | |
| Aybdorlik | og'ishgan xulq | 30 | 25,87 | 776,00 | 311,000 | ,037* |
| | normal xulq | 30 | 35,13 | 1054,00 | | |

Mann Uitni U– mezoni bo'yicha A Bass– A Dark metodikasi bo'yicha guruhlar tahlili.

Mann-Uitni mezoni bo'yicha A Bass-A Darkning tajovvuz holatini aniqlash metodikasining jismoniy agressiya shkalasida guruhlar o'rtasida ahamiyatli tafovutlar ($U=243,500$; $p<0,001$) kuzatildi. Deviant xulq-atvorli o'smirlar jismoniy agressivligi bilan ajralib turadi. Ularda boshqalarga jismoniy zarar yetkazish istagi ustun bo'ladi. O'smirlarda jismoniy agressiya rivojlanishiga turli omillar sabab bo'lishi mumkin. Irsiy va biologik omillar, muhit va oilaviy munosabatlarda bolada jismoniy agressiya rivojlanadi.

Barchamizga ma'lumki, xulqi og'ishgan shaxslarda jismoniy va psixik hayot tezlashgan bo'lib, ularda ichki ziddiyatlar avj olgan bo'ladi. Bunday agressiv xatti- harakatlar zamirida o'z shaxsini tasdiqlash, o'zining jamiyat tomonidan tan olinishiga erishishga intilish, "Men"ini namoyon etishga qiziqish ustunlik qiladi. Shuningdek, Deviatziyada o'smirlar davri inqirozida ro'y bergan "jarohatlar" ning o'rnini boshqa vositalar orqali bosish, jamiyatda va do'stlari orasida o'z o'rinlariga ega bo'lish maqsadida ham agressiv harakatlarni amalga oshiradilar, deb xulosalash o'rinlidir.

Negativizm shkalasi bo'yicha ($U=405,500$; $p<0,001$) kuzatildi. Bu esa deviant xulqli o'smirlarda normal xulqli o'smirlarga nisbatan negativ fikrlash yuqoriligini ko'rsatadi. Deviant xulqli o'smirlarda doim boshqalarga nisbatan salbiy munosabat yetakchi bo'ladi.

Ayniqsa oilada, maktabda, do'stlar davrasidagi muloqotlarda yaqqol namoyon bo'ladi. Ular ota-onalari, o'qituvchilariga faol qarshilik ko'rsatadi va o'zining isyonkorligi bilan jamoada ajralib turadi. Voqea-hodisalarning salbiy tomonini o'ylaydi. Oiladagi o'zaro nosog'lom muhit ham o'smirda hayotga nisbatan, insonlarga nisbatan negativ fikrlashni, paydo qilishi mumkin.

Gumon, badgumonlik shkalasi bo'yicha ham sezilarli farqlar ko'zga tashlandi. ($U=172,500$; $p<0,001$). Deviant va og'ishgan xulq-atvorli o'smirlarda badgumonlik yuqori bo'ladi. Ularda boshqalarga nisbatan ishonchsizlik xissi mavjud. Shuning uchun munosabatga kirishishda muammolarga duch keladi. Xattoki samimiy munosabatlar ham ularda gumon uyg'otadi.

O'smirlar yoshidagi ruhiy o'zgarishlar, shaxsiy "men"ining shakllanishi ham ba'zida ularda bu salbiy xususiyatni rivojlantiradi. Ota-ona munosabatidagi tushunmovchiliklar, oila a'zolari o'rtasidagi doimiy nizolar ham bunga sabab bo'ladi. Ayrim o'smirlardagi ishonchsizlik va ikkilanishlar ham ulardagi badgumonlikni kuchaytirishi mumkin.

Natijaga ko'ra deviant va normal xulqli o'smirlarda agressiya, negativizm va badgumonlikda sezilarli farqlar yaqqol ko'zga tashlandi.

- Xulosa va takliflar (Conclusion/Recommendations). Xozirgi kunda yoshlar tarbiyasiga yetarli ahamiyat berilmasligi, ularni tarbiyalashda avloddan-avlodga o'tib kelayotgan tarbiya usullaridan foydalanmaslik, bu borada ko'plab qiyinchiliklar va salbiy oqibatlarni keltirib chiqarmoqda.

O'smirlar shaxs shakllanishidagi eng muhim palla, tengdoshlari va atrofdagilar bilan o'zini qiyoslab, o'z holatidan, ko'rinishidan qoniqmaslik, ikkilanishlar davri hisoblanadi.

Sababi o'smir bu davrda sekin-asta zaruriyatni anglab, ma'lum bir erkinlikka erisha boshlaydi, shunga ko'ra u qaror qabul qilish qobiliyatiga ega bo'lib boradi, ya'ni jamoatchilik rivojlanishining qonuniyatlari asosida mas'uliyat bilan harakat qila boshlaydi. Shu tufayli o'smirlar davri turli qarama-qarshi kechinmalar, qiyinchiliklar va krizislar bilan to'lib-toshgan. Shuning bilan birgalikda, bu davr bolalik hissiyotlarining yo'qolishi, xavotir tuyg'usi va psixologik noqulaylikning paydo bo'lish davridir.

Deviant xulqli o'smirlar olingan ijtimoiy- psixologik so'rovnomalar natijalari orqali, ijtimoiy nazorat mexanizmini kuchaytirish uchun, "oila, mahalla, ta'lim muassasasi" hamkorligini yangi bosqichga olib chiqish darkor. Bunda mahallalarda yoshlar masalalari bilan ishlaydigan kadrlar sonini ko'paytirish, yoshlarni bo'sh vaqtini samarali tashkil etish maqsadida turli to'garaklarni tashkil etish, smart maqsadlarni qo'yishga ko'maklashish maqsadida motivatsion- tarbiyaviy ahamiyatga ega bo'lgan uchrashuvlarni tashkil etish muhimdir.

Tadqiqot natijalaridan kelib chiqqan holda, OAVda, ta'lim muassasalarida yoshlarni ibratli xulqqa chorlaydigan ma'naviy-ma'rifiy tadbirlarni ko'paytirish, ularda axborot iste'moli madaniyatini shakllantirish orqali yot g'oyalarning ta'siriga berilib ketmaslik choralarni ko'rish lozim. Bunda ijtimoiy nazorat mexanizmini, shuningdek, shaxsning emotsional irodaviy sohalarini rivojlantiruvchi, ularni mantiqiy fikrlashga undaydigan darsda qo'llaniluvchi samarali o'quv metodlaridan foydalanish lozim.

Yoshlar orasida, shuningdek, xulqi og'ishgan shaxslar, tarbiyasi qiyin o'smirlar bilan ishlashda ijtimoiy psixologik treninglarni ko'proq o'tkazish, ularda xarakter xislatlari va jamoa bilan ishlash ko'nikmalarini shakllantirish orqali xulq og'ishini oldini olish mumkin.

Foydalanilgan adabiyotlar.

1. Бандура А., Уолтерс Г. Подростковая агрессия. – М., 2005.
2. Гилинский Я. И. Девиантология: социология преступности, наркотизма, проституции, самоубийств и других отклонений – СПб.: Издательство «Юридический центр Пресс», 2004.
3. Личко А.Е., Попов Ю.В. Делинквентное поведение, алкоголизм и токсикомании у подростков. – М., Просвещение, 2006.
4. Akramova F.A. Oilada ma'naviy muhitni shakllantirishda xotin– qizlarning roli. –T.: "Nihol Print", 2016.
5. Komilova N. "Xulqi og'ishgan bolalar psixologiyasi" T.: 2014

FARZAND TARBIYASI KONTEKSTIDA OTA-ONA FENOMENINING NAZARIY METODOLOGIK ASOSLARI

Ismatova Dilafruz Tuymuratovna,
Buxoro davlat universiteti dotsenti

Annotatsiya: Ushbu maqolada farzand tarbiyasi kontekstida ota-ona munosabatlarining namoyon etilishi va rivojlanishini tadqiq etish hamda uning o'ziga xos ijtimoiy-psixologik omillarini takomillashtirishning nazariy metodologik asoslari haqida fikr yuritilgan. Shuningdek ota-ona fenomeni jamiyatda yetakchi o'rinda ekanligi hamda ilm-fan nuqtai nazaridan muhim ekanligi g'oyasi ilmiy dalillar asosida tasdiqlangan.

Kalit so'zlar: Fenomen, urf-odatlar, kontekst, qarama-qarshiliklar, ideal ota, stereotiplar, mehr-muhabbat, kognitiv rivojlanish, gender tafovutlar.

ТЕОРЕТИЧЕСКИЕ МЕТОДОЛОГИЧЕСКИЕ ОСНОВЫ ФЕНОМЕНА ВОСПИТАНИЯ В КОНТЕКСТЕ ВОСПИТАНИЯ ДЕТЕЙ

Исмацова Дилафруз Туймуратовна
Доцент Бухарского государственного университета

Аннотация: В данной статье рассматриваются теоретические методологические основы исследования проявления и развития родительских отношений в контексте воспитания ребенка и совершенствования его специфических социально-психологических факторов. Также на основе научных данных подтверждается идея о том, что феномен родительства занимает ведущее место в обществе и важен с научной точки зрения.

Ключевые слова: феномен, обычаи, контекст, противоречия, идеальный отец, стереотипы, привязанность, когнитивное развитие, гендерные различия.

THEORETICAL METHODOLOGICAL FOUNDATIONS OF THE PARENT PHENOMENON IN THE CONTEXT OF CHILD EDUCATION

Ismatova Dilafruz Tuymuratovna
Associate professor of Bukhara State University

Annotation: this article reflects on the theoretical methodological foundations of the study of the manifestation and development of parental relationships in the context of child education and the improvement of its specific socio-psychological factors. Also, the idea that the parent phenomenon is in the leading position in society and is important from the point of view of science is confirmed on the basis of scientific evidence.

Keywords: phenomenon, customs, context, contradictions, ideal father, stereotypes, affection, cognitive development, gender differences.

KIRISH. XXI asrni dekasining o'zi, insoniyatning yashash tarzi, urf-odatlar va ming yillik qadriyatlariga ta'sir qiladigan yangi hayot shaklini olib kirdi. Bu esa, o'z navbatida, oilaviy munosabatlarga sezilarli darajada ta'sir ko'rsatdi. Natijada, turli ijtimoiy, psixologik, iqtisodiy omillar, bir so'z bilan aytganda arzimagan sabablar orqali ajrimlar soni ortganini ko'rish mumkin. Yoshlardagi oila, nikohga bo'lgan munosabatlarni hech qanday qadriyatlar bilan bog'lanmaganlik holatlari ko'paydi. Hatto bir nechta farzandlari bor bo'lgan oilalarda ham ajrimlar bo'lmoqda. Bu esa farzandlarni otasiz yoki onasiz ulg'ayishiga majbur qilmoqda. Otasiz yoki onasiz o'sayotgan bolalar sonining ko'paymasligini oldini olish muhim vazifa bo'lib qolmoqda. Insonga suv va havo qanchalik zarur bo'lsa, farzanda ota ham, ona ham shunday maqomga ega. Ushbu maqolamiz orqali farzandga ota obrazi naqadar kerak ekanligi, farzandning otadan oladigan psixologik kuchini yoritib berishga harakat qilamiz.

ADABIYOTLAR TAHLILI VA METODOLOGIYA. Jahon miqyosida oilada ota-ona va farzandlar orasidagi munosabatlarining hozirgi davrga kelib zaiflashib borayotganligi deyarli ko'pchilik mamlakatlarda: Amerika ko'shma shtatlari, Angliya, Fransiya, Germaniya, Boltiq bo'yi davlatlari, Rossiya va boshqa qator davlatlarda yaqqol namoyon bo'layotgani achinarlidir. O'zbek oilalari hayotida ota-ona va farzandlar orasidagi munosabatlarining zaiflashuvi qayd etilgan davlatlardagiga qaraganda ancha kam bo'lsa-da, afsuski kelajak avlod tarbiyasiga e'tiborsiz bo'lish nihoyatda ayanchli oqibatlar, noxush holat va hodisalar keltirib chiqarayotganligi kuzatilmoqda.

Dunyo integratsiyalashuv jarayonlarining chuqurlashuvi sharoitida ijtimoiy munosabatlardagi global o'zgarishlar oila instituti, uning mavqei, tarkibi, tuzilishi, funksiyasi, vazifalari va faoliyatiga sezilarli ta'sir ko'rsatmoqda. Bugun ko'plab rivojlangan mamlakatlarda oila an'analarning ota-ona va farzandlar orasidagi munosabatlarga yondoshuv keskin o'zgarayotganligi natijasida ota-ona qaramog'isiz qolayotgan farzandlar soni ortib borayotgani bois, butun dunyoda oila manfaatlari kafolatlarini yangi mazmunda ta'minlashning institutsional asoslarini takomillashtirish zaruratga aylanmoqda. Shunday ekan, farzand tarbiyasi kontekstida ota-ona fenomenini kompleks o'rganish, ularning hali yaxshi o'rganilmagan ijtimoiy va etnopsixologik jihatlarini ilmiy tadqiq etish jiddiy ahamiyat kasb etadi.

Jahon olimlar tomonidan oila psixologiyasi borasida bir qancha izlanishlar olib borilgan. Z.Freyd, Lourens Stoun, A. Adler, K. Xorn, K.Rodjers, G.Sele, Dayan Vagen, Robert Veyss, Judet Vallerstayn, Jon Kelli, Y. Burgess, G.Rolandlarning olib borilgan ilmiy izlanishlarida farzand tarbiyasi kontekstida ota-ona fenomenini to'g'risida sharhlar berilgan.

NATIJALAR. O'zbek mentalitetida oila ma'naviyati va madaniyati asrlar davomida o'ziga xos tarzda shakllangan. Vatanga, ota-onaga sodiqlik va fidoyilik o'z-o'zidan paydo bo'lmaydi. Oilada farzandlarni oziq-ovqat, kiyim-kechak, turar-joy bilan ta'minlash ota burchi hisoblanadi. Murg'ak g'o'daklarni, oila a'zolarini halol, pok narsalar bilan boqish va kiyintirish ota ma'suliyatidir. Bu esa, ularning ertaga barkamol inson sifatida ulg'ayishida va o'zligini anglashda asosiy zamin bo'ladi. Inson zotida doimo mehr-muhabbatga ehtiyoj bo'ladi. Ayniqsa, yosh bolalar bunga muhtoj. Shu ehtiyojlarni qondirishda ota obrazi alohida o'ringa ega. Insonga avloddan avlodga o'tib keladigan turli psixologik xususiyatlar bizning tushunchamiz bo'yicha genlar orqali o'tadi deb bilamiz. Ushbu xodisani psixoanaliz maktabi namoyondalaridan biri K.G.Yung o'rgangan. Uning fikricha, inson ongida turli arxetiplar mavjud bo'lib, u shaxsning kamol topishida muhim rol o'ynaydi deb hisoblaydi. Ulardan biri ota arxetipidir. Ota arxetipining asosiy funksiyasi ong ostida qarama qarshiliklarni bartaraf etish va turli xil ongsiz voqealarni aniqlashdan iborat. K.G.Yung "Qarama-qarshiliklarsiz ong bo'lmaydi", deb ta'kidlaydi. Ong ostida qarama-qarshiliklar, kurashlar doimo bo'ladi. Bu otalik funksiyasi bo'lib, u farzandda "onaning qornidagi asosiy kundan boshlab iliqlikka talpinish va zulmatdan o'zini ozod qilishga abadiy intilish"dan boshlab, hayot bilan kurashish kabi xususiyatlarni vujudga keltiradi. Bu esa ota arxetipi orqali shakllanadi. Farzand dunyoga kelgandan so'ng, ushbu xususiyat xarakter shaklida namoyon bo'lganida, ya'ni qat'iyatlilik, muammolarga bardoshlilik va hayotning turli zarbalariga chidamli inson bo'lishi uchun oilada ota rolining bo'lishi juda muhim hisoblanadi.

Shaxsning aqliy rivojlanishida ota qanday rol egallashini tushunish ko'p jihatdan ijtimoiy-madaniy kontekstga bog'liq. Erkaklar va ayollar ideal ota haqida o'xshash fikrlarga ega bo'lib, ular otasi bilan o'zaro munosabatlarning haqiqiy tajribasiga emas, balki bu tarixiy rivojlanish bosqichida jamiyatdagi stereotiplarga bog'liqligini ko'rsatgan. Insoniyat tarixi davomida turli davrlarda otaning farzand tarbiyasidagi o'rni doimo o'zgarib borgan. G'arb sivilizatsiyasining dastlabki tarixiy bosqichida, matriarxat hukmronligi davrida otaning roli faqat urug'lantirish (bola) bilan cheklangan edi. Qadimgi davrlaridan boshlab ota o'z farzandlari va xotini ustidan hukmronlikka ega bo'la boshladi, uning oiladagi mavqei avtoritar xususiyatga ega bo'lib bordi. Patriarxal madaniyat ayol va erkaklardagi fenomenning rivojlanishiga salbiy ta'sir etuvchi omillar sifatida qayd etilib, mazkur madaniyatning asl holati sifatida ota-qiz munosabatlari haqida mulohaza yuritiladi. Ijtimoiy madaniyatning rivojlanishi davomida ota rolidagi o'zgarishlar ham, bu o'zgarishlarga munosabat ham o'zgardi. Tarixiy davr otalarning haddan ortiq hukmronligini jilovlashga muvaffaq bo'lsa-da, lekin baribir erkaklarning ustuvorlik rolini cheklay olmagan.

Olimlarning ta'kidlashicha, bolaning ota-onasi bilan erta munosabatlari xarakteri va uning ota-onasiga bog'liqlik sifati o'smirlik davridagi hissiy holati va xulq-atvoriga sezilarli ta'sir ko'rsatadi. O'smirlik ham ota-onalaridan mehr-muhabbat, uning shaxsiga qiziqish, ishonch, tan olish va ma'qullash, avtonomiyalarini rag'batlantirishga kuchli ehtiyoj sezadilar. Oila psixoterapiyasining paydo bo'lishi ota rolini o'rganishga yondashishni yanada yaxlitroq, oila tizimi sharoitida amalga oshirish imkonini berdi. Endi ota nafaqat boquvchi, balki uning oiladagi hamroh, himoyachi va turmush o'rtoq kabi rollari ham tadqiqotchilar e'tiboriga tushdi.

Farzandning otasi haqidagi fikrlari turli yoshda turlicha bo'ladi.

Besh yoshida – "Otam hamma narsani biladi". O'n yoshida – "Otam ko'p narsani biladi". O'n besh yoshida – "Men ham otamchalik bilaman". Yigirma yoshida – "To'g'risini aytsam, otam hech narsani bilmaydi". O'ttiz yoshida – "Har holda, otam uncha muncha narsani biladi". Qirq yoshida – "Otamning fikrini ham bilsam yomon bo'lmas edi". Ellik yoshida – "Otam hamma narsani tahlil qilib biladi". Oltmish yoshida – "Qaniydi, otam tirik bo'lganida, ular bilan maslahatlashgan bo'lar edim". Yuqoridagi umr davrlardan ko'rinib turibdiki, ota farzand uchun doimo yelkadosh, maslahatgo'y

bo'lar ekan. To'liq oilalarning farzandlari yuqoridagi fikrlarni ayta olishi imkoniga ega ekanligini ham eslatib o'tish darkor. Ota uchinchi shaxs sifatida "ona-bola" ikkiligini to'ldiradi va onadan ajralish jarayonining normal kechishiga yordam beradi.

Bola ona bilan dastlabki simbiotik munosabatlarni muvaffaqiyatli yengib o'tishi uchun ota quyidagi sifatlarga ega bo'lishi kerak:

ona va bola uchun alohida ahamiyatga ega bo'lish;

bolaga nisbatan onadan ko'proq masofa, bola ehtiyojlariga sezgirlik.

Bola birinchi "ota" haqida qachon bilishi borasida taxminlarni ilgari suruvchi bir qator tadqiqotlar mavjud. Psixozanalizning ba'zi vakillari bolaning otasi haqidagi ongsiz bilimlari haqida gapirishadi. K.G.Yung psixologiyada bu hodisani ota va ona arxetiplarining tug'ma mavjudligi bilan izohlaydi. Bu intuitiv bilimlar otaning dastlabki obrazini shakllantiradi, bu tufayli keyinchalik ota-bola o'zaro ta'sirini kengaytirish hisobiga asosiy obraz hosil qilinadi. Ona bolaga otaning birlamchi ramziy tasavvurini shakllantirishga yordam beradi, bu esa uning kognitiv rivojlanishiga qo'shimcha ravishda ijobiy ta'sir ko'rsatadi.

Onalik psixologiyasi zamonaviy fanning eng murakkab va kam rivojlangan sohalaridan biridir. Uni o'rganishning dolzarbligi tug'ilishning pasayishi bilan bog'liq. Onalik psixologiyada turli jihatlar, psixologik maktablar va yo'nalishlarda o'rganiladi.

Bola tug'ilishining dastlabki onalaridan ona va bola o'zaro emotsional va psixologik jihatdan bog'langan bo'lib, uning o'zini anglashi ana shu hissiy iliqlikning natijasiga ko'proq bog'liqdir. Bola ulg'ayib, katta bo'lgan sari ular o'rtasidagi masofa, psixologik distansiya ortib boraveradi, simbioz munosabatlar aqliy-kognitiv munosabatlar shaklidagi psixologik aloqalarga aylanib ketaveradi, ya'ni bolada o'zi to'g'risidagi tasavvurlarning shakllanishiga turtki bo'luvchi ijtimoiy omillar ko'lami ortib boraveradi. Shunisi muhimki, bola uchun har qanday g'amxo'r va mehribon inson unga ona o'rnini bosishi mumkin (buvisi, otasi, enagasi). Lekin kimningdir doimiy g'amxo'rliqi, ya'ni mehribon insonning – "ob'ektning" doimiyligi bola rivojlanishi uchun o'ta muhim hisoblanadi. Bola bir yoshga to'lgunga qadar bo'lgan davr noverbal va ekstrolingvistik muloqot davri bo'lib, undagi barcha o'zgarishlar onasi yoki yaqinlari bilan bo'ladigan emotsional, bevosita munosabatlarning natijasi bo'ladi va bora-bora muomalaga til hamda tovushlar bilan bog'liq belgilar kirib kelaboshlaydi. "Onaning barcha sa'yi-harakatlari bu davrda bola psixik rivojlanishining muvaffaqiyatini belgilaydi", deb yozadi V. Karimova. V. Karimo vaning ta'kidlashicha, "Oilaviy munosabatlarning eng ta'sirli, jozibali va muhim bo'lagi – bu ona-bola munosabatlaridir. Ularning muhimligi shundaki, ayni dastlabki muloqot va mehrlil munosabatlar bolaning keyingi psixik va aqliy taraqqiyotini hamda onaning xulq-atvorini belgilaydi".

Agar ota va ona tomonidan ko'rsatilayotgan g'amxo'rlik doimiy va samimiy bo'lsa, bu E. Erikson ta'biri bilan aytganda, "mutloq ishonch"ga asos bo'ladi. Ya'ni haqiqiy, g'amxo'r ona bolasining ayni paytdagi barcha ehtiyojlarini qalban his qilib, o'sha zahoti qondirishga harakat qiladi, masalan, chanqasa suv, och qolsa – ko'krak suti, peshob qistaganda to'sish kabi ishlarni o'z vaqtida bajarib boradi. Onaning bola ehtiyojlarini shu kabi aniq bilib, o'z vaqtida mehr ko'rsatishi ba'zan intuitiv tarzda kechsa, ba'zan ona o'zini bola bilan identifikatsiya qiladi, ya'ni o'zini bolaning o'rniga qo'yish orqali, uning talab-istaklarini sezganday bo'ladi, "vujudi bilan his etadi". Bunday his qilishlar odatda ona tomonidan aniq anglanmaydi, lekin odatda onaning kechinmalari va sezishlari to'g'ri chiqadi.

Ota-ona bola oldida birlamchi ijtimoiy ko'zgu vazifasini bajaradi hamda u bilan muloqotda muhabbat, hurmat va ishonch hislarini namoyon qilgan holda shu tariqa bolaga o'zi haqida ushbu hissiyotlarga loyiq bo'lgan sub'ekt haqidagi tasavvurni singdiradi. Ular tomonidan tashqi nazoratning qattiqligi bolada o'zini ichki nazorat qilishni rivojlantiradi, aniq asoslangan talablar, qat'iy belgilangan va mos keluvchi "Men" obrazi hamda "Men" konsepsiyasining shakllanishiga xizmat qiladi. Demak, onaning hissiy-emotsional yaqinligi o'z bolasini afzal sifatlarga egasi sifatida tasavvur qilishiga imkon beradi.

Oila nafaqat ona, balki ota timsoli bilan ham uyg'un bo'lgani hamda bizning yondashuvimiz otalik va onalik maqomlarining farzand tarbiyasi kontekstidagi ta'sirini o'rganishga bag'ishlanganligini inobatga olib, ota-ona orasidagi farq masalasiga ham e'tiborni qaratishimiz va bu boradagi olimlar fikrlariga e'tibor qaratishimiz maqsadga muvofiq bo'ladi. Otalik psixologiyasi onalik psixologiyasiga nisbatan kam o'rganilgan soha sanaladi. Oilada otalar xulqini o'rganish shuni ko'rsatdiki, ular ham g'amxo'rlik va samimiylik jihatidan ayollardan kam emas, kerak bo'lsa, ulardan ham mehribon bo'lishlari mumkin. Dastlab ota ham, ona ham bolaga nisbatan bir xil mehribonlik timsolida namoyon bo'lgani uchun ular o'rtasidagi farqni kichik yoshdagi bola deyarli his etmaydi. Bir yoshga to'lgach, bola otasini alohida mustaqil shaxs sifatida idrok eta boshlaydi, o'zaro munosabatlar triada shakliga o'tadi. Otasi va onasining o'zaro munosabatlarini kuzatib, bola tobora ayrim alohida olingan mustaqil,

distansion munosabatlarning ma'nosini tushuna boradi.

Shunga ko'ra barkamol shaxs vatanparvarlik, insonparvarlik, mehnatsevarlik, ahllik, ilm va kasb-hunarga mehr-muhabbat, adolatlilik, ziyraklik, tashabbuskorlik, e'tiqod va sadoqatlilik, oqibatlilik, odoblilik kabi fazilatlariga ega bolishi, shu bilan birga chuqur ilm egallashi, vaqtning qadriga yetishi, xalq udumlari va milliy urf-odatlarini yaxshi bilishi va qadrlashi, diniy ta'limotlarni to'g'ri tushinishi, muomala odobi va kiyinish madaniyatiga rioya qilishi lozimligi uqtirilgan. Bu fazilatlarining aksi bo'lgan nodonlik, badxulqlilik, manmanlik, qo'rqqoqlik, yolg'onchilik, odobsizlik, insofsizlik, sabrsizlik, baxillik, kibru havo, hasadgo'ylik, farosatsizlik kabi illatlardan xoli bo'lishi talab etilgan. Ana shu ijobiy fazilatlarini yoshlar tarbiyasiga singdirish va illatlardan yiroq tutish yoki xoli qilish bo'yicha xalq pedagogikasida qator tarbiya metodlari, usul va vositalari mavjud. O'git-nasihatchilik, ibrat-o'rnak ko'rsatish, rag'batlantirish va qoralash kabi metodlarni xalqimiz asrlar davomida qo'llab kelgan bo'lib, uning quyidagi ijobiy shakllari:

- tushuntirish;
- o'rgatish, mashq qildirish;
- odatlantirish;
- kun tartibini rejalashtirish;
- yaxshi xislat va ishlarga undash;
- istak bildirish;
- maqtash;
- olqish aytish;
- duo qilish;
- alqash;
- tasalli berish;
- mukofotlash, taqdirlash;

O'zbek xalqida bolalarda ijobiy fazilatlarini, tarbiyani shakllantirish uchun birinchi navbatda oila a'zolari ota-ona, aka-uka, opa-singil va oilada kattalarga bo'lgan mehr-muhabbat hissini tarbiyalash zarurligiga amal qilingani ko'rinadi. Farzandning tarbiyalanishida ota-onalar diniy ta'limotlarga ham alohida ahamiyat berishlari lozim. Diniy tarbiyada bola Vatanga muhabbat bilan ajdodlarga sadoqat ruhida tarbiyalanadi. Bola tarbiyalashda buyuk mutafakkir bobomiz Mirzo Ulugbek shunday deganlar: «Oilada ota-onalar ayniqsa o'qimishli ota-onalar o'z farzandlarining haqiqiy inson bo'lib kamol topishiga alohida e'tibor berishlari lozim». Shunday ekan, har bir ota-ona farzandining tarbiyasiga ko'proq e'tibor berishi, ularga alohida vaqt ajratib, odob-axloqdan dars berishi, yomonlarga yaqin yo'latmasligi lozim ekan. Har bir ota-ona farzand tarbiyasida albatta ota-bobolarning fikrlariga e'tiborli bo'lishlari kerak. Ana shunda ular ota-onasi va el-yurtiga xizmat qiladigan, ularga ikki dunyoda obro' olib keladigan yuzlarini yorug' va boshlarini yuqori qiladigan farzand bo'lib ulg'ayishadi. Ota-ona bolaning vaqtini to'pa qamrab oladigan zarur va manfaatli mashg'ulotlarni tayyorlashi kerak va ana o'sha mashg'ulotlar bolaning ongini rivojlantiruvchi bo'lishi shart.

Oila-jamiyatning tayanchi. Farzandlarimiz ongida elu yurtga, Vatanga muhabbat tuyg'ulari oilada, yashab turgan mahallada shakllanadi. Mamlakatning ertangi kuni, tinch va obod bo'lishi eng oldin mana shu kichik jamiyatda o'sibunayotgan bolalarimizga bog'liq. Qaysi oilada, qaysi mahallada tarbiya yaxshi yo'lga qo'yilar ekan, o'sha oila, o'sha mahalla gullab-yashnaydi. Farzand tarbiyasini qachondan boshlamoq kerak, degan savol ko'pchilikni o'ylantiradi. Ko'pchilik olimlar unga turlicha javob berib kelganlar. Xususan, Ibn Sino bola tarbiyasi bilan uning tug'ilishidan avvalroq, ona qornidan boshlaboq shug'ullanish lozim, deb javob bergan. Oila, odob-axloq va ta'lim-tarbiyaga e'tibor qonqonimizga singib ketgan burchlarimizdandir. «Bir bolaga etti qo'shni ota-ona» degan ibratli maqol ham aynan xalqimizga xos. Mana shu maqolning o'zi ham farzand tarbiyasi, oilaparvarlik biz uchun nechog'lik muhim ekanini bildiradi. Mahalla ahli, ayniqsa keksalar ko'chada nobop ish qilayotgan bola oldidan hech qachon beparvo o'tib ketmagan, shu zahotiyoq tanbeh berib to'g'ri yo'lga chaqirgan. Zero, har tomonlama chiroyli, odobli, go'zal xulqli bo'lish, nafsni poklashga buyuruvchi muqaddas dinimiz oilaga katta ahamiyat beradi. Farzand tarbiyalayotgan ota-ona har bir harakati, yurish turishi, muomalasi, boshqalar bilan o'zaro munosabatida oliyjanob fazilatlarini namoyon eta bilishi kerak. Chunki bola tabiatan nihoyatda taqlidchan va kuzatuvchan bo'ladi. Shuning uchun uning atrofda qilari o'z odatlari bilan ba'zan o'zlari sezmaganda holda ularga ta'sir qiladilar. Oiladagi qo'pol munosabatlar, ko'p yolg'on gapirish, yoqimsiz xattiharakat bola tarbiyasiga salbiy ta'sir qiladigan nosog'lom muhitni keltirib chiqaradi. Farzand tarbisida ota-onaning muomalasi muhim o'rin tutadi. Bola ota-ona tomonidan qo'pol, dag'al so'zlar eshitib, kaltak yeb katta bo'lsa, bu uning tabiatiga salbiy ta'sir qiladi. Bu esa o'z navbatida oiladagi nosog'lom muhitda tarbiyalanayotgan boladan «ma'naviy kasal» insonlar shakllanadi. Ular esa jamiyat ma'naviyatiga ham salbiy ta'sir ko'rsatadi.

Albatta bola tarbiyasi o'ta murakkab va ma'suliyatlidir. Bu har bir ota-onadan o'z ustida muntazam ishlashni, bolalar tarbiyasiga oid barcha ma'lumotlardan baxobar bo'lib borishni talab etadi. Farzand tarbiyasi bu shunchaki tajriba, oddiy ko'rsatma va bilimlar jamlanmasi emas, balki o'z ichiga diniy-axloqiy bilimlar, tibbiyot, etika, psixologiya, pedagogika kabi sohalariga oid bilimlarni ham qamrab oladigan murakkab jarayondir. Farzand tarbiya qilganda odatda o'g'il bolalar tarbiyasi bilan ko'proq ota, qiz bola tarbiyasi bilan esa ona shug'ullanadi. Albatta bunda farzandning saviyasini inobatga olish muhim. Bolani biror-bir yutuqqa erishishida, natijani ko'rishga shoshmaslik kerak. Masalan ikki yoshgacha faqat shirin so'z bilan, erkalash orqali tarbiya qilinadi. Besh yoshgacha bola atrofni o'rganadi, asosiy ma'lumotni shu yosh oralig'ida egallaydi. Bu davrda biz ko'proq amaliy jihatdan namuna bo'lishga urinishimiz, sog'lom oilaviy muhitni yaratishimiz zarur bo'ladi. Oilada otaning bolalariga loqayd bo'lishi oxiri xunuk oqibatlariga sabab bo'ladi. Loqaydlik yomon illat bo'lib, u bola tarbiyasining buzilishiga katta yo'l ochadi. Keyingi davr esa bir oz talabchanlik va intizomni talab etadi. Bu davr o'smirlik payti bo'lib, bola oq-qorani ayni shu davrda ajratadi. Yaxshilikka mukofot, yomonlikka jazo muqarrarligini shu bosqichda o'rganadi. Bu davrda farzand to'g'ri yo'lga solinsa, tarbiyali do'stlarga hamroh qilinsa, uning odobli bo'lib, yaxshi inson bo'lishi uchun muhim qadam qo'yiladi. Odatda onalar o'z bolalarining xato va kamchiliklarini otasidan yashirishga harakat qiladilar. Aytam urishadi, bolamga qattiq tegadi deb, yo'l qo'ygan xatolari, qo'l urgan yomon ishlarini otaga aytmaydilar. Oqibatda bola o'z vaqtida tanbeh olmaganidan keyin bora-bora kattaroq jinoyatlarni ham qo'rqmasdan qilaverishi mumkin. Mehr-muhabbat berishda ham me'yorni saqlay bilish kerak. bolaning barcha aytganlarini qilish, barcha to'g'ri-noto'g'ri xatti-harakatlarini ma'qullash yoki xatto indamaslik farzandning umuman tarbiyasiz bo'lib o'sishiga olib keladi. Ortiqcha taltaytirib erkalash bolani har jihatdan sustlashtirib qo'yadi, mehr ko'rsatish esa uni yanada faol bo'lishga undaydi. Erka o'sgan bola faqatgina shaxsiy manfaatlarini ko'zlaydigan, ma'suliyatsiz bo'lib voyaga yetadi. Shuning uchun farzandning barkamol inson bo'lib yetishida onaning xizmati juda zarur va muhimdir. Bolalik chog'ida farzandning qalbi o'ta yumshoq va ta'sirga beriluvchan bo'ladi. Shu bois diniy ta'limotlarda bolalarni mehr bilan erkalash, farzandning bolalik davrini xursand o'tkazishga alohida e'tibor qaratiladi. Diniy ta'limotlarda otaona o'z farzandlariga ta'lim-tarbiya berishi ham dolzarb vazifalardan deb qaraladi. Bu haqda Muhammad (alayhissalom): "Farzandlaringizga ta'lim bering, chunki ular sizniki bo'lmagan vaqt uchun tug'ilganlar", deb har bir ota-onani bolaning o'z zamonasi ilm-fani, ta'limiga befarq qaramaslikka chaqirganlar. Tarbiyada eng muhim vosita bu mehr va shirinso'zlik bilan tarbiyalashdir. Bu ikki vosita bir bo'lib, bolani shakllantiradi. Shu jumladan, ta'limni ham g'azab va jazolash bilan amalga oshirmagan ma'qul. Zero, zo'rlab berilgan ta'lim bola xotirasidan tezda o'chib ketadi. Oqibatda uning shu sohaga nisbatan qiziqishi so'nishi mumkin. Bundan ko'rinadiki, ta'limning avvali ham yaxshi tarbiyadan boshlanadi. Tarbiyadan tashqaridan bo'ladigan salbiy ta'sir bu, eng katta xatardir. Chunki farzandga oilada bu boradagi erkinlikka yo'l qo'yilmagach, u o'z qiziqish va rag'batlarini qondiradigan sabablarni tashqaridan izlay boshlaydi. Demak, ota-ona farzandining tashqi hayotiga ham katta e'tibor qaratishi talab etiladi. Ya'ni, ular farzandi maktabdan keyin qayerga borishi, nima bilan shug'ullanishini nazorat qilish lozim. Farzandiga bilim olish uchun sharoit yaratish ham ota-onaning vazifasidir. Otaona farzandiga vaqtni unumli o'tkazishni o'rgatishida vosita sifatida foydalanishi mumkin bo'lgan usullardan yana biri zamonaviy axborot texnologiyalaridan oqilona foydalanishdir. Ushbu zamonaviy kommunikatsiya vositalari muhim aloqa vositalari bo'lishi bilan birga ba'zi ma'naviyati to'liq shakllanmagan yoshlarga salbiy ta'sir ko'rsatmoqda. Ijtimoiy tarmoq ta'siriga tushib qolgan yoshlarga ota-onalar, o'quv muassasalari bilan birgalikda aloqa vositalarining asl mohiyatini tushuntirib berishlari lozim. Ota-ona bolada estetik tarbiya, go'zal manzaralardan zavq olish hissini shakllantirish uchun uni o'zi bilan birga tabiatdagi manzarali joylarga, muzeylarga olib borishi va shu bilan birga uning qalbida go'zallik latofatini singdirishi juda muhim.

Tadqiqot natijalariga ko'ra, bir yoshlik bola otasi bilan bo'ladigan o'zaro munosabatlarni qadrlaydigan, xohlaydigan bo'lib boradi, unga intiladi. Onaning munosabatlaridan farqli, ota bolasining jinsiga qarab o'ziga xos munosabatni o'rnatadi; o'g'il bolaga erkaklarcha, qiz bolaga boshqacha samimiyat bilan mehr ko'rsata oladi. Shu tariqa bola ning o'z jinsini anglashi, gender tafovutlar to'g'risida tasavvurlar shakllanadi.

XULOSA

Umuman, oilada ota-onaning bo'lishi bolaning ijtimoiy ko'nikmalari shakllanishida katta ahamiyat kasb etadi. Buni professor V. Karimova ham o'z kuzatishlariga tayanib tasdiqlagan: Ota-onaning mehri qiz bola uchun ham shu qadar muhimki, u ota-ona munosabatlarini hayoti mobaynida kuzatib borib, kelajakda o'z turmush o'trog'iga qanday munosabatda bo'lish lozim, degan savolga javob topadi. Ona xulqiga qarab esa turmush o'rtog'i bilan baxtiyor yashash uchun ayol qanday bo'lishi

kerak degan savolning mag‘zini chaqadi. Shuning uchun qiz bola uchun ham, o‘g‘il bola uchun ham oilaning butligi, ota-ona munosabatlarining iliq, samimiy, gumanistik bo‘lishi katta hayotiy ahamiyat kasb etadi. Demak, bolaning o‘zini anglashi, qaysi bir jins vakili ekanligini anglashi va hayotiy tasavvurlarining shakllanishida ota-onalik munosabatlarining yaxlit bo‘lishi katta ahamiyatga ega.

FOYDALANILGAN ADABIYOTLAR

1. Ўзбекистон Республикаси Президентининг 2017 йил 7 февралдаги “Ўзбекистон Республикаси янада ривожлантириш бўйича Ҳаракатлар стратегияси” ПФ-4947- сон Фармони. - Ўзбекистон Республикаси қонун ҳужжатлари тўплами. 2017 йил, 6-сон (766). – Б.236.
2. Винникот Д.В. Разговор с родителями. М., 1998. С. 32-88; Обухов Я.Л. Значение первого года жизни для последующего развития ребенка// Обзор концепции Винни кота Д., 1997. 216 с
3. Ғозиев Э.Ғ. Онтогенез психология: Дарслик. -Т.: “Ношир”, 2010.-360 б.
4. G‘oziev E.G. Umumiy psixologiya. Toshkent. 2002.1-2 kitob.
5. Шамсиев Ў.Б. “Боланинг ўзини-ўзи англаш муаммоси” Ўқув-услубий қўлланма “Тафаккур” нашриёти, 2012 йил, 48-бет.
6. Шамсиев Ў.Б. “Оилавий ҳолдинг – бола ижтимоийлашувининг психологик механизми”: монография// “Тошкент кимё-технология институти”. Ташкент: Наврўз, 2018. 124 с
7. Шоумаров Ғ.Б. Ниқоҳдан ташқари алоқаларнинг келиб чиқиш сабаблари ва унинг олдини олиш чоралари// Ўзбек оиласининг этнопсихологик муаммо лари. – Респ. илмий-амалий анжумани маърузалари қисқача баёни. – Т., 1993. – Б. 160-168.
8. Madaminova Ғ.Б. Farzand tarbiyasida ota-onaning roli//»Science and Education» Scientific Journal / Impact Factor 3,848 (SJIF) February 2023 / Volume 4 Issue 2. – Б. 978-980.
9. Berdiyeva D.R. Farzand tarbiyasida ota-onaning roli//»Oriental Renaissance: Innovative, educational, natural and social sciences»SJIF 2022:– Б. 1043-1049.

DEVIANT XULQ-ATVORLI O'SMIRLARDA KASB TANLASH MOTIVATSIYASINI SHAKLLANTIRISHNING PEDAGOGIK-PSIXOLOGIK DETERMINANTLARI

Kalillayeva Ulbosin Ayapbergenovna

O'zbekiston davlat jismoniy tarbiya va sport universiteti Nukus filiali, Jismoniy tarbiya nazariyasi va gumanitar fanlar kafedrasida o'qituvchi

Annotatsiya. Ushbu maqolada deviant xulq-atvorli o'smirlarda kasb tanlash motivatsiyasini shakllantirishning pedagogik-psixologik determinantlari hamda deviant xulq-atvor muammosini o'rganilgan. Deviant xulq-atvorli o'smirlarda kasb tanlashning nazariy metodologik asoslari, psixologiyada o'rganilishining o'ziga xos jihatlari, deviant xulq-atvorning ijtimoiy tabiati masalalarini nazariy tadqiq qilingan. Bundan tashqari o'smirlarda kasbiy muhim sifatlarini shakllanishiga ta'sir etuvchi psixologik omillarni aniqlangan, O'smirlarda kasbiy muhim sifatlarini rivojlantirish bo'yicha psixologik tavsiyalar ishlab chiqilgan.

Kalit so'zlar: o'smir, ijtimoiy intellekt, motiv, motivatsiya, kasbiy yo'nalganlik, deviant-xulq atvor, delikvent xulq - atvor, giyohvandlik, ichkilikbozlik, shaxs shakllanishi.

ПЕДАГОГИКО-ПСИХОЛОГИЧЕСКИЕ ДЕТЕРМИНАНТЫ ФОРМИРОВАНИЯ МОТИВАЦИИ ВЫБОРА ПРОФЕССИИ У ПОДРОСТКОВ С ДЕВИАНТНЫМ ПОВЕДЕНИЕМ

Ўзбекского государственного университета физического воспитания и спорта
Нукусский филиал Соискатель кафедры теории физического воспитания и гуманитарных наук

Аннотация. В данной статье рассмотрены педагогико-психологические детерминанты формирования мотивации выбора профессии у подростков с девиантным поведением, а также проблема девиантного поведения. Теоретические методологические основы выбора профессии у подростков с девиантным поведением, специфические аспекты его изучения в психологии, теоретические исследования вопросов социальной природы девиантного поведения. Кроме того, выявлены психологические факторы, влияющие на формирование профессионально значимых качеств у подростков, разработаны психологические рекомендации по развитию профессионально значимых качеств у подростков.

Ключевые слова: подросток, социальный интеллект, мотив, мотивация, профессиональная ориентация, девиантное поведение, деликатное поведение, зависимость, пьянство, формирование личности.

PEDAGOGICAL-PSYCHOLOGICAL DETERMINANTS OF THE FORMATION OF MOTIVATION FOR CHOOSING A PROFESSION IN ADOLESCENTS WITH DEVIANT BEHAVIOR

Kalillayeva Ulbosin Ayapbergenovna

Uzbek State University physical education and sports Nukus branch Candidate of the Department of Theory of Physical Education and Humanities

Annotation. This article explores the pedagogical-psychological determinants of occupational choice motivation formation in adolescents with deviant behavior as well as the problem of deviant behavior: Theoretical methodological foundations of career choice in adolescents with Deviant behavior; the peculiarities of their study in psychology, the issues of the social nature of deviant behavior have been nazrially studied. In addition, psychological factors affecting the formation of professionally important qualities in adolescents have been identified, psychological recommendations for the development of professionally important qualities in adolescents have been developed.

Key words: adolescent, social intellect, motive, motivation, professional orientation, deviant behavior, delinquent behavior, addiction, alcoholism, personality formation.

Jamiyatda deviant xulq-atvorning yuzaga kelishining dastlabki ob'ektlari jamiyatimizning asosiy qismini tashkil etuvchi yoshlardir. Turli darajadagi ijtimoiy o'zgarishlar ota-onalarimizning, oilalarimiz, maktablar, mahallalar va boshqa ijtimoiylashuv agentlarining ishini to'g'ri tashkil eta olmasligi, jadal o'zgarishlarga moslashuvchanlik darajasi pastligi oqibatida asosan yoshlarda, bolalik chog'idan boshlab og'ma xulq-atvorning shakllanishi kuzatiladi. Deviant xulq-atvor tengdoshlar bilan munosabatda qo'pollik, oila a'zolariga va ustozga quloqsizlik, yolg'onchilik kabi illatlardan iborat nojo'ya hatti-harakat hisoblanadi. Bugungi kunda jahonning rivojlangan mamlakatlarida, deviant xulq-atvor tipdagilar soni o'sib borayotganligini bu achinarli. Voyaga yetmaganlar orasida jinoyatchilikning kuchayishi, giyohvandlik, ichkilikbozlik, fohishabozlik kabi og'ma xulq-atvor tiplari shakllanib jamiyat taraqqiyoti, ma'naviy rivojlanishiga xavf solmoqda.

O'smir-yoshlarning deviant xulq-atvori pedagoglar, psixologlar, ijtimoiy xizmat va tibbiyot sohasi xodimlari, huquqni muhofaza qiluvchi davlat organlari xodimlarining doimiy diqqat markazidadir. Qator xorijiy davlatlar hamda mahalliy olimlarimiz voyaga yetmagan o'smirlar xulq

atvoridagi deviant xulq ko‘rinishlarining kelib chiqish sabab, sharoitlarini o‘rganishmoqda. Ilmiy izlanishlardan ma‘lumki, o‘smirlarga turli jamiyat uchun xavfli bo‘lgan harakatlar bevosita ta‘sir qilmoqda, jumladan, oiladagi moddiy yetishmovchiliklar, o‘smirlarning turli nosog‘lom guruhlar, maktabdagi kelishmovchiliklar va boshqalar. Ko‘pgina o‘smirlarga deviant xulqning delinkvent, adektiv va nointizomiy ko‘rinishlar xosdir. Deliktivent xulqi ma‘naviy va huquqiy me‘yorlarning buzilishi (huquqbuzarlik) bo‘lsa, adektiv xulq bolaning hayoti va sog‘ligiga xavf tug‘diruvchi illatlarga bog‘lanib qolishi qo‘shimchadir, ya‘ni kashandalik, alkogolizm, g‘iyohvandlik, internetni suiiste‘mol qilish. Nointizomiy xulq o‘quvchilar kunlab, oylab darsga qatnashmasliklari oqibatida salbiy holatlarni namoyon bo‘lishi atrofda tengdoshlariga salbiy ta‘sir qilishi mumkin.

O‘smirlar xulqida deviant ko‘rinishlar ildizi ularning tarbiyaviy va ijtimoiy tomonidan yetarli darajada ishlanmaganlikdan, jismoniy va aqlan yetuk emasligidan ham bo‘lishi mumkin. Bu illatlarning o‘zaro to‘qnashishi natijasida intizomsiz, axloqsiz shaxslar shakllanadi. Bunday xulqning amaldagi in‘ikosi sifatida ularning atrofda odamlar bilan keskin munosabatini ko‘rish mumkin. Oiladagi nosog‘lom muhit bolada qo‘pollik, odamovilik, yolg‘onchilik kabi xususiyatlarni uyg‘otadi, bunday bola o‘z xarakterlari bilan barchaga va bariga «teskari» ish qilmoqchi, bo‘ysunmaslik, agressiya kabi tuyg‘ularni keskin ko‘rsatmoqchi bo‘ladi, bu bilan u huquqbuzarlik, jinoyatlarga zamin yaratadi. Psixologik nuqtai nazardan bunday agressiv xulqni tuzatish deganda o‘z-o‘zini hurmat qilishi, o‘z «men»ini shakllantirishi, atrofda odamlar, o‘z tengdoshlari bilan muloqotni o‘rnatish ishlari nazarda tutiladi. Bunday tuzatish ishlari izchil olib borilishi davomida sekin-asta nafaqat illatlarni tuzatish, balki butunlay yo‘qotib, shaxsni qayta tarbiyalash ham muhimdir. Mohir psixolog va pedagog o‘z mahorati bilan illatli xulq-atvor egasi bo‘lmish o‘smirlarga shunday tarbiya choralari ko‘radiki, natijada ular bunday toifadagi o‘smirlarni qayta tarbiyalaydilar. Shu bilan birgalikda shaxs tarbiyasi ma‘no-mazmuni to‘lib, u o‘z davlati, jamiyatiga foydali inson bo‘lib yetishadi. **A d a b i y o t l a r** tahlili. Deviant xulq-atvor muammosi bir qancha chet el va mumtoz psixolog va sotsiologlar tadqiqotlariga asoslanadi. Kalassik yo‘nalishda muammoning nazariy va ilmiy konsepsiyalari yaratilgan bo‘lib, dastabki nazariya, bu ijtimoiy anomiya (E. Dyurkgeym, R. Merton, T. Parsons), og‘ma xulq -atvoning jamiyat hayotiga salbiy ta‘siri, radikal ijtimoiy o‘zgarish. Bu nazariyaning o‘ziga xosligi shundaki, deviant xulq-atvor muammosini sotsiologik tadqiqot yadrosi qilib o‘rganadi. Addiktiv xulq-atvor sababini tushintirishga qaratilgan yana bir asosiy yo‘nalish stigmatizatsiya (G. Bekker, I.Gofman, I.Lemmert i dr.).Submadaniyat deviatsiyasi nazariyasi (A.Koen, R. Klouard va L.Oulin), Real hayotda va o‘z intilishlarni amaga oshirishda deviant huql-atvor ta‘siri to‘g‘risida fikr bildiriladi. Differensial a‘loqalar nazariyasiga ko‘ra (E. Saterlend), xulq og‘ishiga mikroijtimoiy muhitning ta‘siri asos qilinadi. Yoshlarda og‘ish holatlarning yuzaga kelishig asosiy sababi. bu turli guruhlarning ta‘siri, yoshlar ehtiyojlariga qarab mazkur guruhlar normalariga amal qiladi, bu yoshlarda deviant xulq-atvor shakllanishiga olib keladi. G.Tardning fikricha, ko‘proq taqlid qilish oqibatida.

Yoshlardagi og‘ma xulq-atvor muammosini o‘rganilishida bir qancha mumtoz sotsiologlarning ishlari ham muhim ahamiyatga ega. Aytish mumkinki sobiq sovet ittifoqi davrida, yoshlar og‘ma xulq-atvor muammosi o‘rganilishi asosan kriminologiya, psixologiya, pedagogika fanlari tomonidan amalga oshirilgan. (Yu.M. Antonyan V.N.Kudryavsev A.M.Yakovlev, I.S.Kon va boshqalar).

Respublikamiz olimlari ham o‘smirlar orasidagi deviant xulq muammolariga o‘z ilmiy ishlarida murojaat qilganlar. A.I.Ostrovskiy, Sh.A.Isroilov, O‘.Q.Tolipov, Yu.M.Asadov, S.Fayziev, K.Normatov, D.Sharipova, G.Xudoyarova, G.T.Yadgorova, O.U.Avloyevlar o‘z ilmiy izlanishlarida deviant xulqli o‘smirlar xulq-atvoriga xos salbiy illatlarning oldini olish, unga qarshi kurashish, ularni qayta tarbiyalashning psixologik, pedagogik, huquqiy masalalarini o‘rgangan bo‘lsalar, respublika faylasuflari E.Yusupov, X.Shayxova, Q.Nazarov, N.Komilov, M.Xolmatova, M.Imomnazarovlar shaxs tarbiyasida ma‘naviy-axloqiy tarbiya masalalarini, sotsialog M.Bekmurodov shaxs axloqini shakllantirishda hamda axloqiy buzilishlarni oldini olishda jamoatchilik fikrining tutgan o‘rni masalalarin, huquqshunoslar O.Oqilov, A.Qulahmetov, M.Usmonaliev, R.A.Turdievlar jinoyatchilik, jumladan o‘smirlar jinoyatchiligi masalalarini ilmiy o‘rganishgan.

Deviant xulq-atvorli o‘smirlar alohida xususiyatlarining ijtimoiy-psixologik tashxisi

Psixologik tashxis qo‘yish (diagnostika) - bu maxsus nazariy bilimlar majmuasi bo‘lib, u amaliy psixologiyaning asosiy yo‘nalishlaridan biridir. Demakki, uning ma‘no-mohiyati ikki tarmoqqa bo‘linadi:

- 1) bunda shaxsning individual-psixologik holatlari, shaxsiy xususiyatlari o‘rganiladi;
- 2) amaliyot ruhshunoslarining tashxis qo‘yish ishlarida ishlatadigan yo‘nalish, maxsus kurs.

Psixologik tashxis - bu sinalayotgan shaxsning shaxsiy-ruhiy xususiyatlarini o‘rganishning yakuni. Bunday aniq tashxis qo‘yish ahamiyatli, chunki aynan shu xulosa shaxsning ruhiy holatini, uning fe‘lidagi xossalarni, temperamentini baholashga imkon yaratadi.

Ijtimoiy-psixologik tashxis - bu o‘smirlarning o‘zaro oilada, «kichik guruhlarda, to‘garakda, sport jamoalarida va boshqalarda shakllangan ijtimoiy-psixologik xususiyatlarini to‘g‘ri baholash». Deviant xulqli o‘smirlarning ijtimoiy-ruhiy holatlarini quyidagi usullarda tashxislash keng qo‘llaniladi. AQSh, Olmoniya, Fransiya, Rossiya, Yaponiya kabi davlatlarda ruhiy tashxis qo‘yish uslublari

bilan mutaxassislar izchil faoliyat olib boradilar. Bunday izlanishlar natijalari bo'yicha ilmiy, tibbiy, ma'rifiy maskanlarda tatbiq etishga ruxsat oladilar. Tashxisni belgilashda psixolog aniq va alohida bo'lgan ijtimoiy-ruhiy xususiyatlarni aniqlashi darkor. Psixolog nafaqat yuqoridagi xususiyatlarni aniqlashi, balki ularning kelib chiqish sabablarini ham o'rganishi maqsadga muvofiq bo'ladi. Kuzatuv, suhbatlar, intervyu, anketa so'rovnomasi, ekspert baholash usuli, o'z-o'zini baholash uchun shaxsiy so'rovnomalar, ruhiy testlar, ijtimoiy baholash usullari.

Psixodiagnostika davomida deviant xulqli o'smirlarning quyidagi ijtimoiy-psixologik xususiyatlarini hisobga olish kerak:

- o'smirning hayotiy mezonlari;
- ma'naviy va huquqiy me'yorlar haqida tushunchaga ega bo'lish;
- o'qituvchilar, ularning ota-onalari va sinfdoshlari bilan muloqot;
- psixodiagnostika qilishdagi qiyinchiliklar, ular bilan kelisha olmaslik;
- o'zining imkoniyatlari, qobiliyatlari, xususiyatlarini baholash;
- deviant xulqqa moyilligi;
- O'z kelajagiga, o'qish va kelgusi hayotiga bo'lgan munosabatlar.

Kasbiy yo'nalganlik va uning shaxs individual-psixologik xususiyatlariga bog'liqligi masalalari bir qator xorij psixologlari tomonidan turli mutaxassislikdagi talabalarda o'tkazilgan tadqiqot ishlari, ilgari surilgan nazariyalar, yondashuvlar, fikrlar orqali ochib berishga harakat qilingan.

Kasbiy yo'nalganlikni o'rganuvchi konsepsiyalardan ko'proq mashhur bo'lgani, uni butun uzluksiz jarayon sifatida tadqiq etuvchi D.E.Syuper va T.V.Kudryavsevlarning konsepsiyalaridir.

D.E.Syuperning konsepsiyasi XX asr 50 yillarining o'rtasidan rivojlana boshladi va kasbiy yo'naltirish muammosini tadqiq qilishning shaxsiy statistik yondashuviga o'ziga xos javob bo'ldi.

M.I.Dyachenko, L.A.Kandibovichning ta'kidlashicha, talabalarda kasbiy yo'nalganlikni rivojlantirish – bu bo'lajak kasbiga ijobiy munosabatni, unga qiziqish, layoqat va qobiliyatlarni mustahkamlash, oliy o'quv yurtini tugatgandan so'ng o'z ixtisosligini takomillashtirish istagi, tanlangan kasb sohasida doimiy mehnat qilib o'zining asosiy moddiy va ma'naviy ehtiyojlarini qondirish, bo'lg'usi mutaxassis ko'z o'ngida kasbning obro'sini oshirishdir.

Kasbiy yo'nalganlik mazmunidagi ijobiy o'zgarishlar bo'lg'usi kasb bilan bog'liq motivlar mustahkamlanishida namoyon bo'ladi: o'z ish majburiyatlarini yaxshi bajarishga intilish, mohir, yetuk mutaxassis sifatida o'zini ko'rsatish, murakkab o'quv vazifalari, masalalarini aniq echishga intilish, ma'suliyat hissining kuchayishi, ishda muvaffaqiyatga erishish istagi.

Shu bilan birga ijtimoiy burchga, o'ziga, intilishlariga, hislariga munosabatning rivojlanishi bilan kasbiy motivlarning mazmuni o'zgaradi: ularning ba'zilar muhim, ayrimlari esa muhim emas deb baholanadi. Ba'zan kasbiy yo'nalganlikning susayish hollari ham uchraydi (ta'limdagi kutilmagan qiyinchiliklar va boshqalar ta'sirida).

V.A.Sonin tadqiqotlaridan ma'lum bo'lishicha, talabalarda kasbiy yo'nalganlikni muvaffaqiyatli rivojlantirish omillaridan biri ularda kasb tanlashning ijobiy motivlarining shakllanganligidir.

Kasbiy yo'nalganlikni muvaffaqiyatli shakllantirish omillaridan yana biri oliy o'quv yurtiga topshirayotgan talabalarni kasbiy tanlashdir. U umumiy abituriyentlar ichidan shu oliy o'quv yurtida o'qishga psixologik moslarini tanlashga yordam beradi. Turli metodlarni qo'llash orqali har bir abituriyentning real imkoniyatlari va qobiliyatlarini aniqlash, bo'lg'usi kasbni tanlashga yo'llash imkonini beradi.

Oliy o'quv yurtiga kirgan talaba ijtimoiy-foydali, mazmunli faoliyat bilan doimo shug'ullanadi, natijada unda shaxsning kasbiy yo'nalganligi va kasbiy motivlar shakllanadi. Kasbiy yo'nalganlik muvaffaqiyatli shakllanishining doimiy omillaridan biri talabalar ta'limi va tarbiyasi jarayonida uning mazmuni va tuzilishidagi o'zgarishlarni o'rganish hisoblanadi. Bu o'zgarishlarning ko'rsatkichlarini aniqlash bilan bog'liqdir: talaba oldin qanday maqsadlarni qo'ygan edi, hozir qanday maqsadlar qo'ymoqda, turli xil faoliyatlarda u o'zini qanday namoyon etadi, uning kasbga munosabati qanday, qiziqishlari, ideallari, ustanovkalarining xususiyatlari va boshqalar.

Foydalanilgan adabiyotlar ro'yxati

1. Ильин Е.П. Мотивация и мотивы. – СПб.: Питер, 2000.- 512 с.
2. Исломов. З. Давлат ва ҳуқуқ: умумназарий масалалар. – Тошкент, 2000.- 173 б.
3. Еникеев М.И. Психологический энциклопедический словарь. – М.: ТК Велби. Изд-во Проспект, 2006.- 560 с.
4. Камарали С.Е. Социально-психологические аспекты общения (тезисы к докладу). – Донецк: ДонНУ, 2007.- 16 с.
5. Камардина Г.Г. Психологические трудности общения: основы психотехнологии: К 18. Учеб. пособие. – Ульяновск, 2000.- 52 с.
6. Каримова В., Акрамова Ф. Психология. Маърузалар матни. – Тошкент: ФТДК, ДИТАФ, 2000.- 171 б.
7. Каримова В.М. Психология. Ўқув қўлланма. – Тошкент: А.Қодирий номидаги халқ меъроси нашриёти «УАЖБНТ» маркази, 2002.- 205 б.
8. Лабунская В.А Экспрессия человека: общение и межличностное познание. – Ростов-на-

VOYAGA YETMAGANLARDA JINOYAT MOTIVLARI SHAKLLANGANLIK HOLATI VA XARAKTERLI XUSUSIYATLARI TAVSIFI

Raxmatov Faxriddin Umarovich,

Respublika Ma'naviyat va ma'rifat markazi huzuridagi Ijtimoiy-ma'naviy tadqiqotlar instituti
erkin tadqiqotchisi

Annotatsiya: Mazkur maqolada voyaga yetmagan jinoyatchilar shaxsining tavsifi, ularning shaxsiy xarakteridagi o'ziga xos xususiyatlari, voyaga yetmaganlar o'rtasida jinoyatlar va huquqbuzarliklarni oldini olish borasida mamlakatimizda olib borilayotgan ishlar; voyaga yetmaganlar o'rtasida sodir etilgan jinoyatlar haqida statistika ma'lumotlar; voyaga yetmagan huquqbuzarlarning shaxsining kriminologik tavsifi haqida xorijiy huquqshunoslarning qarashlari tahlil qilingan. shuningdek voyaga yetmaganlarda jinoyat motivlari shakllanganlik holati va xarakterli xususiyatlari tavsifi o'rganilgan.

Kalit so'zlar: loqaydlik, beparvolik, nazoratning yo'qligi, deviant xulq, ongsizlik, shaxsiy xususiyatlar, moslashish, tarbiyaviy-psixologik choralar.

ХАРАКТЕРИСТИКА СОСТОЯНИЯ ФОРМИРОВАНИЯ ПРЕСТУПНЫХ МОТИВОВ У НЕСОВЕРШЕННОЛЕТНИХ И ИХ ХАРАКТЕРНЫЕ ОСОБЕННОСТИ

Рахматов Фахриддин Умарович,

При Республиканском центре духовности и просвещения исследователь Института
социально-духовных исследований

Аннотация: в данной статье проанализированы характеристики личности несовершеннолетних правонарушителей, особенности их личностного характера, проводимая в нашей стране работа по предупреждению преступлений и правонарушений среди несовершеннолетних, статистические данные о преступлениях, совершенных среди несовершеннолетних, взгляды зарубежных юристов на криминальную характеристику личности несовершеннолетних правонарушителей. изучено также описание состояния и характерных особенностей формирования преступных мотивов у несовершеннолетних.

Ключевые слова: безразличие, беспечность, бесконтрольность, девиантное поведение, бессознательность, личностные особенности, адаптация, образовательные и психологические мероприятия.

DESCRIPTION OF THE STATE OF FORMATION OF CRIMINAL MOTIVES IN MINORS AND THEIR CHARACTERISTIC FEATURES

Raxmatov Faxriddin Umarovich,

The Republican Center for spirituality and enlightenment Free researcher of the Institute of
socio-spiritual research

Annotation: this article analyzes the description of the personality of juvenile offenders, their peculiarities in their personal character; the work carried out in our country on the Prevention of crimes and offenses among minors, statistical data on crimes committed among minors, the views of foreign lawyers on the criminological description of the personality of minor offenders. also in minors, a description of the state and characteristic features of the formation of criminal motives is studied.

Key words: indifference, carelessness, lack of control, deviant behavior, unconsciousness, personal characteristics, adaptation, educational and psychological measures.

Psixologiya fanlari sohasida erishilgan jahon tajribasining ko'rsatishicha motivlarning yuzaga kelishi va motivasion yo'nalganlik ko'p jihatdan oila tarbiyasi bilan bog'liqdir. Oilada qaror topgan o'zaro munosabatlar, uning ta'sirida yuzaga kelgan tarbiya muhiti va farzandlar tarbiyasiga bo'lgan e'tibor buning asosini tashkil qiladi.

Shu nuqtai nazardan mazkur maqolada voyaga yetmaganlarda jinoyat motivlari shakllanishiga ta'sir etadigan muhim omillarni (tabiiy-biologik, ijtimoiy-iqtisodiy, ma'naviy-psixologik va tarbiyaviy-pedagogik) o'rganish bilan ularning mohiyati va xususiyatlarini tarbiyaviy-psixologik me'yorlar asosida baholashga harakat qildik.

1-jadval

Voyaga yetmaganlarda jinoyat motivlari shakllanishining asosiy sabablari
(n=423)

| № | M A N B A L A R | Tanlov natijalari | |
|----|---|-------------------|------|
| | | O'rin | Foiz |
| 1. | Voyaga yetmaganlarning yetarlicha tarbiyalanmaganligi, unda tarbiyaviy bo'shliqning mavjudligi | 1,79 | 87,2 |
| 2. | Voyaga yetmaganlar taqdiri uchun ota-onalarning e'tiborsizligi (tarbiyada loqaydlik, beparvolik, nazoratning yo'qligi) | 1,80 | 92,0 |
| 3. | Voyaga yetmaganlar turmushida iqtisodiy yetishmovchilikning ta'siri | 2,52 | 76,5 |
| 4. | Voyaga yetmaganlar yolg'on tasavvurlarning psixologik ta'sir kuchiga ishonib (aldanib), hayotda o'z o'rnini topishga intilishi | 2,56 | 71,8 |
| 5. | Voyaga yetmaganlar ma'naviyatining bo'shligi natijasida yolg'on tasavvurlarga ishonishi (tasavvurlar to'qnashuvida aldamchi tasavvurlarga tobeligi) | 2,77 | 70,8 |
| 6. | Voyaga yetmaganlar hissiy-irodaviy holatining beqarorligi, unda tobelikning mavjudligi (hissiy-irodaviy holatlar me'yorida shakllanmaganligi) | 3,20 | 63,1 |

O'tkazilgan anketa so'rov natijalariga (1-jadval) ko'ra, voyaga yetmaganlar taqdiri uchun ota-onalarning e'tiborsizligi (tarbiyada loqaydlik, beparvolik, nazoratning yo'qligi) 92,0% ni, voyaga yetmaganlarning yetarlicha tarbiyalanmaganligi, unda tarbiyaviy bo'shliqning mavjudligi 87,2%ni, voyaga yetmaganlar uchun iqtisodiy yetishmovchilikning ta'siri 76,5%ni, voyaga yetmaganlar yolg'on tasavvurlarning psixologik ta'sir kuchiga ishonib (aldanib), hayotda o'z o'rnini topishga intilishi 71,8%ni, voyaga yetmaganlar ma'naviyatining bo'shligi natijasida yolg'on tasavvurlarga ishonishi (tasavvurlar to'qnashuvida aldamchi tasavvurlarni ustun deb bilishi) 70,8%ni, voyaga yetmaganlar hissiy-irodaviy holatining beqarorligi, unda tobelikning mavjudligi (hissiy-irodaviy holatlar me'yorida shakllanmaganligi) 63,1% voyaga yetmaganlarda jinoyat motivlari shakllanishining eng ta'sirchan manbalari deb hisoblaydilar.

Mazkur tadqiqot voyaga yetmaganlar yoshlarda jinoyat motivlari shakllanishi bilan bog'liq muhim omillarni aniqlashga yo'nalgan bo'lib, ushbu yo'nalishda olib borilishi zarur bo'lgan tarbiyaviy-psixologik dasturlar va shart-sharoitlarni yaratish istiqbollari belgilashga yordam beradi.

Shundan so'ng biz, tadqiqotlarimiz dasturiga asoslanib, voyaga yetmaganlar tarbiyasidagi salbiy o'zgarishlarni namoyon bo'lish jabhalarini o'rganish maqsadida aynan jinoyat motivlari shakllanayotgan respondentlar kontingenti bilan anketa so'rovnomalarini o'tkazdik.

2-jadval

Voyaga yetmaganlarda shakllanayotgan jinoyat motivlarini aniqlashning jabhalari. (n=66)

| № | O' R G A N I S h M A N B A L A R I | Tanlov natijalari | |
|----|---|-------------------|------|
| | | O'rin | Foiz |
| 1. | Voyaga yetmaganlar bilan suhbatlashib, o'zaro muloqot va munosabat jarayonida uning bilimi, tasavvurlari, qiziqishi, e'tiqodi va dunyoqarashiga hos jihatlarini o'rganish bilan | 1,68 | 90,5 |
| 2. | Voyaga yetmaganlarni yurish-turishi, o'zini tutishi, odamlar bilan bo'lgan o'zaro munosabati, narsalarga, hodisalarga va voqyealarga bo'lgan munosabatini kuzatish orqali | 1,72 | 88,7 |
| 3. | Ularning yolg'on va asossiz tasavvurlar yordamida hayotiy zarur narsalarga erishishga yo'naltirilgan fikrlarga nisbatan munosabatini aniqlash bilan | 2,32 | 82,6 |
| 4. | Voyaga yetmaganlarning jinoiy xatti-harakatlar va uning oqibatlariga bo'lgan munosabatlarini o'rganish yordamida | 2,37 | 70,6 |
| 5. | Jinoiy motivlar shakllangan voyaga yetmaganlarning amaliy faoliyati va faoliyat natijalarini o'rganish asosida zarur ma'lumotlarni to'plash orqali | 2,77 | 74,5 |

So'rovnomana natijalariga (2-jadval) ko'ra, voyaga yetmaganlar bilan suhbatlashib, o'zaro muloqot va munosabat jarayonida ularning bilimi, tasavvurlari, qiziqishi, e'tiqodi va dunyoqarashiga hos jihatlarini o'rganish yordamida (o'rinlar yig'indisi 1,68; 90,5%), o'spirinlarni yurish-turishi, o'zini tutishi, odamlar bilan bo'lgan o'zaro munosabati, narsalarga, hodisalarga va voqyealarga bo'lgan munosabatini kuzatish orqali bilish (o'rinlar yig'indisi 1,72; 88,7%) ularda shakllanayotgan jinoyat motivlarini aniqlashning asosiy usullari ekanligi qayd etildi.

Voyaga yetmaganlar xulq-atvorida shakllanayotgan jinoyat motivlarini aniqlashda ularning yolg'on va asossiz tasavvurlar yordamida hayotiy zarur narsalarga erishishga yo'naltirilgan fikrlarga nisbatan bo'lgan munosabatlari bilan (o'rinlar yig'indisi 2,32; 82,6%), voyaga yetmaganlarning jinoyi xatti-harakatlar va uning oqibatlariga bo'lgan munosabatlarini tahlil qilish yordamida (2,37; 70,6%), jinoyi motivlar shakllangan voyaga yetmaganlarning amaliy faoliyati va faoliyat natijalarini o'rganish asosida zarur ma'lumotlarni to'plash yordamida (o'rinlar yig'indisi 2,77; 74,5%) asosli to'xtamga kelish ham muhim o'rin tutishi qayd etildi.

Voyaga yetmaganlar xulq-atvorida yuzaga kelish ehtimoli bo'lgan salbiy o'zgarishlarning psixologik asoslarini chuqurroq o'rganish maqsadida ularning hayoti va faoliyatini yo'naltirishda yetakchilik qilayotgan motivlarni ham aniqlashga harakat qildik. (3-jadval)

3-jadval

Voyaga yetmaganlar hayoti va faoliyatini belgilovchi yetakchi motivlarni aniqlash (n=167).

| № | M A N B A L A R | Tanlov natijalari | |
|----|--|-------------------|------|
| | | O'rin | Foiz |
| 1. | Kundalik zarur ehtiyojlarni ta'minlashga erishish | 1,46 | 92,9 |
| 2. | Ota-onasi va oila a'zolariga muhtoj bo'lmaslik | 1,69 | 75,3 |
| 3. | Yaxshi yashash imkoniyatlarini qidirish va tengdoshlaridan kam bo'lmaslik | 1,50 | 82,0 |
| 4. | Hayotda o'zi xoxlayotgan narsalarga erishish, tengqurlari o'rtasida obru-e'tibor topish, to'laqonli yashashga intilish | 3,48 | 64,5 |

3-jadvalda bayon etilgan natijalardan ko'rinadiki, voyaga yetmaganlar uchun kundalik zarur ehtiyojlarni ta'minlashga erishish (o'rinlar yig'indisi 1,46; 92,9%), yaxshi yashash imkoniyatlarini qidirish va tengdoshlaridan kam bo'lmaslik (o'rinlar yig'indisi 1,50; 82,0%) jinoyat motivlari shakllanayotgan voyaga yetmaganlar hayoti va faoliyati yo'nalishini belgilovchi eng muhim va zarur yetakchi motivlar ekanligi aniqlandi.

Voyaga yetmaganlarning fikriga ko'ra, voyaga yetmaganlar o'z ota-onasi va oila a'zolariga muhtoj bo'lmaslikka intilishi (o'rinlar yig'indisi 1,69; 75,3%) va hayotda o'zi xoxlayotgan narsalarga erishish, tengqurlari o'rtasida obru-e'tibor topish, to'laqonli yashashga intilish (o'rinlar yig'indisi 3,48; 64,5%) kabi motivlar ham ular hayoti va faoliyatini belgilashda muhim ahamiyat kasb etayotganligi qayd etildi.

4-jadval

Voyaga yetmaganlarda jinoyat motivlari shakllanishiga ta'sir etadigan zamonaviy tabiiy-biologik, ijtimoiy-iqtisodiy, tarbiyaviy-psixologik omillarning ko'rinishlari (n=167).

| № | M A N B A L A R | Tanlov natijalari | |
|----|---|-------------------|------|
| | | O'rin | Foiz |
| 1. | Voyaga yetmaganlardagi tabiiy-biologik ehtiyojlarning vaqtida va me'yorli qondirilmashligi | 1,46 | 91,6 |
| 2. | Oilada voyaga yetmaganlarga xos ijtimoiy-iqtisodiy motivlarning me'yorli ta'minlanmaganligi | 2,00 | 85,4 |
| 3. | Voyaga yetmaganlarga xos tarbiyaviy muhitning yetarlicha va barqaror ta'minlanmaganligi | 2,12 | 72,6 |
| 4. | Tarbiyachi mas'ullarning voyaga yetmaganlar rivojlanishini ta'minlaydigan jismoniy, ijtimoiy-madaniy va individual psixologik omillar ta'siridan yetarlicha xabardor emasligi | 2,22 | 82,6 |

Biz navbatdagi tadqiqotlarimizda voyaga yetmaganlarda jinoyat motivlari shakllanishiga ta'sir etadigan zamonaviy tabiiy-biologik, ijtimoiy-iqtisodiy, tarbiyaviy-psixologik omillarning ko'rinishlari va ularning ta'sir darajasini baholash maqsadida anketa so'rovnomalaridan foydalandik (4-jadval).

Respondentlar javoblarini psixologik tahlil qilish natijalari shuni ko'rsatdiki, voyaga yetmaganlarda jinoyat motivlari shakllanishiga ta'sir etadigan turli omillar ichida eng xavfli hamda shaxs va jamiyat hayotida ayanchli oqibatlarni keltirib chiqaruvchi omillar bu - voyaga yetmaganlardagi tabiiy-biologik ehtiyojlarning vaqtida va me'yorli qondirilmalik holatlari (o'rinlar yig'indisi 1,46; 91,6%), oilada voyaga yetmaganlarga xos ijtimoiy-iqtisodiy motivlarning me'yorli ta'minlanmaganligi (o'rinlar yig'indisi 2,00; 85,4%), tarbiyada mas'ullarning tarbiya jarayonlarida voyaga yetmaganlar rivojlanishini ta'minlaydigan jismoniy, ijtimoiy-madaniy va individual psixologik omillar ta'siridan yetarlicha xabardor emasligi (o'rinlar yig'indisi 2,22; 82,6%), voyaga yetmaganlarga xos tarbiyaviy muhitning yetarlicha ta'minlanmaganligini (o'rinlar yig'indisi 2,22; 72,6%) alohida e'tirof etdilar.

5-jadval

Yoshlarda uchraydigan jinoyat motivlarining mohiyati va ularning salbiy oqibatlari haqidagi voyaga yetmaganlarning tasavvur va bilimlarini baholash (n=357)

| № | Madaniyat ko'rinishlari | Qisman tasavvurga ega (%hisobida) | O'rtacha biladi (%hisobida) | Yaxshi biladi (%hisobida) | Mukammal biladi (%hisobida) |
|-----------------------------|--|-----------------------------------|-----------------------------|---------------------------|-----------------------------|
| 1 | Jinoiy xatti-harakatlarga moyil voyaga yetmaganlarni bilasizmi | 17,4 | 28,2 | 35,1 | 19,3 |
| 2 | Jinoiy xatti-harakatlar oqibatini tushunasizmi | 21,5 | 29,6 | 32,3 | 16,6 |
| 3 | Jinoiy xatti-harakatlarga moyillik qanday holatlarda yuzaga kelishi mumkin | 32,8 | 28,6 | 21,4 | 17,2 |
| O'rtacha umumiy ko'rsatkich | | 23,1 | 29,9 | 30,1 | 16,9 |

Shu o'rinda, biz yoshlarda uchraydigan jinoyat motivlarining mazmun-mohiyati va ularning salbiy oqibatlari haqidagi voyaga yetmaganlarning umumiy tasavvur va bilimlarini baholash maqsadida anketa so'rovnomasidan ham foydalandik. Psixologik-pedagogik baholash me'yorlariga tayanib, ularning bilim darajalarida quyidagicha ko'rsatkichlarni aniqladik (6-jadval).

Hozirgi voyaga yetmaganlardan xulq-atvordagi jinoyat motivlarining mohiyatini tavsiflash, uning tarbiyaviy jihatdan salbiy ko'rinishlarini ososlash, shaxs, jamiyat va millat taraqqiyotidagi og'ir oqibatlarni baholash taklif etilganda, ularning jinoiy xatti-harakatlarga moyil voyaga yetmaganlarni bilish holati: 17,4%i qisman tasavvurga ega ekanligi, 28,2%i bu haqida o'rtacha bilimga ega ekanligi, 35,1%i bu haqida yaxshi bilishi, 19,3%i juda yaxshi tasavvurga ega bo'lib, uni mukammal bilishi aniqlandi.

Ulardan jinoiy xatti-harakatlarning oqibatini tushunishi va uni baholash taklif etilganda, ularning 21,5%i bu haqida qisman tasavvurga ega ekanligi, 29,6%i bu haqida o'rtacha tasavvur va bilimga ega ekanligi, 32,3%i bu haqida yaxshi bilishi va hayotiy tasavvurlarga ega ekanligi, 16,6%i aniq tasavvurlar va mukammal bilimga ega ekanligi va ana shu me'yorlarda baholash kuzatildi.

Yoshlardan "Jinoiy xatti-harakatlarga moyillik qanday holatlarda yuzaga kelishi mumkin" deb so'ralganda, ularning 32,8%ida jinoiy xatti-harakatlarga moyillik sezilmaligi, bu borada qisman boshqalar haqida tasavvurga ega ekanliklarini, 28,6% voyaga yetmaganlar o'rtacha tasavvur va bilimga ega ekanliklarini, 21,4% voyaga yetmaganlar bu haqda yaxshi tasavvur va bilimga ega ekanliklarini, 17,2% voyaga yetmaganlar "xulq-atvorida jinoyat motivlari" bor bo'lgan yoshlarning ko'rinishlari, munosabat shakllari, yo'nalganligi va uning salbiy oqibatlari haqida juda yaxshi tasavvur va bilimlarga ega ekanliklarini bildirdilar.

Quyida olib borgan tadqiqotlarimiz va ularni psixologik tahlil qilish natijalari voyaga yetmaganlarda jinoyat motivlari shakllanishini oldini olish uchun ular tarbiyasiga mas'ullikni (kimlar ko'proq mas'ul va ogoh bo'lishi kerak) baholanishi o'rganilganda (6-jadval), natijalar quyidagicha ko'rinishni aks ettirdi: respondentlarning 100 % voyaga yetmaganlarning hayoti va tarbiyasida otalar hamda ularning oila a'zolari doimiy mas'ul va ogoh bo'lishlari kerakligini, keyingi o'rinda shaxs tarbiyasida - uning o'zi mas'ul va ogoh bo'lishi muhimligi (o'rinlar yig'indisi 1,29; 92,0%), undan so'ng maktab rahbariyati, o'qish jamoalari hamda voyaga yetmaganlar tengqurlari uning tarbiyasida mas'ul ekanliklari va doimiy ogoh bo'lishlari (o'rinlar yig'indisi 1,55; 86,1%) yuqori ishonch bilan baholandi.

6-jadval

Voyaga yetmaganlarda jinoyat motivlari shakllanishining oldini olish uchun ular tarbiyasiga mas'ullikni (kimlar ko'proq mas'ul va ogoh bo'lishi kerak) baholanishi (n=322)

| № | M A N B A L A R | Tanlov natijalari | |
|----|---|-------------------|------|
| | | O'rin | Foiz |
| 1. | Voyaga yetmaganlarning ota-onalari va oila a'zolari | 1,00 | 100 |
| 2. | Voyaga yetmaganlarning o'zi | 1,29 | 92,0 |
| 3. | Maktab rahbariyati, o'qish jamoalari hamda voyaga yetmaganlar tengqurlari | 1,55 | 86,1 |
| 4. | Huquq tartibot organlari | 1,65 | 84,5 |
| 5. | Mahalla faollari va jamoatchilik | 2,17 | 78,6 |
| 6. | Voyaga yetmaganlarning qarindosh-urug' va qo'ni-qo'shnilari | 2,41 | 73,8 |

Voyaga yetmaganlarning tarbiyasida muntazam e'tiborda bo'lish, ular tarbiyasida yanada mas'uliyatliroq yondoshishida huquq tartibot organlari (o'rinlar yig'indisi 1,65; 84,5%), mahalla faollari va jamoatchilik (o'rinlar yig'indisi 2,17; 78,6%), qarindosh-urug' va qo'ni-qo'shnilar (o'rinlar yig'indisi 2,41; 73,8%) ham muhim tarbiyaviy ta'sir manbalari sifatida yaqindan yordam berishlari ko'rsatib o'tildi.

Xulosa:

1. Voyaga yetmaganlardagi mavjud ehtiyojlarning qondirilmay qolishi, hayotiy zarur bo'lgan moddiy va ma'naviy narsalarga o'zi xohlaganidek erishishga intilishi, tengdoshlari va jamoa orasida o'z mavqeyini barqarorlashtirish maqsadi, o'zini namoyon qilish va o'z ta'sirini o'tkazish uchun, «kuchlilik»ni qo'lga kiritish, o'z mavqeyini ortirish hamda boshqalarga ta'sir doirasini kengaytirish maqsadi ular xulq-atvorida jinoyat motivlari shakllanishiga muhim sabab sifatida ta'sir qilishi aniqlandi va bu jarayonning davomiyligi jinoyat xatti-harakatlarga tayyorgarlik, yo'nalganlik, natijalarga erishishni ta'minlash bosqichini ham ifodalaydi.

2. Voyaga yetmaganlar xulq-atvorida jinoyat motivining shakllanishi aynan shunday voyaga yetmaganlar yashayotgan oilalarda ota-ona munosabatlaridagi beqarorlik, tarbiyaviy jarayonlarga yengil-yelpi qarash oqibatida tarbiyaning yaxshi kechmayotganligi, oilaning moddiy va ma'naviy taqsimotidagi kamchiliklar, uzilishlar eng muhimi, oilaviy tarbiyada loqaydlik, beparvolik, o'zi bo'larchilikka qoldirish, e'tiborsizlik holatlarining hukm surishi natijasidir.

3. Voyaga yetmaganlarda jinoyat motivlari shakllanishining asosiy sabablarini aniqlash maqsadida o'zbek milliy-madaniy muhitida shakllanayotgan Voyaga yetmaganlar yoshlar, ularning ota-onalari, o'qituvchilari, tarbiya uchun mas'ul huquq -tartibot organlari va jamoatchilik bilan tadqiqot ishlari olib borilganda Voyaga yetmaganlarning yetarlicha tarbiyalanmaganligi, voyaga yetmaganlar taqdiri uchun ota-onalarning e'tiborsizligi, voyaga yetmaganlar turmushida iqtisodiy yetishmovchilikning ta'siri, hayotdagi yolg'on va aldamchi tasavvurlarga ishonish, hissiy-irodaviy holatining beqarorligi, unda tobelikning mavjudligi kabi omillar muhim sabab bo'lib qolayotganligi aniqlandi.

Foydalanilgan adabiyotlar:

1. O'zbekiston Respublikasining Konstitusiyasi. - Toshkent: O'zbekiston, 2017. - 80 b.
2. O'zbekiston Respublikasining "Yoshlarga oid davlat siyosati to'g'risida"gi Qonuni, 2016 yil 14 sentyabr. O'zbekiston Respublikasi qonun hujjatlari to'plami, 37-son, 426-modda.
3. O'zbekiston Respublikasining "Bola huquqlarining kafolatlari to'g'risida"gi Qonuni, 2008 yil.
4. O'zbekiston Respublikasi Prezidentining "O'zbekiston Respublikasini yanada rivojlantirish bo'yicha Harakatlar strategiyasi to'g'risida"gi Farmoni. - Toshkent: Adolat, 2017. - 112 b.
5. Jabborov A.M. O'qituvchi etnopsixologiyasi. Qarshi "Nasaf" nashriyoti, 2015, -180 b.
6. Karimova V.M. Yoshlarda o'zbek oilasi to'g'risidagi ijtimoiy tasavvurlar. Psix. fan. dok. diss. - T.: ToshDU, 1994. - B.309.
7. Qodirov O.S.. Umumiy psixologiya // O'quv qo'llanma. - Samarqand, 2022.-250 b.
8. Qodirov O.S., Xotamov Sh.N.. Ijtimoiy psixologiya //Darslik. - Samarqand, 2023.-346 b.
9. Safarovich Q. O. et al. O'QUVCHILAR XULQ-ATVORI PROFILAKTIKASIDA MAQSADGA YO'NALTIRILGAN TARBIYAVIY TA'SIR MODELII //PEDAGOG. – 2023. – T. 6. – №. 2. – S. 382-386.
10. Safarovich Q. O. et al. TARBIYASI QIYIN O'QUVCHILARNING XULQ-ATVORI BILAN BOG'LIQ MUAMMOLARNI BARTARAF ETISH MASALALARI //PEDAGOG. – 2023. – T. 6. – №. 2. – S. 367-371.
11. Safarovich Q. O. et al. TEENAGER CHILD PSYCHOLOGY //Galaxy International Interdisciplinary Research Journal. – 2022. – T. 10. – №. 5. – S. 454-462.

O'QUVCHILAR INTELLEKTUAL TARAQQIYOTIDA AMALIY PSIXOLOGIK USULLARDAN FOYDALANISHNING PSIXOLOGIK MEXANIZMLARI

Jumayev Nodir Zayniddinovich
BuxDu Psixologiya va sotsiologiya kafedrasi Kattta o'qituvchisi

Annotatsiya. Mazkur maqolada o'quvchilar intellektual taraqqiyotida amaliy psixologik usullardan foydalanishning psixologik mexanizmlari o'rganilgan. Shuningdek o'quvchilar intellektini rivojlantirish muammosi bo'yicha ilmiy adabiyotlar qiyosiy analogik yo'nalishda tahlil qilingan, bolalar intellektini rivojlantirishda doirasidagi tadqiqot metodikalarini tanlash va qo'llash bo'yicha taklif hamda tavsiyalar ishlab chiqilgan, bolalar intellektini rivojlantirishda o'ziga xos xususiyatlarni empirik jihatdan nazariy va amaliy tahlillar olib borilgan, hamda o'quvchilar intellektini rivojlantirish samaradorlik darajalarini aniqlash haqida so'z boradi.

Kalit so'zlar: intellektuallik, qobiliyat, xarakter, iste'dod, psixologik mexanizmlar, metod, metodologiya, psixokorreksiya, psixodiagnostika, motivatsiya genetik omil, ijtimoiylashuv, dominant.

ПСИХОЛОГИЧЕСКИЕ МЕХАНИЗМЫ ИСПОЛЬЗОВАНИЯ ПРАКТИЧЕСКИХ ПСИХОЛОГИЧЕСКИХ МЕТОДОВ В ИНТЕЛЛЕКТУАЛЬНОМ РАЗВИТИИ УЧАЩИХСЯ

Жумаев Надир Зайниддинович
Бух Гу Кафедра психологии и социологии старший учитель

Аннотация. В данной статье рассмотрены психологические механизмы использования практических психологических методов в интеллектуальном развитии учащихся. Также была проанализирована научная литература по проблеме развития интеллекта учащихся в сравнительно-аналогичном направлении, разработаны предложения и рекомендации по выбору и применению методик исследования в рамках развития интеллекта детей, проведен эмпирический теоретический и практический анализ особенностей развития интеллекта детей, а также определены уровни эффективности развития интеллекта учащихся.

Ключевые слова: интеллектуальность, способности, характер, одаренность, психологические механизмы, метод, методика, психокоррекция, психодиагностика, мотивация генетический фактор, социализация, доминанта.

PSYCHOLOGICAL MECHANISMS OF THE USE OF PRACTICAL PSYCHOLOGICAL METHODS IN THE INTELLECTUAL DEVELOPMENT OF STUDENTS

Jumayev Nadir Zayniddinovich
BSU Department of Psychology and sociology senior teacher

Annotation. In this article, the psychological mechanisms of the use of practical psychological methods in the intellectual development of students are studied. Also, scientific literature on the problem of developing students' intelligence has been analyzed in a comparative analogical direction, proposals and recommendations have been developed for the selection and application of research methodologies within the development of children's intelligence, empirical theoretical and practical analysis of specific features in the development of children's intelligence has been carried out, and the development.

Key words: intellectuality, Ability, character, talent, psychological mechanisms, method, methodology, psychocorrection, psychodiagnosics, motivation genetic factor, socialization, dominant.

Kirish. Mamlakatimizdagi ijtimoiy maktabgacha muassasalar ta'lim-tarbiyaviy ishning keng dasturini amalga oshirib bolalarni maktabga tayyorlashdek zarur ishni ta'minlaydi. Ya'ni, bu o'rinda bolalar bog'chasi va maktab ishidagi izchillik katta ahamiyat kasb etishini ta'kidlash lozim bo'ladi.

Izchillikni amalga oshirishning mavjud imkoniyatlari xalq ta'limi tizimi, uning tarkibiy tuzilishi va amalda bo'lishining asosi hisoblanadi.

Bolalarni ta'lim muassasiga maktabga intellektual tayyorlashning maqsad va vazifalari tarbiyaning bolalar yosh xususiyatlari hisobga olingan umumiy maqsad va vazifalaridan kelib chiqib belgilanadi. Bu bolalar bog'chasi va maktab o'rtasida izchillikni ta'minlashning haqiqiy asosini tashkil qiladi.

Bolalar bog'chasi va maktabdagi ta'lim va aqliy tarbiya, shakl hamda metodlarining turli yosh davrlarida bola shaxsini har tomonlama shakllantirishni amalga oshirish maqsadlarida o'zaro aloqasini

qaror toptirishdafa amalga oshadi.

Ma'lumki, bugungi kungacha juda ko'plab ilg'or ijtimoiy psixologiya vakillari tomonidan Bolalar psixologiyasida intellekt va kreativlikni tushuntiruvchi 3 ta nazariya mavjud. D. Veksler, G. Ayzenk, O.K. Tixomirov, S.L. Rubinshteyn, L.L. Gurova, L.S. Vigotskiy, Ya.A. Ponomarev; L. Termen, R. Stenberg P.A. Bachelor, L.M. Vekker, M.S. Egorova, N.V. Kalacheva, S.N. Orlovalarni tadqiqotlarini misol keltirish mumkin. Intellekt kreativlikning yuqori bosqichi hisoblanadi. Bu degani nafaqat ular birlikda, balki ijodkorlik intellektning hosilasi hisoblanadi. Yuqori darajadagi intellekt – yuqori darajadagi qobiliyatning asosi hisoblanadi. Gans Ayzenk kreativlikni qobiliyatning o'ziga xos ko'rinishi deb aytgan. Kreativlik intellektning yuqori bo'lishi bilan belgilangan.

Z. Zaporozets bolalarda kongnitiv faoliyatning yangi turlarini o'rgangan, bolalarda kongnitiv faoliyatning yangi harakatlari va usullarini shakllantirish jarayoni bolaning intellekt rivojlanish. Shuningdek bolalarda intellektning yangi turlarini tavsiflab bergan qaysi bosqichida ekanligiga qarab turlicha davom etadi, degan g'oyani ilgari surdi. Matematik tasvirlarning shakllanishi hisoblanadi kuchli vosita maktabgacha yoshdagi bolaning intellektual rivojlanishi, uning kongnitiv kuci va ijodiy qobiliyatlari va maktabga umumiy tayyorgarlikning bir qismi. Turli matematik muammolarni echish, bolalar ko'rsatadi ixtiyoriy harakatlar, izchil bajarishni o'rganing zarur harakatlar ma'lum bir natijaga erishish, shuningdek, to'plangan bilimlarni umumlashtirish va tizimlashtirish, ulardan kundalik va o'yin faoliyati. Turli bilimlarni o'zlashtirib, ular savollarga qisqa va aniq javob berish, xulosa chiqarish qobiliyatiga ega bo'ladi. Shunday qilib, elementar matematik tushunchalarni shakllantirish kelajakdagi talaba uchun zarur bo'lgan fazilatlarni rivojlantirishga yordam beradi. Boshlang'ich maktab Yoshi bolalarning matematik tasavurlarini rivojlanishi maktabgacha yosh bolalar tomonidan diagnostika jarayonlarini baholash bilan belgilanadi.

Kreativ jarayonni o'rganish psixanalitik yo'nalish bilan bevosita bog'liq hisoblanadi. Z. Freyd ijodiy harakatni libidoz energiyaning sublimatsiyasi natijasida tasvirlagan. Demak, shaxsning ijodiy salohiyatini o'rganish uchun proyeksion metodlardan foydalanishning asosligi belgilangan.

Uchinchi yo'nalish kreativlikni bolalarning intellektual rivojlanish usullaridan berilgan qobiliyat muammo sifatida o'rganilgan. Bu sohada birinchilardan bo'lib K. Simpsonning tadqiqot ishini ko'rish mumkin, u kreativlikni stereotipik fikrlash usullaridan voz kechish qobiliyati sifatida baholagan. E. From esa kreativlikni (ijodni) hayratga tushish va o'rganish, nostandart vaziyatlarda yechim topish, yangi narsalarni kashf etish va o'z tajribasini chuqur anglash qobiliyati sifatida ko'rib chiqqan. Chet el psixologiyasida J. Gilford va E. Torrens tadqiqotlari alohida o'rganish muhi sanaladi. J. Gilford kreativlikni bolalarning intellektual rivojlanish usullaridan berilgan qobiliyat deb bilgan va uning tajribalari asosan kreativlik diagnostikasi va shaxsiyatning ba'zi bilish omillari bilan aloqalari darajasini o'rganishga qaratilgan. Torrens tadqiqotlarida kreativlikni bolalarning intellektual rivojlanish usullarida o'rganishga bag'ishlangan. U kreativlikni rivojlantirishga qaratilgan maqsadli ta'sir etish ehtimolini qobiliyat sifatida talqin qilgan.

To'rtinchi yo'nalishda K. Goldshteyn, K. Rojers, N. Rojers, A. Maslou va boshqalar ijodiy jarayonni shaxsning "o'zini o'zi aktuallashtirish" bilan bog'lashgan. "O'zini o'zi aktuallashtirgan odamning ijodkorligi madaniyat ta'sirida buzilmagan bolaning kreativligiga o'xshaydi. Kreativlik inson tabiatining eng asosiy xarakteristikasi bo'lib, u tug'ilishidanoq har bir insonga beriladigan salohiyatdir". A. Maslou. R. Stenberg ijtimoiy yo'nalishda kreativlikni "sog'lom aql va intellektning dialektik o'zaro ta'siri" deb hisoblaydi. Intellekt jamoa ehtiyojlarini qondirish uchun keng qo'llaniladi. «Kreativlik o'zini jamoa muammolariga shubha bilan qaraydi va o'zini unga qarshi qo'yadi, yangililarini taklif qilib boradi. Sog'lom aql esa "eski va yangilar o'rtasidagi muvozanatni ta'minlaydi", "jamiyat kontekstidagi o'zgarishlar va barqarorlik"ka erishadi.

Intellektni R. Stenberg "atrof-muhitga moslashish qobiliyati" deb hisoblaydi. Muvaffaqiyatli moslashish belgisi esa mukofot olishdir (keng ijtimoiy-iqtisodiy ma'noda). Kreativlik "sifat jihatidan yuqori emas, balki yangi mahsulot ishlab chiqarish qobiliyati" deb ta'riflanadi. "Intellektli odamlar tomonidan ishlab chiqarilgan mahsulotlar sifati yuqori, lekin, albatta, yangi bo'lishi shart emas". Shundan kelib chiqib, muallif "kreativlik faqat uni hukm qiluvchi tizim kontekstida ahamiyat kasb etadi", "bir tizimda kreativ bo'lgan narsa boshqa bo'lishi mumkin emas", degan xulosaga keladi. Intellektni kreativlikning sharti deb hisoblaydi, "chunki ijodiy mahsulotlar yuqori sifatga ega. Kreativlik qaror qabul qilish bilan bog'liqdir, ya'ni "istalgan kishi kreativ ustanovkani qabul qilishi, kreativ fikrlashi mumkin". Biroq turli sabablarga ko'ra, "odamlar buni qilmaydi". Ba'zilar olomonga yon bosish uchun aqliy qobiliyatlaridan foydalanadi, boshqalari esa olomonga qarshi chiqish uchun bu imkoniyatidan foydalanishadi. Ular, ehtimol, yetakchilik lavozimlarida eng samarali bo'lishlari mumkin, ular o'zgarish zarurligini va barqarorlik o'rtasida muvozanat saqlay olishadi. chunki. "Kreativ odamlar sog'lom fikrlay olmaydilar va hatto boshqa odamlar bilan munosabatlarda ahmoqona ishlarni

qilishlari mumkin". R.Stenbreg "ijodkorlik" quyidagi xususiyatlarga ega degan xulosaga keldi: hukmlar va harakatlar noan'anaviyligi; rivojlangan estetik ko'nikmaga ega; moslashuvchanlik; "o'yin qoidalariga" ambivalentlik (asosiy noaniqlik)ni kiritish; avtoritetlarga va tan olingan "haqiqatlar"ga qarshi tanqid bilan chiqish.

J.P.Gilford o'z tadqiqotlarida konvergent fikrlash bilan divergent fikrlash o'rtasidagi sifatiy farqqa e'tibor qaratdi. Uning ishlari tufayli bu mavzu tadqiqotchilar e'tiboriga tushdi va amaliy ta'lim muammolarini hal qilish borasida muhokama qilinmoqda. Konvergent fikrlash chiziqli, mantiqiy (diskursiv) fikrlashni nazarda tutadi, bu muammoni yagona to'g'ri yechimini o'z ichiga oladi. Divergent fikrlash butunlay boshqa yo'nalishga ega. Bu holda bir nechta yechimlarning printsiplial imkoniyati birinchi o'ringa chiqadi. "Divergentli" ong innovatsion yo'llar, noan'anaviy g'oyalarni topishga qaratilgan. Dj.Gilfordning bu yondashuvini kreativlik xususiyatlarining asosiy nazariy asosi sifatida baholash mumkin. Bizningcha, ravonlik (tezlik, unumdorlik) ko'rsatkichi so'z yoki chizmalarda ifodalanadigan ko'plab g'oyalarni hosil qilish qobiliyatini aks ettiradi. Bu qobiliyatga ega bo'lgan insonning tafakkuri deyarli qiyinchiliklarsiz amalga oshadi. Biz bu ko'rsatkichni quyidagicha tavsiflashimiz mumkin:

- 1) alohidalangan so'z darajasidagi ravonlik. Bunda kishi muayyan harf yoki birikmalarni o'z ichiga olgan so'zlarni osonlikcha topa oladi, berilgan so'z uchun sinonimlarni osonlik bilan tanlaydi;
- 2) g'oyalar va yechimlarni o'z-o'zidan ishlab chiqarish. Misol uchun, bir vaqtning o'zida qattiqlik, oqlik va yegulik belgilari predmetlarni aytish yoki matn mohiyatini ifoda etuvchi sarlavha tanlash kerak bo'ladi.

Bolaning aqliy rivojlanishi quyidagi omillarga bo'g'liq:

1. Genetik omillar. Bola dunyoga kelgandan ota-onasi bergan narsaga ishora qiladi. Bolaning intellektual rivojlanishi sifati, yo'nalishi ko'p jihatdan yuqoridagi omilga bog'liq.

2. Onaning homiladorligi davrida yuzaga keladigan omillar. Homilador onaning turmush tarsi bolaning aqliy rivojlanishiga ta'sir qiladi. Masalan, tug'ilmagan bolaning aqliy zaiflashishiga quyidagilar sabab bo'lishi mumkin: noto'g'ri ovqatlanish, onada yod tanqisligi, homiladorlik paytida kasallik, dori-darmonlarni qabul qilish, spirtli ichimliklar, giyohvand moddalarni iste'mol qilish, chekish va boshqalar.

3. Ekologik omillar. Go'daklarning aqliy faoliyatiga buzilishlar sabablarga ko'ra yuzaga keladi. bolalarda noto'g'ri ovqatlanish, aloqa yetishmasligi, vosita va kognitiv faoliyatga cheklovlar to'liq bo'lmagan oila ava boshqa ta'sir sabab bo'ladi.

4. Katta oila omili metodi tadqiqotlari shuni ko'rsatadiki, to'ng'ichlar oiladagi boshqa bolalarga qaraganda ko'proq aqliy qobiliyati rivojlangandir. Biroq, ichida katta oilalar bolalar ijtimoiy jihatdan yaxshiroq rivojlanadi: ular muloqot qilish qobiliyatini osongina egallaydilar va jamiyatga tezda moslashadilar.

5. Oilaning ijtimoiy mavqei. kambag'al oilalar farzandlari har doim ham ota-onalarini maktabdagi natijalari bilan xursand qilishmaydi chunki ularda ota-onalarda oila turmush tarzini rivojlantirish bilan bog'liqdir.

6. Maktab bolalarning faoliyatiga ta'sir qiladi. Aksariyat umumta'lim maktablarida o'qituvchilar savollarga undan talab qilinadigan tarzda javob beradigan, so'ramasdan hech narsa qilmaydigan yaxshi o'quvchi deb hisoblashadi. Bu xususiyatlar yuqori ijodiy salohiyatga ega bo'lgan bolalarga mos kelmaydi: muammolarni hal qilishda nostandart yondashuvni ko'rsatadiganlar. Ta'limga individual va o'quvchiga yo'naltirilgan yondashuvlar bugungi kunda maktabda bolalarning aqliy rivojlanishini rag'batlantiradi.

7. Bolaning shaxsiy fazilatlari bolalarning intellektiga ta'sir qiladi. Aqliy qobiliyatlarning rivojlanishiga bolaning xarakteri va temperamenti ham ta'sir qiladi. O'ychan bolalar murakkab vazifalarga e'tiborli, ammo ular ishonchsiz va muvaffaqiyatsizlikdan qo'rqishadi. Qo'zg'aluvchan bolalar biroz yuzaki, lekin o'z-o'zidan ijodiy impulslarni namoyish etishga qodir hisoblanadi.

8. Ota-onalarning shaxsiy fazilatlari ham bolaning intellektiga ta'sir qiladi. omili. Ota-onalar intellektual rivojlangan, muvaffaqiyatli, o'ziga ishongan, o'z ishini sevsa yaxshi bo'ladi: bunday sharoitda bolalar tezroq rivojlanadi. Biroq, bu intellekti rivojlangan bolani bolani tarbiyalashning asosiy sharti hisoblanmaydi. Ta'limdagi asosiy narsa ota-onalarning g'amxo'rliigi va bolalarning kuchiga ishonish. Bolaning aqliy rivojlanishining rivojlanish darajasini bilib, siz unga to'g'ri ta'lim usullarini tanlashingiz mumkin. Chaqaloqlar uchun - yorqin rasmlar, qaysini hisobga olgan holda va savollarga javob berib, bola o'z aqlining ma'lum darajasini namoyish etadi. Maktabgacha yoshdagi bolalarni maxsus topshiriqlar va anketalar yordamida tashxislash mumkin. Maktab o'quvchilarining IQ darajasini tekshirish uchun psixologik testlar qo'llaniladi. Ular turli sohalarida razvedkani o'rganishga qaratilgan bloklar shaklida qurilgan. Natijalarga e'tibor qaratib, u ma'lumotni qanday

yaxshi qabul qilishini bilib olishingiz mumkin. Bolaning rivojlanishi uchun uning tadqiqot faoliyatini rag'batlantirish kerak. Ota-onalar u yoki bu narsani aniqlashga, ob'ektni uzoqdan batafsilroq ko'rib chiqishga yoki erdan qiziqarli narsalarni ushlashga harakat qilayotgan qiziquvchan chaqaloqni doimiy ravishda orqaga tortib olishlari odatiy hol emas. Bunday xulqatvor bilan tabiiy qiziqish va izlanish tezda yo'qoladi va bolaning o'rganishga qiziqishi yo'qoladi. Ammo, shu bilan birga, chaqaloq boshqa odamlar bilan o'zaro munosabatlar me'yorlarini singdirishi va olbolalarning intellektual rivojlanish usullaridan ruxsatisiz boshqa bironi tortib olish mumkin emasligini aniq ajratib ko'rsatishi kerak.

Biz, o'qituvchilar va ota-onalar, tafakkurning shakllanishi hayotning birinchi yillaridan boshlanishini unutmasligimiz kerak. Fikrlash boshlang'ich maktabgacha yoshdagi bolalar pedagogika, psixologiya, fiziologiya, umumiy tilshunoslik, sotsiologiyatika, psixologiyatika kabi turli bilim sohalari vakillarining e'tiborini tortadi. Har bir fan o'zining maxsus muammolarini hal qilishda bir vaqtning o'zida umumiy savollarga ham to'xtaladi. Bolalar tafakkurida bir xususiyat - sinkretizm mavjud bo'lib, u bolaga bir ob'ektni boshqasidan ajratmasdan, butun bloklar bo'yicha fikr yuritish imkonini beradi. Sinkretik xarakter bolalarning fikrlashi, ya'ni butun vaziyatlarda, yaxlit bog'langan qismlarda fikrlash shunchalik kuchliki, u hali ham maktab o'quvchisida og'zaki fikrlash sohasida qoladi va bolada fikrlashning transformativ shaklidir. Dunyoda jamiyat ravnaqi ko'p jihatdan uning intellektual imkoniyatlari bilan belgilanadi. Chunki ilmiy yutuqlari yuqori darajada rivojlangan mamlakat barcha sohalarda doimo ilg'or bo'ladi. Jahon davlatlarining ijtimoiy-tarixiy rivojlanishida yoshlarga bo'lgan e'tibor muhim o'rin egallaydi. Yoshlarning huquqlarini himoya qilish, ularga imkoniyatlar yaratish, ularning manfaatlarini ifoda etuvchi huquqiy baza yaratilishi davlatning kelajakda taraqqiyot darajasini belgilab beradi.

Xulosa

Biz intellekt so'zini talafuz qilishimiz bilan, testlarni qo'llash orqali uni ko'z oldimizga keltiramiz. Lekin mana shu teslar qanchalik to'g'ri. Biz ularga qay darajada ishonishimiz mumkin. Bu ko'rinishdagi testlarning savollari barcha soha vakillarining turmush sharitini hisobga olmaganligini kuzatishimiz mumkin. Hattoki, A. Bine ham o'zi kashf etkan intellekt testlarini tahlili ustida ishlash kerakligini aytib o'tgan. Sababi, bu teslarning natijasi haqiqatdan uzoq bo'lishini aniqlagan. Bundan tashqari bunday testlar intellektning faqat bir tomonini tadqiq etishga qaratilgan. Emotsional va amaliy intellekti yuqori rivojlangan shaxslarning natijalari bu testlarda yaxshi natija ko'rsatmayotganligi kuzatishgan.

Foydalanilgan adabiyotlar ro'yxati

1. Praktikum po psixodiagnostike, Differenstialnaya psixometrika. (Pod red. V.V.Stolina, A.G.Shmeleva. M: Izd-vo M.,2014
2. Taluzina N.F., Karpov Yu.V. Pedagogicheskaya psixologiya. M: Izd-vo. M, Un-ta 2010 g.
3. G'oziev E.G. O'quvchilarning umumlashtirish usullariga o'rgatish va ularning aqliy taraqqiyoti. T., 2001 y.
4. Гатанов,Ю. Курс развития творческого мышления (по методике Дж. Гилфорда и Дж. Рензулли): Первый год обучения (болалар учун 6-10 ёш). - СПб: ГП «Иматон», 1996.
5. Козленке, В. Н. Проблема креативности личности / В. Н. Козленко // Психология творчества; под ред. Я. А. Пономарева. - М. : Наука, 1999.
6. Фрейд З. Художник и фантазирование/ Пер. с нем.; Под ред. Р.Ф. Додельцева, К.М. Долгова. - М.: Республика, 1995.
7. Фромм Э. Искусство любить/ пер. с англ. - М.;АСТ; АСТ МОСКВА, 2010.

DEZADAPTATSIYALASHGAN O'SMIRLARNI KORREKSIYA QILISHNING IJTIMOIIY-PSIXOLOGIK XUSUSIYATLARI

Odilova Saodat Komilovna,
Osiyo xalqaro universiteti psixologiya mutaxassisligi magistranti

Annotatsiya: Maqolada dezadaptatsiyalashgan o'smirlarda "Men" timsolini korrektsiya qilish muammosi bilan bog'liq ilmiy adabiyotlarni tahlil qilindi, dezadaptatsiyalashgan o'smirlarda "Men" timsolini korrektsiya qilish doirasidagi tadqiqot metodikalarini tanlash va qo'llanildi, dezadaptatsiyalashgan o'smirlarda "Men" timsolini korrektsiya qilishning o'ziga xos xususiyatlarini empirik jihatdan asoslandi, amaliy tavsiyalar ishlab chiqildi. Bundan tashqari maqolada dezadaptatsiyalashgan o'smirlarda "Men" timsolini korrektsiya qilishning muayyan mezonlarga ega bo'lishi mumkinli o'rganildi. Dezadaptatsiyalashgan o'smirlarda "Men" timsolini korrektsiya qilish doirasida ularning salbiy va ijobiy ta'sirlarini inobatga olgan diagnostik usullardan keng foydalanildi va dezadaptatsiyalashgan o'smirlarda "Men" timsolini korrektsiya qilish doirasida olingan natijalar yuzasidan amaliy tavsiyalar ishlab chiqildi.

Tayanch so'zlar: dezadaptatsiyalashgan o'smir, individul xususiyatlar, korrektsiya, faoliyat, hissiy zo'riqish, o'smir yoshi, agressiv holatlar, ijtimoiy psixologik muamo.

ПОДРОСТКИ С ДИЗАДАПТАЦИЕЙ СОЦИАЛЬНО-ПСИХОЛОГИЧЕСКАЯ ХАРАКТЕРИСТИКА КОРРЕКЦИИ

Одилова Саодат Комиловна,
Магистр психологии Азиатского международного университета.

Аннотация: В статье проанализирована научная литература, посвященная проблеме коррекции образа «Я» у дезадапционных подростков, выбраны и применены методы исследования в рамках коррекции образа «Я» у дезадапционных подростков, проанализирован образ «Я». «У дезадапционных подростков эмпирически обоснованы особенности коррекции, разработаны практические рекомендации. Кроме того, в статье изучалось, могут ли дезадаптированные подростки иметь определенные критерии коррекции образа «Я». В рамках коррекции образа «Я» у дезадапционных подростков широко использовались методы диагностики, учитывающие их отрицательное и положительное влияние, а также были разработаны практические рекомендации по результатам, полученным в рамках коррекции образа «Я». Я» у дезадаптированных подростков.

Ключевые слова: дезадаптивный подросток, индивидуальные особенности, коррекция, активность, эмоциональное напряжение, подростковый возраст, агрессивные ситуации, социально-психологическая проблема.

ADOLESCENTS WITH DISADAPTATION SOCIO-PSYCHOLOGICAL CHARACTERISTICS OF CORRECTION

Odilova Saodat Komilovna,
Master's student in psychology at Asian International University

Abstract: The article analyzed the scientific literature related to the problem of correcting the image of «I» in maladjusted adolescents, selected and applied research methods within the framework of correcting the image of «I» in maladjusted adolescents, analyzed the image of «I» in maladjusted adolescents empirically substantiated the specific features of correction, developed practical recommendations. In addition, the article studied whether maladapted adolescents may have certain criteria for correcting the image of «I». As part of the correction of the image of «I» in maladjusted adolescents, diagnostic methods that take into account their negative and positive effects were widely used, and practical recommendations were developed regarding the results obtained within the framework of correction of the image of «I» at maladapted adolescents.

Key words: maladaptive adolescent, individual characteristics, correction, activity, emotional stress, adolescent age, aggressive situations, social psychological problem.

KIRISH. Uzoq asrlar davomida millatimiz oilani inson ma'naviyatini shakllantirishning eng maqbul maskani sifatida e'tirof etgan. Oila qaysi millatga mansub bo'lsa, o'sha xalqning ma'naviyatini o'zida mujassamlashtirib, bir necha asrlik tarixga ega bo'lgan an'analarni, ma'naviyatni avloddan-avlodga yetkazadi. Agarda shaxsning shakllanishida biologik, tabiiy va madaniy muhit, ijtimoiy tajriba, odamlar bilan munosabat kabi omillar muhim ahamiyat kasb etishini inobatga olsak, bularning barchasi oilada mujassamlashganligini ko'rishimiz mumkin. Shu ma'noda, oila ma'naviyat va ma'rifat qo'rg'oni hisoblanib, oila qaysi millatga taalluqli bo'lsa, o'sha millatning ma'naviyatini o'zida aks ettiradi. Psixologiyada shaxs shakllanishining

birinchi bosqichini A.V.Petrovskiy adaptatsiya bosqichi deb hisoblaydi. Uning fikriga qaraganda, bu bosqichda shaxs tomonidan jamiyatda o'rnatilgan ijtimoiy me'yor va mezonlarni, shuningdek, faoliyatni ma'lum usul va vositalarini egallashi tushiniladi. Subyekt, yangi ijtimoiy muhitga kirar ekan, avvalo, o'rnatilgan me'yorlarni o'zlashtirib olishi zarur, shundan keyingina u o'zini shaxs sifatida namoyon eta oladi. Agar individda adaptatsiya jarayonidagi qiyinchiliklarni yengib o'tish imkoni bo'lmasa, shaxs rivojlanishidagi asoratli buzilishlariga sabab bo'lishi mumkin.

ADABIYOTLAR TAHLILI. O'smirlarda oilaviy munosabatlar jarayonidagi dezadaptatsiya holatlarini yuzaga kelishini o'rganishda xorijiy olimlar: U.Jems, Ch.Kuli, U.Tomas, F.Znanetskiy, J.Piaje, Z.Freyd kabilar oilaning a'zolari davrasida ro'y beradigan shaxslararo munosabatlarning xarakteriga alohida e'tibor berishib, bir shaxsning boshqa bir shaxs ta'sirida qanday qilib, o'z sifatlarini takomillashtirishi, o'zgartirishi, tarbiyalanishi kabi qator masalalarni o'rgandilar. Oila a'zolari o'rtasida sodir bo'ladigan murakkab va serqirrali o'zaro munosabatlar ko'plab olimlar, shu jumladan, O'zbekistonlik olimlar M.Davletshin, G.Shoumarov, E.Goziyev, B.Qodirov, X.Karimov, N.Soginov, F.Akramova, G.Yodgarova, M.Salayeva, D.Xoliqov va boshqalar tomonidan o'rganilgan. Ularda ko'proq o'zbek oilasiga xos urf-odatlar, udumlar, an'analar nuqtai nazaridan oilaviy munosabatlarning etnopsixologik qirralari tadqiq etilgan. O'zbekistonda oila muammolari doirasida o'rganilishi an'anaga aylangan. Qator tadqiqotlarda E.G'oziev, G.Shoumarov, V.Karimova, I.Yoqubov, B.Qodirov, S.Mirhosilov, E.Usmonov, N.Soginov, F.Akramova, L.Karimova, N.Salaeva, O.Shamiyeva, O.Abdusattorova va boshqalar oilaviy hamda shaxslararo o'zaro munosabatlar doirasida alohida ahamiyat kasb etgan gender tafovutlar o'rganilgan.

MUHOKAMA. Dezadaptatsiya sub'ekt tomonidan ijtimoiy me'yor va mezonlarga moslasha olmaslik sanaladi. Psixologik adabiyotlarda ijtimoiy psixologik dezadaptatsiyaning quyidagi turlari tasniflanadi: Psixogen dezadaptatsiya: o'smirning atrofidagi ijtimoiy muhitdagi uning uchun ahamiyatli bo'lgan insonlar bilan muloqoti jaryonidagi buzilishlar natijasida kelib chiqadi. Ko'p holarda bu uning tengdoshlari bilan bo'lgan munosabatlardagi buzilishlar natijasi bo'lishi mumkin. Emotsional yaqin insonlari bilan muloqot o'smirdagi hissiy kechinmalarining shakllanishining asosiy manbai bo'lib xizmat qiladi. Bu jarayonda o'smirning yaqin ijtimoiy muhitdagi ayrim yaqin insonlar bilan negativ kechimalari, boshqa yaqin insonlar bilan muloqotda kompensatsiya qilinadi. O'smirlarda dezadaptatsiya holatini kelib chiqish ehtimoli uning muloqotdagi kompensatsiya jarayoni asotsial ijtimoiy muhit orqali amalga oshgan hollarda ortadi. Lekin boshqa tomondan o'smirning tengdoshlari bilan ijobiy muloqoti undagi oiladagi, yoki maktabda o'qituvchi bilan shaxslaro munosabatlaridagi buzilishlarni kompensatsiya qilish imkonini yaratadi. Dezadaptatsiya holatlari keltirib chiqishida o'smirlar oilaviy anamnezining og'irlashuvi: noto'liq oilalar va oiladan tashqarida tarbiyalanishlik, ko'p ichuvchi ota, ota-onalardan birining ruhiy kasalligi, oiladagi disgarmonik munosabatlar va kelishmovchiliklar, bolalikda o'smirda ota-onaning noto'g'ri munosabati, psixopatologiya darajasining chegaraviy yoki yuqoriligi bilan farq qilishadi. Ko'p holatlar o'smirning ijtimoiy dezadaptatsiya holatlarini bartaraf etishda oilaviy tarbiya metodlarini o'rganish, qandaydir yangiliklar olib kirish, oilaviy tadbirlarni birgalikda o'tkazish maqsadga muvofiqdir. Dezadaptatsiya holati sog'lom, yoki turli asab psixik buzilishlari mavjud o'smirlarda shakllanishini kiritish mumkin.

NATIJALAR. Amerikalik sotsial-psixolog K.N.Tomas (1973) tomonidan ishlab chiqilgan. Mazkur metodika o'smir shaxsining ziddiyatli vaziyatlardan chiqib ketish uchun o'z-o'zini muhofaza qilishga qaratilgan ma'lum yo'nalashni tanlashi va shu asosida o'z – xulq atvoridagi bahs munozaraga, o'zaro hamkorlikka, o'zaro kelishuvga, o'zini chetga olishga, o'zini moslashtirishga qaratilgan ichki yetakchi harakat motivatsiyasii aniqlashga qaratilganligi bilan karakterlanadi. Binobarin mazkur metodika yordamida u yoki bu o'smirdagi ma'lum psixologik muhofaza imkoniyatlari haqida tegishli mulohazalar yuritish mumkin.

Metodikani qo'llash tartibi: Sinovchiga 30 juftlikdan iborat savolnoma taqdim etiladi va har bir savolnomadagi juftlikdan faqat bittasini ya'ni o'z xoxishlariga mos keladiganini tanlash va belgilash tavsiya qilinadi. Undan so'ngra xar bir tanlangan juftlikdagi savol ("a" yoki "b") metodika kaliti asosida baxolanadi. Mazkur metodika yordamida o'smir shaxsini ichki motivatsiyasi va shaxslararo munosabatdagi ziddiyatlarni bartaraf etish va ziddiyatli holatlarni boshqarish sportchi shaxsi uchun xarakterli holatlarni belgilab olinadi. Yana shuni aytish joizki, ziddiyatlar tipologiyasiga asoslanib K.Tomas bu jarayon uchun, yetakchi bo'lgan ikki xol xulq-atvor yo'nalishini belgilaydi. Ya'ni, birinchisi, kooperatsiya konfliktga jalb etilgan sportchi shaxsining o'zgalarga qiziqishga o'z diqqatini qaratganligi bo'lsa, ikkinchisi ziddiyatga kirishgan o'z shaxsiy qiziqishlarini himoya qilish uchun o'ta qat'iylikni namoyon etishini o'z ichiga oladi. Binobarin mazkur ikki yo'nalish yoki mezon asosida K.Tomas ziddiyatlarni bartaraf etishga qaratilgan quyidagi individual uslublarni tavsiya etadi.

A) Baxs-munozara (musobaqalashuv) o'zgalarni yengish hisobiga qiziqishlarini qondirishga erishish uchun intilish.

B) Hamkorlik-vaziyat ishtirokchilari muqobillikka keladilar, bu muqobillik ikkala tomon manfaatlarini qondirishga xizmat qiladi.

V) Kelishuv (kompromiss) – o‘zaro bir-biriga yon berish yo‘li orqali ziddiyatli vaziyat ishtirokchilarining bir murosaga kelishi.

G) O‘zini chetga olish – o‘z maqsadlari va o‘zgalar maqsadlarini birdek amalga oshirish uchun yo‘naltirilgan harakatda faol ishtirok etmaslikka moyillik.

D) Moslashish – baxs munozaraga kirishmasdan o‘z shaxsiy qiziqishi va manfaatlarini o‘zgalar faoliyati uchun qurbon qilishga tayyorlik.

Sinaluvchi o‘smirlarning Tomas testi natijalari:

| O‘simirlarning tanlovi | Sinaluvchi o‘smirlarning soni | % |
|--|-------------------------------|-------|
| Baxs-munozara (musobaqalashuv) o‘zgalarni yengish hisobiga qiziqishlarini qondirishga erishish uchun intilish. | 20 | 50 % |
| Hamkorlik-vaziyat ishtirokchilari muqobillikka keladilar, bu muqobillik ikkala tomon manfaatlarini qondirishga xizmat qiladi. | 8 | 20 % |
| Kelishuv (kompromiss) – o‘zaro bir-biriga yon berish yo‘li orqali ziddiyatli vaziyat ishtirokchilarining bir murosaga kelishi. | 5 | 12 % |
| O‘zini chetga olish – o‘z maqsadlari va o‘zgalar maqsadlarini birdek amalga oshirish uchun yo‘naltirilgan harakatda faol ishtirok etmaslikka moyillik. | 5 | 12 % |
| Moslashish – baxs munozaraga kirishmasdan o‘z shaxsiy qiziqishi va manfaatlarini o‘zgalar faoliyati uchun qurbon qilishga tayyorlik. | 2 | 6 % |
| Σ | 40 | 100 % |

Mazkur usulni qo‘llash orqali respondentlarning ziddiyatli vaziyatga nisbatan faolligini namoyon etuvchi xulq-atvor motivatsiyasi ko‘rinishlariga baxo berishdir. Ayni paytda shu yo‘l bilan ham har bir o‘smir uchun xarakterli bo‘lgan PM imkoniyatlari haqida tegishli tasavvurga ega bo‘lish mumkin.

Sinaluvchi o‘smirlarning natijasi

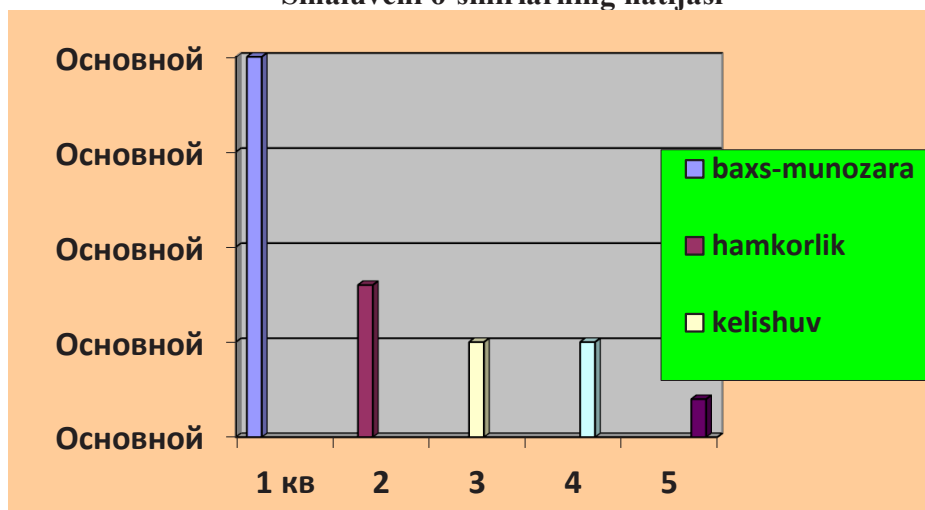

XULOSA . Xulosa qilib aytadigan bo'lsak, buyuk davlatni qurish uchun barkamol inson tarbiyalanmog'i zarur. Shu sababli yoshlarni ruhan tetik, ma'nan barkamol qilib tarbiyalash bugungi kunning asosiy vazifasidir. Har qanday oilada o'zaro munosabatlaridan izoli vaziyatlarning yuzaga kelishi muqarrar ekanligini inobatga oladigan bo'lsak, uni bartaraf etish mumkin ekanligi a'yonlashadi. Lekin shu nizolarning xarakteri ularning oqibatlariga ko'ra turli oilalar va ulardagi oilaviy munosabatlar bir biridan farqlanadi. Aslida, muvaffaqiyatli oilalardagi nizolar biriktiruvchidir va muvaffaqiyatsiz oilalardagi nizolar ajratuvchi xususiyatga ega. Shunday ekan, muvaffaqiyatli oila jamiyatning asosiy kuchi va tayanchidir. Shunday qilib markaziy nerv sistemasi funksiyalaridagi buzilishlar aniqlangan o'smirlar bilan psixologik pedagogik korreksion tadbirlar olib borilishi asosida nevrolog, psixolog, psixiatriklar logoped, pedagoglarning muntazam kuzatuvida bo'lishlari zarur. Dezadaptatsiya xolatida namoyon bo'luvchi neyrodinamik buzilishlarning namoyon bo'lish shakllaridan birini psixomotor sustlashuv tashkil qiladi. Bunday o'smirlar psixik faoliyat rivojlanishining sustlashuvi, xarakat faolligini pasayishi, emotsional reaksiyalarning past namoyon bo'lishi bilan ajralib turadilar. Bu o'smirlar turli vaziyatlarda tez reaksiya ko'rsata olmaganlari tufayli tengdoshlari bilan shaxslararo munosabatlar jarayonida, o'quv faoliyatida jiddiy qiyinchiliklarni xis etadilar. Neyrodinamik buzilishlar psixik jarayonlar kechishidagi notekisliklarda xam namoyon bo'ladi. Xulqiy ko'rinishlardagi emotsional beqarorlik, o'ta faollik darajasidan o'ta passivlik xolatga osonlik bilan o'tish va aksincha umuman xarakatdagi passivlikdan, boshqarib bo'lmaydigan giperaktivlik xolatiga o'tish xolatlari uchrab turadi. Darslarda tez charchash, o'zini yomon xis etish borasidagi shikoyatlar tez-tez qaytarilib, bu xolatlar ulardagi o'zlashtirish darasidagi tez o'zgaruvchanlikka, undagi intellectual rivojlanish darajasining nisbatan rivojlanganligiga qaramasdan o'zlashtirish darajasining pastligi kuzatiladi. Bu toifadagi o'smirlardagi rivojlanish xususiyatlari ko'pincha ikkilamchi qiyinchiliklarni keltirib chiqarishi, o'qituvchilar tomonidan ulardagi yosh va individual tipologik xususiyatlarini to'g'ri tushuna olmaslik oqibatida kelib chiqadi.

O'smirlardagi dezadaptatsiya xolatlarida o'ziga xos xususiyatlaridan yana biri stress va frustratsiya vaziyatlarida faollikning yo'qotilishi, hisoblanadi. Bu vaziyatda o'smirlarning muloqot tizimi to'laqonli emasligi avvalo tengdoshlari, yaqin ijtimoiy muxitdagi odamlar bilan aloqalarning buzilganligi unda "yolg'izlik", "begonalashuv", "zerikish" kabi kechinmalarining paydo bo'lishiga olib keladi. Aynan o'smirlar davrida ijtimoiy psixologik dezadaptatsiya xolatlari o'z vaqtida aniqlab bartaraf etilmasa, o'smir shaxsining kamolotiga jiddiy salbiy ta'sir ko'rsatishi mumkin bo'lgan oqibatlarga olib kelishi mumkin. Ya'ni bu holat o'smirni o'z-o'ziga beradigan bahosining yanada pasayib ketishiga, turli tabiatdagi shaxslaro munosabatlardagi nizolarga, shaxs rivojlanishida aloxida ahamiyatga ega bo'lgan o'quv faoliyatiga nisbatan motivatsiyaning pasayishiga, nevroz holatining vujudga kelishiga va hatto psixik buzilishlarga sabab bo'lishi mumkin. Shu tufayli ham ko'pchilik psixologlar bu muammoni o'rganishga alohida e'tibor qaratganlar.

FOYDALANILGAN ADABIYOTLAR

1. Kamilova N.G. Muammoli o'smir: tashxis, tadqiqot metodlari. T., 2004.
2. Nurmuxamedova L.SH. Sharq mutafakkirlari oilada farzand tarbiyasi to'g'risida. Xalq ta'lim. N.4. T., 2004.
3. Raxmanova D.R. O'smirlarda qo'rqinch determinatsiyasi xususiyatlarining turli vaziyatlarda rivojlanishi. Avtoreferat. T., 2004
4. Mamatov M.M. Etnopsixologiyadan ma'ruzalar matni. ToshDU. "Universitet" nashriyoti, Toshkent. - 2001.
5. Umumiy psixologiya. A.V.Petrovskiy tahriri ostida 3-qayta ishlangan va to'ldirilgan ruscha nashr tarjimasini. - Toshkent.: O'qituvchi. 2012
6. Umumiy psixologiyadan amaliy mashg'ulotlar. A.I.SHcherbakov tahriri ostida- T.: O'qituvchi, 2004
7. Shoumarov G.B. Psixologiya fani: Yangiliklar, muammolar, echimlar. «Ma'rifat» ro'znomasi, 12 oktyabr, 2003 y.
8. G'oziev e.G. "O'quvchilarni o'quv faoliyatini boshqarish" T. 2013y.
9. Usmonova Z. "O'quvchilarda mustaqil tafakkurni qanday shakllantirish mumkin?" T. 2000y.

