



ISSN 2181-1709 (P)
ISSN 2181-1717 (E)

2024/№2

**ТА'ЛИМ ВА
INNOVATION
TADQIQOTLAR**

**ОБРАЗОВАНИЕ И
ИННОВАЦИОННЫЕ
ИССЛЕДОВАНИЯ**

**EDUCATION AND
INNOVATIVE
RESEARCH**

TA'LIM VA INNOVATSION TADQIQOTLAR
ОБРАЗОВАНИЕ И ИННОВАЦИОННЫЕ ИССЛЕДОВАНИЯ
EDUCATION AND INNOVATIVE RESEARCH



№1/2024
FEVRAL

Muassis:
Buxoro davlat universiteti
Fan va ta'lim MChJ

Bosh muharrir: Ma'murov Bahodir Baxshullayevich

Jamoatchilik kengashi raisi:
Xamidov Obidjon Xafizovich,
Buxoro davlat universiteti rektori

Mas'ul kotib: Akramova Gulbahor Renatovna

Texnik muxarrir: Davronov Ismoil Ergashevich

Tahririyat manzili:
Buxoro shahar,
Q.Murtazoyev ko'chasi, 16-uy

E-mail:
eirjurnal2020@gmail.com

Jurnalning elektron sayti:
www.interscience.uz

Jurnal OAK Rayosatining
2021 yil 30 sentyabrda
306/6-son Qarori bilan
PEDAGOGIKA,
PSIXOLOGIYA,
FILOLOGIYA, TARIX
FANLARI bo'yicha falsafa
doktori (PhD) va fan doktori
(DSc) ilmiy darajasiga
talabgorlarning dissertatsiya
ishlari yuzasidan asosiy
ilmiy natijalarini chop etish
tavsiya etilgan ilmiy nashrlar
ruyxatiga kiritilgan

Bosishga ruxsat etildi:
04.03.2024 y.
Qog'oz bichimi 60x84 1/8.
b/t.12,5.
Buyurtma raqami 1.24
«FAN VA TA'LIM»
nashriyotida chop etildi.
Buxoro shahar

Jurnal 28.07.2021 yilda 9305
raqami bilan O'zbekiston
Ommaviy axborot vositalari
davlat ro'yxatidan o'tgan

Jurnal 2020 yilda tashkil topdi
va 2 oyda 1 marta chop etildi.
2021 yil noyabr oyidan
boshlab har oyda 1 marta
o'zbek, rus va ingliz tillarida
chop etiladi

«Ta'lim va innovatsion
tadqiqotlar» xalqaro ilmiy-
metodik jurnalidan ko'chirib
bosish tahririyatning roziligi
bilan amalga oshiriladi

Maqolada keltirilgan
faktlarning
to'g'riligi uchun muallif
mas'uldir

ILM FAN UMMONI ARBOBLARI TOMONIDAN YARATILGAN NODIR ASARGA FIKRNOMA		
Hamaev N. Qahramon Rajabovning "Turkiston qo'rboshilari" kitobiga taqriz		3
Хамаев Н. Қаҳрамон Ражабовнинг "Иброҳимбек қўрбоши ва сафдошлари фаолияти" китобига тақриз		5
Ахмадов А. Уч китобнинг асосий қаҳрамони бўлган ўзбек тарихчи олими		7
Раҳмонов К. Тарих дарғаларидан бирига бағишланган "ҳалоллик ва талабчанлик тимсоли" китоби хусусида айрим мулоҳазалар		14
07.00.00 – TARIX FANLARI		
Alidjanova L. A. Diniy ta'limotlarda tibbiyotga oid ijtimoiy qoidalar falsafiy muammo sifatida		16
Begimkulov J. Mustaqillik yillarida Jizzax viloyatida yuz bergan ijtimoiy-demografik o'zgarishlar xususida		21
Karimova Z. L. Mediative agreement on the division of the common property of ex-spouses		27
Mirzaxmedova O. A. "Qadimgi xalqlardan qolgan yodgorliklar" asaridagi Afrosiyob antroponimi xususida		30
Nematov O. History of Jizzakh and Nurota oasis tourism places		33
Priniyazov J.A. Quyi Amudaryo bo'yi antropologiyasining o'rganilish tarixi		37
10.00.00 – FILOLOGIYA FANLARI		
Davronova Z. B. Badiiy tarjimada realiyalarni qo'llash usullari		42
Djurayev M. Kompyuter lingvistikasi imkoniyatlari va dasturiy texnologiyalar		48
Tojimurodova S. R. Hindiy tilidagi juft so'zlarda sinonimiya hodisasining aks etishi		53
Xusanova G. Sh. Linguoculturological peculiarities of game names		57
Shametova Y. M. Koronavirus infeksiyasi davrida mashhur bolgan anglitsizmlar (Qoraqalpoqiston OAV resurslari asosida)		60
13.00.00 – PEDAGOGIKA FANLARI		
Abdullayev N. A. Musobaqa sharoitida sportchilarning psixologik tayyorgarligining xususiyatlari		65
Alayeva Z. M., Yaxshiboyeva Z. O. Musiqa fanlarini mustaqil o'zlashtirishda axborot-kommunikatsiya vositalaridan samarali foydalanish		69
Alimov J. R. Kommunikativ kompetensiyalarni shakllantirishda so'zlarni biriktirish ko'nikmalarini o'qitishga doir mashqlarni takomillashtirish		75

Allamberganova B., X. Rus tilini o'rgatishning zamonaviy texnologiyalari va usullarini pedagogik-psixologik asoslari	79
Astankulova D. F. Yoshlarni jismoniy tayyorgarligini rivojlantirishda gimnastikani qo'llanish samaradorligining pedagogik aspektlari	83
Aytuvganov U. Geometriya o'qitishda talabalarning ijodiy fikrlashini rivojlantirish asoslari	87
Azimova D. S. Arxitektura qurilish yo'nalishi talabalariga leksik til ko'nikmalarini autentik materiallar asosida rivojlantirish	93
Bobokeldieva M. Yangi O'zbekistonda xorijiy tillarini o'qitish taraqqiyotning yangi bosqichida	97
Бахадирова Ш. Н. Различные приложения, используемые для развития навыков разговорной речи на английском языке	101
Elboyeva Sh. B. Ilm-fan sohasini rivojlantirishda xotin-qizlarning ishtiroki	105
Eshberdiyev O. R. 13-14 yoshli bolalarning tezkor-kuch sifatini rivojlantirishni usul va vositalari	109
Fayziyev V.Sh. Fizika fanida murakkab tuzilishga ega bo'lgan zanjir elementlari uchun "uchburchak-yulduzcha" usulini qo'llanilishi	113
Gulov S. N. An'anaviy xonandalikni kuylash maktabi shakllari	118
Hudayberdiyeva M. O. 5-6 sinf o'quvchilarining ijtimoiy moslashuvini yaxshilash bo'yicha amaliy tavsiyalar	124
Isabayeva D. K. Bilimli, qobiliyatli va iste'dodli talabalarni aniqlash va rivojlantirish muammolari	128
Isanov N. I. Pedagogik kuzatish psixologik-pedagogik muammo sifatida	133
Ishboboyeva G. R. Bikaryer oilalarda gender rollar psixologik tushuncha sifatida	139
Ishonkulov Sh. U. Using active reading as a technique to enhance reading abilities	144
Isroilova X. A. Maktabgacha yoshdagi bolalarda kontsentratsiya qobiliyatini rivojlantirishga doir tadqiqotlar tahlili	147
Isomiddinov A. B. Talabalarda etnomadaniy kompetensiya shakllanish darajalari.	150
Jabborova O. M., Saparbayeva D. T. O'zbekistonda boshlang'ich ta'limda inklyuziv ta'lim innovatsiyasi	154
Jabborova O. M., To'rayeva G. T. Boshlang'ich ta'lim sifat mezonlari	157
Kochanov D. E., Qonirbayev D. M. Bokschilarning jismoniy sifatlarini rivojlantirish jarayonida organizmdagi fiziologik o'zgarishlar	161
Malikov K. G. Muhandislik va kompyuter grafikasi fanni o'qitishda yaqqol tasvir orqali talabalarni fazoviy tassavurini oshirish va ijodkorligini shakllantirish	165
Mardanova Z. Critical thinking through reading: question-answer relationship (QAR) strategy application	172
Mattiyev I. B. Talabalarda salomatlikni targ'ib qilishga yo'naltirilgan dunyoqarashni rivojlantirishga xizmat qiladigan metod va texnologiyalar	177
Maxamadjanov I. U. PYTHON dasturlash tili fanidan elektron qo'llanmani joriy etish samaradorligi	181
Нурмедов Н. А. Физкультурные игры как средство воспитания учащихся	184
Олимов С. А. Мактабгача таълим ташкилотларида педагогик бошқарув назарияси	188
Otaliyeva A., R. Jismoniy tayyorgarligini rivojlantirishda amaliy gimnastikani qo'llanish samaradorligining pedagogik-psixologik xususiyatlari	192
Qodirov J. M. Jismoniy tarbiya fani o'qituvchisining shaxsiy va kasb faoliyati hususiyatlari	196
Qodirov M., S. Bojxona xizmati xodimining kasbiy kompetensiyasini takomillashtirishning ahamiyatli jihatlari	204
Qoryog'diyev Sh. Sh. Talaba-yoshlardagi kasbiy yo'nalganlikni rivojlantiruvchi ijtimoiy-psixologik predikatlar	210
Ro'ziyeva S. X. Shaxsga yo'naltirilgan ta'lim muhitining nazariy-metodik asoslari	215

Rajabova G. Z. Folklor an'analari asosida bola shaxsini shakllanishining pedagogik-psixologik xususiyatlari	220
Savriyeva I. B. Faoliyatga yo'naltirilgan yondashuv asosida o'qitish jarayonini loyihalash texnologiyasi	225
Tolipova O. Kichik maktab yosh davridagi bolalarining bilish jarayonlarini rivojlanishida o'qish faoliyatining o'ziga xos ahamiyati	229
Umarov E. D. Specific characteristics of organizing student independent activity	232
Umarova Sh.M. Boshlang'ich sinf o'quvchilarida milliy g'ururni o'stirishda tarbiya fanlarining o'rni.	237
Umarova Z. S., Abdullayeva F. S. Libos dizayn ta'limi: talabalarda kasb malakalarini shakllantirishning aktual muammolari	241
Usmonova M. N. Tarix darslarida o'quvchilarni milliy va umuminsoniy qadriyatlar ruhida tarbiyalash metodikasini takomillashtirish yo'llari	247
Xaliyarov J. X., Yuldoshov B.A. Umumta'lim maktablari fizika darslarida zamonaviy energiya manbalariga doir multimedial ta'lim vositalarining qo'llanilishi	252
Xurvaliyeva T. L. Maktabgacha yoshdagi bolalarning emotsional rivojlanishiga oid xorijiy tendensiyalar	256
Худайбердыева М. З. Теоретические основы развития профессиональных качеств будущих учителей на основе коммуникативного подхода	260
Zaripov N. N. Kompyuterda axborotlarni qayta ishlashning arifmetik asoslarini o'qitish metodikasi	264
Якупбаев А. А. Педагогико-психологические критерии мастерства борца вольного стиля в современных условиях	268
Sharopov Sh.Sh. An'anaviy va kooperatsiya tamoyili asosida ingliz tilini o'qitishning qiyosiy tahlili	272
19.00.00 – PSIXOLOGIYA FANLARI	
Arzimbetov T. T. Sportchi faoliyatining individual psixologik xususiyatlari	278
Ashrapov N. N. O'spirinlarda kognitiv tizimni rivojlanishining nazariy asoslari	283
Botirova Y. D. Pedagogik jamoa emotsional munosabatlarning ijtimoiy psixologik omillari	287
Elmuratova A. U. Sportchilarda psixologik muhofaza imkoniyatlari shakllanishining o'ziga xos xususiyatlari	290
Erkayeva D.M., Ismatova D. T. Boshlang'ich ta'lim o'qituvchisi shaxsining ijtimoiy psixologik xususiyatlarini takomillashtirish	295
Jalolov T. S. SPSS dasturi yordamida ma'lumotlarni qayta ishlashning ijtimoiy psixologik xususiyatlari	300
Kalillayeva U.A. Deviant xulq-atvorli o'smirlarni o'rganishning amaliy asoslari	305
Komilova Z. P. Zardushtiylik, islom dinlarida nikoh va oila haqidagi qarashlar	309
Nasrullayeva A.A. Turmush qurishga nisbatan ijtimoiy fobiya fenomenining ijtimoiy psixologiyada tadqiq etilishi	314
Ro'ziqulova A. T. Talabalar oilalarining boshqaruv tizimiga ta'sir etishini ijtimoiy-psixologik tadqiq etish	319
Rustamova S. G'. Maktabgacha ta'lim muassasalari tarbiyachi pedagogning psixologik yondashuvlari	323
Rustamova S. Sh. O'smirlilik davri inqirozi - psixologik muammo sifatida	327
Seypenbetov I. J., Umurzogov D. X. Talabalarining o'z ustida mustaqil ishlash faoliyatining ijtimoiy-psixologik determinantlari	330
Ummatqulova N. U. O'smirlarda ijodiy tafakkurni rivojlantirishning pedagogik-psixologik xususiyatlari	335
Usmonova S. M. Pedagoglarda stressli holatlarga psixologik barqarorlikni shakllantirish	339
Yusupova D. T. Talabalarda xulq-atvor boshqaruvining psixologik xususiyatlari	343



TA'LIM VA INNOVATSION TADQIQOTLAR

JAMOATCHILIK KENGASHI A'ZOLARI

- Djurayev Risboy Haydarovich*, pedagogika fanlari doktori, O'zbekiston Respublikasi Fanlar akademiyasi akademigi.
Shamsutdinov Rustambek Temirovich, Andijon davlat universiteti professori, O'zbekistonda xizmat ko'rsatgan madaniyat hodimi, tarix fanlari doktori
Majidov Inom Urushevich, texnika fanlari doktori, professor. O'zbekiston milliy universiteti
Olimov Qahramon Tanzilovich, pedagogika fanlari doktori, professor. A.I.Gersen nomidagi Rossiya davlat pedagogika universiteti Toshkent filiali
Tadjixodjayev Zokirxo'ja Abdusattorovich, texnika fanlari doktori, professor
Musurmonova Oyniso, pedagogika fanlari doktori, professor
Safarova Rohat G'aybulloyevna, pedagogika fanlari doktori, professor, T.N.Qori-Niyoziy nomidagi O'zbekiston pedagogika fanlari ilmiy tadqiqot instituti
Ibragimov Xolboy Ibragimovich, pedagogika fanlari doktori, O'zbekiston Respublikasi Fanlar akademiyasi akademigi.

TAHRIRIYAT KENGASHI A'ZOLARI

XORIJ OLIMLARI

- Artamonova Yekaterina Iosifovna*, pedagogika fanlari doktori, professor, Moskva davlat pedagogika universiteti, Xalqaro pedagogika fanlari akademiyasining prezidenti
Yemelyanova Irina Yevgenyevna, pedagogika fanlari doktori, professor. Janubiy-ural davlat ijtimoiy -pedagogika universiteti. Rossiya
Kuzmenko Galina Anatolevna, pedagogika fanlari doktori, professor. Moskva davlat pedagogika universiteti, Jismoniy tarbiya, sport va salomatlik instituti
Safaraliyev Bozor Safaraliyevich, pedagogika fanlari doktori, professor. Chelyabinsk davlat akademiyasi
Kulishov Vladimir Vasilevich, pedagogika fanlari doktori, professor. Davlat iqtisodiyot va texnologiya universiteti prorektori, Krivoy Rog, Ukraina
Lazarenko Irina Rudolfovna, pedagogika fanlari doktori, professor. Altay davlat pedagogika universiteti rektori, Rossiya
Filippova Oksana Gennadevna, pedagogika fanlari doktori, professor. Janubiy-ural davlat ijtimoiy -pedagogika universiteti. Rossiya
Xristo Kyuchukov, pedagogika fanlari doktori. Umumiy tilshunoslik va psixolingvistika professori. Berlin Erkin universiteti, Turkologiya instituti. Xalqaro psixolingvistika va Sotsiolingvistika jurnali asoschisi va muharriri, Germaniya
Kumskov Mixail Ivanovich, fizika-matematika fanlari doktori, professor. M.V. Lomonosov nomidagi Moskva davlat universiteti
Maksimenko Sergey Dmitriyevich, akademik, psixologiya fanlari doktori, professor. Ukraina Milliy pedagogika fanlari akademiyasining akademigi
Padalka Oleg Semenovich, pedagogika fanlari doktori, professor, M.P. Dragomanova nomidagi pedagogika milliy universiteti, Ukraina
Hazretali Tursun, tarix fanlari doktori, professor, Xoja Ahmad Yassaviy nomidagi xalqaro qozoq-turk universiteti professori
Mamedova Irada, tarix fanlari bo'yicha falsafa doktori, dotsent, Ozarbayjon Milliy akademiyasi Tarix instituti bo'lim boshlig'i
Timur Xo'jao'g'li, tilshunos va adabiyotshunos olim. Michigan universiteti professori (AQSh)
Nurettin Hatunoğlu Doç. Dr., Zonguldak Bülent Ecevit Üniversitesi Fen-Edebiyat Fakültesi Tarih Bölümü (Turkiya)
Mullodjanov Sayfullo Kuchakovich, tarix fanlari doktori, professor. Tojikiston milliy universiteti
Gushko Sergey Vladimirovich, iqtisodiyot fanlari doktori, professor, Davlat iqtisodiyot va texnologiya universiteti prorektori, Krivoy Rog, Ukraina

O'ZBEKISTON OLIMLARI

TARIX FANLARI

- Inoyatov Sulaymon Inoyatovich*, tarix fanlari doktori, professor. Buxoro davlat universiteti
Azamat Ziyov, tarix fanlari doktori, akademik, O'zbekiston Fanlar akademiyasi Tarix instituti direktori
Rajabov Qahramon Kenjayevich, tarix fanlari doktori, professor, O'zbekiston Fanlar akademiyasi Tarix instituti bosh ilmiy xodimi
Rashidov Oybek Rasulovich, tarix fanlari doktori (DSc). Buxoro davlat universiteti

FILOLOGIYA FANLARI

- Madjidova Ra'no Urishevna*, filologiya fanlari doktori, professor, O'zbekiston davlat jahon tillari universiteti
Sharipova Laylo Frunzeyevna, filologiya fanlari doktori (DSc). Buxoro davlat universiteti
Nigmatova Lolaxon Xamidovna, filologiya fanlari doktori (DSc). Buxoro davlat universiteti
Yusupova Hilola O'ktamovna, filologiya fanlari nomzodi, dotsent. Buxoro davlat pedagogika instituti
Akramova Surayo Renatovna, filologiya fanlari bo'yicha falsafa doytori (PhD), dotsent. Buxoro davlat pedagogika instituti

PEDAGOGIKA FANLARI

- Tolipov O'tkir Qarshiyevich*, pedagogika fanlari doktori, professor. Nizomiy nomidagi Toshkent davlat pedagogika universiteti.
Olimov Shirinboy Sharofovich, pedagogika fanlari doktori, professor. Buxoro davlat universiteti
Dilova Nargiza Gaybullaevna, pedagogika fanlari bo'yicha DSc, professor. Buxoro davlat universiteti
Tilavova Matlab Muxammadovna, pedagogika fanlari nomzodi, dotsent. Buxoro davlat pedagogika instituti
Sohibov Akram Rustamovich, pedagogika fanlari nomzodi, dotsent. Qarshi davlat universiteti
Umarov Baxshullo Jo'rayevich, pedagogika fanlari nomzodi, dotsent. Buxoro davlat pedagogika instituti
Hasanova Gulnoz Qosimovna, pedagogika fanlari nomzodi, dotsent. Buxoro davlat universiteti
Inoyatov Abdullo Shodiyevich, pedagogika fanlari bo'yicha falsafa doktori (PhD) dotsent. Buxoro davlat universiteti
Davronov Nurzod Ismoilovich, pedagogika fanlari bo'yicha falsafa doktori (PhD) dotsent. Buxoro davlat pedagogika instituti

PSIXOLOGIYA FANLARI

- Umarov Baxriddin Mingbayevich*, psixologiya fanlari doktori, professor. Toshkent davlat pedagogika universiteti
Bafayev Muxiddin Muxammadovich, psixologiya fanlari buyicha falsafa doktori (PhD). Nizomiy nomidagi Toshkent davlat pedagogika universiteti

IQTISODIYOT FANLARI

- Kurolov Kobuljon Kulmanovich*, iqtisodiyot fanlari doktori, professor. Islom Karimov nomidagi Toshkent davlat texnika universiteti huzuridagi pedagog kadrlarni qayta tayyorlash va ularning malakasini oshirish tarmoq markazi direktori
Mamanazarov Abdusakim Bozorovich, iqtisodiyot fanlari fan nomzodi, dotsent. Lomonosov nomidagi Moskva davlat universiteti Toshkent filiali

FALSAFA FANLARI

- Namozov Bobir Bahriyevich*, falsafa fanlari doktori (DSc). Buxoro davlat universiteti

BIOLOGIYA FANLARI

- Artikova Hafiza To'ymurodovna*, biologiya fanlari doktori, professor. Buxoro davlat pedagogika instituti

ОБРАЗОВАНИЕ И ИННОВАЦИОННЫЕ ИССЛЕДОВАНИЯ

ЧЛЕНЫ ОБЩЕСТВЕННОГО СОВЕТА

Джурраев Рисбой Хайдарович, доктор педагогических наук, академик АНРУз

Шамсутдинов Рустамбек Темирович, профессор Андижанского государственного университета, заслуженный работник культуры Узбекистана, доктор исторических наук

Мажидов Ином Урушев, доктор технических наук, профессор, Национальный университет Узбекистана им. Мирзо Улугбека

Олимов Кахрамон Танзилевич, доктор педагогических наук, профессор. Ташкентский филиал Российского государственного педагогического университета имени А.И. Герцена

Таджиходжаев Зокирхужа Абдусатторович, доктор технических наук, профессор

Мусурмонова Ойнисо, доктор педагогических наук, профессор

Сафарова Рохат Гайбуллоевна, доктор педагогических наук, профессор, Узбекский научно-исследовательский институт педагогических наук имени Т. Н. Коринязи

Ибрагимов Холбой Ибрагимович, доктор педагогических наук, академик АНРУз

РЕДАКЦИОННО-ИЗДАТЕЛЬСКИЙ СОВЕТ ЗАРУБЕЖНЫЕ УЧЕНЫЕ

Артамонова Екатерина Иосифовна, доктор педагогических наук, профессор, Московского государственного педагогического университета. Президент Международной академии педагогических наук

Емельянова Ирина Евгеньевна, доктор педагогических наук, профессор, Южно-уральский государственный гуманитарно-педагогический университет. Россия

Кузменко Галина Анатольевна, доктор педагогических наук, профессор. Московский государственный педагогический университет, Институт физической культуры, спорта и здоровья

Сафаралиев Бозор Сафаралиевич, доктор педагогических наук, профессор кафедры социально-культурной деятельности Челябинской государственной академии

Кулишов Владимир Васильевич, доктор педагогических наук, профессор. Государственный университет экономики и технологий, Кривой Рог, Украина

Лазаренко Ирина Рудольфовна, доктор педагогических наук, профессор. Ректор Алтайского государственного педагогического университета, Россия

Филиппова Оксана Геннадьевна, доктор педагогических наук, профессор. Южно-уральский государственный гуманитарно-педагогический университет. Россия

Христо Кючуков, доктор педагогических наук. Профессор общего языкознания и психолингвистики. Свободный университет Берлина, Институт тюркологии. Редактор Международного журнала психолингвистики и социолингвистики, Германия

Кумсков Михаил Иванович, доктор физико-математических наук, профессор Московского государственного университета им. М.В. Ломоносова

Максименко Сергей Дмитриевич, академик, доктор психологических наук, профессор. Академик Национальной академии педагогических наук Украины

Падалка Олег Семенович, доктор педагогических наук, профессор, Национального педагогического университета имени М.П. Драгоманова, Украина

Хазретали Турсун, доктор исторических наук, профессор Международного казахско-турецкого университета имени Ходжи Ахмада Яссави

Мамедова Ирада, PhD по историческим наукам, доцент, заведующий институтом истории Национальной Академии Азербайджана

Тимур Хужаугли, лингвист и литературовед. Профессор Мичиганского университета (США)

Nurettin Natiñoğlu, Assoc. доктор, университет Зонгулдак Бюлент Эджевит, факультет искусства и наук, исторический факультет (Турция)

Муллоджанов Сайфулло Кучакович, доктор исторических наук, профессор. Национальный университет Таджикистана

Гушко Сергей Владимирович, доктор экономических наук, профессор, проректор Государственного экономико-технологического университета, Кривой Рог, Украина

УЧЕНЫЕ УЗБЕКИСТАНА

История

Иноятов Сулаймон Иноятович, доктор исторических наук, профессор. Бухарский государственный университет

Азамат Зиё, доктор исторических наук, академик, директор Института истории Академии наук Узбекистана

Раджабов Кахрамон Кенжаевич, доктор исторических наук, профессор, главный научный сотрудник Института истории Академии наук Узбекистана

Ойбек Расулович Рашидов, доктор исторических наук. Бухарский государственный университет

Филология

Маджидова Рано Уришевна, доктор филологических наук, профессор, Узбекский государственный университет мировых языков

Шарипова Лайло Фрунзевна, доктор филологических наук. Бухарский государственный университет

Нигматова Лолахан Хамидовна, доктор филологических наук. Бухарский государственный университет

Юсупова Хилола Уктамовна, кандидат филологических наук, доцент. Бухарский государственный педагогический институт

Акрамова Сурай Ренатовна, доктор философских наук, доцент. Бухарский государственный педагогический институт

Педагогика

Толипов Уткир Кариевич, доктор педагогических наук, профессор. Ташкентский государственный педагогический университет имени Низами.

Олимов Ширинбой Шарофович, доктор педагогических наук, профессор. Бухарский государственный университет

Тилавова Матлаб Мухаммадовна, кандидат педагогических наук, доцент. Бухарский государственный педагогический институт

Дилова Наргиза Гайбуллоевна, DSc по педагогическим наукам, профессор. Бухарский государственный университет

Сохибов Акрам Рустамович, кандидат педагогических наук, доцент. Каршинский государственный университет

Умаров Бахмулло Джурраевич, кандидат педагогических наук, доцент. Бухарский государственный университет

Хасанова Гулноз Касимовна, кандидат педагогических наук, доцент. Бухарский государственный университет

Иноятов Абдулло Шодиевич, доктор философских наук (PhD) по педагогическим наукам, доцент. Бухарский государственный университет

Давронов Нурзод Исмоилович, PhD по педагогическим наукам, доцент. Бухарский государственный педагогический институт

Психология

Умаров Бахриддин Мингаевич, доктор психологических наук, профессор. Ташкентский государственный педагогический университет

Бафав Мухиддин Мухаммадович, PhD по психологическим наукам. Ташкентский государственный педагогический университет имени Низами

Экономика

Куролов Кобулжон Кулманович, доктор экономических наук, профессор. Директор сетевого центра переподготовки и повышения квалификации педагогов Ташкентского государственного технического университета имени Ислама Каримова

Маманазаров Абдухаким Бозорович, кандидат экономических наук, доцент. Ташкентский филиал Московского государственного университета им. М.В. Ломоносова

Философия

Намозов Бобир Багриевич, доктор философских наук. Бухарский государственный университет

Биология

Артикова Хафиза Тоймуродовна, доктор биологических наук, профессор. Бухарский государственный педагогический институт

EDUCATION AND INNOVATIVE RESEARCH

MEMBERS OF THE PUBLIC COUNCIL

- Risboy Haydarovich Djuraev**, doctor of Pedagogical Sciences, Academician of the Academy of Sciences of the Republic of Uzbekistan
Rustambek Temirovich Shamsutdinov, professor of Andijan State University, Honored Worker of Culture of Uzbekistan, Doctor of Historical Sciences
Inom Urushevich Majidov, doctor of Technical Sciences, Professor. National University of Uzbekistan.
Kahramon Tanzilovich Olimov, doctor of Pedagogical Sciences, Professor. Tashkent branch of the Russian State Pedagogical University named after AI Gertsen
Zokirkhoja Abdusattorovich Tadjikhodjaev, doctor of Technical Sciences, Professor
Oyniso Musurmonova, doctor of pedagogical sciences, professor
Rohat Gaybulloevna Safarova, doctor of Pedagogical Sciences, Professor, Uzbek Scientific Research Institute of Pedagogical Sciences named after TN Qori-Niyazi.
Kholboy Ibragimovich Ibragimov, doctor of Pedagogical Sciences, Academician of the Academy of Sciences of the Republic of Uzbekistan

MEMBERS OF EDITORIAL COUNCIL

- Ekaterina Iosifovna Artamonova**, doctor of Pedagogical Sciences, Professor, President of the Moscow State Pedagogical University, International Academy of Pedagogical Sciences
Irina Evgeneevna Emelyanova, doctor of Pedagogical Sciences, Professor, South Ural State Humanitarian Pedagogical University, Russia
Galina Anatolevna Kuzmenko, doctor of Pedagogical Sciences, Professor. Moscow State Pedagogical University, Institute of Physical Culture, Sports and Health
Bozor Safaralievich Safaraliev, doctor of pedagogical sciences, professor. Chelyabinsk State Academy
Vladimir Vasilevich Kulishov, doctor of Pedagogical Sciences, Professor. Vice-Rector of the State University of Economics and Technology, Krivoy Rog, Ukraine
Irina Rudolfovna Lazarenko, doctor of Pedagogical Sciences, Professor. Rector of Altai State Pedagogical University, Russia
Oksana Gennadevna Filippova, doctor of Pedagogical Sciences, Professor. South Ural State Humanitarian Pedagogical University, Russia
Christo Kyuchukov, doctor of Pedagogical Sciences. Professor of General Linguistics Psycholinguistics. Free University of Berlin, Institute of Turkology. Founder and editor of the International Journal of Psycholinguistics and Sociolinguistics, Germany
Mikhail Ivanovich Kumskov, doctor of Physical and Mathematical Sciences, Professor. M.V. Lomonosov Moscow State University
Sergey Dmitriyevich Maksimenko, academician, doctor of psychological sciences, professor. Academician of the National Academy of Pedagogical Sciences of Ukraine
Oleg Semenovich Padalka, doctor of Pedagogical Sciences, Professor, National Pedagogical University named after M.P. Dragomanova, Ukraine
Tursun Hazretili, doctor of Historical Sciences, Professor of the International Kazakh-Turkish University named after Khoja Ahmad Yassavi
Khuzhaugli Timur, linguist and literary critic. Professor at the University of Michigan (USA)
Hatunoğlu Nurettin, Assoc. Dr., Zonguldak Bulent Ecevit University, Faculty of Arts and Sciences, Department of History (Turkey)
Mullojanov Sayfullo Kuchakovich, doctor of Historical Sciences, Professor. National University of Tajikistan
Gushko Sergey Vladimirovich, doctor of Economics, Professor, Vice-Rector of the State University of Economics and Technology, Krivoy Rog, Ukraine

SCIENTISTS OF UZBEKISTAN

History

- Inoyatov Sulaimon Inoyatovich**, doctor of Historical Sciences, Professor. Bukhara State University
Azamat Ziyo, doctor of Historical Sciences, Academician, director of the Institute of History of the Academy of Sciences of Uzbekistan
Rajabov Kakhramon Kenjayevich, doctor of Historical Sciences, Professor, main researcher of the Institute of History of the Academy of Sciences of Uzbekistan
Rashidov Oybek Rasulovich, doctor of Historical Sciences. Bukhara State University

Philology

- Majidova Rano Urishevna**, doctor of Philology, Professor, Uzbek State University of World Languages
Sharipova Laylo Frunzejevna, professor, Doctor of Philology. Bukhara State University
Nigmatova Lolaxon Xamidovna, doctor of Philology. Bukhara State University
Yusupova Khilola Oktamovna, candidate of philological sciences, associate professor. Bukhara Engineering and Technology Institute
Akramova Surayo Renatovna, doctor of Philosophy, Associate Professor. Bukhara State Pedagogical Institute

Pedagogy

- Tolipov Utkir Karshiyevich**, doctor of Pedagogy, Professor. Tashkent State Pedagogical University named after Nizami.
Olimov Shirinboy Sharofovich, doctor of pedagogical sciences, professor. Bukhara State University
Tilavova Matlab Muhammadovna, candidate of Pedagogical Sciences, Associate Professor. Bukhara State Pedagogical Institute
Dilova Nargiza Gaybullayevna, DSc, Professor. Bukhara State University
Sohibov Akram Rustamovich, candidate of pedagogical sciences, associate professor. Karshi State University
Umarov Bakhshullo Djurayevich, Candidate of Pedagogical Sciences, Associate Professor. Bukhara State Pedagogical Institute
Khasanova Gulnoz Kasimovna, candidate of pedagogical sciences, associate professor. Bukhara State University
Inoyatov Abdullo Shodievich, doctor of Philosophy (PhD) in Pedagogical Sciences, Associate Professor. Bukhara State University
Davronov Nurzod Ismoilovich, PhD in Pedagogical Sciences, Associate Professor. Bukhara State Pedagogical Institute

Psychology

- Umarov Bakhridin Mingbayevich**, doctor of Psychology, Professor. Tashkent State Pedagogical University
Bafaev Muhiddin Mukhamadovich, PhD in Psychological Sciences. Tashkent State Pedagogical University named after Nizami

Economy

- Kurolov Kobuljon Kulmanovich**, doctor of Economics, Professor. Director of the network center for retraining and advanced training of teachers of the Tashkent State Technical University named after Islam Karimov
Mamanazarov Abdukhakim Bozorovich, candidate of economic sciences, associate professor. Tashkent branch of Moscow State University. M.V. Lomonosov

Philosophy

- Namozov Bobir Baxriyevich**, doctor of Philosophy. Bukhara State University

Biology

- Artikova Khafiza Tuymurodovna**, doctor of Biological Sciences, Associate Professor. Bukhara State University

ILM FAN UMMONI ARBOBLARI TOMONIDAN YARATILGAN NODIR ASARGA FIKRNOMA

QAHRAMON RAJABOVNING “TURKISTON QO‘RBOSHLARI” KITOBIGA TAQRIZ

Nodirbek Hamaev

Farg‘ona davlat universiteti, tarix fanlari bo‘yicha falsafa doktori, dotsent

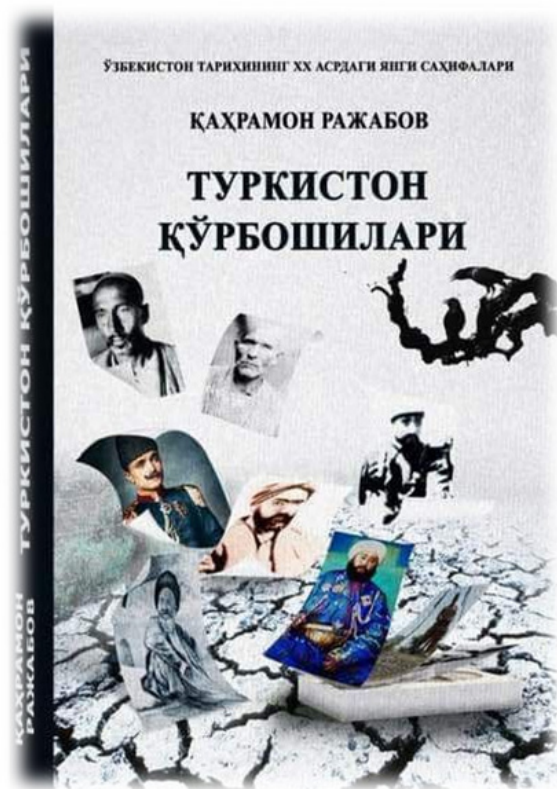

O‘zbekiston tarixshunosligida so‘nggi o‘ttiz yilda juda ko‘plab shaxslar faoliyatiga bag‘ishlangan tadqiqotlar yaratildi. Bunday tadqiqotlar mavzusi bo‘lib afsonaviy Afrosiyob, Alp Er To‘nga, isyonkor Shiroq, Jaloliddin Mankburni, buyuk Amir Temur, Zahiriddin Bobur, Shayboniyxon, Abdullaxon, Abaydullaxon, Xoja Ahror Valiy va boshqa yuzlab ajdodlarimiz hayoti va faoliyati xizmat qildi.

Bundan bor yo‘g‘i bir asr oldin yashab o‘tgan hamda Turkiston ozodligi uchun kurashib, tarixda nomlari qolgan yana minglab ota-bobolarimiz ham borki, ular haqida hali yetarli darajada tadqiqotlar o‘tkazilmadi. Sovet rejimiga qarshi qurolli harakatning yetakchilari bo‘lgan shaxslar tarixshunoslikda QO‘RBOSHI deb bilan nomlangan va uning asosiy yalovbardori bo‘lgan Madaminbek, Shermuhammadbek, Ibrohimbek, Bahrombek, Islomqul va boshqa haqida ko‘plab katta-kichik tadqiqotlar olib borildi va olib borilmoqda. R.Shamsutdinov, A.Ibodinov, M.Xo‘jaev, A.Raxmonov, Evril Turon, Tohir Qahhor, Yu.Tolibov, S.Sayhon, K.Ismoilov va boshqalarning ilmiy, badiiy va publitsistik asarlarida qator qo‘rboshilarning hayoti

va faoliyati imkon qadar yoritib berildi.

Bu borada juda keng ko‘lamli tadqiqotlar professor Q.K.Rajabov tomonidan amalga oshirildi. Olimning yuzdan ortiq kitoblari va mingga yaqin maqolalarida qo‘rboshilar faoliyatining turli jihatlarini yo umumiy yoki alohida o‘rganildi.

2022 yilda nashr etilgan “Turkiston qo‘rboshilari” kitobini Qahramon Rajabovning tom ma‘noda qo‘rboshilar faoliyatiga bag‘ishlangan 35 yillik izlanishlari natijasi deyish mumkin.

Asar muallifning o‘zi ta‘kidlaganidek, “O‘zbekiston tarixi” va boshqa markaziy nashrlarda e‘lon qilingan maqola va tadqiqotlariga asoslanadi. Biroq bu asar turli yillarda e‘lon qilingan ishlarning jamlanmasi degani emas. Chunki “Turkiston qo‘rboshilari” oxirgi yillarda qo‘lga kiritilgan arxiv hujjatlari, qo‘rboshilar avlodlari tomonidan taqdim etilgan yangi ma‘lumotlar bilan boyitilgan, mazkur masala bo‘yicha sal kam qirq yillik tajriba hamda yetuk ilmiy tahlil va xulosalar natijasidir.

“Turkiston qo‘rboshilari” uchta bobdan tashkil topgan. Uning birinchi bobida Turkistonda XX asr birinchi yarmida yuz bergan sovet rejimiga qarshi qurolli harakatning o‘zbek dalatchiligidagi ahamiyati ko‘rsatib berilgan.

Kitobning ikkinchi bobi Turkiston zaminida sovetlar mustamlakachiligi va zulmiga qarshi kurashgan 58 nafar qo‘rboshining hayoti, shaxsi, harbiy va siyosiy faoliyatiga bag‘ishlangan. Ushbu bobda nomlari zikr va faoliyati tahlil etilgan qo‘rboshilarni muallif besh guruhga

ajratgan: 1. Fargʻona qoʻrboshilari; 2. Samarqand qoʻrboshilari; 3. Buxoro qoʻrboshilari; 4. Xorazm qoʻrboshilari; 5. Turkiston ayol qoʻrboshilari.

Kitobni oʻqish jarayonida oʻquvchi qoʻrboshilarning taxalluslari, unvon va harbiy salohiyati haqida keng tasavvurga ega boʻladi. Shuningdek, kitobda keltirilgan ayrim qoʻrboshilar haqidagi maʼlumotlarning 50 sahifa, ayrimlari haqidagisi esa 1 sahifadan iboratligi ularning qaysilari boʻyicha yana yangi tadqiqotlar olib borish lozimligi haqida xulosa qilish imkonini beradi.

Istiqlolchilik harakati rahbarlari boʻlgan shaxslarga berilgan QOʻRBOSHI unvoni Qoʻqon xonligidagi qoʻrboshidan mazmuniga koʻra farq qiladi. Ularning vakolati va faoliyat koʻlami xonlikdagi qoʻrboshinikidan ancha keng boʻlgan. Yaʼni sovet rejimiga qarshi kurashgan qoʻrboshilar mustaqil faoliyat yuritgan va oʻzi harakat qilgan hudud hayotiga maʼlum darajada taʼsir oʻtkazgan. Buni ushbu kitobda berilgan Turkiston qoʻrboshilarining harbiy tashkilotlari, qoʻrboshidan boshqa qoʻshimcha unvonlari, muhr, tugʻ, bayroq, mahsus libos, tanga, harbiy musiqiy marsh singari ramzlari, qurultoy va maslahat kengashlari boʻlganligidan bilib olishimiz mumkin.

Qoʻrboshilar oʻz vaqtida siyosiy va diplomatik faoliyat bilan ham shugʻullandilar. Buning uchun jadid munavvarlari va millat oydinlari, ayrim ulamolar bilan mustahkam aloqa oʻrnatganlar, ularning dunyoviy va diniy bilimlaridan qoʻshinni boshqarishda foydalanganlar.

“Turkiston qoʻrboshilari” kitobi sovet rejimiga qarshi kurashgan mard va jasur vatandoshlarimizning chin maʼnoda tanish imkonini beradi. Shuningdek, qoʻrboshilarning Madaminbek singari eng koʻzga koʻringanlari oʻlkada demokratik tamoyillarga asoslangan mustaqil davlatchilikni tiklashni oʻzining asosiy maqsadi deb bilgan boʻlsa, Anvar Posho, Parpi qoʻrboshi, Ochilbek va boshqalar turkiy xalqlarni birlashtirish, yagona Turkiston gʻoyasini, Katta Ergash, Shermuhammadbek, Ibrohimbek, Mulla Abduqahhor islomiy anʼana va huquq asosida mustaqil islom jumhuriyatini tuzish kabi ezgu maqsad yoʻlida jonini fido qilganligi haqida batafsil maʼlumot beradi.

Bundan tashqari, ushbu kitob orqali yosh avlodga mustaqillik buyuk neʼmat ekanligi, u osonlik bilan qoʻlga kiritilmaganligini, millionlab ajdodlarimizning daryo misol oqqan qonlari evaziga istiqloлга erishganligimizni anglatishda muhim manbalardan biri boʻlib xizmat qiladi.

ҚАҲРАМОН РАЖАБОВНИНГ “ИБРОҲИМБЕК ҚЎРБОШИ ВА САФДОШЛАРИ ФАОЛИЯТИ” КИТОБИГА ТАҚРИЗ

Нодирбек Ҳамаев

Фаргона давлат университети, тарих фанлари бўйича фалсафа доктори, доцент



Ватанимиз тарихини чуқур ўрганиш, унинг номаълум саҳифаларини ёритиш ва манбавий асосини мустақамлашда дарсликлар, ўқув қўлланмалар қатори турли даврлар тарихини ўзида акс эттирган ёки маълум бир мавзуга бағишланган монографиялар ҳам катта аҳамият касб этади. Тарихшунослигимизда кенг ўрганилаётган мавзулардан бири юртимиз озодлиги учун турли даврларда олиб борилган озодлик курашлари тарихи ҳисобланади. Ўзбекистон мустақилликни қўлга киритгандан сўнг юртимизда XX асрнинг биринчи ярмида олиб борилган миллий-озодлик ҳаракати тарихини янги концепция асосида чуқур ўрганиш ҳам илмий, ҳам сиёсий аҳамиятга молик вазифа санала бошланди. Қолаверса, фақат истиқлол йилларида бу муаммони камровли манбалар асосида объектив тарзда, ҳолисона тадқиқ этиш имконияти юзага келди. Бу йўналишдаги тадқиқотларнинг қўламини кенгайтириш эса кўп жиҳатдан Туркистонда совет режимига қарши бўлиб ўтган қуроли ҳаракат тарихини ўрганиш билан боғлиқдир. Дастлаб асосий эътибор бу ҳаракатнинг миллий озодлик ҳаракати эканлигини кўрсатиб берувчи тадқиқотлар кўпчиликини ташкил этган бўлса, кейинчалик бу ҳаракат етакчилари ва унинг кўзга кўринган

иштирокчилари фаолиятини алоҳида тадқиқот сифатида ўрганишга қаратилган тадқиқотлар салмоғи ортиб борди.

Туркистон озодлиги учун совет режимига қарши қуроли кураш раҳбарлари орасида энг кўп ўрганилганларидан бири шубҳасиз ИБРОҲИМБЕК ЧАҚАБОЙ ЎҒЛИ ҳисобланади. Унинг фаолияти совет тарихшунослигида ҳам мустақил Ўзбекистон тарихшунослигида ҳам кўп тадқиқотлар учун мавзу бўлган. Унинг ҳаёти ва ва юрт озодлиги йўлида олиб борган мардонавор кураши йирик тарихчи олим Қаҳрамон Ражабов тадқиқотларининг ҳам асосий йўналишларидан бири ҳисобланади. Ўзбекистон Республикаси Олий судининг 2021 йил 25 августда бўлиб ўтган мажлисида 1923-1938 йилларда СССР Совнаркоми ҳузуридаги Бирлашган давлат сиёсий бошқармаси (ОГПУ) қарори билан қатл қилинган ёки концлагерга сургун қилинган 115 нафар шахс оқланди. Айни шу оқлов ҳукми ҳамда кўпйиллик изланишлар профессор Қ.К.Ражабовнинг Иброҳимбек қўрбоши фаолиятига бағишланган тадқиқотларининг янги босқичини бошлаб берди, десак хато бўлмайди. Бу тадқиқотларнинг энг йириги ва ўзига хос бўлгани “Иброҳимбек қўрбоши ва унинг сафдошлари жасорати” асари ҳисобланади. 5 бобдан иборат ушбу монографик тадқиқотда Шарқий Бухоро ҳудудида совет давлати ҳарбий кучлари бўлган қизил армияга қарши узоқ йиллар мобайнида мардонавор курашган ўзбек лақайларининг машҳур етакчиси Иброҳимбек қўрбоши (1889-1932) ҳамда унинг 15 нафар сафдошлари фаолияти батафсил ёритилган.

Монографияни Иброҳимбек фаолиятига бағишланган бошқа тадқиқотлар (монография, рисола, мақола ва ҳ.)дан биринчи асосий фарқи унинг мавзуга оид жуда катта ҳажмдаги манбалар асосида яратилганлигидир. Хусусан, муаллиф монографиянинг Иброҳимбек қўрбоши ва унинг сафдошлари фаолиятига оид бобларига ўнга яқин архивлар фондларида сақланаётган юздан ортиқ ҳужжатлар, гувоҳларнинг хотиралари (мемуар манбалар ва оғзаки тарих материаллари)ни, турли замон ва маконда яратилган бир неча тилдаги илмий адабиётлар материалларини жалб қилган ва уларни ҳолис таҳлил этишга эришган.

Асарни шартли равишда икки қисмга ажратиш мумкин:

- Иброҳимбек қўрбоши шахсияти ва фаолиятига чизгилар, у ва яқин сафдошлари олиб борган озодлик учун кураш тарихи, Туркистон озодлиги йўлидаги курашда тутган ўрни ҳақида (1-4-боблар).

- “Шарқ Наполеони”, “Лақайлик Бонапарт” сингари таърифлар билан тилга олинувчи ягона

қўрбошига боғлиқ совет ва мустақиллик даврига тааллуқли икки суд иши ҳамда тергов ҳужжатлари, оғзаки тарих материаллари (5-боб).

Биринчи қисмда Иброҳимбек ва унинг озодлик учун кураши, етакчи сифатида олиб борган ҳарбий ва сиёсий фаолияти, дипломатияси, ҳарбий тактика ва стратегиясининг ўзига хос жиҳатлари ҳар томонолама очиб берилган.

Иккинчи қисмда эса унинг қисмати ҳақида ҳар бир ўқувчи ўзи хулоса чиқаришига ёрдам берувчи тергов протоколари ҳамда архив ҳужжатлари тақдим этилган.

Асарга илова қилинган ҳужжатлар, халқ оғзаки ижоди намуналари ва хотиралар Иброҳимбек Чақабой ўғлининг ҳур Туркистон учун курашда салмоқли ўринга эга эканлигини кўрасатади.

“Иброҳимбек қўрбоши ва сафдошлари жасорати” китобини мутоала этиш асносида келинган қуйидаги субъектив фикрларни хулоса ўлароқ айтмоқчимиз:

Ушбу монография келгусида нафақат Мадаминбек, Шермуҳаммадбек, Иброҳимбек сингари йирик қўрбошилар фаолиятини, балки улар билан елкама-елка туриб совет режимида қарши курашган, бироқ номлари у қадар маълуму машҳур бўлмаган ота-боболаримиз ҳақидаги тадқиқотлар учун туртки ва манба бўлиб хизмат қилади.

Иккинчидан, бу китоб охириги йилларда баъзи бир нисбатан қадимийроқ тарих билан шуғулланувчи олимлар “нуқтайи назари”га кўра Ўзбекистоннинг совет даври тарихини ҳам ўрганиш у қадар ўрганиш осон эмаслиги, бунинг учун кўплаб кутубхона ва архивлар фондларида сақаланётган, ўша давр матбуоти саҳифаларида ошқора ёки яширин ҳолда нашр этилган минглаб, ҳатто юзминглаб ҳужжат ва мақолаларни таҳлил этиш, улардаги маълумотларни холис туриб асл ҳақиқатни дақиқлик ила илғаб олиш зарурлигини кўрсатиб беради.

Учинчидан, ушбу асар орқали муаллиф салкам бир аср давомида халқимиз онгига сингдирилган қўрбоши ва уларнинг йигитлари аслида уларни босмачи деб билувчи, айни кунларда ҳам салбий хотиралар билан эслоғчи ватандошларимизнинг ота-боболари озодлиги учун курашган ватанпарвар инсонлар бўлганлигини, уларнинг аксарияти совет режимининг халқимиз учун ёт ғоя эканлигини ўз вақтида англаб етганилигини баралла айгандек...

Хуллас, ушбу китоб орқали XX аср бошларидаги истиқлолчилик ҳаракатларининг мазмун – моҳияти бўйича кўплаб янги маълумотлар олиш мумкин. Муаллиф кейинги тадқиқотларида ушбу китобда тилга олинмаган Иброҳимбекнинг сафдошлари ва ҳамкорлари ҳақида маълумотлар тўплаб, янги монографиялар ёзсалар, ўзбек халқига муносиб совға бўларди.

УЧ КИТОБНИНГ АСОСИЙ ҚАҲРАМОНИ БЎЛГАН ЎЗБЕК ТАРИХЧИ ОЛИМИ Амонкелди Ахмадов, тарих фанлари бўйича фалсафа доктори

Тарихнинг олтин саҳифаларини ўрганиш асносида кўплаб олим-у уламолар ҳаётига дуч келамиз. “Қабулига подшоҳ келибди”, “шоҳнинг ўзи шаҳар дарвозалари олдида кутиб олибди”, “ҳукмдор ўз уловига миндириб, жилов ушлаб йўл бошлабди” сингари воқеаларни барчамиз ўқиганмиз. Ёинки кенг давраларда кўп бора эшитганимиз бор. “Хукмдор саройига 400 та олим-у шоирни йиғди”, “ҳукмдорнинг атрофида 100 дан ортиқ олимлар жамланган” каби далиллар эса бизга бегона эмас. Агарки тарихни диққат билан кузатсангиз қайси мамлакат юксалиш сари бораётган бўлса, ҳукмдори атрофида зиёли, фидойи олимлар жам бўлганини кўришимиз мумкин. Қайси юртда олимлик юксак мартаба, ҳурмат рамзи бўлса шу юртни халқи ҳам фаровон яшайди. Сарой атрофига жамланган золим, жоҳиллар, илмсизлар, ҳар ишга шай нодонлар билан янгича ҳаёт куриб бўлмаслиги тарих саҳифаларидан бизга дастуруламал бўлиб келмоқда. Мамлакатда қачонки устоз қадрлари ва шаъни юқори бўлар экан, инсон қадрлари ҳам шу билан белгиланади. Ҳукмдор зиёли бўлиб, устозлик мартабасини қадрлаб билса, ушбу юрт фуқароларига фақат бахтиёрлик ярашади. Сир эмас устозлик нурсиз, шарафсиз касб бўлган кунлар ҳам бўлди. Илмлининг қадрлари бўлмаган йиллар ҳам бўлди. Ўтмишни қоралаш ниятим йўқ ва бу менинг ишим ҳам эмас. Бугунни улуғлаш эса менга қолмаган. Мустақилликдан кейинги 32 йиллик тарихни халқнинг ўзи баҳолаб, ўзи олқишлаб келмоқда. Ҳар бир инсоннинг юзи ва кўзидаги шукроналик ҳисси бугунги кунда амалга ошириладиган сиёсатнинг натижаларида амалда ўз исботини топмоқда. Шундай хайрли ишлардан бири ҳақида ёзаётган эшитган янгиликларим мени чиндан ҳайратлантирди. Катта тузилмага эга Тарих институтида 20 йил давомида бирор олимнинг юбилей тадбирлари республика миқёсида ўтказилмаган экан. Наҳотки, дея қайта суриштириб, ажабландим. Не-не забардаст устоз профессорлар, академиклар ўтдилар. Не-не даҳолар, инсонийлик, камтарлик, ҳалоллик рамзи бўлган фидойилар ўтдилар. Наҳот бир давра қилиниб, тадбир ташкилланмаган бўлса? Имкон бўлиб руҳсат бўлмаганми? Ёки руҳсат бўлиб имкон ва хоҳиш бўлмаганми? Хуллас, олимнинг қадрлари шунчалик бўлган!

Узоқ таърифдан сўнг юртбошининг дадил стратегияси, ҳукуматнинг одилона қарорлари ва албатта Ўзбекистон Фанлар Академияси Тарих институти директорининг ташкилотчилиги туфайли илмий тарихий жараёнлар, олимлар ҳаётига завқ бўлиб кирмоқда. 2022 йил сентябр ойида Ўзбекистон тарихининг билимдони юзлаб шогирдларнинг сабрли устози, тарих фанлари доктори, профессор Қаҳрамон Кенжаевич Ражабовнинг 60 йиллик юбилейи ташкил қилиниши қувонарли ҳол бўлди. Ушбу бахтга мушарраф бўлган устоз эса бир йилда ўнта китоб чиқарганини, жами китоблари сони 130 дан ортиқ эканлигини эса кўпчилик билмас керак. Аслида Қаҳрамон Ражабовнинг ҳар суҳбати мақола, маърузаси рисола бўлади. Энг янги, энг яхши гапларни топиб гапирди. Асосий ҳақиқатни излайди, ростини айтади.

Тарихчи сифатида ўтмиш зарварақларини ўрганар эканман, бугунги кунда ҳам аҳамиятли бўлган аъёнларга дуч келаман. Шундайлардан бири устоз-шогирд аъёнасидир. Қаҳрамон Ражабов ҳам шундай аъёнани давомчиси, ўз мактабига эга бўлган устоз ва садоқатли шогирдлардан бири. Нега шогирд! Ҳа, ҳамон шогирд. Машҳур тарихчи олима Раъно Ёдгоровна Ражапова (1935-2005) учун шогирдлик эҳтироми юзасидан устозига атаб китоб ёзган санокли олимлардан бири.

Нега ўз мактабига эга? Чунки унинг раҳбарлигида диссертация ҳимоя қилган шогирдлар сони ўттиздан ортиқ. Устоз деб этагини тутганлар сони юздан ошади. Бу борада республикада ягона бўлса керак. Қуйида ҳам навбати билан шу ҳақида айрим далилларни келтириб ўтаман. Ахир устоз бунга муносиб ишларни ортиғи билан бажараётган бўлса. Бир йилда ўнта китоб-а! Ўнта китоб! Яна нимасан “Фан” нашриётида. Умри давомида ушбу нашриётда бирор дона китоб чиқармаган олимлар бор. Тўғри, бошқа нашрлар кўп. Бунисига эса ҳар кимнинг ҳам “қалам савияси етмайди”. Ўнта китобга устозни яқиндан билганлар ишонади, билмаган ёқа ушлайди.

Шундай экан, қандай қилиб шогирдлар устозининг 60 йиллик юбилейига китоб армуғон қилмаслиги керак?! 2022 йил Ўзбекистон Фанлар Академияси Тарих институти илмий жамоатчилиги томонидан шундай китоб биринчилардан бўлиб тайёрлангани қувонарли иш бўлди. “ҚАҲРАМОН РАЖАБОВ таваллудининг 60 йиллигига бағишланади” китобида олимнинг ҳаёти

ва илмий фаолиятининг муҳим саналари, устозни яқиндан билган академия ходимларининг дил сўзлари ўрин олган. 2022 йил “Фан” нашриётидан чиққан китобнинг масъул муҳаррири Азамат Зиё. Нашрга тайёрловчилар тарих фанлари бўйича фалсафа доктори, катта илмий ходим Дилноза Жамолова, Ўзбекистон Фанлар Академияси Тарих Инститuti таянч докторанти Шохжаҳон Рашидов. Китобда олимнинг илмий ишлари рўйхати, масъул муҳаррирлик қилган ва тақризчи бўлган китоблари, тадқиқотларига ёзилган тақризлар, олимнинг умуммиллий ва халқаро миқёсда ўтказилган турли илмий конференцияларда қатнашуви, республика ва халқаро даврий матбуот нашрларидаги иштироки, амалий ва фундаментал соҳалардаги давлат илмий лойиҳаларида қатнашуви хронологик (йилма-йил) қайд қилиб борилган.

Ўзбекистон Фанлар Академияси Тарих институти директори, тарих фанлари доктори, профессор Азамат Зиё “Мустақиллик йилларида ҳам Қаҳрамон Ражабовнинг бошидан кўп синовлар ўтганини биров билади, биров эса йўқ. Бироқ нима бўлганда ҳам, унинг руҳи синган эмас, аниқроғи, уни синдиrolмадилар” дея олимни яқиндан билишини маълум қилади. Унинг ташаббуси билан ташкил қилинган ушбу китобнинг биринчи қисми Қаҳрамон Ражабов ҳаёти ва илмий фаолиятининг муҳим саналарига бағишланади. Унда олимнинг 1962 йил 26 июн (11 июл)да Бухоро вилояти Шофиркон туманида туғилганидан токи, 2022 йил январгача бўлган давр оралиғидаги машаққатли, матонатли, маърифатли ҳаёт йўллари саналарда келтирилган. Олимнинг умр йўли билан қизиқувчилар Ўзбекистон Фанлар Академияси “Фан” нашриёти давлат корхонаси томонидан 2022 йилда чоп этилган китоб орқали танишишлари мумкин. Биз ушбу тақризда бу қисмни мухтасар қиламиз.

Кейинги қисм “Қутловлар” деб номланади. Ҳар бир илм кишисининг ҳавасини келтирувчи ушбу қисмда муаллифни Ўзбекистон фан арбоби, Низомий номидаги Тошкент давлат педагогика университети профессори, тарих фанлари доктори, академик Аҳмадали Асқаров, Ўзбекистон Республикаси Президенти ҳузуридаги Ўзбекистон Республикаси биринчи президенти Ислом Каримов номидаги илмий-маърифий ёдгорлик мажмуаси раҳбари, Ўзбекистон Республикаси фан арбоби, тарих фанлари, доктори, профессор Темур Ширинов, Тарих институти етакчи илмий ходими, тарих фанлари доктори, профессор Азимхўжа Отахўжаев, Ўзбек тили, адабиёти ва фольклори институти катта илмий ходими, филология фанлари номзоди Эргаш Очиллов, Ўзбекистон Республикаси Вазирлар маҳкамаси ҳузуридаги Қатағон қурбонлари хотираси давлат музейи директори, “Шаҳидлар хотираси” жамоат фонди раиси, Ўзбекистон тарихчилар жамияти раиси, тарих фанлари доктори, профессор Бахтиёр Ҳасанов, олимнинг сеvimли шогирди Дилноза Жамолова ва даврнинг бошқа етук олимлари муборакбод қилганлар.

“Мураккаб тарихий силсилалар жараёни даврида Қаҳрамон Ражабов тарих саҳнасига кириб келди ва ўз илмий йўналиши қилиб “Фарғона водийсидаги истиқлолчилик ҳаракатининг моҳияти ва асосий ривожланиш босқичлари (1918-1924 й.)” мавзусида изланишлар олиб бориб, 1995 йил март ойида номзодлик диссертациясини муваффақиятли ёқлади. Ушбу мавзу муаммоларининг илмий ечимини топишда у ўз устози каби синчковлик ва бардош билан давлат архивларида ишлади, оғзаки дала материалларини тўплашга киришди, тинимсиз изланишлар олиб борди. Ундаги илмий жасорат, унинг ҳар бир чиқишларида яққол кўзга ташланиб турар эди. Ихтисослашган илмий кенгашда ҳатто Қаҳрамон Ражабовнинг номзодлик тадқиқотини фан доктори илмий даражасини беришга лойиқ тадқиқот сифатида таъкидланди” – дея хотирлайди академик Аҳмадали Асқаров. Бу қанчалар катта масъулиятли гап. Қанчалар журъатли гап. Бундай дейишга академик олим Аҳмадали Асқаровда асослар етарлича эди. Кейинги қутловларни ўқиш жараёнида бунга муҳр бўладиган кўплаб исботлар топдик. Ростдан ҳам устоз Қаҳрамон Ражабов ёзган номзодлик иши докторлик ишини беришга лойиқ даражада эканлигини Бухоро тарихчиларининг устози, профессор Сулаймон Иноятович Иноятов ҳам кўп бора таъкидлаганликларини гувоҳи бўлганман. Икки буюк устознинг эътирофи Қаҳрамон Ражабов номзодлик ишининг қай даражада муфассал ва мукамал ёзилганлигини белгилайди. Устоз Қаҳрамон Ражабов бу билан тўхтаб қолган эмас. Ўзига хос жасоратини давом эттириб “босмачи” эмас, истиқлолчи дея мавзуси моҳиятини тўғри англаган навбатдаги катта ишга қўл урди. 2005 йил июнь ойида “Туркистон минтақасида совет режимига қарши қуролли ҳаракат (1918-1924 й.)” мавзусида докторлик диссертациясини муваффақиятли ҳимоя қилган.

Сохта тарих илми ва большевиклар сиёсатининг маҳсули бўлган тарих кишиларнинг ғоя ва қарашларида тош қотган эди. “Бутун бир халқ ўз тарихи тўғрисида чалқаш фикрлар билан гаранг

бўлиб қолган олатасар даврда ярқ этиб янгича қарашлар билан зиё осмонида Абдулла Орипов, Эркин Воҳидов, Жамол Камол, Иброҳим Ҳаққул, Эркин Юсупов, Бегали Қосимов, Ғайбулла Ас-Салом, Бўрибой Аҳмедов, Озод Шарофиддинов ва бошқалар пайдо бўлишди. Шулар қаторида жуда ёш бўлишидан қатъи назар Қаҳрамон Ражабов ҳам бор эди. Булар биринчи навбатда миллатпарвар ва жасур, яна ватанпарвар, фидойилар эдилар” – дея эътироф қилади профессор Темур Ширинов. Ўзбекистон қаҳрамонлари, умрини илмга бахшида қилган сиймолар қаторида устоз Қаҳрамон Ражабовни санаб балки бир кун келиб қаҳрамонлик унвонини бериш кераклигига шаъма қилгандир. Бу муаллифга аён. Темур Шириновнинг “Ўшанда у ёш, озгин, ўрта бўйли йигитча эди. Лекин, фикрлари теран, ўзига хос овоз тембрида, изтиробли ва ҳатто аламли бир оҳангда, кўзлари ёниб, чиқиш қилаётган эди. Айниқса Туркистон Мухторияти, унинг аъзолари тақдири, Кўкон халқи қирғини ҳақида мардонавор гапирди, “нега”, “нега” деган саволларни қайта-қайта қўйди, жавоблар излади. Унинг нутқида Ўзбек миллатпарварлиги нуқтаи назари акс этган эди”- деган гапларидан англаш мумкинки, Қаҳрамон Ражабовнинг ҳар бир нутқида ҳаяжон бор, меҳр бор, адолатли тарих бор. Шу сабаб кишини ром қилади.

Қутловларни ўқиш жараёнида ўйлаб қолдим. Устоз бирор тарихий қисса, кейинчалик романлар ёзсалар қандай бўлар экан. Аслини олганда бундай фикр менга олдинроқ ҳам келган эди. Устоздан сўраганимда: “Мен эссе, очерклар ёзишим мумкин, қисса ва ҳикоялар ёзувчиларнинг иши. Балки сен айтгандек бир кун келиб ёзарман буни вақт кўрсатади, ҳозирча олдимда қиладиган илмий ишлар талайгина”. Билмаганлар хоп деб қўя қолади, билганлар ҳайратдан ёқа ушлайди. Нега дейсизми? 130 дан ортиқ китоб ёзган, 1500 га яқин мақолалар муаллифи яна қандай илмий режаларни мўлжал қилган бўлса деб ўйловга толади. Асосийси бадий асар ёзиш таклифи рад этилмади. Зероки:

Умид билан суқилган таёқ,

Бир кун келиб беради мева-ю япроқ.

Олимга бағишланган китобнинг 19-саҳифасида берилган профессор Азимхўжа Отахўжаевнинг: “Қаҳрамон Кенжаевич нафақат ўзи шуғулланган XX аср бошларидаги тарихни, балки Ватанимиз тарихининг барча даврини ўрганишни зарурат деб билади. Чунки, ҳали тарихимизга етарли даражада баҳо берилмаётгани сир эмас. Кенг кўламли фикрлаш ва тарихнинг барча даври юзасидан маълум бир хулосалар чиқаришга қодир олимлар санокли. Аммо Қаҳрамон Кенжаевичнинг бу борадаги ишлари ҳам салмоқли” деган фикрларида етарлича асослар бор. Жумладан, “Жаҳон тарихидаги сулолалар ва давлатлар”, “Ўзбекистон тарихининг муҳим саналари”, “Бухоро тарихи”, “Амир Темур”, “Алп Эртўнга” сингари китоблар шулар жумласидандир.

Қаҳрамон Ражабовга бағишланган китобнинг аҳамиятли жиҳати, унда олимнинг илмий фаолиятига оид барча жабҳалар мукамал ҳисобга олиниб, тартиб қилинган. Китобнинг 257-саҳифасидан кўриш мумкин, олим 9 та диссертациялар ҳимояси бўйича Илмий кенгашлар аъзоси бўлган. Шунингдек, диссертация ҳимояси бўйича Илмий кенгаш қошидаги Илмий семинарлар таркибидаги фаолиятини қарасангиз 7 та шундай семинар аъзоси эканлиги ойдинлашади. Китобдаги маълумотларга асосланиб олимни 27 та турли илмий кенгашлар аъзоси эканлиги кишини ҳайратга қолдиради.

Қаҳрамон Ражабовга бағишланган китобни ўқиш орқали олимнинг ўзига қизиқиш билдирган ҳурматли китобхон энди бир ўйлаб кўринг, атрофингизда жуда кўплаб олимлар, адиблар, фан кишилари бор. Шулардан қайси бири 97 (тўқсон етти) номдаги матбуот саҳифаларида яъни журнал ва газеталарда мақолаларини эълон қилган. Борми шундай олим атрофингизда? Қаҳрамон Ражабов 1991-2022 йиллар оралиғида матбуотда: 51 та журналда ва 46 та газетада мақолалар эълон қилган. Булар орасида “Ориенте Модерно” Рома, Италия, (2007); “ЕвроАзия” Москва, Россия, (2008); “Қазақтану. Казахведение. Kazakh studies” Шимкент, Қозоғистон, (2010-2021); “Мемлекет тарихи. История государства” Астана, Қозоғистон, (2012); “Труды Института истории НАН Азербайджана” Баку, Озарбайжон, (2015-2019); “Watan” Asgabat, Туркменистон, (2007); “Туркменистан” Ашгабат, Туркменистон, (2008); “Vatandosh” Нью-Ёрк, АҚШ, (2013) сингари кўплаб хориж газета ва журналлари ҳам мавжуд. Китобнинг 260-саҳифасида ёзилишича олим халқаро ва республика миқёсидаги 17 та журналларда таҳрир ҳайъати аъзоси саналади.

Адабиётшунос олим, филология фанлари номзоди Эргаш Очилов айтганидек “Биз кўпдан буён ўзбек олимларининг ҳам халқаро минбарларга чиқиши ва жаҳон илм аҳли олдида ўз сўзларини

айтиб, Ўзбекистон фанининг ютуқларини кўз-кўз қилишларини орзу қилиб келган эдик. Қаҳрамон Ражабов сиймосида ана шу орзуларимизнинг ҳам ижобатини кўряпмиз. Ҳа, у аллақачон халқаро миқёсдаги олимга айланган”. Агарчи ушбу таърифни ўзбек адабиётшуноси ҳурмат учун берди деб ҳисобласак, навбатдаги тариф бизни юқоридаги фикрларга тўла ишонч ҳосил қилишимизга мажбурлайди. Бунда Америка Қўшма Штатларининг Мичиган давлат университети профессори Тимур Хўжаўғлининг “Севимли тарихчимиз Қаҳрамон Ражабов бу эркин ва озод даврнинг муҳим тарихчиларидан биридир. Мен, 1990 – йиллардаги газета саҳифалари ва китобларни ўқиганимда ўзбек ёш тарихчиларининг яқин тарихимизни ҳолисона ёритиш борасидаги ташаббусларини қувонч билан излар эдим. Мана бу изланишлар натижасида мен Қаҳрамон Ражабовнинг, жадидчилар, Бухоро инқилоби, босмачилар кураши каби мавзуларда нашр этилган мақола ва китоблари билан танишдим”. Мана сизга хориждан туриб ёзилган таъриф. Профессор Тимур Хўжаўғлининг айтишича, у дастлаб Қаҳрамон Ражабовнинг китобларига муҳлис бўлиб қолган. Унинг китобларини, мақолаларини диққат билан кузатиб борган. Олимни ўзидан аввал китоблари билан танишиб шу орқали унинг шахсиятига юқори баҳо бериб келган. Бир олимга бўлса, шунча эътибор бўларда.

Шунингдек, китобнинг 62-саҳифасида берилган қозоғистонлик тарихчи олим Ҳазратали Турсуннинг кутлов сўзлари ҳам диққатга сазовордир. Тарихи ва тақдири бир икки элни боғлаган олим эканлигини қувонч билан эсга олган. Устоз китоблар ёзиш билан бирга Туркия, Қозоғистон, Озарбайжон, Россия, Туркменистон каби мамлакатларнинг ўз мутахассисига айланиб улгурган. У айна давлатлардаги илмий даражалар берувчи Илмий кенгашлар аъзоси ва нуфузли халқаро журналларнинг таҳририят аъзоси ҳисобланади.

Шунингдек, Феруз Бобоевнинг мақоласи диққатни тортади. Унда Тарих институтининг тақдирига боғлиқ тарихий воқеа қисман баён қилинган.

Китобнинг 106-саҳифасида олимнинг шахсий кутубхонаси ҳақида маълумот берилган. Кутубхонадаги китоблар сони эллик мингдан ортиқ деб берилган. Балки бундан ҳам кўпдир. Боиси мен бу кутубхонада бўлганман, фойдаланганман. Хонада 1 стол, стул ва битта хонтахта, унинг олдида бир кишига етарли жой бор ҳолос. Ҳамма ёғи китоб билан тўлдирилган бир нечта хоналар шу алфозда тартибли қилиб тизилган. Улкан бойликнинг эгаси ҳар доим, ҳар жойдан китоблар жамлашни хуш кўради.

2022 йилда Қаҳрамон Ражабов таваллудининг 60 йиллиги муносабати билан “ТАРИХЧИ ОЛИМ ҚАҲРАМОН РАЖАБОВ ИЛМИЙ МАКТАБИ” деб номланган китоб нашр этилган. Нашрга тайёрловчи ва тўпловчи ҳамда масъул муҳаррирлар Сулаймон Иноятович Иноятов (т.ф.д, проф), Дилноза Муйидиновна Жамолова (PhD, доцент). Такризчилар: М.Маҳмудов(п.д.ф, проф), Ҳ.Тўраев(т.ф.д, проф), И.Шоймардонов(т.ф.н). Қаҳрамон Ражабовнинг шогирдлар тайёрлаш борасидаги ғайратига қойил қолишдан ўзга илож йўқ. Чунки, ўзи ўрганаётган даврнинг барча муаммоларини тадқиқ қилиш зарурлигини тушуниб етган олимгина, шогирдларини тўғри йўлга солиб, энг долзарб мавзуларни ўрганишга йўналтира олади.

2022 йилда Қаҳрамон Ражабов таваллудининг 60 йиллиги муносабати билан “Бухоро” нашриётида нашр этилган “Тарихчи олим Қаҳрамон Ражабов Илмий мактаби” номли китобда устознинг шогирдлари ҳақида маълумотлар берилган. Ушбу китобда тарихчи олим Қаҳрамон Ражабовнинг китоблари рўйхати, унинг илмий раҳбарлигида ҳимоя қилганлар, диссертацияни яқунлаб, ҳимояга чиқаётганлар ҳамда илмий изланишлар олиб бораётган шогирдларнинг қисқача таржимаи ҳоли ва илмий ишлари рўйхати ўрин олган. Қаҳрамон Ражабов шогирдлари Ўзбекистон тарихининг турли даврлари бўйича тадқиқотлар амалга ошириб келмоқдалар. Китоб мундарижаси 7 қисмдан иборат қилиб тартиб берилган. “Тарихчи олим Қаҳрамон Ражабовнинг илмий мактаби ҳақида сўз” деб номланган сўзбошини профессор Сулаймон Иноятов ҳамда Дилноза Жамоловалар (PhD) ёзганлар. Сўнгра Қаҳрамон Ражабов ҳақида мухтасар маълумот берилгач, олимнинг китоблари библиографияси келтирилган. Кейинги қисмда эса Тарих фанлари доктори бўлган шогирдлари берилган. Аҳамиятлиси бугунги кунда ушбу рўйхат анчайин ижобий томонга ўзгарди. Яъни ҳимоя қилган шогирдлар сони ортди. Улар орасида фан доктори ҳам, тарих фанлари бўйича фалсафа докторлари ҳам мавжуд. Шогирдлардан уч нафари тарих фанлари номзоди, доцент. 19 нафар шогирдлари тарих фанлари бўйича фалсафа доктори (PhD) диссертациясини муваффақиятли ҳимоя қилганлиги ҳақида маълумот берилган.

Кейинги боб ҳимоя арафасида турган шогирдлар деб номланади. Бироқ ушбу рўйхатда турган

Зухриддин Жунаев, Мурот Алланазаров, Шавкатжон Хонқулов, Амонкелди Ахмадов, Шохжаҳон Рашидов, Ҳамза Жўраев, Жасур Маматқулов, Шоира Давлатова, Темур Мўминов, Қосим Қосимов аллақачон диссертацияни ҳимоя қилиб тарих фанлари бўйича фалсафа доктори (PhD) илмий даражасини берувчи дипломга эга бўлганлар. Илмий изланишлар олиб бораётган шогирдлари ҳам бугунги кунда ҳимоя қилиш арафасида турибдилар. Ушбулардан келиб чиқиб олимнинг ҳимоя қилган шогирдлари сони ўттиздан ошган деб хулоса берсак бўлади. Бу катта бир мактаб дегани. Шогирдларнинг шогирдлари бор. Бу улкан тармокни юзага қелтиради. Ушбу мактаб ўз услубига, анъанасига ва мезонларига эга. Қаҳрамон Ражабов мактаби Ўзбекистоннинг барча вилоятларидан, шунингдек, Қорақалпоғистон, Қозоғистон, Тожикистон республикаларидан ҳам ўз аъзоларига эга.

Келинг шу китоб орқали Қаҳрамон Ражабовнинг илмий фаолиятидаги хазинасига бир нигоҳ ташлаймиз. Бироқ, бир нигоҳ ташлаш билан иш битмайди. Агарда библиографияни қарайдиган бўлсангиз илмий ишлар номини ўқиб чиқишга бир кун вақт етарли бўлади. Бу муболаға эмас, ҳақиқат. Шу ҳақиқат ортида тарихнинг минглаб ҳақиқати ётибди. Мақолалар ёзади, китоблар тузади, тун билан сарғайган архив материалларини варақлаб маҳзун кунларни, қора қисматлиларнинг номини оқлаб қайта тирилтиради. Тарихнинг қора кунларини оқлайман деб, сочига тушган оқларни унутади.

Қаҳрамон Ражабов қаламига мансуб илмий ишлар – китоблар, тадқиқотлар, дарсликлар, маълумотномалар, илмий ва оммабоп мақолалар, тақриз ва сўзбошиларнинг умумий адади – 1325 (бир минг уч юз йигирма бешта)тадан ортиқ. Шундан 120 дан ортиғи китоблар. Жумладан, монографиялар сони 15 тани ташкил қилади. Энг биринчиси чиққанига ҳам 21 йил тўлибди. “Бухорога қизил армия босқини ва унга қарши кураш: тарих ҳақиқати (1920-1924 йиллар)” деб номланиб “Маънавият” нашриётида чоп этилган. Ҳозирча сўнггиси бўлиб турган “ Қизилтепа тумани: кеча ва бугун” номли катта бир монография бугунги кунда Навоий вилоятига ташриф буюрувчи ҳар бир расмий меҳмонларга туҳфа қилинаётган энг қадрли китоб бўлиб қолмоқда.

Тарихий рисоалар сони - 10 тани ташкил қилади. Буларнинг энг биринчиси 2000 йил Ўзбекистон нашриётида нашр этилган “Мустақил Туркистон фикри учун мужодалалар (1917-1935 йиллар)” деб номланади. 2011 йил Қаҳрамон Ражабовга сермахсул келиб, 7 та тарихий рисола ни нашр этишга улгурганликлари юқоридаги китобда қайд қилинган.

Коллектив монографиялар ҳамда китоб-албомлар сони 22 тани ташкил қилади. Биргина 2000 йилнинг ўзида “Туркестан в начале XX века: к истории истоков национальной независимости”, “Ўзбекистоннинг янги тарихи. Иккинчи китоб. Ўзбекистон совет мустамлакачилиги даврида”, “Мустабид тузумнинг Ўзбекистон миллий бойликларини талаш сиёсати: тарих шохидлиги ва сабоқлари (1865-1990 йиллар)” номли учта китоб нашр қилинади. Шундан кейин бирин-кетинлик билан китоблар нашр юзини кўраверган. Ҳозирча сўнггиси бўлиб турган “Ҳалоллик ва талабчанлик тимсоли (Тарихчи олима Раъно Ёдгоровна Ражапова таваллудининг 85 йиллигига бағишланади)” деб номланади. Ушбу китоб устозларига бағишланган. Шу ўринда айтиб ўтмоқчиман! 2022 йил бир қатор устозларнинг юбилейлари бўлди. Шулар орасида Устоз Сулаймон Иноятов ҳам устозлари учун шундай тадбир ташкил қилдилар. Устозим устозига юбилей қилиб, китоб ёзди. Бундан бироз олдинроқ Қаҳрамон Ражабов ҳам устозларига китоб ёзган эдилар. Шулардан илҳомланиб мен ҳам шундай ниятни дилимга жойлаб қўйдим. Бу ҳақида илк бора Сулаймон Иноятовга ёзган мақоламда эълон қилганман. Танграм менга куч қувват ва илм бериб турса албатта устозлар ҳақида китоб ёзиб анъанасини давом эттираман.

Китоб таҳлилини давом эттираман! Солнома ва маълумотномалар сони 35 тани ташкил қилади. Буларнинг орасида Бухоро вилояти туман ва шаҳарларининг тарихи илк бора тўпланган кенг оммага тақдим қилинган. Ҳатто, “Бухоро тарихи” китобини (С.Иноятов билан ҳамкорликда) Бухоронинг энциклопедияси деювчилар ҳам кўплаб топилди. Асарда Бухоронинг қадимги даврдан бугунги кунга қадар бўлган тарихи, фан, маданият, адабиёти, иқтисоди, саноати, машҳур шахслари қаламга олинган.

Дарсликлар ва ўқув қўлланмалари сони 26 та. Шунингдек, яна турли хил 12 та китобларга муаллифлик қилади. Биргина “Ўзбекистон миллий энциклопедияси”нинг ўзида 380 та мақола ёзган. Энциклопедиянинг тарих фани бўйича илмий маслаҳат кенгашининг аъзоси сифатида юзлаб мақолаларнинг ёзилиши ва ташкил этилишида жонбозлик кўрсатди. У “Ислом” ва “Тошкент” энциклопедияларининг яратилишида ҳам ўттиздан ортиқ мақола билан иштирок этган. Олимнинг

республика ва халқаро миқёсдаги конференцияларда иштироки 274 тани ташкил қилади. 172 та китобга масъул муҳаррирлик қилган, 120 та китобга тақризчилик қилиш ҳазилакам иш эмас. Олимнинг ижодий фаолияти айна авжида. Биргина ушбу юқорида номи тилган олинган китоблар чиққан йил (2022 йил)нинг ўзида қўшимча ўнта китоб чиқарилди. Бу мўъжизадек бир иш аслида. Китоб тузилганидан кейин ҳам устоз тин олганлари йўқ. Мен биладиганим 4 та китобга ва яна кўплаб янги мақолаларга муаллифлик қилмоқдалар.

Юбилей муносабати билан нашр этилган “ТАРИХ ИЛМИНИНГ ҚАҲРАМОНИ” армуғон китоби 2022 йил “Фан” нашриётидан чиққан. Тўпловчи, нашрга тайёрловчи ва масъул муҳаррирлар Дилноза Жамолова (PhD, доцент) ҳамда Асрор Пардаев (т.ф.н, доцент). Тақризчилар Р.Абдуллаев (т.ф.д), А.Расулов (т.ф.д.проф), Б.Расулов (т.ф.д). Тўрт юз (400) саҳифалик китоб 3 бўлимдан иборат қилиб тузилган. Китоб Қаҳрамон Ражабовнинг 60 йиллик юбилейига армуғон бўлиб, унда тарихчи устоз, мураббий ҳақида замондош олимлар эътирофи, шогирдлар эҳтироми ҳамда шоир ва адибларнинг шеърӣ бағишловлари ҳамда кутловлари ўрин олган. Бу мақолалар, шеърлар ва бағишловлар Қаҳрамон Ражабовнинг ибратли ҳаёт йўли, илмий ҳамда одамийлик фазилатлари ҳақида маълумот беради.

Китобдаги мақолалар барчаси, самимий, барчаси дилдан чиққан гаплар эканлигига ўқиш жараёнида гувоҳи бўласиз. Китобнинг биринчи бўлимида “Устоз ва замондош олимлар эътирофи” деб номланиб, унда Республиканинг таниқли кишилари томонидан ёзилган мақолалар киритилган. Иккинчи бўлим “Шогирдлар эҳтироми” деб номланади. Учинчи бўлим эса ўзгача шакллантирилган. “Шоир ва адиблар эъзози” деб номланади. Ушбу бобда Жамол Камолнинг “Тарихни Қаҳрамон Ражабовдан сўр”, Абдулла Раҳмоннинг “Шофиркон юлдузлари” қасидасидан парча, Махмудхон Махдумнинг “Қаҳрамон энгилмайди” сингари шеърлар олимга бағишланган.

Биз юқорида олимнинг меҳнати маҳсули бўлган китоблар ҳақида тўхталдик. Ушбу китоблар барча учун қизик, ҳамманинг ўқигиси келади, энг катта ўқувчи эса олимнинг ота-оналари Кенжа бобо ва Гавҳар ая деб ҳисоблайман. Агар киши фарзандларидан ўқимишли зиёли кишилар тарбияламоқчи бўлса аввал ўзи қўлига китоб олсин. Бу нақлни билган Кенжа бобонинг меҳнати самараси Қаҳрамон Ражабов тимсолида кўринмоқда. “Мен ҳар қандай китобимни энг биринчи отамга тақдим қилардим. Аслини айтсам менинг биринчи танқидчим ҳам падари бузрукворим бўладилар. Совет даври кишиси бўлсаларда, ҳеч қачон у давр воқеликларини қабул қила олмаганлар. Бобом дин вакили бўлганликлари боис отам ҳам шундай руҳда тарбияланганлар. Менинг айрим ҳолларда мустабид тузум ҳодисаларига нисбатан кескин танқидларим ҳам бобом ва отамдан мерос. Отам менинг асарларимни теран таҳлил қилар, ҳатто айрим ўринларда танқид ҳам қилар эдилар. Мен эса ушбу эътирозлардан керакли хулослар чиқарар бўлсам, айрим ҳолларда фикрларимиз айро тушар эди. Отам мени қўллаб қувватлаш билан бирга бу қадар кескин ёзмасликка чорлар эдилар”. Ушбу жумлаларни устозим Қаҳрамон Кенжаевичдан шахсан эшитганман. Тўғриси бунга уқадар ҳайратланмадим. Боиси устозни кўриб билганимдан кейин оталарини ҳам тахминан шундай тасаввур қилган эдим. Устознинг оталари ҳақидаги сўзлари эса ҳаёлий тасаввуримни тўлиқ ҳақиқатга мослади. Ҳа халқимиз билиб айтади: “Олманинг остига олма тушади”. Устоз учун оғир келган 2015 йилдан кейин ягона асл муҳлислари оналари қолди. Балки сиз-у биз айрим асарларини чалғиб ўқиёлмай қолармиз, лекин Гавҳар ая қолдирмай ўқийди. Фарзандининг меҳнатини ҳижжалаб ўқийди, миждалаб ўқийди! Айниқса “Армуғон”ни куз кўзаклари тушган айвонда, ўзини офтобдан пана қилиб, завқ билан мутолаа қилади. Устоз буни билади. Ҳар чиққан китобини завқга тўлиб волидасига тақдим қилганликларини гувоҳи бўлганман. Ота-она олдида фарзандлик масъулиятини бажаргандек кайфият уйғонади менда.

Шу ўринда эътиборимизни тортадиган бир жиҳат бу биз тақриз ёзган уч китобда ҳам Дилноза Жамолованинг номи келтирилишидир. Докторлик ҳимояси арафасида турган олиманинг шижоати таҳсинга лойиқ. Қаҳрамон Ражабовнинг 60 йиллик юбилейларини ташкил қилишда ҳаммадан кўп жонбозлик кўрсатган ҳам у бўлди. Барча шогирдларни жамлаб китоб қилиш ташаббусини мукамал адо қилган олимага ўз миннатдорчилигимизни билдираемиз. Устозга муносиб шогирд бўлиш йўлида елиб югураётган Дилноза Жамолованинг ўзи ҳам бугунги кунда илмий раҳбар даражасига етди. Шогирдлик ва Устозлик мавқеидаги тарихчи опамизнинг кейинги ишларига омад ёр бўлсин.

Мухтасар қилиб айтганда, Қаҳрамон Ражабов Бухоро марказидан узокда, чекка бир қишлоқда туғилди. Яхши тарбия олди. Бир фарзанд учун ота-она нима қилиши лозим бўлса шундай эҳтиром

кўрди. Мактабни тўқис ўқиди. Кўб ва хўб орзулар қилди. Улғайди кишлоғининг ҳавосини нафасларида, ота-онасининг меҳрини қалбида олиб кетди (ҳамон уларни асрайди). Яна ўқиди, ишлади, илмий, адабий муҳитда бўлди, яхши устозлардан таълим олди. Тарих институтига келди. Унга устозлик қилганларга меҳр ва ҳайрат нигоҳлари билан боқди. Шундай меҳнат қилдики, ўз ҳаётининг фаолияти билан келажак авлодга асрларга татигулик мерос қолдирди. Илм-фан осмонидан ўз ўрнига эга бўлган юлдузга айланди. Асосий фаолияти 1989 йилда келиб аспирантурага кирган Ўзбекистон Республикаси Фанлар академияси Тарих институти билан боғланди. Илмий ютуқларида ушбу даргоҳнинг аҳамияти бекиёс. Юқорида тилга олинган китоблар Қаҳрамон Ражабовга бағишланган бўлиб уларда қирқ йиллик, балки ундан ҳам узоқ тарих ёзилган. Асарларда олимнинг энг муваффақиятли, бахтли, баҳсли, зиддиятларга тўла, курашларга бой, ғалабалар билан яқунланган ҳаёти акс эттирилган. Берилган мақолаларнинг дабдабали ва камтарлик йўғрилган сарлавҳалар билан берилганига қарамай, баъзи сарлавҳалар жарангдорлигини унда ёзилган матн тўлдиролмаган. Айримларида муаллифнинг ёзувчилик тажрибаси етишмаётганлиги сезилади. Айримлар қизиқ воқеани ҳикоя қилади, айримлар маълум бир жараённи таҳлил қилади, баъзилар эса устоз ҳақидаги биографияни такрор беради. Албатта бу ихтиёрий тўплам бўлиб, унда муаллиф ўз истаганича қалам тебратади. Ҳар қандай ҳолда ҳам тақризимиз қаҳрамонининг камтарлиги ва мукамаллиги барча кемтикларни ёпиб кетади. Китобларни ўқир экансиз асосий эътибор Қаҳрамон Ражабовнинг илмий фаолияти, устозлик мавқеи, истиқлолчилик ҳаракати масалаларидаги қаҳрамонликларига бағишланган. Китобларни ўқир экансиз, жуда таниш ҳолатларга, сизга яқин ҳодисотларга, ўзингиз иштирок қилган воқеаларга гувоҳи бўласиз. Ўқувчиларни илмни кадрлаш, китобни севиш, ўз сўзида ва йўлида қатъиятли бўлиш ҳиссиётлари қамраб олади. Китоб илмни сеувчи, келажакни илм билан боғловчи, қандай меҳнат қилиш кераклигини ўрганувчиларга айни муддао деб ҳисоблайман.

Яқинда “Ўзбекистон XX асрда” икки жилдлик китобининг минг саҳифалик биринчи жилдини нашриётга топширган ва яна шунча ҳажмдаги иккинчи жилдни яқунлаш арафасида турган олимнинг кейинги ишларига Тангри мададкор бўлсин. Тақризни Ўзбекистон халқ шоири Жамол Камолнинг Қаҳрамон Ражабовга аталган шеъри билан яқунлайман.

Эй Қаҳрамон укам, ёздинг, ёза бер,
Ёзиш, изланишдан тўхтама бир он,
Тарих қатларини чуқур қаза бер,
Ҳақиқат аслини айла намоён.

ТАРИХ ДАРҒАЛАРИДАН БИРИГА БАҒИШЛАНГАН “ҲАЛОЛЛИК ВА ТАЛАБЧАНЛИК ТИМСОЛИ” КИТОБИ ХУСУСИДА АЙРИМ МУЛОҲАЗАЛАР

Камол Раҳмонов,

Бухоро давлат университети доценти, тарих фанлари номзоди

2021 йилда “XX аср Ўзбекистон тарихчилари” рукни остида чоп этилган китоблардан биринчиси “Ҳалоллик ва талабчанлик тимсоли” деб номланиб, ўз умрини тарих фани тараққиёти ҳамда ривожланишига бағишлаган таниқли тарихчи олима, ташкилотчи раҳбар ва жамоат арбоби Раъно Ёдгоровна Ражапова (1935-2005)нинг 85 йиллиги юбилеи муносабати билан устознинг замондошлари, касбдошлари ва шогирдлари томонидан билдирилган хотиралар киритилган.

Китоб 3 қисмдан ва 360 саҳифадан иборат, хотираномадаги сўзбоши муаллифи, тўпловчи ва нашрга тайёрловчи ҳамда масъул муҳаррир тарих фанлари доктори, профессор Қаҳрамон Кенжаевич Ражабов ҳисобланади. Тарих фанлари докторлари, профессорлар С.С.Агзамходжаев ва Р.М.Абдуллаевлар китобга тақризчилик қилганлар. Китобнинг биринчи қисми Р.Ражапова ҳаёти ва илмий фаолиятига бағишланган бўлиб, унда 50 саҳифани ўз ичига олган салмоқдор мақола олиманинг шогирди Қ.Ражабов томонидан тайёрланган бўлиб, айтиш жоизки, бунда олиманинг ҳаёт йўли ва сермахсул илмий фаолияти атрофлича очиқ берилган.

Тарихчи олим Қ.Ражабов мазкур йирик мақоласини мазмунан икки гуруҳга ажратган. Биринчи қисмда Р.Ражапованинг шахсияти ва ҳаёт йўлидаги мураккаб зиддиятли воқеликларни баён этар экан, муаллиф ўқувчининг диққатини қуйидагиларга қаратади. “Раъно Ражапова 1935 йил 1 октябрида Ўзбекистон жанубидаги Термиз шаҳрида темир йўл ишчиси оиласида туғилган. Термиздаги ўрта мактабни 1953 йилда кумуш медал билан тугатиб, ўша йили М.Б.Ломоносов номидаги Москва Давлат Университетининг тарих факултетига ўқишга киради... 17 ёшли оддий ўзбек қизининг Ўзбекистон ва СССРнинг энг олис жанубий нуқтаси бўлган чекка Термиз шаҳридан бориб, Москва университетида 1953 йилда ўқишга кириши дарҳақиқат кичик бир мўъжиза эди”, - деб ёзади муаллиф.

Р.Ражапова университетни имтиёзли диплом билан тугатиб Ўзбекистонга қайтади. 1959 йилдан токим умрининг охиригача унинг бутун ҳаёти ва илмий фаолияти Ўзбекистон ФА Тарих институти билан боғланади. Бўлажак тарихчи олима Ўзбекистонда тарих фанининг маркази бўлган бу қутлуғ даргоҳда кўп йиллар давомида фаолият кўрсатиб, оддий лаборантликдан институт директори даражасига кўтарилади.

Мазкур йиллар мобайнида Раъно Ражапованинг жўшқин илмий фаолияти мақола муаллифи Қ.Ражабов томонидан 4 босқичга бўлиб баён қилинган. Р.Ражапова илмий фаолиятининг биринчи босқичи XX аср 50-йиллар охири - 70-йилларнинг боши бўлиб, бу босқичнинг эътиборли воқеаси 1967 йил сентябрда ҳимоя қилинган шов-шувли номзодлик диссертацияси бўлганлигини муаллиф алоҳида эътироф этади.

Тарихчи олим Қ.Ражабов олима устозининг 15 йиллик (1971-1886) фаолияти даврини, яъни иккинчи босқичда Партия тарихи институтида турли лавозимларда ишлаганлиги билан изоҳлайди.

Қ.Ражабовнинг эътироф этишича, олиманинг илмий фаолиятидаги энг сермахсул ва жўшқин даври, шубҳасиз, 1986-1991 йиллар (учинчи босқич) бўлиб, бу йилларда Р.Ражапова ЎзФА Тарих институтига раҳбарлик қилган босқичдир. “Р.Ражапова институтга директор бўлгач, -деб ёзади муаллиф, айрим бошлиқларга ўхшаб нукул ташкилотчилик ишлари ва раҳбарликка шўнғиб кетмади. Балки шундай тарихий мураккаб шароитли вазиятда Ўзбекистон тарихчиларининг сардори ва етакчиси сифатида замонавий ўзбек миллий тарих фани тетапоя бўлаётган бир даврда илмий вазифаларни шараф билан бажарди. Илмий фаолиятининг 3-босқичида Р.Ражапова эътибор қаратган мавзулардан бири Туркистон ўлкасида 1917 йилда ташкил этилган миллий сиёсий ташкилотлар ва Туркистон ҳукумати фаолияти, совет режимига қарши кўтарилган “босмачилик ҳаракати” ва Ўрта Осиё республикаларида ўтказилган миллий-худудий чегараланиш сиёсати ҳамда унинг оқибатлари бўлди. Бу мавзулар нафақат устоз томонидан ўрганилди, балки ўша йилларда ёшларга номзодлик ва докторлик диссертациялари учун мавзу қилиб берилди”.

Олима илмий фаолиятининг сўнгги 4-босқичи 1992-2005 йилларни ўз ичига олганлиги, қарийб 15 йил давом этган бу босқичда ҳам Р. Ражапова бутун эътиборини янги китоблар ёзиш, миллий тарихнинг ҳолисона мезондаги асосларини яратиш, Ўзбекистон тарихининг совет даврига оид янги назарий-методологик концепциясини ишлаб чиқиш, истеъдодли ва фидойи тарихчи олимлар мактабини шакллантиришга қаратганлигини муаллиф алоҳида ҳурмат билан эътироф этади. Айниқса, Р. Ражапова муаллифлар жамоаси раҳбари сифатида “Ўзбекистон” нашриётида “Ўзбекистон тарихи (1917-1993 й.)” дарслиги 1994 йилда босилиб чиққанлиги муболағасиз айтиш мумкинки, - дейди муаллиф, бу дарслик Ўзбекистонда совет даври тарихи тўлиқ ва яхлит ҳолатда ҳолис ва ҳаққоний ёзилган дастлабки китобдир. Кейинчалик ушбу дарслик асосида Ўзбекистоннинг совет даври тарихига оид бошқа дарслик ва ўқув қўлланмалар, ҳатто, илмий монографиялар ҳам ёзилди.

Ҳақиқатан ҳам эътироф этиш жоизки, Ўзбекистонда биринчи авлод мактаб дарсликлари ичида тарихчи педагоглар томонидан юқори баҳоланган, 5-10 йиллар давомида мактабларда ўқитилган, республика халқ таълими тизимида катта рол ўйнаган мазкур дарсликнинг муаллифлар жамоаси ва унинг раҳбаридан ўтган асрнинг 90-йиллари мактаб ўқувчилари, олийгоҳ талабалари жуда миннатдор. Ҳатто, Бухоро давлат университетининг айрим профессорлари ҳам эндигина ўқув режасига киритилган Ўзбекистон тарихидан ўз маърузаларини мазкур дарслик матнидан ўқиб берганларини гувоҳи бўлганмиз.

Тарихчи олим Қ.Ражабов мазкур мақола сўнгида таниқли олима Р.Ражаповадаги ҳалоллик, холислик, қатъийлик фазилатларини, Ватанга садоқат ва муҳаббат каби туйғулари ўта кучли бўлганлигини, бутун умрини илмий ижодга бағишлаганлигини, ўзининг шахсий ҳаётини ҳам тарих фани учун қурбон қилганлигини чуқур ҳурмат билан тилга олади.

Мазкур хотира китобининг биринчи қисм учинчи бандида Р.Ражапова асосий илмий асарларининг библиографияси (улар жами 52 та), 4-банди олима масъул муҳаррирлигида чоп этилган китоблар рўйхати (21 та), 5-бандда Р.Ражапованинг илмий раҳбарлиги ва маслаҳатчилигида ҳимоя қилинган диссертация (3 та докторлик, 7 та номзодлик) номлари ва муаллифлари қайд қилинган.

“Раъно Ражапова замондошлари хотирасида” деб номланган китобнинг иккинчи қисмидан жой олган 23 нафар муаллифнинг хотираларида олиманинг замондошлари ва шогирдларининг устоз ҳақидаги эсдаликлари мавжуд. Р.Ражапованинг тўнғич шогирдларидан бири, тарих фанлари доктори, профессор С.Агзамходжаев ўз устози ҳақида қарийб 6 саҳифадан иборат хотираларини “Ўзбекистонда тарих фанини ривожлантириш учун қайғурган олима устоз” деб номлаган. Тарихчи олим миллий демократик давлатчилигимизга асос солган Туркистон Мухторияти тарихини янгитдан архив ҳужжатлари ва миллий матбуот асосида тадқиқ этишни айнан Р.Ражапова таклиф қилганлигини ва бу мавзу нақадар долзарб эканлигини тушунтириб берганлигини эътироф этади. Олим 1996 йилда мазкур мавзуда Раъно Ёдгоровна раҳбарлигида докторлик диссертациясини муваффақиятли ҳимоя қилганлигини мамнуният билан хотирлайди. С.Агзамходжаев ўз хотирасини: “Р.Ражапова том маънода олийжаноб ва камтар инсон, юқори маънавиятга эга бўлган, замонавий фикрлайдиган олима, меҳрибон ва бағрикенг устоз эдилар”, - деб яқунлайди.

“Устознинг менга берган тўққиз карра сабоғи” мавзусида ёзилган, профессор Қ.Ражабов томонидан маржон доналаридек тизилган фикрлар ва эътирофлар, айтиш жоизки, мазкур китобнинг нақшу беағи (бенефиси)га айланган. Китобхон ушбу қарийб 20 саҳифалик мақолани ўқишни бошлар экан, бир саҳифадан иккинчисига кўз узмасдан, ҳаяжон билан ўтади. Кейин яна қайта-қайта ўқийди, ҳар бир банд, яъни ҳар бир сабоқдан кейин узоқ тафаккур қилади: ўзи билан ўзи суҳбат қуради, ўз устози билан муносабатлари тўғрисида барча хотираларини кинолентаси каби чиғирикдан ўтказади, хуллас, ҳаётий сабоқ чиқаради, кўнгли эса таскин топади.

Яна шуни эътироф этиш керакки, келажакда ким устози ҳақида хотира ёзиш тадоригини кўраётган бўлса, бу ёндашув, яъни сабоқлардан иборат ўзига хос янгича методология тарихчи олим Қ.Ражабов томонидан илк бор ишлаб чиқилиб, тавсия қилинмоқда.

Шунингдек, китобнинг иккинчи қисмидан ўрин олган мақолалар ичида профессорлар Ш.Ҳайитов, С.Шодмонова, Б.Ҳасанов, Э.Каримов, А.Расулов ва бошқалар томонидан билдирилган хотираларда назарийётчи олима ва ташкилотчи раҳбар Р.Ражапова фаолиятининг кўпчиликка номаълум бўлган кўп жиҳатлари ойдинлаштирилган.

Китобнинг учинчи якуний қисми “Тарихчи архивидан” деб номланиб, бунда Р.Ражапованинг эълон қилинмаган қўлёзмаларидан намуналар (улар сони жами 21 та) ўқувчи ҳукмига илк бора ҳавола қилинади. Шунингдек, бу қисмда олиманинг ҳозиргача эълон қилинмаган айрим тарихий асарлари, мақолалари ва қўлёзмалари (улар асосан рус тилида ёзилган) ҳамда баъзи расмий ҳужжатлар мазкур китобни тўпловчи ва нашрга тайёрловчи масъул муҳаррир Қ.Ражабовнинг шахсий архивидан олиниб нусхалаштирилган, бу эса китобда қарийб 200 саҳифалик матнни ҳосил қилган.

Хуллас, бу китоб Ўзбекистон илм-фани ва ижтимоий ҳаётида ҳалоллик ва талабчанлик тимсоли бўлган таниқли тарихчи олима Раъно Ражаповага нисбатан замондошлари эътирофи ҳамда илмий жамоатчиликнинг беқиёс ҳурмати ифодаси ҳисобланади.

07.00.00 – TARIX FANLARI

DINIY TA'LIMOTLARDA TIBBIYOTGA OID IJTIMOIIY QOIDALAR FALSAFIY MUAMMO SIFATIDA

Alidjanova Lazizaxon Abbasovna,
O'zbekiston xalqaro islom akademiyasi katta o'qituvchisi, PhD
<https://doi.org/10.53885/edinres.2024.02.1.001>

Annotatsiya. Dunyoning ilmiy markazlarida din va tibbiyot munosabati sohalaridagi manbalarni chuqur o'rganish va ularning asl mohiyatini ochishga e'tibor qaratilmoqda. Bu turdagi tadqiqotlar din va tibbiyotning professional va fanlararo hamkorligi bilan aloqador tendensiyalar bo'yicha g'oyalarni ilgari surmoqda. XX asrning ikkinchi yarmidan boshlab G'arb va Sharqda tibbiyotning diniy asosi, uning vujudga kelishida diniy qarashlarning ahamiyati, muqaddas matnlardagi inson jismoniy salomatligi yuzasidan ko'rsatmalarning zamonaviy tibbiyotda isbotlanishi, bu boradagi ixtirolarning Bibliya kitoblari, Qur'on oyatlari va hadislarda aks etganligi to'g'risidagi ilmiy tadqiqotlar yuzaga kela boshladi. Shu nuqtai nazardan dinlarda tibbiy masalalarning e'tiqodiy-ijtimoiy asoslarining o'ziga xos jihatlarini ochib berish shu sohadagi tadqiqotlar ilmiy doirasining kengayishiga xizmat qiladi.

Kalit so'zlar: diniy ta'limot, xristianlik, islom, tibbiyot, falsafiy muammo, Tibbun Nabaviy, O'rta asr

SOCIAL RULES REGARDING MEDICINE IN RELIGIOUS TEACHINGS AS A PHILOSOPHICAL PROBLEM

Alidzhanova Lazizakhan Abbasovna
International Islamic Academy of Uzbekistan senior teacher, Ph.D

Annotation. In the scientific centers of the world, attention is paid to the in-depth study of the sources in the fields of the relationship between religion and medicine and to reveal their true essence. This type of research is advancing ideas on trends related to professional and interdisciplinary collaboration between religion and medicine. From the second half of the 20th century, the religious basis of medicine in the West and the East, the importance of religious views in its creation, the proof of the instructions regarding human physical health in the holy texts in modern medicine, it is true that the inventions in this regard are reflected in the books of the Bible, verses of the Qur'an and hadiths. scientific research on From this point of view, revealing the specific aspects of religious and social foundations of medical issues in religions serves to expand the scientific scope of research in this field.

Key words: religious teaching, Christianity, Islam, medicine, philosophical problem, Tibbun Nabavi, Middle Ages

СОЦИАЛЬНЫЕ ПРАВИЛА МЕДИЦИНЫ В РЕЛИГИОЗНЫХ УЧЕНИЯХ КАК ФИЛОСОФСКАЯ ПРОБЛЕМА

Алиджанова Лазизакхан Аббасовна,
Международная Исламская Академия Узбекистана старший преподаватель, к.т.н.

Аннотация. В научных центрах мира уделяется внимание углубленному изучению источников в области взаимоотношений религии и медицины и раскрытию их истинной сущности. Этот тип исследований продвигает идеи о тенденциях, связанных с профессиональным и междисциплинарным сотрудничеством между религией и медициной. Со второй половины 20 века религиозная основа медицины на Западе и Востоке, значение религиозных взглядов в ее создании, подтверждение указаний относительно физического здоровья человека в священных текстах в современной медицине верно. что изобретения в этом отношении отражены в книгах Библии, стихах Корана и хадисах. С этой точки зрения выявление в религиях специфических аспектов религиозных и социальных основ медицинских проблем служит расширению научного объема исследований в этой области.

Ключевые слова: религиозное учение, христианство, ислам, медицина, философская проблема, Тибун Набави, средневековье.

Yangi O‘zbekiston taraqqiyot strategiyasining 88-maqsadida: Pandemiyalarga qarshi kurashish ishlarining samaradorligini oshirish kabi yo‘nalish va maqsadlarda belgilangan: ta‘lim va sog‘liqni saqlash tizimini rivojlantirish, aholi salomatligini saqlash va tibbiyot xodimlarining salohiyatini oshirish, sog‘lom turmush tarzini mustahkamlash yo‘nalishidagi vazifalarning bajarilishi natijasida qator ishlar amalga oshirilmoqda. Jumladan, buyuk ulamolarning boy ilmiy merosini chuqur o‘rganish va keng targ‘ib etish maqsadida Sog‘liqni saqlash vazirligi huzurida Xalq tabobati ilmiy-amaliy markazi, Xalq tabobati akademiyasi faoliyatini qo‘llab-quvvatlash, “Tibbun Nabaviy” (يوبنلنا بطلا) janridagi kitoblar ilmiy-izohli tarjimalarining nashr qilinishi nazarda tutilgan. Binobarin, tibbiyot bilan birga dinshunoslik sohasiga ham yetarlicha ahamiyat qaratilgan. O‘zbekiston Respublikasi aholisi, xususan yoshlarning sog‘lom turmush tarzini rivojlantirishda diniy qadriyatlardan keng foydalanish dinning ijtimoiy asoslarini tamoyil va qoidalarini ijtimoiy-falsafa nuqtai nazaridan chuqur tahlil qilishni taqozo etadi.

Ijtimoiy borliqning in‘ikosi bo‘lgan ong qadim zamonlardan inson ongining rivojlanishiga qarab, diniy, falsafiy va mifologik shakllarda namoyon bo‘lgan. Dastlab falsafiy, diniy, axloqiy, estetik ong shaklida fan, falsafa, siyosiy madaniyat va huquqiy ong shakllangan. Jamiyatning ma‘naviy hayotiga oid bo‘lgan bu sohalar, xususan, din va tibbiyot munosabatlari (axloq, din, san‘at, fan, falsafa, siyosat, huquq) falsafiy dunyoqarashning metodologik asosi bo‘lgan ijtimoiy borliqning barcha komponentlar bilan bir qatorda ijtimoiy tuzilmalarga, munosabatlar tizimiga va amaliyotga ega bo‘lgan din tarkibida 3 asosiy element ajratiladi: a) diniy ong; b) ibodat, marosimlar; s) diniy tashkilotlar.

Tibbiyot necha ming-yillar din ta‘siri ostida rivojlangan edi. XVII-XVIII asrga kelib dunyo bo‘ylab fanda differentsiatsiya jarayoni, ya‘ni ilm sohalarining turli tarmoqlarga bo‘linib rivojlanish jarayoni bormoqda. Tibbiyot sohasi ham nazariya va amaliyotni o‘z ichiga olib, insoniyat salomatligi muhofazasida turadi. Bu davrga kelib din va zamonaviy ilm-fanning ajralishi natijasida, G‘arbda tibbiyot va dinning mushtarak jihatlari farqlanib bordi. Asosiy e‘tibor sof ilmiy tibbiyotga qaratildi. XIX asr oxiri – XX asr boshida, asosan G‘arbda tibbiyotda ma‘lum bir darajada erkinlik bo‘ldi, biroq, muammoning yangi qirrasini paydo bo‘lmoqda.

Zamonaviy tibbiyot XXI asrga kelib o‘zining yuksak cho‘qqisiga erishgan deb hisoblansa-da, yer kurrasi bo‘ylab keng tarqalgan COVID-19 pandemiyasi hali sog‘liqni saqlash va tibbiyot sohalarida yechilmagan muammolar ancha ko‘p ekanligini ko‘rsatmoqda. Hali ham o‘z salomatligiga jiddiy e‘tibor bermaydigan, tibbiy ehtiyotkorlik choralari ko‘rishda mas‘uliyat xis qilmaydigan jamiyat a‘zolari bor bo‘lib, ayrim kishilar mutaassiblik va jaholat domida qolib, “xudoga tavakkal” deb, kasallikni vaqtida davolamayotgani ham uchrab turadi.

Tibbiyot va diniy munosabatlarning eng qadimiy o‘choqlaridan biri bo‘lgan Markaziy Osiyo, xususan O‘zbekiston hududida tibbiyot falsafasining yangi yo‘nalishi paydo bo‘layotgani, tibbiy ilmlarning diniy asoslari, tibbiyot tarixida dinning tutgan o‘rnini o‘rganish sohasi ham rivojlanib borayotgani ijtimoiy-falsafiy va dinshunoslikka oid tadqiqotlarni yangi bosqichga olib chiqish zarurligini ko‘rsatmoqda. Jumladan, Abu Nasr Forobiy fikricha, “Tabiblik kasbinning moyasi – inson tani va uning a‘zosisidir”. Tibbiyot ilmi inson sog‘lig‘i bilan bevosita bog‘liq ekan, bizningcha insonning ijtimoiy munosabatlarida ham uning har jihatdan sog‘lom bo‘lishiga bog‘liqdir. Shaxsning ma‘naviy sog‘lig‘i uning diniy qarashlariga bog‘liq bo‘lsa, tan sihatligi tibbiy madaniyatiga bog‘liqdir.

Xristianlik va islom dini shunchaki diniy ta‘limot bo‘lmay, ular kundalik hayotning barcha jabhalarini qamrab olgan va ijtimoiy-madaniy, axloqiy-maishiy, tibbiy-ruhiy normalarni belgilab beradigan e‘tiqodiy turmush tarzi hisoblanadi. Shuningdek, tibbiyot ham din ta‘siridan xoli bo‘lmagan, shu sababli xristian va islom ulamolari hamda tibbiyot xodimlari ilohiyotshunoslik va davolash usullarini mushtarak holda o‘rganganlar.

Xristian dini 2000 yildan beri mavjud bo‘lib, G‘arb olamida sog‘liqni saqlash va tibbiyot bilan munosabatlarning o‘ziga xos shakllarini o‘rnatdi. Xristianlikkacha bo‘lgan davrda Yevropada aholi juda kam bo‘lib, ular kichik jamoalarni tashkil etgan. Shu sababli, ularning turli kasalliklarga duch kelish ehtimoli kam bo‘lgan. Chunki ular zich joylashgan shahar joylaridagi kabi kasallik tarqatadigan hasharotlar va hayvonlarni jalb qiladigan inson chiqindilari yoki axlatlarini chiqarmas edilar. Xristianlik paydo bo‘lgandan so‘ng Yevropa tibbiyoti turli diniy asoslar bilan bog‘lansa-da, tabobat xristianlikkacha mavjud bo‘lgan tibbiy asoslarning ba‘zi qismlarini ham o‘zlashtirmoqda.

Ta‘kidlash lozimki, falsafaning sabab va oqibat, mohiyat va hodisa kabi kategoriyalari tibbiyotda

juda muhim ahamiyatga ega. Zotan, kasallikning asl sabablarini aniqlamay turib, to'g'ri tashxis qo'yish mushkul hisoblanadi. Tashxis to'g'ri qo'yilmagan holatda muolajaning oqibatlari ham kutilmagan bo'lishi tabiiy jarayondir. Kasallik sabablari haqidagi g'oyalar turli diniy muqaddas matnlarda ham qayd etilgan. "Bibliya"ning Qadimgi Ahd qismida, kasalliklar va ularning kelib chiqishi to'g'risida o'ziga xos ma'lumotlar mavjud. Tavrotga kiritilgan Ekkleziast kitobida 38 ta gunoh bandaning kasallanishi, jazoga yo'liqishi, og'riq va azob-uqubatda qolishiga sabab bo'ladi, deb belgilangan.

Xristianlarning muqaddas kitobi "Injil" ham bu masalada tahminan shunday yo'l tutgan. Nasroniy ilohiyotchilar kasallikning asosiy sababi – axloqiy gunoh uchun berilayotgan ilohiy jazo, deb talqin qilganlar. Xristianlik ta'limoti din doirasida tibbiyot hamda shifokorlar jamiyat uchun qanchalik zarur ekanligi masalasini o'rtaga tashlagan. Xristianlikda odam qachon shifokorga murojaat qilishi kerakligi aniq bo'lmagan, chunki Qadimgi Ahd (Tavrot) "najot uchun azob-uqubatlar kerak", degan fikrga asoslangan edi. Bu kabi najot va azob-uqubat munosabati Yangi Ahd (Injil)da ham davom etgan. Shu sababli azob-uqubatlar najot topish uchun zarur bo'lsa, azoblarni yengillashtirish uchun shifokor chaqirish qanchalik darkor, degan masala o'rtaga chiqadi. Shuningdek, xristian e'tiqodi bo'yicha Xudo qudratli va mehribondir, shu sababli kasal bo'lgan xristian uning davolanishiga yordam beradigan tibbiyot xodimiga muhtojlik, jamiyatning muammosi sifatida belgilangan. Avgustin Xudoga e'tiqod va tibbiyotga nisbatan ishonchning kinoyaviy xulosasini quyidagicha keltiradi: "Ey, xudo! Menga o'lim yubor, mening kunlarimni tezlashtir, deb iltijo qilamiz, ammo xastalik kelganda darrov yugurib-yelamiz, shifokorlar olib kelamiz, pul va mukofotlar va'da qilamiz". Bu esa jamiyatda atrof-muhit omillarini va shaxs tanasidagi suyuqlik muvozanati to'g'risidagi ta'limotlari xristianlik dini qarashlariga mos keladi. X va XI asrlarda xristianlik ta'limoti kasallik sabablari sifatida asosan yer, havo, olov va suv kabi to'rt elementning o'zaro bog'liqligiga ko'proq e'tibor qarata boshlangan.

Xristianlik kasallikdan saqlanish, gigiyena kabi jismoniy salomatlikdan ko'ra, ibodat orqali ruhning sog'lig'iga ko'proq e'tibor qaratgan. Biroq cho'milish, tish gigiyenasi va kasallikning tarqalishini oldini oluvchi – tozalik Yevropadagi xristianlar uchun ustuvor vazifa hisoblanmagan, hatto, ba'zi hollarda bundan qaytarilgan. Xristianlikning muqaddas kitobi Yangi Ahd – Yevangeliye (Xushxabar) da keltirilishicha, Iisus Xristos apostollari (havoriylari) gigiyenik masalalarga jiddiy e'tibor qaratmaganlar. Farsiylar bundan hayron bo'lib, Iisusdan so'rashganda, "Inson tanasiga kirgan hech qanday narsa uni harom qilmaydi. Inson qalbidan chiqqan najas uni harom qiladi", degan.

Islomda farz qilingan besh mahal namoz – besh mahal tahoratni taqozo etadi. Butunjahon Sog'liqni saqlash tashkiloti (UNISEF) ma'lumotiga ko'ra, 2015-yili 300 mingdan ziyod besh yoshgacha bo'lgan go'daklar toza suv tanqisligi va sanitariya-gigiyena shart-sharoitlari yomon bo'lgani bois, infeksiyali kasalliklardan vafot etgan. Ushbu tashkilotning rasmiy vakili Kristof Bulyerak "Biz bolalarni, ota-onalarni, oila va jamoalarni epidemiya tarqalmasligi uchun albatta qo'llarini sovun bilan yuvishga da'vat etamiz", deb ta'kidlaydi. Islom manbalarida ham insonning salomatligi muhim ekanligi haqida Imom G'azzoliy "Qirq hadisi qudsiy" asarining "Umring ziyoda bo'lgay" bo'limida "... Davomli sihat bilan Mendan ofiyatni talab qil", degan hadisni misol keltirishimiz mumkin. Bu ham aynan dinlararo munosabatda tibbiyot falsafasini uyg'unlashib ijtimoiylashuviga sabab bo'ladi.

O'rta asrlarning Cherkov Kengashlari xristian shifokorlariga, johillik, beparvolik yoki tajriba-sinov orqali bemor va dindorlarga zarar yetkazish, gunoh deb belgilab qo'ygan. O'rta asrlarning xristian shifokori uchun davolanish bu me'yorda ovqatlanish va rejimga moslashish, shu jumladan, dam olish, jismoniy mashqlar va musiqa terapiyasi kabi tinchlantiruvchi mashg'ulotlar bilan boshlangan. Xristian jamiyatida shamollash, yo'tal va bosh og'rig'i kabi tez-tez uchraydigan kasalliklarni davolovchi usullar sifatida shifobaxsh o'simliklar qorishmasi va malham kabi tashqi davolash muolajalaridan keng foydalanilgan. Xristianlikdagi davolanishga doir diniy omillar bilan bog'liq jarayonlar tadqiq etilgan.

Xristianlar, agar banda gunohkor bo'lsa – kasalga chalinadi, degan aqidadan tibbiyot amaliyotini o'rnatish uchun foydalanganlar, keyinchalik Lateran Soborlari va rasmiy e'lonlari bilan tartibga solingan. To'rtinchi Lateran Sobori (1215-yil) kasallikni gunohning mahsuli sifatida alohida ko'rib chiqdi va kasal bo'lgan kishi shifokor tomonidan har qanday davolanishdan oldin o'z gunohini tan oluvchi shaxsni chaqirishi va har qanday shifokorga tana sog'lig'i uchun "gunohkor vositalar"ni tavsiya etishini taqiqlashini talab qildi.

Yevropada tibbiyot va din o'rtasidagi falsafiy ta'limotlari bo'yicha ijtimoiy ziddiyat yanada ko'proq bo'lgan. O'rta asrlarda Yevropada "Tres medici, duo athei" degan ibora keng tarqalgan bo'lib, bu ibora xristianlar e'tiqodida tibbiy bilim diniy amaliyotga qarshi kuchli ziddiyatga ega degan xulosani beradi.

Xristianlikdan avvalgi butlarga sig'inuvchi e'tiqoddagi tibbiyotga nisbatan jamiyatning ishonchsizligi, uning noaniqligi, sehrga asoslanganligi, shuningdek, samarasizligi xristianlik doirasidagi shifokorlarning shubhalanishiga sabab bo'ldi. Valeri Flint aytganidek, "Ular avliyolik va sehrgarlik o'rtasida shifo topadigan mavqega ega, lekin, ularning har ikkalasi o'rtasida aniq chegara yo'q", deb ta'kidlaydi.

Xristianlik tibbiyotining yana bir asosi "mo'jizaviy davolanish"ni o'z ichiga olgan. "Mo'jizalar" qadim butlarga sig'inuvchi e'tiqod urf-odatlarini va an'analarni xristian marosimlari bilan almashtirdi, ammo qadimgi an'anaviy muolajalarni butunlay olib tashlamadi, aksincha ularni muqaddaslik tuyg'usi bilan kuchaytirdi. Xristian teologlari ta'limot va tibbiyot masalalarini yoritishda Galenning falsafiy asarlaridan foydalangan, chunki bu ularning ilohiy qarashlariga yordam bergan. Galen uchun dori tanani anglash bilan chegaralangan, aynan shu jihatdan u juda kuchli g'oyalarni ilgari surgan.

O'rta asrlarda xristianlik va tibbiyotning aloqalari turli va murakkab bo'lgan. Xristianlarning tibbiy amaliyotlari Qadimgi davrlardan buyon o'zgarmagan. Shifokorlar jinsiylik, astral determinizm va jismoniy va psixologik holatlarning o'zaro bog'liqligi haqidagi qarashlarida ehtiyot bo'lishgan. Bular tibbiy tushuntirish yoki ilohiy ta'limotning diniy talablari o'rtasidagi ziddiyatni keltirib chiqarishi mumkin. Xristian shifokorlari tanadagi muvozanatni ta'minlash uchun jinsiy xulq-atvor yoki naslga oid muolajalarni tavsiya qilishganda diniy chegaralarni kengaytirganlar, ammo, bu chegaralardan to'liq chiqishni anglatmagan. Shuningdek, xristian shifokorlari o'zlari amalda foydalangan tibbiy qoidalardan ko'ra diniy qonunni ustun qo'yganlar.

O'rta asrlarda tibbiyot va ilohiyotning o'zaro ta'siri asoslaridan yana biri – bu tana va qalbning ikki alohida narsa sifatida olinganidir. Cherkov tarixchilari turli tabiblar tomonidan qo'llaniladigan tibbiyotning ikkita alohida turi haqida yozishgan. Oliy darajadagisi ruh uchun dori hisoblangan va ruhoniylar tomonidan ta'minlangan, tibbiyot xodimlari esa tana uchun pastroq darajadagi dori-darmonlarni tavsiya qilganlar. Shu sababli, o'rta asrlarda kasalliklarga nisbatan tibbiy yoki ma'naviy yondashuv o'rtasida vujud va ruhni davolovchilar bir-birini to'ldirib kelishgan, biroq o'rtada aniq chegara bo'lmaganligi sababli ularda ba'zi noaniqliklar yuzaga kelgan.

O'rta asrlarda din va tibbiyotning o'zaro aloqasi bedavo, uzoq muddatli va bezovta qiluvchi buzilishlari mavjud kasalliklarni boshqarish jarayonida yaqqol ko'rinib turgan. Xristianlik va islomda moxov, ruhiy kasal va jismoniy nogironlarni qabul qilish, yakka holda va xayriya qilishning turli shakllari orqali ijtimoiy davolash va ularga g'amxo'rlik qilishda bir-biridan farq qilishi manba va adabiyotlar (Biller and Ziegler, ed. Religion and Medicine in the Middle Ages, Rubin, Medieval English Medicine) asosida tadqiq qilingan.

O'rta asr cherkovi moxov kasaliga yo'liqqan kishining gunohlari, axloqiy tanazzulga uchrashi va moxovning nopokligi bir umrga, hatto, o'lim bilan ham yakun topmasligini alohida ta'kidlagan. Moxovlar la'natlangan, agar ular alohida imtiyozga ega bo'lmasalar ularni cherkov hovlisida yoki muqaddas yerga dafn etishdan bosh tortganlar. Ba'zi xristianlar hatto, moxov shaklidagi jazoning ijobiy ekanligiga ishonishgan. Bunday kasalliklarga xristian diniy ta'limoti belgilangan ijtimoiy normalar qator manba va adabiyotlar yordamida ochib berilgan.

O'rta asr xristianlik jamiyatida uzoq muddatli ijtimoiy muvozanatni qisman izdan chiqargan yana bir jihat – ruhiy kasallik hisoblangan. Ruhiy kasalliklar, boshqa ko'plab kasalliklar singari noto'g'ri talqin etilgan. Garchi ruhiy kasallikning kelib chiqishi, boshqalardan ajratilishi moxov kasalligi bilan og'rigan odamlarda bo'lgani kabi og'ir bo'lmagan bo'lsa-da, ruhiy kasallar ham diniy va huquqiy jihatdan ikkinchi darajali fuqarolar hisoblanishi xristian manbalarini tadqiq etish orqali aniqlangan.

G'arb tadqiqotlarida xristianlar oilaviy va mahalliy ruhoniylarni jalb etish orqali aqli zaif nogironlarga nisbatan ijtimoiy cheklolarni qo'llangani ta'kidlangan. Ruhoniy shaxslar tomonidan tashxis qo'yishda yordam ko'rsatadigan yuridik organlar ruhiy kasallarni mol-mulkka egalik qilish, boylar orttirish va unvonlarni meros qilib olishdan qisman yoki butunlay mahrum etish va boshqa jarayonlar tahlil qilingan.

O'rta asrlarda jismoniy nogironlik ham katta ijtimoiy munosabatlarga ega edi. Yevropada xristianlik ta'limoti bo'yicha jismoniy nogironlarga munosabat turlicha bo'lgan. Jamiyat jismoniy nuqson, ko'rlik yoki cho'loqlik gunoh uchun jazo yoki ilohiy qonunlarga bo'ysunmaganlik uchun jazo, deb hisoblangan. Ammo, savdo uyushmalari kabi tashkilotlar orttirilgan jismoniy nuqsoni borlar, jarohatlangan hamkasblarini qo'llab-quvvatlaganlar. Jismoniy nogironlar moxovlar singari jamiyatdan to'liq chetlashtirilmagan bo'lsa-da, ular ish, ta'lim va qonunlar bilan chetga surilgan. Xristian jamiyatida jismoniy nogironlarni yakkalash "Muqaddas Kitob" – Bibliya asoslarida berilgan. Ikkinchi qonun,

28-oyatda gunohkorlik va oqsoqlik bilan bog'langan, Levitda esa jismoniy nuqsonlar ochiq ravishda gunohlarga tenglashtirilgan.

Biror kasallik O'rta asrlar dunyosiga vabochalik katta ta'sir qilmagan. Tibbiy bilim ham, diniy ta'limot ham vaboning oldini olish, sabablarini bartaraf etish yoki uni davolash oldida ojiz qolgan. "Qora o'lim" XIV asrning o'rtalarida Yaqin Sharq, Yevropa va Shimoliy Afrikada tarqaldi. Hech qanday kasallik bilan vabochalik befoyda kurash olib borilmagan. Vabo O'rta asrlarda Xristian olamida o'zining to'xtatib bo'lmaz tabiati va dahshatli alomatlarini tufayli mifologik maqomga ega bo'ldi. Bu kasallik shifokorlarni boshqa har qanday o'latdan keskin farq qiluvchi vabo kasalligini o'rganishga majbur qildi.

O'rta asr Yevropasida xristianlik ta'limoti bo'yicha moxovni ijtimoiy qabul qilish ikki xil amalga oshgan. Bir tomondan, moxov jamiyatdan ajratilgan va tashlandiq bo'lib yashagan, ammo boshqa tomondan, bu kabi jamiyatdan ajralib qolish oqibatida xristianlar moxovlar uchun alohida uylar tashkil qilganlar, shuningdek, ba'zi xristianlarning Isoga ergashishi moxovlarga g'amxo'rlik qilish va xayriya qilinishiga sabab bo'ldi. Moxov tibbiy jihatdan ham XII-XIII asrlarda keng tarqalganligi bilan ijtimoiy tarixda eng qoralangan kasalliklardan biri sifatida o'ziga xos o'rni bilan ajralib turgan. Yevropada kasallik tarqalishi avj olgan davrda moxov deb tashxis qo'yilganlar og'ir ijtimoiy isnodlarga, iqtisodiy qiyinchiliklarga duch kelganlar va shu bilan birga xristian xayriya yordamidan foydalanganlar.

Xulosa. Xulosa o'rnida aytish mumkinki, IX-XI asrlarda Sharqning Iskandariya, Bag'dod, Damashq, Qohira kabi yirik shaharlarida kutubxonalar, dorixona va maktablar barpo etildi. Bag'dodda tashkil etilgan Baytul hikmada "Majlisul ulamo" (Olimlar jamiyati) tashkil qilinib, unda Sharq tibbiyotiga oid ilmiy asarlar rasional xulosalarni olish uchun yaratildi hamda boshqa tibbiyotga oid manbalar tarjima qilindi. Abu Yusuf ibn Is'hoq Kindiyning (800-879) tibbiyotga oid 30 ta asari, Xunayn ibn Is'hoqning (810-873) yuzdan ziyod asarlari, Gippokrat hamda Galen asarlarining tarjimalari, G'arbda Abdukasis nomi bilan tanilgan, ibn Sino zamondoshi mashhur xirurg Abul Qosim az-Zahraviyning 30 jildli "Kitob at-Tasrif", Abu Bakr Muhammad ibn Zakariyo Roziyoning (865-925) tibbiyotga oid 106 asari, 30 jildli "Al-Jome' al-Kabir va qod urifa bil-Xoviy" asarlari ushbu markazda yozilgan.

Foydalanilgan adabiyotlar ro'yxati

Куръони карим маъноларининг таржима ва тафсири. Таржима ва тафсир муаллифи А.Мансуров. – Т.: ТИУ нашриёт-матба бирлашмаси, 2018. – 624 б.

Саҳиҳи Бухорий: Алжомий ас-саҳиҳ (Ишонарли тўплам) 3-китоб//, Абу Абдуллоҳ Муҳаммад ибн Исмоил ал-Бухорий. Самарқанд: Имом Бухорий халқаро илмий-тадқиқот маркази нашриёти, 2020. – 939 б.

Шайх Муҳаммад Содик Муҳаммад Юсуф. Васатия – ҳаёт йўли. –Т.: Hilol nashr, 2016. – 310 б.

Шайх Муҳаммад Содик Муҳаммад Юсуф. Рухий тарбия. 3-жуз. Т.: Hilol nashr, 2021. – 462 б.

Шайх Муҳаммад Содик Муҳаммад Юсуф. Тафсири Ҳилол. 6 та жуз. Т.: Hilol nashr, 2007-2022.

С.Арзиқулов. Расулulloҳ алайҳиссалом табобати. – Тошкент: Имом Бухорий халқаро маркази, 2019.

Барашнев Ю. И. Паломничество в прошлое медицины. — М.: Триада-Х, 2013.

Васильев А. А. История Византии. В 3 т. — Л., 1923-1925.

Верхратский С. А. История медицины. — К.: Здоров'я, 2011.

Византийские истории о падении Константинополя в 1453 году. — СПб.: Алетейя, 2006.

Дашков С. Б. Императоры Византии. — М.: Красная площадь, 1996.

Диль Ш. Юстиниан и византийская цивилизация. — СПб., 1908.

Зудгоф К. Медицина Средних веков и эпохи Возрождения. — М.: Вузовская книга, 1999. — 160 с.

Ibn Hajar, Fath al-Bari Sahrh Sahih al-Bukhari, 13 vols. (Beirut: Dar al-kutub al-'ilmiyyah, 1989), 10: 165; Al-Ayni, Umdah al-Qari Sharh Sahih al-Bukhari, 25 vols. (Beirut: Dar Ihya' al-Turath al-'Arabi, n.d), 21: 229.

Ibn Hindu, Miftah al-Tibb wa Minhaj al-Tullab, ed. Mahdi Mohaghegh and M.T. Daneshpajuh (Tehran: Tehran University, 1989), 25-29.

Abu Bakr Rabi' b. Ahmad al-Akhwini al-Bukhari, Hidayat al-Muta'allim (Meshed: Meshed University Press, 1965)

Fazlur Rahman, Health and Medicine in the Islamic Tradition (New York: Rossroad Publishing Company, 1989; repr. Kuala Lumpur: S. Abdul Majeed & Co, 1993), 39 (page reference is to the reprint edition)

MUSTAQILLIK YILLARIDA JIZZAX VILOYATIDA YUZ BERGAN IJTIMOYIY-DEMOGRAFIK O'ZGARISHLAR XUSUSIDA

Begimkulov Jurabek,

Jizzax davlat pedagogika universiteti O'zbekiston tarixi kafedrası o'qituvchisi

<https://doi.org/10.53885/edinres.2024.02.1.002>

Annotatsiya: Mazkur maqolada mustaqillik yillarida respublikamizning Jizzax viloyatida sodir bo'lgan ijtimoiy-demografik o'zgarishlar hamda urbanizatsiyalashuv jarayonlari haqidagi muallifning fikr-mulohazalari bayon qilingan. Shuningdek, unda keltirilgan ma'lumotlar bir qancha statistik sharhlar asosida ilmiy tahlil qilingan.

Kalit so'zlar: Jizzax, aholi, demografiya, milliy tarkibi, tuman, migratsiya, tabiiy o'sish, ijtimoiy ta'minot, urbanizatsiya.

О СОЦИАЛЬНО-ДЕМОГРАФИЧЕСКИХ ИЗМЕНЕНИЯХ, ПРОИЗОШЕДШИХ В ДЖИЗАКСКОЙ ОБЛАСТИ ЗА ГОДЫ НЕЗАВИСИМОСТИ

Бегимкулов Джурабек,

Преподаватель кафедры истории Узбекистана Джизакского государственного педагогического университета

педагогического университета

Аннотация: В статье излагается автором социально-демографические изменения и процессы урбанизации, происходившие в Джизакской области в годы независимости нашей Республики. А также представленные сведения в нём научно проанализировано на основе нескольких статистических обзоров.

Ключевые слова: Джиззак, население, демография, этнический состав, район, миграция, искусственный рост, социальное обеспечение, урбанизация.

ABOUT THE SOCIO-DEMOGRAPHIC CHANGES THAT OCCURRED IN THE JIZZAKH REGION DURING THE YEARS OF INDEPENDENCE

Begimkulov Jurabek,

Teacher of the Department of history of Uzbekistan at Jizzakh State Pedagogical University

Abstract: In this article is stated that the author's opinion about the socio-demographic changes and urbanization progresses that took place in the Jizzakh region of our republic during the independence years. Moreover, the given information has been scientifically analyzed on the basis of several statistical analysis data.

Keywords: Jizzakh, population, demography, ethnic composition, district, migration, biological rising, social supply, urbanization.

Kirish. Mustaqillik yillarida respublikamizning boshqa viloyatlari kabi Jizzax viloyatida ham ijtimoiy-iqtisodiy islohotlar jarayoni izchil davom ettirilmoqda. Ushbu amalga oshirilayotgan keng ko'lamli ishlarning asosini viloyatda ishlab chiqarishni jahon standartlariga moslashtirish, aholining turmush sharoitini yanada yaxshilash, mulkka va tabiiy resurslardan foydalanishga nisbatan yangicha munosabatlarning shakllantirilishi tashkil etmoqda. Aholi tarkibi va mehnat resurslarining o'sib borishi, ularning ishlab chiqarish va ijtimoiy munosabatlardagi o'rnini belgilash hamda aholi bandligini muntazam tahlil qilib borish bugungi kundagi hal etilishi lozim bo'lgan dolzarb vazifalardan biridir.

Tahlil va natijalar. Jizzax viloyati tashkil etilganidan (1973-yil 28-dekabr) buyon o'tgan davr mobaynida uning aholisining soni, urbanizatsiyasi va milliy tarkibida bir qancha o'zgarishlar sodir bo'ldi. Statistik ma'lumotlardan ham bilish mumkinki, Jizzax viloyati aholisining soni 1973 yilda 388 ming kishini tashkil etgan bo'lsa, 1983 yilda - 584 ming, 1993 yilda - 814 ming, 2003 yilda esa 1,007 mln. kishiga yetgan. Viloyat tashkil etilganidan keyingi 30 yil ichida aholi uch barobar ko'paygan. Agar 2006 yilda Jizzax viloyatining doimiy aholisi soni 1051,4 kishiga yetgan bo'lsa, 2007 yilda bu ko'rsatkich - 1065,3, 2008 yilda - 1081,5, 2009 yilda - 1098,3, 2010 yilda - 1116,8, 2019 yil 1 yanvarga kelib - 1352,1, va nihoyat, 2024-yil 1-yanvar holatiga ko'ra - 1 507,4 ming kishini tashkil etgan[1].

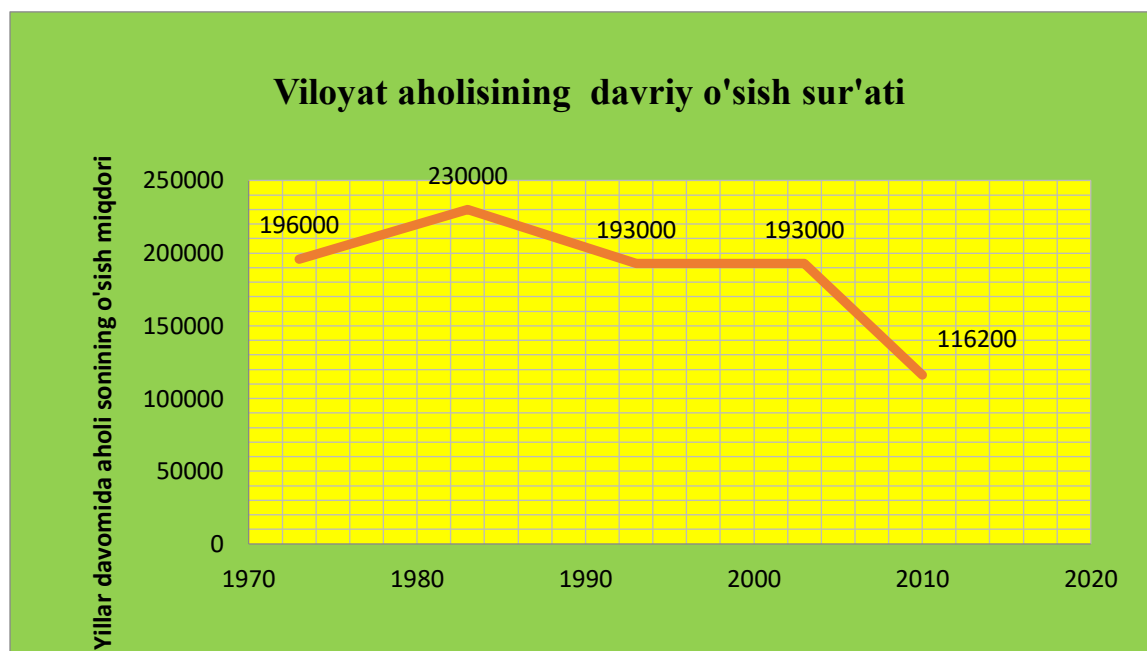

Diagrammadan ham ko'rinib turibdiki, viloyat tashkil qilingan ilk yillarda aholining o'sish sur'ati juda yuqori bo'lgan, bu ko'rsatkich ayniqsa, 1983-1993 yillar kesimida ancha sezilarli bo'lib, mazkur o'n yillikda aholining soni 230 ming kishiga ortgan. 1993-2003 yillarda aholining o'sish dinamikasida birmuncha pasayish seziladi, ya'ni - 193 ming kishi. 2003-2010 yillar davomida aholi soni 116200 kishiga ko'payib, yillik o'sish 20 ming nafarga yaqin kishini tashkil etganiga e'tibor berilsa, demak, aholining o'sish suratlari nisbatan pasaygan holda saqlanib turganligi haqidagi xulosaga kelish mumkin. 2018 yilning yanvar-dekabr oylarida viloyat aholisi 27,1 ming kishiga yoki 102,0 %ga o'sgan [4, 115].

Ta'kidlash joizki, viloyat aholisining hududiy joylashuvi birmuncha notekis bo'lib, bu holat hududda aholi yashashi uchun tabiiy qulayliklarning turlicha ekanligi bilan izohlanadi. O'rganilayotgan yillar kesimida oladigan bo'lsak, viloyatda aholi zichligi 1 km.kv.ga 51,8 kishidan to'g'ri kelgan.

Jizzax viloyatida urbanizatsiya darajasi 2008-yilda-27%, 2017-yilda esa 47,0 %ni (respublikada 50,5%) tashkil etgan. Viloyat shahar aholisining o'sishi yillar davomida o'zgarib borgan. 1987-yilda viloyat shahar manzilgohlarida atigi 197 ming aholi yashagan bo'lsa, 1995-yilda - 278,1 ming, 2000-yilda esa 294,7 ming kishiga ko'paygan, qisqacha aytganda shahar aholisi 149,5 foizga o'sgan. 2016-yil ma'lumotiga ko'ra, viloyat shahar aholisi 600,8 ming kishiga teng bo'lgan (respublika shahar aholisining 3,7 foizi) [2, 88].

Viloyat aholisining turmush sharoiti asosan qishloq xo'jaligi bilan bog'liqligi sababli qishloq tumanlarida aholi zichligi bo'yicha ba'zi birtafovutlar mavjud. Ularning aksariyatida zichlik ko'rsatkichlari viloyatnikidan yuqoriroq. Aholi zichligining eng past ko'rsatkichi Forish tumanida kuzatiladi. Forish tumani Nurota tizmasining ikki yonbag'ri va Qizilqum cho'lining sharqiy qismlarida joylashgan, maydoni jihatidan (9,67 ming km.kv.) viloyatning eng yirik tumani hisoblanadi. Forish tumanining katta qismi qurg'oqchil cho'l va adir zonalaridan iborat. Hududiy zichlik taqqoslab ko'rilganda, Jizzax shahrida 1 km. kv ga 1467 kishi to'g'ri keladi. Lekin bu yirik shaharlar uchun odatiy hol; tumanlar ichida eng yuqori zichlik (1 km. kv ga 381,1 kishi) Sharof Rashidov tumaniga to'g'ri keladi.

Aholining etnik tarkibi xususida shuni aytish mumkinki, Jizzax viloyatida jami 70 dan ortiq millat vakillari yashaydi. Agar 1975 yilda o'zbek millatiga mansub aholi viloyat aholisining 72,5 %ni tashkil etgan bo'lsa, 1995 yilda bu ko'rsatkich 82,9 %ga yetgan. Quyidagi jadvaldan ma'lum bo'ladiki, viloyatda 1975-1985 - yillarda rus, 1975-1990 yillarga kelib koreyslarning soni ortib borgan bo'lsa, 1990-1995 yillarda aksincha ularning salmog'i kamayib borgan. Viloyatda rus, koreys, tatar, qozoq va boshqa millatlar sonining kamayib borishi ularning Rossiya Federatsiyasi, Qozog'iston va boshqa davlatlarga ko'chishi bilan bog'liqdir (1-jadval).

1-jadval

	<u>Ming kishi</u>					<u>Yakuniga nisbatan</u>				
	<u>1975</u>	<u>1980</u>	<u>1985</u>	<u>1990</u>	<u>1995</u>	<u>1975</u>	<u>1980</u>	<u>1985</u>	<u>1990</u>	<u>1995</u>
<u>Jami aholi</u>	411,6	526,8	626,0	760,7	872,5	100	100	100	100	100
<u>Shu jumladan:</u>										
<u>O'zbeklar</u>	298,7	382,4	479,5	572,9	724,1	72,5	72,6	76,6	75,4	82,9
<u>Qozoqlar</u>	27,8	35,6	43,4	49,1	55,3	6,7	6,8	6,9	6,4	6,3
<u>Qirg'izlar</u>	11,9	15,3	18,6	20,2	22,5	2,9	2,9	2,9	2,6	2,6
<u>Tojiklar</u>	6,1	7,7	9,4	14,8	19,2	1,5	1,5	1,5	1,9	2,2
<u>Ruslar</u>	30,1	34,1	37,1	32,2	18,4	7,3	6,5	5,3	4,2	2,1
<u>Tatarlar</u>	12,3	15,7	15,9	15,3	14,0	2,9	2,9	3,0	2,0	1,6
<u>Koreyslar</u>	2,5	3,2	3,9	4,9	3,9	0,6	0,6	0,6	0,6	0,5
<u>Boshqa millatlar</u>	26,7	32,8	22,5	51,3	15,1	5,4	6,2	3,2	6,9	1,8

Tumanlarning aholi zichligini alohida tahlil qilish maqsadga muvofiq, chunki tog' va tog' oldi hududlari bilan cho'l mintaqalari har xil tabiiy sharoit va xo'jalik yuritish imkoniyatiga ega ekanligi - aholi zichligida rol o'ynovchi asosiy omildir. Zichlik ko'rsatkichining o'zgarishi aholi soni o'zgarishlari bilan bog'liq bo'lganligi tufayli, aholi sonining o'zgarishlarini tumanlar bo'yicha ko'rib chiqish maqsadga muvofiqdir (2-jadval).

Jizzax viloyati tumanlari aholisining miqdoriy o'zgarishlari. (2-jadval)

<u>Hududlar</u>	<u>Aholi soni (ming kishi)</u>			
	<u>1979</u>	<u>1989</u>	<u>1998</u>	<u>2014 (kishi)</u>
<u>Arnasoy</u>	15,0	29,6	37,1	41857
<u>Baxmal</u>	51,4	70,4	94,0	136465
<u>Do'stlik</u>	33,5	38,3	47,9	58921
<u>Sharof Rashidov</u>	71,8	105,4	136,6	188960
<u>Zomin</u>	70,5	121,9	131,5	158718
<u>Zarbdor</u>	-	-	44,6	60357
<u>Zafarobod</u>	16,1	28,3	34,8	45002
<u>Mirzacho'l</u>	35,6	43,1	49,3	44858
<u>Paxtakor</u>	33,2	43,6	54,5	66779
<u>Forish</u>	48,4	60,4	74,7	83359
<u>Yangiobod</u>	-	-	-	25478
<u>G'allaorol</u>	66,6	89,5	113,9	152800
<u>Jizzax shahri</u>	69,5	107,3	126,9	163204
<u>Viloyat bo'yicha</u>	511,7	738,0	927,8	1226754

Yuqoridagi jadvallardan ko'rinib turibdiki, viloyat tashkil etilgan yillardan boshlab hozirgi davrgacha aholi soni tumanlarda doimiy ravishda o'sib borgan. Aholi sonining kamayishi birgina Mirzacho'l tumanida kuzatiladi. Bu tuman aholisining milliy tarkibi bilan bog'liq bo'lib, qo'riq va bo'z yerlarni o'zlashtirish yillarida (1960-1970-yillar) tuman hududiga ko'chirilgan boshqa millat vakillarining yana qaytadan ko'chib ketishi hamda tabiiy o'sishning pasayishi bilan izohlanadi. Sharof Rashidov, Paxtakor, G'allaorol, Baxmal tumanlarida aholi sonining o'sishi nisbatan yuqoriroq ekanligi bilan ajralib turadi.

Arnasoy va Forish tumanlarida o'sish surati keyingi o'n yillikda birmuncha pasaygan. Viloyat miqyosida aholi sonining o'sishi ham tumanlarga muvofiq ravishda kechmoqda. Bu jarayon tumanlar kesimida aholi zichligidagi o'zgarishlarda ham yaqqol seziladi(3- jadval).

Jizzax viloyati tumanlarida aholi zichligi (3- jadval)

Tumanlar nomi	Maydoni, ming km kv	(1 km kv ga kishi)			
		1979	1989	1998	2014
Arnasoy	0,49	30,6	60,4	75,7	79,8
Baxmal	1,86	27,6	37,8	50,5	67,5
Do'stlik	1,32	25,3	29,0	36,2	41,7
Jizzax	0,45	159,5	234,2	303,5	381,1
Zomin	2,87	24,5	42,4	45,8	48,3
Zarbdor	0,51	-	-	87,4	105,5
Zafarobod	0,47	34,2	60,2	74,0	89,8
Mirzacho'l	0,42	84,7	102,6	117,3	99,0
Paxtakor	0,38	87,3	114,7	141,7	164,2
Forish	9,67	4,9	6,2	7,5	8,0
Yangiobod	0,72	-	-	-	33,6
G'allaorol	1,95	34,1	45,9	58,2	71,3
Jizzax shahri	0,1	977,1	1269	1781,1	1467
Viloyat bo'yicha	21,21	25,2	34,8	45,2	52,7

Jadvaldan ko'rinadiki, birinchi navbatda aholi soni va hudud nisbatining doimiy ravishda o'sib borishiga aholining tabiiy va mexanik harakati o'z ta'sirini ko'rsatgan. Aholining tabiiy va mexanik harakatini ushbu yillar kesimida ko'rib chiqish bizga qiyosiy xulosalar chiqarishga imkon beradi[4, 119].

Bizga ma'lumki, XX asrning so'nggi 10 yilliklarida Jizzax viloyatining cho'l tumanlariga aholi migratsiyasining kuchli oqimi sodir bo'lgan. Shunga ko'ra, tog'li tumanlarda migratsiya saldosi manfiyligi doimiy ko'rsatkich kasb etgan. Ayni paytda ham aholining tabiiy o'sish jarayonida doimiy o'sish tendensiyasi kuzatiladi. Mustaqillik yillarida viloyat bo'yicha migratsiya saldosi manfiy ko'rsatkichga ega bo'lsa-da, viloyat aholisining son jihatdan o'sib borishi aholi zichligining ortib borishini ta'minlaganligini qayd etish lozim bo'ladi[4, 120].

Keltirib o'tilayotgan ma'lumotlar bizga XXI asrning birinchi o'n yilligida tumanlar aholisining o'sishi va unga muvofiq tarzda aholi zichligining o'zgarishini tahlil qilish orqali ba'zi hududlarning, xususan tog'li va cho'l tumanlarining aholi sonini aniqlash va bu o'zgarishlar haqida qiyosiy xulosa chiqarish imkonini beradi. Umumiy tarzda viloyatning Mirzacho'l tumanidan tashqari qolgan barcha tumanlarida aholi zichligi izchil o'sib borgan. Zichlikning ortib borish surati Sharof Rashidov tumani va Jizzax shahrida nisbatan yuqori darajada ekanligi kuzatiladi [5,42].

O'zbekistonda, yangicha qiyofa kasb etayotgan Jizzax viloyatida ham bunyodkorlik ishlari jadal sur'atlarda davom ettirilmoqda. Jumladan, voha hududlarini zamonaviy qiyofaga keltirish asnosida o'rta va yirik shaharlarni rivojlantirish hamda urbanizatsiya jarayonlarini jahon andozalariga muvofiq tashkil qilish choralari ko'rildi. Xususan, 2020-2021-yillarda qishloq joylarida 264 xonadonga mo'ljallangan 11 ta 4 qavatli, Jizzax shahrida esa 230 ta xonadon uchun 6 ta 7 qavatli uy-joylar barpo etildi. Shuningdek, Jizzax shahrining Olmazor mahallasida zamonaviy me'morchilikning so'nggi yutuqlarini o'zida mujassam etgan 320 oilaga mo'ljallangan 4 ta 16 qavatli turar joylar foydalanishga topshirildi. Xususiyl tadbirkorlik shirkatlari tomonidan esa aholiga 4 va 7 qavatli 71 ta turar joy maskanlari qurilib, foydalanishga topshirildi[10]. Bu ham viloyat aholisining urbanizatsiyalashuv darajasining ma'lum darajada o'sishiga hissa qo'shmoqda. Ayniqsa Jizzax shahri va Sharof Rashidov tumanida aholi zichligining ortib borishi

tabiiy va mexanik o'sishining boshqa tumanlarga qaraganda birmuncha yuqoriligi bilan ajralib turadi. Shu bilan birga Sharof Rashidov tumani boshqa hududlardan migratsiyaning musbat saldoga egaligi bilan ham farqlanadi.

Viloyatning boshqa tumanlari misolida qarab chiqilsa, ularning zichligi yilma yil bir maromda oshib borgan. Masalan, Mirzacho'l tumanida boshqa cho'l tumanlariga (Paxtakor, Do'stlik, Arnasoy, Zafarobod) nisbatan zichlikning yuqori darajasi kuzatilgani holda yillar mobaynida pasayib borish tendensiyasi kuzatilgan. Ayni vaqtda ta'kidlash joizki, tuman tabiiy o'sishning eng past darajasi va migratsiya saldosi manfiylik darajasining ham juda pastligi bilan ajralib turadi. Viloyat tumanlari bo'yicha tabiiy va mexanik harakatni qiyoslash tumanlarda aholi zichligiga ta'sir etuvchi omillarni tahlil qilish imkonini beradi (4-jadval).

Jizzax viloyati aholisining tabiiy va mexanik harakati (har ming kishiga nisbatan, 2014 yil. 4-jadval)

/r	Hududlar	Tabiiy harakat			Mexanik harakat		
		tug'ilish	o'lim	Tabiiy ko'payish	Kelganlar	Ketganlar	Migratsiya saldosi
	<u>Arnasoy</u>	23,6	2,6	21,0	10,1	18,0	-7,9
	<u>Baxmal</u>	29,0	4,7	24,3	3,6	5,3	-1,7
	<u>Do'stlik</u>	24,7	3,1	21,7	10,6	12,9	-2,3
	<u>Jizzax</u>	28,0	3,9	24,1	5,9	5,3	0,6
	<u>Zomin</u>	24,2	4,1	20,1	1,8	3,5	-1,7
	<u>Zarbdor</u>	25,9	3,5	22,4	6,4	8,4	-2,0
	<u>Zafarobod</u>	24,1	3,1	21,0	5,7	18,5	-12,8
	<u>Mirzacho'l</u>	21,7	4,2	17,5	23,4	48,4	-25,0
	<u>Paxtakor</u>	23,3	3,7	19,6	4,5	9,2	-4,7
0	<u>Forish</u>	25,1	4,2	20,9	5,4	17,2	-5,8
1	<u>Yangiobod</u>	23,5	4,5	19,0	3,9	4,6	-0,7
2	<u>G'allaorol</u>	23,7	4,7	19,0	3,2	7,9	-4,5
3	<u>Jizzax shahri</u>	31,0	4,7	26,3	7,1	9,6	-2,5

Hududlar kesimida doimiy aholi sonining o'tgan yilning shu davriga nisbatan taqqoslanishi (2018-2019 yillar 1 yanvar holatiga, ming kishi dastlabki ma'lumot. 5-jadval)

	<u>2017 yil</u>	<u>2018 yil</u>	<u>O'tgan yilga nisbatan o'sish sur'ati, %</u>
<u>Jizzax viloyati</u>	1325,0	1352,1	102,0
<u>Jizzax.sh</u>	171,7	174,6	101,7
<u>tumanlar:</u>			
<u>Arnasoy</u>	44,5	45,2	101,6
<u>Baxmal</u>	149,3	152,5	102,1
<u>G'allaorol</u>	164,5	167,7	101,9
<u>Sh. Rashidov</u>	207,8	213,9	102,9
<u>Do'stlik</u>	63,1	64,2	101,7
<u>Zomin</u>	156,5	159,9	102,2
<u>Zarbdor</u>	81,8	83,6	102,2
<u>Mirzacho'l</u>	49,3	50,4	102,2
<u>Zafarobod</u>	48,0	48,8	101,7
<u>Paxtakor</u>	71,7	72,8	101,5
<u>Forish</u>	89,6	90,9	101,5
<u>Yangiobod</u>	27,2	27,6	101,5

2018 yil yanvar-dekabr oylarida viloyat bo'yicha ko'chib kelganlar soni 11,1 ming kishini, ko'chib ketganlar soni esa 12,1 ming kishini tashkil etdi.

Aholi migratsiyasi (ming kishi. 6-jadval)

	2017 yil yanvar-dekabr	2018 yil yanvar-dekabr
<u>Ko'chib kelganlar</u>	9,3	11,1
<u>Ko'chib ketganlar</u>	10,5	12,1
<u>Migratsiya saldos</u>	-1,2	-1,0

Migratsiya saldosini minus 0,8 ming kishi bo'lib, 2017 yilning mos davrida minus 0,8 ming kishi bo'lgan. Migratsiya saldosining yuqori darajasi Baxmal (minus 0,5 ming kishi), Paxtakor (minus 0,4 ming kishi) va Jizzax shahrida (minus 0,3 ming kishi) kuzatilgan[9, 258].

Jizzax viloyatining doimiy aholisi soni 2023-yil 1-oktyabr holatiga ko'ra, 1499,8 ming kishini tashkil etib, yil boshiga nisbatan 24,3 ming kishiga yoki 101,6% ga ko'paygan. Shahar aholisi soni 703,9 ming kishini (jami aholi sonidagi ulushini 43,9%), qishloq aholisi soni 795,9 ming kishini (53,5%), ayollar soni 743,1 ming kishini (49,5) tashkil etgan.

Viloyat hududlari kesimida tahlillar shuni ko'rsatmoqdaki, 2023-yil 1-oktyabr holatiga eng ko'p aholi soni Sh.Rashidov tumanida 241,5 ming kishini (viloyat aholisi sonidagi ulushi 16,1%)ni va Jizzax shahrida 195 ming kishini

(13%), aksincha eng kam aholi soni Yangiobod tumanida 29,7 ming kishini (2%) va Armasoy 48,5 ming kishini (3,2%) tashkil etdi. Viloyatga doimiy yashash maqsadida ko'chib kelganlar soni 4 765 kishini, ko'chib ketganlar 6 230 kishini, migratsiya saldosini minus 1 465 kishini tashkil etgan[3].

Xulosa va takliflar. Xulosa qilib aytganda, aholining tez sur'atlar bilan o'sishi Jizzax viloyatiga ham xos xususiyatdir. Viloyat tashkil qilingan ilk yillarda aholining o'sish sur'ati juda yuqori bo'lgan, bu ko'rsatkich ayniqsa, 1983-1993 yillarda ancha sezilarli raqam bo'lib, mazkur o'n yillikda aholining soni 230 ming kishiga ortgan. 1993-2003 yillarda aholining o'sish dinamikasida birmuncha pasayish kuzatiladi (193 ming kishi). 2003-2010 yillarda aholi soni 116200 kishiga ko'payib, yillik o'sish o'rtacha 20 ming kishini tashkil etgan. 2018 yilning yanvar-dekabr oylarida viloyat aholisi 27,1 ming kishiga yoki 102,0 %ga o'sganiga e'tibor berilsa, demak, aholining o'sish suratlari nisbatan pasaygan holda saqlanib turgan. Viloyatda sanoat rivoji va aholiga turli xil xizmat ko'rsatish sohasida ish ko'lamining o'sib borishi tufayli ishchi va xizmatchilar soni yil sayin ortib bormoqda. Hududda aholi zichligiga mahalliy xarakterga xos bo'lgan turli omillar ta'sir ko'rsatgan. Bunday muhim jarayonlar viloyatda aholi zichligiga ta'sir etuvchi omillarni tumanlar kesimida maxsus o'rganishni hamda uni ilmiy tadqiq etishni taqozo qiladi.

FOYDALANILGAN ADABIYOTLAR RO'YXATI

1. Jizzax viloyati statistika boshqarmasi ma'lumotlari. jizzaxstat.uz.
2. Soliyev A.S., Tashtayeva S.K., Egamberdiyeva M.M. Shaharlar geografiyasi. O'quv qo'llanma. Toshkent. Barkamol fayz media, 2018.
3. Iqtisodiy tadqiqotlar va islohotlar Markazining Jizzax filiali ma'lumotlari. review.uz
4. Begimkulov J. Istiqloq yillarida Jizzax viloyatidagi demografik o'zgarishlar xususida. Vatan tarixini o'rganishda arxiv va o'lkashunoslik materiallarining o'rni. Ilmiy maqolalar to'plami. Toshkent. Vneshinvestprom, 2020.
5. Begimkulov J. Jizzax viloyatida yoshlar bandligini ta'minlashning muammo va yechimlari xususida. Globallashuv davrida yoshlar migratsiyasi va uning ijtimoiy-siyosiy masalalari / xalqaro konferensiya materiallari. Toshkent. 2020.
6. Begimkulov J. Important changes in the social and life of Uzbekistan during the years of independence (on the example of jizzakh region). EPRA International Journal of Research & Development (IJRD). September, 2020.
7. Begimkulov J. Socio-economic changes in Uzbekistan in 2017-2021(on the example of Jizak region). Current research journal of history. May 2021.
8. Begimkulov J., Davletov R. Jizzax viloyatini iqtisodiy rivojlantirish masalalari xususida (2017-2020y.y.). Ilm sarchashmalari jurnali // 2021-yil 6-son.
9. Begimkulov J. Mustaqillik yillarida Jizzax viloyatida aholi migratsiyasi. Mamlakatimizda migratsiya sohasidagi davlat boshqaruvining dolzarb masalalari / xalqaro konferensiya materiallari. Toshkent. Bosh prokuratura Akademiyasi. 2021.
10. Begimkulov J. 2017-2023-yillarda Jizzax viloyati ijtimoiy-madaniy infrastrukurasidagi o'zgarishlar. Sohibqiron yulduzlari jurnali // 2024-yil 1-son.

MEDIATIVE AGREEMENT ON THE DIVISION OF THE COMMON PROPERTY OF EX-SPOUSES

Karimova Zulfizar Lochinovna
doctor of philosophy (PhD) on science in law

Annotation: In the article analyzes in detail the mediatory agreement on division of common property of ex-spouses. The target of the work is to reveal the practical importance of mediatorial agreements on division of common property of ex-spouses in family legal-relations. It is shown that mediation agreements on division of common property of ex-spouses converge with the marriage contract for the purpose of its conclusion, which consists in changing the legal regime of the property of ex-spouses. However, mediatory agreements on the division of common property of ex-spouses have a large number of differences. It substantiated the conclusion that the development of conciliatory procedures is a priority direction of improving of existing mechanisms of settling disputes and protecting the violated rights of ex-spouses.

Keywords: mediative agreement; ex-spouses; division of common property of ex-spouses; responsibility.

МЕДИАТИВНОЕ СОГЛАШЕНИЕ О РАЗДЕЛЕ ОБЩЕГО ИМУЩЕСТВА БЫВШИХ СУПРУГОВ

Каримова Зулфизар Лочиновна,
доктор философии (PhD), по юридическим наукам

Аннотация: В статье подробно анализируется медиативное соглашение о разделе общего имущества бывших супругов. Цель работы - выявление практической значимости медиативных соглашений о разделе общего имущества бывших супругов в семейных правоотношениях. Показано, что медиативные соглашения о разделе общего имущества бывших супругов сближаются с брачным договором по цели их заключения, которая заключается в изменении законного режима имущества бывших супругов. Однако медиативные соглашения о разделе общего имущества бывших супругов, имеют большое количество отличий. Обоснован вывод о том, что развитие примирительных процедур - приоритетное направление совершенствования существующих механизмов урегулирования споров и защиты нарушенных прав бывших супругов.

Ключевые слова: медиативное соглашение; бывшие супруги; раздел общего имущества бывших супругов; ответственность.

SOBIQ TURMUSH O'RTOQLARNING UMUMIY MULKINI TAQSIMLASH TO'G'RISIDAGI MEDIATIV KELISHUVI

Karimova Zulfizar Lochinovna
Yuridik fanlar bo'yicha falsafa doktori (PhD)

Annotatsiya: Maqolada sobiq turmush o'rtoqlarning umumiy mulkini taqsimlash to'g'risidagi mediativ kelishuvi batafsil tahlil qilinadi. Maqsad: oilaviy huquqiy munosabatlarda sobiq turmush o'rtoqlarning umumiy mulkini taqsimlash to'g'risidagi mediativ kelishuvlarning amaliy ahamiyatini aniqlashdir. Sobiq turmush o'rtoqlarning umumiy mulkini taqsimlash to'g'risidagi mediativ kelishuvlari ularni tuzish maqsadi bo'yicha nikoh shartnomasiga yaqinlashishi ko'rsatilgan, bu sobiq turmush o'rtoqlarning mulkining qonuniy rejimini o'zgartirishdan iborat. Biroq, sobiq turmush o'rtoqlarning umumiy mulkini taqsimlash bo'yicha mediativ kelishuvlari juda ko'p farqlarga ega. Kelishuv protseduralarini ishlab chiqish nizolarni hal qilish va sobiq turmush o'rtoqlarning buzilgan huquqlarini himoya qilishning mavjud mexanizmlarini takomillashtirishning ustuvor yo'nalishi degan xulosaga asoslandi.

Kalit so'zlar: mediativ kelishuvi; sobiq turmush o'rtoqlar; sobiq turmush o'rtoqlarning umumiy

mulkini taqsimlash; javobgarlik.

Family disputes occupy a special place among many existing private legal conflicts. This fact is due to the fact that family legal relations include not only the property component (joint property of spouses, issues of child support, etc.), but also personal non-property relations (relations between spouses, parents and children, other relatives). It should be noted that personal non-property relations of spouses are the most difficult to legally influence, because the basis of interpersonal conflicts in the family are complex psychological processes, so that a court dispute can be only a stage of this conflict[1]. Among the most lengthy, conflicting and complex family disputes are disputes related to the division of the common property of spouses and former spouses. In resolving family disputes of great practical significance is the study of the general characteristic of mediation agreements on the division of the common property of spouses, former spouses, the study of judicial practice on the application of mediation procedure in the division of property of spouses, former spouses.

Family agreements that regulate relations on the ownership of property of spouses and former spouses, along with the marriage contract, are mediation agreements on the division of the common property of spouses and former spouses, as well as agreements on the determination of shares in the common property and agreements on the division of jointly acquired property.

According to Article 4 of the Law of the Republic of Uzbekistan "On Mediation"[2]: "Mediation agreement is an agreement of the parties to mediation reached as a result of the application of mediation".

In modern society, a mediation agreement is a particularly valuable tool for resolving a dispute in court, the subject of which is the division of the common property of spouses, former spouses. Lawful, reasonable, verified, taking into account the interests of each party to the dispute, unconditionally desired to fulfill by both parties, it allows not only to settle the conflict, but also to obtain liquid and unencumbered by legal disputes property, and in some cases even to preserve friendly relations between the former spouses.

The essence of a mediation agreement on the division of the common property of former spouses is the termination of the common property regime of the spouses and former spouses and the establishment, respectively, of the regime of separate or common shared ownership. Mediation agreements on the division of the common property of spouses and former spouses are closer to the marriage contract in terms of the purpose of their conclusion, which is to change the legal regime of the property of spouses and former spouses. However, it should be noted that mediation agreements on the division of the common property of former spouses, have a large number of differences from the marriage contract and they are expressed in the following: firstly, it concerns the subject composition. Mediation agreement on the division of common property of former spouses can be concluded only by former spouses, while the prenuptial agreement can be concluded by both spouses and persons who only intend to enter into marriage. The second difference is expressed in the fact that the mediation agreement on the division of the common property of the former spouses is concluded by the parties to determine the property rights to the acquired, available property of the former spouses, while the subject matter of the marriage contract can include both available property and property that will be acquired by the spouses later, i.e. future property. The third difference between a prenuptial agreement and a mediation agreement on the division of the common property of the former spouses is the multidirectionality of the agreements in question.

The mediation procedure is based on the idea of resolving disputes with the assistance of a mediator, whereby the voluntary consent of both parties is a prerequisite in order to reach a mutually acceptable solution. The result of mediation is the conclusion of a mediation agreement, i.e. an agreement reached by the parties as a result of the application of the mediation procedure to a dispute or disputes, to individual disagreements on the dispute and concluded in writing. In the case under consideration, the outcome of mediation will be a mediation agreement on the division of the common property of the former spouses.

Thus, it appears that mediation is an additional, optional, dispositive legal procedure. The mediation procedure is aimed at settling a legal dispute and it is a negotiation between the parties with the participation of an independent and impartial person authorized by them regarding possible future

transactions (mediator)[3].

When concluding a mediation agreement on the division of the common property of former spouses who are parties to the agreement, the problem of legal liability may arise, which occupies one of the central places in the general theory of law and in branch legal sciences. Despite its traditional nature, it is always relevant [4].

Turning to the issue of liability when concluding a mediation agreement on the division of the common property of former spouses, it is important to emphasize the responsibility of the mediator in resolving a dispute on the division of the common property of former spouses. At the same time, several aspects of such liability can be distinguished: firstly, it is necessary to fix in the law the possibility to recover from the mediator, who concluded with the former spouses a civil law agreement on the dispute on the division of common property, compensation for violation of the right to mediation within a reasonable period of time; secondly, it is necessary to have the possibility to bring a civil action against the mediators for compensation for damages caused by the conclusion and execution of a mediation agreement contrary to the law and violating the rights of third parties. Taken together, the two considered measures of mediator's liability when concluding a civil law contract with former spouses and concluding a mediation agreement on the division of their common property can significantly reduce the risks of various kinds of abuse.

In addition to the responsibility of the mediator, the need to legislate the responsibility of the former spouses plays a huge role in bringing the mediation agreement to fulfillment.

However, we would like to note the expediency and fairness of introducing into the legislation the establishment of a measure of liability for non-compliance by the parties to a mediation agreement on the division of the common property of former spouses in the form of a fixed amount of fine, which will be a guarantee of compliance by the parties to their obligations. The legislation of the Republic of Uzbekistan does not regulate the content of a mediation agreement on the division of the common property of spouses and former spouses. It is understood that a mediation agreement is binding on the parties who have concluded it and is to be executed by them voluntarily in the manner and within the time limits stipulated in it.

Thus, a mediation agreement on the division of the common property of former spouses helps to minimize the conflict situation between the former spouses, reduce tension in family relations, make the division of property as quickly as possible, while saving money on legal services. This will undoubtedly lead to the popularity of this method of division of the common property of former spouses and its wide application.

Literature and sources

1. Barinov A.V., Kiryanova E.S. Application of conciliation process (mediation) in resolving family disputes // Juridical World. 2016. №1. С. 50-54.
2. The Law of the Republic of Uzbekistan "On Mediation" from 03.07.2018 №482 //lex.uz/docs/3805229
3. Mikhaylova E.V. Mediation as a separate method of settlement of legal conflicts in the private legal sphere // Arbitration and Civil Procedure. 2012. N 4. С. 2 - 6; N 5. С. 2 - 5.
4. Vitruk N.V. General theory of legal responsibility. 2nd edition, revised and supplemented. M.: NORMA, 2009.

“QADIMGI XALQLARDAN QOLGAN YODGORLIKLAR” ASARIDAGI AFROSIYOB ANTRAPONIMI XUSUSIDA

*Mirzaxmedova Oygul Abdirashidovna,
Namangan davlat universiteti tayanch doktoranti
<https://doi.org/10.53885/edinres.2024.02.1.003>*

ОБ АНТРОПОНИМЕ АФРОСИАБ В ПРОИЗВЕДЕНИИ “ПАМЯТНИКИ ДРЕВНИХ НАРОДОВ”

*Мирзахмедова Ойгуль Абдирашидовна,
Наманганский государственный университет базовый докторант*

THE AFROSIAB ANTHROPONYM IN THE WORK «MONUMENTS FROM ANCIENT PEOPLES

*Mirzakhmedova Oygul Abdirashidovna,
PhD Student of Namangan State University*

Annotasiya: Maqolada Abu Rayhon Beruniyning faoliyati, “Qadimgi xalqlardan qolgan yodgorliklar” asari haqida ma’lumot, mazkur asarda qo’llangan Afrosiyob antroponimining etimologiyasi xususida fikrlar bayon etilgan. Unda Afrosiyob antroponimini lug’aviy ma’nolari, kelib chiqish tarixi, tadqiqotchilarning mazkur shaxs nomi xususida qarashlari ilmiy jihatdan taxlil etilgan.

Kalit so’zlar: Beruniy, “Qadimgi xalqlardan qolgan yodgorliklar” asari, onamastik birliklar, antroponim, Afrosiyob, Alp Er To’nga, Frangxrasayn.

Abstract: The article provides information about the work of Abu Rayhan Beruni, «Relics from Ancient Peoples» and the etymology of the anthroponym Afrosiab. It scientifically analyzes the dictionary meanings of the anthroponym Afrosiab, the history of its origin, and the views of researchers regarding the name of this person.

Keywords: Berunius, the work «relics from ancient peoples», onomastic units, anthroponymy, Afrosiab, Alpine land Toon, Frangkhrasayn.

Аннотация: деятельность Абу Райхана Беруни, сведения о произведении «Памятники древних народов» этимология антропонима Африсиаб. С научной точки зрения освещены толкования антропонима Афрасиаб, история происхождения антропонима, рассмотрены разные точки зрения исследователей, по имени этой личности.

Ключевые слова: Беруни, произведение «Памятники древних народов», ономастические единицы, антропоним, Афрасиаб, Алп Эр Тунга.

KIRISH. Movarounnahrda ming yillar oldin yashab o’tgan allomalar, faylasuflar va fikrshunosu muhaddis olimlarning ilm sohasida erishgan yutuqlari bugungi kunda ham jahon hamjamiyatini hayratga solib, keng miqyosda e’tirof etib kelinmoqda.

O’rta Osiyodagi IX-XII asr “Sharq renessansi” davri haqida so’z ketganda, Abu Rayhon Beruniy namoyon bo’lishi shubhasiz, u Sharqdagi ilm-fan va ma’rifatning so’nmas, charog’on yulduziga aylangan allomadir. Beruniyning ilm dengizi naqadar keng ekanligini uning qomusiy olim sifatida yaratgan asarlari orqali ham bilib olish mumkin. U bir vaqtning o’zida astronom, astrolog, matematik, geolog, geograf, biolog, o’lkashunos, o’simlikshunos, ma’dansunos, tarixchi, manbashunos, dinshunos, adabiyotshunos, faylasuf, sosiolog, mantiqshunos, ilohiyotchi va shoir bo’lgan. Shunga asoslanib Beruniyga nisbatan uning “shug’ullangan sohasini sanashdan ko’ra, shug’ullanmagan sohasini sanash osonroqdir”, - deb ta’rif berilgan.

ADABIYOTLAR TAHLILI VA METODOLOGIYA. Abu Rayhon Beruniy uzining “Qadimgi xalqlardan qolgan yodgorliklar” asari orqali dunyo xalqlarining boy an’analari, urf-odat va marosim-udumlari haqida keng ma’lumot berib o’tgan. Bu esa bizga O’rta Osiyo va Yaqin Shark xalqlarining turli xil madaniyatlari haqida to’liqroq ma’lumot olishga yordam beradi. Ushbu yirik asar esa unga katta shuxrat keltirdi. Beruniy ushbu asarini o’z saroyidan joy berib, ilmiy ishlar olib borishiga yaxshi sharoit yaratib bergan Jurjon hokimi Qobus ibn Vashmgirga bag’ishlagan. Mazkur asar Beruniyning Jurjonda

yashagan davrida yoza boshlagan va 1000-yilda tamomlangan. Asar arab tilida yozilgan. Beruniy uni yozishga juda katta tayyorgarlik ko‘rdi. Qunt va matonat bilan turli xalqlar tarixi, madaniyati va tillarini o‘rgandi. Ilm-fanga oid asarlar juda kam nusxada va qo‘lyozma shaklida ayrim shaxslar qo‘lida saqlangan bir davrda yosh olim fanning turli sohalarini bu qadar egallab olishi, uning nihoyatda iste‘dodli ekanini ko‘rsatadi.

“Qadimgi xalqlardan qolgan yodgorliklar” (Al-osor al-boqiya an al-qurun al-xoliya) asari qadimgi Xorazmda o‘tgan xalqlarning, qadimgi yahudiylar, nasroniylar, majusiylar va musulmonlarning urf-odatlarini, an‘analari, bayramlari, taqvimlari, dinlari, payg‘ambarlari, muqaddas kitoblari haqidagi barcha ma‘lumotlarni o‘zida to‘plagan yaxlit ensiklopediya bo‘lib, u Yevropada “Xronologiya” nomi bilan mashhurdir. Bu asarni olim 27 yoshida, ya‘ni 1000- yili yozib tugallagan. Bu asarning birinchi nashrini nemis olimi, beruniyshunos Eduard Zaxau 1876–1887-yillarda Leypsigda bosib chiqaradi. 1879-yili uning inglizcha tarjimasini nashrdan chiqaradi. 1950-yili sharqshunos olim A.Rasulov asarning bir qismini o‘zbekchaga tarjima qiladi, 1957-yili bu asar arabshunos olim M.A.Sale tomonidan rus tiliga tarjima qilinadi va nashr etiladi. 1968-yili A.Rasulov tomonidan bu asarning o‘zbek tilidagi to‘liq tarjimasini “Fan” nashriyotida bosilib chiqadi.

NATIJALAR. “Qadimgi xalqlardan qolgan yodgorliklar” asari ko‘plab soha tadqiqotchilari tomonidan o‘rganilgan va uning turli xususiyatlari ochib berilgan. Jumladan, bugungi kunda tilshunoslikning onomastik sohasida ham tadqiq etib kelinmoqda.

“Qadimgi xalqlardan qolgan yodgorliklar” asaridagi onomastik birliklar tizimiga nazar tashlar ekanimiz, ulardagi kishi nomlari va laqablari, mamlakat, shahar, tog‘, daryo, dengiz, bozor nomlari, asarlar nomlari, fazoviy jism va obektlar nomlari, diniy-ilohiyot bilan bog‘liq nomlar, shuningdek afsonaviy nomlar o‘ziga xos lingvistik xususiyatlarga ega ekanligi ma‘lum bo‘ladi.

Asarda uchraydigan atoqli otlarning ko‘pchiligi arxaiklashgan nomlar bo‘lsa, ayrimlari hozirgi kunga qadar faol qo‘llanib kelinayotgan nomlardir. Ba‘zi nomlar ayrim fonetik o‘zgarishlarga uchragan tarzda ishlatiladi.

Afrosiyob – Qadimgi Turon hukmdori nomi. “Qadimgi xalqlardan qolgan yodgorliklar” asari izohida nom haqida quyidagicha ma‘lumot keltirilgan: Afrosiyob asli turk bo‘lib, Turonning podshohi bo‘lgan. Bu nomni unga qadimgi forslar bergan. Uning asl turkcha ismi Alp Er To‘nga bo‘lgan[2].

Biri aytishlaricha, Afrosiyob Eronshahrni bosib olib, Tabaristonda Minuchehrni qamal qilgach, Minuchehr undan bir iltimos qildi. Afrosiyob uning iltimosini qabul etdi va Eronshahrdan bir o‘q otimi kvadrat joyni o‘ziga qaytaradigan bo‘ldi[1].

Afrosiyob “Avesto”da Frangxrasayn deb atalgan, ma‘nosi “dahshatga solguvchi” yoxud “qo‘rquv solguvchi odam” deb izohlanadi. Pahlaviy tilida “Frasoyov”, “Frasoyob”, “Frasoyof” tarzida qo‘llangan. Manbalarda Afrosiyob Navzarshoh zamonida Kayxusrav saltanatiga qadar davom etgan Eron va Turon urushlarida qatnashgan qahramon sifatida tilga olinadi. “Avesto”da Afrosiyob o‘z birodari Ag‘rira va shoh Kovusning o‘g‘li Siyovushni o‘ldirishi uning eng og‘ir gunohi ekanligi yozilgan. Afrosiyob uchqur dev Zingov durvandni yengishda Eronga yordam beradi. Afrosiyob sarguzashti, uning eronliklar bilan yuz bergan janglari “Yangi Avesto”da qayd etilgan. “Avesto”da Afrosiyob – Farangxrasayn shoxlik martabasini qo‘lga kiritish uchun mifologik Vorukasha dengizi tubiga tushishga ahd qiladi. Bunda Anaxitadan yordam so‘raydi, lekin bu iltimosni rad etadi. Afrosiyob ust-boshini yechib, dengiz tubiga 3 marta sho‘ng‘iydi, ammo harakati zoye ketadi. Bu mavzu “Avesto”dan “Shohnoma”ga ham o‘tgan. U Tur ismli o‘g‘lidan tarqalgan shajaraga mansub bo‘lib, otasi Pushang deyiladi.

Antroponim xususida manbalarda turli xil qarashlar bor. Turkiy yozma yodgorliklarda, Afrosiyobni Alp Er To‘nga (Mahmud Qoshg‘ariy “Devoni lug‘otit turk” asari) bilan bir shaxs qilib ko‘rsatiladi. Bu qiyoslanish har ikki obrazni Turon bilan bo‘g‘liqligi tufayli yuzaga kelgan. Aslida Afrosiyob va Alp Er To‘nga o‘rtasida katta tarixiy-madaniy tafovut bor. Afrosiyob – ibtidoiy tafakkurning mifologik hosilasi. Alp Er To‘nga Turk davlatchiligi davrlarining umumlashmasi sifatida alohida o‘rganilishi lozim[6].

Nosir Muhammad fikricha, Afrosiyob (Alp Er To‘nga) miloddan avvalgi VII asrdan milodning II asrigacha O‘rta Osiyodan Qora dengizgacha bo‘lgan hududda hukm surgan Sak imperiasining mashhur xoqonining nomi. Eronliklar bu imperiyani Turon deb ataganlar. Q.Olloyorov ham Afrosiyob nomini tarixiy shaxs nomlari qatorida beradi[7]. Q.Karimov yozishicha, “Alp Er To‘nga - “Shohnoma” qahramonlaridan biri Afrosiyobning turkiy ismi, qoraxoniylar sulolasining kelib chiqishi unga nisbat beriladi”[3].

Afrosiyob ikki soʻz: afro va siyob soʻzlaridan tashkil topgan. Afros soʻzi arabcha boʻlib, “ot” maʼnosini bildiradi. Siyob esa siyoh ob, yaʼni “qora suv” demakdir. Xullas, Afrosiyob forschada “qora ot”, “qora otliq” maʼnolarini beradi.

Qadimiy bitigtoshlar va xalq dostonlarimizda ham otni eʼzozlab ulugʻlangani haqida maʼlumotlar bor. Oʻzbek urugʻlaridan boʻlgan Fargʻona vodiysi qipchoqlarida ot totemi bilan bogʻliq toʻrt aygʻir, samantli, qorabaytal, qulon kabi bir qator urugʻlar mavjud boʻlgan. XIV asr arab sayohi ibn Battuta Dashti qipchoq turkiylarida otlar juda koʻpligini va eʼzozlanishini yozib qoldirgan. Shuningdek, qora soʻzi faqat rang (sifat) maʼnosida qoʻllanmay, bu tushunchaning turkiy xalqlarda kuchli, bahodir kabi maʼnolari ham mavjudligini alohida taʼkidlab oʻtish lozim. Turkolog olim A.N.Kononov “qora” soʻzining maʼnolarini tadqiq etib, ushbu rang bilan “katta”, “yirik”, “muhtasham”, “ulugʻ”, “qudratli”, “kuchli”, “pokiza”, “musaffo”, “quruqlik”, “yer”, “shimol” kabi mazmunlar ifodalaganligini izohlab bergan[4].

MUHOKAMA. Oʻzining noyob asarlari hamda olamshumul kashfiyotlari bilan jahon ilm-fani va madaniyati rivojiga beqiyos hissa qoʻshgan buyuk mutafakkir va qomusiy olim, ilk Renessans davrining yorqin namoyondasi Abu Rayhon Beruniyning ilmiy-maʼrifiy merosini yanada chuqur oʻrganish va keng targʻib qilish, ushbu yoʻnalishda tadqiqotlar olib borayotgan yetakchi xalqaro ilmiy markazlar bilan yaqin hamkorlik oʻrnatish, shuningdek, Abu Rayhon Beruniy tavalludining 1050 yilligini xalqaro miqyosda keng nishonlandi. Abu Rayhon Beruniy dunyo fani tarixida yorqin iz qoldirgan ulugʻ mutafakkir va qomusiy olimdir. Manbalarda taʼkidlanishicha, Beruniy oʻzidan 150 dan ortiq asarlarida jamlangan fan sohasidagi izlanishlaridan iborat ilmiy merosini yaratgan. Mavjud asarlarining koʻpchiligi oʻzbek, rus, fors, nemis, ingliz va qator boshqa tillarga tarjima qilingan.

XULOSA. Abu Rayhon Beruniy merosining targʻibotini yoʻlga qoʻyish barobarida Vatanimizning uzoq va shonli tarixi, boqiy madaniyati va sanʼati, Buyuk Ipak yoʻlida joylashgan koʻhna shaharlarimiz, boy madaniy yodgorliklar, xalqimizni dunyoga tanitgan buyuk ajdodlarimiz, chunonchi, allomalar, sarkardalar, shoirlar, rassomlar merosi butun jahon ahlining hayrati, eʼtibori va eʼtirofini qozonishga munosib mavzular bera oladi.

FOYDALANILGAN ADABIYOTLAR ROʻYXATI

Абу Райхон Беруний. Қадимги халқлардан қолган ёдгорликлар. I Том. –Тошкент.: Фан, 1968. – Б.259.

Абу Райхон Беруний. Қадимги халқлардан қолган ёдгорликлар. –Тошкент.: ОʻZBEKISTON NMIU, 2020. – Б.516.

Каримов Қ. Қадимги туркий тил луғати. (X-XII асрлар). – Тошкент.: Мумтоз сўз, 2009. –Б.66.

Кононов. А.Н. Семантика цветообозначений в тюркских языках. Тюркологический сборник. – Москва., 1978. – С. 161-170.

Mirzaxmedova O.A. “Qadimgi xalqlardan qolgan yodgorliklar” asari nomshunoslikning tarixiy-madaniy yodgorligi sifatida. Хоразм Маъмун академияси ахборотномаси: илмий журнал. -№2/4. 2024. –Б.128-131.

Mirzaxmedova O.A. Abu Rayhon Beruniyning “Qadimgi xalqlardan qolgan yodgorliklar” asaridagi ayrim tarixiy antroponimlarning leksik-semantik tahlili. Oriental Renaissance: Innovative, educational, natural and social sciences. 3(3), March, 2023. 1266-1271.

Хоразм дostonлари ономастикаси. (“Гўрўғли” ва “Ошиқнома” туркум дostonлари асосида) фил.фанлари номзод...дисс...-Урганч. 2018. -Б.117

Yusuf Xos Hojib “Qutadgʻu bilig”. (B.Toʻxliyev taxriri). – Toshkent., 2014.

HISTORY OF JIZZAKH AND NUROTA OASIS TOURISM PLACES

Nematov Ozodbek,
PhD Student of Uzbekistan state world languages university
<https://doi.org/10.53885/edinres.2024.02.1.004>

Abstract: The history of Jizzakh and the Nurota oasis in Uzbekistan is a captivating tale of ancient civilizations, cultural exchange, and natural beauty. This abstract explores the rich historical tapestry and tourism potential of these regions. Jizzakh's legacy as a pivotal hub along the Silk Road, influenced by the Achaemenid Empire, the prosperity of the Sogdian civilization, and subsequent empires, provides a compelling narrative of cultural dynamism. The Nurota oasis, with its spiritual significance and mythological ties to Alexander the Great, offers a timeless allure steeped in history and natural abundance. The tourism offerings encompass cultural immersion, outdoor adventures, wildlife observation, and spiritual pilgrimages, catering to a diverse array of interests. As the region's tourism continues to evolve, a focus on sustainable development and community engagement is paramount. The convergence of ancient history, cultural vibrancy, and natural wonders positions Jizzakh and the Nurota oasis as a captivating destination for travelers seeking an authentic blend of history, culture, and natural beauty.

Keywords: Jizzakh, Nurota Oasis, Silk Road, Ancient Civilizations, Cultural Heritage, Natural Beauty, Spiritual Significance

ИСТОРИЯ МЕСТА ТУРИЗМА ДЖИЗАКСКОГО И НУРОТИНСКОГО ОАЗИСА

Нематов Озодбек,
аспирант Узбекского государственного университета мировых языков

Аннотация: История Джизака и Нуратинского оазиса в Узбекистане — это захватывающий рассказ о древних цивилизациях, культурном обмене и природной красоте. В этом реферате исследуются богатое историческое наследие и туристический потенциал этих регионов. Наследие Джизака как ключевого узла на Шелковом пути, находящегося под влиянием империи Ахеменидов, процветания согдийской цивилизации и последующих империй, представляет собой убедительное повествование о культурном динамизме. Оазис Нурата, обладающий духовным значением и мифологическими связями с Александром Великим, предлагает вневременное очарование, пропитанное историей и природным изобилием. Туристические предложения включают в себя культурное погружение, приключения на свежем воздухе, наблюдение за дикой природой и духовные паломничества, отвечающие широкому кругу интересов. Поскольку туризм в регионе продолжает развиваться, первостепенное значение имеет упор на устойчивое развитие и участие общества. Сочетание древней истории, культурной активности и чудес природы делает Джизак и оазис Нурата привлекательным местом для путешественников, ищущих подлинное сочетание истории, культуры и природной красоты.

Ключевые слова: Джизак, Нуратинский оазис, Шелковый путь, древние цивилизации, культурное наследие, природная красота, духовное значение.

JIZZAX VA NUROTA VOHASI TURIZM HUDUDLARINING TARIXI

Ne'matov Ozodbek,
O'zbekiston davlat jahon tillari universiteti doktoranti

Annotatsiya: O'zbekistondagi Jizzax va Nurota vohasi tarixi qadimiy sivilizatsiyalar, madaniy almashinuvlar va tabiat go'zalligi haqidagi maftunkor ertakdir. Ushbu maqola ushbu hududlarning boy tarixiy gobelenlari va sayyohlik salohiyatini o'rganadi. Jizzaxning Ipak yo'li bo'ylab muhim markaz sifatidagi merosi, Ahamoniylar imperiyasi, So'g'd tsivilizatsiyasining gullab-yashnashi va undan keyingi imperiyalar ta'sirida madaniy dinamizmning ta'sirchan hikoyasini taqdim etadi. Nurota vohasi o'zining ma'naviy ahamiyati va Iskandar Zulqarnayn bilan mifologik bog'liqligi bilan tarix va tabiatning boyligi bilan cheksiz jozibani taqdim etadi. Turistik takliflar turli xil qiziqishlarga javob beradigan madaniy suvga cho'mish, ochiq havoda sarguzashtlar, yovvoyi tabiatni kuzatish va ruhiy ziyoratlarni o'z ichiga oladi. Mintaqa turizmi rivojlanishda davom etar ekan, barqaror rivojlanish va jamoatchilik ishtirokiga

e'tibor qaratish muhim ahamiyatga ega. Qadimiy tarix, madaniy jo'shqinlik va tabiat mo'jizalarining uyg'unligi Jizzax va Nurota vohasini tarix, madaniyat va tabiiy go'zallikning haqiqiy uyg'unligini izlayotgan sayohatchilar uchun jozibali manzilga aylantiradi.

Kalit so'zlar: Jizzax, Nurota vohasi, Ipak yo'li, qadimiy sivilizatsiyalar, madaniy meros, tabiiy go'zallik, ma'naviy ahamiyat

Introduction. Nestled in the heart of Central Asia, the historical region of Jizzakh and the picturesque Nurota oasis have long been hidden gems, brimming with cultural heritage and natural beauty. As we delve into the depths of their history and the allure of their tourism offerings, we uncover a world of ancient civilizations, breathtaking landscapes, and a tapestry of traditions that have stood the test of time.

Jizzakh, a province in Uzbekistan, bears the imprint of numerous civilizations that have traversed its lands over millennia. The region's origins can be traced back to the Achaemenid Empire, which held sway over Central Asia in the 6th century BCE. However, it was during the time of the Sogdian civilization that Jizzakh flourished as a vibrant center of trade and culture along the fabled Silk Road. The legacy of the Sogdians is etched in the ancient city of Airtam, where remnants of their grandeur endure in the form of fortresses and temples.

In subsequent centuries, Jizzakh became an integral part of the empires of the Arabs, Mongols, and Timurids, each leaving their indelible mark on the region's architectural and artistic heritage. The city of Jizzakh itself, with its charming blend of traditional Uzbek and Soviet-era structures, stands as a testament to this rich historical tapestry.

Nestled amidst the arid landscapes of Uzbekistan, the Nurota oasis emerges as an emerald haven, teeming with life and history. The oasis owes its existence to the ancient waters of the Nuratau Mountains, which have sustained human settlements and biodiversity for millennia. The town of Nurata, at the heart of the oasis, is steeped in legend and lore, believed to have been founded by Alexander the Great himself.

One of the most iconic landmarks in Nurota is the ancient Chashma Spring, revered as a sacred site by both Muslims and Zoroastrians. The crystal-clear waters of Chashma have been a source of spiritual and physical sustenance for pilgrims and travelers since time immemorial. Additionally, the remains of the fortress of Alexander the Great and the Chimgan Mountains lend an air of mystique and adventure to the Nurota oasis.

In recent years, Jizzakh and the Nurota oasis have emerged as captivating destinations for travelers seeking an authentic blend of history, culture, and natural beauty. The region's cultural heritage is on full display at the Jizzakh Regional History Museum, showcasing artifacts from the Silk Road era and the diverse civilizations that have shaped the region.

For nature enthusiasts, the Nurota Mountains and the surrounding area offer a wealth of opportunities for trekking, birdwatching, and eco-tourism. The Nurota Wildlife Reserve provides a sanctuary for rare species such as the Persian leopard and the goitered gazelle, drawing wildlife enthusiasts from around the world.

The allure of the Nurota oasis extends to its spiritual and wellness tourism offerings. Visitors can partake in traditional yurt stays, camel treks, and therapeutic experiences at the Chashma Spring, immersing themselves in the region's rich history and natural beauty.

To delve into the rich history and tourism offerings of Jizzakh and the Nurota oasis, a comprehensive approach integrating historical research, field exploration, and local insights was employed.

The study of the historical background of Jizzakh and the Nurota oasis relied on a thorough review of academic literature, archaeological records, and historical documents. Primary and secondary sources were consulted to gain a nuanced understanding of the region's evolution, including its role in ancient civilizations, such as the Achaemenid Empire, the Sogdian civilization, and the empires of the Arabs, Mongols, and Timurids. The research also encompassed an exploration of the impact of the Silk Road on the cultural and economic development of Jizzakh.

Field research was conducted to gain firsthand insights into the historical landmarks and natural wonders of Jizzakh and the Nurota oasis. This involved visits to archaeological sites, including the ancient city of Airtam and the fortress of Alexander the Great, as well as the exploration of the Nurota Mountains and the Chashma Spring. Interviews with local historians, archaeologists, and residents provided valuable perspectives on the historical significance of the region and its contemporary cultural landscape.

To capture the local perspectives on the tourism offerings in Jizzakh and the Nurota oasis, interviews

and discussions were conducted with tourism operators, guides, and community members. Their insights shed light on the experiences available to travelers, including cultural tours, eco-tourism activities, and spiritual pilgrimages. Additionally, interactions with indigenous communities provided a deeper understanding of the traditions, folklore, and customs that contribute to the unique appeal of the region.

The gathered information from historical research, field exploration, and local insights was subjected to rigorous analysis to discern patterns, correlations, and themes. By synthesizing diverse sources of information, a comprehensive narrative of the history and tourism potential of Jizzakh and the Nurota oasis was constructed, offering a holistic portrayal of the region's cultural, historical, and natural assets.

Throughout the research process, ethical considerations were paramount, with a commitment to respecting local customs, traditions, and privacy. In conducting interviews and field research, consent was obtained, and the confidentiality and integrity of the collected data were upheld.

In conclusion, the multidisciplinary approach encompassing historical research, field exploration, and local insights has facilitated a nuanced and comprehensive understanding of the history and tourism offerings of Jizzakh and the Nurota oasis.

Results and Discussion

The exploration of the history and tourism offerings of Jizzakh and the Nurota oasis has revealed a tapestry of ancient civilizations, natural wonders, and cultural heritage that beckon travelers to immerse themselves in an enchanting world of historical significance and breathtaking landscapes.

Historical Significance of Jizzakh and Nurota Oasis:

The historical research unveiled the rich tapestry of civilizations that have left an indelible mark on the region. Jizzakh's history as a pivotal hub along the Silk Road, characterized by the influence of the Achaemenid Empire, the prosperity of the Sogdian civilization, and the imprint of Arab, Mongol, and Timurid rule, offers a compelling narrative of cultural exchange and economic dynamism. Similarly, the Nurota oasis, with its mythological ties to Alexander the Great and the enduring spiritual significance of the Chashma Spring, embodies a legacy that spans millennia, intertwining the realms of history, legend, and natural abundance.

The exploration of the tourism offerings in Jizzakh and the Nurota oasis has unveiled a diverse array of experiences that cater to a spectrum of interests. Cultural tourism thrives in Jizzakh, with the Regional History Museum serving as a repository of artifacts and narratives that illuminate the region's historical trajectory. The allure of the Nurota oasis extends beyond its historical resonance, offering nature enthusiasts opportunities for eco-tourism, wildlife observation, and outdoor adventures amidst the Nurota Mountains and the Nurota Wildlife Reserve.

The region's cultural heritage and spiritual significance provide a compelling draw for travelers seeking immersive experiences. The opportunity to engage with local communities, partake in traditional yurt stays, and witness age-old customs and rituals offers a window into the living traditions of the region. Furthermore, the spiritual resonance of sites such as the Chashma Spring and the remains of the fortress of Alexander the Great beckon pilgrims and seekers of contemplative experiences, fostering a sense of connection to the spiritual legacy of the oasis.

The findings underscore the potential for sustainable tourism development in Jizzakh and the Nurota oasis, emphasizing the importance of preserving the region's cultural and natural heritage while fostering economic opportunities for local communities. Engaging with indigenous communities and integrating their perspectives and expertise into tourism initiatives can contribute to the preservation of traditions and the empowerment of local stakeholders.

In conclusion, the history and tourism offerings of Jizzakh and the Nurota oasis converge to form a compelling narrative that intertwines the threads of ancient civilizations, natural beauty, and cultural vibrancy. The region's potential as a destination for cultural, historical, and eco-tourism is underscored by its diverse attractions and the enduring allure of its heritage.

Conclusion

In conclusion, the history and tourism offerings of Jizzakh and the Nurota oasis stand as a testament to the enduring allure of ancient civilizations, natural beauty, and cultural vibrancy. The region's rich historical tapestry, shaped by the influences of the Silk Road, the legacies of diverse civilizations, and the spiritual resonance of the Nurota oasis, intertwines with a spectrum of tourism experiences that cater to a diverse array of interests.

Jizzakh's historical significance as a pivotal center of trade and cultural exchange along the Silk Road, coupled with the imprint of the Achaemenid Empire, the prosperity of the Sogdian civilization, and the influences of subsequent empires, offers a compelling narrative of cultural dynamism and historical continuity. Similarly, the Nurota oasis, with its mythological ties to Alexander the Great and the spiritual significance of the Chashma Spring, embodies a legacy that spans millennia, weaving together history, folklore, and natural abundance.

The tourism potential of Jizzakh and the Nurota oasis emerges as a vibrant tapestry of experiences, encompassing cultural immersion, outdoor adventures, wildlife observation, and spiritual pilgrimages. The region's cultural heritage, showcased at the Jizzakh Regional History Museum and in the living traditions of local communities, offers a window into the historical and contemporary identity of the region. Meanwhile, the Nurota oasis beckons nature enthusiasts with its eco-tourism opportunities, wildlife reserves, and the captivating allure of the Nurota Mountains.

As the region's tourism offerings continue to evolve, a focus on sustainable tourism development and community engagement becomes paramount. Preserving the region's cultural and natural heritage while fostering economic opportunities for local communities can contribute to the sustainable growth of tourism in Jizzakh and the Nurota oasis. Engaging with indigenous communities, integrating their perspectives, and promoting responsible tourism practices are crucial steps toward ensuring the preservation of traditions and the empowerment of local stakeholders.

In essence, the history and tourism offerings of Jizzakh and the Nurota oasis converge to create a narrative that celebrates the enduring legacy of ancient civilizations, the captivating allure of nature, and the vibrant tapestry of cultural traditions. This convergence positions the region as a compelling destination for travelers seeking an authentic blend of history, culture, and natural beauty.

References:

1. Allworth, Edward A. *Central Asia: 130 Years of Russian Dominance, A Historical Overview*. Duke University Press, 1994.
2. Beisembiev, Tynchtyk. «The Silk Road as a Link between Cultures.» *History and Culture*, no. 1, 2016, pp. 9-14.
3. Dudoignon, Stéphane A., and Komatsu Hisao. *Islam in Politics in Russia and Central Asia (Early Eighteenth to Late Twentieth Centuries)*. Hurst, 2001.
4. Kadochnikov, Denis S. «Silk Road and Russian Geopolitics in Central Asia.» *China and Eurasia Forum Quarterly*, vol. 6, no. 3, 2008, pp. 97-108.
5. Khairullaev, Bobur. «Tourism Potential and Sustainable Development of Ancient Cities Along the Great Silk Road in Uzbekistan.» *Tourism Planning & Development*, vol. 15, no. 1, 2018, pp. 63-77.
6. Kuz'mina, I. E. «The Settlement of Airtam, Jizzakh Oasis.» *Silk Road Art and Archaeology*, vol. 9, 2003, pp. 145-156.
7. Masson, Vadim, and Vadim Mikhaïlovich Masson. *History of Civilizations of Central Asia: The Development of Sedentary and Nomadic Civilizations: 700 B.C. to A.D. 250*. UNESCO, 1992.
8. Mirkasymov, Alijon. «The Role of the Silk Road in the Ancient Cultural Exchange.» *European Journal of Interdisciplinary Studies*, vol. 4, no. 1, 2019, pp. 69-76.
9. Raspopov, Igor. «Cultural and Historical Heritage of Nurota and Its Role in the Development of Tourism.» *Journal of Tourism, Heritage & Services Marketing*, vol. 3, no. 2, 2017, pp. 39-45.
10. Raspopov, Igor, and Elena Bochkareva. «Sustainable Development of Tourism in the Nurota Oasis.» *European Journal of Sustainable Development*, vol. 6, no. 1, 2017, pp. 225-230.
11. Lapasovich, M. O., Nematovich, N. O., Yakubovich, Z. B., Rustamovich, U. M., & Tolipov, F. (2020). Historical and ethnographic characteristics and socio-spiritual factors of visiting tourism in Uzbekistan. *Journal of Critical Reviews*, 7(6), 47-50.

QUYI AMUDARYO BO'YI ANTROPOLOGIYASINING O'RGANILISH TARIXI

Priniyazov Jetkerbay Adilbaevich,

*O'zbekiston Respublikasi Fanlar Akademiyasi Milliy arxeologiya markazi tayanch
doktaranti*

<https://doi.org/10.53885/edinres.2024.02.1.005>

Annotatsiya. Ushbu maqolada o'tgan asrdagi bir qator tadqiqotchilarning Quyi Amudaryo bo'yi aholisi antropologik izlanishlariga bag'ishlanadi. Quyi Amudaryo bo'yi mo'zorroq'rg'onlarida ko'plab kraniologik materiallar olinadi va ilmiy muomalaga kiritiladi.

Kalit so'zlar. Yevropoid, mongoloid, Kaspiy orti tipi, O'rta Osiyo ikki daryo oralig'i tipi, Janubiy Sibir tipi, halqasimon bosh deformatsiyasi, dermatoglyfika.

ИСТОРИЯ ИЗУЧЕНИЯ АНТРОПОЛОГИИ НИЖНЕАМУДАРЬИНСКОГО РЕГИОНА

Приниязов Джеткербай Адильбаевич,

*докторант Национального археологического центра Академии наук Республики
Узбекистан*

Аннотация. Данная статья посвящена антропологическим исследованиям жителей Нижней Амударьи рядом исследователей прошлого века. Из курганов по Нижней Амударье изъято и введено в научный оборот большое количество краниологического материала.

Ключевые слова. Европеоидный, монголоидный, закаспийский тип, Среднеазиатского междуречья тип, южносибирский тип, кольцевая деформация, дерматоглифика

HISTORY OF THE STUDY OF ANTHROPOLOGY OF THE LOWER AMUDARYA REGION

Priniyazov Jetkerbay Adilbaevich,

*doctoral student at the National Archeology Center of the Academy of Sciences of the
Republic of Uzbekistan*

Abstract. This article is devoted to the anthropological studies of the inhabitants of the Lower Amudarya by a number of researchers of the last century. A lot of craniological materials are taken from the cemeteries along the Lower Amudarya and put into scientific circulation.

Keywords. Europoid, Mongoloid, Trans-Caspian type, Central Asian two-river type, South Siberian type, circular deformation, dermatoglyphics.

Kirish. Quyi Amudaryo xududi qadimdan inson yashashi uchun qulay tabiiy sharoitga ega bo'lib, har xil xalq va qabilalarni o'ziga jalb qilib kelgan. Bu erda yashagan xalqlarning kimligi, kelib chiqishi va qanday ko'rinishda bo'lganligi haqida o'tgan asrda bir qator ilmiy izlanishlar olib borilgan. Natijada, hozirgi kunga qadar O'rta Osiyo, jumladan, Quyi Amudaryo bo'yi aholisi tarixining turli davrlari bo'yicha birqancha antropologik ma'lumotlar to'plangan. Ushbu ma'lumotlar bo'yicha birnecha ilmiy ishlar nashrdan chiqqan. Aholi tarkibidagi asosiy antropologik tiplarning shakllanish hududlari, Quyi Amudaryo aholisi antropologik tiplari tarixi va bu tiplarning istiqbolidagi o'garishlarni tahlil qilish, o'zgarishlar sabablarini o'rganishda topilgan barcha materiallar asos bo'lib xizmat qiladi. Umuman olganda, qadim zamonlardan O'rta Osiyo hududi ikki yirik irqga (yevropoid va mongoloid) mansub xalqlarning qizg'in aralashish maydoni bo'lib kelgan. Hozirgi kunda O'rta Osiyo mahalliy aholisining antropologik turlarini olimlar paleoantropologik materiallarga qarab, asosan, uch turga taqsimlaydi: «O'rta Osiyo ikki daryo oralig'i», «Kaspiy orti», «Janubiy Sibir» turlari. Jumladan, quyi Amudaryo buyida yashovchi qoraqalpoqlar mongoloid irqiga mansub bo'lgan «Janubiy Sibir» turiga kiradi [1.13].

Mavzuga oid adabiyotlarning tahlili. Mozorqo'rg'onlarning turlari va ularning evolyutsiyasi qadimgi davr antropologiyasi, madaniy va etnik aloqalarning rivojlanishi kabi muammolarini o'rganishda muhim manba hisoblanadi. O'tgan asrda olib borilgan antropologik tadqiqotlarning ma'lum bir qismi qoraqalpoqlar antropologiyasi bo'yicha amalga oshirilgan [13.585]. XX asrning 20-30-yillaridan boshlab zamonaviy qoraqalpoqlar antropologiyasiga oid eng ko'p materiallarni antropolog A.I.Yarxo to'plagan. U Qoraqalpog'iston hududidagi qoraqalpoqlarni (305 kishi) va Farg'ona vodiysidagi bir guruh qoraqalpoqlarni (100 kishi) o'rganadi [10.30]. Lekin ushbu materiallar nashr etilmaydi. Keyinchalik, 1946-yilda ushu materiallar asosida antropolog V.Ya. Zezenkova tadqiqotlar olib boradi [7.43].

Quyida Amudaryo bo'yi antropologiyasi bo'yicha tadqiqotlar antropologlar L.V.Oshanin, V.Ya. Zezenkova, V.V.Ginzburg, G.F.Debets N.G.Zalkind, T.A.Trofimova, N.Risnazarov, T.K.Xodjayov va boshqalar tomonidan ham olib borildi. Natijada, T.A.Trofimovanning qadimgi Xorazm poleantropologiyasiga bag'ishlangan [15.3] va V.N.Yagodin va T.Xodjayovlarning Mizdaxqon nekropoli nomli [2.190] asarlari nashr qilindi. Quyida Amudaryo bo'yi qadimgi va zamonaviy aholisi antropologiyasi bo'yicha olib borilgan tadqiqotlar ichida antropolog L.V.Oshanin ishlari diqqatga sazovordir. U XX asrning 20-yillar boshlarida O'rta Osiyoning zamonaviy va qadimgi aholisini antropologik o'rganishga kirishadi va birinchilardan bo'lib O'rta Osiyo antropologiyasida yevropoid irqining ikkita turini ajratib ko'rsatdi: «Kaspiy orti» va «O'rta Osiyo ikki daryo oralig'i». Uning rahbarligida 1923-1959-yillar O'rta Osiyoning turli joylarida 29 ta ekspeditsiya o'tkazildi [2.199]. Ko'p yillik faoliyatining umumiy natijalari uch jildlik asarida o'z aksini topadi [7-9].

Quyida Amudaryo antropologiyasi bo'yicha olib borilgan tadqiqotlar ichida L.V.Oshanin va V.Ya.Zezenkovalarning asarlari o'ziga xos o'rin egallaydi. Ular Qoraqalpog'iston hududidagi qoraqalpoqlarni (87 erkak va 138 ayol) o'rganadi va A.I.Yarxo materiallaridan foydalangan holda o'z asarini nashr etadi [10.130]. 1948-yilda ikkala antropologlar boshchiligidagi ekspeditsiya Namangan viloyati Pop tumanidagi qoraqalpoqlarni (85 erkak va 115 ayol) o'rgandi. Shu yilda Qoraqalpog'iston hududida Kegeyli va Chimboy tumanlarida qoraqalpoqlar antropologiyasiga oid materiallar to'plandi [11.58]. Shunday qilib qoraqalpoqlar antropologiyasiga oid juda ko'p (572 erkak va 253 ayol) materiallar yig'ildi. L.V.Oshanin va V.Ya.Zezenkova tomonidan olib borilgan tadqiqot natijalarida Farg'ona vodiysi qoraqalpoqlari bilan Qoraqalpog'iston hududidagi qoraqalpoqlar antropologik jihatdan bir-biriga yaqin ekanligi, Qoraqalpoqlar mug'ullashgan qozoqlar va zaif mug'ullashgan evropoid tipidagi Xorazm o'zbeklari o'rtasida oraliq o'rinni egallaydi, degan xulosani beradi [11.58].

Quyida Amudaryo bo'yi antropologik tadqiqotlarida Xorazm arxeologik ekspeditsiyasi katta ro'l o'ynagan. Ushbu ekspeditsiyasiga taniqli arxeolog va etnograf S.P.Tolstov asos solgan va bir qancha yillar davomida boshqargan. Arxeologik ekspeditsiya (1945-yildan Xorazm arxeologik-etnografik ekspeditsiya deb, nomlangan) tadqiqotlari 1937-yildan boshlangan, ammo Ikkinchi jahon urushi tufayli to'xtatilgan edi. Ekspeditsiya a'zolari tomonidan 1937-yilgacha amalda nomalum bo'lib kelgan Xorazm sivilizatsiyasiga oid yodgorliklarning topilishi juda ahamiyatli. 1937-yilning o'zidan boshlab M.V.Lomonosov nomidagi Moskva Davlat Universiteti Antropologiya muzeyiga Xorazm ekspeditsiyasi kraniologik (lotincha cranium-bosh suyagi, yunoncha logos-o'rganish) materiallari qayta ishlash uchun olib ketish boshlandi. Bularga milodiy IX-XI asrlarga oid hozirgi Ellikqal'a tumanidagi Norinjonbobo va To'rtko'l tumanidagi Burgut qal'adan topilgan bosh suyaklari va Qalali qirdan topilgan ikkita bosh suyaklari kiradi. Keyinchalik, ushbu topilgan bosh suyaklarini tarqatib Evropoid irqiga mansubligi aniqlandi. Tadqiqotlarda 1960-yillargacha bo'lgan davrda Burgut qal'a, Norinjonbobo, Qalaliqir 1,2, Kunya-Uaz, Ko'kcha-3, Quba tau qabristonlarida antropologik materiallar olingan. Endi biz Xorazm arxeologik-etnografik ekspeditsiyasi tadqiqotlarida antropologik, kraniologik materiallar olingan hududlarning ayrimlarini quyida ko'rib chiqamiz.

Xususan, 1937-1965-yillarda Xorazm arxeologik-etnografik ekspeditsiyasi tomonidan

keng ko‘lamda tadqiqotlar olib borilgan. To‘rtko‘l tumanida joylashgan Kokcha-3, Burgut qal‘a, Amudaryoning qadimgi Sariqamish deltasi hududidagi Qal‘aliqir 1, 2, Tuz qir va Quba tau manzilgohlarida qazishma ishlari olib borilgan. Burgut qal‘a manzilgohida 1937-yilda A.I.Terenojkin daslabki qazishma ishlarini olib borgan bo‘lsa, u yerdan topilgan bosh suyaklarni antropolog T.A.Trofimova 1940-yilda tekshirgan[2.199]. Umuman shu manzilgoh tadqiqot ishlari haqida N.G.Zalkind ma‘lumotlar chop etip, topilmalarning milodiy VIII asrga oidligini yozib qoldirgan[14.198]. S.P.Tolstov Amudaryoning chap qirg‘og‘idagi qadimgi Qalali qir 1, 2 joylashgan qabristonlarni keyingi davr yani milodiy II-III asrga oid deb yozadi[14.543]. Xorazm ekspeditsiyasi 1950-1953-yillarda Qalali qir 1 va 2 qal‘alarida, asosan shimoliy va g‘arbiy devorlar bo‘ylab, minoralarning birida va saroy binosida ossuariylarni topdi. Topilgan bosh suyaklarning aksariyatida deformatsiya (lotin-deformatio-buzulish) izlari bor bo‘lgan. Qalali qir 1 qal‘asi bosh suyaklari va inson skeletlerining alohida suyaklarini antropolog T.A.Trofimova tomonidan o‘rganilgan. Qabristonidagi suyaklarning tartibsiz joylashishi tufayli har bir uzun suyak alohida ko‘rib chiqilgan[14.543]. 1955-yilda Xorazm arxeologik-etnografik ekspeditsiyasi Yu.A.Rapoport rahbarligidagi guruh Quba tau tepaligida qazishma ishlarini olib borib, milodiy VI-VIII asrga oid bo‘lgan kraniologik va osteologik (yunon-osteon-suyak, logos-o‘rganish) materiallarni topdilar[15.30]. Topilgan bosh suyaklaridagi zaif «halqasimon bosh» deformatsiyasi ushbu davrda Xorazm hududida «halqasimon bosh» deformatsiyaning yo‘q bo‘lib ketishi boshlanganligini bildiradi[15.100]. Shu qabristonida oldinroq 1936-yili arxeolog Ya.G.Gulyamov va T.Mirgiyazov qazish ishlarini olib borib, topilmalar orasidan antropolog V.Ya.Zezenkova oltita bosh suyagini o‘rganadi. Ulardan beshtasida «halqasimon» deformatsiyasi aniqlaydi va bu turdagi deformatsiyaning zaif ekanligini yozadi[2.196].

Xorazm arxeologik-etnografik ekspeditsiyasi bronza davri Tozabog‘yop madaniyatiga mansub Ko‘kcha-3 qabristonida 1954-1959-yillarda qazilma ishlari olib borgan. Topilgan Kokcha-3 qabristonining kraniologik materiallarini arxeolog S.P.Tolstovning turmush o‘rtog‘i antropolog T.A.Trofimova tomonidan o‘rganilgan. U tadqiqotlarida 14 ta erkak va 10 ta ayol bosh suyaklari yana 7 ta bolalar va yosh bosh suyaklari o‘rganadi. Kokcha-3 bosh suyaklari Janubiy Turkmaniston bosh suyaklari va Quyi Volga, Qozog‘iston, Minusin o‘lkasining bronza aholisi bilan taqqoslash shuni ko‘rsatadiki, ular miya qutisi va yuz skeleti irqiy tuzilishi jihatidan dasht bronza bosh suyaklariga yaqinlashadi[15.15].

Yana bir tadqiqot 1965-yilda Ko‘hna Urganchdan 100 km janubiy-garbda Tuz qir tepaligida L.A.Loxovits rahbarligida olib borildi. Bu qabriston murdani yoqish marosimi bilan boshqa qabristonlardan farq qiladi. Antropolog T.A.Trofimova qabristondan 44 ta bosh suyagini o‘rganishi asosida ularni «O‘rta Osiyo ikki daryo oralig‘i» tipi deb keltiradi.

Umuman olganda Xorazm arxeologik-etnografik ekspeditsiyasi tadqiqoti davomidagi topilgan barcha antropologik materiallarni O‘rta Osiyoning zamonaviy aholisi bilan solishtirish uchun antropolog L.V.Oshanin tadqiqotlari bilan taqqoslagan.

XX asrning 30-yillarida O‘rta Osiyoni antropologik o‘rganish bilan V.V.Ginzburg shug‘ullana boshladi. U 1932-1933-yillarda Tojik-Pomir ekspeditsiyasida qatnashgan edi. Xorazm hududidan topilgan kraniologik materiallarni boshqa hududdagi materiallar bilan taqqoslashda antropolog uning xizmati katta edi. Natijada Xorazm bosh suyaklari qadimgi Sogdiyona, Baqtriya hududlaridagi bosh suyaklari, shuningdek zamonaviy o‘zbek bosh suyaklari bilan o‘xshashligi aniqlandi. U Quyi Amudaryo qoraqalpoqlarining bosh suyaklarida yevropoid va mongoloid irqiy belgilarining aralashganligini va bu aralashishni o‘zbeklarga qaraganda kuchliroq, ammo qozoqlarga qaraganda zaifroq deb izoh bergan.

Quyi Amudaryo bo‘yi, xususan, qoraqalpoqlarning antropologiyasini o‘rganishda mahalliy antropologlar ham qatnashadi. Shulardan biri N.Risnazarov o‘z navbatida, To‘qqala qabristoni antropologik materiallari va zamonaviy qoraqalpoq aholisi antropologik materiallari bilan shug‘ullangan[11.10]. To‘qqala manzilgohidagi qazishma ishlar A.V.Gudkova rahbarligida

1959-1962-yillarda olib borilgan. Ammo, 1962-yilga qadar ekspeditsiyada birorta ham antropolog ishtirok etmaganligi sababli topilgan suyaklar Moskvaga jo'natilib turilgan. 1963-yilda yana ekspeditsiya tashkil etilib, ekspeditsiya rahbari: N.Risnazarov, a'zolaridan: Yu.G.Richkov, L.N.Razdoborina, Moskva davlat universiteti talabasi Pestrikov.A, fotosuratchi: Yembergenov Kenesbay, Berdekeshov Bekimbet, laborant: Pirniyazov Genjebay qatnashadi. Qoraqalpog'iston hududidagi tadqiqotlarda kraniologik materiallardan tashqari dermatoglyfika (barmoq va kaft izlarini o'rganish) va qon guruhlari bo'yicha tadqiqot olib borildi. Zamonaviy aholi orasidan 1329 kishining (asosan 20 yoshdan 60 yoshgacha) tana uzunligi, yuz o'lchovlari, soch ranglari, ko'z ranglari aniqlandi [11.34]. Tadqiqot davomida boshqa antropologik ma'lumotlar bilan taqqoslanib, natijalar umumlashtirildi. Tadqiqotlarda aholi orasida eng yevropoid tipidagi Mo'ynoq va Xo'jayli tumanlari, eng mongoloid tipidagi Kegeyli va Chimboy tumanlari bo'lganligi aniqlangan. [11.10].

Tahlil va natijalar. Keyingi davrlarda O'rta Osiyo, jumladan, Quyi Amudaryo bo'yi antropologik tadqiqotlarida antropolog T.K.Xodjayov samarali mehnat qildi. Uning ko'p yillik tadqiqotlari natijasida O'rta Osiyodagi 54 ta yodgorlikdan 1067 ta bosh suyaklarini o'rganadi va ilmiy muamalaga kiritadi. Antropolog T.K.Xodjayov O'rta Osiyo hududidagi irqiy belgilarning vaqt o'tishi bilan rivojlanish jarayonini 250 ta seriya asosida ko'rsatib berdi. Bu esa so'ngi 5000 yil ichida mahalliy irqiy belgilarni kuzatish imkonini berdi. Antropolog T.K.Xodjayov birinchi marta Ustyurtdan shu davrga oid kraniologik materiallarni olib, ularni o'rganishga muvaffaq bo'ldi. Topilgan kraniologik materiallarga Ustyurtning Adjibay, Urgu, Qaraumbet, Beleuli, Puljay, Yerburunnan topilgan oltita bosh suyaklari seriyalari kiradi [17.15]. U Orolbo'yidagi bronza davri va o'rta asr oxiridagi bosh suyaklarini o'zaro taqqoslab, ulardagi o'zgarishlarni mug'ullashgan guruhlarning hududga kirib kelishi bilan bog'laydi. T.K.Xodjayov Janubiy Orolbo'yi paleoantropologik tadqiqotlar bilan birga paleodemografik tadqiqot ishlarini (Mizdaxqon, To'qqala) ham olib bordi. Undan tashqari Mizdaxqon nekropolidagi qazishmalaridan ikki ming yillikni qamrab oladigan antropologik materiallar to'pladi (1-rasm).

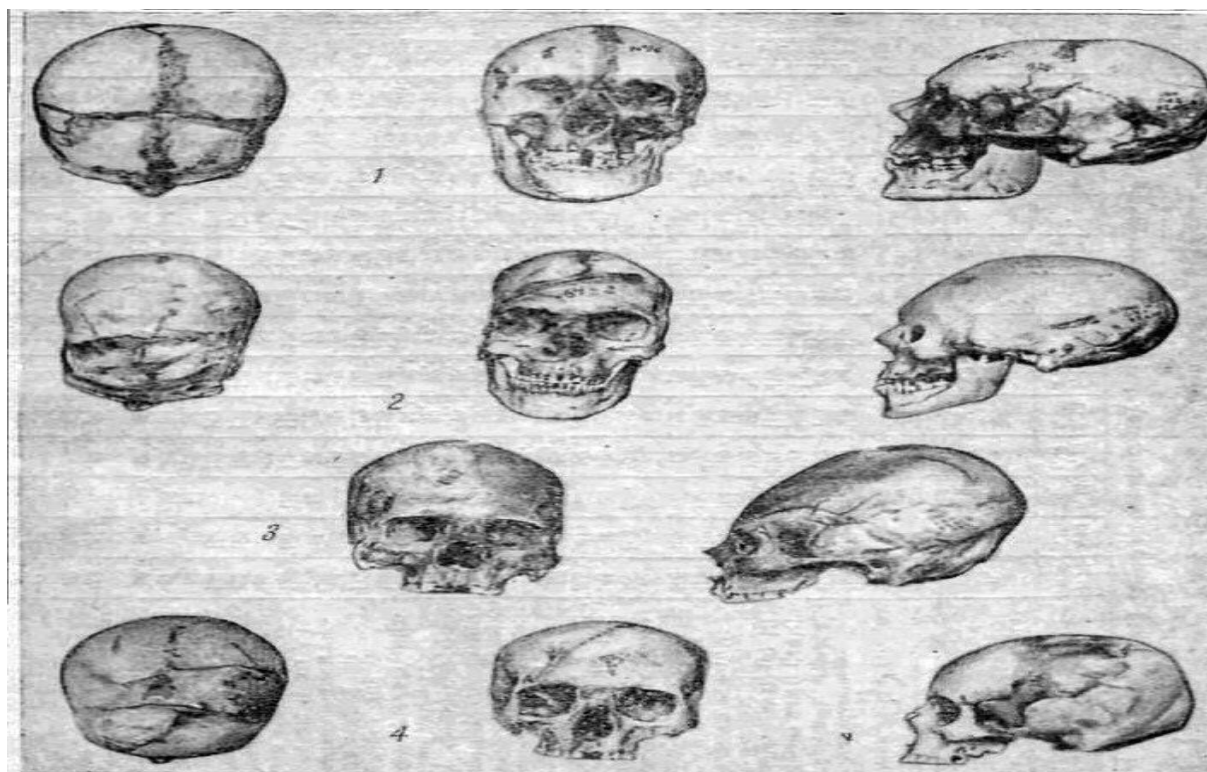

1-rasm. Mizdaxqon bosh suyaklari (III-VIII asrlar). 1-erkak bosh suyagi. 2-erkak bosh suyagi, halqasimon deformatsiya. 3-erkak bosh suyagi halqasimon deformatsiya. 4-ayol bosh suyagi.(mualliflar V.N.Yagodin va T.K.Xodjayov)

Natijada mongoloid va yevropoid belgilarning Xorazmda geografik tarqalishi haqida quyidagicha yozgan: mongoloid belgilar, asosan, Xorazmning qishloq aholisida ko'proq to'plangan, lekin Xorazmning hamma joyida bir xil emas, shimoliy hududlarda mongoloid belgilar ko'proq uchraydi. Quyi Amudaryo aholisining irqiy turidagi mongoloid xususiyatlar Chingizxonning mongol imperiyasi tarkibiga kirgandan keyin yanada kuchayadi[19.169].

Xulosa qilib quyidagilarni aytish mumkin: o'tgan XX asrda Quyi Amudaryo bo'yida arxeologik va antropologik tadqiqotlar samarli olib borilgan. Unda bir qator antropologlarning tadqiqotlari unumli natijalarini qayd etadi. Tadqiqotlar zamonaviy o'zbek, qoraqalpoq va turkmanlar Quyi Amudaryo bo'yining boy madaniy o'tmishi merosxo'rlari ekanligi to'g'risida dalillar keltiradi.

Foydalanilgan adabiyotlar ro'yxati:

- Асқаров.А. Ўзбек халқининг этногенез ва этник тарихи. Тошкент. 2007. 338 бет.
- Гинзбург.В.В., Трофимова.Т.А. Палеоантропология Средней Азии. Москва.1972. 370 с.
- Гинзбург.В.В., Материалы к краниологии Согда/МИА// вып 37.,1953. 157-167.с.
- Гудкова А.В.Ток кала.Ташкент. 1964.152 с.
- Дебец.Г.Ф. Палеоантропология СССР. Москва.1948. 389 с.
- Нурмухамедов.М.К., Жданко.Т.А., Камалов.С.К. Каракалпаки. Ташкент. 1971 г.120 с.
- Ошанин.Л.В. Антропологический состав население Средней Азии и этногенез ее народов. Часть 1. Ереван.1958 г.117 с.
- Ошанин.Л.В. Антропологический состав население Средней Азии и этногенез ее народов. Часть 2. Ереван.1958 г.144 с.
- Ошанин.Л.В. Антропологический состав население Средней Азии и этногенез ее народов. Часть 3. Ереван.1959 г.193 с.
- .Ошанин.Л.В.,Зезенкова.В.И., Вопросы этногенеза народов Средней Азии в свете данных антропологии. Ташкент,1953.163 с.
- Рысназаров.Н. Черты наших предков. Нукус.1972. 98 с.
- «Советская этнография» Журнал N 4. Москва. 1978 г. 34-46 с.
- Толстов.С.П., Жданко.Т.А., Труды Хорезмской Археолого-этнографической экспедиции 1945-1948 Ярхо.А.И. Антропологический тип каракалпаков; Москва. 1952.585-609 с.
- Толстов.С.П., Жданко.Т.А., //Труды Хорезмской Археолого-этнографической экспедиции 1949-1953/ Залкинд.Н.Г.. Краниологические материалы с территории древнего Хорезма; М., 1959.197-205 с.
- Трофимова.Т.А. Древнее население Хорезма по данным палеоантропологии. Москва. 1959.175 с.
- Ходжайов.Т.К., Этнические процессы в средней Азии в эпоху средневековья. Ташкент .1987. 207 с.
- Ходжайов.Т.К. К палеоантропологии древнего Узбекистана. Ташкент.1980. 166 с.
- Ходжайов.Т.К. Жанубий Орол бўйида яшаган қадимги халқлар. Ташкент. 1978 й. 32 бет.
- Ягодин.В.Н., Ходжайов.Т.К. Некропол древнего Миздахкана.Ташкент.1970 г. 257 с.
- Якубовский.А. Записки коллегии востоковедов при азиатском музее. Том V. Ленинград. 1930 г. 551-581 с.

10.00.00 – FILOLOGIYA FANLARI

BADIIY TARJIMADA REALIYALARNI QO'LLASH USULLARI

Davronova Zulfiya Boboevna,

O'zbekiston davlat jahon tillari universiteti katta o'qituvchisi

<https://doi.org/10.53885/edinres.2024.02.1.006>

Annotatsiya: Ushbu maqolada tarjimashunoslikda realiya tushunchasini ochish va uni ta'riflash, tasniflash, badiiy tarjimada milliylikni ifodalashning o'ziga xos xususiyatlarini yoritish, o'zbek adiblaridan Cho'lponning "Kecha va kunduz", Oybekning "Navoiy" romanlarining fransuz tiliga bilvosita tarjima qilingan asarlarida uchraydigan realiyalarning berilishi qiyosiy tadqiq qilingan.

Kalit so'zlar: realiya, tarjima, bioekvivalent lug'at, kalava, transliteratsiya, badiiy matn, "Kecha va kunduz", "Navoiy".

METHODS OF USING REALITIES IN A FICTION TEXT

Davronova Zulfiya Boboevna,

Senior Lecturer of Uzbekistan State World Languages University

Abstract: The purpose of this article is to consider the peculiarities of translation of realia in a fiction text, as well as to study the most common methods of translation of realia in the novels of A. Chulpan «Day and Night» and Aibek «Navoi». As a result of our research, it was revealed that in the works of fiction realities convey a special national flavor, so the translator should pay special attention to them. Analyzing the realia of these works in translation into French and Russian, the following methods were found: transcription, transliteration, calque and descriptive translation.

Keywords: realities, translation, bioequivalent vocabulary, calcination, transliteration, art text, «Day and Night», «Navoi».

МЕТОДЫ ИСПОЛЬЗОВАНИЯ РЕАЛИЙ В ХУДОЖЕСТВЕННОМ ТЕКСТЕ

Давронова Зульфия Бобоевна,

Старший преподаватель Узбекского государственного университета мировых языков

Аннотация: Цель данной статьи – рассмотреть особенности перевода реалий в художественном тексте, а также изучить наиболее распространенные приемы перевода реалий в романах А. Чулпана «День и ночь» и Айбека «Навои». В результате нашего исследования было выявлено, что в художественных произведениях реалии передают особый национальный колорит, поэтому переводчику следует обратить на них особое внимание. Анализируя реалии этих произведений в переводе на французский и русский языки, были обнаружены следующие способы: транскрипция, транслитерация, калькирование и описательный перевод.

Ключевые слова: реалии, перевод, биоэквивалентная лексика, калькирование, транслитерация, художественный текст, «День и ночь», «Навои».

Kirish. "Bugungi kunda xalqaro hamjamiyat safidan munosib va mustahkam o'rin egallab borayotgan O'zbekistonimizga, uning tarixan qisqa davrda qo'lga kiritgan ulkan marralariga, el-yurtimizning ma'naviy ildizlari, urf-odat va an'analoriga, bir so'z bilan aytganda, o'zbek xarakteri, o'zbek tabiatiga butun dunyoda qiziqish va hurmat tobora ortib bormoqda. Tabiiyki, uzoq-yaqindagi xorijiy do'stu birodarlarimiz, jahon jamoatchiligi eng avvalo bizning zamonaviy adabiyotimiz va san'atimiz orqali o'zlarini qiziqtiradigan ana shunday savollarga javob topishni istaydi.

Keyingi yillarda milliy adabiyotimizning eng yaxshi namunalarini chet tillarga tarjima qilish va shu asosda xalqimizning hayot tarzi va insoniy fazilatlarini keng namoyish etish borasida ham katta imkoniyatlar paydo bo'lmoqda." [1; 138]

Mustaqil O'zbekiston Respublikasining Birinchi Prezidenti I.A.Karimov ta'kidlaganidek, "Agar biz O'zbekistonimizni dunyoga tarannum etmoqchi, uning qadimiy tarixi va yorug' kelajagini ulug'lamoqchi, uni avlodlar xotirasida boqiy saqlamoqchi bo'lsak, avvalambor buyuk yozuvchilarni, buyuk shoirlarni,

buyuk ijodkorlarni tarbiyalashimiz kerak. Nega deganda, ulug' adib Cho'lpon aytganidek, adabiyot yashasa – millat yashaydi." [2; 140]

Muhtaram Prezidentimizning dono fikrlarini tarixiy merosimiz hisoblangan adabiy merosga nihoyatda dahldor deb o'ylaymiz. Bu fikrlarni adabiyotimiz durdonalari bo'lgan Abdulhamid Cho'lponning "Kecha va kunduz", Oybekning "Navoiy" nomli tarixiy romanlari va ularning fransuz tiliga qilingan tarjimalariga ham bevosita bog'liq deb hisoblaymiz.

Fikrimizcha, shu kungacha fransuz tili internatsional so'zlarni tarqatuvchi vosita sifatida dunyodagi ko'pgina tillarning lug'at boyligini oshirishda salmoqli o'rin egallaydi. Ayni paytda u o'z lug'at boyligini ko'paytirishda boshqa tillarning, jumladan, ingliz, nemis, ispan, italyan, rus tillari qatori sharq tillarining, xususan, o'zbek tilining o'ziga xos lug'at manbaidan foydalanadi, desak mubolag'a bo'lmaydi.

Barcha tillarda xorij tilidagi realiyalarni yetkazib berishning bir necha usuli mavjud. Yu.S.Maslov «moddiy o'zlashtirish» yoki xususiy ma'nodagi o'zlashtirishni ajratib ko'rsatadi [3; 202]. Bunday hollarda xorij birliklarining nafaqat so'z ma'nosi (yoki so'z ma'nolaridan biri), balki u yoki bu darajadagi yaqin ma'nosi - uning moddiy eksponenti o'zlashtiriladi.

«Moddiy o'zlashtirish»ning juda ommaviy tus olgan turlaridan ko'zga ko'ringanlari transliteratsiya va transkripsiyadir. Transkripsiya va transliteratsiyadan ko'p hollarda «atoqli otlar, davlat korxonalari nomlari, o'quv yurtlari va sh.o'. haqida gap borayotganda qo'llaniladi». Ushbu usulning kamchiligi shundan iboratki, bunda usuldan foydalanish tarjimada o'rganilmagan va tushunarsiz so'zlarning paydo bo'lishiga olib keladi.

Transliteratsiya usuli haqida so'z yuritishdan oldin eng avvalo transliteratsiyaning o'zi nima ekanligini aniqlab olish darkor. Transliteratsiya (frans. translitération – tarjima qilish) – ma'lum bir til grafikasida bitilgan yodgorlik yohud qo'lyozmani boshqa (amaldagi) yozuvda tarjima qilish, biror yozuv harflarini boshqa bir yozuv harflar bilan ifodalash usuli (masalan, Gamzatov – Hamzatov) [4; 283]. Boshqacha qilib aytganda transliteratsiya so'zni grafik darajada yetkazishdir.

Asosli transliteratsiya kitobxon tasavvurini boyitadi, uning tili lug'at zahirasini kengaytiradi. Masalan, rus tilidagi «tan-sevat» so'zi o'zining birgina ma'nosi bilan o'zbekcha «raqsga tushmoq» birikmasiga mos ekvivalent bo'la olar edi. Uning boshqa bir ma'nosi - erkak va ayolning belu- qo'l ushlab davrada aylanishi, bu usulda raqsga tushish o'zbeklarga xos bo'lmagan tufayli, o'zbek tilida o'z ekvivalentiga ega emas. Mazkur so'zni transliteratsiya usulida talqin etish esa o'zbek tili lug'at boyligini kengaytiradi. Hozirgi umumxalq tili lug'at tarkibidan o'rin olgan «tansa qilmoq» birikmasi azaldan o'zbekcha «raqsga tushmoq» birikmasi bilan sinonimik qator hosil qilgani holda, omma tasavvurini boyitdi.

Tarjima amaliyotining transliteratsiya usuli milliy tillar boyishiga keng yo'l ochgani holda, ularning fikr bayon qilish imkoniyatini oshiradi, adekvat, shu bilan birga aslyat milliy bo'yog'ini kitobxon ko'z oldida aynan jonlantiradigan ifodalar vujudga keltiradi.

Hozirgi kunda o'zbek tili jahonning boy va qudratli tillaridan biriga aylangan ekan, uni bu darajaga yetkazgan omillardan biri lug'at tarkibidagi ko'pchilik o'zga xalqlar turmush tushunchalarini anglatadigan lisoniy vositalarning transliteratsiya usuli bilan qabul qilinib, tilning har qanday nozik fikrni ham ifoda eta olish layoqatini oshirib yuborganligidadir.

Ammo ba'zan transliteratsiya usuli ayrim tarjimonlar tomonidan suiiste'mol qilinadi. Ular milliy bo'yoqdan holi bo'lib, tarjima tilida o'zlarining ma'no va vazifalari jihatlaridan uyg'un ekvivalentlariga ega bo'lgan lisoniy vositalarni ham mazkur usul yordamida talqin etadilarki, bu hol kitobxonning bayon qilingan fikrni anglashini mushkullashtiradi. Masalan, o'zbek tilidan ruschaga o'girilgan qator asarlar tarjimasida «rais», «hammom», «aka», «uka», «yor», «eshak» kabi ko'pchilik milliylikdan holi so'zlarning milliy xususiyatli hisoblanib, betarjima qoldirilishi tarjimonlarning milliy xususiyatni o'zgacha tasavvur etishlaridan darak beradi.

O'z-o'zidan ma'lumki, muayyan xalq turmush tarzini ifoda etadigan so'zlargina bunday tushunchalarga ega bo'lmagan xalqlar tillariga betarjima - aslyatdagi shaklida o'tkaziladi, shu tariqa tarjimada muallif matnining milliy bo'yog'i adekvat talqin etiladi. Masalan, «taxmon», «xurjun», «palov», «ketmon», «paranji», «supa» kabi o'zbeklar turmush tarziga xos ifoda vositalarini bunday tushunchalarni anglatadigan lisoniy birliklarga ega bo'lmagan fransuz va rus xalqlari tillariga qilingan o'girmalarida betarjima aynan keltirish aslyatning milliy xususiyatini saqlab qolish bilan birga, tarjima tillari lug'at tarkibi kengayishi uchun zamin yaratish imkoniyatini beradi.

Metodlar.

O'zbek millati va o'zbek xalqiga xos, o'zbek madaniy hayotini ifodalovchi realiyalarning tarjimada fransuz tilida berilishi haqida so'z yuritar ekanmiz, shuni ta'kidlash joizki, tarjimonlar ularni ifodalashda tarjimaning transliteratsiya usullaridan keng foydalanadilar. Quyida Cho'lpon qalamiga mansub "Kecha va kunduz" romanining o'zbek tilidan fransuz tiliga qilingan tarjimalarini tadqiq qilish asosida aniqlangan bir qator misollarni keltirib o'tamiz:

Hali tuzuk-quruq odam qatoriga kirib yetmagan bu qizchani katta xotinlarning oriyat paranjisiga burkaganlar, paranjining uzun etaklari katta bir tugundek uning qo'ltig'ini to'lg'azardi. (5, "Kecha va kunduz", 5)

Le parandji, rampart de la vertu feminine, la voilait toute entière, bien q'elle ne fût pas encore adulte. Elle en ramenait à elle les pans qui lui faisaient sous les aisselles comme de gros baluchons. (6, "Nuit", 10)

Tarjimaga e'tibor berar ekanmiz, faqat o'zbek ayollariga xos bo'lgan "paranji" so'zi transliteratsiya orqali ifoda qilingan. O'zbek tilidagi matnda mazmuni yanada kuchaytirish uchun bu so'z ikki marta takrorlangan bo'lsa, fransuzcha tarjimada takrordan qochish maqsadida elle olmoshi bilan almashtirilgan. Biroq nima uchun mujskiy roddagi ot jenskiy rod olmoshi bilan almashtirilganligi tushunarsiz.

Quyidagi gaplarning fransuz tiliga qilingan tarjimalarida ham transliteratsiya usulidan foydalanganligining guvohi bo'lamiz. Biroq e'tibor beradigan bo'lsak, aholi punkti nomini ifodalashda xatoga yo'l qo'yilganligini ko'ramiz. Qoidaga binoan shahar va qishloqlar, aholi punktlari va qishloqlarning nomlari oldida artikl qo'yilmaydi. Bu tarjimada esa artikl qo'llanilgan.

- Enaxonni bilasiz-a? Yoyilma soydagi o'rtog'im bor-ku? (5, "Kecha va kunduz", 6)

- Vous connaissez Enakhan, n'est-ce pas, cette amie que j'ai sur la rive de la Youilma? (6, "Nuit", 12)

- Eshon bobom sizdan dilgir emishlar, - deydi bir kun Qurvonbibi so'figa. (5, "Kecha va kunduz", 1)

Un jour Qourban Bibi avait ainsi déclaré au soufi: On raconte que le Père Ichan est très remonté contre vous. (6, "Nuit", 18)

- Ana u, Umarali shig'ovilning hammomi... Yuz yetmish yil bo'lgan emish... Hali ham bitta g'ishi ko'chgani yo'q... Ichiga kirsang jaranglaydi. ? (5, "Kecha va kunduz", 16)

- Tu vois, là, c'est le hammam construit par le chambellan Oumar-Ali il y a soixante-dix ans, d'après ce qu'on raconte. Et il n'a pas prévu une brique! A l'intérieur il fait de l'écho... (6, "Nuit", 25)

- Oydinko'ldagi Xalfa eshonimizning kichik qizlari bir-ikkita o'rtog'ini «Bahorlashib ketinglar», deb chaqirtirgan ekanlar. (5, "Kecha va kunduz", 20)

Les deux filles de Khalfa, la Mère d'Ichan d'Aydincoul, veulent inviter deux de leurs amies aux cueillettes de printemps. ... (6, "Nuit", 29)

Asliyatdagi "Xalfa eshonimizning" fransuz tilida Khalfa, la Mère d'Ichan", "bir-ikkita o'rtog'ini"ning "deux de leurs amies" bo'lib qolgani ham kishi diqqatini uncha tortmaydi, aslini olganda esa asliyatda "eshon oyim" so'zi mavjud emas "bir-ikkita" chama soni esa aniqqina qilib ikkita deb qo'ya qolingan.

Transliteratsiya orqali ifoda qilingan bu kabi misollarni Oybekning "Navoiy" romanining fransuz tiliga qilingan tarjimasida ham uchratishimiz mumkin:

Bundan tashqari, yaxshi kuylaydi, g'ijjakni go'zal chaladi... ("Navoiy", 8)

... il avait une voix agréable et jouait fort bien de la guedjak. (7, "Navoi", 8.)

- Agar qasida shoiri bo'lsam edi, xoqon ibni xoqon Sulton Husayn Boyqaro hazratlariga bir bemisl qasida yozib, janobi oliydan shohona sarupolar olar edim... (8, "Navoiy", 12)

- Si j'étais poète, j'aurais offert une ode sans pareille à sa majesté le khakan, fils de khakan, au sultan Hussein Baikara, et j'en aurais reçu un vêtement royal. (7, "Navoi", 13)

- Chorsuv tomonga yulim tushgan edi, halvofurush do'stingiz sizning va mulla Zayniddinning bormoqliklarini o'tinib qoldilar. (8, "Navoiy", 14)

- En traversant aujourd'hui la Tchaur-sou, j'ai rencontré votre ami le confiseur ; il m'a prié de vous transmettre, à vous et au mollah Zain-ad-din, son invitation. (7, "Navoi", 14)

Hiroat qal'alardan, arklardan yangragan karnay, nog'ora sadolari bilan uyg'ondi. (8, "Navoiy", 108)

Hérat se réveilla aux sons des karnays et surnays qui retentissaient dans la forteresse. (7, "Navoi", 116)

Lekin bir ichishga kirishildimi, xuddi yaylovda yoz chog'i qimizxonlik qilinganday, katta kosalarda hadsiz ichilar edi. (8, "Navoiy", 120)

Mais une fois qu'on s'était mis à boire du vin, on le faisait sans mesu-re, comme on boit le koumys

à la saison des estivages. (7, “Navoi”, 128)

G’ijjak, tanbur, nay, ud, daf va hokazodan iborat musiqiy arab, fors, turk, o’zbek maqomlarini yangratdi. (8, “Navoiy”, 120)

Des orches-tres composés de guedjaks, ‘de flûtes, de « tanbours », de luths, de tamburins et d’autres instruments de musique exécutaient des mélodies arabes, persanes, ouzbè-ques. (7, “Navoi”, 128)

Yuqoridagi misollarda Chorsu so‘zining oldida artiklning qo‘llanilishi, matndagi “nog‘ora” so‘zining surnays bilan almashtirilishi fikrimizning dalilidir.

Realiyalarni tarjima qilish masalasi – tarjima nazariyasida eng murakkab hamda badiiy adabiyot tarjimoni uchun ayni vaqtda g‘oyat muhim muammolardan biridir. Chunki u bir qator xilma-xil elementlar, jumladan, o‘lkashunoslik tarjimonligi aspekti, tarjimon madaniyati, asl nus‘ha (original) kitobxonining odatiy idroki va ruhiyatiga nisbatan tarjima kitobxonining tag bilimlarini hisobga olish (tegishli muhit, madaniyat, davr bilan tanishish), va nihoyat, birtalay adabiyotshunoslik va lingvistik jihatlar bilan bog‘langandir.

S.Vlaxov va S.Florinlarning fikriga ko‘ra “tarjimada realiyalarni berishdagi asosiy qiyinchiliklar ikkita:

1) tarjima tilida til sohiblarida realiya ifodalayotgan ob‘ektning (referentning) mavjud emasligi sababli tarjima tilida mos keluvchi (ekvivalentning, analogning) yo‘qligi hamda

2) realiyaning predmetli mazmuni (semantikasi) bilan bir qatorda koloritni (konnotatsiyani) – uning milliy va tarixiy bo‘yog‘ini (nozik ma‘nosini) ifodalashning zarurligi” (9, 80).

Tarjimaning eng mos uslubini tanlashda e‘tibordan qochirish mumkin bo‘lmagan eng muhim vaziyatlarga notanish realiyani asl nus‘hadagi tushunib yetish, ya‘ni matndagi egallagan o‘rmini anglash, u muallif tomonidan qanday berilgan va uning semantik hamda konnotativ mazmunini kitobxonning ongiga yetkazish uchun qanday vositalardan foydalanganligi kiradi.

S.Vlaxov va S. Florinlar badiiy tarjimada realiyalarni berish usullarining quyidagi sxemasini taklif qiladilar:

I. Transkripsiya.

II. Tarjima (almashtirish).

1) Neologizm:

A) kalka;

B) yarim kalka;

V) o‘zlashtirish;

G) semantik neologizm

2). Tahminiy tarjima

A) jins-tur almashtirish;

B) funksional analog;

V) tasvirlash, tushuntirish, izohlash.

3) Kontekstual tarjima. (Vlaxov, Florin1980,93).

Transkripsiya tarjima tili matniga tegishli realiyani grafik vositalar yordamida uning asl fonetik shakliga yaqinlashgan maksimal darajadagi fonetik shakl yordamida olib kirishni nazarda tutadi.

Realiyalarni berishda transkripsiyani qo‘llash istagi, ko‘pincha zaruriyati shu bilan bog‘liqki, tarjimon muvaffaqiyatli transkripsiya qilish bilan ikkita qiyinchilikni – mazmunni hamda koloritni ifodalashni – yengibo‘tishi mumkin, biroq muvaffaqiyatsiz tanlangan transkripsiya va tarjima matnni kitobxon idrok qilishini jiddiy qiyinlashtirishi mumkin.

Biroq “transkripsiya” terminining mazmunini aniqlashtirish hamda uni “transliteratsiya” terminidan ajratish lozim. “Ikkala usulning ko‘plab birikuviga” qaramasdan, ularning orasidagi farq juda sezilarli va unga e‘tiborsizlik bilan qaramaslik lozim. Lingvistik terminlar lug‘ati bu terminlarga quyidagicha ta‘rif beradi:

Transkripsiya – boshqa tilga xos so‘z tovushlarining (odatda atoqli ot, geografik nom, ilmiy terminning) ona tili alfaviti harflari bilan berilishidir.

Transliteratsiya – boshqa tilga xos so‘z harflarining ona tili alfaviti harflari bilan (albatta har qanday tarjima tiliga to‘g‘rilab) berilishidir.

Odatda transliteratsiya an‘ana bo‘yicha tegishli so‘zni yanglish o‘qishda va ayrim harflarni ifodalashning an‘anaviy qoidalar bo‘yicha berilishida qo‘llaniladi.

Realiyalarni tarjima tiliga berishning tarjima (va almashtirish) usulini odatda transkripsiya qilish imkoniyati yo'qligi yoki nomaqbulligi sababidan qo'llashadi. Eng ko'p qo'llaniladigan usullarni keltirib o'tamiz.

1). S.Vlaxov va S. Florinlarning fikricha, neologizmning kiritilishi (9, 93) (transkripsiyadan keyin) tarjima qilinayotgan realiyaning mazmuniy miqdorini saqlab qolishning eng mos yo'lidir: yangi so'zni (yoki so'z birikmasini) hosil qilish yo'li bilan ba'zida deyarli mana shunday samaraga erishiladi. Kalkalar va yarim kalkalar birinchi navbatda mana shunday so'zlar bo'lishi mumkin.

a) Kalkalar – “so'zni yoki oborotni so'zma-so'z (odatda qismlarga bo'lib) tarjima qilish yo'li bilan o'zlashtirish” – chet tiliga realiya semantikasini, maksimal darajada to'liq o'tkazish imkoniyatini beradi, biroq koloritini har doim ham emas. An'anaviy misol: ingliz so'zi skyscraperdan kalkalashtirilgan ruscha neboskreb (baland imoratdan farqli) so'zi.

b) Yarim kalkalar – o'ziga xos qisman o'zlashtirmalar, “bir qismi o'z shaxsiy materialidan, ikkinchi qismi boshqa til materialidan tashkil topgan” yangi so'zlar yoki (turg'un) iboralaridir (10, 110).

v) boshqa til realiyalarining moslashtirilganlarini, ya'ni boshqa til materialini asosida unga ona tili qiyofasini berishni o'zlashtirmalar deb atashadi (fransuzcha jenskiy roddagi consierge so'zi – ularning tillarining grammatik qoidalariga bo'ysunib rus tilidagi konserja so'zi).

g) Tarjimon tomonidan “to'qilgan” hamda realiyaning mazmunini ifodalash imkonini beradigan yangi so'z yoki so'z birikmasini shartli ravishda semantik neologizm deyishadi. Original so'z bilan etimologik aloqaning yo'qligi uni kalkadan farqlab turadi.

2) S.Vlaxov va S.Florinlarning ta'kidlashlaricha, tarjima tili realiyalarini almashtirish dastlabki obraz koloritining o'z koloritiga “almashtirilishi” mumkinmasligiga olib keladi (9, 90-91).

3) Realiyalarni taxminan tarjima qilish har qanday usullarga qaraganda ko'proq qo'llaniladi. Odatda bu yo'l bilan, garchi unchalik aniq bo'lmasa ham, realiyaning predmetli mazmunini berish mumkin bo'ladi. Ammo kolorit doimo deyarli yo'qoladi.

Bu yerda bir necha holatlar bo'lishi mumkin:

a) jins-tur almashinuvi prinsipi realiyalarning (taxminan) mazmunini tur tushunchasi o'rniga jins tushunchasini qo'yib juda keng ma'no birligi bilan berish imkonini beradi (masalan, rus tilidagi izba, xata, kottedj va boshqa so'zlari “dom” so'zi tarzida tarjima qilish mumkin).

b) funksional analogi bilan – realiyalar tarjimasining bu yo'li tarjimini o'quvchisi uchun notanish bo'lgan bir so'zni boshqa so'z bilan almashtirish imkonini beradi, muhimi analog haqiqatan ham tarjima qilinayotgan realiyaning funksional almashinuvini namoyon qilsa bo'lgani.

Masalan, Cho'lponning “Kecha va kunduz” romanidan olingan quyidagi parchani tarjima qilishda aynan ana shunday yo'l topilganining guvohi bo'lamiz:

“Kechagina men «jadid» degan so'zni eshittim, belim qayishardim. Yurtimizning katta, obro'li, eslik odamlari hammasi jadidlarni yoqtirmasidi. «Jadid - kofirning ashaddiysi», derdi Shahobiddin domla. Gazet o'qiy turgan bitta mullabachchani madrasadan rasvo qilib haydagan edi. ((5, “Kecha va kunduz”, 213)

Hier encore, en entendant prononcer le mot “moderne”, j'en avais froid dans le dos. Aucun des hommes les plus respectés, les plus avisés de chez nous ne portait les Modernes dans son cœur. Damulla Chihabiddin dit d'eux qu'ils sont pires que les infidèles. Il a renvoyé de sa madrasa, en faisant un scandale, un étudiant qui lisait les journaux. (6, “Nuit”, 269-270).

Ushbu parchada “jadid”, “jadidlar” so'zlari mos ravishda “moderne”, “les Modernes” so'zlari bilan hamda “eux” olmoshi bilan, “mullabachcha” so'zi esa “un étudiant” so'zi bilan almashtirilgan.

v) Boshqa yo'l topilmay qolganida taxminiy tarjima usuli sifatida tasvirlash, tushuntirishni qo'llashadi: transkripsiya orqali berish mumkin bo'lmagan tushunchani tasvirlash yordamida berish kerak bo'lib qoladi.

Fikrimizning guvohi sifatida Oybekning “Navoiy” romanidan olingan quyidagi parchani misol qilib keltiramiz:

“Bir tomoni xonaqoh, uch tomoni katakcha-hujralar bilan o'ralgan madrasaning keng, tekis, chorburchak sahnidan kecha shovdirab o'tgan yomg'ir ko'zga ilinar-ilinmas bug' bulib havoga ko'tarilar edi. (8, “Navoiy”, 5)

Dans la vaste cour unie de la medresseh, séparée du monde extérieur d'un côté par la hanaka – le sancluaire et des trois autres par les houdjras – chambrettes des élèves – la vie suivait son train habituel. (7, “Navoiy”, 5.)

Mulozimlar dasturxon yozdilar. Mehmonlarga har nav shirinliklar, pista, bodom, quruq mevalar juda mo‘l-ko‘l tortildi. Keyin chiroyli chinni kosalarda sho‘rva, laganlarda et va yumshoq nonlar keltirildi. (8, “Navoiy”, 35)

Des serviteurs étalèrent des nappes ou dastarkhans. On offrit aux hôtes, en abondance, des friandises de toutes sortes : pistaches, amandes, fruits secs. Puis on apporta de la soupe – chourpa – dans les jolis bols de porcelaine, de la viande sur des plats et des galettes tendres.” (7, “Navoi”, 38)

Zeroki, Zuhraning surati qo‘liga chang va kamoncha ko‘targan parivash o‘yinchi qizdirki, husnga, san‘atga, iqbolning xursandchiligiga ishoratdir. (8, “Navoiy”, 133)

Car on représente Vénus sous l’aspect d’une belle jeune femme qui danse en tenant le tchang (genre de cithare) et la kemantcha (genre de violon), symboles de la beauté, de l’art, de la joie et du succès. (7, “Navoi”, 141)

Bolgariyalik tilshunoslar fikricha, realiyalarning taxminiy tarjimasini, nomi ifoda etib turganidek, aynan bir xil, mos tarjima emas, tegishli birlikning mazmunini to‘liq bera olmaydi (9, 92).

4) Kontekstual tarjima terminini odatda “lug‘aviy tarjima”ga qarama-qarshi qo‘yishadi, bu bilan so‘z matnda lug‘atda keltirilgan so‘zlardan farqli mazmunga mos kelishi ko‘rsatiladi.

Kontekstual tarjima haqida so‘z yuritir ekanmiz, bu usulning tarjima amaliyotida juda keng tarqalganligini ta‘kidlab o‘tmog‘imiz lozim. Chunki tarjimonlar ko‘p hollarda asliyatning bosh mazmuniga e‘tiborni qaratib, o‘z so‘z boyligini ko‘rsatish maqsadidami yoki tafakkur doirasining kengligini isbotlash uchunmi badiiy uslubning keng tarqalgan tasvirlash hamda izohlash usullaridan ham samarali foydalanadilar.

Xulosa.

Badiiy tarjimada realiyalarning berilishi haqida batafsil so‘z yuritib, quyidagi xulosalarga keldak:

1. Realialarni berishda tarjimonlar asliyat tilining o‘ziga xos nozik jihatlarini kitobxoniga yetkazish uchun turli usullardan samarali foydalanadilar.

2. Translitteratsiya va usuli ular faoliyatida qo‘llaniladigan usullardan biridir. Shuningdek, transkripsiya usuli ham qo‘llaniladi.

3. Translitteratsiya – ma‘lum bir til grafikasida bitilgan yodgorlik yohud qo‘lyozmani boshqa (amaldagi) yozuvda tarjima qilish, biror yozuv harflarini boshqa bir yozuv harflar bilan ifodalash usuli, boshqacha qilib aytganda translitteratsiya so‘zni grafik darajada yetkazishdir. Asosli translitteratsiya kitobxon tasavvurini boyitadi, uning tili lug‘at zahirasini kengaytiradi.

4. Transkripsiya – boshqa tilga xos so‘z tovushlarining (odatda atoqli ot, geografik nom, ilmiy terminning) ona tili alfaviti harflari bilan berilishidir.

5. Realialarni almashtirish usuli yordamida ifodalash tarjimashunoslikdagi eng sarmahsul usul hisoblanadi. Bu usulga bolgariyalik tilshunoslarning tasnifiga ko‘ra neologizmning turlari bo‘lgan kalka, yarim kalka, o‘zlashtirish, semantik neologizmi hamda taxminiy tarjimaning jins-tur almashtirishi, funksional analogi, tasvirlash, tushuntirish, izohlash hamda kontekstual tarjimini kiritish mumkin.

6. Realialarni berishda tanlash usulining ahamiyati ham benihoya kattadir. Tanlov tegishli adabiyotning janr xususiyatlarini hisobga olib matnning xarakteriga qarab, realianing kontekstdagi ahamiyatiga ko‘ra, realianing xarakteriga ko‘ra, chet tiliga va tarjima tiliga bog‘liqligiga qarab, tarjima kitobxoniga qarab amalga oshiriladi.

FOYDALANILGAN ADABIYOTLAR:

1. И.Каримов. Юсак маънавият – уенгилмас куч. “Маънавият” Тошкент., 2000.
2. И.Каримов. Юсак маънавият – енгилмас куч. “Маънавият” Тошкент., 2000.
3. Маслов Ю.С. Введение в языкознание. Москва, 1987.
4. Ўзбек совет энциклопедияси. Тошкент, 1978, 10-жилд.
5. Чўлпон. Кеча ва кундуз. Биринчи китоб. Кеча. Тошкент, “Янги аср авлоди”, 2011.
6. Tchulpân (Abd al-Hamid Sulaymân). Nuit. Paris, Bleu autour. 2010.
7. Аубек. Навоӣ. Moscou, Edition en langues étrangères, 1948.
8. Ойбек. Навоӣй. Роман. Тошкент, “Шарк”, 2012.
9. Влахов С., Флорин С. Непереводимое в переводе. М., 1980.
10. Шанский Н.М. Фразеология современного русского языка. Москва, 1972.
11. То‘хтабоев.Х. Sariq devni minib. Toshkent, “Yangi asr avlodi”, 2009.
12. Тухтабаев Х. Волшебная шапка. Ташкент, изд.-во им. Гафура Гуляма, 1982.
13. Tukhtabayev Kh. Le chapeau magique d’Ouzbékistan. Paris, l’Harmattan, 2000.

KOMPYUTER LINGVISTIKASI IMKONIYATLARI VA DASTURIY TEKNOLOGIYALAR

Djurayev Murotali,

Termiz davlat universiteti katta o'qituvchisi
<https://doi.org/10.53885/edinres.2024.02.1.007>

Annotatsiya: Maqolada kompyuter lingvistikasi oldida turgan masalalar axborotni yig'ish, to'plash, qayta ishlash va olish jarayonlarini lingvistik ta'minlash vazifalari o'rganilib chiqilgan. Bu vazifalar, nutqni aniqlash va sintez qilish, matnlarni avtomatik tarjima qilish, elektron matn korpusini yaratish va ulardan foydalanish, matndan ma'lumot umchya olish, o'z-o'ziga havola qilish usullari hisoblanadi.

Kalit so'zlar: Matematik modell, texnologiya, tabiiy tillar, Natural Language Processing, NLP, Kompyuter lingvistikasi, tabiiy tilni yaratish (NLG), tabiiy tilni tushunish (NLU).

ВОЗМОЖНОСТИ КОМПЬЮТЕРНОЙ ЛИНГВИСТИКИ И ПРОГРАММНЫЕ ТЕХНОЛОГИИ

Джураева Муратали,

старший преподаватель Термизского Государственного университета

Аннотация: В статье рассматриваются вопросы, стоящие перед компьютерной лингвистикой, задачи лингвистического обеспечения процессов сбора, сбора, обработки и получения информации. К этим задачам относятся распознавание и синтез речи, автоматический перевод текстов, создание и использование электронных текстовых корпусов, извлечение информации из текста, методы самореференции.

Ключевые слова: математическая модель, технология, естественные языки, обработка естественного языка, NLP, компьютерная лингвистика, генерация естественного языка (NLG), понимание естественного языка (NLU). математическая модель, технология, естественные языки, обработка естественного языка, NLP, компьютерная лингвистика, генерация естественного языка (NLG), понимание естественного языка (NLU).

COMPUTER LINGUISTICS CAPABILITIES AND SOFTWARE TECHNOLOGIES

Djurayev Muratali,

senior teacher of Termiz State University

Abstract: The article discusses the issues facing computer linguistics, the tasks of linguistic support for the processes of collecting, collecting, processing and obtaining information. These tasks include speech recognition and synthesis, automatic translation of texts, creation and use of electronic text corpora, extraction of information from text, and self-reference methods.

Keywords: mathematical model, technology, natural languages, natural language processing, NLP, computational linguistics, natural language generation (NLG), natural language understanding (NLU). mathematical model, technology, natural languages, natural language processing, NLP, computational linguistics, natural language generation (NLG), natural language understanding (NLU).

Kirish. Ko'pchilligimiz har kuni qidiruv tizimlari, ovozli yordamchilar va matn tarjimonlaridan foydalanamiz. Ushbu texnologiyalarning paydo bo'lishi matematik modellar yordamida tabiiy tillarni tavsiflash bilan shug'ullanadigan sun'iy intellekt sohasi hisoblangan lingvistika tufayli paydo bo'lgan. Maqolaning yana bir jihati kompyuter lingvistikasi va tabiiy tilni qayta ishlash texnologiyalari asosida sog'ligida nuqsoni bor shaxslarning imkoniyatlarini kengaytirishga yordam berish yo'llari ham ko'rsatib o'tilgan.

Ajdodlarimiz rivojlanayotgan jamiyat ehtiyojlariga xizmat qilish uchun ming yillar avval tabiiy tilni ixtiro qilgan. Zamonaviy tabiiy tillar o'z qonunlariga ko'ra rivojlanadi, har bir davrda ular insoniy muloqot, his-tuyg'ular, fikrlar va harakatlarni ifodalashning munosib vositasi bo'lib xizmat qilgan.

Tabiiy tilning tuzilishi va qo'llanilishi suhbat ishtirokchilarining tajribalari va bilimlari, shuningdek, dunyoqarashi va xatti-harakatlari o'xshash bo'lgan degan taxminga asoslanadi. Mutlaqo boshqa tabiatdagi mavjudot - kompyuter bilan axborot almashish uchun cheksiz tildan foydalanishi katta muammo edi.

So'nggi 200 yil ichida insoniyat kundalik hayotda jamiyatga xizmat qiladigan mexanik va elektron qurilmalari yordamida ko'plab vazifalarni muvaffaqiyatli avtomatlashtirmoqda. 20-asrning ikkinchi yarmida odamlarning e'tibori tabiiy tillarni qayta ishlashni avtomatlashtirishga qaratildi (Natural Language Processing, NLP). O'shandan beri qurilmalar nafaqat mexanik funksiyalarni, balki intellektual funksiyalarni ham bajararmoqda.

Shulardan kelib chiqqan holda kompyuterlarga yangi vazifa yuklandi: matnni o'qish, uning to'g'riligini tekshirish, belgilangan ko'rsatmalarga rioya qilish yoki ushbu matnning ma'nosiga asoslanib oqilona javob berish bunda odamlar faqat yakuniy qarorlarni o'zlari uchun saqlab qolishgan.

Kompyuter lingvistikasi tabiiy tilni qayta ishlash bilan bog'liq muammolarni hal qiladi. Kompyuter lingvistikasi - bu tabiiy tilni bilish darajasini kompyuterda modellashtirish, matn va nutqni avtomatik qayta ishlashning amaliy muammolarini hal qilish bilan shug'ullanadigan bilim sohasi hisoblanadi.

Mavzuga oid adabiyotlarning tahlili. Kompyuter lingvistikasi tarixi 1950-yillarda mashhur amerikalik tilshunos, publitsist va faylasuf Noam Xomskiyning tabiiy til strukturasi rasmiylashtirishga qaratilgan tadqiqotlari, shuningdek, kompyuter tarjimai bo'yicha sinov tajribalari va tabiiy tilni tushunish uchun birinchi avtomatlashgan axborot dasturiy tizimini ishlab chiqishidir.

Aytish mumkinki, kompyuter lingvistikasi 1954-yil yanvar oyida Jorjtaun universitetida (AQSh) kompyuter tarjimai bo'yicha dunyodagi birinchi ommaviy eksperiment o'tkazilgan paytda paydo bo'lgan. Muhandislar 60 dan ortiq jummalarni rus tilidan ingliz tiliga to'liq avtomatik rejimda tarjima qilishga muvaffaq bo'lishadi.

1980-yillarning oxirida Internetning rivojlanishi bilan elektron shaklda mavjud bo'lgan matnlar hajmi keskin oshdi, bu esa axborotni qidirish texnologiyalarida kvant sakrashiga olib keldi. Tabiiy tildagi matnni qayta ishlash uchun mutlaqo yangi vazifalar paydo bo'ldi. Shu bilan birga, birinchi kompyuter o'rganish algoritmlari va statistik kompyuter tarjimai tizimlari yaratildi.

Tilni qayta ishlash sohasidagi yutuq 2010-yillarda, chuqur o'rganish algoritmlari rivojlana boshlaganda yuz berdi. O'shandan beri hisoblash lingvistikasidagi muammolarni hal qilish uchun ko'plab ishlanmalar paydo bo'ldi va paydo bo'lishda davom etmoqda.[1]

Bugungi kunda kompyuter lingvistikasi tabiiy tilni qayta ishlash, matn va nutqni aniqlash vositalari, tarjima tizimlari, matn muharrirlari, tilni o'rgatuvchi materiallar, ovozli yordamchilar, aqlli chatbotlar va boshqa ko'plab dasturlarni o'z tarkibiga qamrab oladi.

Kompyuter lingvistikasi katta hajmdagi matndan kerakli ma'lumotlarni olish vositasi sifatida ilm fanga kirib keldi.

Tadqiqot metodologiyasi. Matnni aqlli avtomatik qayta ishlash zarurati asosan ikkita sababga ko'ra yuzaga keladi, ularning ikkalasi ham ishlab chiqarilgan matnlar soni bilan bog'liq.

Butun dunyo bo'ylab matnlar bilan ishlaydigan millionlab odamlar hujjatlarni qayta ishlashning zamonaviy standartlariga javob berish uchun yetarli bilim va ma'lumotga ega emaslar. Masalan, ofisdagi kotiba hujjatlar bilan ishlashda har safar yuzlab turli qoidalarni hisobga olmaydi ya'ni xatni o'z tilidan boshqa tilli kompaniyalarga yuborishda ko'plab xatoliklar va matnning mazmunini o'zgartirib yuboradi. Shuning uchun, kompyuter foydalanuvchilarining har bir yangi avlodini

o'zlari bajarishga qayta-qayta o'rgatishdan ko'ra, kompyuterni bu ishni bir marta bajarishga o'rgatish arzonroqdir.[2]

Tahlil va natijalar. Ko'p hollarda, ongli qaror qabul qilish yoki ma'lumotni topish uchun foydalanuvchi katta hajmdagi matnni o'qib chiqishi, tushunishi va uni hisobga olishi zarur bo'ladi. Kompyuter lingvistikasining qayta ishlash ob'ekti tabiiy tildagi matnlar bilan bo'lganligi sababli, uning rivojlanishini umumiy tilshunoslik sohasidagi asosiy bilimlarsiz tasavvur qilib bo'lmaydi.

Tilshunoslik insonning tabiiy tili, uning tuzilishi va faoliyati haqidagi fandır.

Tilshunoslik bir nechta bo'limlarni o'z ichiga oladi:

Fonologiya va grafika til belgilarining eshitish yoki vizual idrok etuvchi tomonini, semantikasini esa, aksincha, ularning semantik, tushunarli va tarjima qilinadigan qismini o'rganadi.

Morfologiya nutqiy so'zlarning ichki tuzilishi va tashqi shakli, jumladan, gap bo'laklari va ularning kategoriyalari bilan shug'ullanadi.

Sintaksis gaplar tuzilishini, gapdagi so'zlarning o'zaro kelishik va tartibini hamda til birligi sifatidagi umumiy xususiyatlarini o'rganadi.

Pragmatika belgilarning ularni ishlab chiqaruvchi va sharhlovchi sub'ektlarga munosabatini o'rganadi.

Bu bo'limlar berilgan tabiiy til matnidagi grammatik va semantik ma'lumotlarni ajratib olishdan iborat bo'lgan avtomatik matn tahlilining bosqichlariga mos keladi.

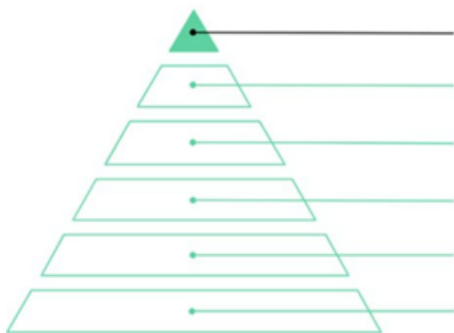

Pragmatika odamlarning muayyan vaziyatda matn yaratish motivatsiyasini o'rganadi

Semantika alohida so'zlarning ma'nosini o'rganadi

Sintaksis gap tuzilmalari va so'z birikmalarini tekshiradi

Morfologiya alohida so'zlarning ichki tuzilishini va yangi so'zlarning hosil bo'lish qonuniyatlarini o'rganadi

Grafika yozma nutq-grafemalari, harflar, ierogliflarning elementar birliklarining xususiyatlarini o'rganadi

Fonologiya nutqni tashkil etuvchi tovushlarni o'rganadigan fan

Olti yoshga kelib, bola dastlabki uch bosqichni to'liq qamrab oladigan va to'rtinchi va beshinchi bosqichlarni qisman qamrab oladigan til bilimining rivojlanish darajasiga yetadi. Kompyuterni o'rganish hozircha to'rtinchi, sintaktik darajada eng samarali, foydalanuvchi kutganlari esa pragmatik darajada.[4]

Kompyuter lingvistikasi, tilshunoslik, matematika, informatika va sun'iy intellekt tarkibida shakllanadi.

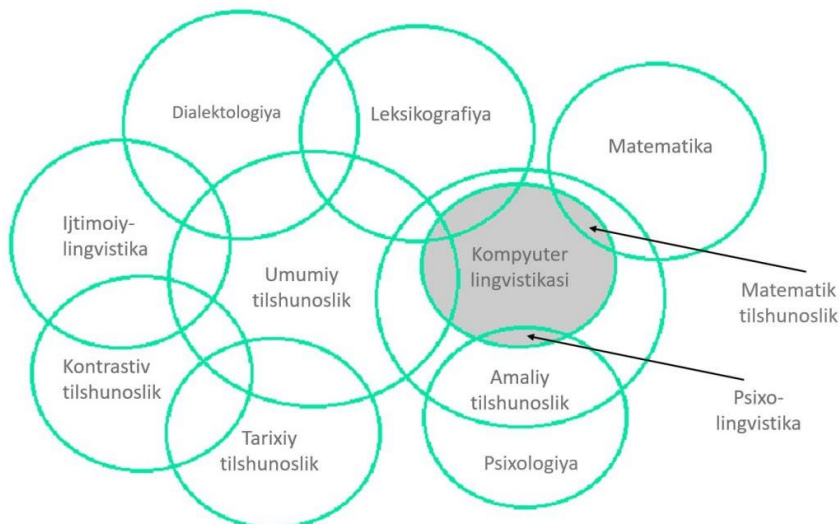

Bu yerda turli fanlar chorrahasida qanday yangi yo‘nalishlar shakllanayotganini ko‘rishimiz mumkin. Masalan, psixolingvistika psixologiya va tilshunoslik.

Biroq, fan eng ko‘p avtomatlashgan axborot sohasi bilan chambarchas bog‘liq bo‘lib, uning doirasida individual intellektual funksiyalarning dasturiy modellari ishlab chiqiladi. Bunda nutq sintezi va matn yaratish hisoblash lingvistikasining asosiy vazifalari hisoblanadi.

Kompyuter lingvistikasi oldida axborotni yig‘ish, to‘plash, qayta ishlash va olish jarayonlarini lingvistik ta‘minlash vazifasi turibdi. Ulardan eng muhimlari:

Nutqni aniqlash va sintez qilish.

Matnlarni avtomatik tarjima qilish.

Elektron matn korpusini yaratish va ulardan foydalanish.

Matndan ma‘lumot olish.

O‘z-o‘ziga havola.

Kompyuterga matn kiritishda xatolarni avtomatik aniqlaydi va tuzatadi, bunda savol-javob tizimini yaratish asosiy parametrlardan hisoblanadi, masalan, elektron lug‘atlar, tezauriyalar, ontologiyalarni yaratish masalasi.

NLU va NLG: hisoblash tilshunosligi muammolarini hal qilish uchun yondashuvlar.

NLP ikkita asosiy muammoga duch keladi: tabiiy tilni yaratish (NLG) va tabiiy tilni tushunish (NLU).

Til yaratish - bu, masalan, chatbotlar uchun qisqa matn parchalarini yoki ilovalar uchun maxsus tarkibni yaratishga yordam beradigan xususiyat. NLGni odamlar g‘oyalarni yozish yoki nutqqa aylantirganda foydalanadigan jarayon bilan solishtirish mumkin.

Tabiiy tilni tushunish sizga odamdan buyruqlar va so‘rovlarni unga qulay shaklda qabul qilish, shuningdek, ma‘lumotlarni saralash, asosiy narsani ajratib ko‘rsatish, matn mazmunini va uning hissiy ranglarini tahlil qilish imkonini beradi.

Moslashuvchan texnologiyalar yordamida imkoniyati cheklangallarga xizmat qilish tizimlarini kengaytirish.

Keling, kompyuter lingvistikasi nima ekanligini, u qanday muammolarni hal qilishini va sog‘ligida nuqsoni borlarga qanday yordam berishini ko‘rib chiqaylik.

Kompyuter lingvistikasi imkoniyati cheklanganlarga yordam berish uchun yaratilgan adaptiv texnologiyalarning asosidir. [5]

Jahon sog‘liqni saqlash tashkiloti ma‘lumotlariga ko‘ra, imkoniyati cheklanganlik 1 milliarddan ortiq odamga ta‘sir qiladi - dunyo aholisining taxminan 15 foizi. Surunkali kasalliklar va aholining demografik qarishi tufayli sayyoramizda nogironlar soni muttasil ortib bormoqda.

Birlashgan Millatlar Tashkiloti Konventsiyasiga ko‘ra, imkoniyati cheklanganlar qatoriga turli to‘siqlar bilan munosabatda bo‘lganda, insonning jamiyatda boshqalar bilan teng ravishda to‘liq va samarali ishtirok etishiga to‘sqinlik qiladigan doimiy jismoniy, aqliy, intellektual yoki hissiy nuqsonlari bo‘lgan shaxslar kiradi.

Kompyuter tahlili va tabiiy tilni qayta ishlash sohasidagi ishlanmalar aholining ushbu toifasi uchun hayotni osonlashtirishga mo‘ljallangan. Bu, ayniqsa, jismoniy, kognitiv va hissiy nuqsonlari bo‘lganlar uchun to‘g‘ri keladi. Yangi adaptiv texnologiyalar nogironlarning imkoniyatlarini sezilarli darajada kengaytiradi va ularga ishda, ko‘chada va uyda ko‘proq avtonomiya beradi.

Kompyuter lingvistikasi eshitish, ko‘rish va nutqida nuqsonlari bo‘lgan odamlar uchun muloqotni osonlashtiradi.

Kompyuter lingvistikasi imkoniyati cheklanganlarga yordam berish uchun qanday muammolarni hal qiladi?

1. Jismoniy yoki kognitiv buzilishlarda nutq sintezi tan olinishi.

2. Tushunuvchanlikni yaxshilash uchun nutqni o'zgartirish.
 3. Kundalik hayot uchun nutq va til texnologiyalari orqali g'amxo'rlik va cheklangan qaram yashash muhitini yaxshilash.
 4. Yordamchi muqobil aloqa uchun modellashtirish va kompyuterni o'rganishga yangi yondashuvlar.
 5. Cheklangan ma'lumotlarga asoslangan yordamchi muloqot va nutq sintezi uchun moslashtirilgan so'zlashuvlar.
 6. Yordamchi texnologiyalarga moslashtirilgan multimodal foydalanuvchi interfeyslari va dialog tizimlari.
 7. Kognitiv yordam dasturlari uchun NLP.
 8. Ko'rish qobiliyati zaif odamlar uchun grafik ma'lumotlar taqdimoti.
 9. Nutq va NLP front-end ilovalar uchun qo'llaniladi.
 10. Tilni qayta ishlash ilovalari uchun miya-kompyuter interfeyslari.
 11. Yordamchi texnologiyalar uchun nutq, tabiiy va multimodal interfeyslar.
 12. Webga kirish imkoniyati, matnni soddalashtirish, nutq yoki maxsus belgilar kabi moslashtirilgan taqdimot rejimlari.
 13. Klinikalarda nutq va NLP vositalarini qo'llash.
 14. Lingvistik manbalar, korpus diagrammalari va izohlari.
- NLP bozorining o'sishi bir necha omillar bilan cheklanadi, jumladan:
1. Inson va kompyuter o'rtasida matn ma'lumotlarini idrok etish, tushunish va tan olish nuqtai nazaridan bo'shliq mavjudligi;
 2. Tabiiy tillarni qayta ishlash sohasidagi tadqiqotchilarni tayyorlash dasturlari va kadrlar yetishmasligi;
 3. Kompyuterda ishlov berish va matnlarning konteksti va ma'nosini tushunish qiyinligi.
- NLP segmentidagi muammolardan biri ham bitta tizim yordamida matn bilan ishlashning turli muammolarini hal qiladigan universal til modellari va arxitekturasi yaratishni amalga oshiradi.
- Foydalanilgan adabiyotlar
1. Boguraev B. (1994) Mashinada o'qiladigan lug'atlar va hisoblash tilshunosligi tadqiqotlari. In: Hisoblash tilshunosligining dolzarb muammolari: Don Uoker sharafiga. Dordrex: Springer Niderlandiya. https://doi.org/10.1007/978-0-585-35958-8_7
 2. Coscoy Y. (1997) Rasmiy dalillar uchun tabiiy tilda tushuntirish. In: Hisoblash tilshunosligining mantiqiy jihatlari. Berlin, Geydelberg: Springer Berlin Heidelberg.
 3. Yo'ldoshev B. Matematik va kompyuter lingvistikasi (uslubiy qo'llanma). – Samarqand: SamDU nashri. 2007. – B. 57-58.
 4. Po'latov A., Muhamedova S. Kompyuter tilshunosligida matnni avtomatik tahrir qilish uchun yaratilgan dasturning ba'zi lisoniy asoslari // O'zbek tilshunosligi masalari (ilmiy maqolalar to'plami). – Toshkent: TDPU nashri. 2003. – B. 32-36.
 5. To'rayev H. Matematik mantiq va diskret matematika. – Toshkent: O'qituvchi, 2003. – 416 b.

HINDIY TILIDAGI JUFT SO‘ZLARDA SINONIMIYA HODISASINING AKS ETISHI

*Tojimurodova Surayyo Rashid qizi,
Toshkent davlat Sharqshunoslik universiteti 2-kurs yo‘nalishi magistranti
<https://doi.org/10.53885/edinres.2024.02.1.008>*

ANNOTATSIYA. Ushbu maqola tilshunoslikdagi sinonimiya masalasiga bag‘ishlangan bo‘lib, unda tilshunoslikdagi sinonimlik hodisasi haqidagi qarashlar umumlashtiriladi. Sinonimlikka oid mavjud fikrlar tahlil qilinib, lisoniy dalillar bilan izohlanadi. Sinonimlar so‘zning ma‘noli shakllaridan biri bo‘lib, talaffuzi, yozilishi har xil va birlashtiruvchi ma‘nosi bir xil bo‘lgan qo‘shimcha ma‘no nozikligi bilan emotsional ma‘nosi qo‘llanishi kabi bir qator xususiyatlari bilan o‘zaro farqlanadigan so‘zlardan tashkil topgan.

Kalit so‘zlar; hindiy tillar, juft so‘zlar, sinonimiya, hodisa.

ОТРАЖЕНИЕ ФЕНОМЕНА СИНОНИМИИ В ПАРАХ СЛОВ В ЯЗЫКЕ ХИНДИ

*Таджимуродова Сурайё Рашид кизи,
студентка 2 курса магистратуры Ташкентского государственного университета
востоковедения.*

Аннотация. Данная статья посвящена вопросу синонимии в языкознании и обобщает взгляды на явление синонимии в лингвистике. Существующие представления о синонимии анализируются и поясняются лингвистическими данными. Синонимы - одна из смысловых форм слова, имеющая ряд особенностей, таких как употребление эмоционального значения с дополнительной смысловой тонкостью, с разным произношением и написанием и одинаковым объединяющим значением, состоящая из взаиморазличимых слов.

Ключевые слова; Индийские языки, пары слов, синонимия, феномен.

REFLECTION OF THE PHENOMENON OF SYNONYMY IN PAIRS OF WORDS IN HINDI LANGUAGE

*Tajimurodova Surayyo Rashid qizi,
2nd-year master’s student at the Tashkent State University of Oriental Studies*

Annotation. This article is devoted to the issue of synonymy in linguistics, and it summarizes views on the phenomenon of synonymy in linguistics. Existing ideas about synonymy are analyzed and explained with linguistic evidence. Synonyms are one of the meaningful forms of the word, with a number of features such as the use of emotional meaning with the additional meaning subtlety, with different pronunciation and spelling and the same unifying meaning. composed of mutually distinguishable words.

Keywords; Indian languages, pairs of words, synonymy, phenomenon.

KIRISH. Dunyodagi barcha tillarning asosini so‘z tashkil etadi. Shuningdek insonlarning nutqining go‘zalligi ham aynan shu so‘zlarning qo‘llanishi bilan bog‘liq. Nutqimizning ravon bo‘lishi va so‘zlagan so‘zlarimizning betakror chiqishida so‘z boyligimiz hamda sinonim so‘zlarni ham o‘rnida qo‘llay olishimiz muhim rol o‘ynaydi va til birliklarining bir xil ma‘noga ega bo‘lish sinonimiya hodisasi deb ataladi[1]. Sinonimiyaning birligi bir umumiy ma‘noga ega bo‘lgan so‘zlar deyiladi ya‘ni sinonimlardir. Sinonim so‘zlar tilning chinakam ma‘noda boyligidir.

Sinonim soʻzlar haqida soʻz borar ekan, tilshunoslikda biz sinonimlarni asosan ideografik va stilistik turlarga boʻlamiz. Ideografik sinonimlarga ingliz tilidagi quyidagilarni misol keltirishimiz mumkin: to understand-to realish, to expect-to anticipate-tushunmoq, anglab yetmoq, kutmoq; hindiy tilida esa quyidagi misollarni koʻrish mumkin: oldindan koʻrmoq - bir xil maʼnoni anglatadi va bir xil neytral stilistik turga tegishli boʻladi. Tilshunoslikda sinonimiya hodisasi chuqur tarixiy ildizga ega boʻlib, juda keng tahlil qilingan hodisadir. Sinonimlar nafaqat tilshunoslikning, balki adabiyotshunoslik, madaniyatshunoslik, psixologiya kabi qator fanlarning ham oʻrganish obyektidir. Sinonimiya haqida tilshunoslikda turlicha qarashlar mavjud.

Mavzuga oid adabiyotlarning tahlili. Sinonimlarni oʻrganish dastlab faqat leksik sathda boʻlib, „odatda, „bir xil maʼnoli soʻzlar“, „bir-biriga yaqin maʼnoli soʻzlar“, „yaqin yoki bir maʼnoli soʻzlar“, „uslubiy boʻyoqlari, qoʻllanish sathlari bilan farqlanuvchi soʻzlar sifatida taʼriflanadi“[2]. Sinonim [yunon.synonymos-bir xil nomli] shakli har xil, maʼnosi esa bir xil yoki biroz farqli boʻlgan til birliklari qatoridagi har bir til birligi. Til birliklarining maʼno jihatidan yaqinlik, maʼnodoshlik hodisasi ham bu sinonimlarga berilgan taʼriflardandir. Oʻzbek tilshunosligida sinonimlarga berilgan taʼrifga eʼtibor berilsa, ularni belgilashda dastavval leksemalarning maʼno jihatidan bir xilligiga[3], soʻngra maʼnolarning umumiyligiga[1], hamda maʼnoviy oʻxshash(aynan)likka[4] asoslanilgani kuzatiladi“[5]. Oʻtgan asrning 70-yillariga qadar sinonimlikga maʼnoning bir xilligi deb qaralgan boʻlsa, keyingi davrlarda sinonimlarning leksik maʼnosini semik tahlil qilish keng tus oldi[6]. (Sh.Rahmatullayev, H.Neʼmatov, E.Begmatov, R.Rasulov shular jumlasidan).

Tadqiqot metodologiyasi. Til sathi birliklarida koʻzga tashlanuvchi aynanlik ularning maʼnosi, shakli, vazifasi, uslubiy belgisi kabilarning teng kelishida, oʻzaro muvofiqligida koʻrish mumkin. Oʻzbek tilshunosligida sinonimlik maʼnodoshlik deb ham yuritiladi. Sinonimiya hodisasini buyuk bobokalonimiz Alisher Navoiy ham nazardan chetda qoldirmaganlar. Navoiy turkiy tilning ifoda imkoniyatlari haqida soʻz yuritir ekan, bir maʼnoni darajalanishiga yoki holatiga qarab turib bir nechta soʻz orqali berish mumkinligini, fors-tojik tilida esa bunday imkoniyatning yoʻqligini aytib oʻtadi. Aka, uka, ogʻa, ini; singil, egachi, opa kabi soʻzlarning fors-tojik tilida birodar va xoxar soʻzlari bilan berilishini taʼkidlaydi.

Tahlil va natijalar. Bundan koʻrinadiki, sinonimiya hodisasiga azaldan qiziqish katta boʻlib kelganini koʻrish mumkin; masalan: ogʻir, vazmin, zalvorli; Sinonimlar barcha til va soʻz turkumlarida uchraydi.

Ot sinonimlar: uy,hovli,uchastka,eshik;

Sifat sinonimlar: uzoq, yiroq, olis;

Olmosh sinonimlar: u, oʻsha, anavi;

Feʼl sinonimlar: shivirlamoq, pichirlamoq, shipshimoq;

Ravish sinonimlar: keyin, soʻng;

Yordamchi soʻzlar: ammo, lekin, biroq;

Hindiy tilida ham sinonimiya hodisasi uchraydi. Ilmiy ishimiz doirasida juft soʻzlarni ajratib chiqqanimizda juft soʻzlar doirasida ham sinonim soʻzlarni uchratdik va ushbu soʻzlarni tahlil qilib koʻrganimizda yuqoridagi hodisaga oid quyidagi soʻzlarni uchratdik.

आन-बान ж. 1) пышность, великоличие; 2) см. आन-तान

आन-तान ж. 1) бессвязные речи; 2) надменность, высокомерие; 3) упрямство.

1) Ulug'vorlik, uhug'vorlik;

2) 1) bir-biriga mos kelmaydigan nuqtalar;

3) 2) takabbur;

4) 3) qaysarlik.

1) माँ-बाप м. Ota-ona см. माता-पिता

2) माँगना-ताँगना брать в долг везде, где можно; см. माँगना-माँगना

Loji boricha qariz olish

3) माँग-चोटी ж. Желтая причёска см. माँग-पट्टी ж.

Ayollar soch tutmagi

4. मान-सम्मान (S) м. Почёт, уважение см. मान-मान्यता (S)

Hurmat, hurmat

5. मान-पान м. (S) см. मान-सम्मान желтая причёска

Ayollar soch tutmagi

5. मार-पीट ж. 1) избиение; 2) драка, потасовка ; 3) оскорбление действием см.

मार-पिटाइ ж.

Urish, janjal, janjal; harakat bilan haqorat qilish

6. माल-असबाब (A. maal-asbaab) м. 1) имущество ; 2) богатство माल-दाल (A. maal + H) malk, boylik

8. माल-असबाब см. माल-मता म. (A. maal-mataa) boylik

9. माल-बोर्ड (A. maal+ E. board) м. см. माल-महकमा

10. माल-महकमा (A. maal-mahkama) м. налоговое ведомство **soliq bo'limi**

11. कहना-सुनाना п. 1) рассказывать; 2) ругать, бранить.

Aytmoq, so'kmoq, so'kmoq

12. कूदना-फाँदना 1) прыгать; подсакивать; 2) подпрыгивать от радости. कूद-फाँद ж. прыганье. sakrash, sakrash; quvonchidan sakrash

13. बनना-सँवरना см. बनना-ठनना наряжаться, нарядно одеваться.

Kiyinmoq, bejirim kiyinmoq

14. बनाव-सिंंगार м. см. बनाव-सँवार м. украшения в наряды. Dekoratsiya (aksesuar) va liboslar

15. खाना-दाना (H+P. daana) м. см. खान-पान м. еда и питье; продовольствие;

Ovqat va ichimlik, ovqat

16. खाना-नाश्ता (H+P. naashtaa) м. см. खान-पान еда и питье; продовольствие; yegulik va ichimlik, ovqat

17. खीच-खीची ж. см. खीच-तान ж. 1) взаимная вражда; 2) конкуренция; ; 3) презрительное толкование. O'zaro adovat, raqobat, noto'g'ri talqin qilish

18. खींच-तानी ж.см. खींच-तान - ж.1) извмная вражда; 2) конкуренция; ; 3) превратное толкование. . O'zaro adovat, raqobat, noto'g'ri talqin qilish
19. खुस-खुस см. खुस-फुसुर-1. Шепотом; ; 2. ж.шепот; ~करना (लगाना) шептать. Shivirlash;shivirlash
20. खून-खराबा(Р.хун+А.хараба)ж.см.- खान-खच्चर (Р.хун+ Н.)ж.1) кровопролитие; резня; 2) кровопролитый бой. Qon to'kish,qirg'in; qonli jang
21. खून-खराबी (Р.хун+А.хараб)+Р.-ii)- खून-खच्चर (Р.хун+ Н.)ж.1) кровопролитие; резня; 2) кровопролитый бой. Qirg'in; qonli jang
22. खैरियत (А.хай-iyat)ж.см. खैर-आफ़ियत (А.хай 'afiyat) здоровье и благополучие. salomatlik va firovonlik
23. गाली-गुफ्ता (Н.+Р. guftaa) ж.см. गाली-गलौज ж.перебранка,ссора. Janjal,janjal
24. गुणागुण (S) ж.см. गुण-दोष (S) ж.достоинства и недостатки; добродетели и пороки; afzalliklari va kamchiliklari,fazilatlar va yomonliklar
25. गोल-गाल см.गोल-गोल 1) круглым счётом; 2) в общем ; 3) невразумительно, неясно. Aylana dummiy,poaniq,tushunarsiz
26. गोल-माल .см.गोल-योग (S) ж.астрол. неблагоприятное расположение светил.yotug'likning noqulay joylashishi;
27. घिसा-पिसा см. घिसा-पिटा 1) протёртый, стёртый, изноженный ; 2) избитый ,ishqalangan, o'chirilgan, eskirgan; kaltaklangan

Xulosa. Sinonimiya hodisasi hind (bir xil nomga egalik) tilshunosligida ham quyidagicha ma'no anglatar ekan, "Til birliklarining ma'no jihatidan yaqinlik, ma'nodoshlik hodisasi"dir.

FOYDALANILGAN ADABIYOTLAR

1. Hojiyev A. O'zbek tili sinonimlarining izohli lug'ati. – Toshkent. O'qituvchi, 1974, 45-bet.
2. Orifjonova Sh. Lug'aviy sinonimiya va graduonimiya munosabati xususida // O'zbek tili va adabiyoti, 6 – son, 2007, 109-b
3. Jumaniyozov R. Sinonimlar ta'rifi masalasi // O'zbek tili va adabiyoti. 1970, 1-son, 5-bet.
4. Rahmatullayev Sh. Semik tahlil va leksik sinonimiyasi ta'riflash masalasi // O'zbek tili va adabiyoti. 1979, 5-son,55-bet.
5. Rahmonov G'. O'zbek tili sinonimlarida darajalanish // O'zbek tili va adabiyoti. 2020, 3-son, 111-bet.
6. Orifjonova Sh. G. O'zbek tilida lug'aviy graduonimiya. NDA. Toshkent, 1996;
7. Bozorov. O. O'zbek tilida darajalanish. NDA. Toshkent, 1997;
8. Xudoyberdiyev. L. S. O'zbek tilida nominative birliklarning darajalanishi. NDA. Toshkent, 2003.

LINGUOCULTUROLOGICAL PECULIARITIES OF GAME NAMES

*Xusanova Gulasal Shuhratjon qizi,
teacher of Fergana state university
<https://doi.org/10.53885/edinres.2024.02.1.009>*

Annotation: This article is about children's games and their role in children's life, linguistic and cultural characteristics, and it will be discussed a number of times how important games were in ancient times. At the same time, the importance of games in children's future was mentioned.

Key words: Primitive people, hunting exercises, linguoculturology, social resource, cognitive linguistics, action games, motivation, linguistic world.

O'YIN NOMLARINING LINGVOMADYUNYOLOGIK XUSUSIYATLARI

*Xusanova Gulasal Shuhratjon qizi,
Farg'ona davlat universiteti o'qituvchisi*

Annotatsiya. Ushbu maqola bolalar o'yinlari va ularning bolalar hayotidagi o'rni, til va madaniy xususiyatlari haqida bo'lib, qadimgi davrlarda o'yinlar qanchalik muhim bo'lganligi haqida bir necha bor muhokama qilinadi. Shu bilan birga, o'yinlarning bolalar kelajagidagi ahamiyati ham aytib o'tildi.

Kalit so'zlar: Ibtidoiy odamlar, ov mashqlari, lingvokulturologiya, ijtimoiy resurs, kognitiv lingvistika, harakatli o'yinlar, motivatsiya, lingvistik dunyo.

ЛИНГВОКУЛЬТУРОЛОГИЧЕСКИЕ ОСОБЕННОСТИ НАЗВАНИЙ ИГР

*Хусанова Гуласал Шухратжон кызы,
преподаватель Ферганского государственного университета*

Аннотация: Данная статья посвящена детским играм и их роли в жизни детей, языковым и культурным особенностям, а также неоднократно будет обсуждаться, насколько важны были игры в древности. При этом было отмечено значение игр для будущего детей.

Ключевые слова: Первобытные люди, охотничьи упражнения, лингвокультурология, социальный ресурс, когнитивная лингвистика, игры-действия, мотивация, языковой мир.

Introduction: Children's games, which are one of the oldest elements of the thinking of our ancestors created in ancient times as part of primitive religious orders and rituals. With the passage of time, games have lost their feature as a part of these rituals and turned into a simple entertainment element or a means of entertainment. A large part of the children's books formed in the process of direct labor due to the need to interpret the way of life of ancient people. Hunting, animal husbandry, farming, crafts, as well as the daily lifestyle of our ancestors are among the primary and basic social sources that are the basis for the origin of children's games. It would not be an exaggeration to say that games, as an independent type of activity, have always determined the way of society to great extent. Scientists and pedagogues of many countries are studying the essence of games, its origin, development and importance. Accordingly, there are various theories, opinions and views expressing the essence and origin of the game. The source of the content of the child's play activity, as we mentioned above related to the environment surrounding him, so the description of children's games is said to be as follows. In the history of human development, work plays an important role, but in human nature, play precedes his future labor activity.

Games existed at the stage of history, when the work of people became the basis of civilization and development. Play is a product of social development. Therefore, like work and other types of activity, play has a social character. Primitive people's desire to hunt wild animals and tame them led to the creation and demonstration of hunting events. D. U. Elkonin, researching the origin of game and art, «primitive people expressed the events of hunting, war and other serious activities in games. Playing the failures in hunting game show them the mistakes made during the hunting process and He concluded that it helped to determine the causes of failures. According to historical data, hunting games played an important role in the life of primitive people. In some sources, games were held before the hunt, while in others, opinions are given about the games after the hunt. If we analyze these data in depth, it

can be said that hunting games were held both before and after hunting. Pre-hunting games served as pre-hunting exercises (testing readiness for hunting, mental and physical preparation for hunting) and were held in the form of a special small ritual. In the process of this game, primitive people learned to approach the prey, and then to catch it easily studied. At the same time, they taught the wolves to hunt in the game. That is why the game played the role of a kind of school, on the one hand, it encouraged the development of hunting skills, and on the other hand, it formed and developed the art of imitation in them. It can be assumed that the post-hunt games were played after the successful completion of the hunt. Because hunting with prey made it possible to feast, rejoice, and enjoy the whole community. In these games, hunters, after hunting all day and getting tired, rest their bodies in the evenings, express today's impressions, feelings and emotions, satisfaction from hunting, happiness. For a long time, it became a tradition to play games after every successful hunt.

Linguoculturology is a collaboration between the sciences of linguistics and cultural studies, but linguistics is the most important branch of linguistics. That's why this idea has come to the world directly in the field of language science. The concepts of language, person, world are interrelated and are connected by thinking. In the process of thinking activity, knowledge comes to the fore, and through the same knowledge, the real world is understood (knowledge can be everyday or scientific, depending on the needs of a person), and it is realized in the mind of a person and is expressed in language. Therefore, it is necessary to pay attention to the linguistic landscape of the world. In Linguoculturology, cognitive linguistics, and in general, in the anthropocentric paradigm, there are a number of basic concepts such as «linguistic landscape of the world», «linguistic person», «concept». Although many opinions and explanations have been given in linguistics about these concepts and terms, no consensus has been reached about their meaning. However, in the application and interpretation of the term «national linguistic landscape of the world» there is a significant stop: «There are as many national linguistic landscapes of the world as there are languages, each of these languages is a collective and ethnic consciousness in terms of understanding and categorizing human existence in the universe. reflects the results of many centuries of activity» . Language is a multitasking phenomenon. Nizomiddin Mahmudov emphasized that in addition to its communicative function, it fulfills several tasks such as knowing the world of language, collecting and preserving knowledge, passing it on to future generations, reflecting the spirit, and creating the categories of beauty. Of course, the linguist has the right opinion in this regard. From this point of view, the formation of anthropocentric thinking took an important place in the language. Its importance in language also serves as a guide for children's games, which is the subject of our small scientific work.

Considering language and nation as the same concepts A. Kaydar says: «If we consider nation and language as one unit and interrelated phenomena, language is not only a means of communication between representatives of a certain nation, but also a» witness «of spiritual and cultural heritage. may and may adopt the nation's way of life, national identity, worldview and understanding of the world, customs and traditions, as well as pass the treasure of ancestral heritage as a priceless gift from one generation to the next.»

Literature review. J. A. Mankeeva stated that «in modern linguistics, the field of research of language as a spiritual and cultural treasure of the nation is expanding more and more, the reason is: each language is a sign system that preserves the history of the nation in a unique form, its own culture, perception and selectivity , character and consciousness, lifestyle and traditions, traditions and wisdom as a manifestation of human experience. Therefore, in Uzbek linguistics, the unity and interrelationship of national characteristics and national spirit described in language became the basis of cognitive linguistics and it has widely spread in the fields of science such as linguistics, ethnolinguistics.» And they entered every field, even if we pay attention to the names of children's books, we can be a clear witness of this.

Conclusion: So, if active games are used more, the effectiveness of the games will increase in the process of physical training of children. This is of great importance for increasing the prestige of our country and nation in the world. Thus, the movement games created by the people combine with work, lifestyle, nature of the environment, cultural heritage of the people, traditions, customs, universal values and create a wonderful balance. In the process of physical education of young people, instead of compulsory exercises, selection of national games, dances, physical exercises and national sports, determining their size, importance and effectiveness, Alisher Navoi's «Mahbubul-qulub», «Farhod and Shirin» , Umar Hayyom's «Navroznoma», Ibn Sina's «Al-Qanun», Kaykovus' «Qobusnoma», Mahmud

Koshgariy's «Devonul Lugatit Turk» works serve as excellent sources. Studying and researching Uzbek folk dances and applying them to the practice of educating children is one of the main means of raising our values, culture and spirituality. It is our main duty to preserve the great treasure of the people, to protect the national heritage and to pass it on to the next generation. What is their internal and external content? Why is it that even today in educational institutions, sports schools and health centers, folk movement games as a subject have not been included in the curriculum? Based on observations and studies, it has been proven that playing active games in physical education classes or in free time has a positive effect on the nervous system, the center that controls the activity of functional organs of the human body. In the course of action games, the introduction of children into various roles and characters (hunter, sniper, resourceful, good wrestler, tulkivoy, and other imitations) instills in them the motivation to seek, creativity, ingenuity, ingenuity, and other such qualities, and not only this criticism, rather, he urged his sons to find satisfaction in their desire for action. In fact, the types and content and forms of folk movement games are diverse, they are abilities such as memory, attention, perception, consciousness, thinking, will, feelings such as pronunciation, speech, intonation, solidarity, justice, patriotism, etc. It forms and educates virtues such as mutual respect, manners, bravery, bravery, courage. Therefore, it is not necessary to prove that universal and national sports are a priority tool for human health, his worldview, and the upbringing of the young generation as a physically and mentally well-rounded person.

In conclusion, we can say that the children's game is not only a game, but also a process of introducing the child to society. While playing the game, the child develops communicative skills, develops physically and becomes agile. This shows the need to develop such games at a time when mobile communication is developing and children are becoming attached to it. «The Uzbek are interesting, their words are even more interesting than themselves,» said the master of curiosity Khojiboy Tojiboyev.

References:

1. Alshawi H. Memory and context for language interpretation. - Cambridge, 1987. - 188 p
2. Anderson J. R. Language, memory, and thought. - New York, 1976. - 291 p.
3. Bell R.T. Translation and Translating Theory and Practice. - London, New York. Longman, 1991. -298 p
4. Djurayeva R, Tojiboyeva H.M, Nazirova G.M “Maktabgacha ta’lim yoshdagi bolalarga ta’lim-tarbiya berishning zamonaviy tendensiyalari” Toshkent 2015 yil.
5. Oxunjon Safarov. O’zbek xalq bolalar o’yinlari. Art Flex 2013. 176
6. Matmusayeva M.A “Bolalar o’yin nomlarining lingvomadaniy va kognitiv tahlili” Farg’ona 2023 yil

**KORONAVIRUS INFEKSIYASI DAVRIDA MASHHUR BOLGAN ANGLITSIZMLAR
(QORAQALPOQISTON OAV RESURLARI ASOSIDA)**

Shametova Yulduz Maxamatdinovna
Ajiniyoz nomidagi Nukus davlat pedagogika instituti doktoranti
<https://doi.org/10.53885/edinres.2024.02.1.010>

Annotatsiya: Maqolada koronavirus infeksiyasi davrida ommaviy axborot vositalaridan foydalangan holda rus va qoraqalpoq tillaridagi anglitsizmlarning leksik-semantik moslashuvi masalalari muhokama qilinadi. 2020-2022 yillarga mo'ljallangan Qoraqalpoq'iston ommaviy axborot vositalarini tahlil qilar ekanmiz, ko'plab xalqaro elementlarning qoraqalpoq tilida keng tarqalganligini ko'rishimiz mumkin. Shuni ta'kidlash kerakki, maqolada neologizmlar haqida so'z boradi, ularning ba'zilari mavjud xorijiy til lug'atlarida qayd etilmagan. Bu davrda dunyoning barcha tillariga chet el so'zlari va ingliz tilidan kelib chiqqan atamalar jadal sur'atlar bilan kiritildi.

Kalit so'zlar: lug'at, semantika, rus tili, qoraqalpoq tili, kovid, toj.

**АНГЛИЦИЗМЫ, ПОПУЛЯРИЛИЗИРОВАННЫЕ В ПЕРИОД, КОРОНА ВИРУСНОЙ
ИНФЕКЦИИ (НА МАТЕРИАЛЕ МЕДИА РЕСУРСОВ КАРАКАЛПАКСТАНА)**

Шаметова Юлдуз Махаматдиновна,
Докторант Нукусского государственного педагогического института имени Ажинияза

Аннотация: В статье рассматриваются вопросы лексико-семантической адаптации англицизмов в русском и каракалпакском языках на материале СМИ в период корона вирусной инфекции. Проанализировав средства массовой информации Каракалпакстана периода 2020-2022 годов, мы можем увидеть распространение многих интернациональных элементов в каракалпакском языке. Необходимо отметить, что в статье рассматриваются неологизмы некоторые из которых не зафиксированы в имеющихся иноязычных словарях. В этот период в состав всех языков мира с ускоренным темпом входили иноязычные слова и термины английского происхождения. Способствовали данному явлению использование в средствах массовой информации терминов, приведенных в отчетах всемирной организации здравоохранения (WHO).

Ключевые слова: лексика, семантика, русский язык, каракалпакский язык, кovid, корона.

**ANGLICISMS POPULARIZED DURING THE PERIOD OF THE CORONA VIRAL
INFECTION (BASED ON MEDIA RESOURCES OF KARAKALPAKSTAN)**

Shametova Yulduz Maxamatdinovna,
Doctoral student of Nukus State Pedagogical Institute named after Azhiniyaz

Abstract: The article deals with the issues of lexical and semantic adaptation of anglicisms in the Russian and Karakalpak languages on the material of the media during the coronavirus infection. Analyzing the mass media of Karakalpakstan in the period 2020-2022, we can see the spread of many international elements in the Karakalpak language. It should be noted that the article discusses neologisms, some of which are not recorded in the available foreign-language dictionaries. During this period, foreign words and terms of English origin were included in the composition of all languages of the world at an accelerated pace.

Keywords: vocabulary, semantics, Russian language, Karakalpak language, covid, crown.

Введение: В русской речи с определенной частотностью употребляются сотни иноязычных слов главным образом это слова английского происхождения, относящиеся компьютерной, политической, спортивной, экономической терминологии а так же сленги социальных сетей такие как: ваучер, контент, хештег, блогер и д.р. Эти неологизмы широко используются в русском языке, и, к сожалению, имеющиеся словари не дают читателю ответов на их вопросы, связанные со смыслом иноязычных слов.

В каракалпакской лексике значительную группу заимствованных слов составляют русские и интернациональные термины, вошедшие посредством русского языка. Русские и каракалпакские международные отношения включают в себя многовековую историю. В те времена, в словарный

состав каракалпакского языка в должной мере проникали заимствования, опирающиеся на отношения между двух народов. В каракалпакский язык начали входить и повседневно использоваться новые интернациональные термины, связанные с социальной жизнью. Все они возникли под влиянием русского языка на каракалпакский литературный язык.

Влияние заимствований в каракалпакскую лексику можно условно разделить на три периода: 1) до 1917 года; 2) после 1917 года; 3) после 1991 года;

В 1873 году Российская империя завоевала территории правобережья Амударьи. Это с подвигло основанию а так же развитию капиталистических отношений в Средней Азии вместе с тем и на территории Каракалпакстана. Началось развитие торговых отношений, строительства дорог, мелких заводов, фермерского - хозяйства. Для обеспеченного слоя населения открылись школы по подготовке государственных служащих. В основном в этих школах занятия проводились на русском языке. Это послужило началу проникновения заимствований в каракалпакский язык. К словам заимствованным в этом периоде можно отнести слова: уезд, завод, пароход, доктор и др. Постепенная адаптация этих слов привела их разного рода изменениям, например: ояз, болыс, кеңсе и др.

В XIX веке с развитием в Каракалпакстане науки и техники, а также социально-экономической и культурной жизни народа, в средства массовой информации начали проникать русские и посредством русского интернациональные термины. Большая часть интернациональных заимствований составляют Европейские слова, проникшие посредством русского языка. Это связано с тем, что русский народ имеет свою многовековую историю развития международных.

В лексику каракалпакского языка на прямую посредством русского языка вошли термины такие как: театр, кино, прогресс, трамвай, термометр, троллейбус. Этот метод заимствования был весьма эффективным на тот период времени. Не все иноязычные слова попадают в словари, по мнению Крисына «не всякое новшество заслуживает того, чтобы включать его в словарь: среди иноязычной лексики нередки слова случайные, слова-однодневки. Но когда новое слово делается частотным и даже привычным для большинства говорящих, то его словарная фиксация представляется вполне у естественной и необходимой». [1, 45]

Во-первых, фиксация неологизмов и подготовка словаря к изданию требует достаточного количества времени за это время могут появиться новые иноязычные слова, а во-вторых, фиксация в словаре любой номинации автоматически включает его в список национального литературного языка. Вероятно, что не все единицы языка, зафиксированные в словаре, закрепятся в языке реципиенте, хотя мы не можем определенно сказать, что именно останется, а что исчезнет.

Методика: из проанализированных нами англицизмах весомую часть не нашедших свою фиксацию в словарях относят лексику периода пандемии (2020-2022 годов), или как ее сейчас называют «ковид лексикой». В этот период в состав всех языков мира с ускоренным темпом входили иноязычные слова и термины английского происхождения. Способствовали данному явлению использование в средствах массовой информации терминов, приведенных в отчетах Всемирной организации здравоохранения (WHO). Ниже приведен лексико-семантический анализ англицизмов, вошедших посредством русского языка в каракалпакский язык в период, корона вирусной инфекции, это связано тем, что большую часть информации каракалпакские СМИ получают через русские информационные каналы. Опираясь вышесказанное мы попытались систематизировать наиболее употребительные термины, используемые для номинации различного рода групп заимствованной лексики. В качестве материала привлекаются контексты репрезентирующие язык современных новостных блоков в телеграмм каналах о распространении вирусной инфекции, рекламные объявления о вакцинах и другие.

Обсуждение: Ковид- От англоязычного названия корона вирусной инфекции COVID-19, вспышка которой произошла в 2020 году. COVID, в свою очередь, является аббревиатурой от англ. coronavirus disease (коронавирусное заболевание). В СМИ Каракалпакстана данный термин фиксируется с 2020 года, когда во всем мире была зафиксирована данная инфекция: «Күни кеше Қытайда 31 650 адамда ковид анықланғ'ан. Бул пандемия баслағ'аннан бери Қытайдағ'ы рекорд дәреже.» [2], «Коронавирус пенен байланыслы сорао'-жуо'аплар» [3], «Кеселлик белгилери пайда болғ'ан ямаса тексеріо' нәтижесинде ковид оң нәтиже анықланғ'ан нао'қаслар поликлиникағ'а хабарласыо'ы тийис» [4]. Данный термин не зафиксирован в имеющихся словарях русского и

каракалпакского языков.

Ковид тест (от англ. covidtest)- вид анализа для диагностирования заражения корона вирусной инфекцией, где осуществляется поиск вирусов в носовой и ротовой полости. Данный термин заимствован в 2020 году напрямую с английского языка. Пик активности данного термина в СМИ приходится на 2020-2021г. Исползован для призыва людей к быстрому обнаружению данного вируса в организме человека, а так же для рекламы ковид тест пунктов: «Интернетте бармақ ушынан алынатуг‘ын бир тамшы қанда «Ковид»ке тест өткерип, ярым саатта нәтийжесин билио‘ мүмкин екенлиги һаққында видеолар бар. Бул қаншелли исенимли?» [5]. Термин не зафиксирован в имеющихся словарях русского и каракалпакского языков.

Корона (coronavirus)- опасное быстро распространяющееся вирусное заболевание, вызываемое корона вирусом признаками которого является потеря обоняния и высокая температура. Слово было заимствованно напрямую с английского языка в 2020 году. Пик активности данного термина в СМИ приходится на 2020-2021г.: «Нәзирде Нөкис қаласы һәкимлиги тәрәпинен «Нөкис дийхан базары»АЖ, Нөкис арқа автовокзалларында сол жердеги пуқаралларг‘а корона вирусқа қарсы вакцина шаншылды. Нәр бир адамның өмири биз ушын әзиз!» [6], «Тепер он обещает победит не толко корону. Но еще и туберкулез с гепатитом» [7]. Данный термин не зафиксирован в имеющихся словарях русского и каракалпакского языков.

Локдаун- (от англ. Lock означает «замок»), вторая часть слова — down имеет значение снижения или уменьшения) режим ограничения в свободе передвижения граждан, работе различных учреждений, который вводится государством во время стихийных бедствий, эпидемий, массовых беспорядков и т. п. В средствах массовой информации слово получило свое распространение в период короны вируса 2020- 2021г, и часто исползовалос в международных новостях, по нашему мнению это являлос такого рода психологическим успокоением народа показывая населению, что не толко в Узбекистане но и в других странах закрываются на локдауны: «Так, по их выводам, введенные в Европе и США локдауны весной 2020 года помогли снизит смертност всего лиш на 0,2%, тогда как имели разрушительный экономический эффект, передает американский телеканал Fox News» [8], «Туркияда коронавирус пандемиясы менен байланыслы карантин шеклео‘лери күшейтилмекте. Усы жылдың 29-апркльден 17-майг‘а шекем мәмлекет толық локдаун жаг‘ дайына қайтты. Бул һаққында президент Эрдо‘г‘ан мәлим етти» [9], «Өзбекстанда Россиядаг‘ыдай локдаун жәрияланыо‘ итималы һаққында түсиндирме берилди» [10]. Данный термин не зафиксирован в имеющихся словарях русского и каракалпакского языков.

Зоомзум (англ. «фокусировка»)- проприетарная программа для организации видеоконференций, разработанная компанией Zoom Video Communications. Она предоставляет сервис видеотелефонии, который позволяет подключат одновременно до 100 устройств бесплатно, с 40-минутным ограничением для бесплатных аккаунтов. Ползователи имеют возможность повысит уровень обслуживания, исползуя один из тарифных планов, с максимальным числом подключений до 500 человек одновременно, без ограничений по времени. В СМИ Каракалпакстана слово получило широкое распространение вовремя ковид инфекции, так как обучение студентов находящиеся на локдауне проводилос на данной платформе: «Вы сможете стат виртуальным зрителем, зайдя во время концерта в Zoom-конференцию. Она будет выводиться на большой экран в зале, который будут видет музыканты, а ваши аплодисменты и эмоции попадут в прямой эфир» [11], «Аномал суо‘ық больо‘ы күтилип атырг‘ан 10-18-январ күнлери барлық оқыо‘ орынлары қатарында институтта да һәр қандай мәжилислер (соның ишинде, ЗООМ арқалы), илажлар, жуо‘апкерлерди тийкарг‘ы жұмысларынан шалг‘ытатуг‘ын басқа жыйналысларды өткериво‘ қадаг‘ан етиледи» [12]. Данный термин не зафиксирован в имеющихся словарях русского и каракалпакского языков.

Вакцина спутник, модерно, файзер- данные названия вакцин, состоящие из начальных букв имеют английскую расшифровку. Получили распространения в 2021-2022 годах при вакцинировании населения, и активно исползуются в СМИ, исполнение данных англицизмов в названиях препаратов внушали большее доверие к препарату нежели отечественные: «404 000 доза – ZF-UZ-VAC2001 Өзбекстан-Қытай вакцинасы, 34 750 доза – Индияның AstraZeneca вакцинасы, 14 400 доза – «Спутник-V» Россия вакцинасы, 70 560 доза – Модерна АҚШ вакцинасы» [13], «В Узбекистан поступило 2 миллиона доз вакцины Pfizer от наших зарубежных партнёров по программе COVAX, сообщает @davletovuz» [14]. Данные термины не зафиксированы в имеющихся словарях русского и каракалпакского языков. Данный термин не зафиксирован в имеющихся

словарях русского и каракалпакского языков.

Онлайн (англ. online «на линии») в компьютерной терминологии- находится в сети интернет, обучение через сет интернет, заполнение документов через глобальную сет интернета. Распространение в СМИ получило в период ковид инфекции, так как требовалось снизить риск заболевания. В этот период в каракалпакский язык входят новые заимствованные термины, такие как онлайн обучение, онлайн встречи, онлайн консультации, онлайн жалобы, онлайн аукционы и т.д: «Ески «права»ны онлайн жаңасына алмастырыо‘ мүмкиншилиги жаратылды» [15], «2023-жыл 22-феврал күни Қарақалпақстан Республикасы суды һәм Қарақалпақстан Республикасы һәкимшилик судының басшылары тәрәпинен Бозатао‘, Қараөзек, Кегейли, Нөкис районы пұқаралары ушын онлайн тәризде қабыллао‘ өткериледи» [16], «Ендиликте Сиз өзиниске мақул аймақтан уй-жай қурыо‘ ушын жер участкаларын онлайн аукцион сао‘даларында қатнасып сатып алыуыңыз мүмкин» [17], «2022-жыл 20-декабрден республика ЖОО магистратура қәнигеликлерине қабыллао‘ ушын һүжетлерди онлайн дизимнен өткеріо‘ процеси басланды (<https://t.me/xushnadbek/17476>)» [18], «Тәлим кредитти алыо‘ ушын talim-krediti.uz онлайн платформасы иске түсірилди» [19], «Здес базируется игорная зона, где преступники создали «фермы» для онлайн-мошенничества» [20], «Қазақстан қорғ‘аныо‘ министри Руслан Жақсылықов, Қытай қорғ‘аныо‘ министри Вэй Фәнхэ (онлайн қатнаспақта)» [21].

«Министерство дошкольного и школьного образования Узбекистана сообщило, что обсуждает с региональными властями временный перевод школ на онлайн-обучение «до стабилизации погодных условий», сообщает @gazetauz» [22], «Онлайн-жалобы. Самый многообещающий способ. Какой был вначале энтузиазм! Тепер люди сотнями жалуются, что не принимают заявки» [23], «Онлайн-школа узбекского языка uzbekonline.ru об‘являет набор на курс «Узбекский для начинающих». Начав обучение в марте, и уделяя занятиям 20 минут в ден, к маю вы будете» [24], «Нөкис қаласы 12-санлы мектептиң 3-қабатындағ‘ы класларда оқыо‘шылар сабақларды онлайн яғ‘ный үйде турып аралықтан оқып атыр» [25]. Данные термины не зафиксированы в имеющихся словарях русского и каракалпакского языков.

Офлайн учеба (англ. offline — «вне линии») употребляется в компьютерных технологиях и телекоммуникациях, антоним слова «онлайн», термин означает отсутствие подключения к интернету. В средствах массовой информации используется в значении перехода на традиционную форму обучения, в связи со снижением уровня заражения инфекцией ковид: «Нөкис мәмлекетлик педагогикалық институтында оқыо‘ процеси 2023-жылдың 12-январ күнинен баслап дәстүрий (офлайн) тәризде басланатуг‘ынлығы‘ын мәлим етти» [26]. Данный термин не зафиксирован в имеющихся словарях русского и каракалпакского языков.

Моодле (аббревиатура от Modular Object-Oriented Dynamic Learning Environment (модульная об‘ектно-ориентированная динамическая обучающая среда))- система управления образовательными электронными курсами (электронное обучение), также известная как система управления обучением Moodle или виртуальная обучающая среда Moodle. Данная система обучения была внедрена в высшие учебные заведения в период ковидной инфекции, процесс был освещен в СМИ: «Бизиң базамыздан тысқары аралықтан оқытыо‘ <http://moodle.tuit.uz> курслары һәм басқалардан пайдалансаңыз болады» [27]. Данный термин не зафиксирован в имеющихся словарях русского и каракалпакского языков.

Заключение: Исходя из вышеизложенного можно сделать вывод что в период пандемии корона вируса в лексику языков быстрыми темпами входили новые слова и термины разных категории не только медицины, но и компьютерных технологии, экономики и другие. Это в первую очередь является признаком сплочения всего человечества на пути решения проблем, связанных с обстоятельствами того периода. В СМИ Каракалпакстана вошли неологизмы, адаптированные в этот период, и получившие популярность уже адаптированные, но не зафиксированные в словарях каракалпакского языка англицизмы.

Нелзя не отметить, что в современном мире англицизмы проникают в чужую языковую среду через средства массовой информации, через интернет, поэтому процессы их освоения и адаптации протекают быстрее, чем раньше. Англицизмы, содержащиеся в средствах массовой информации, оставались вне поля зрения исследователей. Поэтому для устранения этой фрагментарности были необходимы систематизация и всесторонний лингвистический анализ англицизмов,

употребленных в текстах печатных изданий как родственных, так и неродственных языков, в частности русского и каракалпакского, в сопоставительном плане.

Список использованной литературы

Крысин Л.П. Толковый словарь иноязычных слов. – М.: Эксмо, 2010

https://t.me/ne_janaliq от 25 ноября 2022г.

<https://t.me/QResMinistrlerKenesi> от 23 июля 2020г.

<https://t.me/KARAKALPAK24> от 30 июля 2020г.

<https://t.me/QResMinistrlerKenesi> от 23 июля 2020г.

<https://t.me/nukuspress> от 7 августа 2021г.

https://t.me/makarenko_channel от 15 ноября 2021г.

https://t.me/makarenko_channel от 2 февраля 2022г.

<https://t.me/KARAKALPAK24> от 27 апреля 2021г.

<https://t.me/KARAKALPAK24> от 23 октября 2021г.

https://t.me/makarenko_channel от 29 мая 2020г.

<https://t.me/kruzuz> от 10 января 2023г.

<https://t.me/KARAKALPAK24> от 6 августа 2021г.

https://t.me/makarenko_channel от 4 июля 2022г.

<https://t.me/KARAKALPAK24> от 22 февраля 2023г.

<https://t.me/KARAKALPAK24> от 20 февраля 2023г.

<https://t.me/KARAKALPAK24/21816> от 22 декабря 2022г.

<https://t.me/kruzuz/28995> от 21 декабря 2022г.

<https://t.me/KARAKALPAK24/24930> от 14 марта 2023г.

https://t.me/makarenko_channel/4127 от 11 сентября 2022г.

<https://t.me/KARAKALPAK24/17939> от 24 августа 2022г.

https://t.me/makarenko_channel/4654 от 16 января 2023г.

https://t.me/makarenko_channel/4454 от 1 декабря 2022г.

https://t.me/makarenko_channel/3595 от 19 марта 2022г.

https://t.me/Qaraqalpaqstan_xawazi/2903 от 12 мая 2022г.

<https://t.me/kruzuz> от 10 января 2023г.

<https://t.me/KARAKALPAK24> от 14 апреля 2022г.

13.00.00 – PEDAGOGIKA FANLARI

MUSOBAQA SHAROITIDA SPORTCHILARNING PSIXOLOGIK TAYYORGARLIGINING XUSUSIYATLARI

*Abdullayev Navro'z Alisher o'g'li-Samarqand davlat universitetining
filiali o'qituvchisi*

Kattaqo'rg'on

<https://doi.org/10.53885/edinres.2024.02.1.011>

Annotatsiya. Maqolada sportchilarni psixologik jihatdan tayyorlash, ularning jismoniy va ruhiy tayyorgarlik darajasini yanada oshirish - sport amaliyotida sportchilarning yuqori natijalarga erishishlarini ilmiy asoslash hamda sport mutaxassisleri va murabbiylar sportchilarni musobaqaga psixologik jihatdan tayyorlash masalalari o'rganilgan.

Kalit so'zlar: sportchi, sport musobaqasi, psixik holat, ruhiy zuriqish, ruhiy hayajonlanish, start oldi holati, raqib, maqsadni belgilash

CHARACTERISTICS OF PSYCHOLOGICAL PREPARATION OF ATHLETES IN COMPETITION CONDITIONS

*Abdullayev Navroz Alisher o'g'li,
teacher at the Kattakorgan branch of Samarkand State University*

Abstract. The article examines the issues of psychological preparation of athletes, increasing their level of physical and mental preparation, scientific justification of athletes' achievement of high results in sports practice, and psychological preparation of athletes for competition by sports experts and coaches.

Key words: athlete, sports competition, mental state, mental excitement, mental excitement, pre-start state, opponent, goal setting

ОСОБЕННОСТИ ПСИХОЛОГИЧЕСКОЙ ПОДГОТОВКИ СПОРТСМЕНОВ В УСЛОВИЯХ СОРЕВНОВАНИЙ

*Абдуллаев Навроз Алишер ўгли,
преподаватель Каттакорганского филиала Самаркандского государственного
университета*

Абстракт. В статье рассматриваются вопросы психологической подготовки спортсменов, повышения уровня их физической и моральной подготовленности, научного обоснования достижения спортсменами высоких результатов в спортивной практике, психологической подготовки спортсменов к соревнованиям спортивными специалистами и тренерами.

Ключевые слова: спортсмен, спортивное соревнование, психическое состояние, психическое возбуждение, психическое возбуждение, предстартовое состояние, соперник, постановка цели.

Кириш. Yurtimizda jismoniy tarbiya va sportning ommaviyligini oshirish, milliy o'yinlarni qayta tiklash, sog'lom turmush tarzini shakllantirish, iqtidorli sportchilarni tayyorlash va ularning mahoratini oshirishda oxirgi yillarda keng ko'lamli ishlar amalga oshirilmoqda. Sport sohasidagi ulkan islohatlar va erishilayotgan yuksak natijalar mamlakatimiz Prezidenti Sh.Mirziyoev tomonidan olib borilayotgan oqilona davlat siyosatining mahsulidir. Yurtboshiimiz tomonidan 2017 yil 7 fevraldagi farmoni bilan tasdiqlangan 2017–2021 yillarda O'zbekistonni rivojlantirishning beshta ustuvor yo'nalishi bo'yicha harakatlar strategiyasini Yoshlarga oid davlat siyosatini

takomillashtirish deb nomlangan bandida “Jismonan sog’lom, ruhiy va intellektual rivojlangan, mustaqil fikrlaydigan, qat’iy hayotiy nuqtai nazarga ega. Vatanga sodiq yoshlarni tarbiyalash, demokratik islohotlarni chuqurlashtirish va fuqarolik jamiyatini rivojlantirish jarayonida ularning ijtimoiy faolligini oshirish” masalasining alohida e’tirof etilishi jismoniy tarbiya va sport sohasini davlat siyosati darajasida muhimligidan dalolat beradi.

Ma’lumki, inson bolalikdan turli yo’nalishdagi harakat malakalarini ongsiz va ongli tarzda bajaradi. Natijada shu harakatlar ma’lum jismoniy (kuch, tezkorlik, chaqqonlik, chidamkorlik, egiluvchanlik) hamda shaxs (matonat, jasurlik, mustaqillik, o’ziga ishonch va boshqa) sifatlar tusida rivojlana boradi. Sekin-asta hayotiy zarur harakat malakalari (o’z-o’zini anglash, o’z-o’zini nazorat qilish, o’z-o’zini boshqarish, yurish, yugurish, sakrash, to’xtash, osilish va h.k.) sayqal topadi.

Mustaqil davlatimizni buyuk davlatga aylantirish mas’uliyati shu o’lkada yashayotgan har bir ongli fuqaro jumladan, jismoniy madaniyat xodimlari, sportchi psixologlar hamda sportchilar zimmasiga ham ulkan va sharaffi vazifalar yuklaydi. O’zbekiston sportchilarining jahon miqyosida o’tkazilayotgan yirik musobaqalarda va olimpiyada o’yinlarida qatnashib, nufuzli o’rinlarni qo’lga kiritayotganligi ularni bu mas’uliyatli vazifani bajarishga astoydil kirishayotganligidan dalolat beradi. Albatta, nufuzli musobaqalarda ishtirok etish o’z-o’zidan bo’lmasligi hammaga ayon. Buning uchun sportchilarimizning jismoniy va ruhiy tayyorgarlik darajasini yanada oshirish hamda ularda yurtsevarlik hislarini yanada kamol toptirish lozim bo’ladi.

Hozirgi paytda O’zbekistonda yuqori malakali sportchilarni tayyorlash uchun barcha shart-sharoit va imkoniyatlar yaratilmoqda. Yoshlar o’rtasida sportning barcha turlariga qiziquvchilar soni kun sayin ortib bormoqda. Sport kishilarni har tomonlama rivojlantirish, sog’lig’ini mustahkamlash, mehnat va jangovar faoliyatga tayyorlashning vosita va omillaridan biri sifatida O’zbekistonning buyuk davlat bo’lishida xizmat qilmog’i lozim. «Bizning zaminimiz bahodirlar va himoyachilarimiz bo’lgan polvonlar va botirlarga azaldan boy hamda ularni mehr bilan parvarish qilib kelmoqda». Bu fikrda juda katta mantiq bor, albatta. Chunki Turkiston xalqi azaldan chavandozlik, kurash, ov va sayohat bilan muntazam shug’ullanib kelishgan. Bunday sport musobaqalari va o’yinlari «Alpomish», «Kuntug’mish», «Qirqqiz», «Avazxon», «Ravshan», «Manas» kabi dostonlarda anchagina batafsil tasvirlangan.

Insonni hayotga yoki biror faoliyat sohasiga tayyorlash - hayotning o’zi kabi rang-barang, keng qamrovli, murakkab, ko’p bosqichli jarayon bo’lib, ular turli usullar, vositalar yordamida amalga oshiriladi.

Masalan, o’quvchini o’qishga va mehnatga tayyorlash; harbiy askarni texnik, taktik va irodaviy tayyorgarlik sifatlarini rivojlantira borib, jismoniy, ruhiy, siyosiy jihatdan og’ir sharoitlarda jangovar mashqlarga, ona-vatanni himoya qilishga tayyorlash ko’p bosqichli, turli xil usullar vositasida amalga oshiriladigan qiyin va qizg’in ijodiy-tarbiyaviy jarayondir. Shuningdek, o’quv, tarbiyaviy va amaliy faoliyatda sportchilarni jismoniy mashqlarga hamda sport musobaqalariga psixik jihatdan tayyorlash, musobaqada g’alaba qilishga, yangi rekordlar o’rnatishga yo’llash usullari ham rang-barangdir.

Tadqiqotning maqsadi: Sportchilarni psixologik jihatdan tayyorlashning ijtimoiy-psixologik muammolarini ilmiy-nazariy tahlili qilish. Sport amaliyotida bo’lajak musobaqalarga psixologik jihatdan alohida tayyorgarlik ko’rgan sportchilarning ko’pincha g’alaba qozonishi ilmiy isbotlangan. Demak, sport mutaxassislari va murabbiylar sportchilarni musobaqaga psixologik jihatdan tayyorlashga alohida e’tibor berishlari maqsadga muvofiqdir. Buning uchun ulardan sportchini musobaqaga psixologik tayyorlash bosqichlarini nazariy va amaliy jihatdan puxta bilishlari talab qilinadi.

(Jadval-1)

Sportchilarni musobaqaga psixologik tayyorlash bosqichlari.

Sport turlarining o'ziga xos xususiyatlaridan kelib chiqib, sportchilarni musobaqaga psixologik tayyorlashni quyidagi bosqichlarga bo'lish mumkin:	
1) Sportchilarga raqibi va bo'lajak musobaqalarning shart-sharoitlari haqida yetarlicha ma'lumotlar berib borish;	2) Sport mashg'ulotlari va musobaqalar haqida olingan ma'lumotlarni tekshirib ko'rish, ishonchlilik darajasini aniqlash, musobaqaning boshlanish vaqti yoki kutilmagan o'zgarishlarning alohida sportchilar yoki jamoaga g'alaba keltirish yoki mag'lubiyatga uchrash imkoniyatlarini o'rganish;
3) Sportchilarga musobaqada qatnashishdan ko'zlangan maqsad va vaziri falarni aniq belgilab olishlari haqida ko'rsatmalar berish;	4) Sportchining musobaqaga ishtirok etish sababi, mohiyati va aniq maqsadini aniqlash, g'alabaga erishishning ijtimoiy-psixologik ahamiyatini tushuntirish;
5) Sportchining bo'lajak musobaqa jarayonidagi faoliyatini reja lashtirish, aqliy sifatlarini o'stirishga e'tibor berish, muso baqaga taktik va texnik jihatdan psixologik tayyorgarligini takomillashtirish;	6) Sportchini musobaqaga psixologik tayyorlash maqsadida kutilmagan maxsus to'siqlar vujudga keltirish, ularda bu to'- siqlar va qiyinchiliklarni yenga oladigan malaka va ko'nikmalar hosil qilish uchun qo'shimcha mashg'ulotlar uyushtirish;
7) Sportchiga musobaqa jarayonida paydo bo'ladigan ichki psixik holatni boshqarish uslublaridan foydalanishni o'rgatish;	8) Sportchini musobaqa boshlanishida ruhiy ko'tarinkilikka, asab tizimi faoliyatini boshqarishga, psixik charcha maslikka odatlantirish hamda musobaqa jarayonida yanada faol harakat qilishga erishishga undash v.b.

Ma'lumki, sport turlari har xil bo'lganidek, sportchilarning musobaqaga tayyorligi va ularning musobaqada paydo bo'ladigan emotsional-hissiy ta'sirlanish darajalari ham turlicha bo'ladi. Bazi bir sportchilarda sport malakalarining qiyinchilik bilan hosil bo'lishi; boshqasida esa kuchli hissiy ta'sirlanish, xavotirlanish, vahimaga tushish; uchinchisida asab tizimining zaifligi; to'rtinchisida hissiyotlarning tez o'zgaruvchanligi sababli sport musobaqalarida yuqori ko'rsatkichlarga erishishi juda og'ir bo'ladi. Bunday

sportchilar bilan psixologik tayyorgarlik ishlari olib borilmasa, sport musobaqalari juda qiyin kechadi. «Psixologiya» fanining isbotlashicha, kuchli mu vozanatli asab tizimiga ega bo'lgan sportchilar sport musobaqalarida va olimpiada o'yinlarida barqaror ko'rsatkichlarga erishib kelganlar. Inson organizmining aqliy, psixik va jismoniy imkoniyatlari cheksizdir. Sportchilarda bunday sifatlarni rivojlantirish, kundalik hayotda amaliy qo'llashni yoshlik davridan boshlash kerak. Buning uchun sportchilar o'z a'zolari faoliyat funktsiyalarining xilma-xil qonunlarini bilib, ulardan aqliy mehnat unumdorligini o'stirishda, psixik va jismoniy faollik darajasini oshirishda to'g'ri va o'rinli foydalana bilishi nihoyatda muhim. Sportchilarning musobaqalardan oldingi psixologik holatini murabbiylar, fiziologlar, psixologlar katta qiziqish bilan ko'p yillardan buyon o'rganib kelmoqdalar. Lekin sportchilarning musobaqadan oldingi psixologik tayyorgarlik holati haqidagi ko'plab muammolar, masalalar shu kungacha yaxshi ishlab chiqilmagan yoki butkul ilmiy hal qilinmagan. Xalqaro sport musobaqalarida sportchilarning yomon ko'rsatkichlari faqat ularning jismoniy, texnik yoki taktik tayyorgarligiga bog'liq bo'lmasdan, balki ularning musobaqadan oldingi tayyorgarlik holatiga ham bog'liq ekanligini ancha batafsil tushuntirib berishga erishgan. Sportchining musobaqa jarayonida psixik hayajonlanish holati xilma-xil shakllarda ifodalanadi. Ularning musobaqadan oldingi yuqori darajadagi psixologik tayyorgarlik holati qiyin va murakkab sharoitlarda ham o'zini tuta bilishi, o'zini to'g'ri boshqarishida ko'rinadi. Sportchining musobaqadan oldingi psixik holati uning oldingi turli xil musobaqalarda erishgan muvaffaqiyatlariga ko'p jihatdan bog'liq bo'ladi. Ayrim olimlarning fikricha, miyada hosil bo'lgan o'rtacha qo'zg'alish musobaqada yaxshi natijalarga erishish imkonini beradi. Agar miyadagi qo'zg'alish start olish vahimasi darajasigacha yetib borsa, qo'zg'alish yuqori bo'ladi, oqibatda sportchining musobaqadagi natijalari yomon ko'rsatkichlar bilan tugallanadi. Sportchining musobaqaga tayyorgarlik holati asab tizimining ta'sirchanligiga ham bog'liq bo'ladi. Sportchining musobaqaga tayyorgarlik holati - oldingi musobaqalarda o'z kuchini qanday safarbar etganligiga ham bog'liq bo'ladi (jadval-2).

Jadval-2

Sportchilarda musobaqaga tayyorgarlik holati bilan bog'liq bo'lgan omillar.

Sportchilarda musobaqaga tayyorgarlik holati quyidagi sabablarga ham bog'liq:	
sportchining individual o'ziga xos xususiyatiga;	musobaqaning xarakteriga;
o'z kuchiga ishonch hosil qilishiga;	tomoshabinlarning xulq-atvoriga; sportchining musobaqa oldidan bajargan jismoniy mashqlariga;

Bu sabablar sportchining musobaqaga tayyorgarligi holatiga ta'sir qiladi. Ba'zi sportchilarda uchraydigan psixologik faollikning zaifligi, dangasalik, fikrlash qobiliyatining torligi, tashabbussizlik qanday va qaerdan paydo bo'ladi? Tabiiyki, bolalikdan ma'lum bir sport turiga intilish hayotiy zaruratdir. Biroq ayrim hollarda ota-onalar, tarbiyachi va murabbiylarning e'tiborsizligi natijasida ba'zi sportchilar o'z faoliyatlarida tabiat va jamiyat sirlarini tushuna olmay turli qiyinchiliklarga duch keladilar.

Murabbiyning asosiy vazifasi sportchilarning sevimli sport mashg'ulotlari yordamida aniq sport turiga, qolaversa, hayotga bo'lgan qiziqishini oshirish, mustaqil mashq qilishga odatlantirish, umidsizlik va dangasalikka berilishiga yo'l qo'ymaslikdir. Sport murabbiysi jamoa psixologi bilan birgalikda sportchining mashg'ulotlarga bo'lgan qiziqishini oshirsa yoki mashqlarni o'zlashtirishdagi psixik va aqliy to'siqlarni yengishiga yordamlashsa, sportchining o'qish va sport faoliyatida uchraydigan sovib ketish kabi salbiy hissiyotlarini o'z kuchi bilan

yengib o'tishga o'rgatsa, sportchining mashg'ulotlarga bo'lgan faollik darajasi yanada rivojlanadi. Murabbiy o'z shogirdlarini jismoniy mashqlarni bajarayotganida, boshqa bir sportchi shaxsi bilan taqqoslamasligi maqsadga muvofiq. Sportchining mashg'ulotlarga qiziqishining susayishi, yalqovlanib borishi, mashqlarni puxta o'zlashtirmasligining asosiy sabablari ko'p jihatdan murabbiyning sport mashqlarini sifatsiz o'tishi, jismoniy madaniyat va sportga doir bilimlarni puxta egallamaganligi, ijtimoiy tafakkurining zaifligi; shogirdlarining ruhiy holatlarini chuqur tahlil qila olmasligi pedagogik mahorati, bilimi va malakalarining yaxshi tarkib topmaganligidadir. Murabbiy sportchilarning aqliy kuchini va qobiliyatlarini yaxshilash orqali ularning faoliyatiga ijobiy ta'sir ko'rsatadi. Aqliy kuch sportchilarga jismoniy qobiliyatlaridan maksimal darajada foydalanishga va raqobat muhitida muvaffaqiyat qozonishga yordam beradi.

Sport ko'rsatkichlarida aqliy kuchning o'rni:

Ishlash yo'nalishi: Ruhiy kuch sportchilarga o'z natijalariga e'tibor qaratish imkonini beradi. Ishlash yo'nalishi sportchilarga maqsadlarga e'tibor berishga va raqobat muhitida eng yaxshi natijaga erishishga yordam beradi.

Konsentratsiya va Diqqat: Muvaffaqiyat uchun sportchilar o'yinning asosiy nuqtasiga diqqatlarini jamlashlari va diqqatlarini samarali boshqarishlari muhimdir. Aqliy kuch sportchilarga tashqi chalg'ituvchi omillardan qochishga va o'yinda qolishga yordam beradi.

Stressni boshqarish: Raqobatbardosh sport muhitida stress ishlashga salbiy ta'sir ko'rsatishi mumkin. Aqliy kuch sportchilarga stressni yengish strategiyalaridan foydalanishga va diqqatini jamlashga yordam beradi.

Motivatsiya va o'ziga ishonch: Aqliy kuch sportchilarga o'z motivatsiyasini yuqori darajada ushlab turishga va o'ziga ishonchini oshirishga yordam beradi. Sportchilarning maqsadlarga ishonchlari va qat'iyatlari ularning natijalariga ijobiy ta'sir qiladi.

Ayni bir xildagi qiziqish-havaslarining kuchi turli sportchilarda turli darajada bo'ladi. Kuchli qiziqish, ko'pincha, kuchli hissiyotlar bilan bog'liq bo'lib, sportchida ehtiros tarzida namoyon bo'ladi.

Sportchining o'zi tanlagan sport turi bilan shug'ullanishga qiziqishining o'sib borishi uning ichki dunyosiga, ma'naviy tarbiyasiga, hissiyotlariga ham bog'liq bo'ladi. Murabbiyning sport mashg'ulotlarini qiziqarli tashkil etishi sportchilarning mashg'ulotlarga qiziqishini oshiradi, ularning xotirasida o'rganilgan harakatli o'yin turlari va nomlarining uzoq muddat saqlanishini ta'minlaydi. Sportga qiziqish va sport bilan shug'ullanish yoshlarda aqliy, ma'naviy-axloqiy sifatlarni rivojlantirish bilan birga, ular shaxsini to'g'ri yo'naltirishga ham katta ta'sir etadi. (Jadval-3)

Jadval-3

Sportchilarning mashg'ulotlarga qiziqishlarini o'stirish omillari

<p>Sportchilarning mashg'ulotlarga qiziqishlarini o'stirish, musobaqalarda g'oliblikni qo'lga kiritishlari uchun quyidagilarga e'tibor berish zarur:</p>	
<p>Murabbiy sport mashg'ulotlari jarayonida sportchilar oldiga mashqlar bilan bog'liq bo'lgan muammoli masalalarni qo'yishi va bu muammolarni yechishda har bir sportchini mustaqil izlanishga odatlantirishi lozim. Natijada sportchi musobaqalarda yuqori ko'rsatkichlarga erishishda yuqori ehtiroslilik bilan yangi taktik musobaqalashish uslublarini izlaydi va qiyinchiliklardan qo'rqmaydigan bo'ladi.</p>	<p>Murabbiy sport mashg'ulotlari va sport o'yinlarini qiziqarli tashkil etsa, mashg'ulotlarda shogirdlarini zeriktirib yoki charchatib qo'ymasa, sportchilarning o'zlari o'rganayotgan har bir mashq turining musobaqalar jarayonida, umuman, kelajak faoliyati uchun muhim ekanligini tushunib oladi.</p>
<p>Sport mashg'ulotlari jarayonida o'rgatilayotgan mashqlar haddan ortiq yengil yoki qiyin bo'lsa, sportchilardagi mashg'ulotga bo'lgan qiziqishni pasaytirib yuborishi mumkin. Buning uchun murabbiy shogirdlarining yoshi, kuchi, qobiliyatiga qarab mashqlar tanlashi, ularning jismoniy sifatlarini ko'proq kuzatib borishi, baholashi, tekshirishi, sportchilarni bajariladigan mashqlarga qiziqтира bilishi lozim.</p>	<p>Murabbiy shogirdlarining yetuk sportchi bo'lishi to'g'risida qancha ko'p qayg'ursa, g'amxo'rlik qilsa, o'quv va sport jarayoniga nisbatan kuchli hissiyot uyg'otsa, shogirdlarida sportga bo'lgan qiziqish shunchalik kuchli bo'ladi.</p>

Sport amaliyotida kuzatilganki, ba'zi murabbiylar bajarilgan mashqlarni yanada mustahkamlash maqsadida o'rgatilgan mashqni takrorlayveradi, bilib-bilmay shogirdlarini zeriktiradigan vaziyatlar vujudga keltiradi. Bunday holatlarning qayta-qayta takrorlanishi sportchilarni zeriktirib qo'yadi va sport mashg'ulotlaridan bezdiradi. Ammo, o'z bilimini doimo oshirib boradigan, mustaqil ijod qiladigan, shogirdlari psixik holatlarini chuqur tushunadigan murabbiylar bu muammoni bartaraf etishga harakat qiladi va pedagogik mahoratga tayanib, mashg'ulotlarda o'z oldiga qo'ygan vazifalarni mas'uliyat bilan uddalaydi. Fikrimizni quyidagi holatlar orqali isbotlashga harakat qilamiz. (bu bizning sub'ektiv fikrlarimiz):

Birinchi variant. Murabbiy sportchilarga birorta jismoniy mashqni, masalan, ikki oyoqda o'tirib turish yoki qo'lda tortilish mashqlarini bajarishni uyga vazifa tariqasida beradi. Murabbiy ertasiga

shogirdlaridan mashqlarni ko'rsatishni talab qiladi. Berilgan mashqlarni sportchilar bir necha marotaba takrorlaganidan so'ng, ularda siqilish va zerikish holatlari paydo bo'ladi. Bu holat mashg'ulot samaradorligiga salbiy ta'sir ko'rsatadi.

Ikkinchi variant. Murabbiy shogirdlariga o'zlari sevgan harakatli o'yin yoki jismoniy mashq turlaridan birini tanlab, uni bajarishni talab darajasida o'rganib kelishni tavsiya etadi, albatta, navbatdagi mashg'ulotda uyga vazifaning bajarilishi tekshiriladi. Murabbiyning bunday mashg'uloti birinchi variantga qaraganda qiziqarli bo'ladi. Har bir sportchining mustaqil o'rgangan mashqlari (jismoniy, texnik, taktik bajarishi) boshqa sportchilarda ham qiziqish uyg'otadi. Sportchilar, albatta o'zlari tanlagan sport turiga oid har bir harakatni diqqat bilan kuzatib, har xil harakatli o'yin va mashq turlarini o'zlashtirib oladilar. Sportchilarning harakatli o'yin hamda mashqlarni bajarish uslublari ular ijtimoiy psixologik jihatdan shaxsini va ichki dunyosini ochib beradi.

Sportchilarning psixologik tayyorgarligi ularning sportdagi ko'rsatkichlarini oshirish va ijobiy raqobat muhitida muvaffaqiyatga erishish uchun muhim ahamiyatga ega. Psixologik tayyorgarlik sportchilarning aqliy kuchini oshirish strategiyalarini o'z ichiga oladi. Bu yerda sportchilarni psixologik tayyorlash uchun muhim bosqichlar mavjud. Maqsadni belgilash: sportchilar o'z oldiga maqsad qo'yishlari va bu maqsadlarga erishish uchun aniq qadamlar qo'yishlari muhim. Maqsadlar sportchilarning motivatsiyasi va harakatlarini boshqaradi.

Tasdiqlash va vizualizatsiya: Tasdiqlash va vizualizatsiya usullari sportchilarning aqliy kuchini oshirishning samarali usullaridir. Sportchilarning kuchli va muvaffaqiyatli ekanligi va muvaffaqiyatlarini ruhiy jihatdan rag'batlantirayotgani haqidagi ijobiy xabarlar ularning faoliyatiga ijobiy ta'sir qiladi.

Stressni boshqarish: Sportchilar uchun stress bilan kurashish strategiyalarini o'rganish va qo'llash muhimdir. Stressni boshqarish ularga raqobat muhitida xotirjam va diqqatni jamlashga yordam beradi.

Diqqat va diqqatni jamlash: sportchilar uchun o'yinning asosiy nuqtasiga diqqatni jamlash va ularning diqqatini samarali boshqarish usullarini o'rganish muhimdir. Konsentratsiya va diqqatni jamlash ishlash sifatini yaxshilaydigan muhim elementlardir.

Xulosa. Yuqoridagilardan shunday xulosa qilish mumkinki, sportchilarning psixik jarayonlarini tushunish va ularning faoliyatini yaxshilash uchun psixologik strategiyalardan foydalanishga alohida e'tibor qaratish. Sportda muvaffaqiyatga erishish uchun aqliy kuch juda muhimdir. Sportchilarning motivatsiyasi, konsentratsiyasi, stressni boshqarishi va o'ziga ishonchi ularning natijalariga ijobiy ta'sir ko'rsatadigan asosiy omillardir. Sportchilarning psixologik tayyorgarligi ularning aqliy kuchini rivojlantirish va raqobat sharoitida muvaffaqiyatga erishishda muhim ahamiyatga ega. Sportchilarni psixologik jihatdan tayyorlash sportchilarga tana va ong muvozanatini saqlashga yordam beradi va eng yaxshi natijaga erishadi. Shuningdek sportchilarni sport musobaqalariga psixologik jihatdan tayyorlashda, ularning jismoniy va psixologik tayyorgarlik darajasini yanada oshirish – sport amaliyotida sportchilarning ko'pincha g'alaba qozonishi ilmiy isbotlangan. Demak, sport mutaxassislari va murabbiylar sportchilarni musobaqaga psixologik jihatdan tayyorlashga alohida e'tibor berishlari maqsadga muvofiqdir.

Adabiyotlar:

1. Mirziyoyev Sh.M. Buyuk kelajagimizni mard va olijanob halqimiz bilan birga quramiz - Toshkent: "Ozbekiston" NMIU, 2017. – 488 b.

2. Mirziyoyev Sh.M. Tanqidiy tahlili, qat'iy tartib-intizom va shaxsiy javobgarlik – xar bir rahbar faoliyatining kundalik qoidasi bolishi kerak. Mamlakatimizni 2016 yilda ijtimoiy-iqtisodiy rivojlantirishning asosiy yakunlari va 2017 yilga moljallangan iqtisodiy dasturning eng muhim ustuvor yonalishlariga bagishlangan Vazirlar Mahkamasining kengaytirilgan majlisidagi maruza, 2017 yil 14 yanvar. – Toshkent: "Ozbekiston", 2017. – 104 b.

3. Mirziyoyev Sh.M. Erkin va farovon, demokratik Ozbekiston davlatini birgalikda barpo etamiz. Ozbekiston Respublikasi Prezidenti lavozimiga kirishish tantanali marosimiga bagishlangan Oliy Majlis palatalarining qoshma majlisidagi nutq / Sh.M. Mirziyoyev. – Toshkent: "Ozbekiston" NMIU, 2017. – 32 b.

4. Karimov I.A. O'zbekistonning o'z istiqloq va taraqqiyot yo'li. – T.: O'zbekiston, 1992 y.

5. Марищук В., Блудов Ю., Плахтиенко В., Серова Л. Методики психодиагностики в спорте. М. ФИС, 1990 й

MUSIQA FANLARINI MUSTAQIL O'ZLASHTIRISHDA AXBOROT-KOMMUNIKATSIYA VOSITALARIDAN SAMARALI FOYDALANISH

*Alayeva Zarnigor Maxmudovna,
Buxoro davlat pedagogika instituti "Musiq va tasviriy san'at" kafedrasi o'qituvchisi*

*Yaxshiboyeva Zarnigor Odil qizi
Buxoro davlat pedagogika instituti "Musiq ta'limi" yo'nalishi talabasi
<https://doi.org/10.53885/edinres.2024.02.1.012>*

Annotatsiya: Har bir jamiyatning kelajagi uning ajralmas qismi va hayotiy zarurati bo'lgan ta'lim tizimining qay darajada rivojlanganligi bilan belgilanadi. Bugungi kunda mustaqil taraqqiyot yo'lidan borayotgan mamlakatimizning uzluksiz ta'lim tizimini isloh qilish va takomillashtirish, yangi sifat bosqichiga ko'tarish, unga ilg'or pedagogik va axborot texnologiyalarini joriy qilish hamda ta'lim samaradorligini oshirish davlat siyosati darajasiga ko'tarildi. Jahon pedagogik tajribasi, zamonaviy pedagogik texnologiyalarining talaba (yoki o'quvchi) larni fanlarga qiziqtirishga, ularning mustaqil ishlashda faolliklarini oshirishga imkoniyati cheksiz ekanligini tasdiqlamoqda.

Kalit so'zlar: musiq madaniyati, mobil telefonlar, kompyuterlar, PowerPoint dasturi, mustaqil ish, pedagogik texnologiyalar, uzluksiz ta'lim, musiq ta'limi.

ЭФФЕКТИВНОЕ ИСПОЛЬЗОВАНИЕ ИНФОРМАЦИОННО-КОММУНИКАЦИОННЫХ СРЕДСТВ В САМОСТОЯТЕЛЬНОМ РАЗВИТИИ МУЗЫКАЛЬНЫХ НАУК

*Алаева Зарнигор Махмудовна,
Бухарский государственный педагогический институт, преподаватель кафедры
«Музыка и изобразительное искусство».*

*Яхшибоева Зарнигор Одил кизи
Студентка Бухарского государственного педагогического института, отделение
«Музыкальное образование».*

Аннотация: Будущее каждого общества определяется уровнем развития системы образования, которая является его неотъемлемой частью и жизненной необходимостью. Сегодня реформирование и совершенствование системы непрерывного образования нашей страны, идущей по пути самостоятельного развития, поднятие ее на новый уровень качества, внедрение в нее передовых педагогических и информационных технологий, повышение эффективности образования поставлены на передовую задачу. уровень государственной политики. Мировой педагогический опыт подтверждает, что возможности современных педагогических технологий заинтересовать студентов (или учащихся) наукой и повысить их активность в самостоятельной работе безграничны.

Ключевые слова: музыкальная культура, мобильные телефоны, компьютеры, программа PowerPoint, самостоятельная работа, педагогические технологии, непрерывное образование, музыкальное образование.

EFFECTIVE USE OF INFORMATION AND COMMUNICATION MEANS IN THE INDEPENDENT DEVELOPMENT OF MUSIC SCIENCES

*Alayeva Zarnigor Makhmudovna,
Bukhara State Pedagogical Institute, teacher of the «Music and visual arts» department*

*Yaxshiboyeva Zarnigor Odil qizi
Student of the Bukhara State Pedagogical Institute, «Music Education» department*

Annotation: The future of every society is determined by the level of development of the education

system, which is an integral part of it and a vital necessity. Today, reforming and improving the continuous education system of our country, which is on the path of independent development, raising it to a new level of quality, introducing advanced pedagogical and information technologies to it, and increasing the effectiveness of education have been raised to the level of state policy. World pedagogical experience confirms that the possibility of modern pedagogical technologies to interest students (or pupils) in science and to increase their activity in independent work is unlimited.

Key words: music culture, mobile phones, computers, PowerPoint program, independent work, pedagogical technologies, continuous education, music education.

Kirish O'zbekistonning yangi taraqqiyoti bosqichida mamlakatimizda bo'layotgan o'zgarishlar va yangilanishlar mustahkam ma'naviy-axloqiy qadriyatlar negizida amalga oshirilmoqda. Bu esa yoshlarning yuksak fazilatlarini shakllantirishda, shu bilan birga, ularning ma'naviy dunyoqarashini kengaytirishda ta'limning o'rni va roli muhim ahamiyatga ega ekanligini ko'rsatadi.

Umumta'lim maktablarida musiqa darslari jarayonida yangi pedagogik texnologiyaning bir qator tamoyillari mavjud bo'lib, darsning umumiy maqsadidan kelib chiqqan holda qiziqarli dars tashkil etish, test savollari asosida o'quvchining bilimini sinab ko'rish, muammolari vaziyatlar asosida savol-javoblar tariqasida loyihalashtirish va boshqalardan iboratdir.

Bunday usullarni aralash-quralash qilib, bolani zo'riqtirmaslik, uning yoshini hisobga olgan holda usullardan foydalanish o'qituvchi –pedagogning bilishi zarur bo'lgan xususiyatdir.

Musiqa o'qituvchisi o'quvchilarni darsga bo'lgan qiziqishlarini o'stirish va darsni yangi pedagogik texnologiyalardan unumli hamda o'rinli foydalanishi, shuningdek, maqbul shakl, usul va vositalar yordamida tashkil etishi lozim. Jumladan: texnik vositalar, kompyuter va boshqa musiqiy cholg'ular uslublari, ko'rgazmali jihozlar, amaliy mashg'ulotlar, pedagogik va psixologik vositalar ilg'or o'qituvchining ilg'or tajribalar.

“Texnologiya” yunoncha co'z bo'lib, “techne” – mahoplat, san'at va “logos” – tushuncha, ta'limot, fan ma'nosini anglatadi. “Ta'lim texnologiyaci” iborasining ma'nosi – (inglizcha “An educational technology”) ta'lim japyonini yukcak mahoplat bilan san'at darajarida tashkil etish to'g'risida ma'lumot beruvchi fan, ta'limot demakdir.

Ma'lumki, fan va texnika jadal sur'atlar bilan rivojlanayotgan bugungi kunda ko'plab ilmiy bilimlar, tushuncha va tasavvurlar hajmi keskin ortib bormoqda. Bu, bir tomondan, fan-texnikaning yangi soha va bo'limlarining taraqqiy etishi tufayli uning differentsiallashuvini ta'minlayotgan bo'lsa, ikkinchi tomondan, fanlar orasida integratsiya jarayonini vujudga keltirmoqda.

- modulli ta'lim usulidan foydalanish deya ayta olaman, unda quyidagi vazifalar amalga oshiriladi:
 - mustaqil kontseptual kichik birlik;
 - modul mustaqil birlik sifatida bir o'quv kursini o'z ichiga olib, bir necha bloklarni o'zida mujassam etadi;

- modul ma'lum mutaxassislikka tegishli bo'lgan bir qancha o'quv predmetlarni o'zida mujassamlashtiruvchi fanlararo birlik bo'la oladi;

- aniq bir mutaxassislikni egallashga yo'naltirilgan kasbiy ta'lim moduli.

Bundan tashqari “modul” tushunchasiga tegishli bo'lgan bir qancha xususiyatlarni ajratish mumkin:

- Maqsad;
- Turli xil turdagi o'quv faoliyatini integratsiyasi;
- Metodik ta'minot;
- Mustaqil rivojlanish;
- Ta'lim jarayonidagi o'quvchilarning mustaqilligi;
- O'quv axborotini tahlil qilish va strukturalashtirish ko'nikmasi;
- Nazorat va o'z-o'zini nazorat;
- O'quvchilarning ta'lim olishdagi shaxsiy traektoriyasi.

Shu sababli o'quvchilarning mustaqil faoliyatiga katta e'tibor qaratiladi. O'quvchi mustaqil faoliyatini samarali bo'lishi uchun pedagogdan turli xildagi maslahatlar tizimi talab qilinadi. Shu sababli xorij tajribasida pedagogik yordamning turli ko'rinishlari takomillashib bordi va bugungi kunda pedagogik faoliyatiga ko'ra bir qancha tushunchalar kelib chiqishiga sabab bo'ldi.

Zamonaviy sharoitda talabalarning o'quv-bilish faolliklarini kuchaytirish, o'qitish sifatini oshirish

va samaradorligini yaxshilash maqsadida innovatsion xarakterga ega ta'lim shakllaridan foydalanish maqsadga muvofiqdir. Bugungi kunda amaliy o'yinlar, muammoli o'qitish, interfaol ta'lim, modul-kredit tizimi, masofali o'qitish, blended learning (aralash o'qitish) va mahorat darslari ta'limning innovatsion shakllari sifatida e'tirof etilmoqda.

NATIJALAR. Musiqa madaniyati fani o'qituvchisi o'quvchi-yoshlar psixologiyasini o'rganishi va har biriga nisbatan individual yondoshishi, dars va mashg'ulot jarayonida ularning talab va istaklari qondirilishi uchun harakat qilishi, yaxshi ijodiy natijaga erishishga, har bir o'quvchi-yoshlarni safarbar eta olishi, bir so'z bilan aytganda, yoshlarning ma'naviy ehtiyojini qondirish uchun sharoit yaratishi lozim.

Ushbu vazifalarni amalga oshirishda undan yuqori badiiy did, yangilikni tez his qilish, hayot bilan hamnafas bo'lish, mohir tashkilotchilik qobiliyati talab qilinadi.

Bosh vazifa - badiiy ijodiyot yoki san'atning biror tor yo'nalishi bo'yicha mutaxassislar tayyorlash emas, balki, har tomonlama komil insonni tarbiyalash uchun uni axloqiy pok, go'zallik va ezgulikni yaxshi his eta oladigan, o'z axloqi bilan boshqalarga o'rnak bo'la oladigan ma'naviy yetuk insonlarni tarbiyalash ishiga ko'maklashishdir.

O'sib kelayotgan yosh avlodni tarbiyalash va unga puxta talim berish ishida o'quv-tarbiyaning yanada samaradorligini taminlash maqsadida cholg'u ijrochiligi malakalarini egallash uslubiyotining nazariyasi va unga xos bo'lgan o'rgatish "texnologiyasini" rivojlantirish muhim ahamiyatga ega.

O'quvchi-yoshlar talimida muvaffaqiyatlarni qo'lga kiritishi, bilmaslikdanbilishga, qo'lidan kelmaslikdan uddalay olishga, yani o'z kuch-g'ayratlarining ma'nosi va samarasini anglashga tomon siljish, yutuqlar quvonchini his etishni taminlovchi sharoitlarni yaratish, mehnatsevarlik, o'qishga havas va o'qish iqtidorini tarbiyalash asosiy vazifalardan biridir. Musiqa tufayli insonda oliyjanoblik, ulug'vorlik, go'zallik tashqi dunyodagina emas, balki uning o'zida ham mavjud ekanligi to'g'risidagi tasavvur yuzaga keladi.

O'zbek xalqining bebaho, mumtoz, nodir musiqa asarlarini xalq cholg'ularida badiiy, yetuk ijro etishni rivojlantirish, hozirgi davrimizda yoshlarni musiqaga bo'lgan qiziqishini orttiradi.

MUHOKAMA

Respublikamizda majburiy ta'lim muassasalarining barcha bosqichlari musiqa madaniyati ta'limi mazmuni uchun o'quv material tanlash uning hajmini oshirish bilan emas, balki quyidagi tadbirlarni amalga oshirish orqali belgilanadi:

–ushbu majburiy ta'limning umumiy o'rta ta'lim maktablari musiqa madaniyati ta'limida o'rganiladigan eng oddiy musiqiy tushunchalar, atamalar hamda kompozitorlar, bastakorlar, to'rt asosiy musiqiy uslub haqidagi ma'lumotlarni oddiydan murakkabga qarab o'rganish;

–insoniyat uchun muhim ahamiyatga ega zamonaviy axborot kommunikatsion texnologiyalarining rivojlanishi va kundalik hayotda tutgan o'rni muhim ahamiyatga ega bo'lib, fan-texnika taraqqiyoti bilan bog'lashga olib keladigan musiqa sohasidagi tadqiqot yutuqlarini ko'rsatish;

–musiqa madaniyati ta'limida o'rganiladigan musiqa tinglash, jamoa bo'lib kuylash, musiqa savodi yuzasidan beriladigan bilim atamalarini o'quvchilarga tushunarli holda umumiy o'rta ta'lim maktablari darsliklarida sodda va aniq bayon etish, bunda asosiy e'tiborni o'quvchilarning yosh psixologik xususiyatlarini va turdosh fanlar bilan o'zaro aloqadorlikni e'tiborga olib, o'quvchilarning bilim olish va o'quv materialini tushunish hamda puxta, mukammal o'zlashtirish imkoniyatini yaratish.

Ta'limning barcha bosqichlariga oid umumiy pedagogik va didaktik talab talaba (yoki o'quvchi) ning dasturiy bilim, tasavvur va ko'nikmalari asosida mustaqil ishlash samaradorligini takomillashtirish, ilmiy fikrlashga, o'quv faniga qiziqishini kuchaytirish, kasbiy bilimlarini chuqurlashtirish, nazariy va amaliy mashg'ulot mobaynida ularning faolligini oshirishdan iboratdir.

Ta'limning bugungi vazifasi o'quvchilarni kun sayin oshib borayotgan axborot-ta'lim muhiti sharoitida mustaqil ravishda faoliyat ko'rsata olishga, axborot oqimidan oqilona foydalanishga o'rgatishdan iboratdir. Buning uchun ularga uzluksiz ravishda mustaqil ishlash imkoniyati va sharoitini yaratib berish zarur.

Innovatsion texnologiyalar, pedagogik va axborot texnologiyalarini o'quv jarayonida qo'llashga bo'lgan qiziqish, e'tibor kundan-kunga kuchayib bormoqda. Bunday bo'lishining sabablaridan biri, shu vaqtgacha an'anaviy ta'limda o'quvchi - talabalarni faqat tayyor bilimlarini egallashga o'rnatilgan bo'lsa, zamonaviy texnologiyalar ularni egallayotgan bilimlarini o'zlari qidirib topishlariga, mustaqil

o‘rganib, tahlil qilishlariga, hatto xulosalarni ham o‘zlari keltirib chiqarishlariga o‘rgatadi.

Pedagogik texnologiyalar masalalari, muammolari o‘rganayotgan o‘qituvchilar, ilmiy-tadqiqotchilar, amaliyotchilarning fikricha, pedagogic texnologiya bu faqat axborot texnologiyasi bilan bog‘liq, hamda o‘qitish jarayonida qo‘llanishi zarur bo‘lgan ta‘lim samaradorligini oshirish, kompyuter, masofali o‘qish, yoki turli xil texnikalardan foydalanish deb belgilanadi.

Pedagogik texnologiyaning eng asosiy negizi - bu o‘qituvchi va o‘quvchining belgilangan maqsaddan kafolatlangan natijada hamkorlikda erishishlari uchun tanlangan texnologiyalariga bog‘liq deb hisoblaymiz, ya‘ni o‘qitish jarayonida, maqsad bo‘yicha kafolatlangan natijaga erishishda qo‘llaniladigan har bir ta‘lim texnologiyasi o‘qituvchi va o‘quvchi o‘rtasida hamkorlik faoliyatini tashkil eta olsa, har ikkalasi ijobiy natijaga erisha olsa, o‘quv jarayonida talabalar mustaqil fikrlay olsalar, ijodiy ishlay olsalar, izlansalar, tahlil eta olsalar, o‘zlari hulosa qila olsalar, o‘zlariga, guruhga, guruh, va ularga baho bera olsa, o‘qituvchi esa ularning bunday faoliyatlari uchun imkoniyat va sharoit yarata olsa, ana shu, o‘qitish jarayonining asosi hisoblanadi.

Tadqiqotchilarning ta‘kidlashicha, ma‘lumotlarni o‘zlashtirish sifati ta‘lim oluvchilarning axborotlarni qabul qilish va faollik darajasiga bog‘liq bo‘lib, ta‘lim olishda inson 10% o‘qiganini, 20% tinglaganini, 30% ko‘rganini va 90% o‘zi mustaqil bajarganini o‘zlashtirar ekan.

Aynan pedagogik texnologiyalar asosida berilgan vazifa va topshiriqlarni o‘quvchilarning o‘zi mustaqil bajarishi uchun qulay muhit yaratadi. Bugungi kunda musiqiy ta‘limda ham zamonaviy pedagogik texnologiyalardan unumli foydalanilmoqda.

Chunki pedagogik texnologiyalar o‘quvchilarning mustaqil ravishda qo‘shiqlarni cholg‘u asbobida chalib, kuylab tahlil qilish, musiqa savodxonligini oshirib borish, sof intonatsiyada kuylash, xotirani mustahkamlash, obrazli tasavvur hosil qilish, o‘z qobiliyatini to‘la namoyon qila olish, musiqa fanlari bo‘yicha puxta bilimlarni egallash, mulohaza va suhbat doirasini kengaytirish, erkin va ijodiy fikrlash, o‘qituvchi va guruh o‘rtasida hamkorlikni qaror toptirish, pedagogik jarayonda demokratik va insonparvarlik g‘oyalarining ustuvorligiga erishish kabi bir qator muhim ta‘lim maqsadlariga erishishni ta‘minlaydi.

Uzluksiz ta‘lim ijodkor, ijtimoiy faol, ma‘naviy boy shaxs shakllanishi va yuqori malakali raqobatbardosh kadrlar ildam tayyorlanishi uchun zarur shart-sharoitlar yaratadi. Musiqa ta‘limi va tarbiyasining asosiy maqsadi o‘quvchilarda musiqa san‘atini go‘zallik qonuniyatlari asosida o‘rganish malakasini shakllantirish va ularda zamonaviy musiqa madaniyatini tarkib toptirishdan iboratdir.

Shunday ekan mazkur maqsad o‘qituvchi oldiga o‘quvchilarda musiqaviy – badiiy did va axloqiy estetik his – tuyg‘ularni tarkib toptirish:

Ijodiy qobiliyatlarini rivojlantirish, musiqa san‘atiga nisbatan qiziqish va ularning musiqa faoliyatida badiiy ehtiyojini kuchaytirish, musiqa savodxonligi madaniyatini shakllantirish, musiqa – davr, hayot, inson his-tuyg‘ulari va uning orzu umidlari ifodasi ekanligi haqida tushuncha hosil qilish qator vazifalar qo‘yadi.

Maktabdagi musiqa fanlari bolani sog‘lom, har tomonlama kamol topib shakllanishini ta‘minlaydi, unda o‘qishga intilish hissini uyg‘otadi, uni muntazam ta‘lim olishga tayyorlaydi.

Musiqiy tarbiyani rivojlantirish uchun quyidagilarni amalga oshirish lozim bo‘ladi:

- malakali tarbiyachi va pedagog kadrlarni ustuvor ravishda tayyorlash;
- musiqiy tarbiyaning samarali psixologik-pedagogik uslublarini izlash va joriy etish;
- bolalarni oilada tarbiyalashni tashkiliy, psixologik, pedagogik va uslubiy jihatdan ta‘minlash;
- zamonaviy o‘quv-uslubiy qo‘llanmalar, texnik vositalar, o‘yinchoqlar va o‘yinlar yaratish hamda ularni ishlab chiqarish;
- bolalarni xalqning boy madaniy-tarixiy merosi va umumbashariy qadriyatlar asosida ma‘naviy-axloqiy jihatdan tarbiyalash uchun shartsharoitlar yaratish.

Mobil telefonlar, kompyuterlar, boshqa ko‘plab zamonaviy elektron aloqa vositalarisiz bugungi shiddatli davrda kundalik hayotni mutlaqo tasavvur qilib bo‘lmaydi. Binobarin, aloqa sohasidagi yangiliklar uning an‘anaviy turlari, masalan, oddiy telefonlar va pochta xizmatiga ham keng tatbiq etilmoqda.

Darhaqiqat, aloqaning zamonaviy vositalari va texnologiyalari o‘z imkoniyatlari bilan davrimizning asosiy sifat ko‘rsatkichlaridan biriga aylanib bormoqda.

Hozirgi aloqa texnikalari ishlab chiqaruvchilarning mashhur brendlari yoki ommaviylashib ketgan

onlayn-xizmatlar to'g'risida eshitmagan yoxud o'qimagan kunimiz yo'q. Biroq ularning barchasidan foydalanish uchun birgina zamonaviy mobil telefon, planshet yoki kompyuterning o'zi kamlik qiladi.

Axir uyali aloqa tarmog'i signali yoki internetga chiqish imkoniyati bo'lmasa, bunday uskunalarining birortasi ham ishlamaydi. Shu bois iste'molchilar ehtiyojini qondirish uchun avvalo, tegishli infrotuzilmani kengaytirish va modernizatsiya qilish talab etiladi.

Bugungi kunda mamlakatimizda axborot-kommunikatsiya sohasini rivojlantirishning asosiy yo'nalishlaridan biri bo'lib qolmoqda.

Mustaqillik yillarida mavjud telekommunikatsiya xizmatlarining ishonchliligini va sifatini oshirish hamda zamon talablariga javob beradigan yangi turlarini hayotga tatbiq etish borasida katta ishlar qilindi.

Butun Respublika miqyosida ilg'or kommutatsion uskunalar o'rnatilib, ishga tushurildi, tezkor optic tolali aloqa liniyalari yotqizildi. Tarmoqdagi bunday o'zgarishlar aniq strategiyaga ega. Zero, soha jadal jivojlanib bormoqda.

Musiqa fanlarini o'qitishda ayniqsa, axborot-kommunikatsiya vositalari juda katta yordam ko'rsatadi.

"Musiqa tarixi" fanidan kompozitorlarning hayoti va ijodini o'quvchilarga yanada aniq yoritib berishda internet saytlaridan samarali ma'lumot olish mumkin.

Ularning hayoti va ijodiga bag'ishlab yaratilgan badiiy filmlar, hujjatli filmlar to'plamini dars mobaynida namoyish etish o'quvchilarning mavzuni chuqur o'zlashtirib olishlarida samarali natija beradi. Internetdan olingan ma'lumotlardan PowerPoint dasturi orqali taqdimot namoyishi ham darsning mazmunli o'tishini ta'minlaydi.

Jahon musiqa madaniyatining buyuk darg'alari avstriyalik V.A.Mosart, nemis bastakori L.V.Betxoven, italiyalik bastakorlar J.Rossini, J.Verdi, rus kompozitorlari M.P.Musorgskiy, P.I.Chaykovskiy, N.A.Rimskiy-Korsakov kabi mashhur musiqa ijodkorlari musiqiy durdonalarini, qolaversa, o'zimizning an'anaviy mumtoz milliy musiqamiz namunalarini dars mobaynida gramm yozuvdan foydalanib tinglash o'quvchilarning musiqiy tinglash faoliyatini va xotirasini shakllanib, o'sishiga yordam beradi.

Pedagogik texnologiya jarayonlari samaradorligini oshirish va shug'ullanuvchilarning jismoniy rivojlanishini ta'minlashning asosiy talablari to'g'ri tashkil etilgan mashg'ulotlar jarayonida bajariladi. Agar "Musiqa madaniyati" darslarining "pedagogik texnologiyalarni qo'llash" jarayoni talab darajasida shakllantirilsa, o'quvchilarda musiqiy didning va jismonan sog'lomligi shakllanishining samaradorligi oshadi.

Shu jarayon orqali bizning milliy musiqa boyligimiz, mumtoz qo'shiq kuylarimiz kelgusi avlod ongiga chuqur singib borishi amalga oshadi.

Umumta'lim maktablarining musiqa madaniyati ta'limida berilgan qo'shiqlar nota materiallari o'quvchilarning imkoniyati, ovoz diapazonlari aniq va mukammal rivojlanishini xisobga olgan holda mantiqiy ketma-ketlikda berilgan. Musiqa tinglash, jamoa bo'lib kuylash, musiqa savodi va musiqa ijodkorligi faoliyat turlarini amalga oshirish bilan birga milliy cholg'u asboblari, xalq kuyi namunalarini farqlashni o'rganadilar.

Xulosa

Bunda o'quvchilarda fanga oid umumiy va tayanch kompetentsiyalar shakllantiriladi. "Musiqa madaniyati" fani o'quv dasturidagi biror bob yoki bo'limning o'rganish tartibini, jamoa bo'lib kuylash va musiqa tinglash faoliyatlari uchun berilgan asarlarni o'qituvchi o'quvchilarning psixofiziologik xususiyatlarini va ijro imkoniyatlarini inobatga olgan holda o'rinlarini o'zgartirib o'qitishlari mumkin.

O'qituvchi o'quvchilarni faollashtiradigan, o'zi va o'rganuvchi uchun qulay bo'lgan yo'llarni, usul va uslublarni, o'qitish shakllari, metod va vaziyatlarni izlaydi, zamonaviy pedagogik texnologiyaga suyanib, o'quv jarayoni samaradorligini oshiradi.

O'quvchilarni mustaqil fikrlashga o'rgatib, o'quv jarayonining yuqori sifat va samaradorligiga erishadi. Shu boisdan ham, pedagogik texnologiya, didaktik texnologiya, ta'lim texnologiyalariga o'quv jarayonidagi eng samarali vositalar deb qaralmoqda. Ulardan dunyo pedagogik amaliyotida keng foydalanilmoqda. Xozirgi kundagi eng dolzarb masala va vazifa ta'lim standartlarini o'quv jarayoniga tatbiq etishdan iboratdir.

FOYDALANILGAN ADABIYOTLAR

1. To'Rayevich, Yarashev Jo'Rabek, and Rahmonova Hojibuv Rizojon Qizi. «Musiqaning inson ongiga tasiri.» Ta'lim fidoyilari 7.8 (2022): 607-611.

2. To'rayevich, Yarashev Jo'rabek, and Rizojeva Munisa Shokirovna. «RUS KOMPOZITORLAR

IJODIDA STILIZATSIYA TUSHUNCHA-SINING MUSIQA FANIGA KIRIB KELISH TARIXI.» PEDAGOGS jurnali 10.4 (2022): 100-104.

3. Alayeva, Zarnigor Maxmudovna. «TALABALARNI MILLIY BADIY AN'ANALAR VOSITASIDA G'OYAVIY TARBIYALASH TIZIMI.» ZAMONAVIY FAN, TA'LIM VA ISHLAB CHIQRISH MUAMMOLARINING INNOVATSION YECHIMLARI 5 (2023): 12-15.

4. Alayeva, Zarnigor. «Pedagogik mahorat: Pedagogik mahorat.» Buxoro davlat universitetining Pedagogika instituti jurnali 1.1 (2021).

5. Maxmudovna, Alayeva Zarnigor. «The System of Ideological Education of Students through National Traditions.» EUROPEAN JOURNAL OF INNOVATION IN NONFORMAL EDUCATION 3.2 (2023): 47-51.

6. Алаева, Зарнигор Махмудовна. «Педагогика как наука и искусство воспитания.» Вестник науки и образования 21-2 (99) (2020): 78-81.

7. Алаева, Зарнигор Махмудовна. «Интерпретация методов музыкального воспитания и образования дошкольника.» Science and Education 3.4 (2022): 1253-1258.

8. Алаева, Зарнигор Махмудовна. «Роль национальных инструментов в музыкальном образовании начальных классов.» Проблемы науки 66 (2021).

9. Алаева, Зарнигор Махмудовна. «Регулирование и интерактивное планирование музыкального воспитания и образования для начальных классов.» Science and Education 3.4 (2022): 1259-1264.

10. Алаева, Зарнигор Махмудовна. «Дискретность ритмических движений. Ритмика в начальной школе хореография.» Science and Education 3.4 (2022): 1233-1238.

11. Алаева, Зарнигор Махмудовна. «Методические рекомендации по развитию ритмических навыков младших школьников.» Science and Education 3.4 (2022): 1246-1252.

12. Алаева, Зарнигор Махмудовна. «Шаг с подскоком в детском хореографии. Методические трудности педагога хореографа при выполнении шага с подскоком.» Science and Education 3.4 (2022): 1239-1245.

13. Алаева, З. М. «Использование Арт-Педагогических Технологий В Развитии Музыкальных Способностей Студентов.» CENTRAL ASIAN JOURNAL OF ARTS AND DESIGN 3.1 (2022): 6-9.

14. Alayeva, Zarnigor Maxmudovna, and Sadoqat Ruslanovna Shamsiyeva. «Qo'shiq tushunchasi va uning inson hayotida tutgan o'rni hamda xonandalik ijrochiligi tarixi.» Scientific progress 1.5 (2021): 336-342.

15. Аллаева, Зарнигор Махмудовна. «ЭСТЕТИЧЕСКОЕ ВОСПИТАНИЕ ДОШКОЛЬНИКОВ С ПОМОЩЬЮ ПЕСЕН И ТАНЦЕВ.» Наука, техника и образование 2-1 (77) (2021): 69-72.

16. Шамсиев Ш. И., Солиев А. А. Основы хорового пения на уроках музыки //Проблемы науки. – 2021. – №. 1 (60). – С. 55-57.

17. Шамсиев Ш. И. Молодой специалист учитель музыки, как руководитель хорового коллектива в общеобразовательной школе //Science and Education. – 2022. – Т. 3. – №. 1. – С. 540-545.

18. Шамсиев Ш. И. Новые подходы к подготовке молодых специалистов учителей музыки, разработка уроков музыки //Science and Education. – 2022. – Т. 3. – №. 1. – С. 528-533.

19. Shamsiev S. I. The role of folk songs in educating student's role of folk songs in student education //International Journal on Integrated Education. – 2021. – Т. 4. – №. 2. – С. 76-78.

KOMMUNIKATIV KOMPETENSIYALARNI SHAKLLANTIRISHDA SO‘ZLARNI BIRIKTIRISH KO‘NIKMALARINI O‘QITISHGA DOIR MASHQLARNI TAKOMILLASHTIRISH

*Alimov Jamshid Ravshanovich,
Termiz davlat universiteti o‘qituvchisi
<https://doi.org/10.53885/edinres.2024.02.1.013>*

Annotatsiya. Ushbu maqolada asosiy e'tibor haqiqiy kombinatsiyadagi mashqlarga qaratiladi, chunki faqat ular maxsus tadqiqot mavzusini tuzish uchun yetarlicha o'ziga xosdir. Bu borada oliy ta'lim muassasalarida ingliz tilini o'qitish va chet tili kasbiy kompetensiyasini shakllantirishning faoliyat mexanizmlarini takomillashtirish bo'yicha jahon ilm-fan taraqqiyoti tendensiyalarini hisobga olgan holda ilmiy-amaliy tavsiyalar berilgan.

Kalit so'zlari: kombinatsi, mashqlar, kasbiy axborot kompetensiyasi, chet tili kompetensiyasi, ijtimoiy tarmoqlar, ingliz tilini o'qitish metodikasi, nofilologik yo'nalishlarida ingliz tilini o'qitish, ingliz tilini o'qitishning samarali usullari;

IMPROVING EXERCISES FOR TEACHING WORD COMBINATION SKILLS IN FORMING COMMUNICATIVE COMPETENCES

*Alimov Jamshid Ravshanovich,
teacher of Termiz State University*

Annotation. This article focuses on real compound exercises, as they alone are unique enough to constitute a dedicated research topic. In this regard, scientific and practical recommendations have been made, taking into account the trends of world scientific development, to improve the working mechanisms of English language teaching and foreign language professional competence formation in higher education institutions.

Key words: combination, exercises, professional information competence, foreign language competence, social networks, methodology of teaching English, teaching English in non-philological areas, effective methods of teaching English.

СОВЕРШЕНСТВОВАНИЕ УПРАЖНЕНИЙ ДЛЯ ОБУЧЕНИЯ НАВЫКАМ СЛОВСОЧЕТАНИЯ В ФОРМИРОВАНИИ КОММУНИКАТИВНЫХ КОМПЕТЕНЦИЙ

*Алимова Джамшида Равшановича,
преподаватель Термезского Государственного университета*

Аннотация. В этой статье основное внимание уделяется реальным комплексным упражнениям, поскольку они сами по себе достаточно уникальны, чтобы составить отдельную тему исследования. В связи с этим даны научно-практические рекомендации с учетом тенденций мирового научного развития по совершенствованию рабочих механизмов преподавания английского языка и формирования иноязычной профессиональной компетентности в высших учебных заведениях.

Ключевые слова: сочетание, упражнения, профессиональная информационная компетентность, иноязычная компетентность, социальные сети, методика преподавания английского языка, преподавание английского языка по нефилологическим направлениям, эффективные методы преподавания английского языка

Kirish. Kombinatsion mashqlarni tasniflashning ushbu ko'plab mezonlaridan yetakchi mezon yoki mezonlarni tanlash kerak. Shubhasiz, bu o'zaro muvofiqlikda mashqlarni maqsadga muvofiqligi nuqtayi nazaridan tizimlashtirishga imkon beradigan mezonlar bo'lishi kerak. Bundan tashqari, tasniflash sxemasi mashqlarning kerakli turini va pastki turini tanlashni ta'minlash uchun yetarlicha aniq va ravshan bo'lishi kerak, so'ngra ulardan foydalanish ko'rsatiladi. Bu holda qolgan mezonlar kombinatsiya mashqlarining qo'shimcha belgilari sifatida paydo bo'lishi mumkin.

So'nggi o'n yillik uslubiy adabiyotlarda mashqlarni tasniflashga bag'ishlangan ko'plab ishlar

mavjud. Bir qator metodistlar mashqlar turlari va ko‘rinishlarini mahoratni shakllantirish bosqichlari bilan bog‘lashadi. Bunday bosqichlar uch xil: kirish-tayyorgarlik, standartlashtirish va vaziyat-variantiv (Itelson L.B.) yoki taxminiy, stereotiplash va variantiv (S.F.Shatilov.) Axborot, operatsion va motivatsion mashqlar ham mahoratni shakllantirishning ushbu uch bosqichiga qaytadi (V.A.Buxbinder). Shuni ta’kidlash kerakki, ushbu sxema asosan grammatik va leksik ko‘nikmalarni shakllantirishga tegishli. Aslida nutq malaka va qobiliyatlari, va kombinatsiya ko‘nikmalari va qobiliyatlari shunday, ular ushbu sxema bo‘yicha shakllana olmaydi. Bu yerda standartlashtirish odatiy manoda mumkin emas va mashqlar boshidanoq vaziyat-variantivdir. Axir, asosiy jumlar va kombinatsiyalarning o‘zgarishi (keng manoda) kombinatsiyani o‘rganishning mohiyatidir.

Adabiyotlar tahlili. Mahoratni shakllantirishning yana bir sxemasi, shuningdek, o‘rganilayotgan hodisa bilan bog‘liq barcha normalarni oldindan umumlashtirishni o‘z ichiga olgan kirish va tayyorgarlik bosqichini ham o‘z ichiga oladi. O‘rganilayotgan hodisani doimiy ravishda qo‘llashning keyingi bosqichi bitta maqsadli bosqich o‘rganilayotgan hodisani ilgari o‘tganlarga qarshi qo‘yish bosqichidir (Lapidus B.A.; Gurvich P.B.; Karaseva V.N.; Gorchev Yu.A.) Kombinatsion mashqlarni ushbu uch bosqich bilan bog‘lash ham mumkin emas, chunki tashkiliy jihatdan kombinatsiyani o‘rganish mavzuni ishlab chiqish bilan bog‘liq va ushbu bosqichlarga rioya qilish qiyin. A.N.Leontyevning asarlari mashqlarni rasmiy, rasmiy-mazmunli, mazmunli-rasmiy va mazmunlilarga bo‘linadi. Ushbu tasnif bizning maqsadimiz uchun ham ahamiyatsizdir, chunki kombinatsiyani o‘rganishda mutlaqo rasmiy mashqlar mavjud emas va ushbu tasnifning qolgan turlarini farqlash faqat shartli bo‘lishi mumkin.

Mashqlar to‘plamimiz birinchi navbatda ular yo‘naltirilgan obyektning o‘ziga xos xususiyatlariga mos kelishi kerak. Bunday holda obyekt – bu kombinatsion mahorat va uning ichida - kombinatsion harakatlar. Shuning uchun tasniflashning yetakchi mezoni mashqlarning kombinatsion harakatlarga yo‘naltirilganligi bo‘lishi kerak, buning natijasida mashqlarni farqlash tavsiya etiladi:

- 1) asosiy kombinatsiyalar va jumalarni yodlash uchun;
- 2) leksik o‘zgarish uchun;
- 3) morfologik o‘zgarish uchun;
- 4) iboralar va jumalarni kengaytirish uchun;
- 5) avtonom sintaktik birliklarni ulash uchun;
- 6) leksik birliklarni birlashtirish uchun turli kontekstlardan “olish” uchun;
- 7) gapning qolgan qismlarini og‘zaki bayon qilishning birinchi qismlariga qo‘shish uchun;
- 8) til va nutq birliklarining ichki og‘zaki inventarizatsiyasi va ona tilidagi bayonotning dastlab tushunilgan matnini parafrazlash uchun.

Yuqoridagilar birgalikda mezon sifatida mashqning tashqi tashkiliy xususiyatlari paydo qiladi, bu uning qismini rag‘batlantiradigan o‘ziga xos xususiyatlarda va u bilan mashqning reaktiv qismi o‘rtasidagi bog‘liqlikda namoyon bo‘ladi. Asosiy mezon bo‘yicha ajratilgan har bir tasniflash birligi rag‘batlantirishning ma’lum bir turini va rag‘batlantirish va mashqning reaktiv qismi o‘rtasidagi bog‘liqlikning ma’lum bir turini tanlash orqali aniqlanadi.

Yuqoridagilardan kelib chiqqan holda vazifa asosiy va tegishli mezonni o‘zaro bog‘lash orqali kombinatsion mashqlar tizimini tavsiflash va shu bilan birga mos mashqlarni tanlashda osongina harakat qilish mumkin bo‘lgan ularning katalogini ishlab chiqish orqali kelib chiqadi.

Tasniflashning asosiy mezoniga muvofiq, avvalo kombinatsiya bazasini shakllantirish uchun mashqlarni - asosiy iboralar va jumalarni yodlash uchun ajratish kerak. Mavzuning har bir bog‘liqlik nutq vazifasi uchun bunday asosiy nutq birliklari bir nechta ba’zan esa o‘nga yaqin bo‘lishi mumkinligini hisobga olsak, bu vazifa oson emas. Quyidagi mashqlar ularni yodlashga qaratilgan:

- 1) Talabani shaxsi tomonidan tuzilgan asosiy kombinatsiyalar yoki jumalarni o‘qish;
 - 2) Jumalarni yodlash va ularni ro‘yxatga ko‘ra yodlash: chet tilida ketma-ket, navbat bilan;
 - 3) Kalit so‘zlar bo‘yicha jumalarni eslab qolish – chet tilida ona tilida ketma-ket va navbat bilan;
 - 4) Asosiy jumalarni ona tilidan chet tiliga teskari tarjima qilish;
 - 5) Boshlang‘ich so‘zlar uchun talabalarning o‘zlari tomonidan berilgan yoki nomlangan asosiy jumalarni xotirada tiklash;
 - 6) Umumiy jumla kiritish o‘tkazib yuborilgan asosiy iboralar va jumalar ro‘yxati;
 - 7) Berilgan asosiy jumalarni mavzular, mavzulashgan nutq vazifalari bo‘yicha taqsimlash.
- Ushbu turdagi mashqlar taqdimotning izchilligi uchun birinchi bo‘lib biz tomonidan nomlangan.

Kombinatsiyani o'rgatish amaliyotida asosiy nutq birliklarini yodlashdan boshlash kerak emas, chunki kombinatsion o'zgarishlar paytida asosiy birliklar beixtiyor eslab qolinadi va ularni yodlash umumiydir.

Asosiy jumlar va iboralarni leksik jihatdan o'zgartirishning kombinatsion mahoratini mashq qilish mashqlari quyidagicha tasniflanadi.

Leksik o'zgarish morfologik o'zgarishlar bilan bog'liq bo'lishi mumkin va ularsiz amalga oshirilishi mumkin. U sintagma darajasida va gap darajasida amalga oshirilishi mumkin, ammo birinchi holda sintagmalar odatda hosil bo'ladi va keyinchalik ularni jumlagacha kiritish uchun o'zgaradi. Leksik o'zgaruvchanlik mashqlari har doim almashtirish xususiyatiga ega; bitta sintagma jumlasida boshqasini almashish ham almashtirishdir.

Sintagma ichidagi leksik o'zgaruvchanlik ko'pincha bir toifali semantikaga ega iboralarni ishlab chiqish uchun ishlatiladi, masalan, vaqt, fasl, kun vaqtini belgilash (in the evening, in the morning lekin: at night), last (last week) va ago bilan joy va harakat yo'nalishini belgilash kombinatsiyalarda. Bunday holda in, at, to va boshqalar (to the park, to the cinema) predloglaridan foydalanishni to'g'rilash zarur. N + N, N of N, so'z bilan belgilangan egalik olmoshi, one of + N, some of + N va boshqalar. Bunday o'zgarish odatda mavzuning asosiy nutq vazifalari bo'yicha asosiy iboralarni (asosiy jumalarni) element bo'yicha ishlab chiqish jarayonida amalga oshiriladi, shundan so'ng leksik o'zgarishlarga ega sintagmalar jumlagacha kiritiladi. Ushbu ish davomida ona tilning aralashuvi natijasida yuzaga kelgan xatolarni yo'qotish mumkin.

Asosiy iboralar va jumalarni leksik jihatdan o'zgartirish uchun eng keng tarqalgan mashqlar quyidagilar:

- almashtirish uchun berilgan so'zlar ro'yxati bo'yicha va ro'yxatsiz o'zgartirish, talabalarning xohishiga ko'ra to'g'ridan-to'g'ri ko'rsatmalarga muvofiq almashish belgilar:

- ona tilidan ingliz tiliga tarjima qilish orqali o'zgaruvchanlik: tarjima uchun butun sintagmalar yoki ularning elementlari taklif qilinishi mumkin;

- o'qituvchining ko'rsatmasiga binoan aniqlik uchun.

Masalan, bir necha qator kvadratlarga bo'lingan jadval misol bo'la oladi. Birinchi qatorda vertikal ravishda - harakatni amalga oshiruvchi shaxslar, masalan, turli kasb vakillari, turli yoshdagi odamlar tasvirlangan; har bir kvadratning ikkinchi qatorida-ularning ish joyi, masalan, zavod, kasalxona maktab, park, kutubxona kinoteatr; uchinchi qatorda-transport vositalari (poyezd, mashina motosikl, velosiped, avtobus va boshqalar). O'qituvchi yoki talabalardan biri, masalan, birinchi qatorda №2, ikkinchi qatorda №4, uchinchi qatorda №1 kvadratga ishora qiladi, bu jumlaning shakllanishini rag'batlantiradi this old woman-goes-to the hospital-by bus.

Bunday jumlar cheksiz ko'p bo'lishi mumkin. Shunga o'xshash jadvallar ko'plab mavzularda taklif qilinishi mumkin. Leksik xilma-xillik, shuningdek, "kroki" chizmalaridagi o'zgarishlarni va boshqa ko'rinishlarni sharhlash bo'yicha ishlarga yordam beradi; -har bir savol yangi leksik variantlarni keltirib chiqarishi mumkin bo'lgan savol-javob mashqlari; agar, masalan, asosiy jumlada Ali is good at mathematics, deb yozilgan bo'lsa unda And you? And Shaxlo? oliy ta'lim muassasasi mavzularining belgilari turlicha. Asosiy jumlagacha ko'ra Ali got a four in literature yesterday, savollar har xil bo'lishi mumkin va baholash, mavzu, dars bo'lgan vaqt va talabaning ismi, shuning uchun savollar bo'yicha Shaxlo got a three in mathematics last week kabi to'liq o'zgartirilgan jumlar paydo bo'ladi. [212]. Bunday ish bilan talabalar boshqa darslarda nima bo'lganligi haqida xabar berishga tayyorlanadilar;

- talabalarga ushbu matnni aktuallashtirishni almashtirish va shu bilan ularning hayotidagi voqealar to'g'risida xabar tayyorlash orqali ma'lum bir belgi haqida kichik matn taklif qilinishi mumkin.

Leksik o'zgaruvchanlik mashqlari yangi nutq aloqalarini boshqarish uchun juda qulay vositadir: ular digressiya radiusini oldindan belgilab, mavzu bo'yicha ishning istalgan nuqtasida ishlatilishi mumkin, ya'ni, bunday mashq tematik chiziqqa qanchalik mos keladi va yaqinlashib kelayotgan nutq vazifasini tayyorlaydi yoki ulardan chetga chiqadi.

Morfologik o'zgaruvchanlik mashqlari odatda leksik o'zgaruvchanlik bilan birga amalga oshiriladi. Ushbu turdagi mashqlarning eng samarali turlaridan biri bu Ch.Fries va R.Lado tomonidan "Intensiv kurs" (Vol.II "The Patterns Established as Habits"). Bunday mashqning namunasi asosiy jumladir [129]:

Student: I go to the library every Saturday.

Teacher: My friend:

Student: My friend goes to the library every day

Teacher: yesterday.

Student: His friend went to the library yesterday.

Teacher: next Sunday.

Student: My friend will go to the library next Sunday.

O'qituvchi, ko'rib turganingizdek, har bir iboradan oldin rag'batlantiruvchi signal beradi, bu talabalarni asosiy jumlada zarur morfologik o'zgarishlarni amalga oshirishga undaydi. "Konveyer mashqlari" mavzuning ko'pgina mavzulashgan nutq vazifalari uchun taqdim etilishi mumkin. Ular ko'ngilochar xarakterga ega ayniqsa ular tempda va o'yin-musobaqa shaklida bajarilganda. Morfologik o'zgaruvchanlikni boshqa mashqlar keltirib chiqarishi mumkin, masalan; Tell me about yourself and you family agar ular tez-tez kinoga borsalar, oxirgi marta borganlarida yana borganlarida va hokazo bu birinchi va uchinchi shaxslarning o'zgarishiga uchrab vaqtinchalik Present Indefinite shakldan foydalanishga olib keladi.

Morfologik o'zgaruvchanlik mashqlari asosan tuzatish-takrorlash xususiyatiga ega va grammatik mahoratni shakllantirish darajasi yetarli bo'lmaganda qo'llaniladi.

Leksik o'zgaruvchanlik bilan bir qatorda iboralar va jumalarni kengaytirish mashqlari kombinatsion ko'nikmalarni boshqariladigan shakllantirishning eng muhim vositalaridan biridir. Aslida jumalarni davom ettirish iborasini kengaytirish har qanday asosiy rag'batlantirishlardan kelib chiqishi mumkin, eng keng tarqalgan va samarali mashqlar ikki xil: kengaytmaning semantik yo'nalishini to'g'ridan-to'g'ri ko'rsatadigan matnlarni kengaytirish va savollar yoki boshqa og'zaki stimullar bo'yicha bayonotlarni, shu jumladan dialogik satrlarni kengaytirish.

Foydalanilgan adabiyotlar:

Городилова Г.Г. К вопросу об оптимальном пути развития речевых навыков и речевых умений на начальном этапе обучения. - //Психологические и психолингвистические проблемы владения и овладения языком. - М.: Изд-во МГУ, 1969.

Горчев А.Ю. О путях реализации принципа противопоставления при обучении грамматической стороне речи. - Иностранные языки в школе, 1979. - №6. - С.

Горчев А.Ю. О системном подходе к организации грамматического материала для обучения устной речи // Отбор и организация языкового материала для обучения говорению на иностранном языке в средней школе. - М., 1982. - С.37-42.

Григорян С.Т. Проблема мотивации в психологии научения иностранному языку. // Проблемы обучения иностранному языку. Том 5, ч.1. - Владимир, 1970. - С.15-24.

Гурвич П.Б. Положительное и отрицательное в концепции сторонников структурального подхода к методике преподавания иностранных языков. ИЯВН. - Вып. I. - 1965. - 27-41 с.

Gilpin D. R. Working the Twittersphere: Microblogging as professional identity construction. A networked self: Identity, community, and culture on social network sites. New York, 2011, Chapter11, pp. 232–250.

Barnes J.A. Class and Committees in Norwegian Island Parish // Human Relations. Hafner Press. — NY., 1975. — P. 39–58.

Nizomova, M. B. (2022). Problems of systematization of pedagogical terms and concepts in the scientific and pedagogical theory of comparable languages. American Journal Of Philological Sciences, 2(03), 1-6.

Baratboyevna, N. M. Features of the Formation and Development of Ecological Terms in Languages. Journalnx, 6(06), 55-57

Nizomova M. B. Ingliz va o'zbek tillaridagi pedagogikaga oid terminlarning tarjima qilish tamoyillari, muammolari va o'ziga xos texnologiyalari. // 2022-6/4 Вестник Хорезмской академии Маъмуна. Хива – 2022. 55-59 betlar. (10.00.00 № 21)

RUS TILINI O'RGATISHNING ZAMONAVIY TEXNOLOGIYALARI VA USULLARINI PEDAGOGIK-PSIXOLOGIK ASOSLARI

*Allambergenova Baxargul Xudaybergenovna,
O'zbekiston davlat jismoniy tarbiya va sport universiteti Nukus filiali tadqiqotchisi
<https://doi.org/10.53885/edinres.2024.02.1.014>*

Annotatsiya. Mazkur maqolada rus tilini o'rgatishning zamonaviy texnologiyalari va usullarini pedagogik-psixologik asoslari yoritib berilgan. O'quvchilarini rus tilini o'rganish texnologiyaning ahamiyati va pedagogik jarayonni boshqarishga asoslangan ongli ta'lim haqida so'z boradi. Chet tilini o'rganish bo'yicha yuzaga keladigan muammo va yetishmovchiliklar tahlil qilingan. Bundan tashqari rus tili darslarida yangi axborot texnologiyalaridan foydalanish muammosi ochib berilgan.

Kalit so'zlar: xotira, tafakkur, intellekt, ishonch, faoliyat, qobiliyat, chet tili, motivatsiya, mnemonika, loyiha texnologiyalari.

ПЕДАГОГИКО-ПСИХОЛОГИЧЕСКИЕ ОСНОВЫ СОВРЕМЕННЫХ ТЕХНОЛОГИЙ И МЕТОДОВ ОБУЧЕНИЯ РУССКОМУ ЯЗЫКУ

*Алламбергенова Бахаргул Худайбергеновна,
Соискатель Нукусский филиал Узбекского государственного университета физического
воспитания и спорта*

Аннотация. В данной статье освещены педагогико-психологические основы современных технологий и методов обучения русскому языку. Изучение русского языка своими учениками говорит о важности технологии и осознанного обучения, основанного на управлении педагогическим процессом. Проанализированы возникающие проблемы и пробелы в изучении иностранного языка. Кроме того, раскрыта проблема использования новых информационных технологий на уроках русского языка.

Ключевые слова: память, мышление, интеллект, уверенность, активность, способности, иностранный язык, мотивация, мнемоника, проектные технологии.

PEDAGOGICAL AND PSYCHOLOGICAL FOUNDATIONS OF MODERN TECHNOLOGIES AND METHODS OF TEACHING THE RUSSIAN LANGUAGE

*Allambergenova Baxargul Xudaybergenovna,
Uzbekistan State physical University of education and sports Nukus branch researcher*

Annotation. This article covers the pedagogical and psychological foundations of modern technologies and methods of teaching the Russian language. The study of the Russian language of its readers will talk about the importance of technology and conscious education based on the management of the pedagogical process. The problems and deficiencies that arise in foreign language learning have been analyzed. In addition, the problem of using new information technologies in the lessons of the Russian language is explained.

Key words: memory, thinking, intellect, trust, activity, ability, foreign language, motivation, mnemonics, project technologies.

Kirish. Bugungi tezkor rivojlanayotgan zamonda ilm-fan, texnika ham shiddat bilan o'sib bormoqda. Har bir sohada taraqqiyot ilgari qadam tashlamoqda. Xususan, ilm-fanda ham katta o'zgarishlar, sezilarli yutuqlarga erishilmoqda. Har bir fanni yangi innovatsion pedagogik texnologiyalardan foydalanib talabalarga yetkazib berish bugungi kundagi ta'limning asosiy talablaridan biri hisoblanadi. O'zbekiston ta'lim islohatlarini amalga oshirish bo'yicha butunlay yangicha g'oyalar yondashuvlar, tamoyillar va yo'nalishlarga asoslangan bosqichga qadam qo'ydi. Shuni unutmashimiz kerakki, kelajagimiz poydevori ilm dargohlaridan yaratiladi. Aynan shu dargohlarda mamlakat ertangi kuniga zamin yaratiladi. Boshqacha qilib aytganda, xalqimizning ertangi kuni qanday bo'lishi, yosh avlodning bugun qanday ta'lim va tarbiya olishga bog'liq.

Dunyo haqidagi barcha bilimlar, jumladan, maktab fanlari ham til orqali idrok etiladi. Til nafaqat aql gimnastikasi va asosiy muloqot vositasi, balki milliy o'zlikni shakllantirishning asosiy qurolidir. An'anaviy ravishda imlo va punktuatsiya qoidalarini o'rganish bilan chegaralangan rus tilidagi ta'lim nutqiy xulq-atvor ko'nikmalarini o'rgatish bilan to'ldirilishi kerak. Zamonaviy maktabda rus tilini o'qitish butun ta'lim tizimidagi sezilarli o'zgarishlar sharoitida amalga oshiriladi. Hozirgi bosqichda o'qitishning asosini asosiy kompetentsiyalarni shakllantirish bilan bog'liq tizimli-faollik yondashuvi tashkil etadi, ulardan biri kommunikativ kompetensiyadir. Zamonaviy hayot o'quvchidan tilni mukammal bilishni, turli vaziyatlarda, noqulaylik his qilmasdan, turli odamlar bilan muloqot qilish qobiliyatini talab qiladi. Shunday ekan, fikrni og'zaki va yozma shaklda izchil ifodalash, yozilganlarni tahlil qilish va takomillashtirish, muhokama qilinayotgan masala yuzasidan malakali fikr bildira olish ko'nikmalarini shakllantirish o'quvchilar nutqi va nutqini rivojlantirishning muhim yo'nalishlaridan biri hisoblanadi. fikrlash faoliyati. Amaliyot shuni ko'rsatadiki, kompyuter va telefonlarni juda yaxshi ko'radigan zamonaviy maktab o'quvchilari o'zlarining muloqotlarida jarangli iboralar, qisqartirilgan so'zlarni ko'proq ishlatishadi, ko'pincha jonli, madaniy nutqni mimika va imo-ishoralalar bilan almashtiradilar. O'quvchilar har doim ham o'z nutqlarida erkin bahslash olmaydi, umumlashtirilgan xulosalar chiqara olmaydi yoki bir-biri bilan erkin va o'zboshimchalik bilan muloqot qila olmaydi. Ko'pincha ular jonli, madaniy nutqni standart kundalik yuz ifodalari va imo-ishoralari bilan almashtirishga harakat qilishadi.

Adabiyotlar tahlili. Rus tili darslarida matndan asosiy o'qitish vositasi sifatida foydalanish masalasi lingvistik va ilmiy-metodik adabiyotlarda keng yoritilgan. Turli yillarda 20-asrning taniqli tilshunoslari, psixologlari va pedagoglari M.T. Baranov, M.A. Rybnikova, N.M. Shanskiy va boshqa tadqiqotchilar. Bugungi kunda A.D.ning asarlarida. D. Eikina, T.A. Ladyzhenskaya, M.R. Lvov va boshqa zamonaviy olimlar, u to'liq asoslash oldi. Tilshunoslikda matn "tilni harakatda" ko'rsatadigan katagoriya sifatida ta'riflanadi. Darsdagi nutq muhitini sun'iy emas, balki butunlay tabiiy holga keltirish uchun matnning ana shu sifati. Matn bilan ishlash polilogga aylanishi kerak, unda har bir o'quvchi faol ishtirokchiga aylanadi. Rus tili darsida o'qituvchi va o'quvchining birgalikdagi ijodiy faoliyati muhitini yaratish maktab o'quvchilarida matn bilan ishlashga qiziqish uyg'otadi. Matn bilan murakkab ish kabi ish turiga alohida e'tibor berilishi kerak. Va bu yerda matnlarni tanlash mezonlari juda muhimdir. Ular imlo jihatidan qiziqarli bo'lishi, uslubi, nutq turi, so'z boyligi jihatidan farq qilishi, turli sintaktik konstruksiyalarni o'z ichiga olishi kerak. Bular A.S.Pushkin, I.S.Turgenev, I.A.Bunin, K.G.Paustovskiy va boshqa mualliflarning asarlaridan parchalardir. Mazmun nuqtai nazaridan, o'qituvchi uchun til, nutq, so'zga ehtiyotkorlik bilan munosabatda bo'lish zarurligi, so'z badiiy asarini yaratish jarayonining xususiyatlari to'g'risidagi matnlarni tanlash va tahlil qilish juda muhimdir. badiiy asarni ijodiy faoliyat turi sifatida idrok etish haqida. Zamonaviy o'quvchini tarbiyalash va rivojlantirishda shaxsning ma'naviy-axloqiy rivojlanishiga qaratilgan matnlar alohida rol o'ynaydi: xotira madaniyati, o'tmish, hozirgi va kelajakka munosabat, milliy an'analar, ekologik muammolar va boshqalar.

Tahlillar va amaliy natijalar. Rus tilini maktablar, kollej va litseylar, universitetlarda, shuningdek, maktabgacha ta'lim dargohlarida o'qitish yo'lga qo'yilgan. Rus tili ham ingliz tili kabi ikkinchi tilimizga aylanib bormoqda. Til - ta'limning eng muhim vositasidir, faqat ona tilini yaxshi bilishgina boshqa tillarni jumladan, rus tilini o'rganishga va o'qitishga yordam beradi. Bugungi kunda ko'plab ota-onalar nafaqat farzandlarining ona tilini saqlab qolishga, balki rus tili va boshqa xorijiy tillarni ham o'zlashtirishga intilmoqda. Jamiyatda rus tiliga bo'lgan talab, shuningdek, ota-onalarning iltimos va takliflari kun sayin ortib bormoqda. Agar ota-onalar farzandlarining rus yoki chet tilini chuqur o'rgatadigan yaxshi maktabda o'qishini xohlasalar bola maktab yoshigacha bu tilni ma'lum darajada bilishi kerak. Shuni ta'kidlash kerakki, bolalar uchun til o'rganish qanchalik erta boshlansa, til ko'nikmalarini o'zlashtirish darajasi shunchalik yuqori bo'ladi. Rus tilini o'qitishning asosiy shakli darsdir. Sababi yurtimizda ushbu til birinchi tili bo'lgan aholi soni u qadar ko'p emas va hamma ham jonli muloqot orqali ushbu tilni o'rganish imkoniyati mavjud emas. Mashg'ulotlarning asosiy maqsadi bolalarning nutq faolligini uyg'otish va rus tilidagi nutqning to'g'riligiga erishishdir. Bolalarga rus tilini o'rgatish bo'yicha ishlarni rejalashtirishda o'qituvchi guruhdagi, oilalardagi nutq holatini, bolalarning rus tilini tushunish darajasini hisobga olishi kerak. Har bir darsda nutq muammolarini har tomonlama yechish ko'zda tutilgan bo'lib, bunda mavzu va aniq vazifalardan qat'i nazar, tilning fonetik, leksik, grammatik jihatlari ustida ish bir vaqtda olib boriladi, izchil nutq malakalari shakllantiriladi. Rus tilini o'qitishning asosiy muammosi - bu bolaning yoshi. Ma'lumki, bolalarga rus tilini o'rgatishda ularning yoshi asos qilib olinadi, chunki bola chet tilini so'zlar, qo'shiqlar, musiqa va o'yinlar orqali o'rganadi. Maktabgacha yoshdagi bolalarga chet

tilini o'rgatishning asosiy maqsadlari:

- bolalarda ch et tilida boshlang'ich muloqot ko'nikmalarini shakllantirish;
- bolalarda ch et tillarini k eyingi o'rganishga ijobiy munosabatni shakllantirish;
- boshqa mamlakatlar hayoti va madaniyatiga qiziqishni rivojlantirish;
- ch et tilining tuzilishiga ko'nikish davrini tashkil etish;
- bolaning tushunishini osonlashtirish.

Har qanday tilni o'rgatishda bolaning nutqi yodlangan iboralar va so'zlarga asoslanishiga yo'l qo'ymaslik kerak, zero bu narsa bolani cheklab qo'yadi va doimiy takrorlanishga olib keladi. Avval boshidanoq bolalar tomonidan rus tilini o'rganishning asosiy sababi bu muloqot qilish uchun foydalanish g'oyasini o'z ichiga olmog'i lozim. Ushbu jihat bolaga erkinlik taqdim etadi hamda ma'lum bir qolipga tushib qolishdan saqlaydi. O'qituvchilar, ota-onalar va yonatrofdagilar tomonidan aytilgan aytilgan narsalarni tushunish va anglash rus tili o'qitishning dastlabgi davrlarida asosiy maqsad bo'lmog'i lozim. Maktabgacha yoshda rus tilini o'rgatishda bolalarda muloqot va malaka asoslari asta-s ekin shakllanadi, rus tilini o'rgatishning dastlabki bosqichlari quyidagi jihatlarni o'z ichiga oladi:

- o'qituvchidan k eyin rus tilidagi so'zlarni fon etik nuqtai nazardan to'g'ri takrorlash qobiliyati;
- rus tili lug'atini mustahkamlash va o'zlashtirish;
- darslarni qiziqarli tashkil etadigan jihatlarga e'tibor qaratish va bolalarning tilni o'rganishga bo'lgan qiziqishini oshirish.

O'qituvchilarning metodikasi hamda kasbiy mahorati yuqorida sanab o'tilgan maqsadlarga erishishda katta rol o'ynaydi. O'qituvchi oldiga qo'yilgan vazifa - kommunikativ vazifalardan foydalanish va xilma-xillik orqali bolani qiziqtirish va uni mashg'ulotga jalb qilish, barcha o'quvchilarni qamrab olish uchun hamma imkoniyatlarni ishga solishdir. Misol uchun, so'zlarni o'rgatishda siz birinchi navbatda bolaga biror jismni ko'rsatasiz va uning nomini rus tilida talaffuz qilishga undaysiz, o'quvchilar so'zni talaffuz qiladilar va yangi so'zni qayta talaffuz qiladilar. Og'zaki nutqni rivojlantirishda nafaqat rasmlardan balki istalgan turdagi ko'rgazmali qurollardan foydalaning. Bundan tashqari, rus tili musiqa, sh e'rlar, tez aytishlar va qofiyadosh so'zlarni yodlatish, talaffuz qildirish ham ancha samarali hisoblanadi. Agar taqdim qilinadigan audio materiallar videokliplari bilan birga taqdim etilsa yanada samaraliroq bo'lar edi, sababi bunda maktabgacha yoshdagi bolalar unda aks ettirilgan muloqot holatini, muloqotga kirishayotgan shaxslarning mimikalari, tana harakatlarini kuzatib yanada jarayonni anglashlari tezroq kechar edi.

So'nggi o'n yilliklarda rus tili metodologiyasida o'quvchilarning aqliy faoliyatini boshqarish uchun pedagogik- psixologik materiallardan foydalanila boshlandi; Maktab o'quvchilari va kompyuterlar o'rtasidagi muloqot psixologiyasi muammosi tobora dolzarb bo'lib bormoqda.

T exnika didaktika bilan chambarchas bog'liq. Didaktika bilim, ko'nikma va odatlarni o'zlashtirish va e'tiqodni shakllantirish qonuniyatlarini ochib beradi, ta'lim mazmunining hajmi va tuzilishini belgilaydi, o'qitishning metodlari va tashkiliy shakllarini, ta'lim jarayonining o'quvchilarga tarbiyaviy ta'sirini takomillashtiradi.

Didaktika kurslarida usullarning turli tasniflari k eltirilgan. Usullarni r eproduktiv, qidiruv, muammoli deb atash mumkin. Ba'zi didaktika metodlarini ma'ruza, amaliy, mashq usuli, tahlil yoki sintez usuli, deduktiv, induktiv, til tahlili usuli, kommunikativ metod, genetik (so'z yasashini o'rganishda, uchun misol), imlo masalalarini y echish usuli (imloni t ekshirish orqali), uni qidirish usuli sifatida tasniflash mumkin va hokazo. Uslubda ko'plab didaktik tushuncha va atamalar ham qo'llaniladi: dars, darslik, malaka, o'quv maqsadlari, ta'lim va boshqalar. O'qitish predmeti - rus tili - texnikaning tilshunoslik va uning asosiy tarmoqlari bilan eng yaqin aloqasini ta'minlaydi.

"Til - bu tizim va uni maktabda o'rganish tizimli bo'lishi kerak, ya'ni uning barcha darajalari va bo'limlari o'zaro bog'liqlik va o'zaro ta'sirda o'rganilishi kerak: so'zning grammatik ma'nosi ustida ishlash uning fonetik va so'z yasash tahlilini, ma'nosini to'g'ri tushunishni, boshqa so'zlarga mos kelishini, so'zning gap tarkibiga kirishini va so'zning so'z yasashini taqozo etadi. Bunday yondashuv tilni yagona funksional tizim sifatida egallashni ta'minlaydi".

Tizimli yondashuv o'quv jarayonini mod ellashtirishni talab qiladi. Ushbu yondashuvning boshlang'ich nuqtasi "lingvistik shaxs" modelidir. U ijtimoiy tartibga asoslanadi. O'qituvchi maktab o'quvchilariga dars berishga kirishar ekan, ta'lim tizimimizdan o'tgan yosh bolada qanday til ko'nikmasi va qobiliyati bo'lishini aniq tasavvur qilishi k erak.

Ilmiy bilishning umum e'tirof etilgan tamoyillari va usullari majmui sifatida tizimli yondashuv nazariyasi kabi xususiyatlarni quyidagi olimlar tadqiqot olib borganlar: V.V. Babayts eva, E.F. Gl ebova,

A.D. Deykina, N.D. Desyaeva, E.D. Dneprov, L.Yu. Maksimov, M.V. Panov, M.M. Razumovskaya, N.M. Shanskiy va boshqalar. O'rta maktab dasturlaridagi sezilarli o'zgarishlar rus tilini ona tili sifatida o'qitishga kommunikativ yondashuvning o'rnatilishi bilan bog'liq. Dasturlarga "matn", "matn turlari", "matn uslublari" kabi ko'plab nutq fanlari tushunchalari kiritildi, bu rus tilini o'qitishda kommunikativ yo'nalishning oshishiga olib keldi. Maktabda matn tanqidining asoslari quyidagi tilshunoslar tomonidan ishlab chiqilgan. Kostomarov, L.A. Vedenskaya, N.A. Ippolitova, V.N. Meshcheryakov, I.B. Golub, T.I. Chizhova va boshqalar.

Asrlar boshida tilni o'rganishdan nutqni o'rganishga e'tibor qaratildi, olimlar e'tibori esa o'rganish ob'yektidan (tildan) nutqiy faoliyat sub'yektiga (inson) o'tdi. Bu fakt antropotsentrik (yunoncha antropos - odam) deb ataladigan yondashuvning sezilarli darajada kuchayishini oldindan belgilab berdi. Ushbu yondashuv doirasida inson barcha ilmiy konstruktsiyalar uchun mos yozuvlar nuqtasi sifatida ishlaydi.

Antropotsentrik yondashuv o'zining zamonaviy ko'rinishida nihoyat gumanitar fanlarda yaqinda, ming yilliklar boshida shakllandi, garchi u V.Gumboldtning lingvistik kontsepsiyasidan boshlangan. U nafaqat tilshunoslikda, balki metodologiyada ham yangi muammolarni shakllantirishni talab qildi. Ushbu yondashuv doirasida inson barcha ilmiy konstruktsiyalar uchun mos yozuvlar nuqtasi sifatida ishlaydi. Shunday qilib, antropologik yondashuvga ko'ra, asosiy e'tibor talabaning tilni o'zlashtirishdagi faolligiga, bu faoliyatni boshqarishga, nutqni rivojlantirishga va shaxsning o'zini-o'zi rivojlantirishga qaratiladi. Mualliflarning ilmiy ishlanmalari rus tilini o'rganish tamoyiliga asoslanadi. Bibler, D.N. Bogoyavlenskiy, A.A. Bodalov, P.Ya. Galperin, B.S. Gershunskiy, N.D. Golev, V.V. Davydov, A.A. Leontyev, A.N. Leontyev, N.A. va boshqalar.

"Rus tili metodologiyasini muvaffaqiyatli rivojlantirish uchun boshqa tegishli ilmiy yo'nalishlar - prosodiya, diction nazariyasi, stilistika, ritorika va adabiy janrlar nazariyasi bilan aloqalar zarur. O'quvchilar nutqini rivojlantirishda metodika adabiy tanqid, poetika, mantiq va sahna ijrochiligi nazariyasiga asoslanadi".

Metodika tarixiy grammatika, fonetika va dialektologiyaga tayanmasdan ishlaymaydi. U yangi lingvistik nazariyalarning paydo bo'lishiga sezgir: so'z yasash nazariyasi, matn turlari nazariyasi, gaplarning aktual bo'linish nazariyasi, imloning fonemik nazariyasi va boshqalar.. Shu bilan birga, o'zlarining ilmiy izlanishlarida ko'pchilik mualliflar ilmiy bilimlar uzluksizligi va tarixiy xotiraga tayanishda ifodalangan tarixiylik tamoyiliga tayanadi.

Xulosa qilib aytganda, yosh bolalarga til o'rgatish qiziqarli mashg'ulotdir. Bugungi kunga qadar barcha bog'chalar zarur jihozlar bilan ta'minlangan. O'qituvchi bolalar bilan ishlashda o'z metodikasiga amal qilishi, ularni rus va boshqa chet tillarini o'rganishga qiziqitira olishi kerak. Bolalar qo'shiqlari, she'rlari va boshqa bir qator o'yinlar yordamida o'qituvchi bolalarni yangi xorijiy tillarni o'rganishga jalb qila olishi kerak. Bundan tashqari, chet tilini o'rganish yangi ko'nikma va bilimlarga ega bo'lishga, boshqa mamlakatlar tarixi va madaniyati haqida ko'proq ma'lumot olishga yordam beradi. Har bir ota-ona o'z farzandining chet tilini bilishini va o'zlashtirishini xohlaydi, shuning uchun chet tilini o'rganishni maktabgacha yoshdan boshlab 4-5 yoshdan boshlagan maqsadga muvofiq.

Foydalanilgan adabiyotlar ro'yxati:

Amonashvili Sh. Insonparvarlik pedagogikasi haqida mulohazalar. - M., 2001 yil.

Bespalko V.P. Pedagogika va ilg'or ta'lim texnologiyalari. - M., 1995 yil.

Suvorova V.P. Matnni idrok etish va yaratishni o'rganish yagona ijodiy jarayondir // RYaSh. - 2001. - 6-son.

Stepanova L.S. Matnni tahlil qilish imtihonlarga tayyorgarlik ko'rishning asosiy turi sifatida // RYaSh. - 2001. - 2-son.

Arkipova E.V. va boshqalar Rus tilini o'qitish nazariyasi va amaliyoti: Darslik. talabalar uchun yordam yuqoriroq p ed. darslik muassasalar Ed. R.B. Sabatko eva. - M.: «Akademiya» nashriyot markazi, 2005. - B. 9.

Balixina T.M. Filologning kasbiy kompetensiyasining mazmuni va tuzilishi. Rus tilini o'qitishning uslubiy muammolari. dis. ishga ariza uchun uch. Art. dok. p ed. Sci. M.: 2000. - B. 59.

Arkipova E.V, Voit el eva T.M., Deykina A.D. va boshqalar Rus tilini o'qitish nazariyasi va amaliyoti: Oliy pedagogik o'quv yurtlari talabalari uchun darslik / Ed. R.B. Sabatko eva. - M.: "Akademiya" nashriyot markazi, 2005 yil.

YOSHLARNI JISMONIY TAYYORGARLIGINI RIVOJLANTIRISHDA GIMNASTIKANI QO'LLANISH SAMARADORLIGINING PEDAGOGIK ASPEKTLARI

Astankulova Dilnur Furqat qizi,

*O'zbekiston davlat jismoniy tarbiya va sport universiteti Nukus filiali Jismoniy tarbiya nazariyasi
va gumanitar fanlar kafedrasida tadqiqotchisi*
<https://doi.org/10.53885/edinres.2024.02.1.015>

Annotatsiya. Mazkur maqolada yoshlarni jismoniy tayyorgarligini rivojlantirishda gimnastikani qo'llanish samaradorligining pedagogik aspektlari, shaxsiy xususiyatlari, faoliyat motivatsiyasi va sport natijalari, shuningdek, gimnastikachilarning guruh faoliyati sharoitlariga moslashish jarayonini optimallashtirish va tezlashtirish imkoniyatlari o'rganilgan. Bundan tashqari gimnastika nazariyasi va uslubiyati asoslariga oid bilimlar darajasi tahlil qilingan.

Kalit so'zlar: intellekt, qobiliyat, sport psixologiyasi, psixodiagnostika, barqarorlik, badiiy gimnastika, sport psixologiyasi, psixodiagnostika, psixokorreksiya, qobiliyat, psixologik muhofaza, metod.

ПСИХОЛОГО-ПЕДАГОГИЧЕСКАЯ ТЕХНОЛОГИЯ УПРАВЛЕНИЯ АДАПТАЦИЕЙ ГИМНАСТОВ К ГРУППОВОЙ СПОРТИВНОЙ ДЕЯТЕЛЬНОСТИ

Астанкулова Дильнур Фуркат кизи,

*Ўзбекистон давлат jismoniy tarbiya va sport universiteti Nukus filiali Jismoniy tarbiya nazariyasi
va gumanitar fanlar kafedrasida tadqiqotchisi*
Нукусский филиал Соискатель кафедры теории физического воспитания и гуманитарных наук

Аннотация. В этой статье рассказывается о развитии физической подготовки молодежи изучены педагогические аспекты эффективности применения гимнастики, личностные особенности, мотивация деятельности и спортивные результаты, а также возможности оптимизации и ускорения процесса адаптации гимнастов к условиям групповой деятельности. Кроме того, был проанализирован уровень знаний по основам теории и методике гимнастики.

Ключевые слова: интеллект, способности, спортивная психология, психодиагностика, устойчивость, художественная гимнастика, спортивная психология, психодиагностика, психокоррекция, способности, психологическая защита, метод.

PSYCHOLOGICAL AND PEDAGOGICAL TECHNOLOGY FOR MANAGING THE ADAPTATION OF GYMNASTS TO GROUP SPORTS ACTIVITIES

Astankulova Dilnur Furqat qizi,

*Uzbekistan State physical University of education and sports Nukus branch Theory of physical
education and humanities researcher of the Department of Sciences*

Annotation. In the development of physical fitness of young people in this article pedagogical aspects of the effectiveness of the application of gymnastics, personal characteristics, activity motivation and sports results, as well as the possibilities of optimizing and accelerating the process of adaptation of gymnasts to the conditions of group activities are studied. In addition, the level of knowledge related to the foundations of the theory and methodology of Gymnastics has been analyzed.

Key words: intellect, ability, sports psychology, psychodiagnostics, stability, rhythmic gymnastics, sports psychology, psychodiagnostics, psychocorrection, ability, psychological protection, method.

Kirish. Bugungi kunda poytaxtimizda, viloyat va tuman markazlarida sportning, ayniqsa, yoshlar orasida ommaviylashib borishini ta'minlovchi birlamchi omilmunosib shart-sharoitlar yaratildi. Zamonaviy sport inshootlari, o'yingoh va majmualarning barpo etilishi o'quvchi – yoshlarni ommaviy sport musobaqalari bilan to'la qamrab oladigan «Umid nihollari», «Barkamol avlod», «Universiada» o'yinlaridan iborat uch bosqichli milliy tizimning shakllanishiga asos bo'ldi. Natijada sport, jismoniy tarbiya yoshlar dunyo qarashiga ijobiy ta'sir etib, jismoniy-intellektual resurslar rivojining yangi bosqichga ko'tarilishini ta'minlamoqda. Shuningdek, yurtimizda jismoniy tarbiya va sportning ta'limdan tashqari tizimi ham shakllanmoqda. Bu o'quv maskanlari, mahallalar qoshida turli sport to'garaklari faoliyatini yo'lga qo'yish, sport maydonchalari va majmualari barpo etish ishlarida yaqqol namoyon bo'lmoqda.

Birgina «Mahalla futboli» bellashuvlari yoki «Sportchi oila» musobaqalari sport nafaqat ta'lim davrida, balki ta'limdan tashqari paytda ham yoshlar hayotining tarkibiy qismiga aylanib borayotganini ko'rsatadi.

Adabiyotlar tahlili. Mamlakatimizda jismoniy tarbiya va sport rivojiga katta e'tibor berilayotganining yana bir asosiy sababi nafaqat jismoniy, balki ma'naviy jihatdan ham barkamol avlodni voyaga yetkazish zarurati bilan izohlanadi. Bunda quyidagilar o'z qarashlari va nazariyalari bilan gimnastika sport turini rivojlantirishga hissa qo'shgan. D.Mavromati, Yu.V. Menkhin, L.P. Matveyev, L.P. Orlov, B.A.Ashmarin, T.S Lisitskaya, Yu.N. Shishkareva va boshqalar izlanishlar olib brogan.

Ixtisoslashgan amaliy gimnastika – shug'ullanuvchilarning umumiy jismoniy rivojlanishga va ularning uz ixtisoslariga xos mehnat xarakterlarni tezroq o'zlashtirishga muljallangan. Ixtisoslashgan amaliy gimnastika jismoniy tayyorgarlikning tarkibiy qismi hisoblanadi. Ixtisoslashgan amaliy tayyorgarlik asosan turli kasbdagi ishchilarni tayyorlaydigan ixtisoslashgan texnika bilim yurtlarida, shuningdek oliy o'quv yurtlari hamda kollejlarda o'tkaziladi. Bu tayyorgarlik uch kismdan iborat: umumiy, ixtisoslashgan amaliy va maxsus jismoniy tayyorgarlik. Umumjismoniy tayyorgarlik shug'ullanuvchilarni xar tomonlama, garmonik rivojlantirish va sog'lomlashtirishga qaratilgan. Bu tayyorgarlik turli sport turlari mashg'ulotlarni: yengil atletika changi suzish sportiva xokazolarni o'z ichiga oladi.

Bu tayyorgarlikda ayniqsa quyidagi gimnastika mashqlari katta urin tutadi:

1. Buyumsiz va buyum bilan umumrivojlantiruvchi mashqlar
2. Ommaviy tusdagi asboblari (gimnastika devori skameyka, arqon yakkachup va boshkalar) dagi mashqlar
3. Oddiy akrobatika mashqlari
4. Oddiy va tayanib sakrashlar.

Bo'lajak kasbni tezroq egallab olishga mo'ljallangan. Xamma uchun yagona bo'lgan umumjismoniy tayyorgarlikdan farkli o'laroq ixtisoslashgan amaliy tayyorgarlik bo'lajak ishlab chiqarish faoliyatini xisobga olgan holda o'tkaziladi. Uning programmasiga ixtisoslashgan amaliy gimnastika kiradi, uning xajmi va xarakteri o'quvchilarning ixtisosi va shug'ullanuvchilar mehnatining sharoiti va xususiyatiga bog'liqdir. Ixtisoslashgan amaliy gimnastika shug'ullanuvchilarning ishlab chiqarish faoliyatida asosiy ishni bajaradigan muskul gruppalarini rivojlantirishga, shuningdek bo'lajak kasbga zarur bo'lgan xarakterlarni o'stirishga mujallangan. Bundan tashqari mehnat jarayoniga o'xshash bo'lgan mashqlar yordamida konkret kasb soxasida muvaffaqiyatliroq ishlash uchun zarur bo'lgan jismoniy sifat va xarakter malakalari rivojlanadi. Ixtisoslashgan amaliy gimnastikada quyilgan vazifalarga muvofiq ravishda hamma mashqlar: umumrivojlantiruvchi va erkin, asboblardagi, saf va amaliy, akrobatika va badiiy gimnastika mashqlari, qo'llanilishi mumkin. Keyingi vaqtlarda duradgor, bo'yoqchi va suvoqchilarning ixtisoslashgan amaliy jismoniy tayyorgarlik mashqlari ishlab chiqarilib sinovdan o'tkazilgan edi. Ularning jismoniy tayyorgarlik programmasining ko'p qismini ham amaliy gimnastika egallaydi.

Tahlil va natijalar. Badiiy gimnastikaning sport turi sifatidagi xususiyatlari

Vositalarning ko'pligi va o'ziga xosligi badiiy gimnastikaning uslubiy xususiyatlarini belgilaydi, ular orasida mualliflarning fikriga ko'ra (G.A.Bobrova, 1978; E.V.Biryuk, 1982; T.S.Lisitskaya, 1982) eng xarakterlilari quyidagilardir:

Birinchidan, gimnastikachining sayt bo'ylab erkin harakati, bu raqs, balet, yuz ifodalari, plastmassa, ob'ektsiz va ob'ektlar bilan elementlarni, shuningdek soddalashtirilgan, barqarorlashtirilgan akrobatikaning ba'zi elementlarini o'z ichiga oladi.

Ikkinchidan, badiiy gimnastika tabiiy sharoitda o'z tanasiga egalik qilish san'ati bilan bog'liq. E.V.ning so'zlariga ko'ra. Biryuk (1982): «Badiiy gimnastika - bu ifodali harakat san'ati».

Uchinchidan, badiiy gimnastikaning o'ziga xos xususiyati musiqiy hamrohlikdir. Harakatlar dinamikasining musiqiy hamrohlik tabiati bilan uyg'unlashishi tufayli harakatlar turli xil hissiy rangga ega bo'ladi va raqsga tushadi. Bu bog'lanish faqat harakatni musiqa jo'riligining o'lchami va sur'ati bilan uyg'unlashtirishdagina emas, balki o'quvchilarda musiqani to'g'ri tushunish, uning mazmuni va shakliga mos harakatlarni bajarish qobiliyatini tarbiyalashda ham amalga oshiriladi. Musiqa harakat tabiatining yanada yorqin ifodasini yaratadi.

To'rtinchidan, o'ziga xoslik estetik tarbiyaga samarali ta'sir ko'rsatish qobiliyatidadir.

Beshinchidan, xususiyat vosita xotirasi va diqqat bilan bog'liq.

Murakkab kombinatsiyalarni, original mashqlarni bajarish uchun gimnastikachi bo'lishi kerak yaxshi xotira va e'tibor. Gimnastikachilarning harakat harakatlari tuzilmalarining murakkabligi nisbatan

mustaqil harakatlarning katta hajmini esda saqlashni talab qiladi. Bu gimnastikachilarning motor xotirasiga, shuningdek, tirishqoqlik, aniqlik va harakatlarni takrorlashning aniqligi kabi fazilatlarga talablar qo'yadi.

J.A. Belokopytovaning (1988), so'zlariga ko'ra. ta'lim jarayonining samaradorligi ko'p jihatdan harakatni aniq idrok etishga bog'liq.

Idrok vizual sezgilarga asoslanadi: ko'z nafaqat ob'ekt va sheriklarning masofasini baholaydi, balki o'rganilgan va takomillashtirilgan harakatlar, harakatlar tafsilotlarini kuzatib boradi, ular haqida ma'lumot olish imkonini beradi.

Badiiy gimnastika bo'yicha mashg'ulotlar va takomillashtirishning muvaffaqiyati ko'p jihatdan gimnastikachining harakatlarga e'tibor berishi, ularning tafsilotlari, idrok etishning aniqligi yoki boshqacha aytganda - harakatlarni muvofiqlashtirish bilan belgilanadi.

Gimnastikachining diqqati quyidagi xususiyatlar bilan tavsiflanadi: diqqatni jamlash, harakatlanuvchi narsalarga (sheriklar, narsalar) keng taqsimlanishi, bir epizoddan ikkinchisiga tez o'tish, katta hajm (platformani ko'rish) va intensivlik, ayniqsa keskin vaziyatlarda.

Keyingi xususiyat - bu bepul mashqning tarkibi. Yuqori darajadagi musobaqalarda sovrinli o'rnlarni qo'lga kiritishga da'vogar gimnastikachilarning texnik va jismoniy qobiliyatlarini nisbatan tenglashtirish tendentsiyasi raqobat kurashini sezilarli darajada kuchaytiradi, g'alaba erkin dasturlar tarkibining o'ziga xosligi, yangiligi bilan belgilana boshlaydi (ham individual, ham guruh chempionatida).

Oxirgi xususiyat - yaxlitlik.

Butunlik tananing barcha qismlarining bajarilgan harakatda ishtirok etishidan iborat. Bu shuni anglatadiki, gimnastikachiga berilgan asosiy harakat, albatta, qo'shimcha harakatlar bilan birga bo'lishi kerak. Masalan, asosiy harakat: qo'lning dastlabki holatidan chapga, ularni kamon bilan pastga qarab o'ngga siljiting. Qo'shimcha harakatlar bo'ladi: a) qo'llar harakatidan keyin boshning harakatlanishi, pastga tushishi va chapga ko'tarilishi; b) harakat elka kamari, qo'llarning harakatiga ko'ra avval bir oz pastga, keyin biroz ko'tariladi; v) qo'llarning harakat yo'nalishi bo'yicha torsonning biroz sezilarli moyilliklari.

Umuman olganda, mashqlar birgalikda, muloyimlik bilan, qo'llarning bo'g'inlarda engil egilishi bilan amalga oshiriladi. Qo'llarning harakatlari qo'llarning harakatidan biroz orqada qoladi. Harakatlarning yaxlitligi to'lqin va tebranish kabi mashqlarda eng aniq namoyon bo'ladi.

Badiiy gimnastikaning yuqoridagi uslubiy xususiyatlari asosan sportchilarning sharoitdagi faoliyatini tavsiflaydi. o'quv mashg'ulotlari. Musobaqalarni o'tkazish shartlari mashg'ulotlar shartlaridan sezilarli darajada farq qiladi. Musobaqa mashg'ulotlari (hissiy taranglik, boshlang'ich isitma) natijasida yuzaga keladigan qiyinchiliklarni samarali bartaraf etish uchun gimnastikachi quyidagi fazilatlarga ega bo'lishi kerak: jasorat, muvozanat, o'zini tuta bilish, qat'iyatlilik, muvaffaqiyatga intilish.

Yosh gimnastikachilar apparatlar (arqon, halqa, koptok, kaltak, lenta) bilan mashqlarda va apparatsiz mashqlarda musobaqalashadilar.

Yuqori darajali gimnastikachilar mashqlarni apparatsiz bajarmaydilar.

Musobaqa dasturida ko'pkurashdan tashqari bir yoki ikkita apparat bilan guruhli (5 gimnastikachi) mashqlari ham ko'zda tutilgan.

Yosh gimnastikachilarning anatomik, fiziologik va psixofizik xususiyatlari

1. 4 yoshdan 7 yoshgacha uzun suyaklarning ossifikatsiyasi boshlanadi. Ossifikatsiya notekis va ortiqcha quvvat yuklari bu jarayonga xalaqit berishi mumkin.

2. Xuddi shu yoshda burmalar hosil bo'ladi orqa miya va yetarli darajada kompensatsiyalanmagan lomber lordoz mavjud. Shuning uchun qizlar noto'g'ri pozitsiyaga ega (ular oshqozoni oldinga qarab yurishadi). Klassik mashqlar mashqlarini o'ylangan holda qo'llash holatni to'g'rilashga yordam beradi.

3. 5-6 yoshli bolalarda muskullar hali shakllanmagan, alohida mushak guruhlarining notekis rivojlanishi kuzatiladi. Fleksor mushaklari kuchliroq bo'lganlar uchun ekstansor mushaklarning rivojlanishiga e'tibor berish tavsiya etiladi va aksincha.

4. Metabolik jarayonlarning yuqori intensivligi, tejamkor bo'lmagan mushaklar harakati, energiya sarfini oshirish tez charchashga olib kelishi mumkin. Shuning uchun yuk kichik bo'lishi kerak va dam olish uchun tez-tez pauzalar bilan «kesirli» xarakterga ega bo'lishi kerak.

5. Yurak-qon tomir va nafas olish tizimlarining tartibga solish mexanizmlari hali mukammal emas. Puls tezligi yuqori va dam olishda, hatto o'rtacha jismoniy mashqlar bilan ham ortadi; arterial bosim katta tebranishlarni boshdan kechiradi, nafas tez va yuzaki bo'ladi. Ammo tabiiy rivojlanish va muntazam

mashg'ulotlar ta'siri ostida bolalarning funktsional imkoniyatlari ortadi. 7-8 yoshga kelib, bolalar sezilarli yuklarga bardosh bera oladilar, ammo o'rtacha intensivlikdagi mashg'ulotlarga yaxshiroq moslashadilar.

6. Asosiy vosita fazilatlarini notekis rivojlanadi va bolaning funktsional tizimlarining holatiga va uning nafas olish tajribasiga bog'liq. Shuning uchun mutaxassislar dastlabki davrda turli xil vositalar yordamida jalb qilinganlarning umumiy imkoniyatlarini oshirishni tavsiya qiladilar.

7. 5-6 yoshli bolalarda e'tibor qiyinchilik bilan o'tkaziladi, uning hajmi va barqarorligi asta-sekin va biroz oshadi. O'quv jarayonida bolalarning diqqatini jalb qilish uchun yangi, yorqin va qisqa stimullardan foydalanish kerak. Bir vaqtning o'zida ijro texnikasi bo'yicha 1-2 dan ortiq sharh bo'lmasligi kerak.

5-6 yoshli bolalar hali muhim bo'lmagan narsalarni asosiydan ajrata olmaydilar, ko'pincha ikkinchi darajali narsalarga e'tibor berishadi. Shuning uchun bu yoshda ta'limning yaxlit usulidan foydalanish, o'rganish maqsadga muvofiqdir oddiy mashqlar Qisqa va aniq tushuntirishlardan foydalaning.

Bu yoshda o'rganishni vizuallashtirish muhim ahamiyatga ega. Display juda to'g'ri va aniq bo'lishi kerak, chunki bolalar ko'pincha o'qituvchini shunchaki ko'chirib olishadi va uning xatolarini takrorlashlari mumkin. Ammo 2-signal tizimini rivojlantirish, terminologik zaxirani to'ldirish uchun shou qisqa va tushunarli tushuntirish bilan birga bo'lishi kerak.

Xulosa va amaliy tavsiyalar. Mavjud ilmiy tadqiqotlarda mazkur muammo o'qitish texnologiyasidan kam farq qiluvchi nuqtai nazardan ko'rib chiqilgan. O'quvchilarni tahsil olish davrida nafaqat dasturdagi mashqlarning bajarilish texnikasini egallashlari, umumiy va maxsus-harakat tayyorgarligi darajasini oshirishlari, balki mamlakatimizning ta'lim muassasalarida o'rgatish texnologiyasi bo'yicha yetarlicha yuqori darajada darsni o'tish va amaliy gimnastika vositalarni o'qituvchilar keng kullashga ega bo'lishlari shart.

Foydalanilgan adabiyotlar ro'yxati

O'zbekiston Respublikasining Qonuni: Jismoniy tarbiya va sport o'g'risida (YAngi tahriri) // Xalq so'zi gazetasi, 5- sentyabr, 2015 y.

Berxoshanskiy Yu.V. Sportchilarning maxsus jismoniy tayyorgarligi asoslari. - M.: Jismoniy tarbiya va sport, 1988. - 336 b.

Ashmarin B.A., Vinogradov Yu.A., Vyatkina Z.N. va boshqalar Jismoniy tarbiya nazariyasi va usullari: darslik. Fakultet talabalar uchun. kult. ped. Spetsifikatsiya bo'yicha in-tov. 03.03. - M.: ta'lim, 1990. - 287s.

Bobrova G.A. Chegara san'ati. - Leningrad: Bolalar adabiyoti, 1986. - 109 b.

Bobrova G.A. Sport maktablarida badiiy gimnastika. - M.: Jismoniy tarbiya va sport, 1974. - 264 b.

Bobrova G.A. Maktabda badiiy gimnastika. - M.: Jismoniy tarbiya va sport, 1978. - 208s.

Filin V.P. yosh sportchilarda jismoniy sifatlarni sinash. -M.: Jismoniy tarbiya va sport, 1974. - 232 b.

Lyax V.I. Maktab o'quvchilarining muvofiqlashtirish qobiliyatlari.-Mn.: Polymya, 1989. - 159 b.

GEOMETRIYA O'QITISHDA TALABALARNING IJODIY FIKRLASHINI RIVOJLANTIRISH ASOSLARI

Aytuvganov Urol,

Termiz davlat universiteti mustaqil tadqiqotchisi

<https://doi.org/10.53885/edinres.2024.02.1.016>

Annotatsiya. Maqolada talabalarning ijodiy fikrlashni rivojlantirish zarurligi va ijodiy fikrlashni rivojlantirish asoslari keltirildi. Geometriya o'qitishda ijodiy fikrlashni rivojlantirishda ijodiy masalalarni tanlash va echish usullariga bog'liqligi ko'rsatildi.

Kalit so'zlar: ijodiy fikrlash, ijodiy masalalar, tafakkur, xayolan bilish.

ПРИНЦИПЫ РАЗВИТИЯ ТВОРЧЕСКОГО МЫШЛЕНИЯ СТУДЕНТОВ ПРИ ПРЕПОДАВАНИИ ГЕОМЕТРИИ

Айтүвганов Урол,

независимый исследователь Термезского государственного университета

Абстракт. В статье были представлены необходимость развития творческого мышления учащихся и основы развития творческого мышления. Было показано, что развитие творческого мышления при обучении геометрии зависит от способов выбора и решения творческих задач.

Ключевые слова: творческое мышление, творческие проблемы, мышление, воображение.

PRINCIPLES OF DEVELOPMENT OF STUDENTS' CREATIVE THINKING IN GEOMETRY TEACHING

Aytuvganov Urol,

independent researcher at Termiz State University

Abstract. In the article, the need to develop students' creative thinking and the basics of developing creative thinking were presented. It was shown that the development of creative thinking in teaching geometry depends on the methods of choosing and solving creative problems.

Key words: creative thinking, creative issues, thinking, imagination.

Kirish. Geometriya o'qitishda talabalarning ijodiy fikrlashini rivojlantirish ijtimoiy - madaniy nuqtai nazardan uzluksiz ta'limning bosh maqsadi va vazifalaridan kelib chiqadi. Uzluksiz ta'limning bosh maqsadi har tomonlama rivojlangan, ijodiy fikrlaydigan, shaxsni shakllantirishdan iborat. Ta'lim zimmasiga nodogmatik tafakkurlaydigan shaxsni, ya'ni konstruktiv tafakkurlaydigan, haqiqatlarning ko'pligini tushunadigan va haqiqatlar ko'pligini tabiiy hodisa deb hisoblaydigan, o'zganing nuqtai nazarini hurmat qiladigan, haqiqatni aniqlash maqsadida tanqid bilan shug'ullanadigan shaxsni tarbiyalash vazifasi qo'yiladi. Jamiyatning bunday shaxsiga ehtiyoji juda o'sib bormoqda. Hozirgi vaqtdagi vaziyatlarda yangi avlod uchun shaxsning ijodiy salohiyatini to'la ochish hayotiy muhim bo'lib qolmoqda. Global falokatga tomon yo'naltiruvchi yetilib kelayotgan ekologik inqiroz, ishlab chiqarish kuchlarining rivojlanishi, fan va texnika yutuqlari bilan yuzaga kelganligini esdan chiqarmasligimiz kerak. Kashfiyotlar va rivojlanishlarning inson hayoti uchun zarur bo'lgan tabiatga ta'sirining oldini olish yo'llarini topishni hayot taqoza qilmoqda. Bunday yo'llarni topish uchun insoniyat ijodiy tafakkuri, cheksiz ko'p sondagi kashfiyotlar va ixtirolar qilishi kerak. Kashfiyotlarni qilish uchun inson ijodiy tafakkurini va ijodiy fikrlashini rivojlantirish zarur bo'ladi. Ijodiy tafakkur jarayonining bo'g'inlaridan biri deb intuitsiyani –oldindan mantiqiy mulohaza yuritmasdan bevosita haqiqatga erishish qobiliyati tushuniladi. Ilmiy adabiyotlarda "intuitsiya" tushunchasi odatda anglanmagan tajriba ma'nosida ishlatiladi. Ko'pchilik matematiklar, pedagoglar va psixologlar intuitsiya geometrik tasavvurlar, obrazli tafakkur bilan uzviy bog'liqdir deb tan olishadi. Buni "intuitsiya" so'zining o'zi ham ko'rsatib turibdi:

intueri – “diqqat bilan qarash”.

Mavzuga oid adabiyotlarning tahlili. Keyingi vaqtda metodik va boshqa ilmiy adabiyotlarda “vizual tafakkur” atamasi keng tarqaldi va bu atama muallifi R.Arnxeym yozganidek, - vizual (ko‘rish) operatsiyalari vositasidagi tafakkur”ni anglatadi. Insonning ijodiy faoliyati uchun vizual tafakkurning muhimligini A.V.Zaporojets, V.P.Zinchenko, va boshqalar qayd etishgan. V.P. Zinchenko bu tafakkur turini quyidagicha ta’riflaydi: “Vizual tafakkur – bu inson faoliyati bo‘lib, uning natijasi ma’lum ma’naviy yuklamani yo‘naltiruvchi va qiymatini ko‘rsatuvchi yangi obrazlarni vujudga keltirish, yangi vizual shakllarni yaratish”dir.

Ijodiy fikrlash tarkibiga “fikran bilib olishni” ham kiritadi. Uning ma’nosi quyidagicha: mazkur holda bilim formal-mantiqiy keltirib chiqarish natijasida emas, balki hissiy ko‘pxillikdagi birlikni bevosita fikran bilib olish natijasida yuzaga keladi. Bu birlik predmet tushuncha, to‘g‘risidagi bilimni beradi”.

Fikran bilib olish sezgilar darajasida emas, balki tafakkur predmetdan ajralgan holda obrazlar bilan operatsiyalar bajarishga qodir tafakkur darajasida amalga oshiriladi. U tasavvur qobiliyati bilan bog‘langan va shu tufayli predmetning ilgari ma’lum bo‘lmagan, yangi bog‘lanishlarini yaratishi mumkin bo‘ladi.

Fikran bilib olish, tasavvur qobiliyatlari bilan birga xayoliy bilish ham ilmiy natijalarga erishishda muhim rol o‘ynaydi. Ma’lumki, G.Galiley, I.Nyuton, D.I.Mendeleyev kabi mashhur olimlar xayolan bilish, predmet to‘g‘risida doimiy o‘ylash tufayli o‘z kashfiyotlarini qilishgan.

Yuqoridagi fikrlardan, geometriya fanini o‘qitishda tasavvur, intuitsiya, xayolan bilish, ijodiy fikrlash qobiliyatlarini rivojlantirish imkoniyatlari mavjudligi kelib chiqadi. Talabaning bu kabi sifatleri, uning bo‘lajak kasbiy ijodiy faoliyatida zarur hisoblanadi.

Tajriba shuni ko‘rsatadiki, talabalarning mustaqil fikrlashining shakllanishi ijodiy fikrlashini tahlil qilish va sintezlash (bog‘lash) ni bilishda, umumiyashtirish va aniqlik kirita olishda, o‘rganilayotgan mavzuga doir masala yechishda va turli xayotiy xolatlarda, turli fikriy faoliyatni ishlata bilishda namoyon bo‘ladi.

Tadqiqot metodologiyasi. Psixologik – pedagogik adabiyotlarda ta’kidlanadiki, fikrlash uslublarning muhimlaridan biri – bu oldindan aytib berish. Har qanday masalani (turmushda, ishlab chiqarishda, o‘qishda) yechishda inson tahlil qilish orqali shu vaqtdagi holatni umumlashtirish asosida xarakterlarning borishini oldindan ko‘rishga doim harakat qiladi va keyingi faoliyatini tartibga solib to‘g‘irlaydi, uning natijalarini oldindan ko‘radi. Shuning uchun oldindan ko‘ra bilishni shakllantirish, natijalarni oldindan ko‘rish talabalarning intellektul fikrlashini shakllantirishning asosiy qismi hisoblanadi. O‘qituvchi geometriya fanini o‘qitishda masalalardan keng miqyosda foydalanilsa, talabalarda chuqurroq fikrlash, fikrlashdagi ketma - ketlik, mustaqillik, tanqidiylik kabi fikrlash xususiyatlarini tarbiyalashga imkon yaratadi, unda ilmiy faraz qilishni o‘rgatish, mulohaza qilish, tahlil qilishni bilish, bir - biriga bog‘lash, umumiyashtirish kabi qobiliyatlar rivojlanib boradi. Ijodiy fikrlash masalalarni turli usullar va metodlar bilan yechilishini nazarda tutadi, bu esa talabaning keyinchalik taklif qilingan masalani yechish metodini tanlashni amalga oshirish imkonini beradi.

Masalani faqat bitta metod bilan yechishda ularda yagona maqsad – to‘g‘ri javobni topish bo‘ladi. Agar masalani yechishning bir necha metodlari mavjud bo‘lsa, u holda talabalar ular orasidagi eng ratsionalini tanlashga harakat qiladilar. Tanlov holati yuzaki holat emas, u ko‘plab nazariy ma’lumotlarni bilish, ularni mazkur masaladagi holatga qo‘llay olishlik nuqtai nazaridan tahlil qila olish uquvini talab qiladi. Bularning hammasi talabalarning o‘quv faoliyatini faollashtiradi, unga izlanish, ijodiy xarakterni beradi va bunda ularning ijodiy qobiliyatini, mustaqil fikrlashini rivojlantiradi. Ijodiy fikrlashning muhim tomoni, bilimlar va uquvlarni yangi holatga mustaqil ko‘chirishdan va shu asosda masalalarni yechish, teoremlarni isbotlashning yangi usullarini ketma – ket bajarish imkonini beradi.

Talabalar ko‘p sonli masalalarni darslarda, darsdan tashqari to‘garaklarda, ilmiy seminar mashg‘ulotlari va matematik olimpiadalarda yechadilar. Ushbu masalalarni ikki guruhga ijodiy va ijodiy bo‘lmagan masalalarga ajratish mumkin. Ijodiy masalani ta’lim jarayonida unumli ishlatish va mustaqil fikrlashni rivojlantirish uchun masalaning tarkibi (strukturasi)ni, tabiatini va mazmunini tamomila tushunish lozim [1]. Ijodiy masala mohiyatini masala yechish uslubi, yangi elementlarning mavjudligi,

yangi bilimlarga ega bo'lish borasidagi g'oyalar, yechim natijasining yangiligi va masalaning yuqori darajadagi murakkabligi sifatida qarash mumkin.

Masalani yechayotgan talabning ijodiy fikrlashi, xususiyatlariga ko'ra masalada qo'yilgan savolga cheksiz qiziqib va chuqurroq o'rganishga kirishishini ta'minlaydi, fikrlashga undaydi. Masalaning sharti esa faoliyat uslubini aniqlaydi. Bizning fikrimizcha, ijodiy jarayonda shartni, talabni va yechim uslubini bir-biridan ajratish mumkin emas. Masalani yechish uchun talaba yangi yechish uslubini qidiradi, faoliyat yo'nalishini aniqlaydi va bu bilan masala shartlarini o'zgartiradi, maqsadiga aniqlik kiritadi [2].

A.N.Luk ijodiy masalalarni yechish qobiliyatini shunday ta'kidlaydi: qidirishda hushyorlik; ma'lumotni inson miyasi tizimi tomonidan kodlash usuli (vizual-fazoviy, og'zaki, akustik shaklda, harfli, raqamli); aqliy operatsiyalarni qisqartirish qobiliyati; mulohazalarning uzun zanjirini qisqartirish va ularni bitta umumlashtiruvchi operatsiya bilan almashtirish; tushunchalarni tejamkor ramziy belgilash va ular o'rtasida munosabatlar samarali fikrlashning eng muhim sharti sifatida; ko'chirish qobiliyati; atrof muhitni anglashning yaxlitligi, fikrlarni mantiqiy ko'rib chiqishdan voz kechish, ularni kengroq ma'noda ko'rib chiqish, yangi narsalarni ko'rish qobiliyati; xotiraning tayyorligi; tushunchalarning yaqinlashishi; fikrlashning moslashuvchanligi; tushunchalarning bir sinfidan ikkinchisiga, mazmuni bo'yicha (birinchisidan) ancha tez va oson o'tish qobiliyati; baholash harakatlari qobiliyati, uni sinashdan oldin ko'plab alternatalarni tanlash; g'oyalarni yaratish qulayligi; fikrlashning ravonligi; to'ldirish qobiliyati, tafsilotlarni takomillashtirish, asl tushunchani takomillashtirish qobiliyati [4].

Ijodiy masalani ijodiy bo'lmagan masaladan farqi shundaki, fikrlovchi subyekt (shaxs) o'zining mustaqil ish tartiblariga ko'ra masalani yechish jarayonida o'zi uchun yangi bo'lgan natijalar topishga erishadi.

Demak, ijodiy masala yangi bilimlarni egallash, didaktik maqsadini o'z ichiga oladigan o'quv vazifaning bir turidir, har bir mustaqil fikrlash maqsadida qaralgan masala muammoli mazmuni o'z ichiga oladi, ya'ni ushbu masalalar muammoli prinsip asosida tuzilgan masalalar [3].

Muammoli masala ijodiy masala tushunchasining bir turi bo'lib, masalaning g'oyaviy tomoni faqatgina uning yechimini topishda emas, balki subyektning masalaga ijodiy talablarini qondiruvchi munosabatiga bog'liq. Masalaning g'oyasini anglash ushbu masalaning 90 % yechimini ta'minlaydi. Agar masalani yechish algoritmi noaniq bo'lsa, unda ushbu masalaning yechimini tanlanishi masalaning g'oyaviy tomoni bilan ifodalanadi. G'oya ijodiy masalaning asosiy qismi bo'lib xizmat qiladi va evristik vazifani bajaradi, ya'ni talabalarda ijodiy faollikka undovchi hisoblanadi.

Ijodiy fikrlashni rivojlantirish uchun quyidagi masalalar turini keltirish mumkin: bir necha usullar bilan yechiladigan masalalar; parametrik masalalar; mazmuni o'zgaruvchan bir necha yechimi bor masalalar; isbotga mo'ljallangan masalalar; mazmuni mantiqiy fikrlashga qaratilgan masalalar [2].

Ushbu masalalar sistemasi amaliy ahamiyatga egadir. Yuqorida ta'kidlab o'tilgan masalalar mustaqil fikrlashni tashkil qilish uslublarini tanlashga yordam beradi.

Ijodiy masalaning xususiyatlari deb quyidagilarni qabul qildik: faoliyat uslubining noaniqligi; olinayotgan natijalarning yangiligi; ijodiy faoliyat tartiblarini ishlatish. Bu aytilgan xususiyatlar o'zaro chambarchas bog'langan. Ijodiy masala haqida gapirganda, ijodiy faoliyat –bu minimal darajada bo'lsa ham, yangilikni topish va yaratishdir.

Ijodiy masalalarning xususiyatlarini nazarda tutib, geometrik masalalarni yechishdagi ijodiy fikrlashni rivojlantiruvchi 4 ta darajani ajratish mumkin:

aniq amallarning bajarilishi, tizimli tasavvurga ega bo'lgan natijalarga erishish; turli mavzu va bo'lim mazmunlaridan foydalanib masaladagi amallar majmuini bajarish; fan mazmunidan foydalanib, ichki tasavvurlar tizimi darajasida bajarishni talab qiladigan masalalarning amallar majmuisini bajarish; fanlararo bilimlardan foydalanib, fanlararo va tizimlararo tasavvurlar darajasida bajariladigan ijodkorlikni talab qiluvchi masalalarning amallar majmuasini bajarish.

Masalaning xususiyatlari juda qisqa yo'nalishda aniq geometrik figuralarni o'rganishda, ularning belgi, xossalari va o'zaro joylashishlarida namoyon bo'ladi. Ularning yechimida chizmalar, rasmlar, modellar katta ahamiyatga ega.

Ko'pchilik insonlarda yorqin obrazlar yuzaga kelmaydi va bu asosda sintetik yaxlit manzara

yaratilmaydi, biroq obrazlar paydo bo'lgan zahoti, konstruksiya mantiqiy tushuncha soyasida qolib darhol so'nadi. Bunday insonlar tafsilotlarda haq bo'lgani bilan, odatda ularning bajarilishida, zarur yo'nalishni tanlashda yanglishadi. Faqat mantiqiy to'g'rilik hisoblanadi biroq hayotga qo'llanilmagan bo'ladi. Ta'limda aniq, tabiiy, ijtimoiy, gumanitar va antropologik fanlar asosan, tushunchaviy mantiqiy tafakkurga murojaat qiladi, shuning uchun bu fanlarni o'rganishda obrazli tafakkurga murojaat qilish uchun hamma imkoniyatlardan foydalanish zarur.

Tahlil va natijalar. Algebraik va geometrik metodlarni integratsiyalash maqsadlaridan biri masalalarni yechish mazmuni va metodlari, va shuningdek masalalarni yechishni o'rgatish metodikasiga oid kamchiliklarni bartaraf etishdan iborat. Tadqiqotchil metodist matematik L.M.Fridman quyidagi kamchiliklarni qayd etgan:

1. Masalalarni yechish mazmuni va metodlarini standartlashtirilishi, o'qituvchilar tomonidan ta'lim jarayonida matematik masalalarning roli va didaktik vazifasini tor tushunilishida, talabalar bilan iloji boricha ko'p sondagi masalalarni yechishga, ularning ta'limiy sifatiga zarar keltirgan holda intilishda, zamonaviy amaliy faoliyatda deyarli qo'llanilmaydigan uquvlar va malakalarni shakllantirishga yo'naltirilgan ko'p sonli masalalarning mavjudligida namoyon bo'ladi.

2. Masalalarni yechishni o'rgatish metodikasining va matematikani masalalar yechish orqali o'qitish metodikasining takomillashmaganligi – bu matematika kursida talabalarni zamonaviy ishlab chiqarish uchun xos bo'lgan faoliyatga ya'ni ijodiy xarakterdagi faoliyatga tayyorlaydigan masalalarning yo'qligida, matematika kursida talabalarda muhim tafakkur operatsiyalarini shakllanishiga imkon berishi mumkin bo'lgan masalalarning yo'qligida, masalalardan talabalarning matematik rivojlanish darajasini emas, balki ulardan bilimlarni nazorat qilish uchun foydalanilishida namoyon bo'lmoqda [5]. Shu bilan birga zamonaviy matematika ta'limi amaliyotida o'quv vaqtining katta qismi masalalarni yechishga ajratilgan. Bunday o'qitishdan foydalanishning samarasizligi umuman matematika ta'lim sifatiga salbiy ta'sir qiladi.

Talaba shaxsini rivojlantirishga qaratilgan urinishlar eometriyani o'qitishda masalalarning rolini yanada oshiradi va masalalarni o'qitishning jadallashtirilishiga olib keladigan ta'limiy, rivojlantiruvchi va tarbiyaviy funksiyalarni amalga oshirilishida yangi yondashuvlarni talab qiladi. Bunday samarali yondashuvlardan biri matematika o'qitishda algebraik va geometrik metodlarni integratsiyalashdir. U quyidagilarga imkon beradi: 1) tushunchalarni shakllantirishga yo'naltirilgan masalalarning mazmuniga, tanlanishiga yangicha yondoshish (bunday masalalar algebra tilida ham, geometriya tilida ham ifodalanishi lozim); 2) teoremlarni isbotlashda algebraik va geometrik metodlar birligidan foydalanish; 3) tenglamalar, tengsizliklar va ularning sistemalarini yechishda geometrik obrazidan foydalanish; 4) masalalarni yechishda geometrik modellashtirish, geometriya qonunlaridan va analitik metodlarni qo'llash; 5) geometriya kursida, teoremlarga o'xshash bitta masalaning o'zini yechishning turli – algebraik va geometrik metodlarini muhokama qilish.

Algebraik va geometrik metodlarning integratsiyasi masalalarni yechishning turli metodlarini (algebraik va geometrik metodlarini) mazkur metodni tashkil etuvchi ayrim operatsiyalarni egallash yo'li bilan o'rgatishni nazarda tutadi.

Geometriyani o'qitishda integratsiyalangan yondashuv, masalalarni yechishning umumiy evristik metodlaridan biri – masala obyektlarini kodlash metodining shakllanishiga yordam beradi, bu metodda bir tildan boshqasiga (masalan, algebraik tildan geometrik tilga yoki geometrik tildan algebraik tilga) masala obyektlarini kodlash orqali o'tilishini nazarda tutiladi.

Inson yechish imkoniyati bo'ladigan har qanday masala uning faoliyat maydonini tashkil qilar ekan, an'anaviy metodikada bu maydon ko'pincha bitta o'quv predmeti, agar masala algebraik bo'lsa, algebraik maydon yoki agar masala geometrik bo'lsa, geometrik maydon bilan cheklangan. Muhokama qilinayotgan metodlarning integratsiyasi talabaning faoliyat maydonini algebraik maydonga geometrik maydonni birlashtirish yo'li bilan, yoki ularni bitta integratsiya maydoniga qo'shish bilan kengaytiradi. Bunda mazkur masalani yechishda talabaning imkoniyatlari mos ravishda kengayadi.

1-masala. To'g'ri to'rtburchakning diagonalini 4 sm ga teng va tomoni bilan burchak tashkil qiladi. To'rtburchak tomonlari uzunliklarini toping.

Yechish. Masalani yechishda algebraik metoddan foydalansak bo'ldi unda va 18° larning qiymatlarini topishda qiyinchilik bo'lishi mumkin. Masala shartiga ko'ra geometrik chizmasini chizamiz. chizmaga qo'shimcha kiritamiz tomonni, ga teng bo'lgan gacha uzaytiramiz (1-rasm).

A_1 nu C bilan tutashtiramiz, teng yonli uchburchak ACA_1 hosil bo'ldi $\angle A = 72^\circ$, $\angle A_1 = 72^\circ$, $\angle C = 180^\circ - 144^\circ = 36^\circ$ Agar $AD = a$ deb olsak $DA_1 = a$ u holda

$AD + DA_1 = 2a$. Endi A_1 uchidan A_1N bissektrissa o'tkazamiz u holda uchburchak

A_1CN hosil bo'ldi bu uchburchakda $\angle A_1 = \angle C = 36^\circ$

$\angle N = 180^\circ - (\angle A_1 + \angle C) = 180^\circ - 72^\circ = 108^\circ$ dan $A_1N = NC = 2a$ demak

uchburchak A_1CN ham teng yonli. Chizmalarni chizish natijasida ikkita o'xshash

uchburchak AA_1N va AA_1C lar hosil bo'ldi, bu uchburchaklarda

$AA_1 = A_1N = NC = 2a$. O'xshash uchburchak AA_1N va AA_1C lardan

$$\frac{AN}{AA_1} = \frac{A_1N}{A_1C}, \quad AA_1 = 2a, \quad CA_1 = 4, \quad AN = x, \quad CN = 2a$$

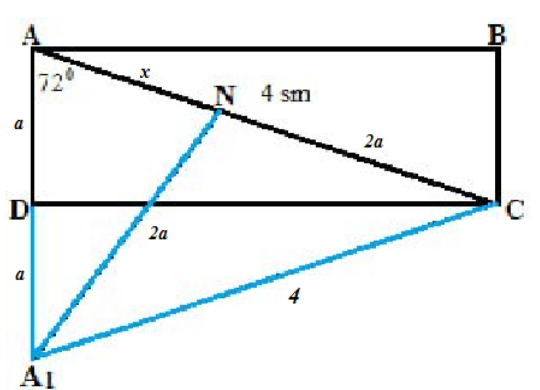

1-rasm

$$\frac{x}{2a} = \frac{2a}{4} \Rightarrow 4x = 4a^2 \Rightarrow x = a^2$$

$$x + 2a = 4 \Rightarrow a^2 + 2a - 4 = 0$$

$$a = \frac{-2 + 2\sqrt{5}}{2} = \sqrt{5} - 1 \quad a = \sqrt{5} - 1 \text{ ikkinchi yechim manfiy bo'lganligi uchun}$$

olmaymiz. To'g'ri burchakli uchburchak ADC dan CD ni topamiz

$$CD^2 = 4^2 - a^2 = 16 - (\sqrt{5} - 1)^2 = 16 - 6 + 2\sqrt{5} = 10 + 2\sqrt{5}, \quad CD = b = \sqrt{10 + 2\sqrt{5}}$$

$$\text{Javob: } a = \sqrt{5} - 1, \quad b = \sqrt{10 + 2\sqrt{5}}$$

Xulosa. Talabalar barcha yechimlarni tahlil qilib eng ratsional va original yechim deb to'rtinchi

usulni tanlaydilar, oddiyroq va har doimgi usuli birinchisi bo'ladi.

FOYDALANILGAN ADABIYOTLAR:

1. Жумаев Э.Э. Некоторые вопросы математического развития учащихся в обучении геометрии Современный научный вестник. Научно – теоретический и практический журнал. г. Белгород, №57(196), 2013 йил, Б.: 77-83.
2. Айтувганов У.Х. “Геометриядан масалалар ечиш ва ечимни таҳлил қилиш га ўргатиш орқали талабаларнинг ижодий фикрлашини ривожлантириш” методикаси. Услубий қўлланма ISBN:978-9943-8007-4-8, ТерДУ нашр-матбаа маркази нашриёти. – Термиз, 2022. – 130 б.
3. Махмудова Д.М. Талабаларда мустақил ижодий фаолиятни ривожлан тириш жараёнида муаммоли масалалардан фойдаланиш. Автореф. дисс... фалсафа доктор (PhD). 13.00.02. -Т.: ЎзМУ, 2018. 45-46 - б.
4. Лук А.Н. Психология творчества. М.: Наука. 1978. -126 с.
5. Фридман Л.М. Теоретические основы методики обучения математике №3, Изд. 5. 2021. 248 с.

ARXITEKTURA QURILISH YO'NALISHI TALABALARIGA LEKSIK TIL KO'NIKMALARINI AUTENTIK MATERIALLAR ASOSIDA RIVOJLANTIRISH

*Azimova Dilfuza Sabirovna,
Mirzo Ulug'bek nomidagi O'zbekiston Milliy Universiteti tayanch doktoranti (PhD)
<https://doi.org/10.53885/edinres.2024.02.1.017>*

Annotatsiya. Tilni bilish arxitektura va qurilish yo'nalishi bo'yicha talabalarga ta'lim berish va ularning kasbiy mahoratini oshirishda muhim rol o'ynaydi, bu esa o'z sohasi doirasida samarali muloqot qilish, tushunish va fikrlarni ifoda etish imkonini beradi. Ushbu maqola arxitektura va qurilish dasturlarida talabalar o'rtasida autentik materiallardan foydalanish orqali leksik til ko'nikmalarini rivojlantirishning ahamiyatini o'rganadi. Autentik hayotiy kontekstlardan olingan autentik materiallar talabalarga akademik va kasbiy muvaffaqiyatlari uchun zarur bo'lgan tegishli lug'at va atamalarni taqdim etadi. Maqolada til o'rgatish o'quv dasturlariga asl materiallarni integratsiyalash strategiyalari muhokama qilinadi va ularning arxitektura va qurilishda ixtisoslashgan so'z boyligini talabalar tomonidan tushunish, saqlash va qo'llash imkoniyatlarini oshirish imkoniyatlariga urg'u beriladi.

Kalit so'zlar: Autentik materiallar, Leksik til ko'nikmalari, Arxitektura ta'limi, Qurilish ta'limi, Til o'rgatish, Maxsus lug'at, Tushunish qobiliyatlari, Madaniy ong, Madaniyatlararo kompetentsiya, Pedagogik yondashuvlar

ENHANCING LEXICAL LANGUAGE SKILLS IN ARCHITECTURE AND CONSTRUCTION STUDENTS THROUGH AUTHENTIC MATERIALS

*Azimova Dilfuza Sabirovna,
Doctoral student (PhD) of the National University of Uzbekistan named after Mirzo Ulugbek*

Abstract. Language skills play an important role in the education and professional development of architecture and construction students, enabling them to communicate, understand and express themselves effectively within their field. This article examines the importance of developing lexical language skills through the use of authentic materials among students in architecture and construction programs. Authentic materials from authentic real-life contexts provide students with the relevant vocabulary and terms they need for academic and professional success. The article discusses strategies for integrating original materials into language teaching curricula and emphasizes their potential to increase student comprehension, retention, and application of specialized vocabulary in architecture and construction.

Keywords: Authentic Materials, Lexical Language Skills, Architecture Education, Construction Education, Language Teaching, Specific Vocabulary, Comprehension Skills, Cultural Awareness, Intercultural Competence, Pedagogical Approaches

СОВЕРШЕНСТВОВАНИЕ ЛЕКСИЧЕСКИХ НАВЫКОВ У СТУДЕНТОВ АРХИТЕКТУРЫ И СТРОИТЕЛЬСТВА ЧЕРЕЗ АУТЕНТИЧНЫЕ МАТЕРИАЛЫ

*Азимова Дилфуза Сабировна,
Докторант (PhD) Национального университета Узбекистана имени Мирзо Улугбека*

Абстракт. Языковые навыки играют важную роль в образовании и профессиональном развитии студентов, изучающих архитектуру и строительство, позволяя им эффективно общаться, понимать и выразить себя в своей области. В данной статье рассматривается важность развития лексических языковых навыков посредством использования аутентичных материалов у студентов программ архитектуры и строительства. Аутентичные материалы из подлинного контекста реальной жизни предоставляют студентам соответствующую лексику и термины, необходимые им для академического и профессионального успеха. В статье обсуждаются стратегии интеграции оригинальных материалов в учебные программы обучения языку и подчеркивается их потенциал для улучшения понимания, удержания и применения учащимися специальной лексики в архитектуре и строительстве.

Ключевые слова: аутентичные материалы, лексические языковые навыки, архитектурное образование, строительное образование, преподавание языка, специальный словарный запас, навыки понимания, культурная осведомленность, межкультурная компетентность, педагогические подходы.

Kirish. Tilni bilish arxitektura va qurilish sohalorida talabalar uchun muvaffaqiyatning asosi hisoblanadi. Samarali muloqot qobiliyatlari, ayniqsa ixtisoslashgan lug'at va terminologiya sohasida, dizayn tushunchalari, texnik xususiyatlar va loyiha rejalarini sanoatda etkazish uchun juda muhimdir. Biroq, an'anaviy til o'qitish usullari ko'pincha o'quvchilarni ushbu fanlarda muvaffaqiyatga erishish uchun zarur bo'lgan nozik lug'at va til ko'nikmalari bilan jihozlashda qiynaladi.

Ushbu muammoga javoban, ushbu maqola talabalarning arxitektura va qurilish sohasidagi leksik til ko'nikmalarini oshirish vositasi sifatida til o'rgatish o'quv dasturlariga autentik materiallarni kiritishni targ'ib qiladi. Sanoatdagi real hayotiy kontekstlardan olingan autentik materiallar talabalarga domenga xos lug'at, idiomatik iboralar va kasbiy muhitda uchraydigan so'zlashuv so'zlarini o'z ichiga olgan autentik tildan foydalanishni taklif qiladi.

Mavzuga oid adabiyotlarning tahlili. Tilni bilish har qanday o'quv fanida muvaffaqiyatga erishish uchun asosiy ko'nikma hisoblanadi va ayniqsa, aniq muloqot muhim bo'lgan arxitektura va qurilish kabi sohalarda juda muhimdir. Autentik materiallarni til o'rgatish o'quv dasturlariga integratsiyalashuvi ushbu ixtisoslashgan sohalarda doirasida o'quvchilarning leksik til ko'nikmalarini oshirish uchun istiqbolli pedagogik yondashuv sifatida paydo bo'ldi. Ushbu adabiyot sharhi arxitektura va qurilish ta'limida asl materiallardan foydalanishga oid mavjud tadqiqotlar va stipendiyalarni ko'rib chiqadi, ularning so'z boyligini o'zlashtirish, tushunish qobiliyatlari, madaniy xabardorlik va umumiy tilni bilishni rivojlantirishdagi samaradorligiga e'tibor qaratadi.

Autentik materiallar tushunchasi ikkinchi tilni o'zlashtirish sohasida paydo bo'lgan, bu erda gazetalar, reklamalar va audio yozuvlar kabi real hayot kontekstlaridan olingan materiallarga ishora qiladi. Autentik materiallar o'quvchilarni autentik tildan foydalanish qobiliyatiga ega bo'lishi uchun baholanadi, ular til xususiyatlari, madaniy nuanslar va autentik muloqot sharoitida uchraydigan nutq qoidalarini o'z ichiga oladi (Braun, 2007)[1]. Til ta'limi sohasidagi tadqiqotlar turli darajadagi va kontekstlarda o'quvchilar o'rtasida tilni o'zlashtirish, motivatsiya va kommunikativ kompetentsiyani rivojlantirishda autentik materiallarning afzalliklarini ko'rsatdi (Peacock, 1997; Richards & Rodgers, 2001)[10].

Arxitektura va qurilish ta'limi kontekstida autentik materiallar turli xil manbalarni, jumladan me'moriy chizmalar, loyiha hujjatlari, sanoat hisobotlari, texnik xususiyatlar, multimedia taqdimotlari va professional yozishmalarni o'z ichiga oladi. Ushbu materiallar talabalarga arxitektura va qurilish sohasida keng tarqalgan maxsus lug'at, terminologiya va nutq namunalari bilan tanishish, ularning til ko'nikmalarini oshirish va ularni kasbiy amaliyotga tayyorlash imkonini beradi (Crespo & Delgado, 2012[3]; Zhang, 2014)[13].

Tadqiqotlar arxitektura va qurilish ta'limida asl materiallardan foydalanish bilan bog'liq bir qancha afzalliklarni taklif qiladi. Birinchidan, autentik materiallar o'quvchilarni kontekstda sohaga oid terminologiya bilan tanishtirish orqali so'z boyligini o'zlashtirishni osonlashtiradi va shu bilan ularning ixtisoslashgan so'z boyligini tushunish va saqlashni kuchaytiradi (Grellet, 1981[5]; Laufer & Shmueli, 1997[7]). Ikkinchidan, autentik materiallar o'quvchilarga real hayotdagi muloqot namunalari bilan shug'ullanish, murakkab matnlarni tahlil qilish va kontekstdan ma'no chiqarish imkoniyatini berish orqali tushunish ko'nikmalarini rivojlantirishga yordam beradi (Ur, 1996[12]; Peacock, 2001)[9]. Uchinchidan, autentik materiallar talabalarni global arxitektura va qurilish hamjamiyatida keng tarqalgan turli xil til va madaniy istiqbollarga ochib berish orqali madaniy ong va madaniyatlararo kompetentsiyani rivojlantiradi (Kramersch, 1993[6]; Byram, 1997[2]).

O'qituvchilar arxitektura va qurilish talabalari uchun til o'rgatish o'quv dasturlariga autentik materiallarni samarali integratsiya qilish uchun turli strategiyalardan foydalanganlar. Ushbu strategiyalar talabalarning akademik va kasbiy qiziqishlariga mos keladigan tegishli materiallarni tanlashni, tushunish va tahlil qilishni qo'llab-quvvatlash uchun iskala faoliyati, hamkorlikda o'rganish tajribasini rivojlantirish va autentik materiallarga kirish va aloqani yaxshilash uchun texnologiyadan foydalanishni o'z ichiga

oladi (Dudley-Evans va Sent-Jon, 1998[4]; Tomlinson[11], 1998; Braun, 2007[1]).

Til o'rgatish o'quv dasturlariga autentik materiallarning integratsiyalashuvi talabalarning arxitektura va qurilish ta'limida leksik til ko'nikmalarini oshirish uchun muhim va'da beradi. Talabalarni o'z sohalarida autentik tildan foydalanishga ochib berish orqali, autentik materiallar so'z boyligini o'zlashtirishga, tushunish qobiliyatlarini rivojlantirishga, madaniy xabardorlikka va umumiy tilni bilishga yordam beradi va shu bilan talabalarni arxitektura va qurilish sohasida muvaffaqiyatli martaba uchun tayyorlaydi. Autentik onamni quchoqlab Talabalarni arxitektura chizmalari, loyiha hujjatlari, sanoat hisobotlari va multimedia resurslari kabi asl materiallarga singdirish orqali o'qituvchilar sinfdagi ta'lim va real amaliyot o'rtasidagi tafovutni bartaraf etadigan mazmunli o'rganish tajribasini taqdim etishlari mumkin. Ushbu kirish arxitektura va qurilishda leksik til ko'nikmalarining ahamiyatini o'rganish uchun zamin yaratadi va ushbu fanlar doirasida talabalarning tilni o'zlashtirish va tushunishni boyitish uchun autentik materiallarning imkoniyatlarini ta'kidlaydi.

Tadqiqot metodologiyasi. Autentik materiallar o'quvchilarga kontekstda real hayotdagi tildan foydalanishni ta'minlash orqali til o'qitishda muhim rol o'ynaydi. Arxitektura va qurilish ta'limi sohasida asl materiallarni birlashtirish o'quvchilarning leksik til ko'nikmalarini oshirish uchun noyob imtiyozlarni taqdim etadi. O'ylab topilgan darslik mashqlaridan farqli o'laroq, autentik materiallar kasbiy muhitda keng tarqalgan til va muloqot modellarini aks ettiradi va shu bilan talabalarni o'z sohasining lingvistik manzarasiga singdiradi.

Autentik materiallarning asosiy afzalliklaridan biri ularning talabalarning ilmiy va kasbiy qiziqishlariga mos kelishidir. Arxitektura chizmalari, qurilish loyihalari hujjatlari, sanoat hisobotlari va multimedia resurslari kabi materiallarni tanlab, o'qituvchilar o'quvchilarga real ssenariylarda duch keladigan autentik tilni taqdim etishlari mumkin. Ushbu dolzarblik talabalarda ichki motivatsiyani kuchaytiradi, chunki ular o'zlashtirgan til ko'nikmalarini kelajakdagi martabalariga darhol qo'llash mumkinligini tan olishadi.

Bundan tashqari, autentik materiallar talabalarga arxitektura va qurilish sanoatiga xos bo'lgan turli xil til xususiyatlari va konventsionalari bilan tanishish imkonini beradi. Professional yozishmalar, texnik xususiyatlar va loyiha hisobotlari bilan shug'ullanish orqali talabalar o'z sohalarida keng tarqalgan domenga xos lug'at, maxsus terminologiya va nutq shakllari bilan tanishadilar. Bu ekspozitsiya talabalarning leksik repertuarini boyitibgina qolmay, balki ularning kasbiy kontekstda samarali muloqot qilish qobiliyatini ham rivojlantiradi.

Autentik materiallarning yana bir afzalligi ularning madaniy xabardorlikni va madaniyatlararo kompetensiyani rivojlantirish qobiliyatidir. Arxitektura va qurilish loyihalari ko'pincha turli madaniyatlarga ega bo'lgan mutaxassislarni o'z ichiga olgan turli guruhlar bilan hamkorlikni o'z ichiga oladi. Sanoatga xos bo'lgan madaniy xilma-xillikni aks ettiruvchi autentik materiallarni o'z ichiga olgan holda, o'qituvchilar o'quvchilarni turli xil muloqot uslublari, konventsionalari va istiqbollari bilan tanishtirishlari mumkin. Ushbu ta'sir o'quvchilarda empatiya, bag'rikenglik va madaniyatlararo tushunishni rivojlantiradi, ularni ko'p madaniyatli ish muhitida harakat qilish uchun muhim ko'nikmalar bilan jihozlaydi.

Bundan tashqari, autentik materiallar talabalarning tilni bilish darajasini autentik baholash va baholash imkoniyatini beradi. Talabalarga loyiha hujjatlarini tahlil qilish, arxitektura chizmalarini sharhlash yoki autentik materiallarga asoslangan dizayn takliflarini taqdim etish kabi vazifalarni topshirib, o'qituvchilar o'quvchilarning tushunish, tanqidiy fikrlash va autentik kontekstda muloqot qilish qobiliyatlarini baholashlari mumkin. Baholashning bu shakli nafaqat o'quvchilarning til bilimlari haqida qimmatli tushunchalar beradi, balki til o'rgatish jarayonida baholash amaliyotlarining autentikligi va asosiligidini oshiradi.

Til o'rgatish o'quv dasturlariga asl materiallarni kiritish optimal ta'lim natijalarini ta'minlash uchun ehtiyotkorlik bilan tanlash, moslashtirish va iskala qilishni talab qiladi. O'qituvchilar asosiy lug'atni oldindan o'rgatish, tushunish strategiyalarini yo'naltirish va o'quvchilarning asl materiallar bilan samarali shug'ullanishini ta'minlash uchun muhokamalarga ko'maklashish kabi tegishli yordam ko'rsatishlari kerak bo'lishi mumkin. Bundan tashqari, texnologiya va raqamli resurslardan foydalanish interaktiv va multimediaga boy o'rganish tajribasini taklif qilib, autentik materiallarga kirishni kengaytirishi mumkin.

Xulosa qilib aytadigan bo'lsak, arxitektura va qurilish yo'nalishi talabalarining o'quv va kasbiy faoliyatlarida muvaffaqiyat qozonishlari uchun leksik til ko'nikmalarini rivojlantirish muhim ahamiyatga ega. Autentik materiallar talabalarning so'z boyligini boyitish, sohada tushunish va muloqot qilish ko'nikmalarini boyitish uchun qimmatli manba bo'lib xizmat qiladi. Autentik materiallarni til o'rgatish

o'quv dasturlariga integratsiyalash orqali o'qituvchilar talabalarga arxitektura va qurilish sohasida malakali kommunikator va bilimli amaliyotchi bo'lish imkoniyatini berishi mumkin.

Ushbu sohadagi kelajakdagi tadqiqotlar arxitektura va qurilish talabalari o'rtasida leksik til ko'nikmalarini oshirishda o'ziga xos autentik materiallar va o'quv strategiyalarining samaradorligini o'rganishi mumkin. Bundan tashqari, asl materiallarga asoslangan tilni o'qitishning talabalarining akademik muvaffaqiyati va kasbiy muvaffaqiyatiga uzoq muddatli ta'sirini o'rganish o'qituvchilar va o'quv dasturlarini ishlab chiquvchilar uchun qimmatli tushunchalarni beradi. Bundan tashqari, arxitektura va qurilish talabalarining til o'rganish ehtiyojlariga moslashtirilgan raqamli platformalar va resurslarni ishlab chiqish autentik materiallarga kirishni kengaytirishi va til o'qitishda innovatsion pedagogik yondashuvlarni ilgari surishi mumkin.

Foydalanilgan adabiyotlar

Brown, H. D. (2007). *Teaching by principles: An interactive approach to language pedagogy*. Pearson Longman.

Byram, M. (1997). *Teaching and assessing intercultural communicative competence*. Multilingual Matters.

Crespo, M. R., & Delgado, E. G. (2012). Authentic materials in the EFL classroom: An aid or a hindrance? *Porta Linguarum*, 18, 137-152.

Dudley-Evans, T., & St. John, M. J. (1998). *Developments in ESP: A multi-disciplinary approach*. Cambridge University Press.

Grellet, F. (1981). *Developing reading skills: A practical guide to reading comprehension exercises*. Cambridge University Press.

Kramsch, C. (1993). *Context and culture in language teaching*. Oxford University Press.

Laufer, B., & Shmueli, K. (1997). Memorizing new words: Does teaching have anything to do with it? *RELC Journal*, 28(1), 89-108.

Peacock, M. (1997). The effect of authentic materials on the motivation of EFL learners. *ELT Journal*, 51(2), 144-156.

Peacock, M. (2001). Pre-service ESL teachers' perspectives on mainstreaming: A narrative inquiry. *TESOL Quarterly*, 35(2), 233-262.

Richards, J. C., & Rodgers, T. S. (2001). *Approaches and methods in language teaching*. Cambridge University Press.

Tomlinson, B. (1998). *Materials development in language teaching*. Cambridge University Press.

Ur, P. (1996). *A course in language teaching: Practice and theory*. Cambridge University Press.

Zhang, X. (2014). The application of authentic materials in college English teaching. *Journal of Language Teaching and Research*, 5(5), 1182-1186.

YANGI O'ZBEKISTONDA XORIJIY TILLARINI O'QITISH TARAQQIYOTNING YANGI BOSQICHIDA

Bobokeldieva Maftuna,
Soliq qo'mitasi huzuridagi Fiskal institut o'qituvchisi
<https://doi.org/10.53885/edinres.2024.02.1.018>

Annotatsiya: maqolada yangi O'zbekistonda chet tillarini o'qitish tizimini yangicha asoslarda tashkil etish, ularni keng targ'ib qilish, o'rta umumta'lim maktablari, o'rta maxsus va oliy ta'lim muassasalarida yaratilgan keng imkoniyatlar, til siyosatini ta'minlash borasida davlat tomonidan olib borilayotgan izchil siyosat va uning ahamiyati tahlil qilingan. Unda mamlakatda xorijiy tillar, ayniqsa ingliz tilini o'qitishni har tomonlama rivojlantirish uchun yaratilgan imkoniyatlarning ahamiyati hamda dunyo hamjamiyatiga keng miqyosda integratsiyalashayotgan yangi O'zbekistonda chet tillarni o'rganish borasidagi normativ-huquqiy hujjatlarning ahamiyati yoritilgan.

Kalit so'zlar: xorijiy tillar, qoror, qonun, farmon, maktab, oliy ta'lim muassasasi, agentlik, strategiya, davlat tili, siyosat, taraqqiyot, integratsiya.

ОБУЧЕНИЕ ИНОСТРАННЫМ ЯЗЫКАМ В НОВОМ УЗБЕКИСТАНЕ НАХОДИТСЯ НА НОВОМ ЭТАПЕ РАЗВИТИЯ

Бобокелдиева Мафтун,
преподаватель Фискального института при Налоговом комитете

Аннотация: в статье организация системы преподавания иностранных языков в новом Узбекистане на новой основе, их широкая пропаганда, широкие возможности, созданные в средних общеобразовательных школах, средних специальных и высших учебных заведениях, языковая политика. анализируется политика, проводимая государством в сфере обеспечения, и ее значение. Подчеркивается важность создаваемых возможностей для всестороннего развития преподавания иностранных языков, особенно английского, а также значение нормативно-правовых документов по изучению иностранных языков в новом Узбекистане, масштабно интегрирующемся в мировое сообщество. .

Ключевые слова: иностранные языки, закон, указ, школа, вуз, агентство, стратегия, государственный язык, политика, развитие, интеграция.

TEACHING FOREIGN LANGUAGES IN NEW UZBEKISTAN IS AT A NEW STAGE OF DEVELOPMENT

Bobokeldieva Maftuna,
teacher at the Fiscal Institute under the Tax Committee

Abstract: the article examines the organization of the foreign language teaching system in the new Uzbekistan at a new stage of development, their widespread promotion and the creation of new opportunities for learning foreign languages in secondary schools, secondary specialized and higher educational institutions. It describes and analyzes the state's consistent language policy and its significance. The importance of the opportunities created in the country for the comprehensive development of teaching foreign languages, especially English, is described. The article emphasizes the importance of regulatory documents on the study of foreign languages in the new Uzbekistan in the context of global integration.

Key words: foreign languages, law, regulation, decree, school, university, agency, strategy, state language, policy, development, integration.

Kirish. Keyingi yillarda, ayniqsa yangi O‘zbekiston davrida xorijiy tillarga bo‘lgan munosabat o‘zgardi, ularni o‘qitishni yangi bosqichga olib chiqish, uning obro‘si va nufuzini oshirish yuzasidan talay ishlar amalga oshirildi. Buning natijasida xorijiy tillar, ayniqsa ingliz tilini o‘qitish va unga bo‘lgan munosabat o‘zgardi, xorijiy tillarni o‘qitish va targ‘ib qilishning normativ-huquqiy asoslari, manbaviy hamda o‘quv-uslubiy asosi mustahkamlandi va yanada boyidi.

Buning yaqqol isboti sifatida respublikamizning barcha hududida chet tillarni, xususan ingliz tilini o‘rganish umumta‘lim maktablarining birinchi sinflaridan o‘yin tarzidagi darslar va og‘zaki nutq darslari shaklida, ikkinchi sinfdan boshlab esa, alifbo, o‘qish va grammatikani o‘zlashtirishdan bosqichma-bosqich boshlanishi ko‘zda tutildi. Oliy o‘quv yurtlarida ayrim maxsus fanlarni, xususan, texnik va xalqaro mutaxassisliklar bo‘yicha o‘qitish chet tillarda olib borilishi, umumiy o‘rta, o‘rta maxsus, kasb-hunar ta‘limi muassasalarining o‘quvchilari va o‘qituvchilarini chet tillar bo‘yicha darsliklar va o‘quv-uslubiy majmualar bilan ta‘minlash, ularni belgilangan muddatlarga rioya etilgan holda qayta nashr etish bepul amalga oshirilishm ko‘zda tutildi.

Mavzuga oid adabiyotlarning tahlili.

Yangi O‘zbekistonda chet tillarni o‘rganish tizimini takomillashtirish borasida yangi davr boshlandi. Jumladan, Prezidentimizning 2021 yil, 19 maydagi “O‘zbekiston Respublikasida xorijiy tillarni o‘rganishni ommalashtirish faoliyatini sifat jihatidan yangi bosqichga olib chiqish chora-tadbirlari to‘g‘risida”gi qarori bilan O‘zbekiston Respublikasi Vazirlar Mahkamasi huzurida Xorijiy tillarni o‘rganishni ommalashtirish agentligi tashkil etildi. O‘zbekiston Respublikasi Vazirlar Mahkamasining 19 yanvar 2022 yildagi “Xorijiy tillarni o‘rganishni takomillashtirish bo‘yicha qo‘shimcha chora-tadbirlar to‘g‘risida” gi 34-son Qaroriga ko‘ra O‘zbekiston Respublikasi Moliya vazirligi, Xalq ta‘limi vazirligi va Vazirlar Mahkamasi huzuridagi Xorijiy tillarni o‘rganishni ommalashtirish agentligining «2022 yil uchun O‘zbekiston Respublikasining Davlat byudjeti to‘g‘risida» gi qonuni bilan Xalq ta‘limi vazirligiga Xalq ta‘limi sohasidagi islohotlarga ko‘maklashish jamg‘armasi uchun ajratiladigan mablag‘lar hisobidan Agentlikning byudjetdan tashqari jamg‘armasiga bir martalik 15,0 mlrd so‘m miqdoridagi moliyaviy ko‘mak mablag‘larini ajratildi [1. 0949].

Agentlik tomonidan olis hududlarda joylashgan yoki xorijiy tillarni o‘qitish bo‘yicha ko‘rsatkichi past bo‘lgan ta‘lim tashkilotlari o‘qituvchilarining malakasini oshirish bo‘yicha agentlik tomonidan respublikada faoliyat yuritayotgan nodavlat ta‘lim tashkilotlari va xorijiy hamkorlar vakillaridan iborat mobil guruhlar shakllantirildi. Makur mobil guruhlar tomonidan – kaskad tamoyili asosida hududlarda xorijiy tillarni o‘qitish va ommalashtirish bo‘yicha trenerlar tayyorlanmoqda hamda ularning hududdagi chet tillari o‘qituvchilarining malakasini oshirish bo‘yicha faoliyati tashkil etildi.

Bu borada Vazirlar Mahkamasining qaroriga muvofiq Qoraqalpog‘iston Respublikasi Vazirlar Kengashi, viloyatlar va Toshkent shahar hokimliklari tomonidan har yili tuman (shahar)dagi maktablarni xorijiy tillarni o‘qitish uchun zarur bo‘lgan adabiyotlar, asbob-uskunalar, zamonaviy axborot texnologiyalari bilan ta‘minlash uchun mahalliy byudjetlardan 1 mlrd so‘mdan kam bo‘lmagan miqdorda ajratiladigan mablag‘larning hisobi hududiy xalq ta‘limi boshqarmalarining G‘aznachilikdagi alohida ochilgan maxsus hisobvaraqlarida yuritilishi hamda ushbu mablag‘lar Agentlik bilan kelishilgan manzilli dasturlar asosida sarflanishi ko‘da tutildi.

Tadqiqot metodologiyasi.

2023 yil 1 yanvardan boshlab esa maktabgacha, umumiy o‘rta, o‘rta maxsus va professional, shuningdek, maktabdan tashqari ta‘lim tashkilotlari chet (ingliz, fransuz, nemis, ispan, italyan, arab, xitoy, yapon, koreys, turk, fors, pushtu, dari, urdu hind) tili fani o‘qituvchilarining attestasiyasi jarayonida o‘quv fani bo‘yicha malaka sinovlari Vazirlar Mahkamasi huzuridagi Ta‘lim sifatini nazorat qilish davlat inspeksiyasi tomonidan tinglab tushunish, o‘qish, yozish hamda gapirish ko‘nikmalarini baholashni nazarda tutuvchi kasbiy sinov shaklida o‘tkaziladigan bo‘ldi.

Bu esa shubhasiz xorijiy tillar, jumladan ingliz tilini o‘qitishni yangi bosqichga olib chiqish,

uni o'qitishni samarali tashkil etish, xorijiy tillar mutaxassisliklariga ega bo'lgan professor-o'qituvchilarni moddiy va moliyaviy fo'llab-quvvatlash hamda ushbu tillarga qiziqishlari baland bo'lgan yoshlarni ijodiy fobliyatlarini ro'yobga chiqarishda yangi bosqichni boshlab berdi.

Bu borada Vazirlar Mahkamasi huzuridagi Xorijiy tillarni o'rganishni ommalashtirish agentligi tomonidan bir qator tashkiliy, o'quv-uslubiy hamda ilmiy-tadqiqot yo'nalishida ishlar amalga oshirilmoqda. Til o'rganish va o'qitish borasida dunyoning etuk olimlari tajribasida samarali natija berib kelayotgan o'qitish metodikalari, shuningdek, xorijiy tillarni o'qitish sohasida "bog'cha-maktab-oliy ta'lim tashkiloti-korxonasi" tamoyilidagi uzluksiz ta'lim zanjirini joriy etish, aholining barcha qatlamlariga mos bo'lgan tilni o'rganish bo'yicha uslubiy tavsiyalarni ishlab chiqishni muvofiqlashtirish singari ko'plab salmoqli ishlar amalga oshirib kelinmoqda. Agentlik qisqa muddat ichida uzluksiz ta'lim tizimining bosh bo'g'inlari sanalgan vazirliklar, chet tili o'qitishning turli sohalarida faoliyat yuritib kelayotgan ko'plab xorijiy va mahalliy tashkilotlar hamda davlat va nodavlat ta'lim muassasalari bilan hamkorlikni yo'lga qo'yib, katta-katta loyihalar ustida ishlashga muvaffaq bo'lmoqda. Jumladan, Britaniya Kengashi, AQShning O'zbekistondagi elchixonasi, O'zbekistondagi Gyote Instituti, Yaponiya va Koreya xalqaro hamkorlik agentliklari, At Tanal Al Arabi arab tilini o'qitish va test tizimini o'z ichiga olgan tashkilot, Istanbul Aydin Universiteti, shuningdek, Makmillan, Oksford, Pirson, MM, Klett singari xorijiy nashriyotlar bilan aloqa o'rnatilib, hamkorlikda faoliyat olib borilmoqda.

Chet tilini jahon standartlari talablariga javob bera oladigan darajada egallash uchun umume'tirof etilgan Evropa Kengashining "Chet tilini bilishning umumevropa kompetensiyalari: o'rganish, o'rgatish va baholash" (CEFR) talablari ishlab chiqildi. Bu ishga angliyalik Rod Bolbayto va Devis Alan boshchiligidagi ekspertlar guruhi jalb etildi Xorijiy tillarni o'rganishga layoqatli bo'lgan talabalarga maxsus dastur -IELTE- asosida interfaol usulda dars beradigan o'qituvchilar bilan hamkorlikda Buyuk Britaniya, AQSh, Vengriya, Turkiya va Yangi Zelandiyadan 20 dan ortiq mutaxassislar dars berdilar. Respublika oliy ta'lim muassasalari hamda Britaniya Kengashi o'rtasidagi hamkorlik doirasida amalga oshirilgan PRESETT nomli loyihaga chet tili mutaxassislarini tayyorlashga ixtisoslashgan 18 ta oliy o'quv yurti a'zo bo'lib, [2. <https://anhor.uz/uz/events/taylim-tizimida-halkaro-hamkorlik>] xalqaro hamkorlar sifatida Buyuk Britaniyaning Norich Til o'qitish Instituti va Ist Angliya Universitetining loyixada ishtirok etishi chet tili mutaxassislarini tayyorlashga munosib hissa qo'shdi. Xalqaro aloqalarning zamonaviy transformasiyasi tufayli globallashtirish jarayonida xorijiy tillarni o'qitish va o'rgatishni takomillashtirish, unga bo'lgan e'tiborning kuchayganligi, xalqimizning ongi va tafakkurini boyitishda, milliy o'zligini anglashida muhim omil bo'lib xizmat qiladi.

"O'zbekiston-2030" strategiyasining 3 va 4 maqsadlarida "Ta'lim tashkilotlariga har yili 500 nafar «til egalari» bo'lgan xorijiy mutaxassislarni jalb etish, 1 000 nafar tarbiyachi va o'qituvchilarni xorijiy mamlakatlarga malaka oshirish va stajirovkaga yuborish, 29 va 30 maqsadlarida esa 2 million nafar fuqarolarni kasb-hunar, tadbirkorlik ko'nikmalari va xorijiy tillarga o'qitish, Maktab bitiruvchilari kamida 2 ta xorijiy til va 1 ta kasb egallashini ta'minlash, 30 va 31 maqsadlarda esa ilmiy va innovatsion faoliyat, intellektual o'yinlar hamda chet tillarini o'rganishga jalb etish orqali kamida 2 million nafar yoshlarning iqtidorini rivojlantirish eng muhim choralar sifatida belgilandi [3. № 190].

O'zbekiston Respublikasi Prezidentining 2022 yil 28 yanvardagi "2022 — 2026 yillarga mo'ljallangan Yangi O'zbekistonning taraqqiyot strategiyasi" da xorijiy tillarda faoliyat yuritayotgan hamda millatlararo munosabatlar sohasida davlat siyosatini yoritayotgan ommaviy axborot vositalarini davlat tomonidan qo'shimcha qo'llab-quvvatlash choralari ko'rish, xorijiy mamlakatlar bilan do'stlik aloqalarini rivojlantirish maqsadida do'stlik jamiyatlari faoliyatini takomillashtirish vazifalari belgilab berilganligi ahamiyatga molikdir [4. № 22. 1.02.]

Davlat rahbarining 2017 yil 20 apreldagi "Oliy ta'lim tizimini yanada rivojlantirish chora-tadbirlari to'g'risida"gi qaroriga ko'ra esa har bir oliy ta'lim muassasasi tomonidan xorijdagi etakchi turdosh ilmiy-ta'lim muassasalari bilan istiqbolli hamkorlik aloqalarini yo'lga qo'yish,

o'quv jarayoniga xalqaro ta'lim standartlariga asoslangan eng zamonaviy pedagogik texnologiyalar, ta'lim dasturlari va o'quv-metodik materiallarni keng joriy etish, ilmiy-pedagogik faoliyatga yuqori malakali chet el o'qituvchilari va olimlarini jalb etish belgilanganligi istiqbolda xorijiy tillarni o'qitish tizimi yangi bosqichga chiqishidan dalolatdir.

Xulosa.

Umuman, xulosa qilib aytganda, yangi O'zbekistonda chet tillarini o'qitish tizimini yangicha asoslarda tashkil etish, uni yanada keng targ'ib qilish, mamlakatda til siyosatini takomillashtirish, bu borada davlat tomonidan olib borilayotgan izchil siyosat va uning ahamiyati toboro kengayib bormoqda. Muhimi, mamlakatda xorijiy tillar, ayniqsa ingliz tilini o'qitishni har tomonlama rivojlantirish uchun yaratilgan imkoniyatlar yangi bosqichga ko'tarilib, yoshlarning bu fanga qiziqishi ham toboro ortib bormoqda. Bu esa bugungi kunda dunyo hamjamiyatiga keng miqyosda integrasiyalashayotgan yangi O'zbekiston uchun o'ta ahamiyatlidir.

Maqola yuzasidan quyidagi takliflarni ilgari surish maqsadga muvofiq:

Birinchi, xuddi ona tili kabi, xorijiy tillarning sofligini saqlash, uni mahalliy shart sharoitlardan kelib chiqib boyitib borish va o'rganuvchilarning nutq madaniyatini oshirib borishga keng jamoatchilikni jalb etish ishlarini tashkil etish;

Ikkinchi, xorijiy tillarni zamonaviy axborot texnologiyalari va kommunikasiyalariga faol integrasiyalashuvini ta'minlash;

Uchinchi, xorijiy tillarning respublika miqyosidagi o'rni va nufuzini oshirish, bu borada chet davlatlar, ayniqsa AQSh, Buyuk Britaniya, Hindiston kabi rivojlangan davlatlar bilan o'quv, o'quv-uslubiy va ilmiy sohalarida hamkorlik aloqalarini yanada rivojlantirish zarur.

To'rtinchi, ta'lim tizimining bara bosqichlarida, jumladan oliy ta'lim tizimida xorijiy tilshunoslikni o'qitishni qayta ko'rib chiqish zarur. Bugungi kunda o'sib kelayotgan yosh avlod ongida xorijiy tilarga bo'lgan muhabbatni uyg'otish omillarini takomillashtirish lozim. Shunchaki, grammatik qoidalarni o'rgatish bilan yosh avlod ongida xorijiy tillarga bo'lgan to'g'ri munosabatni shakllantirib bo'lmaydi.

Adabiyotlar

O'zbekiston Respublikasi Vazirlar Mahkamasining "Xorijiy tillarni o'rganishni takomillashtirish bo'yicha qo'shimcha chora-tadbirlar to'g'risida" gi qarori. (Qonunchilik ma'lumotlari milliy bazasi, 20.01.2022 y., 09/22/34/0048-son; 20.10.2022 y., 09/22/612/0949-son)

Madaminov S. Chet tillarni o'qitishda innovatsion metodlarning o'rni va ularning uslubiy tahlili/ Talim tizimida xalkaro xamkorlik. <https://anhor.uz/uz/events/taylim-tizimida-halkaro-hamkorlik>.

O'zbekiston Respublikasi Prezidentining "O'zbekiston-2030 strategiyasi" to'g'risidagi Farmoni. Xalq so'zi. 12. 09. 2023. № 190.

O'zbekiston Respublikasi Prezidentining «2022–2026 yillarga mo'ljallangan Yangi O'zbekistonning taraqqiёт strategiyasi to'g'risida» gi Farmoni. // Yangi O'zbekiston. № 22. 02.

РАЗЛИЧНЫЕ ПРИЛОЖЕНИЯ, ИСПОЛЬЗУЕМЫЕ ДЛЯ РАЗВИТИЯ НАВЫКОВ РАЗГОВОРНОЙ РЕЧИ НА АНГЛИЙСКОМ ЯЗЫКЕ

*Бахадирова Шохина Нодир қизи,
преподаватель «Internation School»
<https://doi.org/10.53885/edinres.2024.02.1.019>*

Аннотация. Данная статья посвящена анализу преимуществ использования мобильных приложений при обучении иностранному языку в образовательных учреждениях. Также были рассмотрены вопросы информатизации образования и различные полезные аспекты использования информационных технологий в образовательном процессе. Описаны возможности мобильных приложений в обучении иностранным языкам и проанализированы особенности их использования.

Ключевые слова: информационно-коммуникационные технологии, информатизация образования, геймификация, чтение, аудирование, грамматика, говорение, мобильные устройства в обучении иностранному языку, чтение, мобильные приложения.

INGLIZ TILIDA SO'ZLASHUV KO'NIKMALARINI RIVOJLANTIRISH UCHUN ISHLATILADIGAN TURLI XIL ILOVALAR

*Bahadirova Shoxina Nodir qizi
«Internation School» o'qituvchisi*

Annotatsiya. Ushbu maqola ta'lim muassasalarida chet tilini o'qitishda mobil ilovalardan foydalanishning afzalliklarini tahlil qilishga bag'ishlangan. Shuningdek, ta'limni axborotlashtirish masalalari va ta'lim jarayonida axborot texnologiyalaridan foydalanishning turli foydali jihatlari ko'rib chiqildi. Chet tillarini o'qitishda mobil ilovalarning imkoniyatlari tavsiflangan va ulardan foydalanish xususiyatlari tahlil qilingan.

Kalit so'zlar: axborot-kommunikatsiya texnologiyalari, ta'limni axborotlashtirish, gamifikatsiya, o'qish, tinglash, grammatika, gapirish, chet tilini o'qitishda mobil qurilmalar, o'qish, mobil ilovalar.

VARIOUS APPLICATIONS USED TO DEVELOP ENGLISH SPEAKING SKILLS

*Baxadirova Shoxina Nodir qizi
teacher of Internation School*

Abstract. This article is devoted to the analysis of the advantages of using mobile applications in foreign language teaching in educational institutions. Also, issues of informatization of education and various useful aspects of using information technologies in the educational process were considered. The possibilities of mobile applications in teaching foreign languages are described and the characteristics of their use are analyzed.

Keywords: information and communication technologies, informatization of education, gamification, reading, listening, grammar, speaking, mobile devices in foreign language education, reading, mobile applications.

ВВЕДЕНИЕ. С конца 20 века до начала 21 века в результате интеграции мирового сообщества, условий глобализации, быстрого развития и внедрения информационно-коммуникационных технологий в общественную жизнь возрос спрос на изучение иностранных языков. В нашей стране ежегодно уделяется внимание преподаванию иностранных языков с целью подготовки высококвалифицированных кадров, способных широко использовать достижения мировой науки и передовые технологии. Именно поэтому знание нескольких языков выпускников стало одним из актуальных вопросов и даже поднялось на уровень государственной политики. Президент Шавкат Мирзиёев провел 6 мая 2021 года видеоотборочное совещание по теме «Меры по совершенствованию системы обучения иностранным языкам» и было сказано, что «Пришло время создать новую систему обучения иностранным языкам в нашей стране, что станет прочным фундаментом для будущего». Поскольку мы поставили перед собой цель построить конкурентоспособную страну,

отныне выпускники школ, лицеев, колледжей и университетов должны в совершенстве владеть как минимум 2-мя иностранными языками. Это жесткое требование должно стать главным критерием деятельности руководителя каждого образовательного учреждения», — сказал он.

Для достижения этой цели остается актуальным эффективное использование современных технологий в обучении иностранным языкам и внедрение информационных технологий в учебный процесс.

МАТЕРИАЛЫ И МЕТОДЫ

Внедрение информационного программного обеспечения в современный учебный процесс становится популярным. При внедрении этой специальной программы и мобильных приложений в образование было проведено множество исследований ее влияния на класс, ее преимуществ и недостатков. По этой программе и мобильным приложениям Авраменко А.П., Шевченко В.Н., Акай О.М., Завгородняя Г.С., Загуменникова Н.В., Воевода Е.В., Герасимова Н.И., Григоренко А.М., Гуз Ю.А., Еремин Ю.В., Крылова Е.А., Герасимова В.А. Куклев и другие провели исследования. Эти исследования в основном сосредоточены на использовании мобильных приложений при обучении западным языкам [1-8]. Поскольку исследования по использованию мобильных приложений при обучении восточным языкам не проводились, их изучение в настоящее время считается актуальным.

Для достижения этой цели используются следующие методы:

- анализ научно-методической отечественной и зарубежной литературы, посвященной проблемам мобильного обучения иностранному языку;
- описательный метод, позволяющий сравнить характеристики мобильных технологий в преподавании восточных языков и классифицировать их по дидактическим возможностям.

РЕЗУЛЬТАТЫ И ОБСУЖДЕНИЕ

Бурное развитие современных информационных и коммуникационных технологий оказало влияние на все стороны жизни человека, в том числе и на сферу образования. Интернет-ресурсы, компьютерные и мобильные технологии активно используются преподавателями в образовательном процессе. По этой причине возникла необходимость изучения возможностей использования современных информационно-коммуникационных технологий в образовании, особенно в сфере преподавания иностранных языков.

Информационно-коммуникационные технологии – это информационные процессы и методы работы с информацией, реализуемые с помощью компьютерных технологий и средств телекоммуникаций. В свою очередь, процесс обеспечения системы образования теорией и практикой разработки и использования новых информационных технологий, направленных на реализацию образовательных и воспитательных целей, называется информатизацией образования. Стремительный рост объема информации и ее неограниченное использование требуют от преподавателей постоянного обновления содержания существующих образовательных курсов, а также внедрения новейших технологий в учебный процесс.

Появляются новые формы организации образовательного процесса, такие как дистанционное образование и массовое онлайн-обучение, а также новые методы взаимодействия и обмена информацией и знаниями между участниками образовательного процесса. Появление новых информационных технологий и внедрение их в учебный процесс создали новые виды образовательной деятельности. Одним из них стало электронное обучение – «обучение с помощью информационно-коммуникационных технологий». Электронное образование начало развиваться в 1960-х годах, когда в образовательном процессе стали активно использоваться компьютеры и различное программное обеспечение, а первая система электронного образования PLATO (Programmed Logic for Automated Teaching Operation) была изобретена в Университете Иллинойса в США. Термин «электронное обучение» появился позже, в 1990-х годах.

Одним из новых направлений образования является мобильное образование (m-learning) – это вид электронного образования, изучение которого возможно с помощью мобильных устройств, на которое не влияет местоположение обучающегося.

«Мобильные приложения» — это программы, разработанные для планшетов и смартфонов, установленных на определенной платформе и обладающих определенными функциями. Проще говоря, он выполняет определенные действия и решает определенное количество вопросов²⁶.

Основные преимущества мобильного обучения включают мобильность, доступ в любое время и в любом месте, гибкость и своевременный доступ, мгновенную связь, мотивацию и вовлеченность студентов, а также активное обучение.

Современные информационные технологии оказывают существенное влияние на сферу преподавания иностранных языков, поскольку возможности их использования разнообразны и, безусловно, перспективны. Компьютерная лингводидактика, изучающая преподавание иностранных языков с помощью современных информационных технологий, сформировалась около 50 лет назад, однако за это время она претерпела существенные изменения в связи с развитием новых технологий. Информационной базой как для учителей, так и для изучающих иностранный язык служат не только образовательные сайты по иностранному языку, словари, энциклопедии, но и огромное количество информации и мультимедиа. Кроме того, появление электронной почты, блогов и программного обеспечения для голосовых и видеозвонков создало возможности для международного и межкультурного общения. Благодаря развитию интернет-технологий запущена система дистанционного и онлайн-обучения. В Узбекистане открыто дистанционное образование в высших учебных заведениях по степени бакалавра. В мире система дистанционного и онлайн-обучения становится все более популярной.

Таким образом, Интернет предоставляет широкие возможности для практики письма, чтения, аудирования (прослушивания и просмотра видео) и говорения.

В настоящее время компьютерная лингводидактика ориентирована на обучение иностранным языкам не только с помощью компьютеров, но и с помощью мобильных устройств.

Изучение иностранных языков с помощью мобильных устройств – через термин MALL (mobile Assisted Language Learning), изучение языка с помощью компьютера – происходит от аббревиатуры термина CALL Computer Assisted Language Learning). Этот термин появился в науке относительно недавно для англоговорящих людей: одно из первых упоминаний появилось в начале 2000-х годов. Например, Дж. М. Чиннери описывает положительные аспекты использования мобильных устройств при изучении иностранных языков в рамках коммуникативного подхода к изучению языка [3].

Мобильное образование позволяет модернизировать систему языкового образования, индивидуализировать обучение в классе, реализовать принцип самостоятельного обучения [3].

Если учебные курсы, программы и задания разработаны в мобильном формате, мобильные устройства позволяют эффективно организовать индивидуальное и групповое обучение, а также помогают повысить энтузиазм студентов к изучению языка за счет использования технических средств и виртуальных сред.

Одной из наиболее сложных методологических задач в сфере мобильного образования является разработка критериев классификации мобильных приложений, которые можно использовать для обучения.

С.В. Титова указала четыре типа дидактических (обучающих) мобильных приложений, которые можно использовать для развития разговорных навыков, и инструментальных мобильных приложений, не предназначенных для образовательных целей. В свою очередь дидактические мобильные приложения можно разделить на:

- созданные издателями и коммерческими организациями (например, «Free ESL Apps Interactive English» и т. д.);

- создается преподавателем по шаблону на основе готовой программы (например «Квизлет»);

- Создается преподавателем с использованием инструментального мобильного приложения для конкретной операционной системы (например, Moodle) [7].

Образовательные мобильные приложения С. В. Титова предлагает разделить их на три группы в зависимости от возможности их использования и уровня интеграции в учебный процесс [6]:

1. Мобильные приложения, используемые на уроках и во внеклассной деятельности в дополнение к существующим учебникам и курсам.

2. Приложения, предназначенные для самостоятельного изучения учебного предмета, предоставляемые преподавателем в качестве дополнительного материала.

3. Приложения для дистанционного обучения (мобильного обучения), содержащие все основные учебные материалы по науке.

Существует ряд приложений, направленных на развитие языковой компетенции у изучающих

иностранный язык. В большинстве мобильных приложений под лингвистической компетенцией понимают наличие системы информации об изучаемом языке на всех его уровнях: фонематическом, морфемном, лексическом, синтаксическом и умение использовать эти знания на практике.

Такие приложения и сервисы, как «Beelinguapp», «Mondly», «Drops», «Wordbit», «Розеттский камень», «Изучаем арабский язык для начинающих», «Арабский pod101.com», «Lingq», «Duolingo», «Quizlet», «Практика английской грамматики», «Словарь Merriam Webster», «LearnEnglish Kids: Phonics Stories», «Lingualeo», «Memrise», «Busuu», «Pimsleur» являются приложениями и сервисами Восточных и Западные языки могут быть направлены на развитие компетентности.

ЗАКЛЮЧЕНИЕ

В виде заключения по вопросу уместно отметить следующее:

Поэтому мобильные приложения делятся на три группы, а это - мобильные приложения, используемые на уроках и во внеклассной деятельности в дополнение к существующим учебникам и курсам, приложения для самостоятельного изучения предмета, предоставляемые преподавателем в качестве дополнительных материалов, дистанционное обучение.

Возможности использования мобильных приложений при обучении иностранному языку многочисленны и разнообразны, они актуальны и важны в современном образовательном процессе.

Каждому современному учителю необходимо знать и внедрять на уроке «педагогические новации» и «активные методы обучения».

ЛИТЕРАТУРЫ

Абдукадиров В. Г. Мобильные приложения в изучении языков // Евразийский журнал академических исследований. Т. – 2022. Нет. 6. - Б. 810-812

Чиннери Г.М. Поход в торговый центр: изучение языка с помощью мобильных устройств // Изучение языка и технологии. 2016. Том. 10. № 1. –П. 9-16.

Джонс С. ПЛАТО: компьютерная система образования [Электронный ресурс] // Британская энциклопедия [сайт]. 2020.

Вудилл Г. Преимущество мобильного обучения: инструменты и технологии для развития ваших команд. Нью-Йорк: Макгроу-Хиллз. 2011. -- 269 с.

Абдуллаева Н. Ш. «Обзор использования мобильных приложений для изучения языков». Интернет-научный журнал «Правила менеджмента и этики» 2.12.2022. - Б. 65-76.

Абдукадиров В. Г. Мобильные приложения в изучении языков // Евразийский журнал академических исследований. Т. – 2022. Нет. 6. - Б. 810-812

Ишмухамедов Р., Абдукадиров А., Пардаев А. Инновационные технологии в образовании. Т.: Фонд «Талант». - 2018.

Каримова С. Создание электронных образовательных ресурсов на основе мобильных технологий //Мир исследований. - 2021. - Т. 1. – нет. 1.

ILM-FAN SOHASINI RIVOJLANTIRISHDA XOTIN-QIZLARNING ISHTIROKI

Elboyeva Shahnoza Bo'riniyozovna

Iqtisodiyot va pedagogika universiteti NTM Tarix va ijtimoiy fanlar kafedrasida katta o'qituvchisi
<https://doi.org/10.53885/edinres.2024.02.1.020>

Annotatsiya. Ushbu maqolada O'zbekiston xotin-qizlarning ilm-fan rivojidadagi o'rni, ularning maqomini yuksaltirish, huquq va manfaatlariga qaratilgan davlat siyosatining ta'minlanganligiga oid ma'lumotlar keltirilgan. Shuningdek, ilm-fanda xotin-qizlarning ishtiroki misolida pedagogika yo'nalishi olimlari, xususan, Qashqadaryolik pedagog olimlar faoliyati yoritilgan.

Kalit so'zlar. xotin-qizlarning huquq va erkinliklari, ilm-fan, taraqqiyot, BTM Konvensiyasi, O'zbek pedagog olimlari, Qashqadaryo, Tal'at G'afforova, Shahlo Nurullayeva.

УЧАСТИЕ ЖЕНЩИН В РАЗВИТИИ НАУКИ

Эльбоева Шахноза Буриниязовна

Экономико-педагогический университет НТМ Старший преподаватель кафедры истории и обществознания

Аннотация. В данной статье представлена информация о роли женщин Узбекистана в развитии науки, повышении их статуса, обеспечении государственной политики, направленной на защиту их прав и интересов. Также на примере участия женщин в науке освещена деятельность ученых педагогического направления, в частности ученых-педагогов из Кашкадарьи.

Ключевые слова. права и свободы женщин, наука, прогресс, Конвенция БТМ, узбекские ученые-педагоги, Кашкадарья, Тал'ат Гаффарова, Шахло Нуруллаева.

WOMEN'S PARTICIPATION IN THE DEVELOPMENT OF SCIENCE

Shakhnoza Buriniyazovna Elboeva

Economic and Pedagogical University of NTM Senior Lecturer at the Department of History and Social Studies

Annotation. This article provides information on the role of Uzbek women in the development of science, raising their status, and ensuring state policy aimed at protecting their rights and interests. Also, using the example of women's participation in science, the activities of scientists of the pedagogical field, in particular scientists and teachers from Kashkadarya, are highlighted.

Keywords. women's rights and freedoms, science, progress, BTM Convention, Uzbek scientists and educators, Kashkadarya, Talat Gafforova, Shakhlo Nurullayeva.

Kirish. XXI asrga kelib jahonda xotin-qizlarning jamiyat hayotida o'rining ortib borishi va o'z navbatida, ularning ijtimoiy-siyosiy va iqtisodiy jarayonlarda faol ishtirok etishi mamlakatning barqaror rivojlanishini ta'minlashda, aholi turmush tarzining yuksalishida muhim ahamiyat kasb etdi. Shu bois ayollarning ijtimoiy faolligini yuksaltirish, ularning huquq va erkinliklarini kafolatlash, sog'lom avlod tarbiyasi, xotin-qizlar ijtimoiy-siyosiy faolligini rag'batlantirish davr talabiga aylandi.

So'nggi yillarda jamiyatdagi o'zgarishlarga hamohang O'zbekistonda xotin-qizlarni qo'llab-quvvatlash borasida alohida e'tibor berilmoqda. Prezident Shavkat Mirziyoyev ta'kidlaganidek: "... bugun O'zbekistonda olib borilayotgan davlat siyosatining asosiy maqsadi – ayollarimizga e'tibor va amaliy g'amxo'rlik ko'rsatishni yangi, yuksak bosqichga olib chiqish, xotin-qizlarning jamiyatdagi o'rni, maqomini mustahkamlash, ularning huquq va manfaatlarini ta'minlashdir".

Mamlakatda 17 mln.dan ziyod xotin-qizlarning huquq va erkinliklarini ta'minlovchi 22 ta qonun va 30 dan ziyod me'yoriy hujjatlarning e'lon qilinganligi mazkur soha davlatning ustuvor vazifalaridan biri ekanligidan dalolat beradi.

Metodlar. Ma'lumki, dunyo mamlakatlarining tajribasi ijtimoiy-iqtisodiy, madaniy sohalarning rivojlanishida asosiy omil sifatida ilm-fanning rivojiga bo'lgan e'tiborning mavjudligidan dalolat beradi.

Xususan, O‘zbekistonda ham bozor iqtisodiyotiga asoslangan demokratik jamiyatni barpo etish yo‘lida ilm-fanni rivojlantirish muhim ahamiyatga ega bo‘lgan masalalardan biri hisoblanadi. Mazkur sohani rivojlantirish bo‘yicha O‘zbekistonda doimiy ravishda o‘zgarishlar va yangilanishlar amalga oshirildi.

Ta’kidlash joizki, 1979-yil Birlashgan Millatlar Tashkiloti “Xotin-qizlarni kamsitishning barcha shakllariga barham berish to‘g‘risida”gi Konvensiyani qabul qildi. Bu konvensiya 1981- yil 3-sentyabrda xalqaro qonun sifatida tasdiqlandi, dunyoning 189 davlati ratifikatsiya qilgani holatida O‘rta Osiyo mamlakatlari ichida birinchilardan bo‘lib O‘zbekiston 1995-yil ushbu konvensiyani ratifikatsiya qildi va uning barcha majburiyatlariga to‘laqonli qo‘shildi[1]. 1995-yil mart oyida “Davlat va jamiyat qurilishida xotin-qizlar rolini kuchaytirish chora tadbirlari to‘g‘risida”gi PF-1084-son farmoni imzolandi. Mazkur farmondan so‘ng, vaziyat ancha ijobiy tomonga o‘zgardi. Shunday ekan aytish mumkinki, mamlakatda xotin-qizlarning mavjud masalalarini hal etishda davlat proteksiyasi tiklandi. Bunga ko‘ra, davlat organlarining yordami ayollarning yangi jamiyatga ko‘nikishi va o‘zligini qayta topib olishda juda muhim bosqich bo‘ldi. Bu farmon, ayollarga muhim imtiyozlar berdi. Avvalo xotin-qizlarning ijro etuvchi hokimiyat tizimlaridagi mansablari tiklandi, ularga ayollar muammolari bilan shug‘ullanish uchun keng sharoitlar yaratildi.

Mustaqillik yillarida bu kabi huquqiy-me‘yoriy hujjatlar doimiy takomillashib bordi. 1999-yil 14-aprelda O‘zbekiston Respublikasining 760-I-son “Xotin-qizlarga qo‘shimcha imtiyozlar to‘g‘risida» Qonun qabul qilindi. Qonun bo‘yicha xotinqizlarga ijtimoiy-iqtisodiy imtiyozlar ro‘yxati shakllantirildi. 2004-yil 25-maydagi “O‘zbekiston xotin-qizlar qo‘mitasi faoliyatini qo‘llab-quvvatlash borasidagi qo‘shimcha chora-tadbirlari to‘g‘risida”gi farmoni e‘lon qilindi. Qo‘mita ishlari bo‘yicha kerakli normativ hujjatlar qabul qilindi. 2010-yil 30-sentyabrdagi PF-4245-sonli O‘zbekiston Respublikasi Prezidentining “Xotin-qizlarning ijtimoiy muhofazasini kuchaytirishga oid qo‘shimcha chora-tadbirlar to‘g‘risida”gi Farmoni qabul qilindi[2].

Respublikada xotin-qizlarga oid davlat siyosatiga yangicha tus berilgan davr sifatida asosan prezident Sh. Mirziyoyevning sa‘y harakati bilan olib borilayotgan chora-tadbirlarni sanab o‘tish mumkin. Jumladan, O‘zbekiston Respublikasi Prezidentining 2017-yil 7-fevraldagi PF-4947 son “O‘zbekiston Respublikasini yanada rivojlantirish bo‘yicha Harakatlar strategiyasi to‘g‘risida”gi Farmoni asosida, ayollarning ham ilm-fan va maorif sohaslarida ishlar rejalashtirildi, bunda ham ularning huquqlari kafolatlanishi rasmiylashtirildi. 2018-yil 2-fevraldagi PF-53-25-son “Xotin-qizlarni qo‘llab-quvvatlash va oila institutini mustahkamlash sohasidagi faoliyatni tubdan takomillashtirish chora-tadbirlari to‘g‘risida”gi farmoni aynan gender tenglik siyosatini shakllantirgan holda ijrosi bilan bog‘liq masalalarga aniqlik kiritdi[3]. 2019-yil 7-martdagi PQ-4235-son “Xotin-qizlarning mehnat huquqlarining kafolatlarini yanada kuchaytirish va tadbirkorlik faoliyatini qo‘llab-quvvatlashga oid chora-tadbirlar to‘g‘risida”gi qarori ham xotin-qizlarga oid davlat siyosatida muhim qadam bo‘lib kelmoqda[5].

Mustaqillik yillarida xotin-qizlarning jamiyatdagi o‘rni, ularning ijtimoiy-iqtisodiy, siyosiy hamda madaniy sohalardagi ishtiroki masalalari ijtimoiy soha olimalari tomonidan o‘rganilgan. D.Alimova, D.Bobojonova, Ya.Abdullayeva, M. Xolmatova, N.Muravyova, Yu.Ergasheva, T. G‘afforova, Sh.Ashurova va boshqa mualliflarning ishlarida O‘zbekistonda xotin-qizlarning ijtimoiy sohalardagi faoliyati chuqur talqin etilgan bo‘lsada, ammo xotin-qizlarning ilm-fan va maorifdagi faoliyati alohida maxsus tadqiq etilmagan.

Muhokama. O‘tgan tarixiy davr mobaynida xotin-qizlarning jamiyatga bevosita ta’siri kuchayib bordi. O‘zbekistonda mustaqillik yillarida demokratik jamiyatni barpo etish yo‘lida ilm-fanni rivojlantirish muhim dolzarb masalalardan biri bo‘ldi. Bu sohani rivojlantirish bo‘yicha O‘zbekistonda muntazam ravishda islohot va yangilanishlar amalga oshirildi. O‘zbekistonda ilm-fan rivoji uchun yaratilayotgan shart-sharoitlar, ilmiy va innovatsion faoliyatning hukumat tomonidan qo‘llab-quvvatlanishi, barcha sohalar, jumladan aniq, tabiiy, ijtimoiy, texnik sohalarga xizmat qiluvchi fanlarni hozirgi zamon talablariga mos moddiy-texnik resurslar bilan ta’minlash, mutaxassis kadrlar tayyorlash kabi masalalar davlat siyosati darajasiga ko‘tarildi.

Bu jarayonda xotin-qizlar ham faol ishtirok etib, olib borilayotgan islohotlarda o‘zlarining salmoqli hissalarini qo‘shdi. Bunday islohotlar o‘zbek xotin-qizlar ruhiyatiga ta’sir qildiki, oila, mehnat va jamoat ishlari, ilmiy faoliyatda doimiy namuna ko‘rsatib keldilar va o‘z o‘rniga ega bo‘ldilar. Masalan, O‘zbekiston pedagog olimalari ilm-fan ravnaqida samarali hissa qo‘shib keldi. Bu kabi samarali ishlarda pedagog olimalarning ilmiy izlanishlari natijasida tub burulish yuz berdi. O‘zbek pedagog olimalari o‘z vatani va

davlatini jahonning yuksak taraqqiy etgan davlatlari qatoriga qo'shilishiga salmoqli hissa qo'shmoqda. Xususan, O'zbekistonda pedagogika fanlari doktori va professorlari singari olimlar mamlakatda ta'lim-tarbiya ishlarini to'g'ri yo'lga qo'yish, yetuk mutaxassis malakali kadrlarni yetishtirishda fidoiylik ko'rsatib, vatan sharafiga ulug'lamoqdalar. Masalan, qashqadaryolik pedagog olim ayol Tal'at G'afforova pedagogika fanining dolzarb muammolarini o'rgandi[4]. Bu bo'yicha 180 ga yaqin ilmiy, metodik va ommabop ishlarni e'lon qildi. U Respublika Ta'lim markazi ilmiy-metodik kengashining a'zosi hamda "Boshlang'ich ta'lim" jurnali tahririyat a'zosi sifatida Respublikada boshlang'ich ta'limning rivojiga katta hissa qo'shdi.

"Boshlang'ich ta'lim" jurnali sahifalarida e'lon qilingan maqolalari o'zining dolzarbligi, bugungi kun muammolariga bag'ishlanganligi bilan jurnal muxlislarining diqqatini tortdi. Masalan "Boshlang'ich ta'lim" jurnalining 2012 yil 9-sonida e'lon qilingan "Mustaqil fikrlashga o'rgatish" mavzusidagi maqolasi jurnalning "Mahorat" ijodiy tanlovida "Eng yaxshi maqola uchun" nominatsiyasi bo'yicha birinchi o'rinni oldi. Mustakillikning dastlabki yillarida olim «Istiqlol va boshlang'ich ta'lim muammolari» mavzusida qator anjumanlar o'tkazdi va boshlang'ich sinf o'quvchilarini o'qitish yuzasidan turli fikr-mulohazalarni tinimsiz o'rganib bordi. O'rgangan izlanishlari asosida unda boshlang'ich sinflar uchun yangi o'quv-metodik qo'llanma yaratish g'oyasi tug'ildi. Natijada ijodiy guruh tuzdi va 1-sinflar uchun o'quv-metodik majmua yaratdi. Bu majmua «Alifbe», «Ona tili va o'qish» darsliklari, 1- va 2-yozuv daftarlari, o'qituvchilar uchun «1-sinfda savod darslari» metodik qo'llanmalarini o'z ichiga olgan edi.

2002 yilda O'zbekiston Respublikasi Xalk ta'limi vazirligining darsliklar tanlovi e'lon kilingach, tanlovda katnashib «Ona tili», «O'qish kitobi» darsliklari bo'yicha g'oliblikni qo'lga kiritdi va ushbu darsliklarni va ular uchun «1-sinfda ona tili darslari», «1-sinfda o'qish darslari» metodik qo'llanmalarini yaratdi. 2005 yilda e'lon qilingan "Eng yaxshi darslik va o'quv adabiyoti muallifi" konkursida T.G'afforovaning "1-sinfda o'qish darslari" metodik qo'llanmasi 1- o'rinni egalladi.

2012 yilda O'zbekiston Respublikasi Xalk ta'limi vazirligining keyingi darsliklar tanlovi e'lon kilindi. Unda T.G'afforova o'z hammualliflari bilan 2 - sinf "O'qish kitobi" bo'yicha tanlovda qatnashib, g'oliblikni qo'lga kiritdi va 2012-2013 o'quv yilida uning yana bitta darsligi o'quvchilar qo'lga bordi. Bu darslik asosida o'qitish bo'yicha o'qituvchilar uchun metodik qo'llanma ham yaratildi. Shuningdek, T.G'afforova «O'qituvchining professional faoliyati», "Talabalarning ilmiy-tadqiqot ishlari", "Kurs ishi va nazorat ishlari yozish uchun metodik tavsiyalar", «Boshlang'ich sinflar uchun ona tili va o'qishdan didaktik materiallar», «Boshlang'ich sinflar ona tili darslarida didaktik o'yinlar va mustaqil ishlar», "Boshlang'ich ta'limda zamonaviy pedagogik texnologiyalar" kabi qator o'quv qo'llanmalarining "Rahbarlikning oltin qoidalari", "Qashqadaryo olimlari" (ocherklar tuplami) kabi ko'plab risolalarning muallifi hisoblanadi. T.G'afforova ko'pchilik olimlarning ustozlari ham hisoblanadi.

Olimaning shunday shogirdlaridan biri Shahlo Nurullayevadir. 2012 yil Sh.Nurullayeva ustozlari T.G'afforova bilan hammualliflikda tayyorlagan umumiy o'rta ta'lim maktablarining 2-sinflari uchun "O'qish kitobi" darsligi bilan tenderda g'olib bo'lib, O'zbekiston Respublikasi Xalk ta'limi vazirligi tavsiyasiga ko'ra nashr etilib, hozirgi kunga qadar Respublika maktablarida foydalanib kelinmoqda[6]. Xuddi shu yili darslik bilan birga nashr etilgan "2-sinfda o'qish darslari" o'quv qo'llanmasi o'qituvchi kitobi sifatida nashr etildi. Sh. Nurullayeva pedagoglik kasbi jarayonida o'quv mashg'ulotlarining mazmundorligi, nutq madaniyatining yuksakligi va berayotgan bilimlarining talabalar tomonidan faol qabul qilinishi bilan ajralib turadi. Uning 30 dan ortiq ilmiy maqolalari va ko'plab ilmiy ishlari Respublikaning nufuzli matbuotlarida e'lon qilingan. Jumladan "Boshlang'ich sinf ona tili darslarida mustaqil ishlar va didaktik o'yinlar" (2003), "Boshlang'ich sinf ona tili darslari uchun didaktik materiallar" (2004), "Pedagogik mahorat" kursidan amaliy mashg'ulotlarni tashkil etish texnologiyasi" (2011), "Shaxs – televideniye - ta'lim-tarbiya" (2011) kabi o'quv-uslubiy qo'llanmalari nashr etilib, amalda foydalanib kelinmoqda. Sh. Nurullayeva 2009- yildan 2014-yilgacha Boshlang'ich ta'lim kafedrasi mudiri lavozimlarida ishlab, kafedrada professor-o'qituvchilar faoliyatini samarali tashkil etish, o'qitiladigan fanlarning uslubiy ta'minotini takomillashtirish, tegishli hujjatlarni to'g'ri yuritish borasida ijobiy natijalarni qo'lga kiritdi. Oliy va o'rta maxsus ta'lim vazirligi tomonidan tavsiya etilgan yo'riqnomaga asosan kafedra faoliyatini namunaviy kafedra me'yorlariga ko'ra tashkil etishga harakat qildi va muvaffaqiyatlarga erishdi.

2014-yildan Pedagogika fakultetining dekani vazifasida ishlab keldi. Ushbu lavozimda ishlashi davomida u fakultet talabalari hamda professor-o'qituvchilarga nisbatan o'z navbatida, talabchan va mehribon rahbar sifatida shakllandi. U har bir ishni bajarishda o'ziga nisbatan talabchan, fidoiy va

samimiyligi tufayli fakultet jamoasining hurmati va e'tiboriga sazovor bo'ldi. Sh.Nurullayeva bugungi kunda yetuk olim, Pedagogika fani yo'nalishida ilmiy maktab yaratdi. Sh.Nurullayeva rahbarligida 5 nafar tadqiqotchilar dissertatsiya ishlarini himoya qilib, pedagogika fanlari bo'yicha falsafa doktori ilmiy darajasiga ega bo'ldilar.

Xulosa. Mустақиллик йилларида хотин-қизларнинг жамиятдаги ўрни, уларнинг ижтимоий-иқтисодий, сиёсий ҳамда маданий соҳалардаги иштироки масалалари ижтимоий соҳа олималари томонидан ўрганилди. Айниқса педагогика фани ва тизимида хотин-қизларнинг ўрни яққол намоён бўлди. Бунда асосан давлат сиёсатининг изчиллик билан қабул қилган меъёрий ҳужжатлари ҳуқуқий жиҳатдан мустаҳкамлаб берди. Олималар фанда янги педагогик ёндашувларни тарғиб қилишда, психологик жараёнларни асослашда, назарияларни янгилашда ҳисса қўшди. Ўзбекистонда педагогика фани ривожидан хотин-қизлар олдинги ўринларда бўлди. Биргина Қашқадарё вилояти мисолида Талъат Ғаффорова, Бибиҳол Хидирова, Мариям Мазидова, Муслима Бозорова, Олия Хайдарова, Шахло Нуруллаева, Нодима Орипова, Дилдора Кенжаева, Умида Ёзиева, Лола Бекназарова, Мовлуда Файзиева, Меҳри Норбошева, Умида Мамарасулова, Гулнора Сатторова, Муслима Бозорова, Бибиҳол Каримова, Хадича Шарафутдинова номларини қайд этиш мумкин.

Хуллас, таълим соҳаси ислохотларида хотин-қизларнинг фаол иштироки уларнинг жамиятда нуфузининг ортишига, турмуш шароитининг яхшиланишига хизмат қилмоқда. Хотин-қизлар таълимни ривожлантиришга қўшган ҳиссаси учун ҳукумат томонидан муносиб тақдирланиб, моддий рағбатлантирилди. Умумтаълим соҳасида мукофотланганларнинг катта қисмини хотин-қизлар ташкил этди.

Adabiyotlar va manbalar ro'yxati

1. Защита прав, свобод и интересов человека в международном праве: история, направления, формы.
2. Гендерное равенство и роль женщин в обществе
3. О'zbekiston Respublikasi Prezidenti Sh. Mirziyoyev Qarori "Xotin-qizlarning mehnat huquqlarining kafolatlarini yana-da kuchaytirish va tadbirkorlik faoliyatini qo'llab-quvvatlashga oid chora-tadbirlar to'g'risida"gi PQ 4235 sonli. 07.03 2019. <https://lex.uz/ru/docs/-4230944>
4. Т.Ғаффорова, Ш.Ашурова Қашқадарё олималари 2006.
5. Sh.Ubaydullayeva. О'zbekistonda tibbiyotning akusher-ginekologiya yo'nalishi taraqqiyotida хотин-qizlarning o'rni. Samo qalqonlari. Harbiy-ilmiy jurnal. 2023/8-son (6)
6. Эргашева Ю., Имомова Г. Қашқадарё илм юлдузлари. – Қарши: "Интеллект-нашриёт", 2023. – Б.3.

13-14 YOSHLI BOLALARNING TEZKOR-KUCH SIFATINI RIVOJLANTIRISHNI USUL VA VOSITALARI

Eshberdiyev Olim Ruzimurotovich

O'zbekiston davlat jismoniy tarbiya va sport universiteti tadqiqotchisi

<https://doi.org/10.53885/edinres.2024.02.1.021>

Annotatsiya: Ushbu maqolada sport maktabda shug'ullanuvchi 13-14 yoshli basketbolchi bolalarni basketbol mashg'ulotlarida tezkor-kuch sifatlarini rivojlantirish metodikasini takomillashtirishga qaratilgan.

Kalit so'zlari: basketbol, tezkor-kuch, sport maktab, 13-14 yoshli sportchilar, jismoniy sifatlar.

МЕТОДЫ И СРЕДСТВА РАЗВИТИЯ БЫСТРОСИЛОВЫХ КАЧЕСТВ ДЕТЕЙ 13-14 ЛЕТ

Эшбердиев Олим Рuzимуротович

научный сотрудник Узбекского государственного университета физического воспитания и спорта

Аннотация: В данной статье большое значение уделяется развитию быстро силовых качеств баскетболистов (подростков) 13-14 лет в баскетбольной тренировке, в статье выделены некоторые упражнения, направленные на повышение качества быстросиловых качеств.

Ключевые слова. баскетбол, быстро сила, спортивная школа, спортсмены 13-14 лет, физические качества.

METHODS AND MEANS OF DEVELOPING QUICK-STRENGTH QUALITY OF 13-14-YEAR-OLD CHILDREN

Eshberdiyev Olim Ruzimurotovich,

Researcher of Uzbekistan State University of Physical Education and Sports

Abstract: In this article, great importance is attached to the development of quick-strength qualities of 13-14-year-old basketball players (teenagers) in basketball training, the article highlights several exercises aimed at improving the quality of quick-strength.

Key words. basketball, quick-power, sports school, 13-14-year-old athletes, physical qualities

Tadqiqot maqsadi: Sport maktablarida tarbiyalanuvchi 13-14 yoshli o'smirlarni tezkor-kuch rivojlantirish uchun ishlab chiqilgan maxsus mashqlar majmuasining samaradorligini aniqlash.

Tadqiqotning usullari: Bolalarni ommaviy sport turlari bilan shug'ullanishga bo'lgan ehtiyojlari va sport turlariga bo'lgani qiziqishlari darajasini pedagogik – psixologik so'rovnomalar o'tkazish yo'li bilan aniqlandi. Tadqiqotda o'rganilayotgan muammolarning o'ziga xos xususiyatlaridan kelib chiqib, asbob-uskunalar bilan ta'minlanganligi va kasbiy tayyorgarlik darajasini, olingan ilmiy materiallar bilan ta'minlanishini hisobga olib, tadqiqotda quyidagi pedagogik metodlardan foydalanildi. Ilmiy uslubiy adabiyotlar materiallarini tahlili, variatsiya koeffisienti, pedagogik kuzatuv, pedagogik tajriba, matematik statistik tahlil.

Sport maktabi (sport maktab) tarbiyalanuvchilari – sportchilarning tezkor-kuch, tezkorlikka bo'lgan kuch chidamliligi kabi jismoniy sifatlarni o'rganish va rivojlantirish kelajakda yuksak sport natijalariga erisha oladigan sportchilarni tayyorlashning asosiy fundamenti hisoblanadi.

Muammoni o'rganish, uni echimini ijobiy hal etish bo'yicha ko'pchilik olimlar, jumladan, V.I. Konikov, O.M. Mirzoev, V.Borzov, A.N. Beglesov, N.G. Ozolin, V.N. Nikitushkin, N.T. To'xtaboev, K.T. Shakirjanova va boshqalar tomonidan mashg'ulot jarayonini rejalashtirish, modellashtirish mashg'ulotlarini tashkil etish va o'tkazish bo'yicha qator ilmiy tadqiqotlar olib borilgan. Shunday bo'lsa ham, turli yosh guruhlarida, turli hududlardagi shug'ullanuvchilar kontingentlari ishtirokida SM tarbiyalanuvchilari bo'lgan yosh sportchilarning tezkor-kuchini rivojlantirish va bu jarayonda qo'llanadigan usul va vositalar hamda olingan natijalar, ularning statistik tahlili, xulosalar va amaliy tavsiyalar katta ahamiyat kasb etishi shubhasizdir. 13-14 yoshli bolalarda tezkorlik, chaqqonlik kabi

jismoniy sifatlarini rivojlantirib borish har bir murrabiyning, asosiy vasifalaridan biri hisoblanadi. Bu jismoniy sifatlar shug'ullanuvchilarni har qanday hayotiy vaziyatlarda o'zini erkin tuta olishlariga, ishtimoiy hayot sharoiti va sportda o'zlarini munosib o'rinlarini ertaroq aniqlab olishlariga imkon yaratadi. Bu sifatlarini rivojlanishi esa, o'z navbatida, shu yoshdagi shug'ullanuvchilarning tezkorlik darajasini qay holatda ekanligini belgilaydi. Shu sababli ham 13-14 yoshli o'smirlarning tezkor-kuch sifatlarini oshirish uchun maxsus kopleksli mashqlar ishlab chiqish va uning samaradorligini amalda sinab ko'rish dolzarb hisoblanadi.

Ushbu dolzarb masala yuzasidan Samarqand, shahrida hamda Samarqand tumanida joylashgan sport maktablarida boshlang'ich tayyorgarlik bosqichida shug'ullanuvchi 13-14 yoshli o'smirlar ishtirokida tajriba guruhlarini tashkil etilib tajriba sinov ishlari olib borildi. Pedagogik tajriba boshida mazkur yosh davridagi tayyorgarlik darajasi deyarli bir xil bo'lgan bolalardan nazorat guruhi (NG, n=10) va tajriba (TG, n=10) guruhlarini shakllantirildi.

2 yil davomi tajriba guruhi bilan quyidagi mahsus mashqlarni tajribada sinovdan o'tkazildi.

-To'ldirma to'p bilan qo'llarni ko'krak oldidan tezlikda bukib yozish, oyoqlar bilan gimnastika stoliga chiqib tushish.

-1 kgli gantel bilan yuqoriga qo'llarni navbati bilan ko'tarib tushirish va oyoqlarda sakrab oldinga orqaga almashtirish.

-Juft turgan holda qo'llarga 200 gramli qum to'ldirilgan qopchalarni bog'lab ko'krak oldidan to'pni bir-biriga uzatish. 1 daqiqada zinapoyadan yuqoriga ko'tarish.

-oyoqlarga 200 gramli qum solingan qobchalarni bog'lab 28 mga mokisimon yugurish,

-To'p bilan yuqori startdan 14-28 metr ga yugurish.

-To'psiz yuqori startdan 14- 28 metr ga yugurish.

- Turgan joyidan uch hatlab sakrash singari mashqlar kiritilgan maxsus mashqlar majmuasi bilan mashg'ulotlar o'tkazildi.

Pedagogik tajriba boshida nazorat guruhi va tajriba guruhi shug'ullanuvchilarining tanlangan testlar bo'yicha ko'rsatgan natijalari aniqlandi va ularning tadqiqot boshidagi imkoniyatlarini o'rganish maqsadida olingan natijalar tahlil qilindi. Ushbu tahlil natijalari 1-jadvalda keltirilgan bo'lib, unda har bir test bo'yicha guruhdagi shug'ullanuvchilar ko'rsatgan natijalarning o'rtacha arifmetik qiymatlari (\bar{x}), o'rtacha arifmetik yoki standart og'ish (σ), variatsiya koeffitsientlari (V) hamda absolyut va nazorat guruhiga nisbatan tajriba guruhi o'rtacha arifmetik qiymatlarining nisbiy farqlari aniqlangan.

Jadvalda keltirilgan ma'lumotlarning tahlili pedagogik tajriba boshida nazorat guruhi va tajriba guruhi shug'ullanuvchilari natijalari orasida 13-14 yoshli o'g'il bolalar tezkorlik tayyorgarligi bo'yicha statistik farqlar kuzatilmadi. Shu bilan birga, bu guruhlar natijalari asosida hisoblangan varilatsiya koeffitsientlari qiymatlari nazoratda $V=18,5\%$ va $V=19,93\%$ oralig'ida, tajriba guruhida esa $V=19,78\%$ va $V=19,99\%$ oralig'ida o'zgarishi aniqlandi.

1-jadval

Nazorat guruhi va tajriba guruhi tarkibiga kiritilgan 13-14 yoshli o'g'il bolalarning tezkor-kuch ko'rsatkichlarining statistik tavsifi

Sinov testlari	Nazorat guruhi			Tajriba guruhi		
	\bar{x}	σ	V, %	\bar{x}	σ	V, %
60 metr ga yugurish vaqti, s.	11,87	2,32	19,55	11,73	2,32	19,78
100 metr ga yugurish vaqti, s.	17,69	3,42	19,33	17,52	3,48	19,86
4x10 m ga mokisimon yugurish vaqti, sekund.	14,96	2,77	18,52	14,81	2,81	18,97
1 daqiqa davomida arqonkada sakrashlar soni, marta	93,88	18,71	19,93	91,44	18,28	19,99
30 sekund. davomida basketbol to'pini savatga tashlashlar soni, marta	14,25	2,84	19,93	14,43	2,86	19,82

Bu faktlar nazorat guruhi va tajriba guruhi shug'ullanuvchilarning tayyorgarlik darajasi o'zaro bir-birlariga yaqinligi pedagogik tajriba to'g'ri tashkil etilganligini anglatadi.

Pedagogik tajriba oxirida 13-14 yoshli o'g'il bolalarning o'rganilgan testlar bo'yicha retest natijalari, ularning tajriba davomidagi o'zgarishining statistik ishonchliligini Styudent taqsimoti kritik qiymatlari asosidagi baholanishlari 2- va 3-jadvallarda keltirilgan.

2-jadval

Nazorat guruhi shug'ullanuvchilarining tajriba oxiridagi natijalari va tajriba davomidagi o'zgarishlarni tahlili

Sinov testlari	Tajriba oxirida			O'sishi		t	P
	\bar{X}	σ	V, %	absolyut	nisbiy, %		
60 metrga yugurish vaqti, s.	10,18	1,91	18,762	1,69	14,24	1,78	>0,05
100 metrga yugurish vaqti, s.	15,2	2,84	18,684	2,49	14,08	1,77	>0,05
4x10 metrga mokisimon yugurish vaqti, s.	12,91	2,32	17,971	2,05	13,7	1,79	>0,05
1 daqiqa davomida arqonda sakrashlar soni, marta	113,56	21,95	19,329	19,68	20,96	2,16	<0,05
30 sekund. davomida basketbol to'pini savatga tashlashlar soni, marta	16,63	3,17	19,062	2,38	16,7	1,77	>0,05

Bundan tashqari, NG va TG shug'ullanuvchilari natijalarining pedagogik tajriba davomida nisbiy o'zgarishi (1-diagramma) NGga (nisbiy o'sish 15,94 %) nisbatan TG da (33,94 %) ikki martadan ko'proq marta katta va statistik ishonchli ijobiy o'zgarishlar aniqlandi.

3-jadval

Tajriba guruhi shug'ullanuvchilarining tajriba oxiridagi natijalari va tajriba davomidagi o'zgarishlarni tahlili.

Sinov testlari	Tajriba oxirida			O'sishi		t	P
	\bar{X}	σ	V, %	mutloq	Nisbiy %		
60 m.ga yugurish vaqti, s	9,14	1,74	19,04	2,59	22,08	2,82	<0,05
100 m.ga yugurish vaqti, s.	12,37	2,36	19,08	5,15	29,39	3,87	<0,01
4x10 m.ga mokisimon yugurish vaqti, s.	11,65	2,12	18,20	3,16	21,34	2,84	<0,05
1 daqiqa davomida arqonda sakrashlar soni, marta	140,23	26,23	18,70	48,79	53,36	4,83	<0,001
30 s. davomida basketbol to'pini savatga tashlashlar soni, marta	20,38	3,93	19,28	5,95	41,23	3,87	<0,01

Xulosa qilib aytganda pedagogik tajriba boshida nazorat guruhi NG va tajriba guruhi TG shug'ullanuvchilari natijalari orasida 13-14 yoshli o'g'il bolalar tezkorlik tayyorgarligi bo'yicha statistik farqlar kuzatilmadi.

Demak 13-14 yoshli bolalarning tezkor-kuch sifatini rivojlantirish uchun maqsadli mahsus mashqlar ishlab chiqish maqsadga muvofiq bo'ladi. Tajribada olingan natijalar bo'yicha NG da bitta testda normal ahamiyatlilik darajasida ($P < 0,05$) statistik ishonchli, qolganlarida ishonchsiz ($P > 0,05$); TG da esa beshta testdan bittasida yuqori ($P < 0,001$), ikkitasida yaxshi ($P < 0,01$) va yana ikkitasida normal ($P < 0,05$) ahamiyatlilik darajasida statistik ishonchli ijobiy o'zgarishlar kuzatildi.

Ishlab chiqilgan mahsus mashqlarni 13-14 yoshli basketbolchilarda muntazam foydalanilsa tezkorlik sifatini rivojlantirish hamda takomillashtirish uchun samaralidir.

FOYDALANILGAN ADABIYOTLAR

1. Pulatov A.A. Yosh voleybolchilar tezkorlik-kuch sifatlarini shakllantirish uslubiyati. // Uslubiy qo'llanma. – T. 2008. – 38 b.
2. Boltayev Z.B., Umarov K.M. Sport o'yinlari va uni o'qitish metodikasi. (Voleybol). O'quv qo'llanma. – Samarqand, 2020. – 225 b.
3. Boltayev Z.B., Umarov K.M. Sport o'yinlari va uni o'qitish metodikasi. (Voleybol). Darslik. – Samarqand, 2022. – 358 b.
4. Miradilov Batir Maxkamovich Basketbol nazariyasi va uslubiyati (darslik) Chirchiq 2020, 130-163 b.
5. Ganiyeva Fatima Vaxobovna. Sport pedagogik mahoratini oshirish (basketbol) (o'quv qo'llanma)

Chirchiq, 2020 150-159 b.

**FIZIKA FANIDA MURAKKAB TUZILISHGA EGA BO'LGAN ZANJIR
ELEMENTLARI UCHUN "UCHBURCHAK-YULDUZCHA" USULINI
QO'LLANILISHI**

Fayziyev Vohid Shavkatovich,
Buxoro davlat tibbiyot instituti akademik litseyi fizika fani o'qituvchisi
<https://doi.org/10.53885/edinres.2024.02.1.022>

Annotatsiya: Ushbu maqolada murakkab tuzilishga ega bo'lgan elektr zanjirlarini soddalashtirish uchun ya'ni murakkab sxemadan oddiy sxemaga o'tishda "Uchburchak-yulduzcha" yoki aksincha "Yulduzcha-uchburchak" usullari tushuntirilib, formulalari keltirib chiqarilgan.

Bu formulalar yordamida o'quvchilar murakkab sxemalarni oddiy sxemaga aylantirib, masalalarni yechishda foydalanadilar.

Kalit so'zlar: Sxemalar, qarshiliklar, yulduzcha, uchburchak.

**ПРИМЕНЕНИЕ МЕТОДА «ТРЕУГОЛЬНИК-ЗВЕЗДОЧКА» ДЛЯ ЭЛЕМЕНТОВ
ЦЕПИ, ИМЕЮЩИХ СЛОЖНУЮ СТРУКТУРУ В ФИЗИКЕ**

Файзиев Вохид Шавкатович,
**Преподаватель физики академического лицея бухарского государственного
медицинского института**

Аннотация: В данной статье рассмотрено упрощение электрических схем сложной структуры. Здесь выведены формулы и объяснения для того чтобы из сложной схемы перейти к обычным схемам используется такие методы как «Треугольник-звездочка» или «Звездочка-треугольник». С помощью этих формул ученики преобразуют их для решения задач.

Ключевые слова: схемы, сопротивления, звездочка, треугольник.

**APPLICATION OF THE "TRIANGLE-ASTERISK" METHOD FOR CIRCUIT
ELEMENTS WITH COMPLEX STRUCTURE IN PHYSICS**

Fayziev Vokhid Shavkatovich
Physics teacher at the Academic Lyceum of the Bukhara State Medical Institute

Abstract: This article discusses the simplification of electrical chains of complex structures. Formulas and explanations given here are derived in order to move from a complex scheme to conventional schemes using methods such as "Triangle-asterisk" or "Asterisk-triangle". Using these formulas, students transform them to solve problems.

Key words: schemes, resistance, asterisk, triangle.

Kirish: Murakkab sxemalarni soddalashtirish uchun ishlatiladigan "Yulduzcha-uchburchak" usuli quyidagi sxemalarda ko'rsatilgan bo'lib ularni biridan ikkinchisiga o'tish uchun formulalarni keltirib chiqaramiz.

Asosiy qism: Uchburchakdan-yulduzchaga o'tish uchun, 1-2,1-3 va 2-3 nuqta orasidagi umumiy qarshilikni 1- va 2-sxemalar uchun keltirib chiqaramiz.

Asosiy qism: Uchburchakdan-yulduzchaga o'tish uchun, 1-2,1-3 va 2-3 nuqta orasidagi umumiy qarshilikni 1- va 2-sxemalar uchun keltirib chiqaramiz.

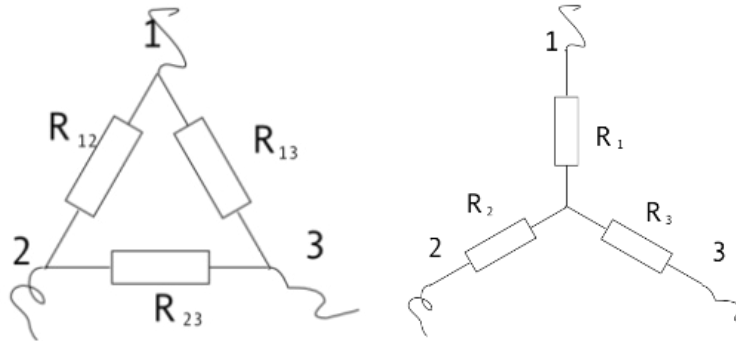

1-rasm. Uchburchak sxema. 2-rasm. Yulduzcha sxema.

1-sxema uchun 1-2 nuqta orasidagi umumiy qarshilikni hisoblashda R_{13} va R_{23} ni ketma-ket ulab, chiqqan natijani R_{12} qarshilikka parallel ulaymiz.

$$R_{13,23} = R_{13} + R_{23}; \frac{1}{R_{Um(1-2)}} = \frac{1}{R_{12}} + \frac{1}{R_{13,23}}; \frac{1}{R_{Um(1-2)}} = \frac{1}{R_{12}} + \frac{1}{R_{13} + R_{23}} \rightarrow R_{Um(1-2)} = \frac{R_{12} \cdot (R_{23} + R_{13})}{R_{12} + R_{23} + R_{13}}$$

2-sxema uchun 1-2 nuqta orasidagi umumiy qarshilikni hisoblasak $R_{Um(1-2)} = R_1 + R_2$.

1-sxema uchun 1-3 nuqta orasidagi umumiy qarshilikni hisoblashda R_{12} va R_{23} ni ketma-ket ulab, chiqqan natijani R_{13} qarshilikka parallel ulaymiz.

$$R_{12,23} = R_{12} + R_{23}; \frac{1}{R_{Um(1-3)}} = \frac{1}{R_{13}} + \frac{1}{R_{12,23}}; \frac{1}{R_{Um(1-3)}} = \frac{1}{R_{13}} + \frac{1}{R_{12} + R_{23}} \rightarrow R_{Um(1-3)} = \frac{R_{13} \cdot (R_{23} + R_{12})}{R_{12} + R_{23} + R_{13}}$$

2-sxema uchun 1-3 nuqta orasidagi umumiy qarshilikni hisoblasak $R_{Um(1-3)} = R_1 + R_3$.

1-sxema uchun 2-3 nuqta orasidagi umumiy qarshilikni hisoblashda R_{12} va R_{13} ni ketma-ket ulab, chiqqan natijani R_{23} qarshilikka parallel ulaymiz.

$$R_{12,13} = R_{12} + R_{13}; \frac{1}{R_{Um(2-3)}} = \frac{1}{R_{23}} + \frac{1}{R_{12,13}}; \frac{1}{R_{Um(2-3)}} = \frac{1}{R_{23}} + \frac{1}{R_{12} + R_{13}} \rightarrow R_{Um(2-3)} = \frac{R_{23} \cdot (R_{12} + R_{13})}{R_{12} + R_{23} + R_{13}}$$

2-sxema uchun 2-3 nuqta orasidagi umumiy qarshilikni hisoblasak $R_{Um(2-3)} = R_2 + R_3$.

1-sxema uchun va 2-sxema uchun hisoblangan natijalarni tenglashtiramiz.

$$\begin{cases} R_1 + R_2 = \frac{R_{12} \cdot (R_{23} + R_{13})}{R_{12} + R_{23} + R_{13}} \\ R_1 + R_3 = \frac{R_{13} \cdot (R_{23} + R_{12})}{R_{12} + R_{23} + R_{13}} \\ R_2 + R_3 = \frac{R_{23} \cdot (R_{12} + R_{13})}{R_{12} + R_{23} + R_{13}} \end{cases} \text{Tenglamalar sistemasi hosil bo'ladi.}$$

Yuqoridagi tenglamalar sistemasidan R_1, R_2 va R_3 topsak quyidagi natijaga erishamiz.

$$R_1 = \frac{R_{12} \cdot R_{13}}{R_{12} + R_{23} + R_{13}}; \quad R_2 = \frac{R_{12} \cdot R_{23}}{R_{12} + R_{23} + R_{13}}; \quad R_3 = \frac{R_{23} \cdot R_{13}}{R_{12} + R_{23} + R_{13}} \quad (1)$$

Topilgan formulalar uchburchakdan yulduzchaga o'tishda foydalaniladi.

Endi aksincha hol uchun ya'ni **yulduzchadan-uchburchakka** o'tish kerak bo'lsa yuqoridagi tenglamalar sistemasidan R_{12}, R_{13} va R_{23} ni topsak quyidagi natijaga eri-shamiz.

$$R_{12} = R_1 + R_2 + \frac{R_1 \cdot R_2}{R_3}; \quad R_{13} = R_1 + R_3 + \frac{R_1 \cdot R_3}{R_2}; \quad R_{23} = R_2 + R_3 + \frac{R_2 \cdot R_3}{R_1} \quad (2)$$

Keltirib chiqarilgan (1) va (2) formulalardan foydalanib murakkab sxemalarni soddalashtirib hisoblaymiz.

Yuqorida keltirib chiqarilgan formulalardan foydalanib quyidagi 3-rasmdagi sxemani umumiy qarshiligini yisoblaymiz. Sxemaning umumiy qarshiligini topish uchun ketma-ket, parallel ulashni amalga oshirib bo'lmaydi. Bu sxemani yechishning ikki yo'li bor.

1-yo'l: Kirxgof qoidalaridan foydalanib yechiladi, lekin bu yo'l juda ko'p tenglamalar talab qiladi.

2-yo'l: Sxemani sodd holatga o'tishning juda qulay yo'li "Uchburchak-yulduzcha" yoki "Yulduzcha-uchburchak" usullaridir.

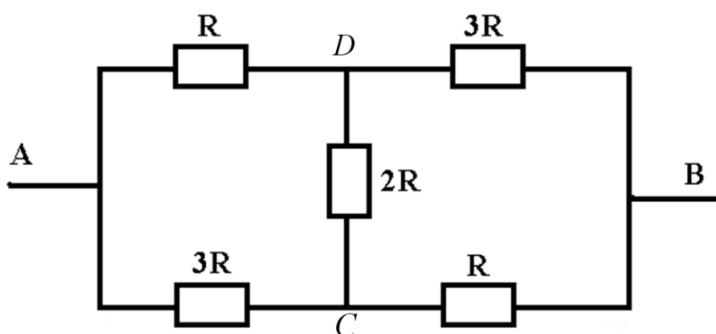

3-rasm. O'rganilayotgan sxema.

1-usul: "Uchburchak-yulduzcha" usuli. 3-rasmning ADC qismini uchburchak-dan yulduzchaga aylantiramiz.

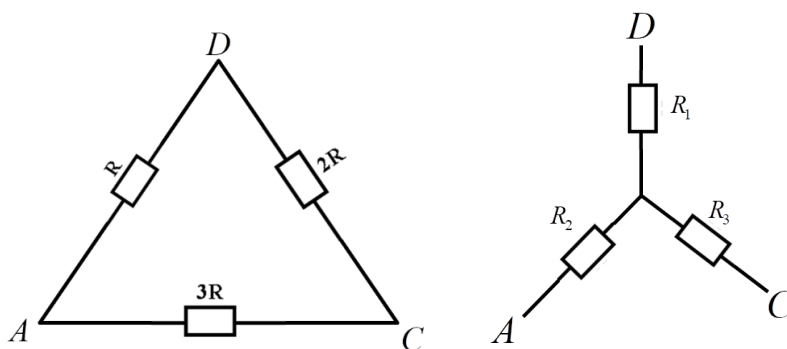

(1) formulalardan foydalanib R_1, R_2, R_3 topsak $R_1 = R/3; R_2 = R/2; R_3 = R$ natijaga erishamiz. Asosiy sxemamizning ADC qismi o'rniga yulduzchani etib qo'ysak quyidagi sxema hosil bo'ladi.

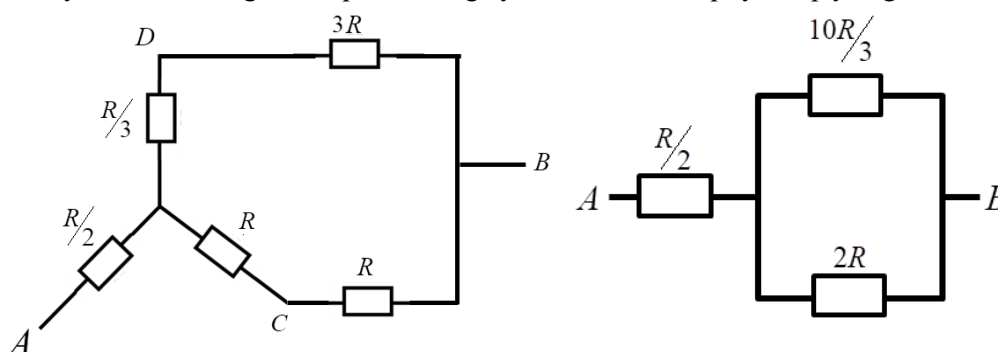

$R/3$ bilan $3R$ ni, R bilan R ni ketma-ket ulasak sxema quyidagicha soddalashadi.

$10R/3$ bilan $2R$ ni parallel, natijani $R/2$ ga ketma-ket ulasak AB nuqta orasidagi umumiy qarshilik kelib chiqadi $R_{AB}=7/4R$

2-usul: “Yulduzcha uchburchak” usuli

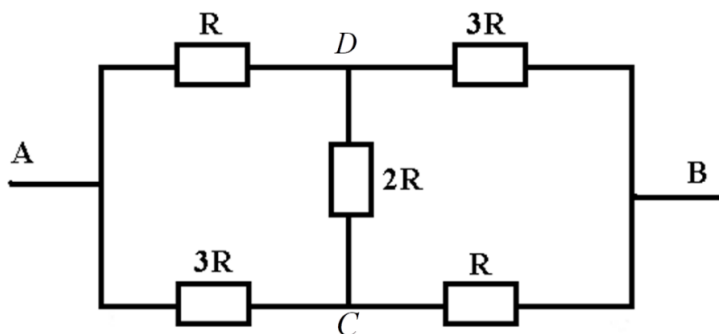

4-rasm. O‘rganilayotgan sxema.

4-rasmning AC, CD, CB qismini yulduzchadan ADB uchburchakka aylantira-miz.

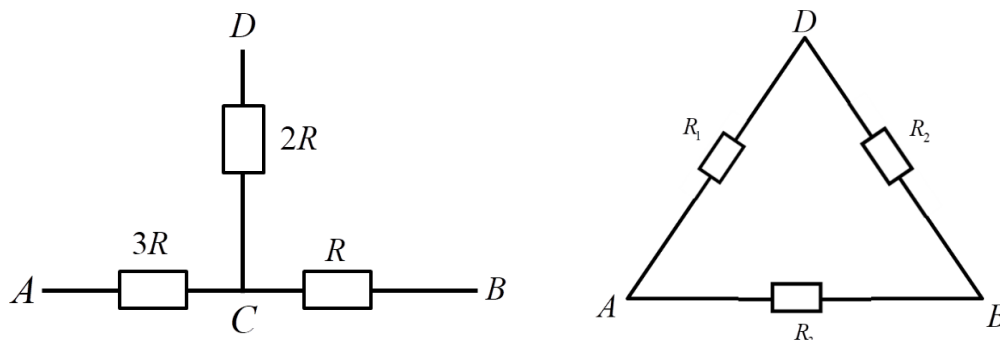

(2) formulalardan foydalanib R_1, R_2, R_3 topsak $R_1 = 11R$; $R_2 = 11R/3$; $R_3 = 5,5R$ nati-jaga erishamiz. Asosiy sxemamizning ACDB qismi o‘rniga ABD uchburchakni etib qo‘yamiz va sxemamiz quyidagi ko‘rinishga keladi.

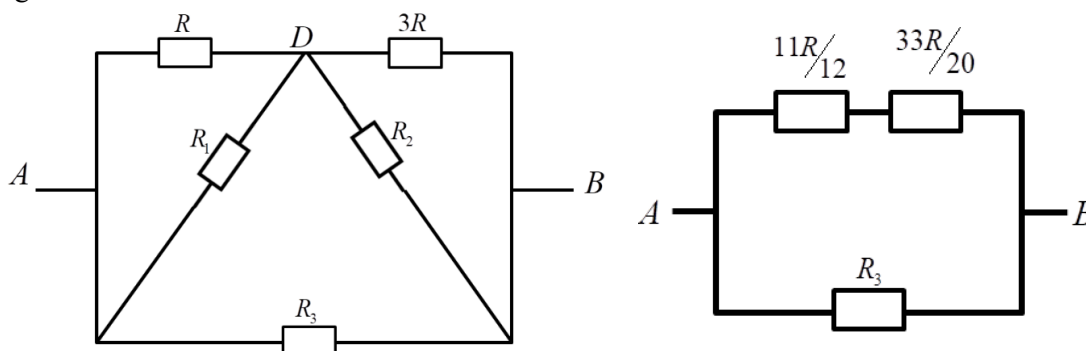

R bilan R_1 ni, $3R$ bilan R_2 ni parallel ulasak sxema yanada soddalashadi.

Oxirgi qiladigan amalimiz $11R/12$ ni $33R/20$ qarshiliklarni ketma-ket ulab, chiqqan natijani R_3 ga parallel ulasak natija $R_{AB}=7/4R$ umumiy qarshilik kelib chiqadi.

Xulosa: “Yulduzcha-uchburchak” va “Uchburchak-yulduzcha” usullari murakkab tuzilishga

ega bo'lgan sxemalarni yechishning eng sodda yechimi bo'lib, o'quvchilar murakkab sxemalarni yechishda Kirxgov qoidalarini qo'llab juda ko'p tenglamalarni keltirib chiqarmasdan, yuqoridagi usullardan foydalansa sxemalar murakkab ko'rinishdan sodda ko'rinishga o'tadi. Sodda ko'rinishdagi sxemalarni o'quvchi ketma-ket va parallel ulash yordamida osongina natija chiqaradi.

Foydalanilgan adabiyotlar ro'yxati

1. Бессонов, Л. А. Б53 Теоретические основы электротехники. Электрические цепи: учебник для бакалавров / Л. А. Бессонов. -11-е изд., перераб. и доп.- М.: Издательство Юрайт, 2012. — 701 с.
2. G'aniyev A.G.FIZIKA (I-qism) Akademik litsey va kasb-hunar kollejlari uchun darslik. «O'qituvchi» nashriyoti-matbaa ijodiy uyi. toshkent-2021.-385 b.
3. Fayziyev V.Sh, Narzullayev N.M. «elektr zanjir elementlariga doir masalalar yechish» uslubiy qo'llanma. Buxoro- 2014 y
4. O'lmasova M.H. Fizika. Elektrodinamika asoslari. Tebranishlar va to'lqinlar. 2- kitob. Akademik litseylar uchun o'quv qo'llanma / B. M. Mirzaahmedov tahriri ostida: –T.:„O'qituvchi“ NMIU. 2004. – 360 b.

AN'ANAVIY XONANDALIKNI KUYLASH MAKTABI SHAKLLARI

Gulov Satridin Niyazovich

Buxoro davlat pedagogika instituti "Musiq va tasviriy san'at" kafedrasida o'qituvchisi

<https://doi.org/10.53885/edinres.2024.02.1.023>

Annotatsiya: Xalqimizning boy musiq madaniyatini yosh avlodga singdirish, ularni tarbiyalab voyaga yetkazishda katta ahamiyat kasb etadi. Bo'lajak musiq mutaxassislarining asosiy vazifalaridan biri xalqimizning asrlar osha kuylab kelingan ashulachilik uslublarini yoshlarga singdirishdan iborat, chunki kuylash an'analari va malakalarini yaxshi o'rganib olgan yoshlarga bu san'at an'analari keng yoyishga ham imkoniyatli bo'ladi.

Kalit so'zlar: xonanda, an'anaviy xonandalik, musiq, mumtoz musiq, ashula, ijrochilik, san'at, yakka xonandalik.

ШКОЛЬНЫЕ ФОРМЫ ПЕНИЯ ТРАДИЦИОННОЕ ПЕНИЕ

Гулов Сатридин Ниязович

Бухарский государственный педагогический институт, преподаватель кафедры

«Музыка и изобразительное искусство».

Аннотация: Привитие богатой музыкальной культуры нашего народа молодому поколению имеет большое значение в его взрослении. Одна из главных задач будущих музыковедов – привить молодежи певческие стили нашего народа, воспетые веками, ведь молодые люди, освоившие традиции и навыки пения, получают возможность распространять традиции этого искусства.

Ключевые слова: певец, традиционное пение, музыка, классическая музыка, пение, исполнительство, искусство, сольное пение.

SCHOOL FORMS OF SINGING TRADITIONAL SINGING

Gulov Satridin Niyazovich,

Bukhara State Pedagogical Institute, teacher of the «Music and visual arts» department

Annotation: Inculcating the rich musical culture of our people in the young generation is of great importance in bringing them up to adulthood. One of the main tasks of the future music experts is to instill in the youth the singing styles of our people, which have been sung for centuries, because the young people who have learned the traditions and skills of singing will have the opportunity to spread the traditions of this art.

Key words: singer, traditional singing, music, classical music, singing, performance, art, solo singing.

KIRISH. O'zbek musiq san'atida an'anaviy xonandalik, o'z sohasi va yo'nalishidan kelib chiqib turli sharoitlarga moslashgan holda shakllanib, rivojlanib kelgan. Mumtoz musiq san'atimiz orasida o'zgarish xususiyatlar doirasida shakllangan va eng mukammal an'analarni o'zida aks ettirgan an'anaviy yo'nalish o'zining barcha xususiyati, salohiyati bilan namuna bo'lib kelmoqda.

Mumtoz musiq xonandaligida, o'zbek xalqining eng go'zal urf-odatlarini, milliy ruhiyatini bilan bog'liq qadriyatlarini yuzaga kelib, xalqning boy ma'naviyati namoyon bo'lgan. Shu bois, xonandalik an'anasida mumtoz ashula ijrochilik yo'nalishlari va uslublari shakllanib borgan.

Buni an'anaviy xonandalik san'ati yo'nalishlari sifatida yuritish urfga aylandi.

Milliy mumtoz ashulachilik an'analari esa o'zbek an'anaviy xonandalik san'atining asosi bo'lib rivojlandi. Har qanday sohani o'rganish, shu yo'nalishda izlanishlar olib borish, ilm qilish va eng asosiysi ushbu sohada ustoz sifatida bilim berib shogirdlar chiqarishdek ma'suliyatni bo'yimizga olgan ekanmiz biz avvalo shu sohaning sir sinoatini, uning kelib chiqishi tarixini, kechagi hamda bugungi kundagi holati haqida aniq va ishonchli ma'lumotlarga ega bo'lishimiz shart. Qachon va qayerda vujudga kelgan rivojlanish davrlari haqida ma'lumotlarni bosqichma bosqich o'qib o'rganib boramiz.

Asosiy qism. Bugungi kunda maqom xonandaligi fanini o'rgatishda biz mavjud bilimlar va an'analarga tayanamiz. Bizga ma'lumki "Shashmaqom" buxoro, Xorazim, Farg'ona - Toshkent maqom yo'llari va har bir hududning o'ziga hos yo'li usullari mavjuddir. "Shashmaqom" gacha bo'lgan davrda "O'n ikki maqom" turkumi mavjud bo'lgan va vaqtlar o'tib qisqartirishlar, o'zgartirishlarga uchrab Shashmaqom turkumi sifatida yashashda davom etmoqda.

XVI-XVII asrlarda yashab ijod etgan musiqa olimlaridan Najmiddin Kavkabi va Darvishali Changiy risolalarida Buxoro xonligi davrida joriy etilgan "O'n ikki maqom" hamda ular asosida kuy va ashulalar bastalagan san'atkorlar haqida ma'lumotlar bor. Demak, bundan "O'n ikki maqom" O'rta Osiyoda XVII asrda ham qo'llanilgan, - degan xulosaga kelishi mumkin. Maqomlarning dastlabki namunalari Sharqda hozirgidek nota yozuvi bo'lmagani uchun bizgacha etib kelmagan.

"An'anaviy xonandalik" xonandalik san'atiga xos o'quv malakalarini shakllantirish, ularga xalq qo'shiqlarini yakka holda yoki, jamoa bo'lib kuylay olish va maqom guruhlarini tashkil qila olish psixologiyasi bo'yicha mukammal bilim berish va jamoaga rahbarlik qila olish xususiyatlarini singdirishdan iborat.

An'anaviy yakka xonandalikning san'atligi shundaki, unda muayyan she'riy matn ashula (qo'shiq) shaklida musiqa vositasida tinglovchiga yetkaziladi. Tinglovchi xonandaning kuylashidan ruhiy-ma'naviy zavq oladi, muayyan fikr yoki g'oyani uqadi hamda kuylovchiga munosabat bildiradi.

Aynan mana shu nuqtada an'anaviy yakka xonandalikning o'ziga xos san'at ekanligi namoyon boiadi. An'anaviy yakka xonandalikning ikki turi mavjud:

- 1) havaskor yakka xonandalik;
- 2) professional yakka xonandalik.

Havaskor yakka xonanda kuylashning dastlabki asoslarini o'zlashtirib, an'anaviy ashulalami (qo'shiqlarni) ijro etish bilan cheklanadi. Professional yakka xonanda esa musiqa ta'limini olgan, yakkaxon yoki ansambl tarkibida an'anaviy ashulalami (qo'shiqlami) talab darajasida ijro etuvchi hamda ijod bilan shug'ullanuvchi san'atkordir.

Bugungi kunda mamlakatimizda havaskor va professional yakka xonandalik uzviy rivojlanib bormoqda. Ayni paytda, professional yakka xonandalikni rivojlantirib borish taqozo etiladi. Chunki jahon xalqlarining hozirgi rivojlanib borish jarayoni har bir soha qatorida musiqa san'ati yo'nalishlarini taraqqiy ettirishda professionalizm omiliga asosiy e'tibomi qaratmoqda.

An'anaviy xonandalikning maqsadlaridan yana biri Respublikamiz badiiy jamoalariga mutaxassis kadrlar tayyorlab berishdan iboratdir. Talabalarga o'zbek xalq qo'shiqlari hamda "Shashmaqom" haqida ma'lumotlar berish bilan birga, yaratilish tarixi, ijro diapazoni, ovozni ishlatish, dinamik belgilar, xonandaning ijro holati, asarlardagi o'lchovlar, usullar, kuylarning shaklan tuzilishi, ijro texnikasi, o'rganilayotgan asarlarning mualliflari haqida ma'lumotlar va zarur ko'rsatmalar beriladi.

O'zbek milliy musiqa merosi o'zbek yoshlari ijodiy tafakkurini rivojlantirishda muhim ahamiyat kasb etadi. Shuningdek, endilikda yoshlar tarbiyasida milliy musiqa ilmini chuqur egallashlari, ijodiy yangiliklarini kengaytirishlari maqsadga muvofiqdir.

An'anaviy xonandalik yo'nalishida bilim berish boshqa sohalarga nisbatan anchayin murakkab va uzoq vaqt talab etadi. Ushbu soha ustoz - shogird an'analari hamda asriy davom etayotgan ijro an'analari taqlidni ham talab qiladi. Umuman olganda ta'lim berish jarayoni hech qachon onson kechmagan ham. Bugungi kun zamonaviy yondashuvda kompetensiya tushunchasi keng tarqalib

har bir sohaning o'z kompetentligi mavjud.

Mazkur muammo juda qadimdan nafaqat ashulachi hofizlarimizni, balki olimlarimizni ham qiziqtirib kelgan. O'rta osiyolik buyuk qomusiy olimlar al-Kindiy, al-Forobiy, al-Xorazmiy, Ibn Sino, Jomiy va boshqalar o'zlarining musiqaga doir traktatlarida nafaqat tarixiy- nazariy bilimlar bilan shug'ullanganlar, balki cholg'u sozlarda chalish va unli an'anaviy uslublarda kuylashni ham uddalaganlar. O'zbek xalqi o'zining ko'p yillik ashulachilik tarixiga ega bo'lib, u turli hududlarda kuylashning turlicha ijrochilik uslublari mavjud bo'lgan. Har bir hududda mahalliy xalqning o'ziga xos turmush tarzi, she'valari, urf - odati, til xususiyati mavjud bo'lgani kabi ularning kuylash uslublari ham bir-biridan farq qilgan.

Qadimdan boshlab o'zbek xalq qo'shiqchiligi bilan bir vaqtda an'anaviy xonandalik ijrochilik maktabi shakllanib keldi. An'anaviy xonandalik maktabining xalq qo'shiqchiligi maktabidan farqi shunday, an'anaviy xonandalik maktabida og'zaki an'anadagi kasbiy musiqa namunalari mumtoz ashula, katta ashula va maqom ijrochilik maktabi namunalari o'rin olganligi xalqimiz tomonidan e'tirof etilgan.

Temuriylar davrida an'anaviy professional musiqa ijrochiligida muayyan mahalliy xislatlar namoyon bo'la boshladi. Shu alfozda 12 ta arab maqomi, 12 ta uyg'ur maqomi, 7 ta Eron dastgohi, 7 ta Ozarbayjon mug'omi, 6 ta o'zbek maqomi paydo bo'ldi. Bu turkumlar ham, o'z navbatida, mahalliy musiqiy she'va ta'sirida yangi mukammal turkumlar yaratilishiga turtki bo'ldi. Xususan, o'zbek zaminida Xorazm maqomlari, Farg'ona - Toshkent maqom yo'llari yuzaga keldi.

1404-1406-yillarda Samarqandda bo'lgan Ispaniya elchisi Gonzales de Klavixo o'z kundaliklarida Sohibqiron Amir Temur turli mamlakatlardan yuz mingga yaqin olimlar, hunarmandlar, me'morlar, san'atkorlar Samarqandga oldirib kelinganligini batafsil hikoya qiladi.

XIX asrning ikkinchi yarmi va XX asrning boshlariga kelib, xonandalik amaliyoti ham hofizlik bilan bog'liq atama musiqa san'atining ustozona shakli ijrochilari orasida ommalasha boshladi. Xorazm, Buxoro va Farg'ona vodiysida ashula ijrochilari faoliyati munosib o'rini topdi. Ustoz darajasidagi har bir mohir xonanda-ashulachilar xalq orasida muxlislari tomonidan - Hofiz deb yuritish ommalashdi.

Ungacha mumtoz xonandalar - Savtxon, - Nasrxon yoki - Nasrchi, - Mug'anniy, - Go'yanda nomlarida atalib kelinganligi sir emas. Shu davrdan boshlab O'zbekistonning har bir vohalarida o'ziga xos lokal xususiyatlarni o'zida mujassam etgan ijrochilik an'analari rasm bo'ldi. Bu an'analarning ijrochilari - Hofiz deb yuritila boshlandi.

Har bir vohada o'zining lokal ahamiyat kasb etuvchi hofizlari shakllandi. Albatta, bu jarayon mahalliy va shaxsiy ijrochilik uslublari negizida yuzaga kelgan. Bu jarayonga tahliliy nazar bilan yondashadigan bo'lsak, quyidagi manzaralar guvohi bo'lamiz.

Xorazm vohasi kabi Samarqand, Buxoro va Farg'ona vodiysi hofizlik an'analari ijrochilik maktablari mavjud. Ijro maktablari, avvalo, hududiy ahamiyat kasb etsa, xonandalik amaliyotining rivoji jarayonida shaxsiy ijro uslublarning yuzaga kelganligi ham ko'p kuzatilgan. Har bir maktab o'z namoyandalari va ularning ustozligiga dalolat beruvchi ijro uslubiga ega.

-Shashmaqom an'anasi Xorazm maqomlari, Farg'ona-Toshkent maqom yo'llarining yuzaga kelishida asos bo'lganligi sir emas. Aynan ushbu yo'nalishning samara topishi esa hofizlik an'analari -Shashmaqom ijrochiligi mavjud ekanligidan dalolatdir.

Xonandalikda ovozning tusi, jarangdorligi, kuchi, ko'lami, shiradorligi, uni ishlatish imkonlari va boshqa sifatlari tabiatan xilma-xil bo'lishi hisobga olinishi shart. Burungi davr ayrim savodxon musiqachilar tomonidan ovozlarni ta'riflash, bir-biridan farqlash, kasbiy jihatdan baholash uchun qator maxsus atama va iboralardan foydalanilgan. Demak, talaygina aniq tushunchalar og'zaki bo'lsa-da, muttasil ilmiy-amaliy muomalada bo'lgan.

An'anaviy xonandalik maktabida ustoz xonandalar ovozlari quyidagi nomlarda yuritilgan:

- Nor ovoz
- Tik ovoz (yoki -jarangdor ovoz)

- Jarangdor ko'krak ovoz
- Quyuq tik ovozi (yoki «jarangdor ovoz»)
- Bo'zak ovozi (yoki -moda ovoz)
- Pang ovoz
- Ishkami ovoz

Bularning ayrimlariga qisqacha tavsif berib o'tamiz. Nor ovoz (ma'nosi «tuya ovoz») tovushlar ko'lamining kengligi, salobatli kuchga egaligi bilan ta'riflanadi. Bunday toifadagi ovozning past-u baland oralig'i katta bo'lishiga qaramay, ayni paytda, ovoz sifati yumshoq, mayin hamda egiluvchidir. Odatda bunday ovoz sohibining tepa pardalari o'ta baland darajada bo'lmaydi.

Tasavvur etishga qulay bo'lishi uchun amaldagi nota yozuvi yordamida belgilanadigan bo'lsa, bunda uning kenglik ko'lami, ya'ni diapazoni birinchi oktava - do tovushidan qariyb uchinchi oktavadagi «do» tovushigacha yetadi. Undan yuqoriroq tovushlarni -nor ovozli xonanda olishi qiyin.

Yorqin - nor ovoz sohiblaridan, misol tariqasida, avval tilga olingan Umrzoq Polvon Saidali qatorida mashhur o'zbek hofizlaridan Ortiqxo'ja Imomxo'jayev, Abdulla Taroq Fayzullayev, Jumavoy Polvon, Saidxon Turam, (Andijon) O'zbekiston xalq xofizi Ro'zmat Jumaniyozov, Bekjon Otajonov (Xorazm) kabilarni eslab o'tishimiz mumkin.

Nor ovoz og'iz bo'shlig'ida, ya'ni tanglay tomondan - urib chiqarilishi bilan ham yoqimlidir. Bu sifat ovozda xalq va bastakorlik ashulalari, yallalar, katta ashulalar, shuningdek, maqom ashula yo'llari chiroyli va ta'sirchan ijro etiladi. Katta ashula aytilishida esa, odat bo'yicha, ya'ni ikki yoki uch ishtirokchi hamnafasligida ijro etilgan taqdirda, aynan «nor ovoz»li xonanda ashulani boshlab beradi, so'ngra qolganlar navbatma-navbat keyingi bayonlarda qo'shilishib, so'ngra birga tushirishadi.

Tik ovoz, yoki - Jarangdor ovoz ko'proq Farg'ona vodiysi Toshkent mahalliy uslubiga xos bo'lib, u har xil ashulalarni, ayniqsa, katta ashulalarni ijro etishda alohida o'rin egallaydi. Chunki ilgarigi vaqtlarda tom ma'noda tik ovozi bo'lmagan ashulachilar, umuman, ashulachi hisoblanmas edi. Ma'lumki, ayrim musiqachilar dutor yoki tanbur jo'rligida ham ashulalar ijro etardilar.

Ular ham sozanda, ham xonanda bo'lib, tik ovozlari bilan avjda uchinchi oktava re-mi tovushlarini bemalol olardilar. Bunga misol bo'la oladigan zabardast hofizlardan Berkinboy Fayziyev, Komiljon Qurbonov (Eski Haqqulobod), Turg'un novcha, Mulla Kenja Holiqov, Mirza Olim (To'rtko'l qishlog'i), Abduraim qori (Xonobod), Musajon aka (Shahrixon), Foziljon va Ikromiddin, Mamadbuva Sattorov (Marg'ilon) qo'qonlik Mamadali qori, Meliqo'zi, Otamirza aka, Abdusharif Vafoev, (Xorazm) O'tanboy Sarimsoqovlar kabilardir. O'zbekiston xalq hofizlari Odiljon Yusupov, Eson Lutfullayevlar ham ana shular safidagi ashulachilardir. Bular ham maqom yo'llari, ham katta ashulalarni me'yoriga yetkazib aytib kelgan xonandalardan.

Odatga ko'ra tik ovoz sohiblari ashulani boshlamaydilar. Katta ashuladami, soz jo'rligida aytiladigan misoldami - hamma vaqt ular ashulani maromiga yetkazib ijro etishgan. Ma'lumki, hozirda ham ana shunday ko'rkam an'analar davom ettirilmoqda.

Bunday ovozlari o'zbek xonandalari orasida ko'plab uchraydi. Ko'krak ovoz past pardalarda ham, yuqori pardalarda ham o'zining jarangdor sifatlarini yo'qotmaydi. Uning tabiati shundan iboratki, jarangdorligi va tiniqligi tufayli hatto jo'rovovlikda ham ajralib eshitilaveradi. Avj pardalari yuqori, jumladan uchinchi oktava do tovushiga qadar yetadi. Shuningdek quyi pardalarda ham bunday ovoz aniq va ravon eshitiladi.

Taraladigan tovushlarda ko'proq o'ynoqi bezaklarga boy pardalar ko'pligini kuzatish mumkin. Misol qilib Ma'murjon Uzoqov, Akbar Haydarov, Rasulqori Mamadaliyev, Komiljon Hamroqulov, Komiljon Otaniyozov, Otajon Xudoyshukurov, Zokirjon To'rayev, Nazarali Dadajonov kabi ashulachilarni ko'rsatish mumkin.

Quyuq tik ovozlari ko'proq katta ashulachilarga xos bo'lib, ular ashulaning eng yuqori pardalarini zabt eta oladilar. Aslida, bunday ovoz jarangsizroq eshitiladi. U ashulaning eng pastki tuzilmalarida aniq eshitilmay tursa-da, o'rta pardalardan boshlab yaqqol ajralgan holda yangraydi.

To'g'risini aytganda, pastki pardalar kamroq bo'ladi. Ashula rivoji hisobiga ularning avj pardalari juda baland bo'lib, toki uchinchi oktavaning mi, fa, hatto fa diyez pardalarigacha yetib boradi. Bunday ovoz sohiblaridan atoqli hofiz va bastakor Jo'raxon Sulstonov, toshhovuzlik Matkarim hofiz, shuningdek, Abbosqori, Haydarali Hikmatov (Qo'qon), Xudoyberdi Qori (Norin), Nabijon Saidnazarov (Chinobod), Muyiddinchoji Alixo'jayev, Mannonqori (Andijon), Mamatxo'ja Eshon, Nazir Polvon (Andijon, Baliqchi) va boshqa ashulachilar yorqin misol bo'la oladi.

Hasta ishqami ovoz egalari ham xonandalar orasida ko'p uchrab turadi. Bunday ovoz yordamida uncha yuqori pardalarni zabt etib bo'lmasa-da, u o'zining ta'sirchanligi bilan tavsiflanadi. Uning eshtilishi go'yo o'zidan shikoyat qilayotgandek, hol-ahvolidan samimiy dil izhoridek tuyulib, kishiga o'zgacha ta'sir qiladi va huzur bag'ishlaydi. Ammo shuni ta'kidlash joizki, xasta ishqami ovozning pastki qismlarida ham yuqori pardalarda ham jarangdorligi nisbatan kamroq bo'ladi.

Bu toifadagi ovozlalar bilan ko'proq dardli, alamli, mungli ashulalar ijro etilsa, nihoyatda ta'sirchan chiqadi. Ishqami ovoz egalari G'ulomjon Hojiqulov, Yunusqori Yusupov, Umar Otayev, Tolib To'rayev, Uraimjon Qori (Qo'qon), Sobir Qori Normatov (Andijon), Qosimjon Oxunov kabi taniqli xonandalarni aniq ko'rsatishimiz mumkin.

Bunday ovoz turi ham uchrab turishi, tabiiy. Unga milliy shiradorlik, jozibadorlik, jumladan, o'ynoqilik ham, yig'loqilik ham xos emas. Hozirda mazkur ovozlalar, asosan, ko'p ovozli kompozitorlik asarlarini ijro etishga ko'r-ko'rona ergashgan yoki ustoz ko'rmay, o'ziga havaskorona yo'l tutgan ba'zi xonandalarda bo'lishi mumkin.

Ovozni o'ynatish yoki yig'latish uni rivojlantirish, ayniqsa, tovushni siqib, yuqori pardalarga chiqarish malakasini egallashlari xonandaning eng zarur kasbiy ishlaridan biri sanaladi.

Aytishimiz shartki, ovozlalar orasida o'zaro o'xshashlik ham uchraydi. Ba'zida o'xshatishga intilish katta ahamiyat kasb etadi. Har bir bo'lajak xonandaning harakatlari o'zi ma'qul ko'rgan yoki bu hofizga taqlid qilishdan boshlashini inobatga olish kerak.

Pang ovoz Xorazm vohasidagi xonandalar orasida ko'proq uchraydi. U ham kuchli, ham baquvvat nafasli sifatlarga ega. Mashhur hofizlardan Hojixon Boltayev, unga ergashib kasbiy voyaga yetganlardan Abdusharif Vafoyev, Sharif Boltayev, Ro'zmat Jumaniyozov, Sharif Sulstonov, O'rinboy Otajonov, Quvondiq Iskandarovlarning noyob ovozlarni ana shu toifaga kiritish mumkin.

O'zbekistonda uchraydigan ovoz toifalaridan yana biri buxorolik va samarqandlik xonandalarga xosdir. Bunday ovoz-u nafas orqali kuylash uslubi o'zbeklarda bo'lmagani sababli uning maxsus atamasi ham yo'q. Bizningcha u ko'proq ayrim forsiyabon xalqlarga xos bo'lib, keyinchalik uni Buxoro ashulachilik maktabi xonandalari o'zlariga moslashtirib olgan bo'lsalar kerak.

Bunday aytish xususiyatlari ko'proq tojik millatiga mansub kishilarning ovozlariга biroz yaqindir. Buxoro hofizlari forsiy tilni o'rganib olishi bilan birga ularning ijro ko'nikmalarini, ovoz ishlatish uslublarini ham o'zlashtirishganga o'xshaydi. Chunki ular orasida yashab turishi sababli muayyan muhitdan kelib chiqib, shunday moyillik paydo bo'lgan, mahalliy aholi urf-odatlariga bo'ysungan deyiшимiz mumkin.

An'anaviy xonandalik ijro maktabida mumtoz ashula janrining o'rni beqiyosdir. Mumtoz ashulachilik – lirik xarakteridagi rivojlangan kuy va shakliga ega bo'lgan yirik aytim-ashula yo'li. Ashula mumtoz musiqaning yetakchi janrlaridan bo'lib, o'zining kuy rivoji, vazmin lirik yoki og'ir xakteri, hayajonli va dardli mazmuni, diapazon kengligi, usul-ritmining sezilarli darajada murakkabligi va ijro uslubi mukammalligi bilan ajralib turadi.

XULOSA. Mumtoz ashulalar musiqiy matnning rivojlanishi hamda kuy tuzilmalarining nisbatan davomliroqligi, kengroq diapazonligi, baland avji mavjudligi bilan xalq ashulalaridan sezilarli darajada farqlanadi. Ularning rivojlanish jarayoni daromadidan boshlanib tobora avjlangan holda rivojlanadi. Shu tufayli ashula shaklidagi asar mumtoz va bastakorlik ijodiyotlarida keng o'rin olgan, uning lokal variantlari mavjud. Jumladan, Buxoroda xalq ashula va Muxammas, Xorazmda suvora va naqsh, Farg'ona vodiysida ashula yo'llari, katta ashula, yovvoyi ashula deb yuritiladi. Diniy va pand-nasihat mavzuidagi (Mashrab, Ahmad Yassaviy, Ogahiy, Feruz, Haziniy,

Furqat, Huvaydo, Maxtumquli) mumtoz ashula yo'llari – munojot, na't, qalandar, xonaqoyi, hamd, manzuma deb yuritiladi. Bunday ashulalar shaklan va mazmunan yanada murakkabroq va mukammalroq bo'lib, mumtoz musiqamizning salmoqli qismini tashkil etadi.

Foydalanilgan adabiyotlar ro'yxati

1. To'Rayevich, Yarashev Jo'Rabek, and Rahmonova Hojibuvi Rizojon Qizi. «Musiqaning inson ongiga tasiri.» Ta'lim fidoyilari 7.8 (2022): 607-611.

2. To'rayevich, Yarashev Jo'rabek, and Rizoyeva Munisa Shokirovna. «RUS KOMPOZITORLAR IJODIDA STILIZATSIYA TUSHUNCHA-SINING MUSIQA FANIGA KIRIB KELISH TARIXI.» PEDAGOGS jurnali 10.4 (2022): 100-104.

3. Alayeva, Zarnigor Maxmudovna. «TALABALARNI MILLIY BADIY AN'ANALAR VOSITASIDA G'OYAVIY TARBIYALASH TIZIMI.» ZAMONAVIY FAN, TA'LIM VA ISHLAB CHIQRISH MUAMMOLARINING INNOVATSION YECHIMLARI 5 (2023): 12-15.

4. Alayeva, Zarnigor. «Pedagogik mahorat: Pedagogik mahorat.» Buxoro davlat universitetining Pedagogika instituti jurnali 1.1 (2021).

5. Maxmudovna, Alayeva Zarnigor. «The System of Ideological Education of Students through National Traditions.» EUROPEAN JOURNAL OF INNOVATION IN NONFORMAL EDUCATION 3.2 (2023): 47-51.

6. Алаева, Зарнигор Махмудовна. «Педагогика как наука и искусство воспитания.» Вестник науки и образования 21-2 (99) (2020): 78-81.

7. Алаева, Зарнигор Махмудовна. «Интерпретация методов музыкального воспитания и образования дошкольника.» Science and Education 3.4 (2022): 1253-1258.

8. Алаева, Зарнигор Махмудовна. «Роль национальных инструментов в музыкальном образовании начальных классов.» Проблемы науки 66 (2021).

9. Алаева, Зарнигор Махмудовна. «Регулирование и интерактивное планирование музыкального воспитания и образования для начальных классов.» Science and Education 3.4 (2022): 1259-1264.

10. Алаева, Зарнигор Махмудовна. «Дискретность ритмических движений. Ритмика в начальной школе хореография.» Science and Education 3.4 (2022): 1233-1238.

11. Алаева, Зарнигор Махмудовна. «Методические рекомендации по развитию ритмических навыков младших школьников.» Science and Education 3.4 (2022): 1246-1252.

12. Алаева, Зарнигор Махмудовна. «Шаг с подскоком в детском хореографии. Методические трудности педагога хореографа при выполнении шага с подскоком.» Science and Education 3.4 (2022): 1239-1245.

13. Алаева, З. М. «Использование Арт-Педагогических Технологий В Развитии Музыкальных Способностей Студентов.» CENTRAL ASIAN JOURNAL OF ARTS AND DESIGN 3.1 (2022): 6-9.

14. Alayeva, Zarnigor Maxmudovna, and Sadoqat Ruslanovna Shamsiyeva. «Qo'shiq tushunchasi va uning inson hayotida tutgan o'rni hamda xonandalik ijrochiligi tarixi.» Scientific progress 1.5 (2021): 336-342.

15. Аллаева, Зарнигор Махмудовна. «ЭСТЕТИЧЕСКОЕ ВОСПИТАНИЕ ДОШКОЛЬНИКОВ С ПОМОЩЬЮ ПЕСЕН И ТАНЦЕВ.» Наука, техника и образование 2-1 (77) (2021): 69-72.

16. Шамсиев Ш. И., Солиев А. А. Основы хорового пения на уроках музыки // Проблемы науки. – 2021. – №. 1 (60). – С. 55-57.

17. Шамсиев Ш. И. Молодой специалист учитель музыки, как руководитель хорового коллектива в общеобразовательной школе // Science and Education. – 2022. – Т. 3. – №. 1. – С. 540-545.

18. Шамсиев Ш. И. Новые подходы к подготовке молодых специалистов учителей музыки, разработка уроков музыки // Science and Education. – 2022. – Т. 3. – №. 1. – С. 528-533.

19. Shamsiev S. I. The role of folk songs in educating student's role of folk songs in student

5-6 SINIF O'QUVCHILARINING IJTIMOYIY MOSLASHUVINI YAXSHILASH BO'YICHA AMALIY TAVSIYALAR

*Hudayberdiyeva Mohira Osimjanovna,
Namangan davlat universiteti tadqiqotchisi
<https://doi.org/10.53885/edinres.2024.02.1.024>*

Annotatsiya: Ushbu maqola 5-6-sinf o'quvchilarining ijtimoiy moslashuvini yaxshilash bo'yicha amaliy tavsiyalar ishlab chiqishga qaratilgan keng qamrovli tadqiqotdir. Maqolada ma'lum bir yosh guruhidagi ijtimoiy moslashuvning asosiy jihatlari ko'rib chiqiladi, talabalar duch keladigan odatiy muammolar aniqlanadi va ularni engish uchun samarali strategiyalar taklif etiladi. Muallif pedagogika, psixologiya va sotsiologiya sohasidagi zamonaviy tadqiqotlar natijalariga, shuningdek talabalar bilan amaliy tajribaga asoslangan. Maqolada o'quv jarayonini tashkil etish, sinfda ijobiy ijtimoiy muhitni shakllantirish, muloqot ko'nikmalarini rivojlantirish va nizolarni boshqarish bo'yicha tavsiyalar mavjud. Tadqiqot o'quv jarayonining samaradorligini oshirishga va boshlang'ich sinf o'quvchilarining ijtimoiy moslashuvi uchun qulay shart-sharoitlarni yaratishga qaratilgan.

Kalit so'zlar: ijtimoiy moslashuv, 5-6 sinf o'quvchilari, pedagogik yondashuvlar, aloqa va o'zaro ta'sir, psixologik yordam, sinf jamoasi, hissiy farovonlik, konfliktologiya, guruh dinamikasi, o'zini o'zi qadrlash va o'zini o'zi qabul qilish, rol o'ynash, moslashish dasturlari.

ПРАКТИЧЕСКИЕ РЕКОМЕНДАЦИИ ПО ПОВЫШЕНИЮ СОЦИАЛЬНОЙ АДАПТАЦИИ УЧАЩИХСЯ 5-6 КЛАССОВ

*Худайбердиева Мохира Осимжановна,
Исследователь Наманганского государственного университета*

Аннотация: данная статья представляет собой комплексное исследование, нацеленное на разработку практических рекомендаций по улучшению социальной адаптации учащихся 5-6 классов. В статье рассматриваются основные аспекты социальной адаптации в данной возрастной группе, выявляются типичные проблемы, с которыми сталкиваются ученики, и предлагаются эффективные стратегии для их преодоления. Автор основывается на результаты современных исследований в области педагогики, психологии и социологии, а также на практическом опыте работы с учениками. Статья включает в себя рекомендации по организации учебного процесса, формированию положительной социальной среды в классе, развитию коммуникативных навыков и управлению конфликтами. Исследование направлено на повышение эффективности образовательного процесса и создание благоприятных условий для социальной адаптации учащихся начальных классов.

Ключевые слова: социальная адаптация, учащиеся 5-6 классов, педагогические подходы, общение и взаимодействие, психологическая поддержка, классный коллектив, эмоциональное благополучие, конфликтология, групповая динамика, самооценка и самопринятие, ролевая игра, адаптационные программы.

PRACTICAL RECOMMENDATIONS FOR IMPROVING THE SOCIAL ADAPTATION OF STUDENTS IN GRADES 5-6

*Hudayberdieva Mohira Osimjanovna,
researcher of Namangan State University*

Abstract: This article is a comprehensive study aimed at developing practical recommendations for improving the social adaptation of students in grades 5-6. The article examines the main aspects of social adaptation in this age group, identifies typical problems faced by students, and suggests effective strategies to overcome them. The author is based on the results of modern research in the field of pedagogy, psychology and sociology, as well as on practical experience working with students. The article includes recommendations on the organization of the educational process, the formation of a positive

social environment in the classroom, the development of communication skills and conflict management. The research is aimed at improving the effectiveness of the educational process and creating favorable conditions for the social adaptation of primary school students.

Keywords: social adaptation, students in grades 5-6, pedagogical approaches, communication and interaction, psychological support, classroom staff, emotional well-being, conflictology, group dynamics, self-esteem and self-acceptance, role-playing, adaptation programs.

Kirish. Ijtimoiy moslashuv ta'limning boshlang'ich bosqichida talabalarning muvaffaqiyatli rivojlanishining asosiy jihati hisoblanadi. 5-6-sinf o'quvchilari o'tish davrini boshdan kechirishadi, bu ko'pincha atrof-muhit, ijtimoiy munosabatlar va akademik talablarning o'zgarishi bilan birga keladi. Samarali ijtimoiy moslashuvni ta'minlash uchun talabalar, o'qituvchilar va ota-onalar uchun amaliy strategiyalarni taklif qilish muhimdir. Ushbu maqolada biz 5-6-sinf o'quvchilarining ijtimoiy moslashuvini qo'llab-quvvatlashga yordam beradigan bir nechta asosiy jihatlarni va tavsiyalarni ko'rib chiqamiz. O'quvchilar bilan birgalikda sinf va maktabda o'zini tutish qoidalarini ishlab chiqing. Ularni birgalikda muhokama qiling va belgilangan me'yorlarga rioya qiling. Har bir talabaning farqlari va individual xususiyatlarini hurmat qilish muhimligini ta'kidlang. Har bir inson o'zini qabul qilgandek his qiladigan do'stona muhitni shakllantirishga hissa qo'shing [1]. Hamkorlik, aloqa va majburiyatlarni taqsimlash ko'nikmalarini rivojlantirish uchun guruhlarda ishlashni rag'batlantirish. Talabalarga nizolarni tinch yo'l bilan hal qilishga va o'z his-tuyg'ularini konstruktiv tarzda ifoda etishga yordam beradigan treninglar va rolli o'yinlarni o'tkazing. Talabalarni nafaqat o'z fikrlarini bildirishdan ko'ra, sheriklarining nuqtai nazarini tinglash va tushunishga undash. O'quvchilarda bahslashish, o'z fikrlarini bildirish va boshqalarning fikrlarini hurmat qilish ko'nikmalarini shakllantirishga yordam bering.

Ota-onalar o'z farzandlarining ijtimoiy moslashuvi masalalarini muhokama qilishlari va o'qituvchilar va psixologlardan tavsiyalar olishlari mumkin bo'lgan tadbirlarni o'tkazing. Ota-onalarni maktab tadbirlari, ko'ngillilar faoliyati va jamoat tashabbuslarida ishtirok etishga taklif qiling. Talabalarga ijtimoiy moslashuv va psixologik farovonlik bo'yicha psixolog yoki maslahatchi bilan bog'lanish imkoniyatini taqdim eting. O'z-o'zini boshqarish, stressni boshqarish va o'z-o'zini hurmat qilish bo'yicha treninglar o'tkazing [2]. Talabalar ijtimoiy moslashuv va o'qishdagi yutuqlarini baholashlari uchun baholash va fikr-mulohaza tizimini o'rnatish. Ehtiyojlar va muvaffaqiyatli amaliyotlarni aniqlash uchun muntazam so'rovnomalar va baholash tadbirlarini o'tkazing.

5-6-sinf o'quvchilarining ijtimoiy moslashuvini oshirish maktab, ota-onalar va psixologik qo'llab-quvvatlashning faol ishtirokini o'z ichiga olgan tizimli yondashuvni talab qiladi. Ushbu maqolada keltirilgan amaliy tavsiyalarni amalga oshirish har bir talaba o'zaro tushunish va hurmatga asoslangan jamiyatda o'sishi va rivojlanishi mumkin bo'lgan qo'llab-quvvatlovchi muhitni yaratishga yordam beradi.

Ijtimoiy moslashuv talabaning shaxsiyatini muvaffaqiyatli o'rganish va rivojlantirishning asosiy jihati hisoblanadi. 10-12 yoshda, boshlang'ich va asosiy maktab davrida ijtimoiy o'zaro ta'sirga ta'sir qiluvchi ko'plab ko'nikmalar va xarakter xususiyatlari shakllanadi. 5-6-sinf o'quvchilarining samarali ijtimoiy moslashuvini ta'minlash uchun bir qator amaliy tavsiyalardan foydalanish mumkin. Sinf partiyalari, mavzuli kunlar yoki loyihalar kabi qo'shma tadbirlarni tashkil etish talabalar o'rtasidagi munosabatlarni mustahkamlashga yordam beradi [3]. Yangi talabalarni kutib olish va ularni umumiy jamoaga faol kiritish. O'quv o'yinlari, rolli o'yinlar va munozaralar muloqot va hamkorlik ko'nikmalarini rivojlantirishga yordam beradi.

Mojarolarni hal qilish bo'yicha treninglar, shuningdek, empatiya bo'yicha treninglar boshqalarning his-tuyg'ulari va ehtiyojlarini tushunishga yordam beradi. Jamiyat oldida mas'uliyat hissini shakllantirish uchun xayriya tadbirlari va talabalarning ko'ngilli faoliyatini tashkil etish. Sinfdagi dolzarb ijtimoiy masalalarni muhokama qilish, ongni rag'batlantirish va faol ishtirok etish. Tuyg'ularni boshqarish va hissiy kompetentsiyani rivojlantirish bo'yicha treninglar o'tkazish. Talabalar o'zlarining his-tuyg'ulari va ehtiyojlarini ifoda eta olishlarini his qiladigan ishonch muhitini yaratish. Katta yoshdagi o'quvchilar kichiklarga yangi maktabga moslashishda yordam berishlari mumkin bo'lgan mentoringni tashkil etish. Shaxsiy muammolarni hal qilish uchun o'qituvchilar yoki psixologlar bilan individual maslahatlashuvlar o'tkazish.

Talabalarga rahbarlik va muvofiqlashtirish uchun javobgarlikni o'z zimmalariga olishga imkon beradigan loyihalar va tadbirlarni tashkil etish. Guruhni boshqarish va nizolarni boshqarish ko'nikmalarini o'rgatish. Maxsus ehtiyojli bolalarni muvaffaqiyatli o'qitish uchun sharoit yaratish. Xilma-xillikni

tushunish va qabul qilishga qaratilgan o'quv mashg'ulotlarini o'tkazish. Bolalarni tarbiyalash va ijtimoiylashtirish masalalari bo'yicha ota-onalar yig'ilishlari va mahorat darslarini tashkil etish. Ota-onalar va o'qituvchilar o'rtasida ochiq va samarali ma'lumot almashinuvini o'rnatish[4]. Ushbu amaliy tavsiyalarni amalga oshirish 5-6-sinf o'quvchilarining ijtimoiy moslashuvini sezilarli darajada yaxshilaydi, ularning o'qishi va rivojlanishi uchun qo'llab-quvvatlovchi va rag'batlantiruvchi muhit yaratadi.

Ijtimoiy moslashuv har bir o'quvchining shaxsiyatini shakllantirishda, ayniqsa erta yoshda muhim rol o'ynaydi. 5-6-sinf o'quvchilari o'quv jarayoni va ijtimoiy muhit bilan bog'liq bir qator yangi qiyinchiliklarga duch kelishmoqda. Bolalarning to'liq rivojlanishini ta'minlash uchun ularga moslashish jarayonida yordam va yordam berish muhimdir. Ushbu maqolada biz 5-6-sinf o'quvchilarining ijtimoiy moslashuvini oshirishga yordam beradigan amaliy ko'rsatmalarni ko'rib chiqamiz.

Ijtimoiy masalalarni muhokama qilish, aloqa ko'nikmalarini rivojlantirish va talabalar o'rtasidagi munosabatlarni mustahkamlashga qaratilgan muntazam dars soatlari va guruh muhokamalarini tashkil qiling. Birgalikda ishlashni talab qiladigan qo'shma loyihalar va topshiriqlarni bajarish orqali talabalar o'rtasida hamkorlik va o'zaro yordamni rag'batlantirish. Katta yoshdagi o'quvchilar yoshlarga maktab hayotiga moslashishda va yuzaga keladigan muammolarni hal qilishda yordam beradigan mentorlik dasturini boshlang. Talabalar bir-biri bilan samarali muloqot qilishni o'rganishlari uchun muloqot, tinglash va empatiya ko'nikmalarini rivojlantirish bo'yicha treninglar o'tkazing. Rolli o'yinlar, vaziyatli o'yinlar va dramatisatsiyalarni tashkil qiling, shunda bolalar turli xil ijtimoiy stsenariylarni tushunishlari va ularga munosib javob berishni o'rganishlari mumkin. Talabalar o'z fikrlari, tajribalari va muammolarini tasodifiy muhitda baham ko'rishlari mumkin bo'lgan munozara doiralarini o'tkazing.

Moslashishda qiynalayotgan talabalar uchun o'qituvchilar, maktab psixologlari yoki ijtimoiy xodimlar bilan individual maslahat olish imkoniyatini bering. Uyda bolalar bilan ishlash uchun qo'llab-quvvatlash usullari va resurslari haqida ma'lumot berish orqali ota-onalarni ijtimoiy moslashuvni qo'llab-quvvatlash jarayoniga jalb qiling. Zo'ravonlikning oldini olish va har bir talaba o'zini himoyalangan va hurmatli his qiladigan do'stona muhit yaratish bo'yicha treninglar o'tkazing[5]. Har bir talaba o'ziga xosligini ifoda etishi va boshqalar tomonidan qabul qilinishi uchun sharoit yaratib, xilma-xillik va inklyuzivlikni saqlang.

5-6-sinf o'quvchilarining ijtimoiy moslashuvi ularning muvaffaqiyatli ta'lim va ijtimoiy hayotida muhim rol o'ynaydi. Bu davr o'tish davri bo'lib, bolalar oiladan tashqariga chiqib, keng ijtimoiy doirada, shu jumladan maktab muhitida munosabatlarni o'rnatishni boshlaydilar. Shuning uchun ularga nafaqat ta'lim, balki atrofdagi dunyo bilan samarali muloqot qilish uchun vositalarni ham berish muhimdir. Ushbu maqolada biz o'qituvchilar, ota-onalar va boshqa kattalarga 5-6-sinf o'quvchilarining ijtimoiy moslashuvini qo'llab-quvvatlashga yordam beradigan bir nechta amaliy tavsiyalarni ko'rib chiqamiz.

1. Qo'llab-quvvatlovchi muhitni yaratish

Maktab muhiti qo'llab-quvvatlovchi va o'z ichiga olishi kerak. O'qituvchilar va ma'muriyat har bir talaba o'zini muhim va hurmatli his qiladigan muhitni yaratishi kerak. Bunga quyidagilar kiradi:

* Ijtimoiy guruhlarini qo'llab-quvvatlash: talabalar o'rtasida hamkorlik va o'zaro yordamni rag'batlantirish, jamoaviy ishlashga yordam beradigan guruh loyihalari va topshiriqlarini yaratish.

* Bullingga qarshi dasturlar: maktabda bezorilikning oldini olish va unga qarshi kurashish, shuningdek o'quvchilarga hamdardlik va farqlarni hurmat qilish ko'nikmalarini o'rgatishga qaratilgan dasturlarni joriy etish.

2. Aloqa va konfliktologiya ko'nikmalarini o'rgatish

Talabalar samarali muloqot va nizolarni hal qilish muhimligini bilishlari kerak. Maktab dasturi yoki qo'shimcha darslar doirasida siz quyidagilarni amalga oshirishingiz mumkin:

* Muloqot darslari: o'quvchilarga faol tinglash, hurmatli muloqot va muammoli vaziyatlarni hal qilish ko'nikmalarini o'rgatish.

* Konfliktologiya bo'yicha treninglar: talabalar ziddiyatli vaziyatlarni tan olishni, ularni hal qilish va hal qilishning konstruktiv usullarini topishni o'rganadigan darslarni o'tkazish.

3. Ota-onalar va oilani qo'llab-quvvatlash

Ota-onalar bolalarning ijtimoiy moslashuvida muhim rol o'ynaydi. Maktab ularga yordam berish orqali yordam berishi mumkin:

* Ota-onalar uchrashuvlari va seminarlari: bolalarni tarbiyalash va rivojlantirish bo'yicha psixologlar va mutaxassislar bilan uchrashuvlar tashkil etish, tajriba va maslahatlar almashish.

* O'z-o'zini o'rganish uchun materiallar: ota-onalarga bolalarning ijtimoiy moslashuvini tarbiyalash va qo'llab-quvvatlash bo'yicha ma'lumot materiallari va tavsiyalar berish.

4. Ijobiy maktab madaniyatini yaratish

Ijobiy maktab madaniyati bolalarda o'ziga xoslik va o'ziga ishonch hissini rivojlantirishga yordam beradi. Buning uchun siz:

* Xilma-xillik va bag'rikenglikni rag'batlantirish: madaniy va etnik xilma-xillikni qadrlaydigan tadbirlarni tashkil etish va farqlarni hurmat qilish.

* Talabalar tashabbuslarini qo'llab-quvvatlash: talabalar jamoasini rivojlantirishga yordam beradigan talabalar tashabbuslari, klublari va faoliyatini rag'batlantirish.

5-6-sinf o'quvchilarining ijtimoiy moslashuvini oshirish muloqot ko'nikmalarini o'rgatish, qo'llab-quvvatlovchi muhit yaratish va ota-onalarni jarayonga jalb qilishni o'z ichiga olgan kompleks yondashuvni talab qiladi. Ushbu tavsiyalarni amalga oshirish maktab o'quvchilarining muvaffaqiyatli ijtimoiy rivojlanishi va ularning atrofdagi dunyoga moslashishi uchun qulay shart-sharoitlarni yaratishga yordam beradi.

Xulosa. 5-6-sinf o'quvchilarining ijtimoiy moslashuvi ularning umumiy rivojlanishi va farovonligida muhim rol o'ynaydi. Qo'llab-quvvatlash, do'stona ta'lim muhitini yaratish, ijtimoiy muloqot ko'nikmalarini rivojlantirish va individual qo'llab-quvvatlash talabalarga qiyinchiliklarni muvaffaqiyatli engishga va nafaqat o'qishda, balki umuman hayotda ham muvaffaqiyatga erishishga yordam beradi. Ijtimoiy moslashuv ustida ishlash ta'lim jarayonining muhim jihati bo'lib, ta'lim muassasalari, o'qituvchilar va ota-onalarning e'tibor va sa'y-harakatlarini talab qiladi.

Foydalanilgan adabiyotlar ro'yxati

Воронкова, Валентина, and Светлана Казакова. Социально-бытовая ориентировка учащихся 5-9 классов в специальной (коррекционной) общеобразовательной школе VIII вида. Litres, 2022.

Селищева, Елена Васильевна. Адаптация учащихся 10-12 лет Крайнего Севера к обучению в основной школе средствами физической культуры. Diss. Кубанский государственный университет физической культуры, спорта и туризма, 2012.

Фенютина, В. А., and А. В. Бреусов. «Дислексия: аспекты социального управления проблемой.» Актуальные проблемы обучения и содействия трудоустройству выпускников инженерных вузов из числа инвалидов. 2016.

Рунова, Светлана Альбертовна. «Социально-профессиональная адаптация студентов первого курса к условиям педагогического вуза.» дисс... канд. пед. наук (2000).

Аверин, Александр Викторович. Влияние типа обучения в начальных классах на школьную адаптацию учащихся пятых классов. Diss. Аверин Александр Викторович, 2005.

BILIMLI, QOBILIYATLI VA ISTE'DODLI TALABALARNI ANIQLASH VA RIVOJLANTIRISH MUAMMOLARI

*Isabayeva Dilfuza Komiljonovna,
Buxoro Davlat Pedagogika Instituti "Pedagogika" kafedrasida tayanch doktoranti (PhD)
<https://doi.org/10.53885/edinres.2024.02.1.025>*

Annotatsiya. Ushbu maqolada bilimli, qobiliyatli va iste'dodli talabalarni aniqlash, rivojlantirish va rag'batlantirish uchun muhit yaratish zarurligi, iste'dod bilan ishlash usullari, qobiliyat va iste'dod sohalari, qobiliyat va iste'dodning o'rni va amaliyotdagi qiyinchiliklar, talabaga ishonchni singdirish va kerak bo'lganda ularga yordam berish imkoniyatlari muhokama qilinadi. Talabaning o'zini namoyon qilish uchun imkoniyat va sharoit yaratish muammolari ko'rib chiqiladi, iqtidorli bolalarni aniqlash tamoyillari aniqlanadi. Bilimli, qobiliyatli va iste'dodli talabalarni aniqlash, iqtidorning rivojlanishini tashxislash, tarbiyaviy ishlarning mazmunini tashkil etish shakllari va usullari o'rganiladi. Bundan tashqari, ushbu maqolada o'quv amaliyotida bilimli, qobiliyatli va iste'dodli talabalar bilan ishlashdagi muammolar, bilimli, qobiliyatli va iste'dodli talabalarlarga xos bo'lgan o'quv muammolari, ta'lim sohasidagi muammolar va yechimlar aniqlandi

Tayanch iboralar: bilimli, qobiliyatli va iste'dodli talaba, ilmiy va ijodiy faoliyat, o'quv faoliyati, diagnostika, o'quv muammolari, yechimlar, rivojlanish, motivatsiya.

ПРОБЛЕМЫ ВЫЯВЛЕНИЯ И РАЗВИТИЯ ЗНАЮЩИХ, КВАЛИФИЦИРОВАННЫХ И ТАЛАНТЛИВЫХ СТУДЕНТОВ

*Исабаева Дильфуза Комилжоновна,
Бухарский государственный педагогический институт, кандидат педагогических наук,
кафедра «Педагогика»*

Аннотация: В данной статье рассматривается необходимость создания среды для выявления, развития и мотивации образованных, способных и талантливых студентов, методы работы с талантами, области способностей и таланта, роль способностей и таланта и трудности на практике, возможности уверенности студентов в поглощать и помогать им, если это необходимо, обсуждаются. Рассмотрены проблемы создания возможностей и условий для самовыражения учащихся, определены принципы выявления одаренных детей. Изучены формы и методы выявления знающих, способных и талантливых учащихся, диагностики развития таланта, организации содержания воспитательной работы. Кроме того, в данной статье обозначены проблемы работы с образованными, одаренными и одаренными учащимися в образовательной практике, образовательные проблемы, характерные для образованных, талантливых и талантливых учащихся, проблемы и пути их решения в сфере образования.

Ключевые слова: образованный, способный и талантливый студент, научная и творческая деятельность, учебная деятельность, диагностика, учебные проблемы, решение, развитие, мотивация.

PROBLEMS OF IDENTIFYING AND DEVELOPING KNOWLEDGEABLE, SKILLED AND TALENTED STUDENTS

*Isabayeva Dilfuza Komiljonovna,
Bukhara State Pedagogical Institute, Ph.D., Department of «Pedagogy»*

Abstract: In this article, the need to create an environment for identifying, developing and motivating educated, capable and talented students, methods of working with talent, areas of ability and talent, the role of ability and talent and difficulties in practice, student confidence opportunities to absorb and help them if needed are discussed. The problems of creating opportunities and conditions for student self-expression are considered, the principles of identifying gifted children are determined. Forms and methods of identifying knowledgeable, capable and talented students, diagnosing the development of talent, organizing the content of educational work are studied. In addition, this article identifies the

problems of working with educated, talented and talented students in educational practice, educational problems specific to educated, talented and talented students, problems and solutions in the field of education.

Key words: knowledgeable, capable and talented student, scientific and creative activity, educational activity, diagnostics, educational problems, solutions, development, motivation.

Kirish. Bugungi kunda jahon mamlakatlari o'quv amaliyotida talabalarning bilimlilik, qobiliyatlilik va iste'dodlilikiga qarab ta'lim berish sistemasi ishlab chiqilmoqda. Bunda asosan qobiliyatli va iste'dodli (bilim jihatdan o'ziga xoslikka ega, nostandart, kutilmaganlik muammolarga yechim taklif qilish xususiyatiga ega bo'lgan) talabalarga, shuningdek, ijodiy rivojlanishning komponentlariga alohida e'tibor qaratilmoqda. Shu sabab ham bilimli, qobiliyatli va iste'dodli talabalarni aniqlash, rivojlantirish va rag'batlantirish uchun sharoit yaratish zaruriyati mavjudligi, qobiliyatli va iste'dodli talabalar bilan ishlash usullari, talabaga ishonchni singdirish va kerak bo'lganda unga yordam berish imkoniyatlari ta'lim jarayonining muvaffaqiyatli va samarali bo'lishida asos bo'la oladi.

Ta'lim jarayonida bilimli, qobiliyatli va iste'dodli talabalar bilan ishlashda quyidagi muammolarga duch kelish mumkin:

bilimli, qobiliyatli va iste'dodli talabalar uchun ta'lim jarayonidagi muammolar;

bilimli, qobiliyatli va iste'dodli talabalarning kognitiv va shaxsiy xususiyatlaridagi muammolar;

Bilimli, qobiliyatli va iste'dodli talabalar uchun ta'lim jarayonidagi muammolar quyidagilardan iborat bo'lishi mumkin:

1. Tengdoshlari bilan muloqotning yo'lga qo'yilmaganligi

2. Salomatligi bilan bog'liq muammolar bo'lishi mumkin

3. Hissiy jihatdan sezgir (hissiyotga tez beriluvchan)

4. Giperaktiv.

5. Dangasalik.

6. Faoliyatni tez-tez o'zgartirishga ehtiyoji mavjud.

9. O'qituvchilarning ular bilan ishlashi qiyinligi

Bilimli, qobiliyatli va iste'dodli talabalarning kognitiv va shaxsiy xususiyatlarini quyidagi jadvalda ko'rishimiz mumkin:

1-jadval

No	Kognitiv soha	Shaxsiy xususiyatlar sohasi
1	Fikrlashning o'ziga xosligi	Topshiriqqa sabrli bo'lish
2	Fikrlashning moslashuvchanligi	Mukammallik
3	Yangiliklar yaratuvchanlik	Ijtimoiy aloqa
4	Analiz va sintez qilish qobiliyati	Yetakchilik
5	Tasniflash	Raqobatdoshlik
6	Diqqatning yuqori konsentratsiyasi	Qiziqish kengligi
7	Kuchli xotira	Xushmuomalalik

Adabiyotlar tahlili va metodologiya. Bilimli, qobiliyatli va iste'dodli talabalarni aniqlash, rivojlantirish va rag'batlantirish jarayonida pedagogik jarayonning turli ishtirokchilari, shuningdek, ota-onalar ham ishtirok etadilar.

Qobiliyatli va iste'dodli bolalarni aniqlashda A.I.Savenkov umumiy iste'dodni baholash usulini taklif qildi. A.I.Savenkovning tadqiqotlarida ta'lim jarayonida bilimli, qobiliyatli va iste'dodli bolalarni aniqlashda nazariy asos sifatida sinov jarayonidan o'tgan to'rtta asosiy komponent aniqlangan (iqtidor tushunchasi, iqtidorlilik diagnostika uchun dasturiy va uslubiy vositalar, iste'dodni rivojlantirish, o'quv ishining mazmunini tashkil etishning psixologik shakllari va rivojlantirish usullari). Moskva shahrida uzoq muddatli izlanishlar natijasida "Iqtidorli bolalar" maqsadli dasturi va uning kontseptsiyasi ishlab chiqildi. Bu dastur asosida bilimli, qobiliyatli va iste'dodli bolalarni aniqlash, o'qitish va qo'llab-quvvatlash tizimi tashkillashtirildi.

Ta'lim jarayonida qobiliyatli va iste'dodli talabalar quyidagi xususiyatlarga ega bo'lishadi:

Qiziqish (bilimga bo'lgan ehtiyoj) Qobiliyatli va iste'dodli bolalar yanada ko'proq yangiliklarni bilishga, bilimlarga ega bo'lishga harakat qilishadi.

Muammolarga e'tiborlilik. Ko'p bolalar tomonidan yechilishi murakkab bo'lgan masalalar va muammoli vaziyatlarga ishtiyoqmand bo'lishadi.

Taxmin qilish qobiliyati - muammoni hal qilishdan oldin natijani ko'ra olish qobiliyati uni amalga oshirishdan oldin harakatning mumkin bo'lgan oqibatlarini bashorat qilishdir.

Baholash qobiliyati. Bu o'z fikrlari va harakatlarini to'g'ri baholay olish qobiliyatini anglatadi. Yangiliklar yaratish.

Mantiqiy fikrlash va fikr yuritish qobiliyati

Qat'iyat

Natijalarga bo'lgan talab - bu ularning o'z natijalari juda yuqori va samarali bo'lishini ta'minlaydi.

Rus olimlaridan biri bo'lgan Z.M. Batdiyevaning ilmiy-tadqiqot ishlarida iste'dod va qobiliyat, bolalar iste'dodi va qobiliyati, iste'dod va qobiliyat belgilari, aqliy qobiliyat tushunchalari, bilimli, qobiliyatli va iste'dodli bolalarni aniqlash va ular uchun ta'lim dasturlari ishlab chiqilgan.

Muhokama va natijalar. Bilimli, qobiliyatli va iste'dodli talabalarni aniqlash bu juda murakkab jarayon bo'lib, ularga har tomonlama kompleksli yondashuv asosida o'rganish talab etiladi.

Yuqoridagilarni hisobga olgan holda, bilimli, qobiliyatli va iste'dodli bolalarni aniqlashning quyidagi tamoyillari bo'lishi mumkin:

1) bolaning xatti-harakati va faoliyatining turli tomonlarini har tomonlama kuzatish orqali kompleks baholash. Bu iloji boricha turli xil ma'lumotlar manbalaridan foydalanishga va turli qobiliyatlarni qamrab olishga imkon beradi.

2) uning qobiliyatlari va qiziqishlari yuqori bo'lgan faoliyat sohalaridagi xatti-harakatlarini tahlil qilish (shu jumladan bolani maxsus tashkil etilgan fan to'garaklariga jalb qilish, shuningdek uni turli xil maishiy ishlarga jalb qilish)

3) muayyan rivojlantiruvchi ta'lim usullaridan foydalanish boladagi ma'lum bir psixologik va pedagogik "to'siqlarni" olib tashlashi mumkin.

4) qobiliyatli va iste'dodli bolalar bilan ishlash jarayonida hamma birdek yondashishi lozim, ya'ni o'qituvchilar va oila a'zolari ham.

Bilimli, qobiliyatli va iste'dodli talabalarni aniqlashning turli usullaridan foydalanish mumkin: talabalarni kuzatish usuli (auditoriyada va auditoriyadan tashqarida);

maxsus psixodiagnostik treninglar orqali;

o'qituvchilar va ota-onalar bilan suhbatlar natijasida;

maxsus o'yinlar va mavzuga yo'naltirilgan darslar orqali;

mutaxassislar tomonidan talabalar ijodiy faoliyatining o'ziga xos mahsulotlarini ekspert baholash (chizmalar, she'rlar, texnik modellar) orqali;

turli intellektual va ilmiy olimpiadalar, konferensiyalar, sport musobaqalarini tashkil etish, shuningdek tanlovlar, festivallar va boshqalardagi faoliyatini tahlil qilish orqali;

Bilimli, qobiliyatli va iste'dodli talabalar bilan ishlash quyidagi bir-biriga bog'liq bo'lgan jarayonlarni o'z ichiga oladi:

1. Talabalarning bilimi va iste'dodini namoyon qilishga yordam beradigan maxsus ijodiy muhit yaratish, shuningdek yoshlarning ijodiy va intellektual salohiyatini rivojlantirish;

2. Talabalar bilan ishlash (kuzatish, tekshirish, bolalar ijodini tahlil qilish);

3. Ota-onalar bilan ishlash (suhbatlar, so'rovlar).

Bilimli, qobiliyatli va iste'dodli talabalarni aniqlash quyidagilarni o'z ichiga oladi:

1. Muayyan faoliyatga bo'lgan qiziqish va qobiliyatlarni aniqlash.

2. Bilim, qobiliyat va iste'dod uchun sharoitlarni aniqlash.

3. Talaba kreativligining rivojlanish darajasini aniqlash (ijodiy qobiliyatlar).

A.I. Savenkov tomonidan ishlab chiqilgan "iste'dod xaritasi" asosan ota-onalar uchun

mo'ljallangan bo'lib, lekin o'qituvchilar ham foydalanishi mumkin edi. Bu 5 yoshdan 10 yoshgacha bo'lgan bolalarning intellektual, ijodiy, akademik, badiiy, musiqiy, badiiy, texnik, sport. bo'yicha rivojlanish darajasini baholash imkonini beradi. "Iste'dod xaritasi" ikkita funktsiyani bajaradi:

1. Iste'dodni aniqlash. Ushbu bosqichda boladagi turli qobiliyat va iste'dodni aniqlash.
2. Iste'dodni rivojlanish. Bolada mavjud bo'lgan qobiliyat va iste'dod ustida yana ko'proq ish olib borish.

Ta'lim jarayonida quyidagi muammolar va ularning yechimlariga e'tibor qaratishimiz kerak. (2-jadvalga qarang)

2-jadval

№	Muammo	Yechim
1	Ta'lim maskanlarida pedagogik va psixologik malakalari yetuk o'qituvchilarning yetishmasligi.	O'qituvchilarning pedagogik va psixologik malakalarini tekshirib turish.
2	Avtoritar uslubdagi o'qituvchilarning ta'siri.	O'qituvchilar tomonidan demokratik uslubdagi darslar va seminar-treninglar tashkil etish.
3	Bo'sh o'zlashtiruvchi bolaning orqada qolishi.	Talabaning darajasiga qarab topshiriqlar berish o'zlashtirishiga e'tibor berish, o'ziga ishonchini shakllantirish.
4	Ta'lim muassasalarida fizika, kimyo, biologiya kabi fanlarda laboratoriya ishini tashkil etishdagi kamchiliklar.	Zamonaviy laboratoriya xonalari va asbob-uskunalaridan foydalanish.
5	Ta'lim muassasalarida talabalarning ijodiy qobiliyatlarini rivojlantirishda texnik vositalardan foydalanishning yetarli emasligi.	O'qituvchilar va talabalar tomonidan tayyorlangan qo'l ishlaridan foydalanish.
6	Talaba nutqidagi kamchiliklar.	Talabalarga o'qish texnikasini o'rgatish va yil davomida "Eng yaxshi kitobxon" tanlovlarini muntazam o'tkazish.

Ta'lim jarayoni faqat bolaga bilim berish bilangina cheklanmaydi. Ta'lim jarayonida talaba ham o'qituvchini hurmat qilish, sinfdoshlarini tinglash kabi tarbiyaviy jihatlarni ham egallaydi.

Xulosa. Xulosa qilib aytganda, talabaning qobiliyatlarini va iste'dodini aniqlash va rivojlantirish pedagogik shart-sharoitlarni yanada yaxshilashga, ya'ni ta'lim jarayoni ishtirokchilarining psixologik muhit va individual muloqotini o'rganib chiqish, ta'limni axborot texnologiyalariga asoslangan kontentlar bilan boyitish hamda innovatsion ta'lim texnologiyalarini joriy etishdan iborat, shuningdek, talabalarning shaxsiy rivojlanishini inobatga olish, ularning jamoada va individual yondashuv asosida ishlashiga e'tibor berish va ularning o'sishini muntazam rag'batlantirib boorish lozim.

So‘nggi yillarda yoshlar iste’dodi va iqtidorini aniqlash va rivojlantirish muammolariga qiziqish ortib bormoqda. Bolalarning iste’dodi va qobiliyatini erta aniqlash va rivojlantirish mamlakatning intellektual va ijodiy salohiyatini oshirishga hissa qo‘shadi. Shu sabali ham, iste’dodli va qobiliyatli yoshlardagi muammolar; ularning bilim salohiyati, iqtidorli talabalarning shaxsiy xususiyatlari ta’lim jarayonidagi muammolari o‘rganildi.

Foydalanilgan adabiyotlar:

1. Савенков Александр Ильич. Развитие детской одаренности в условиях образования. Москва 2002. <https://www.dissercat.com/content/razvitie-detskoi-odarennosti-v-usloviyakh-obrazovaniya>.
2. Карпова, Светлана Ивановна. Управление общеобразовательной школой как фактор развития детской одаренности. Москва 2013. <https://www.dissercat.com/content/upravlenie-obshcheobrazovatelnoi-shkoloi-kak-faktor-razvitiya-detskoi-odarennosti>
3. Щепланова Елена Игоревна . Одаренность как психологическая система: структура и динамика в школьном возрасте. 2006 www.dissercat.com/content/odarennost-kak-psikhologicheskaya-sistema-struktura-i-dinamika-v-shkolnom-vozhraсте
4. Shatalina V.A. Revealing gifted children in the educational process // Eurasian scientific journal. - No. 12. St. Petersburg, 2015. Electronic resource: <http://journalpro.ru/articles/vyyavlenie-odarennykh-detey-v-obrazovatelnom-protse>
5. Principles and methods for identifying gifted children. Electronic resource: <http://psylist.net/praktikum/00209.htm>.

PEDAGOGIK KUZATISH PSIXOLOGIK-PEDAGOGIK MUAMMO SIFATIDA

Isanov Najotbek Ilmamat o'g'li,
O'zbekiston Respublikasi Milliy gvardiyasi Jizzax mintaqaviy o'quv markazi Maxsus va
o'qitish tayyorgarlik sikli o'qituvchisi
<https://doi.org/10.53885/edinres.2024.02.1.026>

Annotatsiya: Ushbu maqolada pedagogik kuzatish psixologik-pedagogik muammo sifatida o'rganilgan bo'lib, unda "kuzatish" so'zining etimologik tahlili, psixologik-pedagogika fanida kuzatuvning o'rni, "Kuzatish" ilmiy jihatlari, kuzatish tushunchasiga pedagogik olimlarning ilmiy qarashlari tahlil qilingan. Shuningdek, kuzatish ikkita yondashuv sifatida o'rganilgan.

Kalit so'zlar: Kuzatish, pedagogik yondashuv, pedagogik kuzatish, kognitiv qobiliyat, kuzatish shaxsning aqliy mulki, kuzatish va kuzatishning rivojlanishi.

ПЕДАГОГИЧЕСКОЕ НАБЛЮДЕНИЕ ПСИХОЛОГО-ПЕДАГОГИЧЕСКАЯ ПРОБЛЕМА НА СОСТОЯНИИ

Исанов Нажотбек Ильмамат угли,
преподаватель специального и учебного цикла Национальной гвардии Республики
Узбекистан Джизакский региональный учебный центр

Аннотация: В данной статье педагогическое наблюдение рассматривается как психолого-педагогическая проблема, в которой проводится этимологический анализ слова «наблюдение», роль наблюдения в науке психологии и педагогики, научные аспекты понятия «наблюдение», а также анализируются научные взгляды ученых-педагогов на понятие наблюдения. Также наблюдение изучалось как два подхода.

Ключевые слова: Наблюдение, педагогический подход, педагогическое наблюдение, познавательная способность, интеллектуальная собственность наблюдения, наблюдение и развитие наблюдательности.

PEDAGOGICAL OBSERVATION AS A PSYCHOLOGICAL-PEDAGOGICAL PROBLEM

Isanov Najotbek Ilmamat o'g'li,
teacher of the special and training cycle of the National Guard of the Republic of
Uzbekistan Jizzakh Regional Training Center

Abstract: In this article, pedagogical observation is considered as a psychological and pedagogical problem, in which an etymological analysis of the word "observation" is carried out, the role of observation in the science of psychology and pedagogy, scientific aspects of the concept of "observation", and also the scientific views of scientist-teachers on the concept of observation are analyzed. Observation has also been studied as two approaches.

Key words: Observation, pedagogical approach, pedagogical observation, cognitive ability, intellectual property of observation, observation and development of observation skills.

Kirish. Mahalliy va xorijiy ilmiy tadqiqotlarni har tomonlama tahlil qilish shuni ko'rsatadiki, inson kuzatuvini o'rganish, shakllantirish va rivojlantirish muammosi uzoq vaqtdan beri gumanitar va pedagogik fanlar mutaxassislarining e'tiborini tortadi. Agar biz "kuzatish" so'zining etimologik tahliliga murojaat qilsak, u slavyancha bljusti (tomosha qilish) - rus tilida keng qo'llaniladigan ma'lumotni ushlash, to'plash maqsadida kimnidir kuzatib borish, kuzatib borish so'zidan kelib chiqqan. XIV-asrdan beri til. "Kuzatmoq" fe'li diqqat bilan qaramoq, diqqat bilan kuzatmoq, biror narsani kuzatish va "kuzatish" so'zidan olingan bo'lib, biror narsa ustidan qandaydir mushohada yuritmoq ma'nosini bildiradi.

Psixologik-pedagogika fanida kuzatuv o'rganilayotgan ob'ektning xatti-harakatlarini maqsadli va tashkiliy ravishda idrok etish va qayd etishdan iborat bo'lgan tadqiqot usuli sifatida va bevosita va darhol ro'yxatga olish orqali ma'lumot to'plashning maqsadli va tizimli jarayoni sifatidahamda ta'lim jarayonlari yoki hodisalarining tadqiqotchisi deya ta'riflanadi.

Kuzatish - kuzatish mashqi usuli orqali shakllantirilganligi uchun bu kategoriyalarni birgalikda va o'zaro bog'liqlikda ko'rib chiqish maqsadga muvofiqdir.

“Kuzatish” ilmiy toifasi birinchi marta XIX -asr oxiri va XX -asr boshlarida olimlar tomonidan aniqlana boshlagan. Bu nimanidir tan olish faoliyatini anglatardi. Kuzatish qobiliyati rivojlangan bo'lmasa, na fanda, na boshqa amaliy faoliyatda muvaffaqiyatga erishish mumkin emas, deb hisoblanar edi. Shu munosabat bilan kuzatuvni kasbiy muhim sifat ko'rinishida rivojlantirish va shakllantirishga katta e'tibor berila boshlandi.

Mashhur mahalliy olim N.I. Pirogov bo'lajak o'qituvchilarni tayyorlash jarayonida kuzatish qobiliyatiga alohida e'tibor berdi. Uning talaba auditoriyasini tayyorlash va tarbiyalash borasidagi pozitsiyasi quyidagicha edi: “ Imkon qadar kamroq rasmiy imtihonlar o'tkazish va ilm-fan bo'yicha imkon qadar faol o'qish, har bir talabaning shaxsiy xususiyatlarini, uning qobiliyati va mehnatsevarligini hisobga olgan holda amalga oshiriladi, bu pedagogikaning oltin qoidasidir” [5].

Talabalar orasida pedagogik kuzatuvni rivojlantirish va shakllantirish maqsadida N.I. Pirogov birinchi navbatda zaif va kam rivojlangan o'quvchilarga e'tibor berib, o'tilgan materialni to'liqroq o'zlashtirish uchun o'quvchilarga dars tayyorlashda tayyor bo'lishni va ishtirok etishlarini tavsiya qildi. O'qituvchilar darsdan tashqari vaqtdan «o'quvchilarning aqliy va ma'naviy qobiliyatlarini rivojlantirish bo'yicha pedagogik kuzatishlar» uchun foydalanishlari kerak. Ular o'quvchilarning xarakteri, aqliy va aqliy qobiliyatlari, odatlari, xatti-harakatlari to'g'risida o'z kuzatishlari natijalarini kuzatish jurnallariga yozib borishlari kerak edi [].

Xuddi shu nuqtai nazarni mahalliy o'qituvchi va psixolog P.F. Kapterev ta'kidlab o'tgan. Uning rahbarligida amaliy mashg'ulotlar davomida o'quvchilar bog'chadagi bolalarni kuzatish va kuzatish natijalarini tahlil qilishni o'rgandilar. «Bizning barcha faoliyatimizning asosida aniq va xolis kuzatish yotadi, biz doimo tashqi tabiatni, odamlarni va o'zimizni kuzatamiz.» Kuzatish natijasida Pyotr Fedorovich «... qandaydir maqsadda hodisalarni tashqi sezgi organlari orqali o'rganishni» tushundi. “.Kuzatishda tashqi sezgi a'zolarining faoliyati ham, tashqi sezgilarni boshqaradigan, u yoki bu holatga etaklovchi psixik maqsad ham bir butunga birlashadi”. Kuzatish jarayonini o'rganar ekan, u kuzatish murakkab idrok bo'lib, unda yangi, hozir boshdan kechirilgan, eski, allaqachon mavjud, aqliy tajriba bilan birlashadi, degan xulosaga keldi. Kuzatish orqali u kuzatilayotgan narsadagi muhim xususiyatlarni idrok etish, bir jinslini geterogendan farqlay olish, murakkab shakllarni sodda shakllarga ajratish, mustahkam o'zlashtirish, oson va to'g'ri ko'payish qobiliyatini tushundi. Kuzatishni rivojlantirishda P.F. Kapterev uch bosqichni ajratadi: «maqsad, harakat bosqichi va munosabat bosqichi» [4].

XIX-asrning ikkinchi yarmidagi mahalliy o'qituvchi E.N. Vodovozova XIX -asrning birinchi yarmidagi ta'lim tizimini tavsiflab, o'sha davrning eng xarakterli kamchiliklaridan birini ta'kidladi, bu har doim zararli ta'sir ko'rsatgan va ta'lim muvaffaqiyatiga to'sqinlik qilgan - bu «har qanday turdagi o'qituvchilarning yetishmasligidir. Bolalarga nisbatan kuzatuv, shuningdek, bolaning ruhini mukammal bilmaslik va kuzatishni nima va qanday yo'naltirish haqida o'z fikrlarini bildirgan. O'qituvchilar nima bilan shug'ullanayotgani, nima deyayotgani, o'ylanayotgani, nima haqida gapirayotgani, farzandlari nimaga e'tibor qaratayotgani haqida zarracha tasavvurga ham ega emas edilar” [3].

Shuningdek, mashhur rus faylasufi N.N. Straxov 1915 yilda nashr etilgan «Kuzatish va kuzatishning rivojlanishi» asarida kuzatishni aqliy faoliyat deb hisobladi. «Kuzatish - bu har qanday tashqi sezgilar orqali biror narsani tanib olishdan iborat faoliyat» [6].

“Mushohada qilish, avvalo, ko'rish, ko'rib chiqish...” U mushohadaga katta ahamiyat bergan: “... bu faoliyatsiz insonning hech qanday bilimni rivojlantirish ham, amaliy faoliyatda ham

muvaffaqiyat qozonish mumkin emas" deya hisoblagan. O'sha davr asarlarida birinchi marta N.N. Straxov kuzatishning ahamiyatini o'qish bilan o'xshatish orqali ko'rsatdi. Siz so'zlarning ma'nosini, ma'nosini bilishingiz mumkin, lekin butun jumlaning ma'nosini tushunolmaysiz va kuzatishda siz qarashingiz mumkin, lekin eng muhim narsani ko'rmaysiz. Kuzatish jarayoni chuqur tahlil qilindi: kuzatish jarayonining xususiyatlari, kuzatishdagi xato va kamchiliklar aniqlandi, kuzatishning rivojlanish davrlari aniqlandi, kuzatishning namoyon bo'lishidagi individual xususiyatlar va rivojlanishiga hissa qo'shgan mashqlar hamda kuzatish aniqlandi. Tashqi sezgilarni tarbiyalash masalalari e'tibordan chetda qolmadi [6].

Eksperimental o'qituvchi S. T. Shatskiyning kuzatishni o'rganishga qo'shgan hissasi juda muhim, uning qarashlarining xarakterli xususiyati pedagogik hodisalarning mohiyatini tushunish, taqqoslash, tahlil qilish va individual kuzatishlarni umumlashtirish tirdi [7].

Bolalarni jamoada tarbiyalash jarayonida S.T. Shatskiy bolalar bilan yashab, ishladi, shu bilan birga ularni sinchkovlik bilan o'rgandi, ularning qobiliyatlari va qiziqishlarining namoyon bo'lishini, mehnatga va jamoat vazifalarini bajarishga munosabatini kuzatdi. Bu davrda Shatskiyning pedagogik tamoyillaridan biri shakllandi, ya'ni - «bolalarni o'rganish, ular bilan doimiy ishlash» demakdir. U «o'qituvchi o'z ishida tadqiqot ruhini tushunishi va rivojlantirishi, uning qo'lida ulkan qurolni beradigan kuzatishni mashq qilishi kerak ...» deb hisoblardi. Shu munosabat bilan Stanislav Teofilovich o'qituvchilarning dunyoqarashini kengaytirishga, bolalarga nisbatan kuzatish va sezgirlik qobiliyatini rivojlantirishga yordam beradigan adabiy-pedagogik antologiyani yaratish muhimligi g'oyasini bildirdi [7].

XIX-asrning oxiriga kelib rus ilmiy tafakkurida, kuzatuv qobiliyatini rivojlantirmasdan, ilmiy va boshqa amaliy faoliyatda muvaffaqiyatga erishish mumkin emas degan fikr mavjud edi. O'qituvchi esa jamiyatda muhim rol o'ynashi va o'qituvchilik faoliyatini muvaffaqiyatli amalga oshirishi uchun ma'lum fazilatlarga, jumladan, kuzatuvchanlikka ega bo'lishi kerak. Shu munosabat bilan kuzatuvni kasbiy muhim sifat sifatida rivojlantirish va shakllantirishga katta e'tibor berildi.

XIX-asrning boshlarida pedagogik adabiyotlarda olimlar va amaliyotchi o'qituvchilarning o'qituvchining kasbiy faoliyatida kuzatishning mohiyati, roli va ahamiyatini aniqlashga, o'qituvchilarning maxsus ta'lim va tarbiyaviy tayyorgarlik zarurligini asoslashga bo'lgan intilishlarini kuzatish mumkin. muhim pedagogik fazilatlar tizimi, ular orasida kuzatuvchanlik muhim o'rin tutadi, deya hisoblangan.

«Har bir inson atrofidagi dunyoni idrok etishi va kuzatishi, o'z maqsadlari uchun unga yo'naltirilish kerak, uning kuzatish qobiliyatini maksimal darajada rivojlantirishdan manfaatdordir». M.Ya. Basovning ta'kidlashicha, professional kuzatuv katta ahamiyatga ega va turli kasblarda muhim rol o'ynaydi. Bu kasblar orasida u birinchi navbatda psixologik va pedagogika fanlari vakillarini o'z ichiga oladi. Ular uchun kasbiy faoliyatida kuzatish usulidan foydalanishga yuqori talablar qo'yiladi, kasbiy psixologik-pedagogik faoliyatda kuzatish ko'nikmalarini rivojlantirish ustuvor yo'nalish, kasbiy malaka oshirishning ustuvor vazifasi deb hisobladi [2].

1940 yilda B.G. Ananyev o'zining «Maktab o'quvchilarida kuzatuvni o'rgatish» asarini yozdi va unda uni rivojlantirish bo'yicha amaliy ishlarga asos soldi. U kuzatishni «eng samarali, ijodiy kuzatish uchun zarur bo'lgan shaxsning shaxsiy fazilatlari va qobiliyatlari yig'indisi» deb tushundi. Ushbu muammo haqida gapirganda, B.G. Ananyev kuzatuv shaxs sifatida har qanday kognitiv faoliyatda mutlaqo zarur va kuzatish jarayonida shakllanadi, deb hisoblagan. Bundan tashqari, kuzatish orqali u insonning tashqi taassurotlarining hech qanday yig'indisini emas, balki hayotning muayyan hodisalarini idrok etish va tushunishga qaratilgan ixtiyoriy faoliyatni tushundi. Siz ko'rishingiz mumkin, lekin muhim narsani ko'ra olmaysiz, tinglashingiz mumkin, lekin eng muhimini eshitmaysiz, o'qishingiz mumkin, lekin kerakli narsani ayirmaysiz. Bularning barchasi uchun shaxsning uzoq muddatli rivojlanishida «jonli tafakkur» va tafakkur orqali ishlab chiqilgan muhim, zarur, muhim, kuzatishni aniqlash talab etiladi. Kuzatish paytida atrofda sodir bo'layotgan hamma narsa emas, balki barcha his-tuyg'ularga ta'sir qiladigan maqsad

va vazifalarga muvofiq, kasbiy faoliyat uchun zarur bo'lgan narsani idrok etish kerak [1].

V.A. Suxomlinskiy o'z asarlarida kuzatishga katta e'tibor beradi. Kuzatish natijasida olingan bilim nafaqat, balki bilim kuzatishda yashaydi, kuzatishlar tufayli ular muomalaga kiradi va ishda qurol sifatida ishlatiladi. V.A. Suxomlinskiy faoliyatida pedagogik kuzatishning ahamiyati haqida gapirganda shunday deb yozgan edi: "O'qituvchi, masalan, trigonometrik funksiyalarni tushuntiradi, lekin uning asosiy fikri funksiyalar haqida emas, balki o'quvchilar haqida bo'ladi: u har bir o'quvchining qanday ishlashini, individual o'quvchilarning idrok etish, fikrlash va yodlashda qanday qiyinchiliklarga duch kelishini kuzatadi. U nafaqat dars beradi, balki o'qitish jarayonida aqliy tarbiya ham beradi".

O'qituvchi A.S. Makarenko faoliyatida kuzatuvga katta o'rin ajratdi. U o'zining rivojlanish darajasiga ega edi, bu «bir qarashda, tashqi belgilar, tushunib bo'lmaydigan jilmayish va fiziognomiya, ovoz, yurish, shaxsiyatning boshqa mayda detallarilari, ehtimol hatto hid bilan nima sodir bo'lishini nisbatan aniq taxmin qilish imkonini berdi. Bu xomashyodan har bir alohida holatda mahsulot olish mumkin» deya to'xtalib o'tgan. O'qituvchilar o'rtasida kuzatish qobiliyatini rivojlantirish muammosini ishlab chiqishda A.S. Makarenko "inson yuzini, bolaning yuzini o'qiy olishingiz kerak va bu o'qishni maxsus kursda tasvirlash mumkin. Yuzingizga qarab ruhiy zo'riqishning ba'zi belgilarini tanib olishda hech qanday sirli va sirli narsa yo'q" deb hisoblardi.

O'qituvchi o'quvchilarni o'qitish, tarbiyalash va rivojlantirish bo'yicha o'zining asosiy vazifalarini bajarishi uchun u nafaqat o'quvchilarni uzoq vaqt o'rganishi, balki har qanday vaqtda bolaning murakkab ma'naviy dunyosiga tez kirib borishi kerak. Talabalarning ichki holatini tushunish uchun o'qituvchi ekspressiv harakatlarni «o'qish» texnikasini o'zlashtirishi kerak, ya'ni, pedagogik kuzatish qobiliyatiga ega bo'ladi. Shu bilan birga shuni ham unutmaslik kerakki, bolani kuzatish, o'rganish orqali uni tarbiyalash va shu bilan birga uni o'rganish kerak.

XX asrning 20-80 yillarda mahalliy o'qituvchilarning fandagi asosiy harakatlari o'qituvchilik faoliyatida psixologik-pedagogik kuzatish usullarini ishlab chiqish va joriy etishga qaratilgan.

XX asr oxiri - XXI asr boshlarida pedagogika va psixologiya fanlari olimlari faoliyatning turli sohalaridagi mutaxassislarining professional muhim sifati sifatida kuzatishni shakllantirish va rivojlantirish masalalari bilan shug'ullana boshlaydilar.

Mahalliy psixolog L.A. Regush kuzatishni sezgi va idrokga asoslangan psixik xususiyat sifatida ta'riflaydi. Bu xususiyat tufayli odam nozik, ahamiyatsiz xususiyatlarga ega bo'lgan narsalarni farqlay oladi va tez idrok etish bilan ularning o'xshashligini ko'radi.

Ilmiy adabiyotlarni tahlil qilib, shuni xulosa qilishimiz mumkinki, kuzatish muammosi mutaxassislarining kasbiy muhim sifati sifatida turli fanlarning predmeti hisoblanadi.

Shuni ta'kidlash kerakki, tadqiqot insonning eng muhim mulki, qobiliyati yoki sifati sifatida kuzatish muayyan faoliyat turini muvaffaqiyatli bajarish uchun juda zarur shart bo'lgan hayotning shunday sohalarida professional darajada olib borildi.

Psixologiya fanining namoyandalari o'zlarining dissertatsiya tadqiqotlarida pedagogik kuzatishni shaxs xususiyati sifatida tushunadilar. Bo'lajak o'qituvchilarning kuzatish qobiliyatlari va ularning empirik prognozlarining muvaffaqiyati o'rtasidagi bog'liqlikni o'rganish L.V. Lejnina ta'kidlaganidek, «pedagogik kuzatish - bu o'qituvchi shaxsining eng muhim mulki bo'lib, u o'qituvchi tomonidan pedagogik tizim faoliyatining asosiy elementlari va xususiyatlarini tizimli, maqsadli idrok etishini ta'minlaydigan kasbiy muhim ma'lumotlarni olish esa faoliyatining muvaffaqiyati».

Bo'lajak o'qituvchilarni kasbiy tayyorlash jarayonida kuzatishni hisobga olgan holda, G.I. Kislova pedagogik kuzatishni «o'qituvchi shaxsini hissiy tashkil etish va ijtimoiy idrok etish xususiyatlariga bog'laydi, bu esa o'quvchilarning aqliy xususiyatlarini farqlash, etarli darajada aks ettirish, ularning nuqtai nazarini qabul qilish, ularga hamdardlik va hamdardlik bildirish, muammoning ma'lum bir yechimini bashorat qilish imkonini beradi. pedagogik muammolar, o'quvchilar tomonidan o'quv materialini o'zlashtirishdagi qiyinchiliklarning sabablarini tahlil

qilish, o'quv materialini o'quvchilar tomonidan o'zlashtirilishining o'ziga xos xususiyatlariga zudlik bilan moslashtirish va kerak bo'lganda qayta qurish, sinf va alohida o'quvchilarning normal ish holatidan nozik og'ishlarni aniqlash" kabilardir.

Zamonaviy ilmiy tadqiqotlarda kuzatish tushunchasi ko'pincha pedagogik faoliyatni o'rganish kontekstida tahlil qilinadi.

Bo'lajak pedagogik kuzatishni rivojlantirish masalalarini o'rganish

o'qituvchilar E.V. Teleeva pedagogik kuzatishni o'qituvchining yetakchi, tizimli kasbiy sifati sifatida tushunadi, unga nozik, ammo muhim tashqi belgilarni aks ettirish imkoniyatini beradi, buning asosida u harakatlarni to'g'ri talqin qila oladi, o'quvchining shaxsiyati va holatini adekvat idrok etadi va tushunadi.

Yu.V. Tereshchenko rahbarligi ostida ichki ishlar xodimining professional kuzatuvini - bu xodimning ataylab, tanlab, tizimli ravishda his-tuyg'ularini ishlatib, tezkor vazifani hal qilish uchun zarur bo'lgan ma'lumotlarni aniqlash va to'plash qobiliyatida ifodalangan sifatida qaraladi. Bundan tashqari, u kasbiy kuzatuv uning xotirasining ma'lum darajasiga ega bo'lgan xodimning psixologik tayyorgarligi, aqliy, irodali shaxsiy xususiyatlari bilan uning kuzatish ob'ekti haqidagi kasbiy bilim darajasi bilan chambarchas bog'liqligini ta'kidlaydi.

Bu yondashuv, shuningdek, har qanday kasbiy faoliyat sohasida kuzatishni ko'rib chiqadigan olimlar, ham pedagogika, ham psixologiya fanlari vakillarini o'z ichiga oladi. Kasbiy kuzatish orqali ular ma'lum bir mahoratda namoyon bo'ladigan umumiy kognitiv qobiliyatni tushunadilar. Talabalarning ijtimoiy-madaniy kuzatuvining rivojlanishini o'rganish, D.M. Gritskovning dissertatsiya tadqiqotida ijtimoiy-madaniy kuzatishni «lingvo-madaniy, sotsial-lingvistik va madaniy kuzatishlar o'tkazish orqali o'rganilayotgan til mamlakatining (mamlakatlarining) ijtimoiy-madaniy o'ziga xosligining zaruriy belgilarini aniqlash qobiliyatidan iborat bo'lgan kognitiv qobiliyat» deb tushundi. Nutq va nutqdan tashqari xatti-harakatlarning keyingi qurilishi ushbu o'ziga xoslikka mos keladi.

Shuningdek, I.V. Kulkova davlat xizmatchilarining psixologik kuzatuvini «individual xususiyatlar va holatlarning tashqi ifodasi sifatida boshqa odamlarning xulq-atvor xususiyatlarini tan olish qobiliyatida namoyon bo'ladigan shaxsning shaxsiy fazilatlarini va qobiliyatlarini to'plami» deb ta'riflaydi.

Psixologiya-pedagogika fanida bu davrda kuzatishni ta'riflashda ikkita yondashuv shakllanmoqda. Birinchi pedagogik yondashuv vakillari kuzatuvni ma'lum bir kasbiy faoliyatda kasbiy muhim sifat va kognitiv qobiliyat deb bilishadi. Ikkinchi yondashuv doirasida, psixologik, kuzatish shaxsning aqliy mulki sifatida tushuniladi. Shuni ham ta'kidlash kerakki, pedagogika va psixologiya fanlari olimlari turli faoliyat sohalari mutaxassislarining kasbiy muhim sifati sifatida kuzatishni shakllantirish va rivojlantirish muammolarini jadal o'rganishga kirishmoqda (1-rasm).

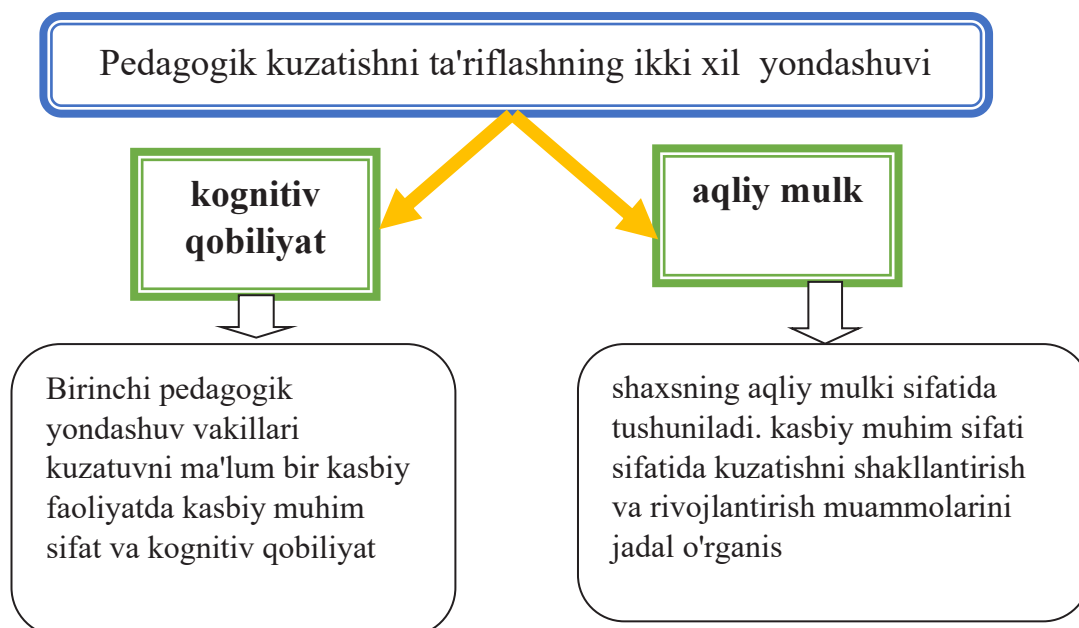

1-rasm. Pedagogik kuzatishni ta'riflashning ikki xil yondashuvi

Xotirani mustahkamlash, kuzatish, yodlash qobiliyatini rivojlantirishga oid ma'ruzalardan keng foydalanildi. Kuzatish deganda men psixologik jihatdan yaxshi rivojlangan ko'zni nazarda tutdim. «Ko'zi psixologik jihatdan yaxshi rivojlangan odamlar tezda diqqatning bir nuqtasidan boshqasiga o'tishlari mumkin, hech narsa ularning nigohidan chetda qolmaydi, ular narsalarni ongli ravishda ko'radilar va ongli ravishda idrok etadilar». Muallif kuzatuv kabi sifatni rivojlantirish masalasiga jiddiy e'tibor qaratishga chaqirar ekan, kuzatishni rivojlantirishga qaratilgan bir qancha mashqlarni beradi va “yaxshi rivojlangan ko'z har bir insonga bebaho xizmat ko'rsatishiga” e'tiborni qaratadi.

Pedagogik kuzatishni ofitserning kasbiy muhim sifati sifatida harbiy o'qituvchilar tomonidan o'rganish tajribasi qiziqarli jarayondir. A.V. Barabanshchikov, A.K. Bykov, V.I. Vdovyuk, S.S. Mutsynov pedagogik mahoratni ofitser pedagogik madaniyatining elementi sifatida o'rganar ekan, o'zining pedagogik asarlarida pedagogik kuzatishning yuksak ahamiyati haqida gapirib, “kuzatuvchi ofitser jangchining ichki dunyosiga chuqurroq nazar tashlashi, uning ruhiy holatini anglashi mumkin”, deb ta'kidlagan. Shaxsiy shaxsiyat xususiyatlarini ochib berish, har bir kishiga to'g'ri individual yondashuvni topish esa bu borada katta ahamiyatga egadir.

V.A. Vdovyuk ofitserning pedagogik faoliyatini o'rganish jarayonida ta'kidlaganidek, pedagogik kuzatuv ofitser shaxsiyatining eng muhim sifati bo'lib, u arziyas belgilar bilan jangchining ichki dunyosining xususiyatlarini, uning kechinmalarini va his-tuyg'ularini ko'rishga imkon beradi; bo'ysunuvchi shaxsning individual xususiyatlarini, uning aqli, irodasi, xarakterining fazilatlarini tushunish; harbiy xizmatchining o'zini shunday tutishi, buning natijasida u xizmatga, o'z vazifalariga, qo'mondonga, atrofidagi odamlarga ijobiy yoki salbiy munosabatda bo'lgan sabab va motivlarni aniqlash imkonini beradi.

Shunday qilib, nazariy tahlil asosida psixologik-pedagogika fanida kuzatish kategoriyasi turli tadqiqot pozitsiyalaridan quyidagicha qaralishi aniqlandi, ya'ni: hissiy tashkilot va shaxsni idrok etishning psixik mulki sifatida; umumiy kognitiv qobiliyat sifatida; o'qituvchining yetakchi, tizimli va kasbiy jihatdan muhim sifati sifatida.

Pedagogik tadqiqotlarda qabul qilingan pozitsiyaga muvofiq, muhim tashqi belgilarni aniqlash va hisobga olish asosida ofitserning kasbiy muhim sifati sifatida tushuniladigan ofitserning pedagogik kuzatuv haqida fikr shakllantirildi. harbiy pedagogik jarayon ob'ektining holati, xulq-atvori va xizmat faoliyati natijalari, ko'zlangan maqsadlarga erishish va yuklangan vazifalarni bajarish manfaatlarida uni yanada rivojlantirish tendentsiyalarini aniqlash va izohlash kabilardir.

Foydalanilgan adabiyotlar ro'yhati

1. Ананьев, Б.Г. Воспитание наблюдательности школьников / Б.Г. Ананьев. - Ленинград: Лениздат, 1940. - 64 с.
2. Басов М.Я. Избранные психологические произведения / М.Я. Басов. - М.: Педагогика, 1975. - 432 с.
3. Водовозова Е.Н. Умственное и нравственное развитие детей / Е.Н. Водовозова. - СПб., типография В.С. Балашева, 1891. - 392 с.
4. Каптерев, П.Ф. Дидактические очерки / П.Ф. Каптерев. - Петроград: Изд. Земля, 1915. - 434 с.
5. Пирогов, Н.И. Избранные педагогические сочинения / Н.И. Пирогов. - М.: Педагогика, 1985, - 496 с.
6. Страхов, Н.Н. Наблюдение и развитие наблюдательности: - М., 1915. - 21 с.
7. Шацкий С.Т. На пути к трудовой школе / Избранные педагогические сочинения. М.: Просвещение, 1964, - 171 с.

BIKARYER OILALARDA GENDER ROLLAR PSIXOLOGIK TUSHUNCHA SIFATIDA

*Ishboboyeva Gulbarchin Rustam qizi,
“Oila va gender” ilmiy-tadqiqot instituti 19.00.06 –Yosh va pedagogik psixologiya.
Rivojlanish psixologiyasi. 1-bosqich tayanch doktoranti (PhD)
<https://doi.org/10.53885/edinres.2024.02.1.027>*

Annotatsiya: Bugungi kunda aksariyat juftliklar ikkala sheriklikda ham ishlaydilar va ulardan birining bo'ysunish masalasi faqat jinsga va oilada uning rol mavqeyiga bog'liq. Chunki bu tarixiy jihatdan olib qaralganda ham shunday bo'lgan. Rollarni taqsimlashning bunday ko'rinishi, oilada turli kelishmovchiliklarga duch keladi, er-xotinlar o'rtasida janjal va tushunmovchiliklarni keltirib chiqaradi. Ushbu maqolada oilalarda gender rollar va ularning taqsimlanishi, er-xotin munosabatlari, bikaryer oilalarda ayollarning ijtimoiy mavqei, oilalarda bo'ladigan turli o'zgarishlarning psixologik tomonlari o'rganiladi.

Kalit so'zlar: Bikaryer oila, gender rollar, kasbiy manfaatlar, turmush o'rtoqlar, bag'rikenglik, ona rollari, “ayollar dilemmasi”.

РАСПРЕДЕЛЕНИЕ ГЕНДЕРНЫХ РОЛЕЙ В БИКАРЬЕРНЫХ СЕМЬЯХ КАК ПСИХОЛОГИЧЕСКАЯ КОНЦЕПЦИЯ

*Ишбобаева Гульбарчина Рустам кизи,
научно-исследовательский институт «Семья и гендер». 19.00.06 – Молодежь и педагогическая психология. Психология развития. Докторант 1 ступени (PhD)*

Аннотация: Сегодня большинство пар работают в обоих партнерствах, и вопрос о подчинении одного из них зависит только от пола и его ролевого положения в семье. Потому что так было исторически. Такое видение распределения ролей порождает различные разногласия в семье, провоцирует ссоры и недопонимание между супругами. В данной статье будут рассмотрены гендерные роли и их распределение в семьях, взаимоотношения супругов, социальное положение женщин в двуличных семьях, психологические аспекты различных изменений, происходящих в семьях.

Ключевые слова: бикарьерная семья, гендерные роли, профессиональные интересы, супруги, толерантность, материнские роли, “женская дилемма”.

GENDER ROLE DISTRIBUTION IN BICARRIER FAMILIES AS A PSYCHOLOGICAL CONCEPT

*Ishboboyeva Gulbarchin Rustam qizi,
Research Institute «Family and Gender». 19.00.06 - Youth and pedagogical psychology.
Developmental psychology. 1st stage doctoral student (PhD)*

Abstract: Today, most couples work in both partnerships, and the question of subordination of one of them depends only on gender and his role position in the family. Because that was the case when it was historically taken away. This pattern of distribution of roles causes various disagreements in the family, creating quarrels and misunderstandings between spouses. This article explores gender roles and their distribution in families, couple relationships, the social status of women in bicarrier families, and the psychological aspects of the various changes that occur in families.

Key words: Bicarrier Family, gender roles, professional interests, spouses, tolerance, mother roles, “women's dilemma”.

Kirish (Introduction). Atrofimizdagi dunyo kundan - kunga o'zgarib bormoqda, barcha sohalarida va faoliyatning barcha darajalarida o'zgarishlar ro'y bermoqda. Ulardan ba'zilari oilaviy sohaga ham tegishli. XXI asrning birinchi o'n kunligida bikaryer oilalar soni ko'paydi. Ikki tomonlama oila-bu jamoat sohasida professional o'sish va o'zini o'zi tasdiqlashni talab qiladigan ikkala turmush o'rtog'i ishlaydigan oila.

Bikaryer oilalar ayolning ijtimoiy mavqeidagi katta o'zgarishlar tufayli haqiqatga aylandi. Sanoati rivojlangan mamlakatlarda ayollarni (shu jumladan turmush qurganlarni) samarali mehnat sohasiga faol jalb qilish jarayoni boshlandi. Germaniyada 1962 yilda 25 yoshdan 30 yoshgacha turmush qurgan ayollarning 40 foizi yollangan ishchilar. 10 yildan so'ng, ushbu yosh toifasidagi barcha turmush qurgan ayollarning 48 foizi allaqachon ish boshlagan. 1982 yilga kelib ularning ulushi 59% gacha o'sdi. SSSRda 1987 yilda ishchi va xizmatkor ayollarning umumiy soni 50,8% ni tashkil etdi. 1938 yilda besh amerikalikdan faqat bittasi, agar eri uni boqishga qodir bo'lsa, biznes yoki sanoat sohasida ishlaydigan turmush qurgan ayolni ma'qullagan. 1993 yilda so'rovda qatnashganlarning 86 foizi ushbu turdagi ayollarni ma'qullagan, ammo deyarli uchdan ikki qismi hali ham bolalar uchun ideal oilaviy vaziyat-bu ota ishlaydigan va onasi uyda o'tirgan va bolalarga g'amxo'rlik qiladigan holatni gavalantirishga harakat qilganlarni ko'rishimiz mumkin [6].

Dunyoning sanoati rivojlangan mamlakatlaridagi zamonaviy oila bikaryer oilasini rivojlantirish uchun katta imkoniyatlarga ega. Bu oilaning bir turi bo'lib, unda er va xotinning kasbiy manfaatlari bir xil ahamiyatga ega deb tan olinadi va ikkala turmush o'rtog'i ham o'z oilasini yaratish va tanlagan kasbi bo'yicha martaba qurish qadriyatlarini muvaffaqiyatli birlashtiradi. Bunday oila yuqori darajadagi integratsiya va qiymat yo'nalishlarining birligiga ega. Turmush o'rtog'lar uy vazifalarini teng ravishda taqsimlaydilar, bir-birlarining kasbiy rejalarini hurmat qiladilar, o'zaro bag'rikenglik, yordam va qo'llab-quvvatlashga tayyorlik ko'rsatadilar. Har bir inson har qanday muhim ishda sherikga tayanishi mumkinligini biladi. Ish va bo'sh vaqtdan oqilona foydalaniladi, dam olish va bo'sh vaqt ishda sarflangan resurslar tiklanishi uchun tashkil etiladi. Bolalar oilaviy ishlarda ishtirok etishlarini bildiradilar, uy ishlarini bajaradilar, kattalar va bir-birlari bilan ishlash tajribasiga ega bo'ladilar. Ularda mas'uliyat tarbiyalanadi [5].

Birinchiidan, iqtisodiy o'sish ayollar mehnatiga barqaror talabni keltirib chiqardi. Yuqori malakani talab qiladigan, o'zini tasdiqlash ehtiyojini qondiradigan va ma'lum bir pozitsiyani, xususan, davlat xizmatida egallashga imkon beradigan ayollar kasblarining ulushi ortib bormoqda. Ayollarning kengayishi sog'liqni saqlash, ta'lim va madaniyat sohalarida, shuningdek, davlat va munitsipal boshqaruvda ko'rinadi.

Ikkinchiidan, tobora ko'proq ayollar o'zlarini uy bekasi va ona rollari bilan cheklashni xohlamaydilar. O'z ishlari orqali ular o'z daromadlarini, eridan nisbatan mustaqilligini ta'minlashga, kasbda o'zini anglashdan qoniqish olishga, ijtimoiy aloqalarni kengaytirish va boyitishga intilishadi. Qizlar va yosh ayollar kasbiy faoliyatni turmush qurish va bolalar tug'ilishidan oldin o'tish davri sifatida emas, balki mustaqil qiymatga ega bo'lgan o'z hayotlarining ajralmas qismi deb hisoblay boshladilar. Ularning aksariyati "uch fazali model"ni amalga oshirish niyatida: bir muncha vaqt ishni to'xtatish uchun [3].

Metodlar (Methods). Gender rollarining sezilarli o'zgarishiga qaramay, "ayollar dilemmasi" mavjud bo'lib qolmoqda. Bu rollar to'qnashuvi, ayolning kasbiy va uning oilaviy majburiyatlari o'rtasidagi ziddiyat. Avvalo, ish sohasida haqiqiy tenglikka erishilmaganligini ta'kidlash kerak. Aholining ayollar yarmi umumiy ish vaqtining uchdan ikki qismini va dunyo ish haqining atigi o'ndan bir qismini tashkil qiladi; ayollar dunyo boyligining atigi yuzdan bir qismini tashkil qiladi. Sovet Ittifoqida ayollar kam maoshli va kam obro'li ishlarni olib borishgan. Sovet davrining yana bir odatiy qiyofasi - to'q sariq rangli yelek kiygan ayol, temir yo'lni chetlab o'tuvchi yoki asfalt yotqizuvchi. Bunday tenglik orzu qilinganmi? Mamlakat bozor iqtisodiyotiga o'tishi bilan tadbirkorlar homilador va ko'p bolali ayollarni ishga olishni istamasliklari aniqlandi. Oilaviy

tashvishlar juda ko'p kuch talab qiladi va ayol uchun erkaklar bilan raqobatlashish qiyin. Bundan tashqari, mustaqillik istagiga qaramay, ayol tabiatan birinchi navbatda ona bo'lish zarurligini his qiladi. Bolalarni tarbiyalash ayollarning qo'lida qoladi. Turmush qurgan ayollarning mehnat faolligining oshishi ularni ovqat tayyorlashdan, oila a'zolariga har kuni xizmat ko'rsatishdan, keksa ota-onalarga g'amxo'rlik qilishdan, o'qituvchilar bilan aloqa qilishdan va hokazolardan ozod qilmaydi. Shimoliy Amerikada yosh erkaklar va ayollar kollejini bitirishi mumkin. Yaponiyalik erkaklar uchun bu ehtimollik uch baravar yuqori [1].

Oilaviy g'amxo'rlik ko'p kuch talab qiladi va ayol uchun erkaklar bilan raqobatlashish qiyin. Turmush qurgan ayollarning mehnat faolligining oshishi ularni ovqat pishirish, oila a'zolariga kundalik xizmat ko'rsatish, keksa ota-onalarga g'amxo'rlik qilish, tarbiyachilar va o'qituvchilar bilan aloqa qilish va hokazolardan ozod qilmaydi. Ota-onalik ayollar qo'lida qoladi. Erkaklar nafaqat shaxsiy, balki oilaviy resurslarni ham sarmoya kiritadigan kasbiy ish sohasida cheksiz o'zini o'zi anglashga intilishadi. Bundan tashqari, odatda ota-ona oilasidan erkaklar tarbiyasi uchun ayollarga qaraganda, kamroq mos keladi - degan xurofot mavjud, garchi ko'p asrlar davomida ota- bolaning ijtimoiy mavqeyini belgilab bergani ma'lum.

Onalik, uy xo'jaligi va ishning uch karra yuki ijtimoiy va siyosiy faoliyatga to'sqinlik qiladi. Shunday qilib, ayolning erkin va ko'p qirrali shaxsiyatini rivojlantirish imkoniyati shubha ostiga qo'yiladi. "Ayollar dilemmasi" tushunchasi o'z mazmuniga ko'ra murakkabroq va professional va oilaviy rollarning to'qnashuvi bilan cheklanmaydi. Bu o'z-o'zini anglash modellarining to'qnashuvi, avtonomiya va qo'shniga xizmat ko'rsatish o'rtasidagi ziddiyat. Ba'zi ayollar erkak shaxsiyatining xususiyatlarini nusxalashga harakat qilishadi, erkaklarning ratsionalizmiga taqlid qilishadi, bu kerakli effektini keltirmaydi, chunki tenglik shaxsiyatni anglatmaydi. Ko'p ayollar hissiyotning xayoliy asirligidan qochish uchun mustaqillikka intilishadi. Bu mojaroga olib keladi va ko'pchilik ayollar sevgini yo'qotish qo'rquvi bilan azoblanadi [2].

Bikaryer oilasining shakllanishi ko'p jihatdan "ayollar dilemmasi"ni hal qilish unumdorligiga bog'liq. Bu muammoni faqat er va xotinning hayotiy pozitsiyalarini, ularning nikoh rollarini talqin qilishlarini hisobga olgan holda, gender o'zaro ta'siri kontekstida ko'rib chiqish kerak. Agar ayol uy ishlari bilan bezovta qilmasa, eriga xotiniga yordam berishni istamasligi haqida tanbeh berishdan qochish mumkin. Agar erkak o'z xotining shaxsiy ehtiyojlarini, shu jumladan nikohdan tashqari faoliyat bilan bog'liq ehtiyojlarini rag'batlantirsa, ayolning karerasida ham, oilasida ham muvaffaqiyat qozonishga urinishlari yanada farovon bo'ladi.

Natijalar (Results). Bikaryerlar oilasining mavqeyini mustahkamlashi mumkin bo'lgan bir qator omillarni ta'kidlash kerak. Bularga quyidagilar kiradi: ayolning ijtimoiy va siyosiy hayotda ishtirok etish huquqi va amaliy imkoniyati; bolalarni tarbiyalashda erkaklarning faollashishi; uy xo'jaligida oqilona mehnat taqsimoti; uy mehnatining ijtimoiy ahamiyatini oshirish; an'anaviy rol tuzilmalarini modernizatsiya qilish; jinsga mos keladigan professional va oilaviy rollarni shakllantirish [9].

Ikki tomonlama oilaning ekstremal varianti er va xotin uchun kasbiy yoki ijtimoiy-siyosiy faoliyat oilaviy faoliyatdan ko'ra muhimroq ekanligini ko'rsatadi. Turmush o'rtoqlar qo'shma biznes bilan band bo'lishi mumkin. Ularning uy vazifasi minimallashtiriladi, maxsus yollangan odamlarga yo'naltiriladi. Ko'p miqdorda maishiy texnika, tez tayyorlanadigan mahsulotlar sotib olinadi. Oila a'zolari ko'pincha maishiy xizmat ko'rsatish sohasidagi takliflardan foydalanadilar.

Bolalar enaga tomonidan nazorat qilinadi yoki o'z holiga tashlab qo'yiladi, ular o'sib ulg'ayganlarida oilaviy biznesga jalb qilinadi. Turmush o'rtoqlar biznes sheriklariga o'xshaydi, ularning har biri o'zlarining shaxsiy manfaatlarini ko'zlashlari mumkin. Agar ushbu manfaatlar va ehtiyojlar buzilgan bo'lsa, jiddiy nizolar yuzaga keladi. Ammo ko'pincha oila a'zolari, ayniqsa bolalarga hissiy iliqlik va e'tibor berishmaydilar. Shu sababli, o'zlarini kasbiy mehnatga bag'ishlagan ota-onalar o'z xarajatlarini o'lchashlari va bolalar bilan mashg'ulotlarga vaqt ajratishlari kerak.

Rossiyada, dunyoning boshqa mamlakatlarida bo'lgani kabi, ikki tomonlama oila modeli ham

o‘z tarafdorlarini topadi, garchi odamlar o‘rtasidagi munosabatlardagi gender nomuvofiqligi bilan bog‘liq keskinlik saqlanib qolmoqda. Futurologlarning prognozlariga ko‘ra, axborot jamiyatida kompyuterlashtirish tufayli oila va ish joyi birlashadi, oilaviy ishlab chiqarish jamiyatning ijtimoiy-iqtisodiy hayotining markaziga aylanadi. Oila va nikoh turlarining xilma-xilligi haqiqati psixolog uchun bevosita amaliy ahamiyatga ega. “Oddiy” yoki “namunali” oila haqidagi g‘oyalarimiz mijoz bilan ishlashning butun jarayoniga mutlaqo ta’sir qiladi. Gap shundaki, qaysi turdagi oilalar ko‘proq uchraydi, lekin ular mojarolar va inqiroz hodisalarini rivojlantirishda qanday rol o‘ynaydi va yuzaga keladigan qiyinchiliklarni yengish uchun ularning resurslari qanday [8].

Zamonaviy jamiyatni demokratlashtirish yangi turdagi oilalar – “ikki tomonlama oilalar” paydo bo‘lishida namoyon bo‘ladi. Bu, o‘z navbatida, gender rollarining aralashishiga olib keladi va er-xotinlar o‘rtasida vazifalarni taqsimlash “ixtiyoriy” xarakterga ega. Bunday oilada munosabatlarning teng huquqli turini shakllantirish uchun haqiqiy asos mavjud, erkak hukmronligi kamroq darajada namoyon bo‘lmaydi, ayolning iqtisodiy qaramligi kamroq darajada mavjud. Vazifalar va majburiyatlarni taqsimlash masalalari kelishuvlar asosida hal qilinishi mumkin. Agar oilada bolalar bo‘lsa, unda ko‘pincha ularga g‘amxo‘rlik qilish va ularni tarbiyalash keksa avlodning qarindoshlariga, ishchilarga ishonib topshiriladi yoki turli darajadagi davlat va nodavlat bolalar muassasalariga topshiriladi.

Bir tomondan, oilaning yangi turini shakllantirish erkaklar va ayollarning ijtimoiy rollarining o‘zgarishi bilan bog‘liq bo‘lib, ular oilada o‘ziga xos tarzda aks etadi va erkaklar va ayollar dunyosiga qat’iy patriarxal bo‘linishni rad etishga olib keladi. Ushbu o‘zgarishlarning asosi ayollarning ijtimoiy ishlab chiqarishda ommaviy ishtirok etishidir. Mamlakatning tarixiy, siyosiy, ijtimoiy va iqtisodiy rivojlanishi jarayonida ayol nafaqat ishtirok eta oldi, balki erkaklar bilan bir qatorda ishning ayrim turlarida ham raqobatlasha oldi.

Boshqa tomondan, ikki tomonlama oilalarning paydo bo‘lishi jamiyatning alohida qatlamlari tomonidan belgilanadi, bunda er-xotinlar o‘z oilalarini yaratishga ham, “erishilgan maqom”ga, ya’ni tanlangan kasbdagi martaba bilan bog‘liq o‘zlarining kasbiy manfaatlarini rivojlantirishga qaratilgan. G‘arbda bu shakl o‘rta sinfning yuqori qatlamlarida, Rossiyada ziyolilarning ba’zi qatlamlarida keng tarqalgan. Agar ikki tomonlama oila muvaffaqiyatli bo‘lsa, u himoya funksiyasini bajarishda davom etadi va agar unda yangi rol muvozanati shakllanmagan bo‘lsa, unda oila tizim sifatida yo‘q qilinadi [4].

Muhokama (Discussion). Ch.Higgins va L.Duxbery tadqiqot o‘tkazdilar, unda ular namunani ikki guruhga bo‘lishdi: “an’anaviy” va “ikki tomonlama” oilalar. Ushbu tadqiqot bo‘yicha, an’anaviy oila o‘z oilasini moddiy qo‘llab - quvvatlashga qaratilgan ishlaydigan turmush o‘rtog‘i va asosiy vazifasi oilaviy o‘choqni yaratish va qo‘llab-quvvatlash bo‘lgan uy bekasi, shuningdek, u ko‘p vaqt davomida ta’lim bilan shug‘ullanadigan bolalar tomonidan taqdim etiladi. Ikki tomonlama oila, ikkala turmush o‘rtog‘i ham ishlayotganini va ularning farzandlari borligini anglatadi.

Shubhasiz, mamlakat madaniyati va urf-odatlarini oilaning an’anaviy yoki ikki martaba turiga moyilligiga ham ta’sir qiladi. Madaniyatlararo tadqiqotlar asosida G.Xofsted shuni aytib o‘tdiki, erkak madaniyatidagi odamlar muvaffaqiyatga erishish uchun yuqori motivatsiyaga ega, hayotning ma’nosini ishda ko‘rishadi va ko‘p va qattiq ishlashga qodir. Bir qator madaniyatlararo tadqiqotlar shuni ko‘rsatdiki, hokimiyat masofasi past bo‘lgan feminin madaniyatlar (Daniya, Finlyandiya, Norvegiya, Shvetsiya) gender rollarida tenglikni o‘zlashtirishga yordam beradigan shaxsga yo‘naltirilgan oilalarga ega. Hokimiyat masofasi yuqori va erkaklik darajasi yuqori bo‘lgan madaniyatlarda (Gretsiya, Yaponiya, Meksika) qat’iy gender rol pozitsiyalariga yo‘naltirilgan oilalar mavjud. Bunday oilalar, oxir-oqibat, gender vakilliklarida qat’iy farqlanishga yordam beradi [7].

Biroq, oilada javobgarlikni teng ravishda taqsimlash zarurati hali ham ko‘p tortishuvlarga sabab bo‘lmoqda. Jon Millerning “gender rollari va xulq-atvori” maqolasida an’anaviy gender

rollari hali ham oila ichidagi vazifalarni taqsimlashga sezilarli ta'sir ko'rsatishi ta'kidlangan. Onalik roli hali ham asosiy rol sifatida qabul qilinadi va otalar bolalarga g'amxo'rlik qilishning ko'p qismini o'z zimmalariga olishga harakat qilganda ijtimoiy bosim yoki noto'g'ri qarashlarga duch kelishlari mumkin. Ammo bu munosabat asta-sekin o'zgarib bormoqda, chunki jamiyat va hukumat tomonidan qo'llab-quvvatlanmoqda, bu esa ota-onalarning bolalarni tarbiyalashda faol ishtirok etish rolini moddiy jihatdan rag'batlantiradi va ommalashtiradi. Norvegiya, Shvetsiya, Islandiya, AQSh, Finlyandiya kabi mamlakatlarda otalar uchun ota-ona ta'tillari joriy etildi. Shunday qilib, Norvegiyada bu hatto bola tug'ilgandan keyin darhol dastlabki 2 hafta davomida majburiy ta'til olish huquqi emas, balki majburiyatdir, chunki ijtimoiy xizmatlar bu tajriba juda muhim va hamma buni boshdan kechirishi kerak deb hisoblashadi. Ikkinchi tug'ruq ta'tilidan (1 yil) ota kamida 8 hafta olishi kerak, ammo undan ham ko'proq bo'lishi mumkin. Muddat ota-onalarning o'zlari tomonidan oilaning ehtiyojlari va imkoniyatlariga qarab belgilanadi. Bu otalarga bolalar bilan ko'proq vaqt o'tkazish, ularning hayotida faol ishtirok etish imkonini beradi. Onaning ishi, otasi esa bolani tarbiyalash va uy xo'jaligini yuritish bilan shug'ullanadigan vaziyat ijtimoiy tanqidni keltirib chiqarmaydi, balki normal deb qabul qilinadi.

Xulosa (Conclusion). Kaliforniya universiteti tadqiqotlari ("Gender Roles and Household Chores: The Unequal Division of Labour in The Home" by Smith et al., 2018), shuni ko'rsatdiki, ayollar ko'pincha uy vazifalarini bajarish uchun munosib baholanmaydilar va ko'pincha o'zlarini ortiqcha ish bilan ta'minlaydilar, ammo bu yukni turmush o'rtog'i bilan bo'lishmasdan davom ettiradilar. Natijada, erkaklar uy ishlarida o'zlarini ortiqcha his qilishlari mumkin, asta-sekin o'z vazifalaridan voz kechishadi, bu esa mas'uliyatdagi nomutanosiblikka olib keladi. Stenford universitetida o'tkazilgan tadqiqot shuni tasdiqladiki, bolalar ota-onalarini oila ichidagi "erkak" va "ayol" rollarga bo'linishdan tashqarida ko'rganlarida, ular gender rollarini yanada moslashuvchan idrok eta oladilar.

Shuni tushunish kerakki, ikkala tadqiqot ham bolaning yoshiga, imkoniyatlariga mos keladigan kattalar vazifalarini bajarishi uchun javobgarlikni o'z zimmasiga olish oqibatlarini o'rganib chiqdi. Ya'ni, agar bolaga o'zi bajarishi mumkin bo'lgan vazifalar yuklansa, bu oiladagi munosabatlarga va bolaning rivojlanishiga ijobiy ta'sir qiladi. Ammo mas'uliyat imkoniyatlardan oshib ketgan hollarda, bu faqat salbiy oqibatlarga olib keladi. Masalan, it bilan yurish, axlatni olib tashlash yoki kichik bola bilan uy vazifasini bajarish katta yoshli o'spirin uchun odatiy holdir, ammo oila uchun oziq — ovqat topish yoki og'ir kasallangan qarindoshi bilan hamshira rolini bajarish kerak emas.

Foydalanilgan adabiyotlar ro'yxati; (References):

Т.Ю.Сем. Шаманизм эвенков (по материалам Российского этнографического музея). – М.: Гуманитарная Академия, 2017. – 318 с.

2.Буцко Елена Владимировна; Мерзляк Аркадий Григорьевич; Полонский Виталий Борисович; Якир Михаил Сем. Алгебра (углубленное изучение). 7 класс. Методическое пособие. – М.: , 2018. – 104 с.

Посысоев Н.Н. Основы психологии семьи и семейного консультирования, учеб. пособие для студ. высш. учеб. заведений.

4.Юрасова Е.Н. Психология Основы психологии семьи и семейного консультирования: учебное пособие.

Пол и гендер. Е.П.Ильин. 2009 г.; 688 стр.

Особенности женской психологии в трактовке П. Ф. Каптерева. Л.Э. Заварзина. Электронный журнал «Психологическая наука и образование» www.psyedu.ru

Барзгова Е. Гендерные риски современности // Гендерные отношения и гендерная политика в Вузе / Сборник статей. - Екатеринбург, 2003. - С. 63-64.

Christopher A. Higgins; Linda E. Duxbury. Work-Family Conflict: A Comparison of Dual-Career and Traditional-Career Men // Journal of Organizational Behavior, Vol. 13, No. 4. (Jul., 1992), pp. 389-411.

Hofstede G. Culture's consequences: international differences in work-related values. Beverly

Hills,

**USING ACTIVE READING AS A TECHNIQUE TO ENHANCE
READING ABILITIES*****Ishonkulov Sherzod Usmonovich******The Senior teacher at the Department of Foreign Languages, Karshi engineering - economics
institute******<https://doi.org/10.53885/edinres.2024.02.1.028>***

Abstract: This study investigates the efficacy of active reading techniques in enhancing reading abilities across various age groups and academic disciplines. The study highlights the potential of active reading as a valuable pedagogical tool for educators and a powerful learning strategy for students across diverse educational settings, the theoretical framework, empirical evidence, and practical considerations for implementing active reading into educational settings.

Key words: active reading, reading comprehension, critical thinking, vocabulary retention, meta-analysis, education, learning strategies.

**ИСПОЛЬЗОВАНИЕ АКТИВНОГО ЧТЕНИЯ КАК МЕТОДА РАЗВИТИЯ
СПОСОБНОСТИ ЧТЕНИЯ*****Ишонкулов Шерзод Усмонович******Старший преподаватель кафедры иностранных языков, Каршинский инженерно-экономический институт***

Аннотация: В этом исследовании изучается эффективность методов активного чтения в улучшении способностей к чтению в различных возрастных группах и академических дисциплинах. В исследовании подчеркивается потенциал активного чтения как ценного педагогического инструмента для преподавателей и мощной стратегии обучения для учащихся в различных образовательных учреждениях, а также теоретическая основа, эмпирические данные и практические соображения по внедрению активного чтения в образовательные учреждения.

Ключевые слова: активное чтение, понимание прочитанного, критическое мышление, сохранение словарного запаса, метаанализ, образование, стратегии обучения;

**O‘QISH QOBILIYATINI RIVOJLANTIRISHDA FAOL O‘QISH METODIDAN
FOYDALANISH*****Ishonqulov Sherzod Usmonovich******Xorijiy tillar kafedrasida katta o‘qituvchisi, Qarshi muhandislik-iqtisodiyot instituti***

Annotatsiya: Ushbu tadqiqot turli yosh guruhlari va ilmiy fanlar bo‘yicha o‘qish qobiliyatini yaxshilashda faol o‘qish usullarining samaradorligini o‘rganadi. Tadqiqotda faol o‘qishning o‘qituvchilar uchun bebaho pedagogik vosita va turli ta‘lim sharoitlarida o‘qituvchilar uchun kuchli ta‘lim strategiyasi sifatidagi imkoniyatlar, shuningdek, ta‘lim muassasalarida faol o‘qishni amalga oshirishning nazariy asoslari, empirik dalillar va amaliy mulohazalar ekanligi ko‘rsatilgan.

Kalit so‘zlar: faol o‘qish, o‘qishni tushunish, tanqidiy fikrlash, so‘z boyligini saqlash, meta-tahlil, ta‘lim, o‘rganish strategiyalar;

Introduction: Reading is a fundamental skill essential for academic success, critical thinking, and lifelong learning. However, many students struggle with comprehending complex texts, retaining information, and developing critical thinking skills through passive reading approaches. This study explores the potential of active reading as a technique to enhance reading abilities across various age groups and academic disciplines. We conducted a meta-analysis of 25 empirical studies published between 2010 and 2023, examining the impact of active reading strategies on reading comprehension, critical thinking, and vocabulary retention. Our findings reveal a statistically significant positive correlation between active reading and improved reading performance across all age groups and subject areas. Specifically, students who employed active reading strategies demonstrated higher scores on reading comprehension

tests, improved critical thinking skills in analyzing and evaluating information, and enhanced vocabulary retention compared to those who used passive reading methods.

Theoretical Framework: Active reading is a deliberate process that involves engaging with the text beyond simply decoding words. It emphasizes constructing meaning through interaction and critical reflection. Key strategies include:

Questioning: Before, during, and after reading, formulating questions about the text's main ideas, supporting evidence, and author's purpose.

Note-taking: Recording key points, personal reflections, and connections to prior knowledge.

Summarizing: Condensing the main ideas of the text in your own words, ensuring comprehension and solidifying memory.

Visualizing: Creating mental images or diagrams to represent the text's concepts and relationships.

Metacognition: Reflecting on your reading process, identifying areas for improvement, and setting goals for future reading experiences.

Empirical Evidence: A plethora of studies have investigated the effectiveness of active reading techniques. For instance, found that students who used questioning and note-taking strategies during science reading showed significantly higher comprehension scores than those who did not. Similarly, demonstrated that active reading interventions improved reading performance and critical thinking skills in college students across various disciplines. The benefits extend beyond academic settings, with reporting enhanced reading comprehension and recall in adult learners using active reading strategies for recreational reading.

Challenges and Solutions: Implementing active reading requires effort and practice. Challenges include overcoming initial resistance to change, providing adequate training in effective strategies, and integrating these techniques into existing curriculum frameworks. To address these challenges, we propose:

Developing engaging and scaffolded active reading activities tailored to specific learner needs and text types.

Providing explicit instruction and modeling of active reading strategies to ensure proper understanding and application.

Creating a supportive learning environment that encourages active engagement and reflection.

Leveraging technology to develop interactive tools and resources that facilitate active reading practices.

Framework for Implementation: We propose a five-step framework for integrating active reading into educational settings:

Awareness: Raising awareness of the importance of active reading and its benefits for learning.

Instruction: Providing explicit instruction on various active reading strategies and their application across different text types.

Practice: Implementing scaffolded practice activities that allow learners to gradually develop their active reading skills.

Feedback: Offering constructive feedback and guidance to help learners refine their active reading strategies.

Reflection: Encouraging regular reflection on reading processes and setting goals for further improvement.

Method: A systematic search was conducted using academic databases (e.g., ERIC, JSTOR) for peer-reviewed articles published between 2010 and 2023 that investigated the impact of active reading on reading performance. The inclusion criteria were: (1) empirical research, (2) focus on active reading techniques, (3) measurement of reading comprehension, critical thinking, or vocabulary retention, and (4) inclusion of a control group using passive reading methods. A total of 25 studies met the criteria and were included in the meta-analysis. The studies employed various active reading strategies, including questioning, summarizing, annotating, graphic organizers, and collaborative learning activities.

Results: The meta-analysis revealed a statistically significant positive correlation ($r = 0.72, p < 0.001$) between the use of active reading strategies and improved reading performance. This effect was observed across all age groups (elementary, middle school, high school, and university) and academic disciplines (science, humanities, social sciences, and language arts). Specifically, students who employed active

reading strategies demonstrated:

Higher scores on reading comprehension tests compared to those who used passive reading methods.

Improved critical thinking skills in analyzing and evaluating information, as evidenced by their performance on tasks requiring interpretation, synthesis, and argumentation.

Enhanced vocabulary retention, as measured by pre- and post-intervention vocabulary tests.

Discussion: The findings of this study provide compelling evidence for the effectiveness of active reading as a technique to enhance reading abilities. The positive impact across age groups and disciplines suggests that active reading can be a valuable tool for educators seeking to improve student learning outcomes. The study also highlights the importance of teaching students how to effectively employ active reading strategies, potentially through explicit instruction and scaffolded practice. Further research is needed to explore the long-term effects of active reading on academic achievement and to develop effective strategies for integrating active reading into diverse educational contexts.

Limitations and Future Directions: Several limitations of the current study should be acknowledged. First, the studies included in the meta-analysis varied in terms of quality and rigor. Future research should employ robust research designs and methodologies to strengthen the evidence base for active reading interventions. Second, the analysis focused on broad measures of reading abilities. Future studies could investigate the effects of active reading on specific reading subskills, such as decoding, fluency, and vocabulary knowledge. Finally, this meta-analysis explored the direct effects of active reading interventions. Future research could examine the potential mediating and moderating factors that influence the effectiveness

Conclusion: This study demonstrates the significant potential of active reading as a powerful technique for enhancing reading abilities across various age groups and academic disciplines. By encouraging students to actively engage with texts, educators can foster deeper understanding, critical thinking, and long-term retention of information. Integrating active reading into teaching practices can empower students to become more confident and successful readers throughout their academic journeys. Active reading offers a powerful tool for enhancing reading abilities across diverse populations and learning contexts. Future research should explore the long-term impact of active reading interventions, investigate its effectiveness in specific disciplines and with diverse learner groups, and develop innovative assessment methods to measure its full potential. By integrating active reading into educational practices, we can empower learners to become more critical, engaged, and lifelong readers.

References:

1. Anderson, I. (2010). *Active reading: A metacognitive approach to comprehension*. Routledge.
2. Kwak, Y. & Kim, A. (2014). The effects of active reading strategies on reading comprehension and critical thinking in science education. *International Journal of Science Education*, 36(12), 2041-2058.
3. Pappas, C. (2017). *Active learning and critical thinking*. Routledge.
4. Taylor, B. M., & Ivey, G. (2010). *Reading for critical thinking and problem solving*. Routledge.
5. Isabel Beck and Margaret McKeown «Teaching Students to Read: A Practical Guide»
6. Peter S. Pappas *Building Comprehension: Strategies for Developing Thinkers»*
7. Ishonkulov Sherzod Usmonovich: *Methods of Teaching Speaking in Foreign Language Lessons*. *International Journal on Integrated Education (IJIE)* Volume 6 | No 3 (Mar 2023)
8. Ishonkulov S.U. Development of a model for the development of compensatory competence in the study of English for nonlinguistic student's specialties; *Proceedings of the 8th International Scientific and Practical Conference «Global and Regional Aspects of Sustainable Development»* (March 26-28, 2023). Copenhagen, Denmark.
9. Ishonkulov Sherzod Usmonovich The role and place of Compensatory Competence in the system of other competences in mastering a Foreign Language. *AMERICAN JOURNAL OF PHILOLOGICAL SCIENCES (AJPS)* Journal Impact Factor SJIF: 2022- 5. 445 DOI-10.37547/AJPS, Volume 02 Issue 11- 2022
10. Ishonkulov Sh.U. : *Reflective Approach in English Language Teaching - 20p*. *Colloquium-journal* №31 (154), 2022

MAKTABGACHA YOSHDAGI BOLALARDA KONTSENTRATSIYA QOBILIYATINI RIVOJLANTIRISHGA DOIR TADQIQOTLAR TAHLILI

Isroilova Xusnida Adilovna

ADU erkin tadqiqotchisi

<https://doi.org/10.53885/edinres.2024.02.1.029>

Annotatsiya. Ushbu maqolada maktabgacha yoshdagi bolalarda kontsentratsiya qobiliyatini rivojlantirishning pedagogik zaruriyati, bolalarda kontsentratsiya qobiliyatini rivojlanishtirishda ijtimoiy me'yorlarning o'zlashtirilishi, shuningdek bolalarda kontsentratsiyani rivojlantiruvchi asosiy omillar xususida fikr yuritiladi.

Kalit so'zlar: maktabgacha ta'lim, konsentratsiya, didaktik o'yinlar, kognitiv harakat, mashg'ulot, ijtimoiy ong, davlat ta'lim standarti, STEAM texnologiya.

АНАЛИЗ ИССЛЕДОВАНИЙ ПО РАЗВИТИЮ КОНЦЕНТРАЦИОННОЙ СПОСОБНОСТИ У ДЕТЕЙ ДОШКОЛЬНОГО ДОШКОЛЬНИКА

Исраилова Хуснида Адиловна

независимый исследователь АГУ

Абстрактный: В данной статье рассматривается педагогическая необходимость развития способности к концентрации внимания у детей дошкольного возраста, усвоение социальных норм в развитии способности к концентрации внимания у детей, а также основные факторы, развивающие концентрацию внимания у детей.

Ключевые слова: дошкольное образование, концентрация внимания, дидактические игры, познавательное движение, обучение, общественное сознание, государственный образовательный стандарт, STEAM-технология.

ANALYSIS OF RESEARCH ON THE DEVELOPMENT OF CONCENTRATION ABILITY IN PRE-SCHOOL CHILDREN

Israilova Husnida Adilovna

ASU free researcher

Abstract. This article discusses the pedagogical necessity of developing the ability to concentrate in children of preschool age, the assimilation of social norms in the development of the ability to concentrate in children, as well as the main factors that develop concentration in children.

Key words: preschool education, concentration, didactic games, cognitive movement, training, social consciousness, state educational standard, STEAM technology.

Kirish. Bugungi kunda uzluksiz ta'limning muhim bo'g'ini bo'lgan maktabgacha ta'lim bosqichiga e'tibor har qachongidan ortib bormoqda. Respublikamiz ta'lim-tarbiya tizimining boshlang'ich poydevori bo'lgan maktabgacha ta'limni sifatli va zamon talabi darajasida tashkil etilishini ta'minlash borasida keng qamrovli islohotlar, qator chora-tadbirlar amalga oshirilmoqda. Maktabgacha ta'lim tashkilotlarining xarakteriga ko'ra ta'lim-tarbiya mazmunini tarbiyalanuvchilarni ijtimoiylashtirish, ijtimoiy ong va tafakkurini, dunyoqarashini rivojlantirish doirasida ishlab chiqish davr talabidir. Bu o'rinda bolalarning yosh va psixologik xususiyatlari, muassasa joylashgan geografik muhit, tolerantlik tamoyillari, milliy va umuminsoniy qadriyatlar mushtarakligi hamda demografik vaziyat inobatga olinmog'i maqsadga muvofiqdir. Shuningdek, ta'lim-tarbiya mazmunini zamon talablariga mos shakllantirishda dunyodagi globallashtirish jarayoni tamoyillari, xorijiy ilg'or tajribalar, mutaxassis olimlarning ilmiy-nazariy, metodik xarakterdagi g'oyalari va qarashlariga tayaniladi. Maktabgacha ta'lim tashkilotlari mazmunini shakllantirishda albatta pedagogik va psixologik qonuniyatlar, tamoyillar, shart-sharoitlar, omillar va boshqalar inobatga olinmog'i zarur.

Adabiyotlar sharhi. Xususan, maktabgacha ta'lim tizimini yanada takomillashtirish, moddiy-texnika bazasini mustahkamlash, maktabgacha ta'lim tashkilotlari tarmog'ini kengaytirish, malakali pedagog kadrlar bilan ta'minlash, bolalarni maktab ta'limiga sifatli tayyorlash darajasini tubdan yaxshilash, ta'lim-tarbiya jarayoniga zamonaviy ta'lim dasturlari va texnologiyalarini tatbiq etish, bolalarni har tomonlama intellektual, axloqiy, estetik va jismoniy rivojlantirish uchun shart-sharoitlar yaratish maqsadida O'zbekiston Respublikasi Prezidentining "2017-2021 yillarda maktabgacha ta'lim tizimini yanada takomillashtirish chora-tadbirlari to'g'risida"gi Qarori qabul qilindi. Shuningdek, O'zbekiston Respublikasi Prezidentining "Maktabgacha ta'lim tizimini tubdan takomillashtirish chora-tadbirlari to'g'risida"gi Qarori [1] da mavjud tizimli kamchiliklar, maktabgacha ta'lim sohasida davlat siyosatini to'liq amalga oshirishga to'sqinlik qilayotgan sabablar ko'rsatilgan.

Maktabgacha yoshdagi bolalar Davlat ta'lim standartlariga muvofiq quyidagi umumiy muhim kompetentsiyalarni egallashi lozim bo'ladi: kommunikativ, o'yin, ijtimoiy, bilish kompetentsiyalari. Mazkur kompetentsiyalarni egallashi bolaning yosh, ijtimoiy, jismoniy va aqliy rivojlanish jarayonining natijasi sifatida qaraladi. Mazkur rivojlanish jarayonida kontsentratsiyaning ahamiyati katta bo'lib, bu xususidagi ilmiy tadqiqotlarning salmog'i kengayib bormoqda. Amaliy jihatdan esa bolaning kontsentratsiyasini rivojlantiruvchi, diagnostika qiluvchi, baholovchi metodlar ortib borishi bolalar yashovchi ijtimoiy muhit, jamiyatning modernisatsiyalashuvi, globallashtirish jarayonlarining bolalarga bo'lgan ta'sirida namoyon bo'lmoqda. Keng jamoatchilik, pedagoglar, shifokorlar, ota-onalar, barcha bolalar bilan bog'liq kasbiy faoliyatda kontsentratsiya masalasi alohida o'rin egallaydi.

Muhokama va natija. Ko'plab tadqiqotlarda maktabgacha yoshdagi bolalardagi kontsentratsiya qobiliyati ulardagi bir qator qobiliyatlarning rivojlanishi uchun asos bo'lishi ta'kidlab o'tilgan. Shunday tadqiqotlardan birida maktabgacha ta'limda bolalarning ijtimoiy intellektini rivojlantirish jarayoni ularning aqliy rivojlanishi, turli ruhiy jarayonlar – diqqati, axborotni tushunishi, mulohaza yurita bilishi, idrok etish, ma'lumotlarni esda saqlash, fikrlash va muammoni hal qila olishi bilan tavsiflanishi keltirib o'tilgan. [2;10b]

Maktabgacha yoshdagi bolalarda kontsentratsiya qobiliyati ularning kognitiv rivojlanishi uchun muhim shart-sharoit vazifasini o'taydi. Sh.Xo'jamberdieva o'z tadqiqotida bolalarni badiiy asarlar bilan tanishtirish orqali kattalar bilan muloqot qilishdan zavq olish, o'qib berilayotgan asarni qiziqish bilan, diqqat bilan tinglash; asardan chalg'imaslik, takroriy tinglanayotgan tanish asarlar (ertak, hikoya va she'rlar)ni o'rganishda qahramonlarni illyustratsiya va o'yinchoqlar orqali nomlarini ayta bilish; badiiy asarlar mazmunini so'z, harakat, imo-ishoralar orqali ko'rsatib bera olishi; tanish she'rlardagi so'zlar va qatorlarni eslab qolish asosida o'z nutqida ifoda eta olishga intilish; kichkintoylarga mo'ljallangan kitoblardagi illyustratsiyalarni ko'zdan kechirishga qiziqish bildirish kabilarda namoyon bo'lishini keltirib o'tgan. [3;14b] Ta'kidlash lozimki, bolalardagi hikoya va ertaklarni tushunishi, anglashi, so'zlab berishi ularning kontsentratsiya qobiliyati bilan uzviy bog'liq.

Maktabgacha yoshdagi bolalarda kontsentratsiya qobiliyatini rivojlantirishning pedagogik zarurati maktabgacha ta'lim pedagogik amaliyotida yangi yondashuvlar, texnologiyalarning keng va izchil joriy etilishi bilan izohlanadi. Z.M.Ashurova maktabgacha ta'limda STEAM texnologiyasini tatbiq etishga doir bo'lib, bundan asosiy maqsad bolalarda tadqiqotchilik qobiliyatini rivojlantirishdan iborat ekanligini ta'kidlab o'tadi. STEAM texnologiyasi markazida muammoli vaziyat turadi. Maktabgacha yoshdagi bolalar faoliyatida diqqatni faoliyatga qaratish; tanqidiy fikrlash; o'z fikrini mustaqil va aniq bayon eta olish; hamkorlikda ishlay olish; fazoda fikrlash; konstruktorlik faoliyatiga oid ko'nikmalar; tabiatni sevish va undagi hodisalarning o'zaro bog'liqligini tushunib anglash; estetik didning shakllanganligi; texnik faoliyatga qizish; mantiqiy amallarni tushunish ko'nikmalari vujudga keladi. [4;17b]

B.X.Isaqulova o'zining didaktik o'yinlar vositasida maktabgacha yoshdagi bolalarga ingliz tilini o'rgatish metodikasini takomillashtirish borasidagi tadqiqotida didaktik o'yinlarning xususiyatlarini tahlil qilib, maktabgacha yoshdagi bolalarga ingliz tilini o'rgatish jarayonida ahamiyatli bo'lgan quyidagi xususiyatlarni aniqlashtiradi. Jumladan, didaktik o'yinlar bolalar faoliyatining ruhiy jarayonlarini (sezgi, idrok, fikrlash, tasavvur, xotira, ye'tibor, nutq, harakat) faollashtirishini keltirib o'tadi. [5;14b] Demak, didaktik o'yinlarning pedagogik samaradorligi bolalar faoliyatining ruhiy jarayonlari, jumladan kontsentratsiya qobiliyati bilan uzviy bog'liq.

Shuningdek, maktabgacha yoshdagi bolalarda loyihalash kompetentsiyasining rivojlanishi ham ulardagi kontsentratsiya qobiliyati bilan bog'liqlikda rivojlanadi. Loyihalash (lot. projectus – oldinga

tashlangan) – amalga oshirish natijasida yangi mahsulot namunasi va uni olish usul, metod va texnologik ketma-ketligi yaratiladigan intellektual harakatlar majmui. D.D.Zuparova o'z tadqiqotlari natijasida, maktabgacha katta yoshdagi bolalar loyihalash kompetensiyasini rivojlantirish bolalarni loyiha faoliyati orqali tahliliy fikrlashga o'rgatib borish ularning kelajakda barkamol inson bo'lib shakllanishi uchun sharoit yaratishini ta'kidlab o'tgan. [5;11b]

Bolalarda kontsentsiya qobiliyatini rivojlanishi ularda ijtimoiy me'yorlarni o'zlashtirishiga ham ta'siri kuchli. G.A.Ruzieva o'z tadqiqotida maktabgacha yoshdagi bolalarda ijtimoiy intellektni rivojlantirish masalalarini tadqiq qilgan. Bolalarning "ijtimoiy intellekti – bu atrofdagi olamni, dunyoni samarali idrok etish va anglash uchun imkoniyat yaratadigan individual bilim tajribasini tashkil etishning o'ziga xos shakli. Ijtimoiy intellektual tarbiya atrof, dunyo haqidagi mavjud bilimlarning o'zaro ta'sirini anglatishni, ularni tizimlashtirishni, qiziqishlarni, ko'nikmalarni, xotirani, idrokni, fikrlashni, ya'ni barcha aqliy qobiliyatlarni shakllantirishni va rivojlantirishni o'z ichiga oladi".[6;15b] Pedagogik kuzatishlar ijtimoiy odob-axloq me'yorlaridan og'ish kuzatilgan bolalarda diqqat yetishmovchiligi, diqqatini bir joyga to'play olmasligi kabi holatlar mavjudligini ko'rsatadi.

Maktabgacha yoshdagi bolalarda kontsentsiya qobiliyati kundalik-hayotiy faoliyatda ham ularning kuzatuvchanligida ham namoyon bo'ladi. Maktabgacha bo'lgan bolalarda muloqotga doir tadqiqotida A.Isaboeva bolalar "atrofdagilarga taqlid qilganlari holda nafaqat to'g'ri talaffuzni, so'zni qo'llash, iboralar tuzish sirlarini, balki kattalarda uchraydigan nutq nomukammalliklarini ham o'zlariga qabul qilib oladilar" [7;11b] degan xulosaviy mulohazani keltirib o'tgan.

Xulosa. Maktabgacha yoshdagi bolalardagi intellektual va ijodiy qobiliyatlarni rivojlantirishning muhim pedagogik sharti, ta'lim faoliyatlari jarayonida erkin ijodiy muhitning yaratilishi, tarbiyachilar va bolalarning birgalikdagi munosabatlari va o'zaro hamkorlikdagi harakatiga asoslangan o'qitish jarayonini yo'lga qo'yishdan iboratligini ilmiy jihatdan asosladi. Tadqiqotchi F.Shermonova bilvosita hozirgi globallashuv davrida bolalarda bolalar avvalgiga nisbatan ko'p axborot iste'mol qilishiga e'tibor qaratib, "bola ta'lim-tarbiya jarayonida o'z bilim va imkoniyatlari darajasini bilib yurishi, axborotlarni qabul qilishi, saralashi, qayta ishlashi, ulardan keladigan ijobiy natija va oqibatlarni diqqat markazida tahlil qila olishi, boshqalarning fikr-g'oyalarni idrok qilishi, o'z barqaror nuqtai nazariga ega bo'lishi, o'z g'oyalarni boshqa g'oyalarga taqqoslashni o'rganishga majburligi hozirgi elektron asr – XXI asr talabiga aylandi" [8;51b] ta'kidlab o'tadi.

Umuman olganda, bolalardagi me'yordan ortiq axborot iste'moli ularning kontsentsiya qobiliyatiga salbiy ta'sir ko'rsatishi ham mazkur tadqiqot ishida ko'rsatib o'tilgan.

FOYDALANILGAN ADABIYOTLAR

O'zbekiston Respublikasi Prezidentining 2016-yil 29-dekabrda "2017-2021-yillarda maktabgacha ta'lim tizimini yanada takomillashtirish chora-tadbirlari to'g'risida"gi PQ-2707-sonli Qarori / O'zbekiston Respublikasi qonun hujjatlari to'plami, 2017-y., 1-son, 11-modda, 35-son, 923-modda; Qonun hujjatlari ma'lumotlari milliy bazasi, 31.07.2018-y., 06/18/5483/1594-son; 01.01.2020-y., 07/20/4555/4257-son.

O'zbekiston Respublikasi Prezidentining 2017-yil 9-sentyabrda "Maktabgacha ta'lim tizimini tubdan takomillashtirish chora-tadbirlari to'g'risida"gi PQ-3261-sonli Qarori / O'zbekiston Respublikasi qonun hujjatlari to'plami, 2017-y., 37-son, 984-modda; Qonun hujjatlari ma'lumotlari milliy bazasi, 09.10.2020-y., 07/20/4857/1357-son.

Ruziyeva G.A. Maktabgacha ta'lim tashkilotlarida tayyorlov guruhi bolalarining ijtimoiy intellektini rivojlantirish: pedagogika fanlari bo'yicha falsafa doktori (PhD) avtoref. – T.: 2023. – B. 10 (43).

Xo'jamberdieva Sh.K. Maktabgacha yoshdagi bolalarni badiiy asarlar bilan tanishtirishning metodik asoslarini takomillashtirish: pedagogika fanlari fan doktori (DSc) avtoref. – Namangan, 2023. – B. 14 (76).

Ashurova Z.M. Maktabgacha ta'limda STEAM texnologiyasidan foydalanishning didaktik mexanizmi: pedagogika fanlari bo'yicha falsafa doktori (PhD) avtoref. – Buxoro, 2023. – B. 17 (52).

Isaqlulova B.X. Didaktik o'yinlar vositasida maktabgacha yoshdagi bolalarga ingliz tilini o'rgatish metodikasini takomillashtirish (tayyorlov guruhlari misolida): pedagogika fanlari bo'yicha falsafa doktori (PhD) avtoref. – Toshkent, 2023. – B. 13 (53).

Zuparova D.D. Maktabgacha katta yoshdagi bolalar loyihalash kompetensiyasini dizayn asosida rivojlantirish: pedagogika fanlari bo'yicha falsafa doktori (PhD) avtoreferati. – T.: 2023. – B. 11 (60).

Ruziyeva G.A. Maktabgacha ta'lim tashkilotlarida tayyorlov guruhi bolalarining ijtimoiy intellektini rivojlantirish: pedagogika fanlari bo'yicha falsafa doktori (PhD) avtoreferati. – T.: 2023. – B. 15 (43).

Isabayeva A.Y. Maktabgacha yoshdagi bolalarni muloqotga o'rgatish texnologiyalarini takomillashtirish: pedagogika fanlari bo'yicha falsafa doktori (PhD) avtoreferati. – Namangan, 2023. – B. 11 (51).

Shermanova F.D. Maktabgacha katta yoshdagi bolalarning intellektual va ijodiy qobiliyatlarini mediata'lim

texnologiyalari asosida rivojlantirish: pedagogika fanlari bo'yicha falsafa doktori (PhD) avtoreferati. – Toshkent, 2023. – B. 11 (51).

TALABALARDA ETNOMADANIY KOMPETENSIYA SHAKLLANISH DARAJALARI

Isomiddinov Asliddin Baxridin o'g'li,

ORCID – 0009 – 0007 – 7904 - 483X

Andijon davlat universiteti tayanch doktoranti

<https://doi.org/10.53885/edinres.2024.02.1.030>

Anotatsiya: buguni kunda talabalarda etnomadaniy kompetensiya, insonlar orasidagi turli madaniy o'zgarishlarni tushunish, qadriyatlarni qadrlash, boshqa madaniyalar bilan birga ishlash, boshqa etnik guruhlarni tushunish va taklif qilish qobiliyati bilan bog'liq bo'lib, bu ma'naviyatga doir sohalarni o'z ichiga oladi. Talabalarda etnomadaniy kompetensiyani shakllantirish uchun bir nechta daraja mavjud bo'lib, ular orasidan quyidagilari: bilish, emotsional va xulq–avtor darajalari alohida o'rin tutishi haqida maqolamizda so'z yuritdik. Maqolamizdan milliylikni tarannum etmoqchi bo'lgan har bir kasb egasi metodologik vosita sifatida ma'lum darajada foydalanishi mumkin.

Kalit so'zlar: bilish darajasi, emotsional daraja, etnomadaniyat, kontrast pozitsiya, refleksiya, tolerantlik, xulq–avtor daraja.

УРОВНИ СФОРМИРОВАННОСТИ ЭТНОКОМПЕТЕНТНОСТИ У СТУДЕНТОВ

Исомиддинова Аслиддина Бахридин ўгли,

Докторант Андижанского государственного университета

Аннотация: Этнокультурная компетентность современных студентов связана со способностью понимать различные культурные изменения между людьми, ценить ценности, работать с другими культурами, понимать и предлагать другие этнические группы, и это включает в себя области, связанные с духовностью. Наша статья может быть использована в той или иной степени как методическое пособие каждым профессионалом, желающим прославить национальность.

Ключевые слова: уровень знаний, эмоциональный уровень, этнокультура, контрастное положение, отражение, толерантность, поведенческий уровень.

LEVELS OF FORMATION OF ETHNO COMPETENCE IN STUDENTS

Isomiddinov Asliddin Baxridin o'g'li,

Andijan State University PhD student

Annotation: Ethnocultural competence of modern students relates to the ability to understand various cultural changes between people, appreciate values, work with other cultures, understand and offer insight into other ethnic groups, and this includes areas related to spirituality. Our article can be used to one degree or another as a teaching aid by every professional who wants to glorify the nationality.

Key words: level of knowledge, emotional level, ethnoculture, contrasting position, reflection, tolerance, behavioral level.

Kirish. O'zbekiston Respublikasi yangi tahrirdagi Konstitutsiyasini O'zbekiston Respublikasida insonning huquq va erkinliklari xalqaro huquqning umume'tirof etilgan normalariga binoan hamda ushbu Konstitutsiyaga muvofiq e'tirof etiladi va kafolatlanadi. Inson huquq va erkinliklari har kimga tug'ilganidan boshlab tegishli bo'ladi. O'zbekiston Respublikasida barcha fuqarolar bir xil huquq va erkinliklarga ega bo'lib, jinsi, irqi, millati, tili, dini, e'tiqodi, ijtimoiy kelib chiqishi, ijtimoiy mavqeyidan qat'i nazar, qonun oldida tengdirlar[1].

Shiddat bilan rivojlanayotgan bugungi jamiyat hayoti uchun talabalarda milliy madaniyatni rivojlantirish, mentalitet, tolerant munosabat o'rnatish ko'nikma va malakalarning yaxlit tizimini, muhim kompetensiyalarni shakllantirishni taqozo etmoqda. Oliy ta'lim muassasalari talaba–yoshlarida etnomadaniy kompetensiyani shakllantirish orqali ularni pedagogik–kasbiy faoliyatga tayyorlash muhim sanalmoqda. Yosh avlodni jahon madaniyati qadriyatlari va o'z xalqining madaniyati bilan keng

ko'lamda tanishtirish, o'z ona tiliga hurmat, xalqimizning erishgan yutuqlaridan faxrlanish tuyg'usini tarbiyalash borasida qator izlanishlar olib borilmoqda. Shu jihatdan talabalarda ijtimoiy–madaniy faollik, kommunikativlik, etnopedagogik usul hamda vositalarini ishlab chiqish alohida dolzarblik kasb etadi.

O'zbekiston Respublikasi Prezidentining 2019–yil 8–oktyabrdagi “O'zbekiston Respublikasi oliy ta'lim tizimini 2030–yilgacha rivojlantirish konsepsiyasi” PF–5847–sonli, O'zbekiston Respublikasi Prezidentining 2020–yil 29–oktyabrdagi PF–6097–sonli “Ilm–fanni 2030–yilgacha rivojlantirish konsepsiyasini tasdiqlash to'g'risida”gi farmonlari, O'zbekiston Respublikasining ta'lim to'g'risida 2020–yil 23–sentyabrdagi O'RQ–637–son Qonuni, O'zbekiston Respublikasi Prezidentining 2020–yil 6–noyabr “O'zbekistonning yangi taraqqiyot davrida ta'lim–tarbiya va ilm–fan sohalarini rivojlantirish chora–tadbirlari to'g'risida”gi PF–6108–sonli Farmon hamda mazkur sohaga tegishli boshqa me'yoriy–huquqiy hujjatlarda belgilangan vazifalarni amalga oshirishda ushbu dolzarblikni muayyan darajada har tomonlama yoritib berishga xizmat qiladi.

Barchamizga yaxshi ma'lumki, milliy tilni rivojlantirish natijasida bo'lajak pedagoglar jamiyat taraqqiyotiga hissa qo'shadi. Chunki, millatni manaviyati, ilm–fandagi yutuqlari, xalqaro hamjamiyatdagi o'rni oliy ta'lim dargohlarida tayyorlanayotgan malakali mutaxassislariga bog'liq. Bu borada boshqa ko'p tillik millat vakillari bilan o'zaro xamkorlik qilishga, millatni ramziy belgilarini namoyish etishga imkon beradi. Eng muhim e'tiborni boshqa xalqlar tomonidan milliy madaniyatimizni tan olishiga erishish uchun ham talabalarni tilni puxta o'zlashtirishi, ulardagi til kompetensiyasini ham har tomonlama rivojlantirishga qaratmoqlik kerak. Til kompetensiyasi bevosita etnokompetensiya bilan bog'liqdir. Etnik madaniyat kompetensiyasi bilimga ega bo'lish, insonlarni boshqa odamlar bilan munosabatida bag'rikenglik va o'zaro munosabatida insoniy qadriyatlar bilan namoyon bo'ladi. Bu esa o'z navbatida talabalardan ko'p millatli mamlakatimizni har bir go'shasida istiqomat qiluvchi ellat vakillarini tili, urf–odatlari milliy qadriyatlarini kompleks o'rganishni talab qiladi.

Mavzuga oid adabiyotlar tahlili (Literature review). Rivojlangan davlat olim hamda tadqiqotchilar madaniyat nazariyasi va ta'limi bo'yicha izlanishlar olib borgan. Ular har bir millatga xos yondashuvlarni nafaqat maktablarda balki, oliy ta'lim muassasalarida ham tatbiq etish zarurligini tavsiya etgan. Bu borada mamlakatimizda va xorijdagi tajribalarni o'rganish va amaliyotga tatbiq etish maqsadga muvofiq. Shu maqsadda tadqiqot muammosiga doir qator olimlarining izlanishlarini tahlil qildik.

A.Tomas turli xalqlar madaniyatini o'ziga xos xususiyatlari va tolerantlik kabi muammolar bo'yicha ilmiy izlanishlar olib borgan [13]. Fransiyalik M.A.Jullien tashabbusi bilan Parijda millatlararo birdamlik Kengashi tuzilgan. Olima turli davlatlar o'rtasida ta'lim sohasida hamkorlik yo'lga qo'yilishini taklif etgan. U mamlakatlarning ta'limdagi o'zaro aloqasi siyosatda ham yuqori darajaga erishishga sabab bo'lishini asoslagan [11]. Ta'limning millatlararo munosabatda o'rni juda katta ekanligini tasdiqlaydi.

Xususan Dj.Benks etnomadaniyat ta'limiga asos solgan olimlardan biri bo'lib, uning tadqiqotlari ijtimoiy tizim sifatida multimadaniyat mazmuniga qaratilgan Olimning ilmiy g'oyalarida “ta'limda tenglik” aks etgan. Uning fikricha, “ta'lim muassasalarining barchasida ijtimoiy–siyosiy boshqaruvni xisobga olgan holda, pedagoglar o'rtasida o'zaro munosabatni tashkil etishga yo'naltirilgan o'quv materiallari, baholash metodlari va o'qitish uslublarini tashkil etish lozim” [6]. Jahon pedagogikasi tajribasidan kelib chiqib, talabalarga ta'lim–tarbiya berishda o'quv materiallari mazmunida milliy madaniyat, milliy iftixor va g'urur ifodalanihi lozim degan xulosaga kelish mumkin. Chunki, talabalar ongida millat va Vatanga sadoqat hissini tarbiyalash barcha ta'lim muassasasining muhim vazifasi sanaladi.

Djoel Spring ta'lim muassasalarining ijtimoiy tuzilishiga ahamiyat qaratgan [12]. Ta'lim–tarbiyada barcha o'quvchi–talabalarni ijtimoiy mavqeidan qat'iy nazar bir xil yondashish kerakligini asoslagan. Yuqoridagi olimlarni ishlari natijasida biz etnomadaniy kompetensiyani shakllanish darajasini umumiylikdan xususiylik tomon yo'naltirdik.

Yuqorida keltirilgan fikr va mulohazalar ijtimoiy noxaqlik va adolatsizlik demokratik jamiyat qurishga katta xavf solishi hamda ijtimoiy tengsizlik avj olishi mumkinligini tasdiqlashi mumkin.

Tadqiqot metodologiyasi (Research Methodology). Talabalarda etnomadaniy kompetentlikni rivojlantirish quyidagi vazifalarni ko'zda tutadi:

- etnomadaniy tajriba va axborotlarni keyingi avlodga uzatish;
- shaxsni uch tomonlama rivojlantirish ya'ni individuallik (tabiiy xususiyatlari) sub'yektiv va shaxsiy (hayotiy tajriba, hissiyoti, ijtimoiy muhitdagi o'rni);
- ta'lim–tarbiya berish jarayonida muayyan hududiy etnomadaniy an'analarga tayanish;

- etnomadaniy meros va tajribalarni boshqa avlod vakillariga o‘rgatish;
- milliy o‘z–o‘zini anglashini rivojlantirish. Quyidagi vazifalarni atroflicha xal qilish uchun biz quyidagi metodikani ilgari surdik.

Quyida pedagogika va psixologiya ta‘lim yo‘nalishi 4–bosqich talabalari bilan “Etnopedagogika” o‘quv fanini o‘qitishda tatbiq etilgan “Kontrast pozitsiya” texnologiyasi keltiramiz.

“Kontrast pozitsiya” metodi “Etnopedagogikada bola–ta‘lim–tarbiya obekti va subekti sifatida” mavzusida tatbiq etildi.

Maqsad: Talabalarga etnopedagogikada tushuntirish, namuna ko‘rsatish, ogohlantirish, iltimos qilish, koyish va boshqa bir qator tarbiyalash metodlarining mavjudligi va ulardan yoshlarni tarbiyalashda foydalanish yo‘llari haqida ma‘lumot berish. O‘quvchilarga ta‘lim–tarbiya berishda turli milliy xususiyatlarni rivojlantirish malakasini shakllantirish hamda etnomadaniy kompetensiya shakllanish darajalari aniqlashdan iborat.

Kerakli jihozlar: rangli qalam yoki bo‘yoq, mo‘yqalam, oq qog‘oz, skotch.

Darsning borishi. O‘qituvchi tarbiya metodlari haqida ma‘lumot beradi.

- So‘z orqali ifodalash
- Ko‘rgazmalilik
- Namuna usuli
- Ibrat
- Rag‘batlantirish

1–qadam. Talabalarga kontrast pozitsiya metodi haqida tushuncha beriladi. Insonlarni ruhiy holati, ko‘rinishi, turli millat vakillarini tashqi ko‘rinishi, kayfiyati saxna ko‘rinishi shaklida ifodalab beradi.

«Kontrast pozitsiya» ifodasi, bir mazmuni yoki tahlili o‘zgarmagan biror narsani boshqa bir narsaga nisbatan belgilash uchun ishlatiladi. Bu kontsept bir nechta sohalar uchun mo‘ljallangan bo‘lishi mumkin, masalan, san‘at, siyosat, iqtisod, yuridik, va boshqalar.

2–qadam. To‘rtta kichik guruhlarga ajratiladi. Talabalar yaxshi–yomon odam; muhojir–tub axoli vakili, o‘z yurtidagi inson, o‘zga yurtdagi fuqaro va boshqalarni sahnada ko‘rsatib beradi.

3–qadam. Namoyish etilgan vaziyatlar tahlil qilinadi.

4–qadam. O‘quvchilarga tarbiya berish jarayonida ijobiy va milliy sifatlarni egallagan pedagog imidji haqida munozara o‘tkaziladi. Har bir talabaning fikrlari tinglanadi.

5–qadam. Refleksiya. Talabalar dars haqida shaxsiy fikrlarini bildiradi. Kelgusi pedagogik faoliyatida qaysi metodlarni qo‘llash mumkinligini qisqacha so‘zlab beradi.

6–qadam. Ertak yoki hikoya mazmunidan kelib chiqib, tarbiya metodlarini taqqoslaydi. Masalan: “Zumrad va Qimmat” ertagida namuna, ibrat. rag‘batlantirish usullari aks etgan. Zumrad odobi, axloqi yaxshi ekanligi uchun u sovg‘aga erishdi, o‘rmonda barcha gullar va qushlar uni kayfiyatini ko‘tardi. U Qimmatga namuna bo‘ldi va hakozi.

7–qadam. Uyg‘a vazifa. Milliy qahramonlarni ijobiy fazilatlarini haqida esse yozish.

Yakunlovchi qism: Berilgan barcha topshiriqlarni qadamma–qadam bajarib umumiy xulosa chiqaradi.

Yuqorida keltirilgan metod va texnologiyalar vositasida talabalarda etnomadaniy kompetensiyani shakllantirishga erishildi. Eksperimentator o‘qituvchilar respondent talabalarni individual xususiyati, ular shaxsini hurmat qilgan holda, huquqi va erkinligini ta‘minlash asosida tajriba ishlarini olib borildi. Asosan talabaning shaxsiy imkoniyatlari, ularni ichki faolligini rivojlantirish e‘tiborga olindi.

Xulosa va takliflar (Conclusion/Recommendations). Talabalarda etnomadaniy kompetensiya shakllanishida bilish, emotsional va xulq–avtor darajalari ham alohida o‘rin tutadi (1–rasmga qarang.)

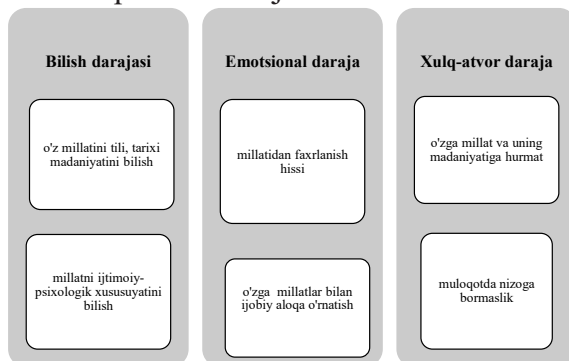

1–rasm. Talabalarda etnomadaniy kompetensiya shakllanish darajalari.

Bilish darajasi–o‘z millatini tili, tarixi madaniyatini bilish, umumiy va yaxlit holda milliy madaniyatni o‘zida ifodalashi bilan belgilanadi. Talaba etno kategoriyalar (millat, etnos, etnik madaniyat, etnik identivlik, milliylik, etnik stereotip, ko‘p millatlilik, tolerantlik)ni tushunishi maqsadga muvofiq. O‘zining va boshqa millatlarning farqli jihatlarini anglash, ular o‘rtasida o‘zaro ijobiy munosabatlarni samarali tashkil etishga oid bilimlarning nazariy va amaliy jihatlarini bilishi lozim. Talabalar o‘z millatining ijtimoiy va psixologik xususiyati, stereotiplarini tahlil qila olishi ham muhim.

Emotsional daraja–boshqa millat vakillari bilan o‘zaro munosabatlarda empatiya pozitiv munosabatni ifodalash. Shuningdek, ular bilan muloqot jarayonida shaxsiy–psixologik to‘siqlarni barataraf etish qobiliyatiga ega bo‘lish lozim. Millat vakillari o‘rtasidagi ziddiyatlarni oldini olish, ularning qarashlari va nuqtai nazarlarini hurmat qilish. Turli millatlarning madaniyati, san‘ati va an‘nanlariga qiziqish. Biroq talaba–yoshlar millatchilik, shovinizm, boshqa millat vakillarini ranjitmaslik kabi salbiy harakatlardan saqlanish lozimligi uqtiliradi.

Xulq–atvor daraja–etnomadaniy kompetensiyaning asosi bo‘lib, nazariy bilimlar ta‘sirida talabalarda milliy odob–axloq sifatleri shakllantiriladi. Aynan milliy qadriyatlar, an‘ana va marosimlarni bilish, ularda faol ishtirok etish, boshqa millatlarning tili, urf–odatlarini o‘rganish ham talab etiladi. Ularning turmush tarzi, oilaviy qadriyatlariga qiziqish, verbal va noverbal muloqot o‘rnata olish malakasi, boshqa etnik guruhlarning madaniyatini chuqur o‘rganish ham samara beradi. Talabalar har qanday vaziyatga adolatli yondashishi va o‘zining shaxsiy munosabatini bayon eta olishi lozim. Turli millat vakillarining milliy va madaniy xususiyatlariga hurmatda bo‘lishi kabi sifatleri shakllantirish maqsadga muvofiq.

Talabalar yuqorida keltirilgan etnomadaniy kompetensiya darajalari ko‘rsatkichlarini egallashlari muhimdir. Natijada ular boshqa millatning madaniyati, belgilari, ramzlari, urf–odatleri, milliy kiyimlari hattoki imijini ham o‘zlashtirib oladi. Millatning milliy qaxramonlari haqida ma‘lumotga ega bo‘lish, badiiy va publistik adabiyotlarini mutolaa qilish, ommaviy axborot vositalari orqali ulardagi yangiliklardan xabardor bo‘lish etnomadaniy kompetensiyaning rivojlantiradi. Bundan tashqari talabalar xalqaro–huquqiy hujjatlarni bilish orqali millatlar o‘rtasidagi muammolarni yechish malakasiga ega bo‘ladi.

Foydalanilgan adabiyotlar.

Yangi tahrirdagi O‘zbekiston Respublikasi Konstitutsiyasi.T.: Qonunchilik ma‘lumotleri milliy bazasi, 01.05.2023 y., <https://lex.uz/docs/-6445145#-6445150>

O‘zbekiston Respublikasining Ta‘lim to‘g‘risidagi qonuni. T.: 2020 yil 23 sentabr, O‘RQ-637-son. <https://lex.uz/docs/-5013007>

O‘zbekiston Respublikasi Prezidentining 2019–yil 8–oktyabrdagi “O‘zbekiston Respublikasi oliy ta‘lim tizimini 2030–yilgacha rivojlantirish konsepsiyasi” PF–5847–sonli qarori. <https://lex.uz/docs/-4545884>

O‘zbekiston Respublikasi Prezidentining 2020–yil 29–oktyabrdagi PF–6097–sonli “Ilm–fanni 2030–yilgacha rivojlantirish konsepsiyasini tasdiqlash to‘g‘risida”gi farmoni, <https://lex.uz/ru/docs/-5073447>

O‘zbekiston Respublikasi Prezidentining 2020–yil 6–noyabr “O‘zbekistonning yangi taraqqiyot davrida ta‘lim–tarbiya va ilm–fan sohalarini rivojlantirish chora–tadbirlari to‘g‘risida”gi PF–6108–sonli farmoni <https://lex.uz/ru/docs/-5085999>

II. Monografiya, ilmiy maqola, patent, ilmiy to‘plamlar.

DJ. Banks. Educating citizens in a multicultural society. New York and London : Teachers College Press, 2007.–199 p.

Henry Ж. Critical pedagogy, the state, and cultural struggle. New York : SUNY Press, 1989.–299p

Isomiddinov A.B. “Talabalarda etnomadaniy kompetensiyaning shakllantirishning ijtimoiy- pedagogik zarurat ekanligi” O‘zbekiston fanlararo innovatsiyalar va ilmiy tadqiqotlar jurnali 19-oktyabr 2022-yil. ISSN: 2181 – 3302 12-son. <https://bestpublication.org/index.php/ozf/article/download/1230/1186/1164>

Jullien M.A. “Esquisse d’un ouvrage sur l’education comparee et seriesde questions sur l’education”.– Geneve: Bureau International de l’Education, 1992.P. 143–149

Spring Dj. “The Intersection of Cultures: Multicultural Education in the United States”. New York: McGraw–Hill, 1995. – 197 p

Thomas A. //Psychologische Wirksamkeit von Kulturstandarts im interkulturellen Handeln// Kulturstandarts in der internationalen Begegnung.–Saarbrücken, 1991. P.55–69.

O‘ZBEKISTONDA BOSHLANG‘ICH TA‘LIMDA INKLYUZIV TA‘LIM INNOVATSIYASI

*Jabborova Onaxon Mannapovna,
Chirchiq davlat pedagogika universiteti
Pedagogika fanlari bo‘yicha falsafa doktori (PhD)*

*Saparbayeva Dinoraxon Turg‘unboy qizi
Chirchiq davlat pedagogika universiteti
Boshlang‘ich ta‘lim yo‘nalishi 3-bosqich talabasi
<https://doi.org/10.53885/edinres.2024.02.1.031>*

Annotatsiya: “O‘zbekiston-2030” strategiyasida 2030 yilga qadar boshlang‘ich ta‘limni sifatli rivojlantirish va uning ko‘rsatkichlarini xalqaro ta‘lim dasturlari hamda xorijiy mamlakatlarning tajribalariga mos ravishda tarkib toptirish erishish vazifasi qo‘yilgan[1;4]. Bu borada O‘zbekistonda boshlang‘ich ta‘lim jarayonida inklyuziv ta‘lim innovatsiyasini tarkib toptirish va u asosda alohida ta‘limga ehtiyoji bo‘lgan shaxslarning bilim va ko‘nikmalarini egallashni yo‘lga qo‘yish muhim strategik vazifalardan biri sifatida qo‘yilgan. Shu jihatdan ushbu maqolada mamlakatimizda boshlang‘ich ta‘limda inklyuziv ta‘lim innovatsiyasi mazmuni, uning asoslari, amalga oshirish mexanizmlari va kelgusida kutiladigan amaliy samaralari masalalari tahlil etilgan. Tahlil jarayonida mamlakatimiz va xorijiy mamlakatlarning pedagogik olimlari ilmiy-tadqiqotlariga munosabat bildirilgan. Inklyuziv ta‘limni tashkil qilish innovatsiyasining me‘yoriy asoslari belgilab ko‘rsatilgan. Mazkur ta‘lim turining ta‘lim tizimidagi tutgan ahamiyati to‘g‘risida individual metodik yondashuvlar taqdim etilgan. Maqolaning asosiy maqsadi O‘zbekistonda boshlang‘ich ta‘limda inklyuziv ta‘lim innovatsiyasini tarkib toptirish bo‘yicha tushuncha va yo‘nalish berishdan iborat.

Kalit so‘zlar: boshlang‘ich ta‘lim, innovatsiya va yondashuv, O‘zbekiston ta‘lim tizimi, ta‘lim turlari, inklyuziv ta‘lim, o‘quvchi va bilim, o‘quvchi va ko‘nikma, o‘qituvchi va muammo, pedagogik kadrlar tayyorlash, yondashuv va tajriba, eksperiment va xulosa, yo‘naltirish va umumlashtirish, bilim va undan foydalanish layoqati, teng ta‘lim muhiti, maqsad va samara.

KIRISH. O‘zbekiston ta‘lim tizimida boshlang‘ich ta‘lim bosqichi muhim o‘rin tutadi va u bugungi kunda yangi jamiyatning ehtiyojlariga mos vazifalarni bajarmoqda[2;4]. Shu sababli boshlang‘ich ta‘limda inklyuziv ta‘lim innovatsiyasini ishlab chiqish va bu boradagi muammolarning yechimlarini topish ushbu maqolaning asosiy yo‘nalishini tashkil qiladi. O‘zbekistonda inklyuziv ta‘limni tashkil qilishning me‘yoriy asoslarini yangi tahrirdagi O‘zbekiston Respublikasi Konstitutsiyasining 78-moddasi, O‘zbekiston Respublikasining “nogironligi bo‘lgan shaxslarning huquqlari to‘g‘risida”gi Yangi Qonuni (2020 yil), “Nogironlar huquqlari to‘g‘risidagi Konvensiyani (Nyu York, 2016 13 dekabr) radifikatsiya qilish haqidagi”gi Qonuni hamda O‘zbekiston Respublikasi Prezidentining “2020 yil 13 oktyabrda”gi “Alohida ta‘lim ehtiyojlari bo‘lgan bolalarga ta‘lim-tarbiya berish tizimini yanada takomillashtirish chora-tadbirlari to‘g‘risida”gi Qarori tashkil qiladi. Mazkur maqolada ana shu me‘yoriy asoslarga tayangan holda boshlang‘ich ta‘limda inklyuziv ta‘lim innovatsiyasi masalasi tahlil qilingan.

NATIJALAR. O‘zbekistonda inklyuziv ta‘limni tashkil etish bo‘yicha o‘ziga xos innovatsiya amalga oshirilmoqda. Buning uchun 2021-2022 o‘quv yilidan boshlab bu masalada quyidagi innovatsion yondashuvlar amalga oshirilayotganligini ta‘kidlab o‘tish lozim:

umumiy o‘rta ta‘lim maktablarining har bir boshlang‘ich sinfida inklyuziv sinf tashkil qilish va uni vositasida alohida ta‘limga ehtiyoji bo‘lgan o‘quvchilarga ta‘lim berish;

umumiy o‘rta ta‘lim maktablari boshlang‘ich sinflarida tashkil qilinadigan inklyuziv sinfda o‘quvchilar va inklyuziv ta‘lim oluvchi o‘quvchilarning birgalikdagi o‘qishini tashkil qilish;

umumiy o‘rta ta‘lim maktablari boshlang‘ich sinflarida tashkil qilinayotgan inklyuziv sinfda saboq beradigan boshlang‘ich sinf o‘qituvchilari tarkibi bilan ta‘minlash.

Umumiy o‘rta ta‘lim maktablari boshlang‘ich sinflarida tashkil qilingan mazkur innovatsion inklyuziv ta‘lim sinfi o‘ziga xos ta‘lim turi sifatida qabul qilinmoqda. Chunki bu bilan quyidagilarga erishish nazarda tutilgan:

a) mamlakatimizning chekkka hududlarida istiqomat qilayotgan alohida ta‘limga ehtiyojmand

o'quvchilarni inklyuziv ta'lim bilan qamrab olish;

b) inklyuziv ta'lim oluvchilarning sog'lom o'quvchilari bilan birgalikda o'qish jarayonini tashkil qilish asosida ularni to'laqonli ijtimoiy moslashtirishga erishish;

v) alohida ta'limga ehtiyoji bo'lgan o'quvchilarning ta'lim huquqlarini sog'lom o'quvchilar bilan teng ravishda amalga oshirish;

g) kelgusida har bir umumiy o'rta ta'lim maktabida zamonaviy talablarga mos inklyuziv sinflarning bo'lishiga zamin hozirlash.

Bunday inklyuziv ta'lim innovatsiyasi bugungi kunda amaliyotga joriy etila boshlandi va u pedagogik tajriba-sinov ishlaridan o'tkazilmoqda. Misol uchun, Toshkent shahri Bektemir tumanining 209-sonli umumiy o'rta ta'lim maktabida boshlang'ich sinflarda inklyuziv sinflar tashkil qilinib, 2021-2022 o'quv yilidan boshlab tajriba-sinov ishlaridan o'tkazilmoqda[3;4]. Ushbu tajriba-sinov ishlari quyidagi amaliy samaralarni bera boshlaganligini ta'kidlab o'tish lozim:

sog'lom boshlang'ich sinf o'quvchilari alohida ta'limga ehtiyoji bo'lgan o'quvchilarga yozish, chizish va o'qish ko'nikmalarini o'rganishda yordam berayotganligi kuzatilmoqda;

o'quvchilar imkoniyati cheklangan inklyuziv ta'lim oluvchilarga topshiriqlarni bajarishda, narsalar yasashda (masalan, qozog'larni qirqishda) va amaliy ishlanmalarni o'zlashtirishda hamkorlikda yordam berish ko'nikmasi tarkib topdi;

inklyuziv ta'lim oluvchilar uchun sinflarni moslashtirish jarayoni amalga oshirila boshlandi.

Bunday amaliy tajriba natijasida mamlakatimiz boshlang'ich sinflarida inklyuziv ta'lim sinflarining tashkil etilganligi amaliy jihatdan muhim imkoniyatni berayotganligini eslatib o'tish joiz.

Ayna paytda, mamlakatimizda inklyuziv ta'limni tashkil etish bo'yicha bir qator ijtimoiy va pedagogik muammolar mavjudligini alohida eslatib o'tish lozim. Bu muammolarning eng muhimlari quyidagilardan iborat:

umumiy o'rta ta'lim maktablarida tashkil etilayotgan inklyuziv ta'lim sinflari uchun maxsus sinf va jihozlarning yetishmasligi (masalan, 1-sinfdan keyin o'quvchilar maktabning yuqori qavatlarida ta'lim oladilar va bu qavatlarda inklyuziv ta'lim oluvchilarning harakatlanishi uchun yo'lkalar mavjud emasligi keng ko'lamli muammolardan birini tashkil qiladi);

mamlakat miqyosida boshlang'ich ta'limda inklyuziv ta'limni amalga oshiruvchi boshlang'ich sinf o'qituvchilariga bo'lgan talab yuqori darajada saqlanib qolmoqda;

bir boshlang'ich sinfida sog'lom o'quvchilar va inklyuziv ta'lim o'quvchilarining birgalikda ta'lim olishi metodikasi ishlab chiqilmagan;

boshlang'ich sinf darsliklarida va uning qo'shimcha multimediyali ilovalarida inklyuziv ta'lim oluvchi o'quvchilar uchun materiallarning yetishmasligi hamda bu borada ishlanmalarning mavjud emasligi;

inklyuziv ta'lim sinflarining zamonaviy darajada jihozlanmaganligi va inklyuziv ta'lim oluvchilarning aniq tarkibda bo'linmaganligi;

mamlakat miqyosida inklyuziv ta'limning turlari bo'lgan defektolog, surdopedagog va logoped mutaxassislikka ega boshlang'ich sinf o'qituvchilarining yetishmasligi (bugungi kunda mamlakatimizda defektologik boshlang'ich sinf o'qituvchilari yetarli bo'lgani holda, inklyuziv ta'limning boshqa turlari bo'yicha mutaxassis o'qituvchilarning maqsadli tayyorlanmayotganligi muammosi).

Mazkur muammolarni nazariy va metodik tadqiqotlar, ishlanmalar va innovatsion yaratmalar asosida hal qilish muhim ahamiyatga egadir.

Boshlang'ich ta'limning inklyuziv ta'lim innovatsiyasida mavjud muammolarni hal etish bo'yicha muhim tashkiliy ishlarni amalga oshirish dolzarb bo'lib turibdi. Bunday tashkiliy ishlarning asosiylari bizningcha, quyidagilardan iborat:

mamlakatimiz umumiy o'rta ta'lim maktablarida inklyuziv ta'lim sinflari bo'yicha o'tkazilgan amaliy tajriba-sinov ishlari tajribalarini ommalashtirish;

oliy pedagogik ta'lim muassasalarida "Maxsus pedagogika" o'quv fani vositasida bo'lajak boshlang'ich sinf o'qituvchilarini inklyuziv ta'lim metodikasi bilan qurollantirish;

bo'lajak boshlang'ich sinf o'qituvchilarining inklyuziv ta'lim bo'yicha ko'nikmalarini bevosita haftalik amaliyot davrida inklyuziv sinflar mavjud ta'lim muassasalarida rivojlantirish;

bo'lajak boshlang'ich sinf o'qituvchilarining inklyuziv ta'lim metodikasi va vositalari bo'yicha ishlanmalar yaratish malakasini tarkib toptirish;

kelgusida boshlang'ich sinf o'qituvchilari klassifikatorida qo'shimcha ravishda inklyuziv ta'lim

metodisti malakasini berish.

Bunday tashkiliy ishlarni amalga oshirish mamlakatimiz boshlang'ich ta'limining innovatsion inklyuziv ta'lim tajribasini yanada kuchaytiradi.

Kezi kelganda eslatib o'tish joizki, mamlakatimizning Jahon savdo tashkilotiga a'zo bo'lish dasturlarida inklyuziv ta'limga ehtiyojmand o'quvchilarni ta'lim bilan qamrab olish maqsadlari amalga oshirilmoqda. Shu sababli boshlang'ich ta'limning inklyuziv ta'lim innovatsiyasi bo'yicha yangi avlod tadqiqotlarini amalga oshirish bu boradagi eng muhim vazilardan biri bo'lib turganligini eslatib o'tish lozim. Chunki alohida ta'limga ehtiyoji bo'lgan o'quvchilarni inklyuziv ta'lim bilan ta'minlash boshlang'ich ta'limning bugungi kundagi eng muhim vazifalaridan biridir[4;56].

Shunday qilib mamlakatimizda boshlang'ich ta'limning inklyuziv ta'lim innovatsiyasi muayyan yutuqlar, amalga oshirilishi lozim bo'lgan tadqiqotlar va mavjud muammolarni amaliy hal qilish xususiyatlariga egaligi bilan diqqatni tortadi. Bunda asosiy e'tibor inklyuziv ta'limga ehtiyojmand o'quvchilarning o'zlarini to'laqonli shaxs sifatida his qilish ko'nikmalarini shakllantirishga qaratilmoqda. Shu sababli bunday yondashuv boshlang'ich ta'limning o'ziga xos innovatsiyalaridan birini tashkil qiladi[5;47].

XULOSA VA TAVSIYALAR. O'zbekistonda boshlang'ich ta'lim jarayonining inklyuziv ta'lim innovatsiyasi tashkil qilinganligi muhim ahamiyatga egadir. Bunda asosiy e'tibor boshlang'ich sinflarda inklyuziv sinflarni tashkil qilish va uning vositasida inklyuziv ta'lim oluvchilarni sog'lom o'quvchilar bilan birgalikda o'qitish amaliyotiga qaratilmoqda. Ayni paytda, boshlang'ich ta'limda inklyuziv sinflarni tashkil qilish va ularning samaradorligiga erishish uchun inklyuziv ta'limning metodikasini ishlab chiqish, bo'lajak boshlang'ich sinf o'qituvchilarining inklyuziv ta'limni amalga oshirish metodikasini tarkib toptirish va oliy pedagogik ta'lim muassasalarida defektolog, surdopedagog, logoped mutaxassisligiga ega boshlang'ich sinf o'quvchilarini tayyorlash tavsiya etiladi.

Adabiyotlar:

“O'zbekiston-2030” strategiyasi. // www.ziynet.uz

Hasanboyeva J. va boshq. Pedagogika fanidan izohli lug'at. – Toshkent, 2009

Yangi tahrirdagi O'zbekiston Respublikasi Konstitutsiyasining 78-moddasi, O'zbekiston Respublikasining “nogironligi bo'lgan shaxslarning huquqlari to'g'risida”gi Yangi Qonuni (2020 yil), “Nogironlar huquqlari to'g'risidagi Konvensiyani (Nyu York, 2016 13 dekabr) radifikatsiya qilish haqidagi”gi Qonuni. // www.lex.uz

Inklyuziv ta'lim. // “O'zbekiston ovozi” gazetasi, 2024 yil 7 fevral soni

Jabborova O. Boshlang'ich ta'limda innovatsion texnologiyalar. – Toshkent, 2023

BOSHLANG'ICH TA'LIM SIFAT MEZONLARI

*Jabborova Onaxon Mannapovna,
pedagogika fanlari bo'yicha falsafa doktori (PhD) Boshlang'ich ta'lim metodikasi kafedrasini dotsenti,
Chirchiq davlat pedagogika universiteti*

*To'rayeva Gulhayo Temirqul qizi
Chirchiq davlat pedagogika universiteti
Boshlang'ich ta'lim yo'nalishi 2-bosqich talabasi
<https://doi.org/10.53885/edinres.2024.02.1.032>*

Annotatsiya: mamlakatimizda boshlang'ich ta'limni rivojlantirish bo'yicha strategik vazifalar belgilangan. Bunda asosiy e'tibor boshlang'ich ta'limda sifat ko'rsatkichlariga erishish va shu asosda boshlang'ich ta'limning samaradorligini tarkib toptirishga qaratilgan. Mazkur masalalar boshlang'ich ta'limning sifat mezonlarini nazariy va metodik jihatdan ishlab chiqishni taqozo etadi. Ushbu maqolada boshlang'ich ta'limning sifat mezonlari asoslari, uning ko'rsatkichlari (indikatorlari) va amaliy samaradorligi masalalari tahlil qilinib, metodik tavsiyalar taqdim etilgan.

Kalit so'zlar: boshlang'ich, ta'lim, sifat, mezon, ko'rsatkich, yondashuv, metodika, asos, tahlil, o'rganish, belgilash, maqsad, vazifa, ko'nikma, malaka.

KIRISH. “O‘zbekiston-2030” strategiyasida “Aholi talablariga va xalqaro standartlarga to‘liq javob beradigan ta’lim tizimini tashkil qilish” vazifasi qo‘yilgan[1;4]. Shu jihatdan aholi talablari – bu boshlang‘ich ta’limning o‘qitish metodikasini rivojlantirish vositasida o‘quvchilarning bilim va o‘zlashtirishini kuchaytirish, xalqaro standartlarga moslik esa o‘quvchilarning o‘zlashtirishida amaliyot va nazariya uyg‘unligi hamda ularning o‘z bilimlaridan foydalana olish ko‘nikmalarini ifodalaydi. Shu ma’noda boshlang‘ich ta’limning sifat talablari aholi talablariga va xalqaro standartlarga mos darajada tashkil etish ko‘rsatkichlari bilan belgilanadi. Bunda asosiy e’tibor maktab sharoiti hamda o‘quvchilarning imkoniyatlarini uyg‘unlashtirishga qaratilishi maqsadga muvofiq bo‘ladi. Mazkur maqolada ana shunday yondashuvlardan kelib chiqib, boshlang‘ich ta’limning sifat mezonlari tahliliga e’tiboringizni tortamiz.

METODLAR. Maqolada me’yoriy-huquqiy hujjatlar tahlili, pedagogik va psixologik yondashuvlar tarkibi, sintez va analiz, qiyosiy-tipologik tahlil, xulosalash va umumlashtirish, analitik yondashuv, ma’lumotlarning qiyosiy tahlili, yangi yondashuvlar metodikasi, pedagog olimlarning tavsiyalaridan foydalanish kabi metodlarga asoslanildi. Bunda muallifning individual yondashuv metodi va uning xulosalar metodi ustuvor darajada aks etdi. Shu sababli maqolaning metodlarini belgilashda asosiy e’tibor qo‘yilgan muammoning yechimini ishlab chiqishga qaratildi. Buning natijasida tanlangan metodlarning samara berganligini ta’kidlab o‘tish joiz.

NATIJALAR: Yangi O‘zbekistonni barpo etishning 2030 yilgacha mo‘ljallangan strategiyasi ijrosi jarayonida boshlang‘ich ta’limning sifat ko‘rsatkichlariga erishish muhim o‘rin tutadi. Shu sababli bu o‘rinda boshlang‘ich ta’limning sifat mezonlarini nazariy va metodik jihatdan belgilab olish maqsadga muvofiq bo‘ladi.

Sifat mezonlari asoslari. Ta’lim tizimida sifat mezonlarini belgilash bo‘yicha bir necha yondashuvlar mavjud ekanligini eslatib o‘tish joiz. Bunday yondashuvlarning asosiylarini quyidagilar tashkil qiladi:

- ta’lim jarayonining qanoatlanarli darajada bo‘lishi;
- ta’limda qo‘yilgan maqsad va vazifalarga erishish darajasi;
- ta’limning o‘zlashtirish darajasi;
- o‘zlashtirishdan foydalanish darajasi[2;470].

Pedagog olimlarning mazkur yondashuviga ko‘ra, ta’lim sifati mezonlarini idrok etish mumkin. Unga ko‘ra, ta’lim jarayoni barcha yoshdagi ta’lim oluvchilar uchun qoniqarli darajada bo‘lishi kerak va bunda ta’lim oluvchilarning yoshi, aqliy, ruhiy va jismoniy imkoniyatlariga mos ravishda ta’lim jarayonini amalga oshirish tanlanadi. Shu sababli ta’lim jarayonini tashkil etishning qoniqarlilik darajasi sifat ko‘rsatkichlarining eng muhimlaridan birini tashkil qiladi.

Ta’lim sifatining asoslaridan biri o‘qitish jarayonida qo‘yilgan maqsad va vazifalarga erishishdir.

Bunda ta'limning maqsadi ta'lim oluvchilarda bilim va ko'nikmalarni shakllantirish, uning vazifalari esa bilim va ko'nikmalar asosida ta'lim oluvchilarni faoliyatga tayyorlash bilan belgilanadi. Shu jihatdan mazkur masalada pedagogik olimlar turli maqsad va vazifalarning birligiga asoslanish lozimligini tavsiya qiladi[3;62].

Ta'lim sifatining eng muhim asoslaridan biri o'zlashtirish jarayonidir. Unga ko'ra, ta'lim oluvchilar o'quv fanlari kesimida bilim va ko'nikmalarni tushunib o'zlashtirishi nazarda tutiladi. Tushunib o'zlashtirish jarayoni ta'lim oluvchilarning bilimdonlik hamda ko'nikmalik tayyorgarligini kuchaytiruvchi amaliy omil hisoblanadi. Shu sababli o'zlashtirish darajasi ta'lim sifatini ko'rsatishning yaqqol omilidir.

Ta'lim sifatining yana bir asoslaridan biri ta'lim oluvchilarning o'zlashtirganlaridan foydalanish malakasiga ega bo'lishidir. Unga ko'ra, ta'lim oluvchilar o'zlashtirgan bilim va ko'nikmalarini amaliy faoliyatda qo'llay olishi lozim. Aynan mana shu masala ta'lim sifatining samaradorlik mezonini hisoblanadi. Mazkur masalada pedagog olimlarimiz tomonidan keng ko'lamli tadqiqot ishlari amalga oshirilayotganligini eslatib o'tish joiz.

Boshlang'ich ta'limning asosiy sifat mezonlari. Mamlakatimizda boshlang'ich ta'limning asosiy sifat mezonlarini belgilab olish dolzarb bo'lib turibdi. Mazkur masala bo'yicha o'rganishlar shuni ko'rsatadiki, boshlang'ich ta'limning sifat mezonlarini belgilashda turli yondashuvlar mavjud. Shu ma'noda bizning yondashuvimizga ko'ra, boshlang'ich ta'limning asosiy sifat mezonlari sifatida quyidagilarni belgilash mumkin:

- boshlang'ich ta'limni munosib sharoit va muhit vositasida tashkil qilish;
- boshlang'ich ta'limni yangi metodikalar va texnologiyalar asosida amalga oshirish;
- boshlang'ich ta'limni o'zlashtirishning innovatsion shakllariga tayanish;
- o'zlashtirilgan ko'nikma va malakalardan foydalanishning layoqatligini ta'minlash.

Boshlang'ich ta'limni munosib sharoit va muhim vositasida tashkil qilish mazkur ta'lim bosqichining asosiy sifat mezonlaridan birini tashkil qiladi. Bugungi kunda mamlakatimizda umumiy o'rta ta'lim maktablarining zamonaviy darajadagi binolar va jihozlar bilan ta'minlanayotganligi boshlang'ich ta'limni munosib sharoitda tashkil qilish imkonini bermogda. Ayni paytda, boshlang'ich ta'limning sharoitlarini mazkur ta'lim bosqichi davlat standartlariga mos ravishda kuchaytirib borish ehtiyoji mavjudligini eslatib o'tish joiz. Shuningdek, mamlakatimizda boshlang'ich ta'lim muhiti ham bugungi kun talablariga javob berishini eslatib o'tish joiz. Bunda boshlang'ich ta'lim muhitining barqarorligi, boshlang'ich sinf o'qituvchilarining individual tajribaga ega ekanligi va yangi avlod boshlang'ich sinf darsliklarining amaliyotga kiritilib borilayotganligi muhim o'rin tutmogda. Ayni paytda, boshlang'ich ta'lim muhitini tashqi salbiy ta'sirlardan muhofaza qilish, bu muhitga o'rinsiz aralashishlarni oldini olish va unda boshlang'ich sinf o'qituvchilari hamda sinf rahbarlarining faoliyat ustuvorligini ta'minlash muhim o'rin tutadi. Buning uchun O'zbekiston Respublikasi "Pedagogi maqomi to'g'risida"gi Qonuniga asoslanish maqsadga muvofiq bo'ladi[4;9-10].

Boshlang'ich ta'limning asosiy sifat mezonlaridan biri uni amalga oshirishda yangi metodikalar va texnologiyalarga tayanishdir. Shu jihatdan keyingi besh yil davomida boshlang'ich ta'limda o'ziga xos metodikalardan foydalanish tajribasi tarkib topdi. Bunday metodikalardan individual ta'lim metodikasi, o'quvchiga yo'naltirilgan ta'lim metodikasi, mustaqil ta'lim metodikasi kabilardan keng foydalanish amaliyotga joriy etildi. Shu jihatdan boshlang'ich ta'limni tashkil qilishda masofaviy ta'lim texnologiyasi, raqamli ta'lim texnologiyasi, klasterli ta'lim texnologiyalaridan foydalanish ham kutilgan samarani bermogda. Ayni paytda, boshlang'ich ta'limni amalga oshirishda qo'llanilayotgan oflayn va onlayn metodikalar hamda texnologiyalarning samaradorlik masalasiga e'tibor berish muhim hisoblanadi. Agar yangi metodika va texnologiyalar to'g'ri qo'llanilsa, boshlang'ich ta'limning sifat ko'rsatkichlari namoyon bo'ladi. Shu ma'noda bugungi kunda boshlang'ich ta'limda qo'llaniladigan yangi metodikalar va texnologiyalarning asosiylarini belgilash, ulardan foydalanish mexanizmlarini ishlab chiqish va tajriba-sinovdan o'tkazib keng ommalashtirish dolzarb bo'lib turibdi. Chunki boshlang'ich ta'limdan manfaatdor har bir mutaxassis o'zi yaxshi anglagan va o'zlashtirgan metodikalar hamda texnologiyalarni qo'llash jarayoni davom etmogda. Buning natijasida boshlang'ich ta'limda metodikalar va texnologiyalar jihatidan rang-baranglik yuzaga keldi. Amaliy jihatdan bunday rang-baranglik kutilgan samarani beradi, lekin boshlang'ich ta'lim vazifasini amalga oshirishda har xillikni keltirib chiqarishini unutmash lozim.

Boshlang'ich ta'limning asosiy sifat ko'rsatkichlaridan biri o'zlashtirishning talab darajasida bo'lishidir. Unga ko'ra, boshlang'ich sinf o'quvchilari aniq, tabiiy va gumanitar fanlar turkumidagi

o'quv materiallarini o'zlashtirishi, o'zlashtirganlaridan amaliyotda foydalanish ko'nikmasiga ega bo'lishi va tushunib o'zlashtirish malakasini egallashi taqozo etiladi[4;38]. Shu ma'noda boshlang'ich sinf o'quvchilarining o'zlashtirish ko'rsatkichlarini aniqlash metodikasini takomillashtirish va unda umumiy mezonlarni belgilab qo'yish taqozo etilmoqda. Savol tug'iladi: o'zlashtirish ko'rsatkichining sifat mezonlari sifatida nimalarni belgilash mumkin? Bizning yondashuvimizga ko'ra, mazkur masalada o'quvchilarning tushunish darajasi, fikrlash darajasi va ularning ta'limiy jihatdan keyingi ta'lim turlariga tayyorgarlik darajasi mezonlariga tayanish maqsadga muvofiq bo'ladi. Chunki o'quv-texnik vositalardan keng foydalanish natijasida o'quvchilarning tushunish darajasi ba'zida kutilgan ko'rsatkichlarni bermayapti, ularning fikrlashida biryozlamalik yoki texnik yondashuv ustuvor bo'lib qolmoqda, bundan tashqari boshlang'ich sinf o'quvchilarining ta'limning keyingi turlariga ta'limiy tayyorgarligi monitoring qilib borilmayapti. Bularning barchasi boshlang'ich ta'limning o'zlashtirish sifatiga salbiy ta'sir ko'rsatishi tabiiy holdir. Shu sababli boshlang'ich ta'limni o'zlashtirishning noan'anaviy va innovatsion shakllaridan foydalanish maqsadga muvofiq bo'ladi. Bunda boshlang'ich sinf o'quvchilarining o'qib tushunish, matn tuzish, matn xatolarini to'g'rilash va matematik topshiriqlarni tezkor va mustaqil fikrlash vositasida yechish ko'nikmasini tarkib toptirishga e'tibor berish maqsadga muvofiq bo'ladi. Bu omillar o'zlashtirish sifat ko'rsatkichlarini aniq belgilash imkoniyatlarini beradi.

Boshlang'ich ta'limning sifat mezonlarini aniqlash mexanizmlari. Boshlang'ich ta'limni amalga oshirish jarayonida sifat mezonlarini aniqlash mexanizmlarini tarkib toptirish va ularga asoslanish kutilgan samarani beradi. Mazkur masalada bizning yondashuvimiz quyidagicha:

- o'zlashtirish sifatini aniqlashning yozma ish mexanizmidan foydalanish;
- o'zlashtirish sifatini aniqlashning trening mexanizmidan foydalanish;
- o'zlashtirish sifatini aniqlashning taqdimot mexanizmidan foydalanish.

Boshlang'ich ta'lim sifati mezonini aniqlashda yozma ish mexanizmi muhim ahamiyatga ega ekanligini ta'kidlash lozim. Unga ko'ra, boshlang'ich sinf o'quvchilari insho, bayon va yozma ish topshiriqlarini bajarishi bilan o'zlarining o'zlashtirgan bilim va ko'nikmalarini namoyon qiladi. Misol uchun, insho yozish jarayonida boshlang'ich sinf o'quvchilari fikrlaydi, matn tuzadi va o'zlarining ko'nikmalarini namoyon qiladi. Bunda ularning yozuv malakasi, fikrlash ko'nikmasi va o'z fikrini ifodalash darajasiga asosan ularning bilim va ko'nikmalarini aniq baholash imkoniyatiga ega bo'linadi. Shu ma'noda yozma ish mexanizmi boshlang'ich sinf o'quvchilarining o'zlashtirish sifatini aniqlashdagi eng yaxshi va samarali omillardan biridir. Keyingi paytlarda mazkur masalada Test metodikasidan keng foydalanilmoqda, mazkur metodikaning yutuqlarini inkor etmagan holda ta'kidlash lozimki, aynan yozma ish o'quvchilarning o'zlashtirish darajasini va sifatini yaqqol namoyon qiluvchi omildir. Shu sababli an'anaviy mazkur metodikadan keng foydalanish maqsadga muvofiq bo'ladi.

Boshlang'ich sinf o'quvchilarining o'zlashtirish sifatini aniqlashda trening mexanizmi ham samarali hisoblanishini eslatib o'tish joiz. Unga ko'ra, o'quvchilar 3-4 nafardan iborat bir necha guruhlariga bo'linadi va guruhlariga topshiriqlar beriladi. Boshlang'ich sinf o'quvchilari berilgan topshiriqni guruh bo'lib bajarishda birgalikda fikrlaydi, o'z fikrini himoya qiladi va topshiriqning jamoa bo'lib bajarilishiga erishiladi. Buning natijasida o'quvchilarning o'zlashtirish sifati yaqqol namoyon bo'ladi. Shu sababli trening mexanizmidan va uning imkoniyatlaridan har bir o'quv fani doirasida muntazam foydalanib borish o'zlashtirish sifatiga erishishning muhim omillaridan biridir. Kuzatishimizga ko'ra, mazkur amaliy mexanizmdan keyingi paytlarda foydalanish susaygan. Shu sababli boshlang'ich sinf o'qituvchilari trening mexanizmlaridan foydalangan holda o'zlashtirish sifatini aniqlashga e'tibor berishi qulay va samarali imkoniyatlarni beradi.

Boshlang'ich sinf o'quvchilarining o'zlashtirish sifatini aniqlashda taqdimot mexanizmidan foydalanish ham muhim ahamiyatga egadir. Unga ko'ra, o'quvchilar guruhlariga bo'linadi va ularga mavzular bo'yicha taqdimot tayyorlash topshiriladi. Tayyorlangan taqdimotlar muhokama qilinadi va baholanadi. Eslatib o'tish joizki, taqdimotlarni tayyorlashda boshlang'ich sinf o'quvchilari jamoa bo'lib ishlaydi, darsliklar va qo'shimcha o'quv materiallaridan foydalanadi, kezi kelganda, maslahatlar va tavsiyalardan foydalanadi. Buning natijasida berilgan mavzu bo'yicha o'ziga xos taqdimot materiali yuzaga keladi va bu materiallar boshlang'ich sinf o'quvchilarining o'zlashtirish sifati ko'rsatkichlarini aniq namoyon qiladi. Bundan tashqari, taqdimot mexanizmining ahamiyati shundaki, o'quvchilarni mustaqil izlanishga yo'naltiradi.

E'tibor berilsa boshlang'ich sinf o'quvchilarining o'zlashtirish sifati mezonlari o'ziga xos yondashuvlarni taqozo etadi[5;35].

XULOSA VA TAVSIYALAR: Boshlang'ich ta'limda sifat ko'rsatkichlariga erishishning eng muhim omillaridan biri o'quvchilar o'zlashtirishining sifat mezonlariga tayanishdir. Buning uchun ta'lim sifatini aniqlash mezonlari, boshlang'ich sinf o'quvchilarining o'zlashtirish sifatini aniqlash asoslari va uni aniqlashning mexanizmlariga asosiy e'tiborni qaratish maqsadga muvofiq bo'ladi. Boshlang'ich sinf o'quvchilari o'zlashtirish jarayonida kutilgan ko'rsatkichga erishsa, bu boshlang'ich ta'lim sifatiga asos bo'ladi. Shu sababli boshlang'ich sinf o'quvchilari o'zlashtirishining sifat ko'rsatkichlarini aniq mexanizmlar asosida aniqlash taqozo etiladi.

Boshlang'ich sinf o'quvchilarining o'zlashtirish sifat mezonlarini o'rganish va aniqlash metodikasi bilan oliy pedagogik ta'lim jarayonida bo'lajak boshlang'ich sinf o'qituvchilarining qurollantirilishi muhim ahamiyatga egadir. Buning uchun o'quv fanlarini o'qitish jarayonida, haftalik pedagogik amaliyot davrida, o'quv fanlarining mustaqil ta'lim bosqichida va Ustoz-shogird an'anasi vositasida bo'lajak boshlang'ich sinf o'qituvchilarining o'zlashtirish sifat mezonlarini aniqlash metodikasi bo'yicha ko'nikma va malakalarini tarkib toptirish taqozo etiladi. Bu bilan oliy boshlang'ich ta'lim jarayoni ham amaliyot bilan keng bog'lanish imkoniyatlariga ega bo'ladi.

Adabiyotlar:

“O‘zbekiston-2030” strategiyasi. // www.ziynet.uz

Hasanboyev J. va boshq. Pedagogika fanidan izohli lug‘at. – Toshkent, 2009

O‘zbekiston Respublikasi “Pedagogik maqomi to‘g‘risida”gi Qonuni. // www.ziynet.uz

Jabborova O. Boshlang'ich ta'limda innovatsion texnologiyalar. – Toshkent, 2023

Mardonov Sh. Pedagogika fanidan o'qitishning elektron-modulli didaktik ta'minotini ishlab chiqish texnologiyasi. – Toshkent, 2021

**BOKSCHILARNING JISMONIY SIFATLARINI RIVOJLANTIRISH JARAYONIDA
ORGANIZMDAGI FIZIOLOGIK O'ZGARISHLAR****Kochanov Dauletbay Erejepovich****O'zbekiston davlat jismoniy tarbiya va sport universiteti Nukus filiali dotsent, b.f.f.d****Qonirbayev Dastan Mirzabay o'g'li****O'zbekiston davlat jismoniy tarbiya va sport universiteti Nukus filiali talabasi****<https://doi.org/10.53885/edinres.2024.02.1.033>**

Annotatsiya. Ushbu maqolada bokschilarda jismoniy sifatlarning rivojlanishi jarayonida organizmda sodir bo'ladigan fiziologik o'zgarishlar chuqur o'rganilgan. Boksga muvaffaqiyatga erishish uchun zarur bo'lgan kuch, tezlik, chidamlilik va chaqqonlik kabi o'ziga xos jismoniy xususiyatlari va asosiy fiziologik mexanizmlarni tahlil qilingan. Shuningdek, u boksga xos mashg'ulotlarga javoban mushak, yurak-qon tomir va metabolik o'zgarishlarni tahlil qiladi, bu fiziologik moslashuvlarni optimallashtirishda ovqatlanish, tiklanish strategiyalari va vazni boshqarishning rolini ta'kidlaydi. Bundan tashqari, maqola fiziologik o'zgarishlar, jarohatlarning oldini olish va qarishning fiziologik rivojlanishiga ta'siri o'rtasidagi o'zaro bog'liqlikni ko'rib chiqilgan.

Kalit so'zlar: chidamlilik, chaqqonlik, moslashuvchanlik, kuch, fiziologik o'zgarish, individuallik, qobiliyat, metodologiya, strategiya, tiklanish.

**ФИЗИОЛОГИЧЕСКИЕ ИЗМЕНЕНИЯ В ОРГАНИЗМЕ ПРИ РАЗВИТИИ
ФИЗИЧЕСКИХ КАЧЕСТВ БОКСЕРОВ****Кочанов Даулетбай Эрежепович****доцент, б.ф.ф.д Нукусский филиал Узбекского государственного университета
физического воспитания и спорта****Қонирбаев Дастан Мирзабай ўғли****Студент Нукусский филиал Узбекского государственного университета физического
воспитания и спорта**

Аннотация. В данной статье подробно рассмотрены физиологические изменения, происходящие в организме в процессе развития физических качеств у боксеров. Были проанализированы конкретные физические характеристики и основные физиологические механизмы, необходимые для успеха в боксе, такие как сила, скорость, выносливость и ловкость. Он также анализирует мышечные, сердечно-сосудистые и метаболические изменения в ответ на тренировки, специфичные для бокса, подчеркивая роль диеты, стратегий восстановления и контроля веса в оптимизации физиологических адаптаций. Кроме того, в статье рассматривается взаимосвязь между физиологическими изменениями, предотвращением травм и влиянием старения на физиологическое развитие.

Ключевые слова: выносливость, ловкость, гибкость, сила, физиологические изменения, индивидуальность, способности, методология, стратегия, восстановление.

PHYSIOLOGICAL CHANGES IN THE BODY DURING THE DEVELOPMENT OF THE PHYSICAL QUALITIES OF BOXERS

Kochanov Dauletbay Erejepovich

docent, b.f.f.d. Nukus branch Uzbek State University of Physical Education and Sports

Qonirbayev Dastan Mirzabay o'g'li

Student of the Nukus branch Uzbek State University of Physical Education and Sports

Annotation. This article delves into the physiological changes that occur in the body during the development of physical qualities in boxers. Specific physical characteristics and basic physiological mechanisms, such as strength, speed, endurance and agility, necessary for success in boxing, have been analyzed. It also analyzes muscle, cardiovascular, and metabolic changes in response to boxing-specific training, emphasizing the role of nutrition, recovery strategies, and weight management in optimizing physiological adaptations. In addition, the article examined the correlation between physiological changes, the Prevention of injuries and the impact of aging on physiological development.

Key words: endurance, agility, flexibility, strength, physiological change, individuality, ability, methodology, strategy, recovery.

Kirish. Bokschilarda jismoniy sifatlarning rivojlanishi organizmda bir qator fiziologik o'zgarishlarni keltirib chiqaradigan dinamik jarayondir. Bokschilar o'zlarining aerob qobiliyatini, anaerob chegarasini, mushaklarning chidamliligini, quvvat ishlab chiqarishni, tezlikni rivojlantirish, chaqqonlik va metabolik samaradorlikni oshirish uchun mashg'ulotlardan o'tayotganda, tana sport talablariga javob beradigan bir qator moslashuvlardan o'tadi. Ushbu o'zgarishlar yurak-qon tomir funksiyasini yaxshilash, mushaklarning kuchi va chidamliligini oshirish, nerv-mushaklarni muvofiqlashtirishni yaxshilash va energiyadan foydalanishni optimallashtirishni o'z ichiga oladi. Bokschilarda jismoniy sifatlarni rivojlantirish jarayonida yuzaga keladigan murakkab fiziologik o'zgarishlarni tushunish samarali mashg'ulotlar dasturlarini ishlab chiqish va sport ko'rsatkichlarini maksimal darajada oshirish uchun juda muhimdir. Ushbu maqolada biz bokschilar o'zlarining jismoniy imkoniyatlarini oshirishga va ringda ustunlikka intilishlari sababli tanada sodir bo'ladigan o'ziga xos fiziologik o'zgarishlarni tahlil qilamiz.

Adabiyotlar tahlili. Zamonaviy dunyoda fiziologik barqarorlik muhim omillardan biri hisoblanadi. Shuningdek professional tarzda birro bir sport bilan shug'ullanish kishidan alohida fiziologik jarayonlarni talab qiladi. Bir qator fiziolog olimlar o'z faoliyatlari davomida nafaqat sport bilan shug'ullanish jarayonida yuzaga kelishi mumkin bo'lgan o'zgarishlar balki mashg'ulotlardan keyin ehtimoliy o'zgarishlar borasida tadqiqotlar olib borganlar. Jumladan bokschilarda yuz beradigan fiziologik o'zgarishlar bo'yicha xorij olimlaridan (Michael Stone, Carl Foster, Barry A. Spiering, Mikel Izquierdo, John A. Hawley) MDH davlatlaridan bir qancha olimlar (Vladimir Zatsiorsky, Boris Sheiko, Yury Verkhoshansky, Valentin Balykin) aynan shu sohabo'yicha izlanishlar olib borganlar.

Jumladan Uilyam J. Kraemer: Jismoniy mashqlar fiziologiyasi sohasidagi taniqli tadqiqotchi, Kraemer mashg'ulotlar paytida bokschilardagi fiziologik o'zgarishlar bo'yicha keng qamrovli tadqiqotlar o'tkazdi. U bokschilarda kuch va chidamlilikni optimallashtirish, ularning jismoniy sifatlarini sezilarli yaxshilanishga olib keladigan davriy o'quv dasturlari muhimligini ta'kidlaydi. Ya'ni kundalik ratsion va aniq belgilangan vaqtlarda olib borilgan mashqlar sportchidagi jismoniy ko'rsatkichlar normallasadi va yanada takomillashadi. Doktor Maykl Stoun esa sport fanlari bo'yicha yetakchi mutaxassis, Stoun bokschilarning nerv-mushak moslashuvlarini o'rganib chiqdi va portlovchi kuch va tezlikni rivojlantirishning samaradorlikni oshirishdagi rolini ta'kidladi. Uning tadqiqotlari bokschilarda qulay fiziologik o'zgarishlarni yuzaga keltirish uchun maxsus mashg'ulot protokollari zarurligini ta'kidlaydi Karl Foster: Jismoniy mashqlar fiziologiyasining ko'zga ko'ringan vakili sifatida bokschilarning

yurak-qon tomir moslashuvlarini o'rganib, yuqori intensiv intervalli mashg'ulotlarning aerobik imkoniyatlar va metabolik samaradorlikka ta'siriga e'tibor qaratdi. Uning izlanishlari bokschilar uchun janglar davomida yuqori intensiv harakatlarni davom ettirish uchun yurak-qon tomir konditsionerligi muhimligiga alohida e'tibor beriladi. Barri A. Spiering: Sport tibbiyoti va mashg'ulotlar samaradorligini oshirish bo'yicha tajribaga ega bo'lgan Spiering bokschilarning mushak moslashuvi bo'yicha tadqiqot olib bordi, mashg'ulot jarayonida mushaklarning chidamliligi va kuchini rivojlantirishga ta'sirini aniqladi. Uning izlanishi asosida bokschilarda ringda yuzaga kelishi mumkin bo'lgan toliqishni oldini olishga qaratilgamligi bilan alohida ahamiyatga egadir. Devid L. Kostill: Uning tadqiqotlarida asosan mashg'ulotlar davomida bokschilardagi metabolik o'zgarishlarni o'rganib chiqadi va energiya almashinuvi va tiklanishni optimallashtirishda oziqlanish strategiyalarining rolini alohida ta'kidlab o'tadi. Uning tadqiqotlari boksning jismoniy talablarini qo'llab-quvvatlashda parhezning o'rni muhimligini o'z izlanishlarida ko'rsatib o'tadi. Xorijning yana bir taniqli olimlaridan biri Robert U. Nyuton boksning biomexanik jihatlarini o'rganib chiqadi, chaqqonlik va muvofiqlashtirish mashg'ulotlarining harakat samaradorligi va mahorat rivojlanishiga ta'sirini o'rgandi. Uning ishi boks texnikasini takomillashtirish bilan bog'liq murakkab fiziologik moslashuvlarni oldingi o'ringa qoyadi. MDH mamlakatlari orasidan ham bir qator olimlar shu soha bo'yicha bir qator izlanishlar olib borganlar. Jumladan 1. Doktor Yuriy Verxoshanskiy: Rossiyalik taniqli sport olimi, doktor Verxoshanskiy sportchilar, jumladan, bokschilarda portlovchi kuch va quvvatni rivojlantirish bo'yicha keng ko'lamli tadqiqotlari bilan mashhur. U nerv-mushak moslashuvini yaxshilash va boks samaradorligini oshirish uchun plyometrik va ballistik mashq usullaridan foydalanish muhimligini ta'kidlaydi. Doktor Vladimir Zatsiorskiy: Sobiq Sovet Ittifoqining taniqli biomexanika mutaxassisi, Zatsiorskiy boks harakatlarining mexanik jihatlarini bo'yicha tadqiqot olib borib, zarba tezligi va aniqligini optimallashtirishda mushaklarni muvofiqlashtirish va qo'shma mexanikaning rolini ta'kidladi. Uning ishi samarali boks texnikasi asosidagi biomexanik tamoyillarni ta'kidlaydi. Anatoliy Bondarchuk: Ukrainalik taniqli sport olimi va murabbiyi, Bondarchuk bokschilar uchun ixtisoslashtirilgan kuch mashqlariga fiziologik moslashuvlarni o'rganib, mushaklar kuchini va chidamliligini oshirish uchun individual mashg'ulotlarning ahamiyatini ta'kidladi. Uning tadqiqotlari jangovar sportchilar uchun kuch-quvvatni rivojlantirishga moslashtirilgan yondashuvni ta'kidlaydi. Vladimir Issurin: Belaruslik sport mashg'ulotlari metodologiyasi bo'yicha yetakchi tadqiqotchi. Olim bokschilar uchun mashg'ulotlar davriyligini o'rganib chiqdi va o'ziga xos fiziologik moslashuvlarni yuzaga keltirish va ortiqcha mashq qilishning oldini olish uchun turli xil mashg'ulotlar stimullarining muhimligini ta'kidladi. Uning ishi bokschilarda jismoniy sifatlarni optimallashtirishga tizimli yondashuv bo'lishi lozimligini o'z tadqiqotlarida qayd etgan.

Muhokama. Bokschilarda jismoniy sifatlarning rivojlanishi organizmdagi bir qator fiziologik o'zgarishlarni o'z ichiga oladi. Ushbu o'zgarishlar sportchining sport talablarini qondirish qobiliyatini yaxshilash va optimallashtirish uchun juda muhimdir. Bokschilarning jismoniy sifatlarini rivojlantirish jarayonida yuzaga keladigan asosiy fiziologik o'zgarishlardan ba'zilari:

1. Kardiovaskulyar moslashuvlar: Bokschilar chidamliligi va aerob qobiliyatini yaxshilash uchun yurak-qon tomir moslashuvlaridan o'tadilar. Bu qon tomir hajmini, yurak ishlab chiqarishni va ishlaydigan mushaklarga kislorod etkazib berish samaradorligini oshirishni o'z ichiga oladi. Trening dasturlari ko'pincha yurak-qon tomir faoliyatini yaxshilash uchun yuqori intensivlikdagi intervalli mashg'ulotlar (HIIT) va aerobik mashqlarni o'z ichiga oladi.

2. Mushaklar chidamliligi va kuchi: Bokschilar kuchli zarbalar va harakatlarni yaratish uchun mushak chidamliligi va kuchini rivojlantirishlari kerak. Chidamlilik mashqlari gipertrofiyani rag'batlantiradi va mushak tolalarining to'planishini oshiradi, bu esa kuch va quvvatning yaxshilanishiga olib keladi. Bunga og'ir atletika, plyometrik mashqlar orqali erishiladi.

3. Tezlik va chaqqonlik: Tezlik va chaqqonlikni oshirish uchun bokschilar nerv-mushak moslashuvidan o'tadilar. Bu motor blokklarini ishg'a olish, muvofiqlashtirish va proprioepsiyani yaxshilashni o'z ichiga oladi. Bu fazilatlarini rivojlantirish uchun chaqqonlik mashqlari, sprint intervallari va oyoq mashqlari kabi o'qitish usullari qo'llaniladi.

4. Moslashuvchanlik va harakatchanlik: Moslashuvchanlik va harakatchanlik bokschilar uchun

dinamik harakatlarni amalga oshirish va jarohatlardan qochish uchun juda muhimdir. Cho'zish mashqlari va harakatchanlik mashqlari bo'g'imlarning harakat doirasini, mushaklarning elastikligini va umumiy moslashuvchanlikni yaxshilashga yordam beradi.

5. Tana tarkibi: Bokschilar ko'pincha ma'lum vazn toifalarida raqobatlashish uchun muayyan tana tuzilishiga erishishlari kerak. Ta'lim va ovqatlanish strategiyalari mushak massasini optimallashtirish, tanadagi yog 'foizini kamaytirish va ishlashni pasaytirmasdan kerakli vaznga erishish uchun qo'llaniladi.

6. Endokrin tizim moslashuvi: Endokrin tizim mashg'ulotlarga moslashish bilan bog'liq turli fiziologik jarayonlarni tartibga solishda muhim rol o'ynaydi. Trening gormonlar darajasida o'zgarishlarni keltirib chiqaradi, masalan, testosteron va o'sish gormoni sekretsiyasi ortib, mushaklarning o'sishi va tiklanishiga yordam beradi.

7. Nevrologik moslashuvlar: Bokschilar o'zlarining jismoniy sifatlarini rivojlantirar ekan, ular vosita nazoratini, reaksiya vaqtini va muvofiqlashtirishni yaxshilaydigan nevrologik moslashuvlardan o'tadilar. Bu nerv-mushak samaradorligini oshirishni va portlovchi harakatlar paytida mushak tolalarini tezda jalb qilish qobiliyatini o'z ichiga oladi.

Xulosa. Xulosa qilib aytish mumkinki, bokschilarda jismoniy sifatning rivojlanishi organizmdagi keng ko'lamli fiziologik o'zgarishlarni o'z ichiga oladi. Bu o'zgarishlarga chidamlilikni, mushaklar kuchini va kuchini rivojlantirish, tezlik va chaqqonlikni oshirish, egiluvchanlik va harakatchanlikni yaxshilash, tana tarkibini optimallashtirish, endokrin tizim moslashuvi va harakatni boshqarish va muvofiqlashtirish bilan bog'liq nevrologik o'zgarishlarni yaxshilash uchun yurak-qon tomir moslashuvlari kiradi. Strukturaviy o'quv dasturlari orqali bokschilar o'zlarining sport qobiliyatlarini oshirish va sport talablariga javob berish uchun ushbu fiziologik moslashuvlardan o'tadilar. Ushbu fiziologik o'zgarishlarning avj nuqtasi, pirovardida, boksning qiyin sport turida ishlash va raqobatbardosh muvaffaqiyatlarga olib keladi.

Foydalanilgan adabiyotlar ro'yxati:

1. «The Science of Boxing: Techniques and Tactics» by Matt Yanofsky (2015)
2. «Boxing: Training, Skills and Techniques» by Gary Blower (2012)
3. «Boxing Mastery: Advanced Technique, Tactics, and Strategies from the Sweet Science» by Mark Hatmaker (2004)
4. «Boxing for MMA: Building the Fistic Edge» by Mark Hatmaker (2006)
5. «Boxing for Beginners: A Guide to Competition & Fitness» by Billy Finegan (2017)
6. «Supertraining» by Yuri Verkhoshansky and Mel C. Siff - (1999)
7. «Transfer of Training in Sports» by Anatoliy Bondarchuk – (2007)
8. «Science and Practice of Strength Training» by Vladimir Zatsiorsky and William Kraemer – (1995)

MUHANDISLIK VA KOMPYUTER GRAFIKASI FANNI O'QTISHDA YAQQOL TASVIR ORQALI TALABALARNI FAZOVIIY TASSAVURINI OSHIRISH VA IJODKORLIGINI SHAKILLANTIRISH

Malikov Kozim Gafurovich,
Toshkent davlat transport universiteti PhD dotsent v/b
<https://doi.org/10.53885/edinres.2024.02.1.034>

Annotatsiya. Mazkur maqolada grafika tarixi qisqa bayon etilgan va hozirgi zamonaviy dasturlarni integratsiyalash orqali yaqqol tasvir orqali talabalarni fazoviy tassavurini oshirish va ijodkorligini shakillantirish bo'yicha tavsiyalar berilgan.

Kalit so'zlar: Yaqqol tasvir, eskiz, obyekt, chizma, buyum, detal, tasavvur, proeksiya, uch va ikki o'lchamli.

ИНЖЕНЕРНАЯ И КОМПЬЮТЕРНАЯ ГРАФИКА ПОВЫШАТЬ ПРОСТРАНСТВЕННОЕ ВОСПРИЯТИЕ И ФОРМИРОВАТЬ ТВОРЧЕСКИЕ СПОСОБНОСТИ УЧАЩИХСЯ ЧЕРЕЗ ЧЕТКОЕ ИЗОБРАЖЕНИЕ ПРИ ИЗУЧЕНИИ ПРЕДМЕТА

Маликов Козим Гафурович,
доцент Ташкентского государственного Транспортного университета

Аннотация. В данной статье кратко изложена история графики и даны рекомендации по повышению пространственного восприятия и формированию творческих способностей учащихся посредством наглядного изображения путем интеграции современных программ.

Ключевые слова: Четкое изображение, эскиз, объект, рисунок, предмет, деталь, воображение, проекция, трехмерное и двумерное.

ENGINEERING AND COMPUTER GRAPHICS ENHANCE THE SPATIAL TASSAVUR OF STUDENTS AND SHAPE THEIR CREATIVITY THROUGH A VIVID IMAGE IN THE STUDY OF SCIENCE

Malikov Kozim Gafurovich,
Tashkent State transport University PhD Associate Professor

Annotation. This article summarizes the history of graphics and provides recommendations for improving spatial perception and the formation of creative abilities of students through visual representation through the integration of modern programs.

Key words: Clear image, sketch, object, drawing, object, detail, imagination, projection, three-dimensional and two-dimensional.

Kirish. Mamlakatimizda oliy ta'lim muassalarida etishib chiqayotgan yosh mutaxassislar amaldagi texnika, texnologiya va ishlab chiqarish hamda qurilish sohalarini yuqori darajada chuqur o'zlashtirish, hamda kelajakda shu sohalardagi ishlarni yuqori darajada shu bilan birga qisqa muddatda anglab etib, ularni takomillashtirish va modernizatsiya qilishga tayyor bo'lishlari lozim.

Muhandislik fanlaridan tayyorlanayotgan yosh muhandislarning grafik ma'lumotlarni qabul qilish, qayta ishlab, ularni zamonaviy grafik dasturlar vositasida kompyuterda tasvirlash malaka va tajribalariga ega bo'lishi muhim omillardan hisoblanadi.

Ta'lim berish jarayonida pedagogik faoliyatida talabalar tomonidan qiyin o'zlashtiriladigan mavzularni animatsiyali elektron vositalarini ishlab chiqish asosida, ularni talabalar tomonidan oson o'zlashtirilishiga erishishlari mumkinligi va shu qatorda talabalarni qoblyati va ijodkorligini rivojlantirish kerak ham bo'ladi.

Muhandislik sohasini tarixga nazar soladigan bo'lsak chizgi-tasvirlar avvaliga ikki o'lchamda keyinchalik esa, uch o'lchamda bajarilgan. Qadimda bunday tasvirlarga biror xududdan ikkinchisiga borishda yo'ldan adashmaslikni ko'rsatuvchi ketma-ket uchraydigan mo'ljallar katta daraxt, qoya,

soylik, dashtlik, cho‘llik va suvlik kabi mavjud obyektlarning shartli belgilarini ifodalovchi karvon yo‘li xaritalariga katta ehtiyoj bo‘lgan. Ya‘ni, qadim-qadimda insoniyat o‘zining amaliy faoliyatida avval biror yo‘nalishni belgilash yoki ov qilish masqanlarda ko‘p uchraydigan jonivorlarni ikki o‘lchamli tasvirlaridan foydalanib, o‘z fikrlarini chizgilar vositasida bir-birlariga tasvirlar yordamida uzatganlar.

Ming yillar osha insoniyat taraqqiyoti odamlar aql idroki va tafakkurini ham oshirishga va pirovard natijada har bir davrning tug‘ma iqtidorli, iste‘dodli va qobiliyatli tomonidan obyektlarning yaqqol tasvirlarini ham bajarishga erishganlar desak tekis chizgi tasvirlar asrlar davomida takomillashib va modernizatsiyalashib ikki va uch o‘lchamli tasvirlar paydo bo‘lgan. Shu bois ham yaqqol tasvirlar va aksonometriyani qachon, qaerda paydo bo‘lgani noma‘lumdir. Ammo qadimda bu tasvirlarga yaqin bo‘lgan rasmlardan barcha mamlakatlarda halq ustalari va rasm chizish qobiliyatiga ega bo‘lganlar foydalanib kelishgan.

Qadimgi Gresiyada qiyshiq burchakli frontal aksonometrik proeksiyalarga mos bo‘lgan kamon otish holatidagi kamonchining go‘yo yaqqol tasviri ko‘rsatilgan, 1-rasm.

Markaziy osiyo musavviri Kamoliddin Bexzod miniatyura asarlarida yaqqol tasvirda bajarilganini ko‘rishimiz mumkin. Qirolning boshini chopish jarayoni, 2-rasm.



1- rasm

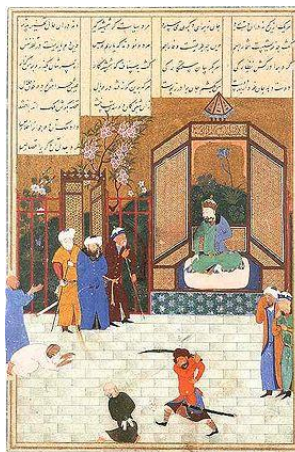

2- rasm

Insoniyat tomonidan yaratmoqchi bo‘lgan xar qanday narsani oldin tasavvur qilib uni xayol orqali ko‘z oldiga keltira boshlaydi va xayolning inson uchun muhim tomoni shundaki, xayol yordamida odam bo‘lajak predmetni, narsani oldindan idrok qiladi. Masalan, muhandis o‘zi yaratmoqchi bo‘lgan mashinasini uning sxemasidan tasavvur qiladi. Me‘mor qurmoqchi bo‘lgan binosini chizgan eskizi orqali tasavvur etadi.

Fazoviy tasavvur orqali tasvirlanayotgan obyekt, chizma, buyum, detal va boshqalarni shakli, hajmi, ko‘rinishi, vaziyati, uning xarakteristikasi haqida to‘liq tushunchaga ega bo‘lishdir. Fazoviy tasavvur deganda chizilayotgan chizma, detal va boshqalarning inson tasavvuri, hayolida ko‘z oldiga keltira olishi hamda uni qog‘ozga tushira olishi tushuniladi. Shu orqali talabalarning fazoviy tasavvuri ular ongining mahsuli sifatida borliqdagi narsalarning fazodagi o‘rni, holati, shakli, o‘zaro joylashuvi va nisbatlar o‘rnini tasavvur qilish qobiliyati demakdir.

Muhandislik va kompyuter grafikasi fanida talabalarning fazoviy tafakkurini oshirishda buyumlarning fazoviy tasavvur qilish qobiliyati, ya‘ni chizmani o‘qish asosiy omil hisoblanadi. Chizmani o‘qish esa, berilgan buyumning tekis chizmasini uning yaqqol tasviri bilan qiyoslash natijasida shakllanadi va rivojlanib boradi.

Tasviriy san‘atda va muhandislik grafikasida fazoni uch va ikki o‘lchamli modellari tasvirlash orqali, har ikkala sohada ham fazodagi uch o‘lchamli obyektlarni tekislikdagi ikki o‘lchamli tasvirlarini hosil qilish jarayonining elementlardan tashkil topgan apparati yagona bo‘lib, u uchta tarkibiy, kuzatish nuqtasi-proeksiyalash markazi, tasvirlar kartina tekisligi va uch o‘lchamli obyektlar kabi qismlardan iborat: S, Q va F, 3- rasm.

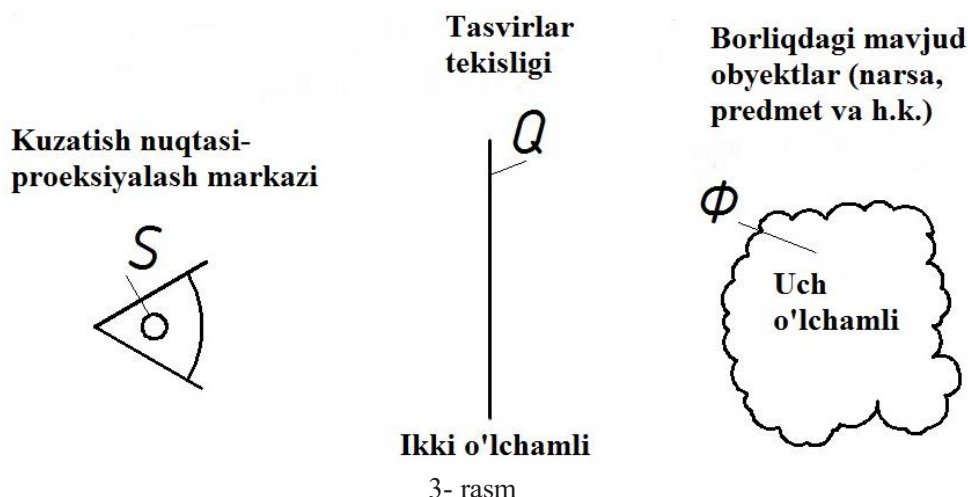

Bu apparat yordamida ongimizda kechayotgan biror mavjud vaqt oralig'ida, aynan bir soniyada fotoapparatda olingan rasm kabi o'zaro munosabatda bo'lib tasvirlar hosil qiladi.

Aslida bu apparatdan foydalanib nazariy mavjud obyektlarning kartina (fikran uni shaffof deb) tekisligida mavhum tasvirlarini yasashda, bu obyektlarlardan qaytgan nurlardan, ya'ni proeksiyalash markazida yig'iluvchi proeksiyalovchi nurlardan foydalaniladi. Albatta bu xulosa, agar obyekt S va Q oralig'ida bo'lsa ham o'z kuchida qoladi. Lekin bu apparatdan amaliy foydalanishda, proeksiyalovchi nurlarni (obyekt va uning qismlaridan qaytgan nurlarni yo'q deb faraz qilib) proeksiyalash markazidan taraladi-chiqadi deb olinadi. Bunda go'yoki proeksiyalash markazidan chiqqan proeksiyalovchi nur, obyektдан aynan shu nur bo'ylab qaytadi deb qaraladi.

U buyum va obyektlarning epyurini o'rganish fazoviy taqqoslash bilan ekvivalentligini ko'rsatgan. Chizma geometriya yangi fan sifatida mustaqil fanga aylandi va tez orada XIX asr boshlaridan Yevropa davlatlari Oliy texnika maktablarida o'qitila boshlangan.

Geometrik modellashtirishda to'g'ridan-to'g'ri fazoviy ob'ektlarni quyidagi turlaridan (yoki ular sirtining qismlaridan) foydalaniladi: parallelepiped (yoki prizma), piramida, silindr, sfera, konus, tor, vintli sirt (spiral). Bundan tashqari, odatda, qator kesimlar ko'rinishida beriladigan murakkab shakldagi sirtlardan foydalaniladi.

Uyg'onish va undan keyingi davrlarda fan va texnikaning taraqqiyoti XVIII asr oxirlarida buyumlarning ikki o'lchamli tasvirlariga asoslangan chizma geometriya va chizmachilik fanlarini shakllanishiga olib kelgani ma'lum. Natijada ikki o'lchamli epyur chizmaga va loyihalarga bo'lgan ehtiyoj yillar sayin ortib borib, hozirgi, ya'ni barcha yo'nalishdagi bunyodkorlik ishlarini amalga oshirish, chizmalarsiz yoki loyihalarsiz tasavvur qilib bo'lmas darajasiga erishildi.

Xozirgi zamaon fan texnologiya rivojida grafik kompyuter texnologiyalarining paydo bo'lishi ortida o'z dolzarbligini yo'qotmasligi va oliy muhandislik ta'limida foydali bo'lishi uchun o'quv fani mavzularini bayon etishga yangicha yondashuv kiritilishi kerakligi va shu qatorda kompyuter grafikasining muhandislik grafikasiga integratsiyasi natijasida talabalarining fazoviy tasavvurini rivojlantirish uchun samarali vosita sifatida tushuniladi.

Chizma geometriya va muhandislik grafikasi fanini o'rganish talabalarda fazoviy tasavvurni va mantiqiy fikrlashni rivojlantirib, ijodiy qobiliyatini shakllantirishga yordam beribgina qolmay yaqqol tasvir orqali buyum ko'rinishlarini aniqlash yoki aksincha ko'rinish orqali yaqqol tasvirini tasvirlashni shakllantirish yanada oshiradi.

Muhandislik grafikasining maqsadi – fazoviy tasavvurni rivojlantirish, fazoviy shakllar va munosabatlari ularning, konstruktorlik hujjatlarini ishlab chiqish uchun bilim va ko'nikmalarni shakllantirishdan iborat.

Tasavvur: Xayolning inson uchun muhim tomoni shundaki, xayol yordamida odam bo'lajak predmetni, narsani oldindan idrok qiladi. Masalan, muhandis o'zi yaratmoqchi bo'lgan mashinasini uning sxemasidan tasavvur qiladi. Me'mor qurmokchi bo'lgan binosini chizgan eskizi orqali tasavvur etadi.

Fazoviy tasavvur: Tasvirlanayotgan obyekt, chizma, buyum, detal va boshqalarni shakli, hajmi, ko'rinishi, vaziyati, uning xarakteristikasi haqida to'liq tushunchaga ega bo'lishdir. Fazoviy tasavvur

deganda chizilayotgan chizma, detal va boshqalarning inson tasavvuri, hayolida ko‘z oldiga keltira olishi hamda uni qog‘ozga tushira olishi tushuniladi.

Talabalarning fazoviy tasavvuri ular ongining mahsuli sifatida borliqdagi narsalarning fazodagi o‘rni, holati, shakli, o‘zaro joylashuvi va nisbatlar o‘rnini tasavvur qilish qobiliyati demakdir.

Chizma geometriya va muhandislik grafikasining vazifalari:

bu buyumlarni tekislikda tasvirlash masalalarini o‘rganuvchi fan bo‘lib, uning asosiy vazifalari quyidagilardan iborat:

-murakkab bo‘lmagan buyumlarni kompleks chizmada va aksonometrik proeksiyalarda tasvirlashni o‘rgatish:

- yig‘ish chizmalari va sxemalarni o‘qish hamda chizma olish ko‘nikmasini shakllantirish;

- chizmani o‘qish, ya‘ni buyumlarning shaklini va o‘lchamlarini ularning chizmalari bo‘yicha fikran tasavvur qilish malakasini hosil qilishi;

- fazoviy jismlar orasidagi pozitsion va metrik munosabatlarni aniqlashning grafik usullarini o‘rgatish;

- chizmalar va sxemalarga qo‘yilgan KHYaT va davlat standartlarining asosiy qoidalari bilan tanishtirish orqali talabalarda ijodiy qobiliyatini shakllantirish shu bilan birga fazoviy tasavvurni oshirish va mantiqiy fikrlashni shakllantirish rivojlantirib yordam beradi.

Aksonometrik proeksiya turlaridan izometrik proeksiya orqali izometriyada muntazam ko‘pburchak va aylananing proeksiyalarini maqbul qurishda Dekart koordinatalar tekisliklar tizimida kabi aksonometrik tizimda ham nuqtaning aksonometriyasi uning XA, YA, ZA koordinatalaridan foydalanib quriladi.

Shunga ko‘ra diametri 60 mm bo‘lgan aylana joylashgan muntazam ko‘pburchaklarning izometriyasi quyidagicha quriladi:

1. Ularning berilgan chizmasida izometriya qurishni oson va qulaylashtirish uchun, ularga tashqi chizilgan aylana markazi orqali X va Y yoki X va Z yoki Y va Z o‘qlar o‘tkaziladi. Bunda ko‘pburchaklar tekis tasvir bo‘lgani uchun yuqoridan ko‘rinishda $Z=0$, olddan ko‘rinishda $Y=0$, chapdan ko‘rinishda esa $X=0$ ga teng bo‘ladi;

2. Ko‘pburchak uchlarining X yoki Y yoki Z o‘qlarida yotgan nuqtalarining koordinatalari aylana radiusiga teng bo‘ladi va o‘qlarda yotadi. Qolgan uchlar ikkita koordinatalar yordamida simmetrik yasashlardan foydalanib quriladi;

3. Qurilgan uchlar orqali kesmalar o‘tkazib ko‘pburchaklarning izometriyasi yasaladi.

Amaliyotda ko‘p uchraydigan gorizontal, frontal va profil ko‘pburchaklarning izometriyasi yuqorida keltirilgan algoritm asosida quriladi.

4 va 5- rasmda yuqoridan (gorizontal proeksiyada) ko‘rinishda tasvirlangan muntazam ko‘pburchaklarning tegishli chizmasi va izometriyasi keltirilgan.

6 va 7- rasmda olddan (frontal proeksiyada) ko‘rinishda tasvirlangan muntazam ko‘pburchaklarning tegishli chizmasi va izometriyasi keltirilgan.

8- rasmda chapdan (profil proeksiyada) ko‘rinishda tasvirlangan muntazam ko‘pburchaklarning izometriyasi keltirilgan. Ularning chizmasi aynan olddan ko‘rinishdek bo‘lgani uchun berilmadi.

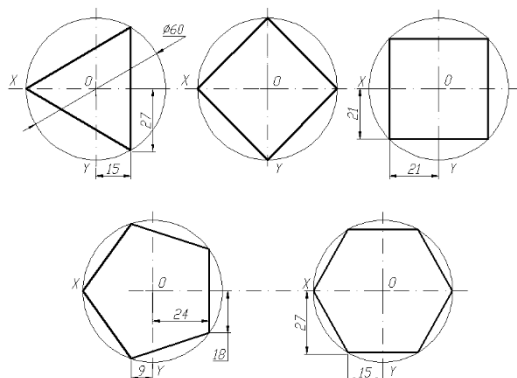

4- rasm

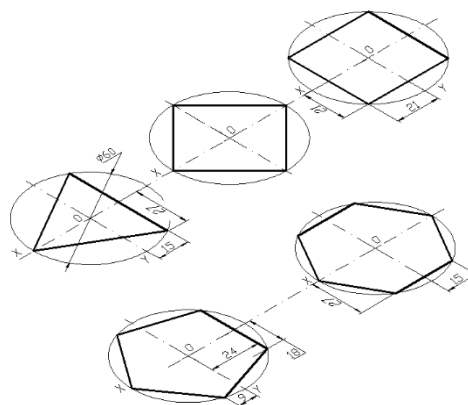

5- rasm

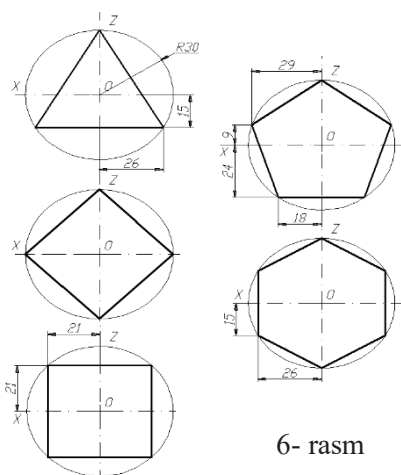

6- rasm

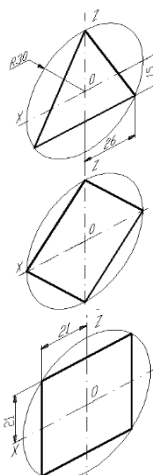

7- rasm

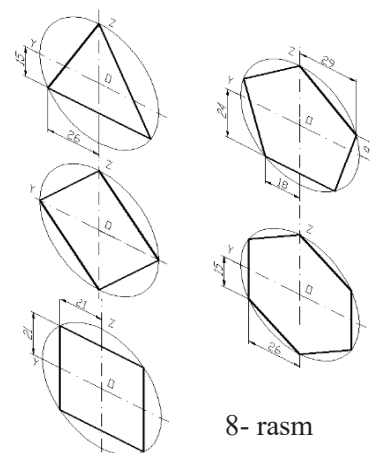

8- rasm

Pedagoq dars olib borish jarayonida ma'ruza va amaliy mashg'ulotlarda interfaol metodlardan samarali foydalanishga e'tibor qaratadi. Bunda, eng avvalo, ma'ruza va amaliy mashg'ulotlar uchun ularning xarakterli xususiyatlarini inobatga olgan holda kutilgan natijani ta'minlay olish imkoniyatiga ega interfaol metodlar tanlandi. Ya'ni:

“Barcha omillarni inobatga ol!” (BOIO) grafik organayzeri (GO) yordamida aksonometrik proeksiyalarni ifodalash.

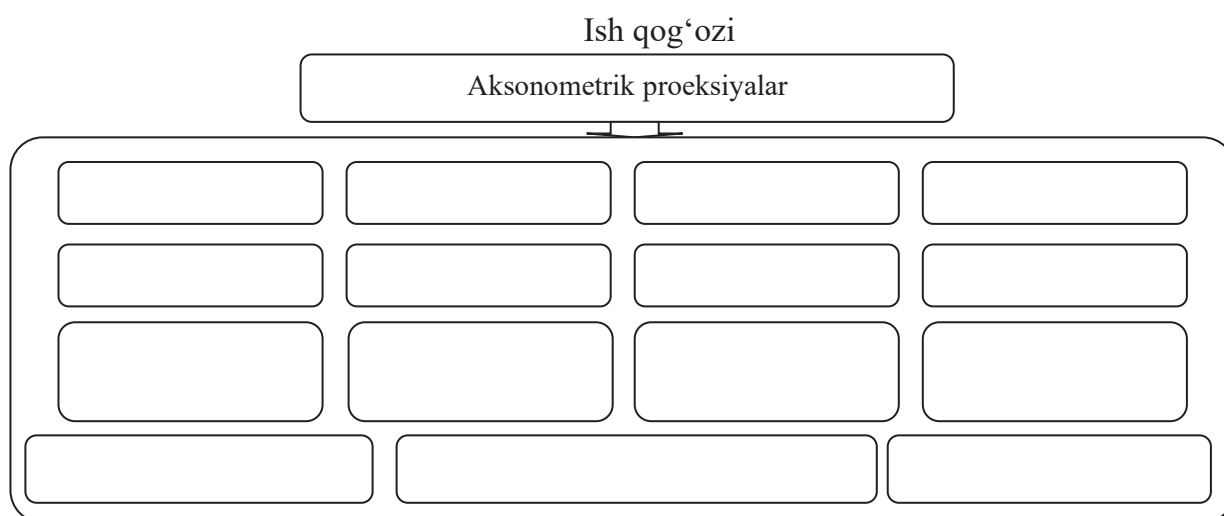

Topshiriqning bajarilishi (namuna) maqsadlariga erishishni ta’minlash uchun auditoriya vaqtidan oqilona foydalanish zaruriyati tug‘iladi.

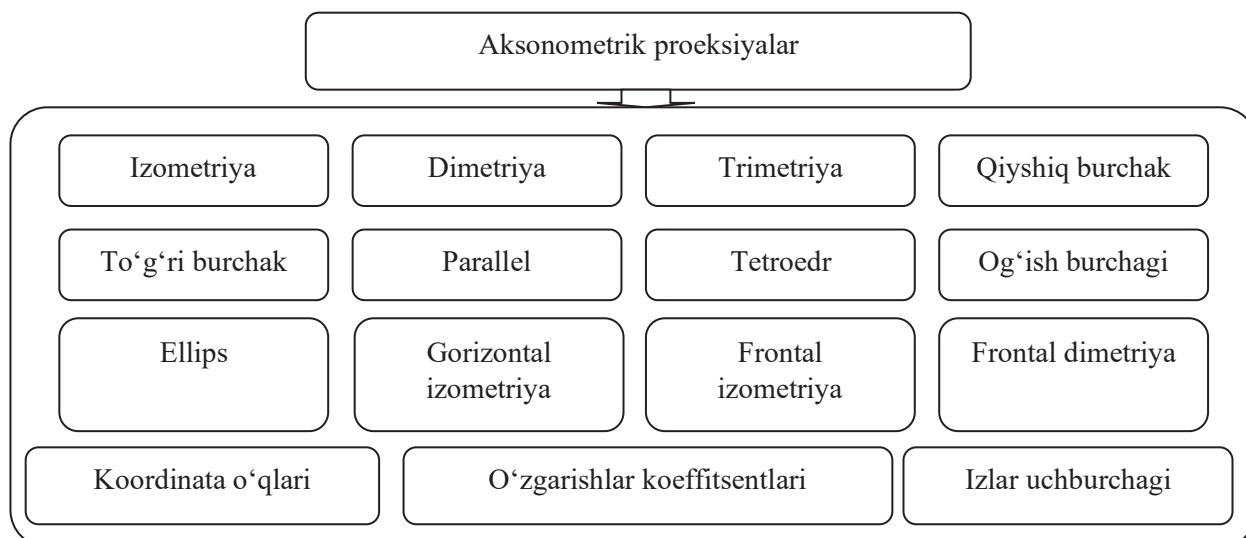

Bakalavrlarni tayyorlashda o‘quv vaqti qisqargan sharoitda o‘quv jarayoni Bizning fikrimizcha, ta’lim samaradorligini belgilovchi quyidagi omillarga e’tiborni qaratish maqsadga muvofiqdir:

- mashg‘ulot shakli;
- o‘qitish va nazorat qilish metodlarining optimal kombinatsiyalarini tanlash;
- o‘qitish sur‘ati;
- o‘rganishning hayot bilan ilmiy, tizimli va izchil aloqasi;
- ta’lim vositalarining optimal to‘plami.

Pedagog tomondan olib borilgan mashg‘ulotlar jrayonida talabalarni fanga bo‘lgan bo‘lgan qiziqishlari yanada uyg‘atish va ijodiy qobiliyatlarini yanada shakllantirishga olib boriladi.

FOYDALANILGAN ADABIYOTLAR.

E.Ro‘ziyev, A.Ashirboyev. Muhandislik grafikasini o‘qitish metodikasi. -T. “Yangi asr avlodi” nashriyoti., 2010.

2. I.Rahmonov. Chizmalarni chizish va o‘qish. -T. «O‘qituvchi» nashriyoti., 1992.

3. Kozim Gafurovich Malikov. THEORY AND PRACTICE OF CONSTRUCTION OF AXONOMETRIC PROJECTS. European Journal of Research and Reflection in Educational Sciences. Vol. 8 No. 9, 2020 ISSN 2056-5852.

4. Kozim Gafurovich Malikov. Axonometry New Practical raphical ethods For Determining System

Parameters. Psychology and Education Journal, 2021, 58, 2, 5710-5718.

5. Б. Байметов Тасвирий санъат фанларининг инновацион тараққиёти ва стратегиялари // Ўқув-услубий мажмуа. Тошкент – 2019. 159 б.

6. Л. Баранов Место и роль геометрического ядра в современной САПР // САПР и Графика. 2002. – №6. – С. 111-113.

7. К. Евченко Выбор геометрического моделировщика // САПР и Графика. 2002. – №2. – С. 108-113.

8. К.Маликов Аксонометрик проекцияларни қуриш назарияси ва амалиёти. Тошкент давлат педагогика университети илмий ахборотлари. Аниқ фанлар. 3/2017 (12).

9. Л.А Найниш. Дидактические основы и пути оптимизации процесса обучения начертательной геометрии: Дисс... д-ра пед. наук. – Пенза, 2000 –412с.

CRITICAL THINKING THROUGH READING: QUESTION-ANSWER RELATIONSHIP (QAR) STRATEGY APPLICATION

Mardanova Zilola,

Teacher at Uzbekistan State World Languages University, Tashkent city, Uzbekistan.

<https://doi.org/10.53885/edinres.2024.02.1.035>

Annotation: Students studying English as a Foreign Language (EFL) need to be able to comprehend English text and think critically during the learning process. However, it is a common phenomenon among teachers in the teaching and learning process that these two essential abilities continue to be problems for students. In fact, using an inappropriate teaching strategy is one of the primary causes of the problems. The study aimed to investigate the effectiveness of the Question Answer Relationship (QAR) Strategy by addressing three research questions. The QAR strategy was used during regular reading sessions for a insert duration in both experimental and control groups. As a result, the strategy has significantly improved students' reading comprehension and critical thinking skills.

Key words: ability, critical thinking, reading comprehension, strategy, Question Answer Relationship (QAR) strategy, instruction, cognitive skills.

O'QISH ORQALI TANQIDIY FIKRLASH: SAVOL-JAVOB MUNOSABATLARI (QAR) STRATEGIYASINI QO'LLASH

Mardanova Zilola,

O'zbekiston Davlat Jahon Tillari Universiteti o'qituvchisi,

Annotatsiya: Ingliz tilini chet tili (EFL) sifatida o'rganayotgan talabalar o'quv jarayonida ingliz tilidagi matnni tushuna olishlari va tanqidiy fikrlay olishlari kerak. Biroq, bu ikki muhim qobiliyatni o'qish va o'qitish jarayonida rivojlantirish o'qituvchilar va talabalar uchun dolzarb muammoligicha qolmoqda. Aslida, noto'g'ri o'qitish strategiyasidan foydalanish muammolarning asosiy sabablaridan biridir. Mazkur maqola uchta tadqiqot savoliga murojaat qilish orqali savol-javob munosabatlari (QAR) strategiyasining samaradorligini o'rganishga qaratilgan. QAR strategiyasi eksperimental va nazorat guruhlarida insert davomiyligi uchun muntazam o'qish seanslarida ishlatildi. Natijada, strategiya talabalarining o'qib tushunish va tanqidiy fikrlash qobiliyatini sezilarli darajada yaxshiladi.

Kalit so'zlar: qobiliyat, tanqidiy fikrlash, o'qishni tushunish, strategiya, savol javob munosabatlari (QAR) strategiyasi, ko'rsatma, kognitiv ko'nikmalar.

КРИТИЧЕСКОЕ МЫШЛЕНИЕ ЧЕРЕЗ ЧТЕНИЕ: ПРИМЕНЕНИЕ СТРАТЕГИИ ВОПРОСНО-ОТВЕТНЫХ ОТНОШЕНИЙ (QAR)

Марданова Зилола,

преподаватель Узбекского Государственного Университета Мировых Языков.

Аннотация: Студенты, изучающие английский как иностранный язык (EFL), должны понимать текст на английском языке и уметь критически мыслить в процессе обучения. Однако развитие этих двух важных способностей в процессе изучения и преподавание остается актуальной проблемой для учителей и студентов. Фактически, использование неправильной стратегии обучения является одной из основных причин проблем. Эта статья направлена на изучение эффективности стратегий взаимоотношений вопросов и ответов (QAR) путем рассмотрения трех исследовательских вопросов. Стратегия QAR использовалась в экспериментальной и контрольной группах во время регулярных сеансов чтения для продолжительности вставки. В результате стратегия значительно улучшила способность студентов понимать прочитанное и критически мыслить.

Ключевые слова: способности, критическое мышление, понимание прочитанного, стратегия, стратегия соотношения вопрос-ответ (QAR), обучение, когнитивные навыки.

INTRODUCTION. Reading constitutes a multifaceted cognitive skill involving numerous subskills

and processes, commencing with visual tasks like decoding text and advancing to more intricate levels comprising syntax, semantics, and discourse analysis, culminating in the reader's overall comprehension. In the realm of second language reading, this process can become even more complex due to significant experiential, institutional, and sociocultural differences (Grabe & Stoller, 2002; Nassaji, 2011). For instance, word processing, a crucial aspect of fluent reading (Kintsch & Van Dijk, 1978; Perfetti, 2007), has been observed to be slower and less automatic in L2 speakers (Gollan et al., 2008; Izura & Ellis, 2004), exhibiting greater variability compared to L1 word processing, attributable to linguistic differences and individual variations in language exposure (Cop et al., 2015).

The topic of critical thinking ability has been extensively debated over time, with discussions often revolving around its components and features specific to different disciplines. Despite ongoing discussions, there is still no consensus on the exact components of critical thinking ability, likely due to its abstract and complex nature. While some researchers agree on core elements such as analysis, evaluation, and inference, they emphasize various aspects of critical thinking ability, including interpretation, reflection, reasoning, and self-regulation. (Li and Liu, 2023)

As a result, scholars advocate for the teaching and integration of critical thinking ability within specific educational contexts and scenarios (Halpern, 2014; Lai, 2011), as well as its incorporation into daily instruction (Le & Hockey, 2022; Yuan et al., 2021) to facilitate comprehension and application. Thus, critical thinking ability, when taught within specific contexts, emerges as a discipline-specific concept reliant on content knowledge.

The intricacies and uncertainties surrounding most facets of critical thinking ability, beyond its fundamental three elements, have incited vigorous scholarly discourse. The incorporation of critical thinking ability within English as a Foreign Language (EFL) instruction, compounded by the unique characteristics of EFL, has further perplexed researchers and educators (Ketabi et al., 2012; Marin & de la Pava, 2017; Zhang et al., 2020), potentially resulting in more complex and ambiguous aspects. Previous research has explored critical thinking ability within specific EFL competencies like reading (Maibodi, 2015; Talebinezhad & Matou, 2012; Wilson, 2016) and writing (Lin, 2018; Lu & Xie, 2019; Mehta & Al-Mahrooqi, 2015; Mok, 2009). Nevertheless, it has been proposed (Alnofaie, 2013) that critical thinking ability should be integrated across comprehensive rather than isolated skills. Despite these recommendations, there persists a dearth of adequate research examining the integration of critical thinking ability components into EFL learning.

LITERATURE REVIEW. In recent decades, there has been increasing interest in incorporating critical thinking ability into EFL education, yet studies indicate that educators encounter significant hurdles in this endeavor (Li, 2011; Lin et al., 2016), often stemming from insufficient familiarity with discipline-specific critical thinking ability (Ketabi et al., 2012; Marin & de la Pava, 2017; Zhang et al., 2020) and ineffective pedagogical approaches (Petek & Bedir, 2018; Yuan et al., 2022). Additionally, educators may face challenges accessing critical thinking ability resources and materials (Tan, 2017). To tackle these obstacles, we argue that a validated critical thinking ability questionnaire delineating a clear critical thinking ability framework would assist educators in grasping the concept and offer a means to assess students' critical thinking ability in EFL learning.

Comprehending a text goes beyond simply understanding the literal words; it requires readers to engage in critical thinking to uncover both explicit and implicit meanings. This means gradually piecing together meaning by identifying key information, assessing the reliability of sources, connecting new information to prior knowledge, and reflecting on the text's implications. Researchers emphasize these cognitive processes as essential for effective reading comprehension (Moghadam et al., 2023).

As the reading process unfolds, it engages various levels of thought simultaneously. Reading comprehension is recognized as a valuable platform for fostering learners' critical thinking (Heidari, 2020). However, in Iran, there persists a belief that reading is a passive skill, unlike speaking or listening, which require active participation. Consequently, students are often viewed as passive recipients of knowledge, merely accepting the teacher's words and remaining detached from the reading process.

Recent literature suggests that critical thinkers tend to adopt more analytical, rational, and logical perspectives when facing life challenges (Moghadam et al., 2021). Moreover, there's evidence supporting a positive correlation between critical thinking and other desirable skills such as language proficiency. Thus, the researchers hypothesized that integrating critical thinking interventions, like the 3Es program

(Moghadam et al., 2021), could enhance the classroom environment and improve EFL learners' critical thinking, reading comprehension, and attitudes towards learning.

Understanding and interpretation are two cognitive processes involved in reading comprehension that are critical for academic achievement across multiple disciplines. Students with strong comprehension skills are better prepared to excel in their studies, whether deciphering complex scientific articles, understanding historical documents, or interpreting literary works.

Developing reading comprehension skills is critical to creating a culture of lifelong learning (Kintsch, 1993). In a world of constant advancements and evolving knowledge, people with strong comprehension skills are more adaptable and better equipped to stay informed and engaged throughout their lives.

Furthermore, these strategies promote the development of critical thinking skills such as analysis, evaluation, and synthesis. Students who master these abilities can critically evaluate information, make informed decisions, and contribute meaningfully to intellectual discourse.

Despite the undeniable importance of reading comprehension, students frequently face a number of obstacles that impede their ability to grasp and retain information from texts. These difficulties, if not addressed, can impede academic progress and the development of critical cognitive skills.

Vocabulary gaps can be a significant barrier to comprehension, as limited vocabulary can lead to misunderstandings and impair overall understanding of a text (Beck & McKeown, 2007). Furthermore, a lack of relevant background knowledge about a subject can impede comprehension, making it difficult for students to connect new information to their prior knowledge.

Inadequate reading strategies exacerbate these challenges. Some students may approach texts passively, lacking the ability to use active reading strategies such as summarization, questioning, and making connections. Learning disabilities, such as dyslexia, can make decoding words more difficult, affecting overall comprehension. Students in the digital age face additional distractions, with constant information overload impairing their ability to focus on and comprehend assigned texts.

Recognizing these challenges highlights the importance of developing tailored and effective reading comprehension strategies that address students' diverse needs. In the following sections of this article, we will look at one of these strategies, the Question-Answer Relationships (QAR) strategy, and how it can help students improve their reading comprehension and critical thinking skills.

METHODOLOGY. The study aimed to investigate the effectiveness of the QAR Strategy by addressing the following research questions:

Does implementing the QAR strategy significantly enhance learners' critical thinking skills?

Does implementing the QAR strategy significantly improve learners' attitudes towards the classroom climate?

Does implementing the QAR strategy significantly develop learners' reading comprehension abilities?

To ensure consistency of implementation, a checklist was created to document the use of QAR elements during instruction. This entailed classifying questions into four QAR categories: Right There, Think and Search, Author and You, and On Your Own (Raphael, 1986).

Prior to the intervention, participants took the pretest individually to establish baseline reading comprehension levels. The pretest data were used to confirm group equivalence and identify any prior differences.

Teachers in the experimental group received training on the key concepts and application of the QAR strategy. The training covered strategies for helping students generate and answer questions based on text content and structure (Duke & Pearson, 2002).

The QAR strategy was used during regular reading sessions for a insert duration. Teachers used a variety of texts that were carefully chosen to match participants' reading abilities and interests. QAR elements were introduced via explicit instruction and collaborative activities (Raphael, 1986).

During the same time period, the control group received traditional reading instruction that focused on comprehension skills rather than QAR.

Following the intervention, both groups completed the same reading comprehension test as the posttest. This aimed to measure any significant changes in comprehension levels and determine the effectiveness of the QAR strategy.

Quantitative data from the pretest and posttest were statistically analyzed using [insert statistical method], which compared the experimental and control groups. In addition, qualitative data, including

observations of QAR implementation, were analyzed to provide insights into the dynamics of strategy implementation in the classroom.

The study followed ethical guidelines, obtaining informed consent from participants and their guardians. Confidentiality and privacy were upheld throughout the research. Any potential risks or discomforts were minimized, and participants were informed about the study's purpose and results.

Potential limitations included differences in teacher implementation, external factors influencing participant engagement, and the findings' generalizability beyond the specific context. These limitations were considered when interpreting the results and making recommendations for future research.

RESULTS AND DISCUSSION. The quantitative analysis sought to determine the effectiveness of the Question-Answer Relationships (QAR) strategy in improving reading comprehension among participants. Statistical comparisons were made between the experimental group, which was exposed to QAR, and the control group, who received traditional reading instruction.

The pretest results revealed no statistically significant differences in baseline reading comprehension scores between the experimental and control groups, supporting the initial group equivalence.

CONCLUSION. The study of the Question-Answer Relationships (QAR) strategy for improving reading comprehension and critical thinking skills has provided valuable insights into its potential impact in a variety of educational settings. This study, which used a quasi-experimental design with a pretest-posttest control group, sought to compare the effectiveness of QAR to traditional reading instruction.

The quantitative analysis revealed a statistically significant increase in reading comprehension scores for participants exposed to the QAR strategy. This emphasizes QAR's positive influence on students' ability to extract meaning from texts, supporting previous research on the efficacy of this approach (Raphael, 1986; Duke and Pearson, 2002). The qualitative observations shed light on the dynamics of QAR implementation in the classroom, emphasizing increased student engagement and a better understanding of text content.

The findings have significant implications for educators looking for evidence-based strategies to improve reading comprehension skills. The positive relationship between QAR implementation and improved comprehension suggests that incorporating this strategy into regular classroom instruction can significantly benefit students' cognitive development. This is consistent with the broader educational goals of encouraging critical thinking, active engagement with texts, and lifelong learning.

Furthermore, the study emphasizes the importance of providing professional development opportunities for teachers to gain the skills required for effective QAR implementation. Teachers play an important role in creating a conducive learning environment, and their ability to implement strategies such as QAR is critical for achieving positive results.

Despite these promising findings, the study recognizes some limitations, such as variations in teacher implementation and potential external factors influencing student engagement. These limitations highlight the need for additional research into the QAR strategy's long-term effects and broader applicability across diverse educational contexts.

Finally, implementing the QAR strategy in the classroom has shown that it has the potential to significantly improve students' reading comprehension and critical thinking skills. As educators seek new and effective instructional approaches, the findings of this study add to the growing body of evidence supporting the pedagogical value of QAR. This study encourages further investigation of strategies that not only improve academic performance but also foster a culture of critical thinking and lifelong learning among students.

References:

Arisoy, B., Aybek, B. (2021). The effects of subject-based critical thinking education in Mathematics on students' critical thinking skills and virtues. *Eurasian Journal of Educational Research*, 92, 99–120. <https://doi.org/10.14689/ejer.2021.92.6>.

Bakhtiari Moghadam, Z., Haddad Narafshan, M., & Tajadini, M. (2021). Development of a critical self in the language reading classroom: An examination of learners' L2 self. *Thinking Skills and Creativity*. <https://doi.org/10.1016/j.tsc.2021.100944>.

Beck, I.L. and McKeown, M.G. (2007) 'Increasing young low-income children's oral vocabulary repertoires through rich and focused instruction', *The Elementary School Journal*, 107(3), pp. 251–271. doi:10.1086/511706.

Davies, M. (2013). Critical thinking and the disciplines reconsidered. *Higher Education Research & Development*, 32(4), 529–544. <https://doi.org/10.1080/07294360.2012.697878>.

Duke, N.K. and Pearson, P.D. (2002) 'Effective practices for developing reading comprehension', *What Research Has*

to Say About Reading Instruction, pp. 205–242. doi:10.1598/0872071774.10.

Gollan, T. H., Montoya, R. I., Cera, C., & Sandoval, T. C. (2008). More use almost always means a smaller frequency effect: Aging, bilingualism, and the weaker links hypothesis. *Journal of Memory and Language*, 58(3), 787–814.

Grabe, W., & Stoller, F. L. (2002). *Teaching and researching*. Allyn & Bacon.

Halpern, D. F. (2014). *Thought and knowledge: An introduction to critical thinking*. New York, NY: Psychology Press.

Heidari, K. (2020). Critical thinking and EFL learners' performance on textually-explicit, textually-implicit, and script-based reading items. *Thinking Skills and Creativity*. <https://doi.org/10.1016/j.tsc.2020.100703>.

Izura, C., & Ellis, A. W. (2004). Age of acquisition effects in translation judgement tasks. *Journal of Memory and Language*, 50(2), 165–181

Ketabi, S., Zabihi, R., & Ghadiri, M. (2012). Critical thinking across the ELT curriculum: A mixed methods approach to analyzing L2 teachers' attitudes towards critical thinking instruction. *International Journal of Research Studies in Education*, 2(3), 15–24.

Kintsch, W. (1993) 'A comprehension-based approach to learning and understanding', *Psychology of Learning and Motivation*, pp. 165–214. doi:10.1016/s0079-7421(08)60297-2.

Kintsch, W. (1998). *Comprehension: A paradigm for cognition*. Cambridge university press.

Kintsch, W., & Van Dijk, T. A. (1978). Toward a model of text comprehension and production. *Psychological Review*, 85(5), 363–394.

Lai, E. R. (2011). Critical thinking: A literature review. *Pearson's Research Reports*, 6, 40–41. <https://images.pearsonassessments.com/images/tmrs/CriticalThinkingReviewFINAL.pdf>.

Le, B., & Hockey, J. (2022). Critical thinking in the higher education classroom: Knowledge, power, control and identities. *British Journal of Sociology of Education*, 43 (1), 140–158. <https://doi.org/10.1080/01425692.2021.2003182>.

Marin, M.A., & de la Pava, L. (2017). Conceptions of critical thinking from university EFL teachers. *English Language Teaching*, 10(7), 78–88.

Moghadam, B., Narafshan, H., Tajadini, M. (2023). The effect of implementing a critical thinking intervention program on English language learners' critical thinking, reading comprehension, and classroom climate. *Asian Pacific Journal of Second and Foreign Language Education*. 8:15 <https://doi.org/10.1186/s40862-023-00188-3>.

Moore, T. (2011b). Critical thinking and disciplinary thinking: A continuing debate. *Higher Education Research & Development*, 30(3), 261–274. <https://doi.org/10.1080/07294360.2010.501328>.

Moore, T. J. (2004). The critical thinking debate: How general are general thinking skills? *Higher Education Research & Development*, 23(1), 3–18. <https://doi.org/10.1080/0729436032000168469>.

Moore, T.J. (2011a). Critical thinking: History, definitions, issues. *Critical thinking and language: The challenge of generic skills and disciplinary discourses* (pp. 7–38). London: Bloomsbury Academic, 1 ed. <https://www.bloomsburycollections.com/book/critical-thinking-and-language-the-challenge-of-generic-skills-and-disciplinary-discourses/ch2-critical-thinking-history-definitions-issues>.

Nassaji, H. (2011). Issues in second-language reading: Implications for acquisition and instruction. *Reading Research Quarterly*, 46(2), 173–184.

Perfetti, C. (2007). Reading ability: Lexical quality to comprehension. *Scientific Studies of Reading*, 11(4), 357–383.

Petek, E., & Bedir, H. (2018). An adaptable teacher education framework for critical thinking in language teaching. *Thinking Skills and Creativity*, 28, 56–72.

Raphael, T. E. (1986). Teaching question answer relationship, revisited. *The Reading Teacher*, 39(6), 516–522.

Snow, C. (2002). *Reading for understanding: Toward an R&D program in reading comprehension*. Rand Corporation.

Tan, C. (2017). Teaching critical thinking: Cultural challenges and strategies in Singapore. *British Educational Research Journal*, 43(5), 988–1002.

Willingham, D. T. (2008). Critical thinking: Why is it so hard to teach? *Arts Education Policy Review*, 109(4), 21–32. <https://doi.org/10.3200/AEPR.109.4.21-32>.

Xuelian Li, Jianda Liu, Validating a critical thinking ability questionnaire for EFL learners, *Thinking Skills and Creativity*, Volume 51, 2024, 101442, ISSN 1871-1871, <https://doi.org/10.1016/j.tsc.2023.101442>. (<https://www.sciencedirect.com/science/article/pii/S1871187123002109>).

Yuan, R., Liao, W., Wang, Z., Kong, J., & Zhang, Y. (2022). How do English-as-a-foreign-language (EFL) teachers perceive and engage with critical thinking: A systematic review from 2010 to 2020. *Thinking Skills and Creativity*, 40. <https://doi.org/10.1016/j.tsc.2021.100832>.

Yuan, R., Yang, M., & Lee, I. (2021). Preparing pre-service language teachers to teach critical thinking: Can overseas field school experience make a difference? *Thinking Skills and Creativity*, 40, Article 100832 (2021), Article.

Zhang, H., Yuan, R., & He, X. (2020). Investigating university EFL teachers' perceptions of critical thinking and its teaching: Voices from China. *The Asia-Pacific Education Researcher*, 29(5), 483–493.

TALABALARDA SALOMATLIKNI TARG'IB QILISHGA YO'NALTIRILGAN DUNYOQARASHNI RIVOJLANTIRISHGA XIZMAT QILADIGAN METOD VA TEXNOLOGIYALAR

*Mattiyev Ilhom Begmatdo'lovovich,
Samarqand iqtisodiyot va servis instituti "Tillarni o'qitish" kafedrasini prof. v.b., DSc
<https://doi.org/10.53885/edinres.2024.02.1.036>*

Annotatsiya: Ushbu maqolada salomatlikka yo'naltirilgan ma'naviy qadriyatlar tizimi, talabalarda salomatlikni asrashga yo'naltirilgan dunyoqarashini rivojlantirishga xizmat qiladigan shakl, vosita, metodlar; islom omili asosida salomatlikni asrash, konstruktiv-profilaktik texnologiyalar; psixologik mo'tadillik va muammolariga qarshi mobillik kabi qator profilaktik modellar haqida so'z boradi.

Kalit so'zlar: rivojlantirish, yo'naltirilgan, boshqaruvchi, sog'lom turmush tarzi, gigiyena, ta'minlash, manbalar, retrospektiv, shakl, vosita, metodlar, modellashirish.

МЕТОДЫ И ТЕХНОЛОГИИ, ПОМОГАЮЩИЕ РАЗВИТИТЬ ВО ВСЕМ МИРЕ, НАПРАВЛЕННЫЕ НА УКРЕПЛЕНИЕ ЗДОРОВЬЯ В ПОТРЕБНОСТИ

*Маттеев Илхом Бегматдўлобович
Самаркандский институт экономики и сервиса DSc, и.о. проф.кафедры «Преподавание языков»*

Аннотация: В данной статье рассмотрена система духовных ценностей, ориентированных на здоровье, формы, средства, методы, служащие формированию мировоззрения, ориентированного на заботу о здоровье у студентов, здравоохранении, основанном на исламском факторе, конструктивно-профилактических технологиях, психологической модерации и обсуждается ряд превентивных мер, таких как модели мобильности против проблем.

Ключевые слова: развитие, направленный, управленческий, здоровый образ жизни, гигиена, обеспечение, ресурсы, ретроспектива, форма, инструмент, методы, моделирование.

METHODS AND TECHNOLOGIES HELPING TO DEVELOP A WORLDWIDE DIRECTED TO PROMOTION OF HEALTH IN DEMANDS

*Ernazarov Alisher Ergashevich
Samarkand Institute of Economics and Service DSc, Associate professor of department of "Teaching languages"*

Abstract: In this article, a system of spiritual values focused on health, forms, tools, methods that serve to develop a worldview focused on health care in students, health care based on the Islamic factor, constructive-preventive technologies, psychological moderation and a number of preventive measures such as mobility against problems models are discussed.

Key words: development, directed, managerial, healthy lifestyle, hygiene, provision, resources, retrospective, form, tool, methods, modeling.

Kirish. Tibbiy profilakti masalalari hozirgi zamonda ayniqsa, yoshlar va talabalar o'rtasida psixologik-ruhiy salomatlikni asrashda pozitiv bo'lishlik, o'zini psixologik jihatdan tang holatlarga qo'ymaslikni, suitsidning dunyoviy va diniy oqibatlarini anglash, suitsidga yo'l qo'ymaslik kabilarni ham eng dolzarb vazifalar qatoriga qo'shadi.

Mamlakatimiz ta'lim tizimida sezilarli o'zgarishlar ro'y berayotganligi kun sayin yaqqol ko'rinib bormoqda. Turli ta'lim shakllari qatori ayniqsa, masofadan o'qitish, uzluksiz ta'lim, talabalarda salomatlikni targ'ib qilish keng qo'llanilayotganligi ham quvonchli hol. Ushbu uslubning ko'plab afzallik tomonlari borligi ko'pchilikka ayon. Barcha oliy o'quv yurtlarida masofadan o'qitish texnika va texnologiyasini amalga oshirish borasida qator ishlar olib borilmoqda. Axborot texnologiyalarini rivojlanishi masofadan o'qitishni tashkil etishda yangicha yondashuvni taqozo etadi. Masofadan o'qitishni tashkil etishni hozirgi zamon modellarining asosida kommunikatsiya ya tarmoq texnologiyalari yotadi. Ushbu texnologiyalar axborotdan foydalanuvchilarga keng qamrovli yo'l ochib berish bilan birga ulami

muhofaza etish muammosini keltirib chiqaradi.

Salomatlik ne'mati tana salomatligi va qalb salomatligi sifatida talqin qilingan. Salomatlikni asrashga yo'naltirilgan normalar ichida ko'pchilik bilgan aqidalar namoz, namozdan avvalgi tahorat, ro'za, shaxsiy hayot salomatlik normalari, uy-joy va atrof-muhitni ozoda saqlash normalari, kundalik gigiyena, ozodalik normalari, salomatlikka yo'naltirilgan ma'naviy qadriyatlar tizimidan iborat bo'lgan. Ularni mo'minning bajarishi shart sanalgan[1]. Islomda iqtisodiy muloqot va munosabatlar "agar ta'qiqlanmagan bo'lsa, demak, uruxsat etilgan" qoidasi asosiga qurilgan. Binobarin, biznes va tadbirkorlik bilan shug'ullanayotgan inson o'z mahsulotlari va iqtisodiy amallarini shunday olib borishi zarurki, atrofdegilar salomatligiga biror bir tahdid uyg'onmasin. Chunki inson yer boyliklari, moddiy boyliklarga vaqtincha, Alloh bergan muddatda boshqaruvchi bo'lishi mumkin bo'lgan shaxs sanaladi. Butun koinotda mavjud bo'lgan barcha narsalar yaratgan mulkidir. Shu jumladan, inson o'z hayoti davomida ishlatgan barcha narsalar ham Yaratgan mulkiga kiradi. Inson esa Yaratganning yerdagi xalifasi, ya'ni boshqaruvchi sanaladi (Qur'on, Baqara, 30). Shunga ko'ra, inson Yaratganning yerdagi xalifasi bo'lganligi uchun yerning holati, undagi boyliklarning muhofazasi va saqlanishi, ulardan ratsional foydalanish uchun javobgar sanaladi.

Mavzuga oid adabiyotlar tahlili. Q.Nazarov[2], M.Xayrullayev[3], M.Xolmatova[4], P.Xudoyberganova[5], X.Shayxova va boshqalar shaxs ma'naviyati, madaniyati, uning ijtimoiy faolligini oshirishda ma'naviy madaniyatning roli, sog'lom turmush tarzi va uning falsafiy jihatlarini tadqiq etgan. G'arb davlatlari olimlari R.Banton, S.Germann, G.Makdonald, A.Skrivenlarning[6] so'nggi o'n yillikdagi tadqiqotlari inson salomatligini muhofaza qilish pedagogikasini targ'ib qilish, uning targ'ibotini nazariy-amaliy xulosalar va bilimlar asosiga qurilishini ta'minlash, shuningdek, mavjud sog'liqni saqlash tizimini rivojlantirishga qaratilgan.

Tadqiqot metodologiyasi. Tadqiqot jarayonida Kadrlar tayyorlash Milliy dasturiga doir o'quv-ilmiy manbalar, DTS dagi konseptual fikrlarni tahlil qilish, qarashlarni o'rganish, analiz va sintez, pedagogik kuzatuv, retrospektiv tahlil, suhbat, modellashtirish, so'rovnomalarni o'tkazish, monitoring, intervyu, test, pedagogik tajriba-sinov, analitik obzor, matematik-statistik tahlil kabi usullardan foydalaniladi.

Ta'lim jarayoniga qaratilgan sog'lom turmush tarziga bo'lgan ehtiyojni shakllantirish, shaxsning sog'lig'ining qiymatini ijtimoiy elementga aylanishi kerak bo'lgan butun jamiyatning qiymati va individual ong sifatida ko'rib chiqadi. Tadqiqot olib borish jarayonida asosiy e'tibor uning eng muhim bosqichlaridan biri sifatida talabalarda salomatlikni asrashga yo'naltirilgan dunyoqarashini rivojlantirishga xizmat qiladigan shakl, vosita, metodlar masalasini kreativ yondashuv va ilg'or innovatsion pedagogik qarashlarni amaliyotga joriy etish asosida tashkil qilishga yo'naltirildi.

Bunda quyidagi omillar nazarga olindi:

Konstruktiv-profilaktik texnologiyalar;

Tizimlashgan va integratsiyalashgan modellar;

Sog'lomlashtirish jarayoni mexanizmlari;-

Talabalarni zararli odatlar ta'siridan himoya qilish invariantly-tabaqalashtirilgan texnologiyalari;

Ta'lim muassasasi, oila va shaxsning muvofiqlashgan profilaktik faoliyati;

Islom omili asosida salomatlikni asrashga yo'naltirilgan dunyoqarashni rivojlantirish.

Sanab o'tilgan omillarning barchasi o'zaro integratsiya modellarini yaratib o'zaro bog'langan va mustaqil holda amal qiladi. Masalan, konstruktiv-profilaktik texnologiyalar bir tomondan, pedagogik yo'nalishlarda tahsil oluvchi talabalarda salomatlikni targ'ib qiluvchi dunyoqarashni rivojlantirishda tibbiy, jismoniy, ruhiy, masalan suitsid holatlariga qarshi, psixologik mo'tadillik va muammolariga qarshi mobillik kabi qator profilaktik modellarning joriy qilinishini anglatasa, ikkinchi tomondan, aynan mana shu profilaktik modellar tibbiyot infratuzilmasi, mahalla faoliyati, oila faoliyati bilan chambarchas bog'langan konkret holat va vaziyatlarni anglatadi. Binobarin, sanab o'tilgan modellarning barchasi ham mustaqil holda, ham o'zaro integratsiyalashgan holda qo'llanilishi zarur. Sanab o'tilgan pedagogik omillar mazmunini alohida tarzda ko'rib chiqamiz:

Konstruktiv-profilaktik texnologiyalar: mazkur salomatlikni targ'ib qiluvchi dunyoqarashni rivojlantirish texnologiyalarini ta'lim va xizmat ko'rsatish sohalarida qo'llanilishi talabalik davri va mutaxassislik davrlarini o'z ichiga qamrab olib, ta'lim va xizmat ko'rsatish faoliyatida medik-profilaktik, jismoniy tarbiya va sog'lomlashtirish amallari, ta'lim jarayonida salomatlikni asrash maxsus profilaktika (talaba, o'qituvchi, menejment va infarstrukturaning salomatlikni targ'ib qiluvchi dunyoqarashni rivojlantirish texnologiyalariga egaligi va dunyoqarashni rivojlantirish texnologiyalari

uchun zarur bo'lgan pedagogik shart-sharoitning mavjudligi), valeologik bilim, malaka va ko'nikmalar majmui va ular yaxlitligi, ijtimoiy-psixologik barqarorlik, pozitiv emotivlik kabilarni o'z ichiga qamrab oladi. Ta'lim dargohida sanab o'tilgan barcha yo'nalishlarda maqsadli faoliyat taqazo etiladi. Masalan, tibbiy-profilaktik faoliyat-bu turli yuqumli kasalliklarga emlash (gripp, skarlatina, ayollarning onkologik kasalliklardan asralishi, uy hayvonlaridan yuqadigan turli kasalliklarga qarshi emlanish, reproduktiv salomatlik muhofazasi uchun vaksinalar va BADlar qabul qilish) sanitariya va gigiyena tozaligiga rioya qilish, tanosil kasalliklari xususiyatlari, tinch hayot va oila baxtiga xavfini aniq tasavvur qilish, OTMda tibbiyot markazi faoliyatini aynan salomatlikni targ'ib qiluvchi dunyoqarashni rivojlantirish, tafakkuriga yo'naltirish, tibbiy monitoring ishlarini doimiy o'tkazish va boshqa o'nlab yo'naltirishlarda olib borilishi taqazo etiladigan amallar majmuini anglatadi.

Rejimdagi mavsumiy o'zgarish shifobaxsh ta'sirga ega. Biridan ikkinchisiga bosqichma-bosqich o'tish bilan jami to'rtta mavsumiy rejim bo'lishi kerak. Bu yillik bioritm bilan bog'liq. Shu bilan birga, har bir bolaning individual xususiyatlarini hisobga olish kerak.

Tananing uyquga bo'lgan biologik ehtiyojiga, dam olish ritmiga, jismoniy mashqlar va ovqatlanishga qarshi zo'ravonlikka yo'l qo'yilmasligi kerak.

Har bir holatda, bolaning tanasining tabiiy ehtiyojlariga rioya qilish, moslashuvchan rejim elementlarini ta'minlash va darslarda va erkin faoliyatda psixologik qulaylik yaratish afzalroqdir.

Maqsadli jismoniy tarbiya va sog'lomlashtirish ishlari barcha bolalarga optimal sharoitlarda harakatlarni amalga oshirishning eng oqilona usullarini o'zlashtirishga, jismoniy kuch, chidamlilik, chaqqonlik, reaksiyalar tezligini rivojlantirish, sog'lig'ini yaxshilash, stressga, yuqumli va sovuqqa qarshi turish qobiliyatini rivojlantirishga imkon beradi.

Bundan tashqari, ta'lim tashkilotlarida vosita harakatlarining texnikasini muvaffaqiyatli o'zlashtirish uchun asos yaratiladi.

Sog'lom turmush tarzini shakllantirish va qabul qilishda asosiy ijtimoiy institutlar va ijtimoiylashtiruvchi agentlarning ta'sirini hisobga olgan holda shaxsning birlamchi va ikkilamchi ijtimoiylashuvi doirasida yuzaga kelishini hisobga olib, quyidagi xulosalarga kelamiz.

Talabalarda salomatlikni targ'ib qiluvchi dunyoqarashni takomillashtirishda shaxsning sog'lom aqida va meyorlarga moyilligi muhim o'rin egallaydi. Shaxsning erkin tanlovisiz talabalarda salomatlikni targ'ib qiluvchi dunyoqarashni takomillashtirib bo'lmaydi. Biroq, ana shu moyillik ijtimoiy muhit va ijtimoiy makon ta'siri ostida vujudga keltiriladi. Chunki, shaxs irodasi, uning tafakkuri, ongi, mafkurasi, pozitsiyasi, qarashlar tizimi, alohida huquqlari, sog'lomlik ustuvorligi birdaniga shakllanadigan kategoriya bo'lmay, balki yillar davomida asta-sekinlik bilan, uzviylikda, uzluksizlikda, maqsadli, obyektiv sabablar majmuasi oqibati va tarbiya jarayoni natijasi sifatida shakllanadi. Talabalarda salomatlikni targ'ib qiluvchi dunyoqarashni takomillashtirish insonning salomatlik sari yo'naltirilgan anglangan faoliyati va yashash tarzining asosi sanaladi. Demak, u shaxs xulq-atvori va uning madaniyatlilik darajasi orqali o'zini to'lato'kis namoyon etadigan ijtimoiy hodisadir.

Talabalarda salomatlikni targ'ib qiluvchi dunyoqarashni takomillashtirish maqsadli pedagogik muhitni taqozo etadi. Uni shakllantirish uchun zarur pedagogik shart-sharoitlarning mavjud bo'lishi zarur. U doimiy ijtimoiy-tarixiy o'sish va taraqqiy etish xususiyatiga ega bo'lgan tushunchadir.

Salomatlikni targ'ib qiluvchi dunyoqarashni takomillashtirishga egalik ma'naviy, axloqiy, mafkuraviy sifat hamda salomatlikni muhofaza qilishga yo'naltirilgan shaxsiy g'oyalar, qarashlar, pozitsiyalar majmui bo'lib, shaxs ularni turg'un va barqaror hayotiy maqsad va yashash tarzi sifatida o'z hayotida namoyon etadi.

Yoshlar ichida suitsid holatlari keng tarqalayotgani aniq. Binobarin, "salomatlik pedagogikasi" tafakkurini yoshlar ichida keng targ'ib va tashviq qilish zarur. Bugungi kunda O'zbekiston diniy idorasi, xususan, din arboblari, ulamo va imomlarning suitsidga qarshi kurashga jalb etilishi yaxshi samaralar berishi mumkin.

Talabaning muvaffaqiyatli jismoniy rivojlanishi uchun turli xil qattiqlashuv mashg'ulotlari, kun davomida faol vosita harakati, jismoniy tarbiya jihozlari va inventarlari zarur.

Jismoniy mehnatning barcha shakllarini (ertalabki mashqlar, jismoniy tarbiya mashg'ulotlari, ochiq va sport o'yinlari, yurishlar, bolalarning mustaqil mashg'ulotlarini tashkil etish, jismoniy tarbiya bo'sh vaqtlari va dam olish kunlari) kompleks foydalanish va stereotipik takrorlash maktabgacha yoshdagi bolalarning normal jismoniy rivojlanishini ta'minlaydi.

Talabalarning tuzatish va sog'lomlashtirish ishlari (qo'llar, oyoqlar, umurtqa pog'onasi, akupressura

uchun tuzatuvchi gimnastika) umurtqa pog'onasi egriligini, tekislangan oyoqning rivojlanishini, yurak-qon tomir va shamollashning oldini oladi.

Talabalarning to'g'ri muvofiqlashtirishni o'zlashtirishi motor tajribasini, keyingi hayotda zarur tajribani boyitadi, shuningdek, tananing jismoniy jarayonlari faoliyatini tartibga soladi. Barcha yosh guruhlarida jismoniy tarbiyani tashkil etish doimiy tibbiy-pedagogik nazorat ostida amalga oshiriladi.

Zamonaviy maktabgacha ta'limning muhim vazifalaridan biri bolalarning eng keng tarqalgan shamollash bilan kasallanish xavfini kamaytirishdir. Ularning oldini olishga katta e'tibor berish kerak - bolaning tanasini qattiqlashtirish.

Salomatligini mustahkamlash va yaxshilashning o'zgaruvchan usullaridan foydalanadi:

Yu.F.Zmanovskiy usuli bo'yicha havo-kontrastli qattiqlashuv;

ochiq derazalar bilan kunduzgi uyqu;

kontrastli havo harorati bo'lgan xonalarda jismoniy mashqlar;

o'simlik choyi;

o'yin - uyqudan keyin sog'lomlashtiruvchi mashqlar;

kunduzgi uyqu paytida o'simlik dori (qoraqarag'ay panjalari);

akupressura.

Xulosa va takliflar. Ushbu muammoning hayotiy va ilmiy dolzarbligidan kelib chiqqan holda olib borilgan ilmiy-pedagogik tadqiqot natijalariga ko'ra quyidagi xulosani chiqarish mumkin:

Talabalar uchun sog'lom turmush tarzini asosiy ideallashtirishning falsafiy va umumiy pedagogik shartlarini tahlil qilish quyidagi xulosalarni shakllantirishga imkon beradi. Sog'liqni saqlash inqirozini zamonamizning global muammosi sifatida tushunish uning yechimini falsafiy va madaniy tadqiqotlar tekisligiga olib keladi, chunki, inson hayotining tarixan shakllangan amaliyotini ekstensiv rivojlanish an'analari bilan qayta ko'rib chiqish, yangi hayotiy ma'no va qadriyatlarni faol izlashga olib keladi. Inson inqirozining asl sabablarini bilish jamiyatning ma'naviy sohasidagi jiddiy deformatsiyalarni bartaraf etadi, bu madaniyatning ijtimoiy va antropologik xodisa sifatida o'rni va roli, insoniyat jamiyati va uning har bir a'zosi alohida butun dunyo uchun barqaror rivojlanishning universal omili sifatidagi o'rni va rolini izchil chuqurlashtirishni anglatadi.

Tadqiqot natijasida quyidagi takliflar ishlab chiqildi:

Talabalar uchun sog'lom turmush tarzini asosiy ideallashtirishning falsafiy va umumiy pedagogik shartlarini tahlil qilish orqali ularning dunyoqarashini rivojlantirish;

falsafiy va madaniy tadqiqotlar olib borish orqali muammolarga yechimlar topish;

yangi hayotiy ma'no va qadriyatlarga yo'naltirilgan dunyoqarashni rivojlantirishga xizmat qiladigan metodlar samarali foydalanish.

Foydalanilgan adabiyotlar ro'yxati

Ислом. Энциклопедия. - Т.: Ўзбекистон миллий энциклопедияси, 2004.-320 б.

Nazarov Q.N. Qadriyatlar tizimi barqarorlik va o'zgaruvchanlik dialektikasi: akmeologiyaning ijtimoiy-falsafiy muammolari. Dis....fal. fan. d-ri. - Toshkent, 1995.-311 b.

Xayrullayev M.M. O'zbekistonda ijtimoiy-falsafiy fikrlar tarixidan lavhalar. - Toshkent: O'zbekiston, 1995. - 240 b.

Xolmatova M. Oilaviy munosabatlar madaniyati va sog'lom avlod tarbiyasi. - Toshkent: O'zbekiston, 2000.-224 b.

Xudoyberganova P.T. Milliy turmush tarzi, uning mustaqillik yillarida taraqqiyot xususiyatlari: Dis.... fal.fan. nomz. - Toshkent, 2005.- 169 b.

Scriven, A and Garman, S. (2007) Promoting Health: Global Perspectives. Basingstoke: Palgrave Macmillan. ISBN hardback 1-4039-2136-9 paperback 1-4039-2137-7.

PYTHON DASTURLASH TILI FANIDAN ELEKTRON QO'LLANMANI JORIY ETISH SAMARADORLIGI

*Maxamadjanov Islomjon Usmonjon o'g'li,
Namangan muhandislik qurilish instituti tayanch doktoranti
<https://doi.org/10.53885/edinres.2024.02.1.037>*

Annotatsiya: Ushbu maqolada Python dasturlash tili fanidan elektron qo'llanmani joriy etish, undan foydalanish, ularning imkoniyatlarini kengroq yoritib berilgan. Jumladan, Python dasturlash tili fan dasturi sillabusi, mavzulari, ular haqida qo'llanmalar, amaliy topshiriqlari, ma'ruza matnlari videodarslar qo'llanilgan.

Kalit so'zlar: python, elektron qo'llanma, ma'ruza, amaliy, testlar, videodars, glossarilar, interaktiv, realistik misollar, o'rganishda qulaylik, o'quv resurslari, onlayn havolalar, elektron kitoblar, taqdimotlar.

EFFECTIVENESS OF PUBLISHING ELECTRONIC MANUAL OF PYTHON PROGRAMMING LANGUAGE

*Makhamadjanov Islomjon Usmonjon o'g'li,
Namangan engineering construction institute basic doctoral student*

Annotation: This article discusses the current compilation of an electronic resource on the Python programming language, its utilization, and provides a more extensive explanation of its capabilities. Specifically, resources such as the syllabus of the Python programming language course, topics covered, available references, practical assignments, lecture texts, and video tutorials are highlighted.

Keywords: python, e-manual, lecture, practical, tests, video lessons, glossaries, interactive, realistic examples, ease of learning, learning resources, online links, e-books, presentations.

ЭФФЕКТИВНОСТЬ ИЗДАНИЯ ЭЛЕКТРОННОГО РУКОВОДСТВА ПО ЯЗЫКУ ПРОГРАММИРОВАНИЯ PYTHON

*Махамаджанов Исламджон Усмонжон ўгли-
Докторант Наманганского инженерно-строительного института*

Аннотация: В данной статье рассматривается текущее состояние создания электронного ресурса по языку программирования Python, его использование, а также предоставляется более подробное объяснение его возможностей. В частности, выделены ресурсы, такие как учебный план курса по языку программирования Python, рассматриваемые темы, доступные ссылки, практические задания, лекционные тексты и видеоуроки.

Ключевые слова: Python, электронное руководство, лекция, практика, тесты, видеоуроки, глоссарии, интерактивные, реалистичные примеры, простота обучения, учебные ресурсы, онлайн-ссылки, электронные книги, презентации.

INTRODUCTION. Information technologies and IT, like in contemporary educational institutions, are in high demand today, just like everywhere else. One of the significant directions in teaching is the Python programming language. It is widely used in software development, scientific research, data analysis, machine learning, and artificial intelligence, among various fields. Recognizing the growing interest in this language, developing effective methods for teaching and mastering it is of paramount importance. Python programming skills are increasingly demanded in the labor market. Professionals proficient in this language can effectively work in various fields, which makes learning it essential for university students. Modern technologies are changing educational approaches. Developing interactive teaching methods that ensure active student participation and further enhance the effectiveness of learning materials is crucial. Innovative approaches to teaching based on the Python programming language can improve the quality of the learning process in higher education institutions. The Presidential Decree No. PF-60 dated January 28, 2022, «On the Strategy for the Development of Uzbekistan for 2022–2026,» and the Decree No. PF-5847 dated October 8, 2019, «On Approving the Concept for the Development of

the Higher Education System of the Republic of Uzbekistan Until 2030,» emphasize individual creative development as one of the key objectives of education, requiring the creation of appropriate pedagogical conditions. Therefore, in this article, we aim to demonstrate that many electronic resources and materials created for teaching Python programming can be highly effective for students, as they facilitate self-learning and provide step-by-step guidance.

LITERATURE ANALYSIS:

One of the most common indicators of the popularity of the programming language is the dynamics of the number of links on Stack Overflow, where Python's growth can be observed graphically, starting in 2010 and accelerating in 2015. We can attribute Python's rise to its being an older language, having emerged in 1991. Python and Java were contemporaries in terms of their emergence. Guido van Rossum, a mathematician and the creator of Python, developed the ABC language for teaching programming over a long period of time.

RESEARCH METHODOLOGY.

The article elaborates on the creation and utilization of electronic resources for teaching Python programming language, providing insights and information on their capabilities. Specifically, it extensively elucidates on the significance of Python programming language in today's context through the analysis of the electronic resource formed from this field.

ANALYSIS AND RESULTS.

The significance of Python programming language is based on the following main reasons:

Order and Structure: Educational resources help in teaching Python's important concepts, syntax, and programming principles in an organized manner. Their structure and arrangement facilitate a correct understanding of Python's rules and make learning programming easier.

Convenience of Learning: Educational resources contain explanations, examples, exercises, and practical applications within them. This facilitates efficient learning because educational resources enable learning programming step by step.

Realistic Examples: Educational resources include realistic examples and exercises within them. Through these examples and exercises, learners gain practical experience and help reinforce and enhance Python's basic concepts.

Coverage of Topics: Educational resources cover various topics of Python programming. They provide insights into concepts such as data, variables, arrays, functions, files, modules, and other various concepts. This allows learners to explore topics related to Python's wide range of applications.

Learning Resources: Educational resources also point to other necessary resources for learning Python programming. Among them are high-quality books, online courses, video lectures, exercises, and projects. These resources, along with educational materials, help further enhance the learning process.

Educational resources play a crucial role in learning Python programming, providing learners with proper guidance and practical experience. By utilizing them, learners can easily understand Python's rules, syntax, and programming principles.

We have also developed an electronic resource for learning Python programming for this purpose.

The website <https://pydarslik.pythonanywhere.com/> provides comprehensive Python programming language resources. These resources cover various topics ranging from the fundamental concepts of Python to standard libraries, modules, and various features and techniques of Python programming [2]. It offers a convenient source for learning Python programming. This website provides information on Python's basic concepts, such as data, variables, arrays, functions, files, error handling, and many other topics. It assists in learning Python programming through its examples, short videos, and tutorials, which demonstrate key concepts in an effective manner. The site presents valuable resources for learning Python programming. Starting from Python's fundamental concepts to variables, arrays, functions, modules, files, and many other concepts, it provides ample opportunities for learning. The website <https://pydarslik.pythonanywhere.com/> can also serve as a valuable reference for the developer community to address various Python-related issues posed by other developers. It is specifically designed to solve a multitude of problems related to Python programming [3]. Through this website, you can learn Python programming and interact with instructors. Additionally, it offers resources such as tutorials, books, and online courses, allowing you to enhance your practical learning experience (Image 1).

Image 1. Overview of the electronic resource for learning Python programming language.

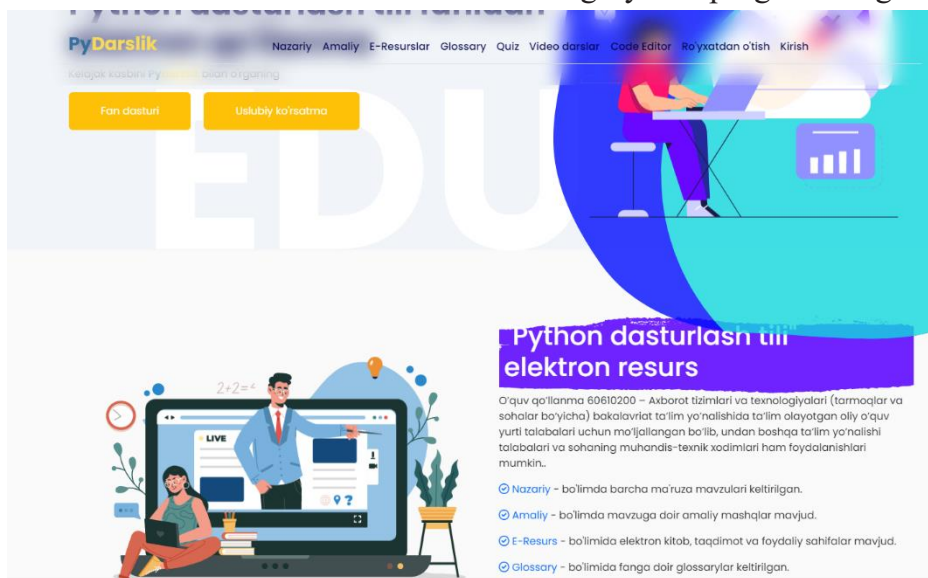

Various methods and techniques have been employed in this resource to structure the lessons, aiding learners in progressing step by step in their Python education.

Learning Materials: The resource provides lessons and learning materials for Python education. The lessons introduce Python's fundamental concepts and techniques through examples and exercises, facilitating practical application. The learning materials allow learners to review the material taught in lessons, complete exercises in the resources, and create customized examples [4].

Practical Exercises: Practical exercises are extensively utilized for Python education. These exercises help reinforce learners' understanding of Python concepts, principles of programming, and problem-solving. Practical exercises enable learners to apply their own ideas and utilize the concepts learned in practical situations [5].

Examples and Projects: Examples and projects are widely used in Python education. Examples demonstrate specific aspects of Python or demonstrate functionality. Through examples, learners can examine Python code and gain an understanding of it. Projects, on the other hand, are used for creating larger programs, applications, or systems. Projects help learners understand important program structure, functions, modules, and more [6].

This website facilitates offering interactive lessons, exercises, and tests to learners. These platforms allow learners to submit their code and verify results. This resource is designed to assist learners, providing materials to simplify their learning process.

REFERENCES.

1. Н. А. Прохоренко, В. А. Дронов. "Python 3 и PyQt 5. Разработка приложений". БХВ-Петербург, 2016. — 832 с.: ил.
2. Д.Ю.Федоров. "Основы программирования на примере языка Python" Учебное пособие. Санкт-Петербург. 2-е изд., перераб. и доп. — М.: Издательство Юрайт, 2019. — 161 с.
3. Васильев А. Н. "Python на примерах. Практический курс по программированию". - СПб.: Наука и Техника, 2016. - 432 с.: ил.
4. Рашка С. "Python и машинное обучение"/ пер.с англ. А. В. Логунова. - М.: ДМК Пресс, 2017. - 418 с.: ил.
5. Мэттиз Эрик. "Изучаем Python. Программирование игр, визуализация данных, веб-приложения". СПб.: Питер, 2017. — 496 с.: ил.
6. JOHNE. GRAYSON. "Python and Tkinter Programming". MANNING Greenwich (74° w. long.) ©2000 by Manning Publications Co.
7. Ismoilov, T. I. «Human factor in the spiritual development process.» Мирская наука 5 (14) (2018):

43-44.

ФИЗКУЛЬТУРНЫЕ ИГРЫ КАК СРЕДСТВО ВОСПИТАНИЯ УЧАЩИХСЯ

Нурмедов Нурмухаммед Ахмед ўгли

Соискатель Нукусский филиал Узбекского государственного университета физического воспитания и спорта

<https://doi.org/10.53885/edinres.2024.02.1.038>

Аннотация: В данной статье рассматриваются физкультурные игры как средство воспитания учащихся, а также педагогические технологии и инновации в области физической культуры и спорта. Также современные педагогические технологии в области физического воспитания представлены сведения о коллективных методах обучения, игровых технологиях, проектных методах. Кроме того, речь идет об инновационных педагогических технологиях в области физического воспитания, психологическом воздействии отдельных видов спорта на спортсменов.

Ключевые слова: национальная игра, индивидуальность, детерминизм, мотив, аксиология, интуиция, восприятие, мышление, способности, физическая культура, интеллект.

JISMONIY TARBIYA O'YINLARI O'QUVCHILARNI TARBIYALASH VOSITASI SIFATIDA

Nurmedov Nurmuxammed Axmed o'g'li

O'zbekiston davlat jismoniy tarbiya va sport universiteti Nukus filiali tadqiqotchisi

Annotatsiya: Ushbu maqolada jismoniy tarbiya o'yinlari o'quvchilarni tarbiyalash vositasi va jismoniy tarbiya va sport sohasidagi pedagogik texnologiyalar va innovatsiyalar haqida fikr yuritilgan. Shuningdek jismoniy tarbiya sohasidagi zamonaviy pedagogik texnologiyalar o'qitishning jamoaviy usullari, o'yin texnologiyalari, loyiha usullari haqida malumotlar keltirilgan. Bundan tashqari jismoniy tarbiya sohasidagi innovatsion pedagogik texnologiyalari, ayrim sport turlarining sportchilarga psixologik ta'sirlari haqida so'z boradi.

Kalit so'zlar: milliy o'yin, individuallik, determinizm, motiv, aksiologiya, sezgi, idrok, tafakkur, qobiliyat, jismoniy tarbiya, intellekt.

PHYSICAL EDUCATION GAMES AS A MEANS OF EDUCATING STUDENTS

Nurmedov Nurmuxammed Axmed o'g'li

Uzbekistan State physical University of education and sports Nukus branch researcher

Annotation. this article reflects on the means by which physical education games educate students and pedagogical technologies and innovations in the field of physical education and sports. Also presented are information about the collective methods of teaching modern pedagogical technologies in the field of physical Education, game technologies, project methods. In addition, it will talk about innovative pedagogical technologies in the field of physical education, the psychological impact of certain sports on athletes.

Key words: national game, individuality, determinism, motive, axiology, intuition, perception, thinking, ability, physical education, intelligence.

Введение. Народные игры всегда имеют воспитательную функцию для игроков в обществе. В отличие друг от друга, воспитание в народных играх организуется в форме состязаний и непристойностей. Через народные игры можно совершенствовать человека как физически, так и морально. Народные игры, согласно наиболее демократическим взглядам на воспитание, дают возможность каждому принять участие. Народные игры издавна ярко отражали образ жизни людей, их образ жизни, труд, национальные устои, представления о честности, мужестве, отваге, стремлении обрести физическую силу и интеллект. От участников требуется проявлять такие качества, как ловкость, выносливость, быстрота и красота движений, смекалка, выносливость,

креативность, находчивость, стремление к победе и работа в команде.

В детских народных играх много юмора, юмора, накала состязательности. Действия часто сопровождаются неожиданными, забавными моментами, соблазнительными и детскими считалками, розыгрышами и детскими стишками. Они составляют самое ценное, неповторимое устное народное творчество, сохраняя при этом свою художественную привлекательность, эстетическую значимость.

Педагогическая технология в сфере физической культуры предполагает систематический метод планирования, применения и оценки процесса обучения и усвоения знаний при учете технических и человеческих ресурсов и взаимодействия между этими ресурсами с целью более эффективной формы образования. По мнению многих исследователей, технология приближает педагогику к точным наукам, а педагогическую практику делает более организуемой, управляемой.

В сфере физической культуры, как и во многих видах педагогической практики, предусмотрено наличие технологической карты, которая представляет собой проект педагогического процесса в рамках одного урока или темы. Технологическая карта занятия описывает проективную педагогическую технологию педагога. Важно отметить, что технология создается в рамках конкретного педагогического замысла, и ее основанием является общепедагогическая позиция педагога. Педагогическая технология должна отражать как деятельность педагога, так и деятельность самих учеников.

Современные педагогические технологии в сфере физической культуры – это коллективные способы обучения, игровые технологии, ИКТ, метод проектов, активное обучение.

Анализ литературы. Проблема педагогических технологий и инновации в области физической культуры и спорта широко исследуется зарубежными психологами и педагогами. В том числе структуру самоконтроля, уровень развития, особенности спортсменов. В.К. Бальсевич Концепция альтернативных форм организации физического воспитания детей и молодежи В.К. Бальсевич Физическая культура: воспитание, образование, тренировка . В.К. Бальсевич. Основные положения «Концепции интенсивного инновационного преобразования национальной системы физкультурно-спортивного воспитания детей, подростков и молодежи России». В.К. Бальсевич Теория и практика физической культуры.

Д. Соколова отмечает, что в ходе возникшего хотя ещё элементарного, игрового поведения дети легче овладевали новыми предметными действиями, больше говорили, и речь их становилась более разнообразной по своим функциям. Наиболее простым и доступным видом движения в играх является бег, который не требует никаких приспособлений по своему содержанию, правила и повышенная простота доступны детям, которые развивают быстроту двигательной реакции, уверенность в своих силах, способны развивать растущий организм, способны концентрировать внимания, развивают умение ориентации и координации движения. К таким относятся игры: «Найти свое место»-«аркас ба цои худ», «Голодный волк»-«Гурги гушна», «Догоняй мужика»-«Мардро дарёвку», «Бросание полотенца»-«Партофтани сачок», «Прыжки в мешках»-«Париданбохалта», «Перепрыгни»-«Парида гузар», «За домом палка»-«Пушти хонада тиёчча», «Пестрый щенок»-«Саги ала», «Бой петухов»-«Хурузцанг», «Журавли»-« Турнауо» и другие.

Силовые игры включают элементы силовой борьбы, физические действия с сопротивлением и силой, стимулирующие развитие растущего организма, в некоторых из них используются различные борцовские приёмы. При правильной организации и правильно поставленной образовательно-развивающей, педагогической цели такие игры являются хорошим средством всестороннего развития подрастающего поколения. Такие игры, как «Выйти из круга» - «з давра баромадан», «Бой козлов»- «Цанги такало», «Перетягивание каната»-«Бандкашй», «Подними товарища»-«Бардоштанирафш», «Козлодрание»-«Бузкаши», «Борьба ногами»-«Бо пой гуштин», «Перетягивание»-«Худкашй» и др., которые воспитывают силу, быстроту, ловкость, выносливость и сообразительность. В этих национальных спортивных играх основной вид физического движения - пробежки и силовая борьба.

Обсуждение. В нашей системе физического воспитания систематизированные группы дают возможность: -обеспечить всестороннее физическое развитие занимающихся;

- удовлетворять индивидуальные запросы и интересы занимающихся на занятиях по физической культуре на основе таджикских национальных игр;

-охватить физическими упражнениями людей в течение всей жизни-начиная элементарными

детскими подвижными играми до занятий упражнениями из системы лечебной физической культуры в пожилом возрасте.

1. Существуют различные классификации систем физических упражнений, представляющие исторически сложившуюся систему физического воспитания.

Классификация физических упражнений по анатомическому признаку группирует по их влиянию на мышцы ног, рук, спины, брюшного пресса и т.д. При такой классификации физические упражнения группируются на различные комплексы: атлетическая гимнастика, гигиеническая гимнастика, разминка и т.д.

Физические упражнения по их основной направленности на воспитание физических качеств по отдельным признакам, классифицируются по следующим группам:

-первая группа - силовые скоростные виды упражнений, которые характеризуются максимальной мощностью усилий такие как: бег на короткие дистанции, прыжки в высоту и длину, метание и т.п;

-вторая группа - упражнения, характеризующиеся ритмичностью на выносливость такие как: пробежка на дистанции различной длины, плавание, лыжные гонки и т.д;

-третья группа - упражнения, которые требуют внимания и точной координации движений, такие, как прыжки в воду, акробатические и гимнастические упражнения и т.д;

-четвертая группа-упражнения, которые требуют комплексного выполнения физических упражнений в непрерывно изменяемых ситуациях, такие как: борьба, бокс, спортивная игра и т.д.

Специфика спорта как важнейшей составляющей культуры общества, социокультурный потенциал спорта и место формируемых им ценностей и идеалов в социальной системе ценностей исследованы И.М. Быховской, Н.Н. Визитеем, Г. Люшеном, В.С. Родиченко, В.И. Столяровым. Г. Люшен отмечает в своих работах, что хотя структурная связь спорта с культурой весьма часто ставится под сомнение, однако «спорт - выражение той социально-культурной системы, в условиях которой происходит его развитие». Учение И.М. Быховской о телесности как социокультурном феномене, трансформации ценностей тела в различных социально-исторических условиях стало методологической основой исследования социокультурной составляющей спорта и процесса трансляции его ценностей по каналам массовой коммуникации.

Необходимость формирования системы ценностей, норм и идеалов посредством освещения спорта в СМИ, а также теоретическое обоснование данного процесса разработаны Г.В. Дивиной, П.А. Виноградовым, С.И. Гуськовым и др. Принципы содержательного анализа публикаций в средствах массовой информации, использованные в работе, разработаны Л.Н. Федотовой.

Изучение современных массовых коммуникаций в социокультурном пространстве потребовало обращения к работам философского характера (В.С. Библер, Г.Д. Гачев, и др.), социологического (Б.В. Грушин, В.П. Конецкая), семиотического (М.М. Бахтин, Ю.М. Лотман), культурологического (К. Леви-Строс, Р. Барт).

В своем исследовании мы опирались на работы, раскрывающие специфику массовой коммуникации и механизмы ее взаимодействия с социальными институтами (В.Ю. Боров, М.М. Назаров, Н.Д., Т. Ван Дейк, Lasswell, P. Lazarsfeld и др.). Боров В.Ю., Жирков Г.В., Т. Ван Дейк рассматривают проблемы трансформации картины мира и ее содержания в публикациях СМИ, а также формирование культурного фона в средствах массовой информации. Теорию средств массовой коммуникации и ее места в социокультурных и политических процессах разрабатывали такие исследователи, как Р. Барт, G. D. Lasswell, А.Моль, P.F. Lazarsfeld, Г. Шиллер, В. Шрамм и др. Указанные работы стали теоретической основой для выявления взаимосвязи спортивных и политических коммуникаций, анализа проявления идеологической пропаганды в публикациях, посвященных спорту.

Народные подвижные игры являются традиционным средством педагогики. Испокон веков в них ярко отражался образ жизни людей, их быт, труд, национальные устои, представления о чести, смелости, мужестве, желание обладать силой, ловкостью, выносливостью, быстротой и красотой движений, проявлять смекалку, выдержку, творческую выдумку, находчивость, волю и стремление к победе. Многие авторы (К. Д. Ушинский, Е.А.Покровский, Д.А.Колодца, А. Виноградов и др.) заботились о просвещении, образовании и воспитании широких народных масс, призывали повсеместно собирать и описывать народные игры, чтобы донести до потомков национальный

колорит обычаев, оригинальность самовыражения того или иного народа, своеобразие языка, формы и содержания разговорных текстов.

Проблема приобщения ребенка к социальному миру всегда была и остается с одной из ведущих в процессе формирования его личности. Включение его в культуру собственного народа, понимание красоты мира, природы, человека, его многогранной духовной деятельности возможно через познание национального характера, непреходящих ценностей и традиций. Все это и есть процесс социализации дошкольника, результатом которого является умение адекватно ориентироваться в доступном ему социальном окружении, осознавать самоценность собственной личности и других людей, выражать чувства и отношения к миру в соответствии с культурными традициями общества.

Вывод. Традиционные методы преподавания отходят на второй план, уступая место внедрению инновационных технологий в программу преподавания физической культуре. При этом, важная роль отводится таким инновациям, как применение ИКТ, позволяющих сделать обучение более доступным и понятным для каждого индивида; включение на занятиях музыкального сопровождения, помогающего легче переносить физические нагрузки; а так же включение системы Пилатеса, систематической тренировки способствующей укреплению мышечного аппарата и улучшению осанки а так же психоэмоционального состояния обучающихся.

Список использованной литературы

- Куколевский Г.М. Здоровье и физическая культура Г.М.Куколевский.-Москва: Медицина,1979. -32с.
- Эльконин Д.Б. Психология игры Д.Б.Эльконин.-Москва: Педагогика, 1978. -190с.
- Попова С.Н.Лечебная физическая культура С.Н.Попова.-Москва: Физкультура и спорт, 1978. -6с.
- Джумаев М.Теория и методика физической культуры М. Джумаев.-Душанбе: Бобек, 1990. -240с.
- Каграманов, Г.С.Искусство культура образование Г.С.Каграманов.-Душанбе: Дониш, 1990. -214с.
- Турсунов Н.Н.Таджикская национальное игры Н.Н.Турсунов.- Душанбе: Ирфон, 1998. -128с.
- Сафаров Ш.А.Бози^ои миллии халки тоҷик Ш.А.Сафаров.-Душанбе: Маориф, 2018.-388с.
- Балибар Э., Валлерстайн И. Раса, нация, класс. Двусмысленные идентичности. - М.: Логос-Альтера, Ессе Ното, 2003. - 272 с.
- Губогло М.Н. Идентификация идентичности: Этносоциологиче-ские очерки. - М.: Наука, 2003. - 764 с.
- Теребихин Н.М. Метафизика Русского Севера. - Архангельск. 2002.
- Хантингтон С. Столкновение цивилизаций. М.: ООО «Издательство АСТ», 2003. - 603 с.

МАКТАБГАЧА ТАЪЛИМ ТАШКИЛОТЛАРИДА ПЕДАГОГИК БОШҚАРУВ НАЗАРИЯСИ

Олимов Содиқ Анвар ўғли

*Мактабгача таълим ташкилотлари директор ва мутахассисларини қайта тайёрлаш
ва уларнинг малакасини ошириш институти докторанти*
<https://doi.org/10.53885/edinres.2024.02.1.039>

Аннотация: Ушбу мақолада таълим муассасасини бошқариш, бошқарув даражалари, педагогик жамоани бошқариш, мактабгача таълим ташкилотларини бошқариш назарияси, бошқарув масалаларида тадқиқот олиб борган олимларнинг фикрлари ҳамда бошқарув вазифалари мазмунини келтирилган.

Калит сўзлар: Бошқарув, мактабгача таълим ташкилотларини бошқариш, бошқарув назарияси, педагогик бошқарув, жамоа, тизим.

ТЕОРИЯ ПЕДАГОГИЧЕСКОГО УПРАВЛЕНИЯ В ШКОЛЬНЫХ ОБРАЗОВАТЕЛЬНЫХ ОРГАНИЗАЦИЯХ

Олимов Содиқ Анвар ўғли

*Докторант Института переподготовки и повышения квалификации руководителей и
специалистов дошкольных образовательных организаций*

Аннотация: В данной статье представлены управление образовательным учреждением, уровни управления, управление педагогическим коллективом, теория управления дошкольной образовательной организацией, мнения ученых, проводивших исследования по вопросам управления, а также содержание задач управления.

Ключевые слова: Менеджмент, управление дошкольной образовательной организацией, теория управления, педагогический менеджмент, коллектив, система.

THEORY OF PEDAGOGICAL MANAGEMENT IN PRESCHOOL EDUCATIONAL ORGANIZATIONS

Olimov Sodik o'g'li

*Doctoral student of the Institute of retraining and advanced training of directors and specialists
of preschool education organizations*

Annotation: This article presents the management of an educational institution, levels of management, management of a pedagogical team, the theory of management of preschool educational organizations, the opinions of scientists who have conducted research on management issues, and the content of management tasks.

Key words: Management, management of preschool educational organizations, management theory, pedagogical management, team, system.

Мамлакатимиз ҳаётидаги сўнгги ўзгаришлар ва шу билан боғлиқ ҳолда ҳар бир таълим ташкилотининг янги ижтимоий, иқтисодий ва ҳуқуқий мақомни эгаллашга бўлган объектив эҳтиёжи, шунингдек, мамлакат таълими тарихидаги педагогик ва бошқарув инновациялари оқимининг мисли кўрилмаган кенгайиши, мактабгача таълим ташкилотлари раҳбарларини янги назорат тизимларини яратиш заруратидан устун кўйди. Бу бир вақтнинг ўзида умуман мактабгача таълим ташкилотини бошқариш тизимининг мақсадини ва унинг ҳар бир қуйи тизимларини (шу жумладан педагогларнинг инновацион фаолиятини ривожлантиришни бошқариш қуйи тизимини) қайта кўриб чиқишни талаб қилди. Таълим амалиётини ривожлантириш мактабгача таълим тизимининг барча ходимларининг ижодий, инновацион салоҳиятининг намоён бўлишига ёрдам беради.

Ҳозирги кунда кўпгина маҳаллий ва хорижий тадқиқотчилар бошқарув нафақат техника ва ишлаб чиқариш соҳаларида, балки мураккаб ижтимоий ва педагогик тизимлар соҳасида ҳам зарур эканлигини алоҳида таъкидлайдилар.

Р.Х.Джўраев ва С.Т.Турғуновларнинг қайд этишларича, таълим муассасасини бошқариш - бу раҳбарлар билан педагогларнинг ҳамкорликдаги фаолиятдан иборат бўлиб, таълим-тарбия жараёнини илмий асосда ташкил этиш ва уни бошқариш, мазкур жараён иштирокчиларининг фаолиятини мувофиқлаштириш ҳамда талабаларга фанлар бўйича чуқур билим ва ахлоқий тарбия бериш, касб танлашга йўллаш ва ҳар томонлама ривожланган шахсни тарбиялашга йўналтирилган, илмий асосланган фаолият. Шунингдек, таълимда бошқарувнинг асосий мақсади таълим-тарбия жараёни самарали бошқариш ҳамда иштирокчилари фаолиятини ўргатиш, назорат қилишдан иборат [1;2].

Таълим ташкилотларини бошқариш назариясида мактаблар ва мактабгача таълим ташкилотига яхлит мураккаб ижтимоий-педагогик тизим сифатида қаралади. Умумий жиҳатдан таҳлил қиладиган бўлсак, тизим табиий равишда ташкил этилган бир-бирига ўзаро таъсир қилувчи яхлит бирликдан иборат бўлган элементлар тўпламидир [3].

Педагогик назарияда ижтимоий-педагогик тизимнинг асосий мақсади - шахсни ҳар томонлама ривожлантиришга қаратилган педагогик жараёни шакллантириш. –Ижтимоий-педагогик тизимларнинг функционал хусусиятларига мақсадларнинг мавжудлиги, ўзаро таъсирчанлиги, очиқлик, ўзини ўзи ташкил этиш ва ривожлантириш киради. Юқорида санаб ўтилган хусусиятлар мактабгача таълим ташкилоти учун ҳам долзарбдир. Шунга асосланиб, мактабгача таълим ташкилотларини бошқаришда етакчи ёндашувлар мураккаб таълимни тизим сифатида кўришга, уни ўзаро боғлиқ элементлар тўплами сифатида талқин қилишга ва ажралмас объектнинг асосий хусусиятларини аниқлашга имкон беради [4].

Бошқарув масалаларида тадқиқот олиб борган немис олимлари В.Зигерт ва Л.Ланг бошқарувга қуйидагича таъриф берганлар: “Бошқарув – бу одамларни бошқариш ва маблағлардан фойдаланишнинг шундай турики, у қўйилган мақсадга инсоний, иқтисодий ва рационал равишда эришишни таъминлайди”. Америкалик олим П.Друкернинг нуқтаи назари бўйича, “бошқарув - бу фаолиятнинг мужассамлашмаган, оломонни самарали, мақсадга йўналтирилган ва ишлаб чиқарувчи гуруҳга айлантирувчи туридир”. Бошқарув даражалари, одатда учта асосий категорияларга бўлинади:

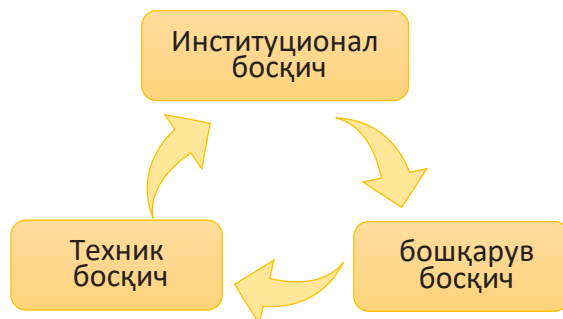

Бунда бошқаришнинг бошқа категорияларига қараганда кам сонли ҳисобланади ва ўзида юқори бўғин бошқарувчиларини: – вазирлар, ректорлар, компания директорлари, кенгаши раиси, генераллар ва мактабгача таълим бошқаришни қамраб олиши мумкин. Юқори бўғин бошқарув раҳбарлари шундай шахсларки, улар ташкилотнинг муҳим қарорларини қабул қилинишида масъул ҳисобланишади. Уларнинг иши жуда катта босимга эга, қизғин ва ушбу ташкилот мавжуд экан, аниқ бир чегаралар мавжуд эмас [5].

Шундай қилиб, педагогик бошқарув ижтимоий бошқарувнинг муҳим қисми ҳисобланиб, ўз мақсади, предмети, манбалари ва таркибларига эгадир.

Умуман олганда бошқарув – бу турли хил табиатдаги (техник, биологик, ижтимоий) ташкилий тизимларнинг функцияси бўлиб, уларнинг тузилишини сақлаб қолиш, маълум бир ҳолатни ушбу тизим мавжудлигининг объектив қонунларига мувофиқ сақлаш, дастурни амалга ошириш ёки онгли равишда белгиланган мақсад.

Бошқариш маълум бир объектга ташкилий, режали, тизимли таъсир кўрсатиш демакдир. Таълим муассасасининг педагогик фаолиятини бошқариш деб эса педагогик жараёнини режалаштириш, ташкил этиш, рағбатлантириш, натижалари назорат ва таҳлил қилишга айтилади. Таълим ташкилотларини бошқариш тушунчаси таълим ташкилотларининг менежменти назарияси

билан бойитилди. Менежмент назарияси ходимларга нисбатан ишонч, уларнинг унумли меҳнат қилишлари учун шароит яратиш ҳамда ўзаро ҳурмат билан тавсифланади [6].

Бошқарув соҳасининг вазифаси яхлитликни сақлаш, мақсадларга эришиш ва ташкилотни ривожлантиришдан иборат бўлиб, бир ёки ундан ортиқ шахсларнинг ахборотни қабул қилиш ва қайта ишлашнинг такрорий цикллари асосида режалаштириш, ташкил этиш, тартибга солиш ва назорат қилиш каби фаолиятни ҳам бошқаради.

Б.С.Лазарев таълим муассасаси ичидаги бошқарув таърифида ушбу ўзига хос фаолиятнинг хусусиятларини қуйидагича таърифлайди: функционал таркиби (режалаштириш, ташкил этиш, назорат қилиш ва бошқариш), мақсади (ўқув жараёни иштирокчиларининг биргаликдаги фаолиятини ташкил этиш ва унинг таълим мақсадлари ва таълим муассасасини ривожлантириш мақсадларига эришишга йўналтирилганлиги [7].

Мақтабгача таълим ташкилотларини педагогик бошқарувнинг таркиби қуйидагилардан иборат:

Мудира – Ходимлар – Педагогик жамоа – Билим – Жамият – Болалар – Оила – Тарбиячи – Педагогик жамоа – Ходимлар жамоаси – Таълим (Касбий таълим) – Жамият каби тизими.

Мақтабгача таълим ташкилотларини педагогик бошқарувни учта асосий турини ажратиш мумкин:

таълим-тарбиянинг концептуал режадаги масалалари (таълим-тарбияни узоқ муддатли режалаштириш, истиқболи билан боғлиқ стратегик вазифалар (дарслик, ўқув услубий қўлланма кабиларни яратиш));

таълим тарбия жараёнини техник-технологик таъминоти билан боғлиқ масалалар (янги таълим техникаси ва технологияларни яратиш, жорий қилиш);

педагогик фаолиятни таъминлаш билан боғлиқ масалалар (кадрлар масаласи, педагогик жамоалардаги ижтимоий-педагогик муҳитни ҳисобга олиш ва бошқалар). Бошқарув тизими очик мураккаб тизим ҳисобланади.

Педагогик жамоани бошқарувда педагогик ҳолатларни, таълим жараёни ва унинг вазифаларини ҳисобга олиш лозим. Педагогик жамоани таркибига эътибор берадиган бўлсак, у мудира, тарбиячилар ва педагогларни ташкил этади. Педагогик жамоа мудира, тарбиячилар ва МТТнинг бошқа ходимлар ўртасидаги боғлиқлик, таълимнинг тузилиши, тарбиячилар ва бошқа ходимларнинг, гуруҳ болаларининг билиш фаолиятини шакллантириш, таълим-тарбия жараёнида гуруҳ болаларни баркамол инсон сифатида шакллантириш каби муҳим муаммоларни тадқиқ этади. Педагогик жамоада ўқув-тарбия жараёнларининг ўзига хос хусусиятлари, замонавий таълим-тарбия назариясининг вазифаларини тадбиқ этиш билан шуғулланилади. Педагогик фаолият доимо МТТ ходимлари жамоаси доирасида олиб борилади. Шу муносабат билан раҳбар педагогик жамоанинг ички ҳаётига оид ўзига хос қонун, қоида ва хусусиятлар ҳақидаги билимларга эга бўлиши лозим [5].

Таълим тизимини бошқариш муаммоларининг таниқли тадқиқотчиси М.М.Поташник оптимал натижага эришиш учун педагогик бошқарув концепциясида фаолиятнинг мақсадга мувофиқлигини, педагогик жараён субъектларининг ўзаро таъсирида бошқарув қарорларини ишлаб чиқиш ва амалга оширишни таъкидлайди [8].

Умуман олганда, таълим муассасасининг ички бошқарув тизими тадқиқотда ўзаро боғлиқлиги туфайли бошқарув функцияларини ва уларнинг бошқариладиган объектга тегишли таъсирини амалга ошириши мумкин бўлган ўзаро боғлиқ бўлган элементлар тўплами сифатида тушунилади.

Таълим ташкилотларини бошқариш соҳасидаги бир қатор назарий ишларда, педагогик бошқарув – глобал алоқа тамойилларига асосланган, жамият мақсадлари эришишига олиб келадиган шакллар ва технологиялар, махсус ташкилий хусусиятлар тўплами билан тавсифланган бошқарув фаолият тури сифатида белгиланади.

Бироқ, ушбу нуқтаи назардан келиб чиққан ҳолда айтишимиз мумкинки, бошқарув фаолияти жараёнида ўқув жараёни иштирокчиларининг шахсий тажрибасидаги ўзгаришларга деярли эътибор берилмайди.

Шу нуқтаи назардан келиб чиққан ҳолда айтишимиз мумкинки, бошқарув – бу субъектнинг объектга мақсадли таъсири ва таъсир қилиш натижасида иккинчисининг ўзгариши ёки бошқа мавзуга мақсадли таъсир қилиш жараёни, бу ҳам иккинчисининг ўзгаришига олиб келади.

Бошқарув бир қуйи тизимга – бошқарувга, иккинчисига – бошқариладиган тизимга, унда содир бўлаётган жараёнларга ахборот сигналлари ва бошқарув ҳаракатлари орқали таъсир қилиш орқали амалга оширилади.

Бошқарувнинг ушбу талқинида унинг «субъект-субъект табиати» ҳисобга олинади, чунки фаолият фақат бошқарув учун тан олинади ва бошқариладиган шахс белгиланган меъёрга қатъий риоя қиладиган пассив ижрочи сифатида қабул қилинади.

Хулоса қиладиган бўлсак, тадқиқот натижаларини умумлаштириш ва мактабгача таълим тизимини ривожлантириш тенденциялари таълим муассасасини бошқариш усулларида бир қатор ўзгаришлар юзага келганлигини айтишга имкон беради. Яъни, мактабгача таълим ташкилоти раҳбарига – бошқарув усуллари кўллаш учун ҳам таълим муассасасини бошқариш фанининг асосий назарий тамойиллари ва педагогик бошқарув ғоялари, педагогик жамоанинг ҳар бир аъзосини билиши керак. Бу якуний натижага янада самарали эришишни таъминлайди.

Фойдаланилган адабиётлар рўйхати:

Djurayev R.H., Turg'unov S.T. Ta'lim menejmenti «Voris-nashriyot». T. -2006.

Djurayev R.X., Turg'unov S.T. Umumiy o'rta ta'lim tashkilotlarini boshqarishda menejmentning asosiy tushunchalari. –T.: Fan, -2006.

Зверева В.И. Организационно-педагогическая деятельность руководителя школы. 2-е изд., перераб. и доп. -М.: Новая школа, 1997. -320 с.

Третьяков П.И. Управление образовательной школой в крупном городе. - М.: Педагогика, 1991. - 187 с.

Babayeva D.R., Abdullayeva M.A., Jumasheva G.X. Maktabgacha ta'limni boshqarishning ilmiy asoslari. O'quv qo'llanma. Toshkent – 2020.

В.Х.Ходжыев Umumiy pedagogika nazariyasi va amaliyoti. Darslik. - T.: «Sano-standart» nashriyoti, 2017-yil, 416 bet.

Лазарев В.С. По кн.: Давыденко Т.М. Рефлексивное управление школой: теория и практика. - Москва-Белгород, 1995. - С. 67

Управление развитием школы: Пособие для руководителей образовательных учреждений. / Под ред. М.М. Поташника и В.С. Лазарева. - М.: Новая школа, 1995.- 464 с.

JISMONIY TAYYORGARLIGINI RIVOJLANTIRISHDA AMALIY GIMNASTIKANI QO‘LLANISH SAMARADORLIGIING PEDAGOGIK-PSIXOLOGIK XUSUSIYATLARI

Otaliyeva Adelya Raxmetovna

O‘zbekiston davlat jismoniy tarbiya va sport universiteti Nukus filiali Jismoniy tarbiya nazariyasi va gumanitar fanlar kafedrasida tadqiqotchisi
<https://doi.org/10.53885/edinres.2024.02.1.040>

Annotatsiya. Ushbu maqolada gimnastika bilan shug‘ulanuvchilarni jismoniy tayyorgarligini rivojlantirishda amaliy gimnastikani qo‘llanish samaradorligi, shug‘ullanuvchilarni tayyorlashda jismoniy va amaliy mashqlar vositalarini optimal taqsimlash asosida o‘quvchi yoshlarni jismoniy tayyorgarligini rivojlantirish usullari o‘rganilgan. Bundan tashqari jismoniy tayyorgarligini rivojlantirishda amaliy gimnastikani qo‘llash samaradorligi masalalarini tadqiq etish borasida so‘z boradi.

Kalit so‘zlar: individuallik, qobiliyat, gimnastika, psixosomatika, layoqat, psixofiziologiya temperament, faoliyat, sog‘lomlashtirish, layoqat, optimallashtirish.

ЭФФЕКТИВНОСТЬ ПРИМЕНЕНИЯ ПРАКТИЧЕСКОЙ ГИМНАСТИКИ В РАЗВИТИИ ФИЗИЧЕСКОЙ ПОДГОТОВЛЕННОСТИ ПЕДАГОГИКО-ПСИХОЛОГИЧЕСКИЕ ОСОБЕННОСТИ

Otaliyeva Adelya Raxmetovna

***Узбекского государственного университета физического воспитания и спорта
Соискатель кафедры теории физического Нукусский филиал воспитания и гуманитарных наук***

Аннотация. В данной статье рассмотрена эффективность применения практической гимнастики в развитии физической подготовленности занимающихся гимнастикой, методы развития физической подготовленности обучающейся молодежи на основе оптимального распределения средств физкультурно-прикладных упражнений при подготовке занимающихся. Кроме того, речь идет об исследовании вопросов эффективности применения практической гимнастики в развитии физической подготовки.

Ключевые слова: индивидуальность, одаренность, гимнастика, психосоматика, одаренность, психофизиология темперамент, активность, оздоровление, одаренность, оптимизация.

EFFECTIVENESS OF THE APPLICATION OF APPLIED GYMNASTICS IN THE DEVELOPMENT OF PHYSICAL FITNESS PEDAGOGICAL-PSYCHOLOGICAL CHARACTERISTICS

Otaliyeva Adelya Raxmetovna

Uzbekistan State physical University of education and sports Nukus branch physical education theory and humanities researcher of the Department of Sciences

Annotation. This article explores the effectiveness of the application of practical gymnastics in the development of physical fitness of gymnasts, methods for the development of physical fitness of student youth based on the optimal distribution of physical and practical means of exercise in the training of those involved. In addition, there is talk about research on the issues of effectiveness of applying applied gymnastics in the development of physical fitness.

Key words: individuality, ability, gymnastics, psychosomatics, competence, psychophysiology temperament, activity, wellness, competence, optimization.

Kirish. Har qanday mamlakatning ertangi kuni, kelajak taraqqiyoti birinchi galda o‘z xalqining, yoshlarining jismoniy va ma‘naviy kamoloti bilan o‘lchanadi. Hozirda davlatlar o‘rtasidagi o‘zaro musobaqa, kuch-qudratini namoyon etish bellashuvi, asosan ikki yo‘nalishda – sport va jismoniy tarbiya hamda aql-zakovat, ya‘ni intellektual faoliyat sohasida ustuvor ahamiyat kasb etmoqda. Ilmiy ta‘bir bilan aytganda, xalqning jismoniy-intellektual salohiyatini ro‘yobga chiqarish, bu borada tegishli xaviralarni

shakllantirish XXI asrda taraqqiyot va yuksalish kafolatiga aylanib bormoqda.

Bu haqiqatni chuqur va har tomonlama idrok etib, mamlakatimiz hukumatimiz mustaqillikka erishgan dastlabki kunlarimizdan boshlab yurtimizda sog'lom va barkamol avlod tarbiyasini davlat siyosatining eng muhim va ustuvor yo'nalishlaridan biriga aylantirish, bu borada o'ziga xos milliy tizim yaratish chora-tadbirlarini ko'rdi. Ana shu maqsadda istiqlolning dastlabki yilidayoq «Sog'lom avlod uchun» xalqaro xayriya jamg'armasi tashkil etildi, onalar va bolalar salomatligini mustahkamlash, sog'lom bola, sog'lom nasl uchun kurash yo'lida salmoqli qadamlar qo'yildi. Birinchi davlat mukofotining «Sog'lom avlod uchun» ordeni deb atalgani bu boradagi intilishlar qanchalik qat'iy va uzoq maqsadlarni ko'zlaganidan dalolat edi.

Zero, jismoniy tarbiya va sport sohasida yangi bir avlod vakillarining maydonga chiqqani, ularning jahon miqyosida qo'lga kiritgan yutuqlari hammani g'ururlantiradi. Jumladan, boks bo'yicha Olimpiyada chempioni Muhammadqodir Abdullayev, Hasanboy Do'smatov, Fazliddin G'oyibnazarov, Jahon chempioni Artur Grigoryan, tennisimiz malikasi Iroda To'laganova, shaxmat va futbolimiz yulduzlari Rustam Qosimjonov hamda Mirjalol Qosimov kabi ko'p yoshlarimizning sport sohasida erishgan ulkan yutuqlari mamlakatimizda amalga oshirilayotgan ijobiy islohotlar, yaratilayotgan shart-sharoitlar mevasidir. Yoshlarimizning sog'lom va baquvvat bo'lib voyaga yetayotgani va O'zbekiston sharafini dunyo miqyosida munosib himoya qilayotgani mamlakatimiz nufuzining tobora ortib borayotganidan darak beradi. Mana shunday sport yulduzlari timsolida yurtimizning yorug' kelajagiga ishonch mustahkamlanib boradi.

Bizning sohamizda shugullanuvchilarni jismoniy tayyorgarlikni rivojlantirish doimiy dolzarb masalalardan sanalib kelinadi. Tanlangan mavzu shugullanuvchilarni jismoniy tayyorgarligini rivojlantirishda amaliy gimnastikani qo'llash samaradorligi, mavzuni dolzarbligini shundaki amaliy gimnastika vositalari orqali rivojlantirilgan jismoniy tayyorgarlik nafaqat sportda balki kunlik mehnat faoliyatida va harbiy amaliyotda muhim ahamiyat kasb etadi. Shu sababdan o'rganilgan va olib borilgan ishlar natijalari taqqoslanadi, umumlashtiriladi va xulosalar chiqoriladi hamda amaliyotga tadbiiq etish uchun tavsiyalar beriladi.

Adabiyotlar tahlili. Jismoniy sifatlarni rivojlantirishda amaliy gimnastika shug'llanuvchilarni mashg'ulot jarayonini takomillashtirishga qaratilgan. Shug'llanuvchilarni jismoniy va harakat tayyorgarligini rivojlantirishda noan'anaviy vositalardan foydalanish va didaktik qonuniyatlarga asoslangan tayyorgarlikni olib borish kerak. Shug'llanuvchilarni mashg'ulot jarayonini shakllantirish, uning samaradorligini oshirishga qaratilgan samarali pedagogik texnologiyalarni ishlab chiqish hamda amaliy sinovdan o'tkazish muammolari ilmiy ob'ekt sifatida ko'pgina olimlar e'tiborini jalb qilib kelmoqda. Jumladan, YU.V.Vexoshanskiy, V.M.Zatsiorskiy, M.YA.Nabatnikova, N.G.Ozolin, V.N.Platonov, E.YU.Rozin, V.P.Filinlar kabi etakchi mutaxassis-olimlar tadqiqotlari kichik va katta yoshdagi malakali sportchilarning, o'quvch yoshlarning jismoniy hamda maxsus harakat tayyorgarligi jarayonini shakllantirish mavzulariga qaratilgan. Sport amaliyoti tajribasi shuni ko'rsatadiki, sportchilarni tayyorlashda qo'llaniladigan an'anaviy uslub va vositalar ko'p yillik tayyorgarlik jarayonining muayyan bosqichida o'z samaradorligini yo'qotishi yoki sustlashtirishi mumkin. Natijada, sport natijalari ham, jismoniy va funksional imkoniyatlar ham taraqqiyotdan to'xtashi ehtimoldan holi emas. Bunday vaziyatni kelib chiqishi tabiiy holatdir. Chunki organizmning yuklamalarga moslashish imkoniyati cheksiz bo'lmaydi, an'anaviy yuklamalarga ko'nikish hosil bo'ladi, ixtisoslashtirilgan maxsus mashqlar sport mahoratini o'sishiga «qudrati» yetmay qoladi.

Mavzu doirasida tahlil qilingan adabiyotlardan shu narsa aniqlandiki, hanuzgacha amaliy gimnastikani mashqlari xos jismoniy va maxsus harakat tayyorgarligini ta'minlovchi ilmiy asoslangan mashqlar majmuasi hamda shu jarayon samaradorligini baxolovchi me'yoriy talablar poyoniga etmagan, 18-25 yoshdagi yigitlar tayyorlash amaliyotida esa ushbu muammo nazardan chetda qolgan. Gimnastik mashqlarning borgan sari qo'llanilishi kamayib borishi dastlabki tayyorgarlik bosqichida shug'ullanayotgan bolalarning harakat sifatlari va malakalarini shakllantirish masalasini yanada dolzarb pog'onaga ko'tarmoqda. O'spirinlari xarbiy xizmatga tayyorgarligida qo'llanilgan mashqlar mazmunida ko'pgina bir-biriga o'xshash va uzviy bog'liq bo'lgan harakat elementlari mavjuddir. Binobarin, jismoniy sifatlarni rivojlantirish jarayoni shunday tashkil etilishi lozimki, oldindan o'zlashtirilgan bir guruh mashqlar nafaqat boshqa turdosh mashqlar elementlariga o'rgatish masalasini engillashtirishi darkor, balki dastlabki o'zlashtirilgan mashqlar qayd etilgan turdosh mashqlarga o'rgatishda asosiy manba bo'lib

xizmat qilishi maqsadga muvofiqdir. Bunga etakchi texnik xususiyatlarga ega keng gimnastik mashqlar majmuasiga asosan ishlab chiqilgan muvofiq jismoniy va maxsus harakat tayyorgarligi hamohang bo'lishi mumkin. Tashkiliy va uslubiy jihatdan bunday ixtisoslashtirilgan tayyorgarlik nafaqat tasnifiy (klassifikatsion) asosda uyushtirilishi kerak, balki maxsus tanlangan mashqlari yordamida olib borilishi muhim ahamiyat kasb etadi.

Umumjismaniy tayyorgarlik shug'ullanuvchilarni xar tomonlama, garmonik rivojlantirish va sog'lomlashtirishga qaratilgan. Bu tayyorgarlik turli sport turlari mashg'ulotlarni: yengil atletika changi suzish sportiva xokazolarni o'z ichiga oladi. Bu tayyorgarlikda ayniqsa quydagi gimnastika mashqlari katta urin tutadi: 1. Buyumsiz va buyum bilan umumrivojlantiruvchi mashqlar 2. Ommaviy tusdagi asboblarda (gimnastika devori skameyka, arqon yakkachup va boshkalar) dagi mashqlar 3. Oddiy akrobatika mashqlari 4. Oddiy va tayanib sakrashlar. Bulajak kasbni tezroq egallab olishga mo'ljallangan. Xamma uchun yagona bo'lgan umumjismaniy tayyorgarlikdan farkli o'laroq ixtisoslashgan amaliy tayyorgarlik bo'lajak ishlab chiqarish faoliyatini xisobga olgan holda o'tkaziladi. Uning programmasiga ixtisoslashgan amaliy gimnastika kiradi, uning xajmi va xarakteri o'quvchilarning ixtisosi va shug'ullanuvchilar mehnatining sharoiti va xususiyatiga bog'liqdir. Ixtisoslashgan amaliy gimnastika shug'ullanuvchilarning ishlab chiqarish faoliyatida asosiy ishni bajaradigan muskul gruppalarini rivojlantirishga, shuningdek bo'lajak kasbga zarur bo'lgan xarakatlarni o'stirishga mujallangan. Bundan tashqari mehnat jarayoniga o'xshash bo'lgan mashqlar yordamida konkret kasb soxasida muvaffaqiyatliroq ishlash uchun zarur bo'lgan jismoniy sifat va xarakat malakalari rivojlanadi. Ixtisoslashgan amaliy gimnastikada quyilgan vazifalarga muvofiq ravishda hamma mashqlar: umumrivojlantiruvchi va erkin, asboblardagi, saf va amaliy, akrobatika va badiiy gimnastika mashqlari, qo'llanilishi mumkin. Keyingi vaqtlarda duradgor, bo'yoqchi va suvoqchilarning ixtisoslashgan amaliy jismoniy tayyorgarlik mashqlari ishlab chiqarilib sinovdan o'tkazilgan edi. Ularning jismoniy tayyorgarlik programmasining ko'p qismini ham amaliy gimnastika egallaydi.

Tahlil. SHu bilan bir qatorda yosh gimnastikachilar jismoniy tayyorgarligining asosiy jismoniy sifatlarini turli yo'nalishda, jumladan gimnastik elementlarga mos yo'nalishda o'rganish bo'yicha o'tkaziladigan tadqiqotlar deyarli yo'q ekanligi kuzatildi. Kuch va kuch-tezkorlik sifatlarini tarbiyalash. Zamonaviy mashg'ulot amaliyotida kuch sifati beqiyos ahamiyatga egadir. SHug'ullanuvchilar qanday harakat (yugurish, sakrash, o'tirish, osilish, uloqtirish, gimnastik snaryadlarda mashq bajarish va h.k.) qilmasin shu harakatning samaradorligi kuch bilan bog'liqdir. Qolaversa kuch texnik-taktik va psixologik tayyorgarlik jarayonida asosiy omil bo'lib xizmat qiladi. N.A.Minaeva, YU.V.Menxinlarning ishlarida yoshlarni kuch tayyorgarligi bilan kasbiga oid malaka va ko'nikmalarini o'zlashtirish o'rtasida uzviy bog'liqlik borligi e'tirof etishgan. Ayrim tadqiqotchilar tarbiyalash mushkulroq bo'lgan nisbiy kuchni harakat faoliyati natijalariga ijobiy ta'sir etishini aniqlaganlar. L.P.Volkovning ta'kidlashicha, yosh ulg'aygan sari nisbiy kuchning rivojlanishi susayish bilan izohlanadi. Lekin, bu holat o'zga jismoniy sifatning (shu jumladan o'zga kuch sifatlarini ham) maksimal shakllanganligi bilan bartaraf etilishi mumkin. Qayd etilgan ma'lumotlardan ko'rinib turibdiki, kuch sifatlarini rivojlantirishga qaratilgan mashqlarni tabaqalashtirilgan tarzda yoshlar mashg'ulotlarida to'la-to'kis qo'llash mumkin. Shu bilan bir qatorda e'tiborli joyi shundaki, o'g'il bolalarda kuch sifatlarini qaysi tartib va yo'nalishda rivojlantirish zarurligi etarli darajada isbot qilinmagan. Ko'pchilik olimlar, tezkorlik-kuch qobiliyatlarini o'rganish natijasida ularni shiddatli o'sishi 9-10 yoshdan boshlanib, 13-14 yoshgacha davom etadi degan xulosaga kelishgan. Kichik yoshdagi maktab o'quvchilarida tezkorlik-kuch qobiliyatlari muayyan harakat malakalarini ijro etishda maksimal mushak kuchini qisqa vaqt oralig'ida namoyon bo'lishi bilan izohlanadi. Jismoniy tayyorgarlik shakllantirish doirasida tezkorlik sifatini rivojlantirish alohida ahamiyatga egadir. CHunki aynan harakat tezkorligi nafaqat natijalariga erishish imkoniyatini yaratadi, balki bunday yo'nalishda kechadigan jarayon boshqa sport turlarida o'z ifodasini topadi. Qator mutaxassislar fikr bildirishicha, tezkorlik sifatini rivojlanishning eng qulay davri 9-13 yoshga to'g'ri kelar ekan. Tezkorlik sifatining salmog'i kuch va tezkorlik-kuch sifatlariga bog'liqdir. Binobarin, shug'ullanayotgan bolalarda ushbu sifatning etarli darajada shakllanmaganligi kelajakda uni tiklash imkonini bermaydi.

Egiluvchanlikni va bo'g'imlar qayishqoqligini tarbiyalash. Egiluvchanlik va bo'g'imlar qayishqoqligi ustivor ahamiyatga molikdir. Gimnastikada deyarli barcha mashqlar maksimal amplitudada ijro etiladi, binobarin, mazkur zaruriyat egiluvchanlik va qayishqoqlik qanchalik muhim ekanligidan dalolat beradi. Aynan ushbu sifatlar gimnastik mashqlar texnikasini samarali o'zlashtirish, jismoniy sifatlarini tejamli

ijro etish va yuksak sport natijalariga erishish istiqbolini ta'minlaydi. Ko'p sonli manbalarga asosan egiluvchanlik va bo'g'imlar qayishqoqligini unumli rivojlantirishning ustivor uslubi – bu mushaklarni «cho'zish» va «bo'shashtirish» mashqlarini surunkasiga qaytarishdan iborat. Bunday mashqlarga faol va passiv egiluvchanlikka oid harakatlar, maksimal amplituda va tezlikda ijro etiladigan yoysimon harakatlar misol bo'lishi mumkin. Ta'kidlash joizki, mazkur mashqlarni qo'llashda, bolalarning jismoniy va morfofunktsional imkoniyatlar e'tiborga olinishi lozim. Egiluvchanlik va bo'g'imlar qayishqoqligini tarbiyalashda sekin-astalik, izchillik, ketma-ketlik, mutanosiblik tamoyillariga amal qilish mashg'ulotlar samarasini belgilaydi. Epchillik qobiliyatlarni tarbiyalash. Amaliy gimnastika mashqlari, jumladan, yangi harakatlarni o'zlashtirishda, epchillik qobiliyat ham dolzarb omillardan biridir. Qayd etilgan adabiyotlar tahlili shundan darak beradiki, bolalarning kichik yoshdan boshlab harakat tayyorgarlik natijalariga erishib kelayotganligi ularning harakat imkoniyatlari ulkan ekanligini isbotlaydi. Ana vaziyatni e'tiborga olgan holda ko'pgina mutaxassislar jismoniy sifatlarni rivojlantirish sur'ati bolalikdan boshlab jadallashtirilishi lozimligiga ahamiyat qaratishadi. Yana boshqa bir guruh olimlar kichik maktab yoshidagi bolalarda barcha sifatlarni bir maromda tarbiyalash zarurligiga e'tibor qaratish bilan bir qatorda, harakat tezligi, egiluvchanlik, epchillik va statik kuchni, bolalarda esa tezkorlik, epchillik, statik kuchni rivojlantirishga urg'u berish muhimligini ta'kidlaydilar. Diqqatni tortadigan joyi shundaki, ko'pgina tadqiqotlar jismoniy tayyorgarlikning asosiy tarkibi va fundamental o'zgarishi aynan dastlabki tayyorgarlik bosqichida amalga oshirishini isbotlaydi.

Xulosa va amaliy tavsiyalar: Maxsus adabiyotlarning tahliliy sharhi shuni ko'rsatdiki, asosiy gimnastika turlarini nazariyasi va usuliyatini bosqichma-bosqich tayyorlashning pedagogik tizimi yaxlit jarayon bo'lib, uning maqsad va vazifalari - keng doiradagi gimnastika vositalari yordamida bo'lajak yoshlarni gimnastika mashqlari: saflanish, umumiy rivojlantiruvchi, amaliy mashqlar va gimnastika snaryadlarida bajariladigan mashqlar elementlarining asoslariga uzluksiz kompleks holda hamda bosqichma-bosqich o'rgatishni ta'minlashdan iborat.

Foydalanilgan adabiyotlar ro'yxati

O'zbekiston Respublikasi Prezidentining Farmoni: O'zbekiston Bolalar sportini rivojlantirish jamg'armasini tuzish to'g'risida // Ma'rifat gazetasi, 26 oktyabr, 2002 y.

O'zbekiston Respublikasining Qonuni: Jismoniy tarbiya va sport to'g'risida (YAngi tahriri) // Xalq so'zi gazetasi, 5- sentyabr, 2015 y

Gimnastika : Ucheb. posobie dlya stud. vyssh. ucheb. zavedeniy / [M.L.Juravin, O.V.Zagryadskaya, N.V.Kazakevich i dr.] pod red. M.L. Juravina, N.K. Menshikova.5-e izd., ster. -M.: Izdatelskiy sentr «AKADEMIYA», 2008. - 448 s.

Menxin YU.V. Fizicheskoe vospitanie: teoriya, metodika, praktika: Ucheb. posobie dlya studentov vuzov fiz. kultury.–M. : Sportakadem Press, 2003.- 322 s.

Eshtaev A.K. Umumrivojlantiruvchi mashklarni utkazish usuliyati (uslubiy tavsiyanoma)_. T.: 2004. -59 b. 18. Eshtaev A.K. Gimnastika darsi: O'quv qo'llanma. - T.: 2004. -120 b.

Загrevский О.И. Динамика прыгучести юных гимнасток-художниц / О.И. Загrevский, Е.В. Безносикова // Теория и практика физ. культуры. – 2017. – № 4. – С. 86-88.

Карпенко Л.А. Художественная гимнастика / Под общ. ред. Л.А. Карпенко. – М.: Всероссийская федерация художественной гимнастики, 2003. – 382 с.

Нестерова Т.В. Техническая подготовка в групповых упражнениях художественной гимнастики: Методические рекомендации / Т.В. Нестерова. – Киев: УГУФВС, 1995. – 54 с.

JISMONIY TARBIYA FANI O'QITUVCHISINING SHAXSIY VA KASB FAOLIYATI HUSUSIYATLARI

Qodirov Jo'rabek Mamatismanovich
Namangan davlat universiteti tayanch doktoranti
<https://doi.org/10.53885/edinres.2024.02.1.041>

Annotatsiya. Ushbu maqolada maktab jismoniy tarbiya fani o'qituvchisining shaxsiy va kasb faoliyati hususiyatlari, o'qituvchi shaxsiyati ijtimoiy faolligi sifatlarini shakllantiruvchi faoliyat turlari haqida bayon etilgan.

Kalit so'zlar: kasbiy-pedagoglik yo'nalishi, konstruktivli mahorat, kommunikativli mahorat, axborotli mahorat, tashkilotchilik mahorati, boshlang'ich savodxonlik darajasi, ma'lumotlilik darajasi.

ЛИЧНОСТНЫЕ И ПРОФЕССИОНАЛЬНЫЕ КАЧЕСТВА УЧИТЕЛЯ ФИЗИЧЕСКОЙ КУЛЬТУРЫ

Кадыров Жорабек Маматисманович
Докторант Наманганского государственного университета

Аннотация. В данной статье описаны особенности лично-профессиональной деятельности школьного учителя физической культуры, виды деятельности, формирующие качества личности учителя и его социальная активность.

Ключевые слова: профессионально-педагогическое направление, конструктивное мастерство, коммуникативное мастерство, информационное мастерство, организаторское мастерство, начальный уровень грамотности, образовательный уровень.

PERSONAL AND PROFESSIONAL CHARACTERISTICS OF A PHYSICAL EDUCATION TEACHER

Kadyrov Jorabek Mamatismanovich
Doctoral student of Namangan State University

Annotation. This article describes the characteristics of the personal and professional activity of the school physical education teacher; the types of activities that form the qualities of the teacher's personality and social activity.

Key words: professional-pedagogical direction, constructive skill, communicative skill, information skill, organizational skill, primary literacy level, educational level

KIRISH. Umumiy o'rta ta'lim maktablariga jamiyatning o'sib borayotgan talabini, qaysi o'qituvchida fuqarolik pozitsiyasi tarkib topgan bo'lsa, kim yuqori umumiy va kasb madaniyatini egallagan bo'lsa, kimda ijtimoiy faollik tarbiyalangan bo'lsa, ana shunday o'qituvchi amalga oshira oladi.

Bugungi kun talablariga javob berish uchun, talaba muntazam ravishda o'z-o'zini takomillashtirishi, pedagogik kasb mehnati uchun zarur bo'lgan hamma narsani egallashi, u o'zining xususiy shaxsini shakllantirishi kerak.

K.K. Plotonovning konsepsiyasiga muvofiq shaxs tizimida umumiy maxsus va individual-takrorlanmaydigan yagona xususiyatlar aksini topadi va to'rta kichik tizimdan tashkil topadi.

Shaxsning umumiy xususiyatlariga g'oyaviy, siyosiy, axloqiy, xuquqiy estetik va boshqa qarashlari ta'lluqlidir, bular uning ongining asosini tashkil qiladi.

O'qituvchining maxsus xususiyatiga kasb faoliyati va individual tajribasi bilan bog'langan ko'nikmalar tegishli bo'ladi. Bu o'qituvchining o'z fani bo'yicha nazariy va uslubiy tayyorgarligi, psixologik va pedagogik ma'lumotliliigi, shuningdek, maxsus kasb mahorati va qobiliyatiga (bilish, konstruktiv, kommunikativ, informatsion, tashkilotchilik) ta'lluqlidir.

O'qituvchi shaxsiyatining individual takrorlanmas sifatiga psixologik jarayonlarining individual fazilatini; oliy asab faoliyati va mijoz turining xususiyatini; pedagogik faoliyat uchun ahamiyati bo'lgan

ruhiy va jismoniy sifatini kiritish mumkin.

Tabiiyki, sanab o'tilgan barcha xususiyatlar odamlarda bir xil darajada rivojlanmagan. Shuning uchun bo'lajak o'qituvchilardan oliy o'quv yurtlarida o'qitish jarayonida, o'qituvchi shaxsiyatini tavsiflaydigan qobiliyat, sifat, xususiyatlarni rivojlanishga aloxida e'tibor berilishi lozim. Bunda kasb egallashda nafaqat maxsus bilim va mahorat va boshqa ko'pgina sifatlar ta'sir ko'rsatishini hisobga olish kerak bo'ladi.

ADABIYOTLAR TAHLILI

R.Xelmanning (1975) fikricha, sport pedagogikasi shaxsning sport orqali rivojlanishini maqsadli, tushunarli va rejali o'rganishi va ta'minlashi lozim. X.Shvidman (1976) ta'kidlashicha, sport pedagogikasi predmeti bu sport faoliyatidir (ayniqsa, sport yutuqlariga erishish faoliyati). Bu sportchi shaxsini har tomonlama rivojlantirish maqsadida qilinadigan qiyin va serqirrali jarayon bo'lib, maktab, ishlab chiqarish va oiladagi tarbiyaviy jarayonlardan farqli, o'z xususiyatlariga egadir. Sport pedagogikasi mana shu xususiyatlarni ko'rsatib, nazariy tomondan ifodalaydi. U.Noyman (1975) ta'kidlashicha, sport pedagogikasi boshqa har qanday pedagogika fanlari kabi differentsatsiyalanish ob'ektiv jarayoni bo'lib, jamiyat ehtiyojiga aylangan. L.Paul (1979) sport pedagogikasini faoliyatidan kelib chiqib, uni sport fanlari qatoridagi o'rni va oldiga qo'yiladigan vazifalarni ifodalaydi. Avtor, sport pedagogikasini rivojlanish bosqichlari jamiyat ehtiyojlari talablariga mosligidan kelib chiqib, uning fan sifatidagi predmetini aniqlashni taklif etadi.

TADQIQOT METODOLOGIYASI

Tadqiqot davomida ilmiy-nazariy tahlil, tarixiy-qiyosiy tahlil hamda umumlashtirish metodlaridan foydalanildi.

TAHLILLAR VA NATIJALAR

Pedagogik faoliyatning muvaffaqiyatli tashkil topishi uchun psixik jarayonlarning ahamiyati ham oz emas: izchillik, tanqidiy ko'z bilan qarab bilish, o'tkir zexn, ijodiy tasavvur va xotira; diqqatning uyushqoqligi va kuzatuvchanlik; jo'shqin sezgirlik va mexribonlik, boshqa kishilarga ta'sir ko'rsata olish qobiliyati va xakozolar.

Pedagogik kasbi uchun insonning tabiiy xarakteri (sifatlari) ham muhimdir: uning oliy asab faoliyatining turi; mijoz va xatto tashqi ko'rinishining xislatlari. Masalan, Z.N.Vyatining ma'lumotiga ko'ra, oliy asab faoliyati turkumini, o'qituvchining pedagogik faoliyatini individual faoliyatining uslubi belgilaydi, bunda uning kasbiy imkoniyati anchagina to'laroq namoyon bo'ladi. Shaxsning umumiy va kasb xususiyati sifatining tuzilishi, vertikal bo'yicha bo'ladi, go'yoki shaxsga butunligicha singib ketgandek, bu esa professionalligining barcha muhim belgilarini nazarda tutish imkoniyatini beradi.

Yuqorida biz shaxsiyat tuzilishini to'rtga kichik tuzilishdan iborat ekanligini gapirib o'tgan edik. Buni o'qituvchining shaxsiyatiga tegishligini ko'rib chiqamiz.

Bosh miya tag osti kichik tuzilishning yuqorisida shaxsning ijtimoiy va kasbiy yo'nalishi o'rnanishgan bo'ladi. Bu yerda shaxs yo'nalishining ya'ni dunyoqarash, mafkurada axloqiy me'yorlar va xokazolar o'quvchining axloqiy tarbiyasi.

Kasb-pedagogik yo'nalishi shaxsning pedagogik faoliyati yetarli darajada anglashilganda xissiy ifodalangan mo'ljalni ko'zlaydi. U pedagogik kasbga axloqiy-etik, mahorat, bilimda, kasbiy qobiliyatida ifodalanadi va pedagogik faoliyatda bolaga bo'lgan muhabbat va qiziqish ehtiyojini aks ettiradigan psixologo-pedagogik sergaklik va kuzatuvchanlik, pedagogik hushmuomalalik, talabchanlik, maqsadga intilishlik, dilkashlik, o'zini tuta bilishlik, o'z-o'zini baxolash, kasbiy mehnatga layoqatlik va boshqalarni o'z ichiga oladi.

Kasbiy-pedagogik yo'nalishning eng muhim shakli moyillik bo'lib hisoblanadi. U o'zining harakatini saqlamaydi, balki faqat psixologik yo'nalishini belgilaydi va unga o'tkazishga ko'maklashadi. Agar moyillik mustaxkamlansa va faoliyat sabablarini hammasini yengish kuchiga ega bo'lsa, u pedagogik faoliyati ehtiyojiga bir shakldan boshqa shaklga aylanadi. Shaxsiyat ehtiyoji va imkoniyati, jamiyat talabiga javob beradigan kasb pedagogik faoliyat uning ijtimoiy moxiyatini tasdiqlaydigan o'zini-o'zi takomillashtirishni harakatlantiruvchi vositasini vujudga keltiradi.

O'qituvchining kasb-pedagogik yo'nalish darajasi, faoliyat maqsadini ochib berish yordami bilan tavsiflanib, uning manfaati va ehtiyojini aks ettiradi. Maqsadning ijtimoiy ahamiyatligi qanchalik yuqori bo'lsa, uning shakllanish darajasi ham shunchalik yuqori bo'ladi. Kasb-pedagogik yo'nalishning barqarorligi o'qituvchining o'z kasbga chiniqqanligi va ehtiyojining doimiyliigi bilan aniqlanadi.

O'qituvchining shiddatli ishlashi uni o'z kasbi va ijtimoiy majburiyatlarini faol bajarganligida namoyon bo'ladi.

Kasb yoʻnalishning taʼsirchanligini oʻqituvchining amaliy majburiyatlarini faol bajarganligida namoyon boʻladi.

Kasb yoʻnalishning taʼsirchanligini oʻqituvchining amaliy ishlari va tarbiyaviy ishlarning natijalari boʻyicha yakun qilinadi. Oʻqituvchi shaxsiyatining bosh miya poʻstoligining tag osti tuzilishi ikkinchisini belgilab beruvchi xususiyati, kasb va maxsus tayyorgarligi hamda omilkorligi boʻlib hisoblanadi.

Pedagogik faoliyat oʻzining maxsus tuzilishiga ega, uning tarkibiga ulkan miqdordagi pedagoglar faoliyati, nisbatan unchalik koʻp boʻlmagan asosiy mahorat roʻyxatini kommunikativ, tashkilotchilik axborot qobiliyatlar taalluqlidir.

Oʻqituvchining bilish (gnostik) mahorati bola psixikasini, psixik holatini chuqur tushunish uchun zarurdir. Ularga darslar va tarbiyaviy tadbirlar uchun zarur boʻlgan axborotlarni ajratib olish, oʻz harakatini nazorat qilish, ularni takomillashtirish, psixo-pedagogik bilimlardan foydalanish, toʻplangan pedagogik tajriba va boshqalar kiradi. Bu mahoratlarni shakllantirishning zarur sharti yetarli darajada tarkib topgan idrok, diqqat, tafakkur, tasavvuf, xotira kabilar rivojlangan boʻlishi kerak. Bu yaʼni bilish mahorati oʻqituvchi mehnatining kasbiy umuminetellektual asosini barpo etadi.

Konstruktivli mahorat taxminiy vazifani bajaradi, ular oʻqituvchining amaliy harakatidan uzib ketgandek boʻladi. Mashgʻulotlarning kompozitsion tuzilishni shunday usullarini belgilaydiki, ular oʻquvchilarda intellektual emotsional va amaliy qiziqish uygʻotadigan boʻladi. ular tarbiyaviy ishlarni rejalashtirish jamoaning rivojlanishida kelajak yoʻnalishlar tizimi va ayrim shaxsni maqsadga muvofiq yoshi, ruhiy, jismoniy xususiyatidan kelib chiqib, jamoa sharoitida individual tarbiya dasturini amalga oshirish bilan bogʻlangan.

Kommunikativli mahorat oʻquvchilar, ota-onalar, oʻqituvchilar jamoatchilik vakillari bilan pedagogik maqsadga muvofiq munosabatlar oʻrnatilishda, jamolar oʻrtasidagi munosabatlarini tartibga solishda oʻquvchilarni oʻziga moyil qila olishni uddalashida, ular bilan muloqotda boʻlishning kerakli shakllarini topa olishda, pedagogik taʼsir koʻrsatishning natijalarini oldindan koʻra bilishda namoyon boʻladi.

Axborotli mahorat baʼzan faqat aloqa vositasi sifatida qaraladi, mustaqil maxorat sifatida qarash shu bilan asoslanadiki, yaʼni kommunikativ maxorat faqatgina oʻquv-tarbiya jarayonining samaradorligini oshirish shartidir, axborot berish mahorati esa nafaqat taʼlim va tarbiyaning samaradorligini oshiradi, balki shu bilan birga taʼlim va tarbiyaning zaruriy sharti hamdir. Axborot berish mahoratning rivojlanishi ovozni toʻgʻri boshqarish, ifodali va emotsional nutq madaniyati ishlab chiqish uchun katta ahamiyatga ega.

Tashkilotchilik mahorati oʻqituvchi oʻquvchilarini turlicha faoliyat turlariga jalb qilish bilan ularda oʻzligini tarbiyalash, mustaqil oʻrganish, oʻz-oʻzini oʻstirish kabi xislatlarini uygʻota olish qobiliyati bilan aniqlanadi. Talabalar oʻqituvchi mehnatining koʻp rejali ijtimoiy masʼulligini kasbga kerakli bilimlari egallashi uchun samarali sharoit yaratishni ochiq-oydin anglab olishlari kerak.

Oʻqituvchi shaxsiyatining uchinchi (yuqoridan) tuzilishning bir qismida ruxiy sifatlar majmuasini belgilaydigan bilim, xissiyot, idrok etish kabilar boʻladi. Ular xususiy pedagogik qobiliyatini vujudga keltiradi. Shaxsning bu individual, barqaror xususiyati, obʼektga nisbatan pedagogik mehnat sharoiti vositalarini oʻziga xos sezgirlik bilan egallaydigan boʻladi. Bu sezgirlik oʻquvchilar ruxiyatiga tezda, nisbatan yengil va chuqur kirib borishning roʻy berishi pedagogik taʼsirning bir turidir.

Pedagogik taʼsir etish oʻquvchilar shaxsiyatida roʻy beradigan oʻzgarishlar va sezgirlik bilan faoliyatidagi kamchiliklar uchun maʼsuliyatni sezish maʼsuliyati bilan bogʻlangan.

Oʻqituvchi shaxsiyati ijtimoiy faolligi shakllanishning ahamiyatini taʼkidlab, bu faollik sifatini rivojlantirish imkonini taʼminlaydigan ularning ifodalanish darajasi koʻrsatkichlarini, shuningdek bu sifatlarni shakllantiruvchi faoliyat turlarini koʻrsatib oʻtamiz.

1. Ijtimoiy faollikni rivojlantirish imkoniyatini belgilovchi ish sifati.

Ijtimoiy sifatlar: dunyoqarashi, axloqiyliigi, yuqori maʼlumotlilik (umumiy va kasbiy tayyorgarligi darajasi), madaniyati (mehnat, muomilasi, fel - atvori, umumiy madaniyati va x.k) intizomlilik, tashkilotchanlilik.

Psixologik sifatlar: rivojlangan intellekt (tushunchalarni uddalay olish harakati, xodisalar moxiyatini ocha olish), qobiliyat (umumiy va maxsus), xissiyot (axloqiy va estetik xissiyotlar dinamikasi), faollikni ragʻbatlantiruvchi iroda farmonlari (maqsadni tanlash, harakat dalillari, vositalar, qabul qilingan qarorlar). Birinchi galda ijtimoiy talabni qondirishga yoʻnaltirilgan manfaatlarni oqilona extiyojlari; kommunikativli mahorat, bir birini tushunishni oʻrnata olish mahorati va gʻoyalari, bilimlar oʻzaro

almashish.

Jismoniy sifatlar: mustaxkam sog'lik va jismoniy takomillashuv, yuqori darajadagi mehnatga layoqatlilik.

Ko'rsatib o'tilgan sifatlar o'rtasida ma'lum muhim o'xshashliklar mavjud. Ijtimoiy sifat yo'nalishining ahamiyati asosida yotadi, ijtimoiy faollikning mazmunini belgilaydi.

Psixologik sifat, ularning tuzilishi faollikning yo'nalishi va tavsifini belgilaydi, uning har xil komponentlarini kuchaytiradi va shu asosda ijtimoiy ish koeffitsientini o'stiradi.

2. Ijtimoiy faollik sifatining ifodalanishi bo'yicha ko'rsatkichlar: intensivlik, diapazon.

3. Ijtimoiy aktivlik ko'rinadigan va shakllanadigan faollik turlari: pedagogik bilish, siyosiy, axloqiy, xuquqiy, badiiy-estetik kommunikativ, jismoniy-sport faoliyatining xar bir turida ijtimoiy faollikning ma'lum turi muvofiq keladi.

Pedagogik faoliyatning samaradorligi va sifatini oshirish o'qituvchining umumiy madaniyati va mahoratiga bog'liq.

Madaniyat va ma'rifat insonlarning xayoti va faoliyat soxasiga kirib boradi, ularning mehnat qobiliyati va ijtimoiy tajribani egallashning muhim vositasi bo'lib hisoblanadi.

O'qituvchining shaxsi ko'pgina ijtimoiy ahamiyatli belgilar bilan tavsiflanadi, ulardan biri uning umumiy madaniyatidir.

Ijtimoiy sifatlar, faoliyati va fel-atvori tuzilishida ifodalanadigan rivojlanish darajasidir. U insoning xayoti va faoliyatini tashkil etishning shakllari va turlarida ifodalangan qobiliyatlar va ijodiy kuch rivojlanishning ma'lum darajasini aks ettiradi. Madaniyat o'zida bilimlarda, mahoratlarda, tajribalarda, dunyoqarash, axloqiy, estetik, jismoniy rivojlanish darajalarida amalga oshiriladigan faoliyat natijalari ko'rsatkichlarini qamrab oladi.

Agar faoliyat madaniyatida inson kuchi moyiyatining uchta asosiy shakllari ajratib ko'rsatilsa: madaniyat yaratuvchi, xaqiqiy madaniyatni o'zlashtirish bo'yicha va ularni o'qituvchilik faoliyati bilan birgalikda olib borishga harakat qilinsa, u xolda, ularning xammasi ularda aniq ifodalanganini ko'rish mumkin. O'qituvchining madaniyat yaratuvchilik faoliyati o'qituvchilar shaxsiyatini shakllantirishga yo'naltirilgan. Tarbiya kuchining yetakchi sifati o'qituvchi, to'plagan madaniy boyliklarini o'zlashtirmasdan ularni tasavvur qilib bo'lmaydi. O'qituvchi o'zlashtirgan madaniyatning shaxsan namoyon bo'lishi, uning kasb faoliyatida, fe'l-atvorida, xulqida, muomalasida, kundalik xayotida ifodalanganligida aks etadi.

Shunday qilib, o'qituvchi shaxsining madaniyatda umumiy madaniyatning barcha tuzilish usullari namoyon bo'ladi: madaniy rivojlanish darajasi, bu darajaga erishish usullari; erishilgan madaniy darajaning pedagogik faoliyatda amalga oshiriladi.

Oliy o'quv yurtida o'qituvchini tayyorlash jarayoni uni umumiy madaniyat bilan birgalikda rivojlanishiga yo'naltirilgan (u o'z ichiga siyosiy, ilmiy, pedagogik, axloq, estetik, jismoniy) unga muvofiq keladigan bilim, e'tiqod, ko'nikma, mahorat, ijodiy qobiliyat, axloqiy qoidalar va ijtimoiy xissiyotlar ularning barcha ijtimoiy faoliyat, axloq turlari va shakllarida amalga oshiriladi. O'qituvchi shaxsining umumiy madaniyati, kasbining ijtimoiy ahamiyatligiga e'tiqodli, pedagogik mehnatga birinchi xayotiy zaruriyat sifatidagi extiyoji, rivojlangan sezgi kasb iftixori mehnat sevarlik mehnatga layoqatliligi, kasbiy topshiriqlar chiqib qolganda tezda va sifatli qilib yechishga tayyor turishi, o'z tajribasini boshqalarga o'rgatish, pedagogik tajribaning kengayishidan va kasb ustaligiga erishishdan maroqlanishini ko'zlaydi.

O'qituvchining umumiy madaniyatini tarkibiy qismi bu pedagogik madaniyatidir. Umumiy madaniyat pedagogik madaniyatning o'ziga xos asos bo'lib xizmat qiladi. Ular orasidagi aloqa shunchalikki pedagogik madaniyat – bu pedagogik jarayon sharoitida umumiy madaniyatning o'ziga xos ko'rinishidir. Pedagogik madaniyatning tuzilishida psixologik-pedagogik va omilkorlik, kasb-pedagogik sifatining umumiy rivojlanishi, pedagogik etikalar va ko'p qirrali munosabatlar tizimi, axloq va faoliyat uslubining sintezi ko'rinadi. Shaxsning bir-birini taqazo etadigan komponentlarini birlashtirish, pedagogik madaniyatining har qaysisini boyitadi va oliy darajada rivojlantiradi.

Jismoniy tarbiya ko'pchilik o'qituvchilar uchun shaxsiy qadriyatga aylanmagan, ularning turmush tarzida kerakli o'rinni egallamaganligini pedagogik tajriba ko'rsatmoqda. O'qituvchilar o'z sog'lig'ining holati tufayli ijodiy potentsiallarini to'laligicha amalga oshira olmayotganligi xaqida ko'pgina ma'lumotlar mavjuddir. Ulardan ko'pchiligi shamollash xastaliklariga ko'proq moyildir. Ularni nevrozlar, yurak qon-tomir xastaliklari mag'lub etadi, bu esa o'quv-tarbiya jarayoniga salbiy ta'sir ko'rsatadi. Sinf rahbari o'quvchilar jamoasini birlashtirish uchun ijobiy tarbiyaviy-ilmiy samaradorligidan juda kam va past

darajada foydalanadilar. O'qituvchilarning jismoniy tarbiya soxasidagi faoliyati, odatdagidek, juda xam past va kam samaralidir. Ko'pchilik o'qituvchilarning turmush tarzini noto'g'ri tashkil etilganligi, shaxsiga umummadaniy va kasbiy rivojlanishiga salbiy ta'sir ko'rsatadi, pedagogik xodimlarning kasbga bo'lgan qobiliyatini pasaytiradi.

O'qituvchining jismoniy tarbiyasi, uning jismoniy rivojlanishi va ma'lumot darajasini va bu darajaga erishish usuli hamda jismoniy tarbiya va sport faoliyatining hilma-hil shakllarida namoyon bo'lishini faxmlash, shaxsning sifatli rivojlanishida motivli-extiyoj soxasini uyg'otadigan tarzda qarab chiqish mumkin. Bu yerda o'qituvchining pedagogik faoliyatiga, o'z sog'ligiga, jismoniy rivojlanishiga, tayyorgarligiga, kasb mehnatiga bo'lgan layoqatligi, sog'lom turmush tarzidagi bilim va munosabat shakllarning yig'indisi, bilimlar, e'tiqodlar va ulardan foydalanishning uzviy birligi yotadi. Shuningdek o'qituvchilarda jismoniy tarbiya asosini shakllantirish bo'yicha yo'naltirilgan o'qituvchining kasb faoliyati pedagogik vazifalarini yechishga jismoniy tarbiyaning kasbiy tayyorgarligi natijalarida o'z ifodasini topadi.

Shaxsning jismoniy takomillashuvi uning faoliyatini o'zgartiruvchi asos sifatida ruxiy, fiziologik va jismoniy imkoniyatini rivojlanishini belgilovchidir; buning uchun ko'nikma va malaka yetarli bo'lishi zarur.

Jismoniy madaniyatning faoliyat moxiyati jismoniy tarbiya va sport faoliyatda, o'z-o'zini tarbiyalash, pedagogik faoliyatini takomillashtirish va unda yuqori natijalarga erishishi keng doirada namoyon bo'ladi.

O'qituvchining jismoniy madaniyati to'g'risida uning faqat jismoniy rivojlanganligi, ularning harakat malaka va ko'nikmalarning egallaganliklari asosida fikr yuritish mumkin emas. Ma'naviy soxaga tegishli bo'lgan quyidagi komponentlarni olish zarur: fikr va sezgilar mazmuni, qadriyatlar yo'nalishi, qiziqish va extiyojlar darajasi fuqaro sifatidagi o'qituvchining ijtimoiy faoliyatini aniqlaydi.

O'qituvchi shaxsining jismoniy madaniyati, uning turmush tarzi, ijtimoiy faoliyati, kasbi bilan mazmuni bog'langan bo'lsa, shunchalik yuqori bo'ladi.

O'qituvchining ijtimoiy yetuklik belgisi, uning ijtimoiy faolligini yuqori darajasi bo'lib hisoblanadi. O'qituvchining yetuk shart-sharoitidan biri esa, unda bolalarning sog'lig'i uchun mas'uliyat bilan tarbiyalanganligidandir, ularning jismoniy rivojlanishi, uning ijtimoiy mavqei, qiziqishi, dunyoqarash mezoni, shakllangan deb atash mumkin. Bu mavqeyini tuzilishida jismoniy madaniyat qadri munosabatlar qadriga kira oladigan aniq-amaliy darajani harakatda biror ish bajarishda va dunyoqarashda namoyon bo'lishini ajratish mumkin. Biroq, bilim va dunyoqarash qadri shaxs tomonidan bo'lishi va ma'lum ijtimoiy tuyg'uga aylangan bo'lishi hamda yetarli ravishda iroda, tayyogarlik, harakat qobiliyati shakllanmog'i zarur.

Jismoniy takomillashuv, salomatlik, jismoniy yetilganlikni mo'ljallaydiki, ular shaxsga jamiyat uchun foydali faoliyat turlariga muvaffaqiyatli ishtirok etishlariga imkon beradi.

Motivatsion-qadrli yo'nalish va jismoniy takomillashuviga erishishga intilish ichki, go'yoki yashiringan motivdek bo'ladi. Bu esa o'qituvchining jismoniy madaniyatini shakllantirishga yordam beradi. Jismoniy madaniyat mazmunining asosini amaliyotli, faoliyatli tomonlar belgilaydi. Uning o'ziga xos yadrosiga jismoniy tarbiya va sport faoliyati jarayonida tarkib topadigan munosabatlar xizmat qiladi. Bu soxada o'qituvchining faolligi jismoniy mashq mashg'ulotlari tavsifida, sport va sayyoxlikda, tashkilotchilikda, targ'ibotchilikda, pedagogik bilishga xizmat qiladigan, xakamlik faoliyatida, o'z-o'zini takomillashtirishda namoyon bo'ladi.

Jismoniy tarbiya va sport faoliyatini quyidagi o'lchamlar bilan tavsiflash mumkin: ishtirok etishning intensivligi (mashg'ulot o'tkazishning tez-tez takrorlanib turishi vaqt sarfi ularning doimiyliigi); sportning ayrim turlari mashg'uloti, umumiy jismoniy tayyorgarligi bilan; lokalizatsiya (o'qish joyi bo'yicha, yashash joyi bo'yicha, dam olish zonalarida); tashkillashtirish shakllari bilan (davlat dasturi bo'yicha jismoniy tarbiya mashg'ulotlari ommaviy jismoniy tarbiya darslari, ommaviy musobaqa sport turlari bilan, ommaviy musobaqa).

Shaxsning jismoniy madaniyati rivojlanish darajasining quyidagilarini ajratish mumkin.

Vaziyatli bunda jismoniy madaniyat qadri, ijobiy munosabatini o'zlashtirish umumiy bo'lmaydi, xayotda, pedagogik faoliyatida uni bilishga va maqsadga muvofiq foydalanishga intilish yo'q. Ma'lum qiziqish va faollik yangilikda taxlidchilik kuchining samarasida favqulodda sharoitda vujudga keladi.

Milliy mafkura O'zbekiston Respublikasi Birinchi Prezidenti Islom Karimov Respublika Oliy Kengashi XII-cessiyasida so'zlagan nutqida «Oldimizda turgan eng muhim masala, bu milliy istiqbol

mafkurasini yaratish va xayotimizga tatbiq etishdir», - degan edi.

Jamiyat manfaati va milliy istiqloq yo'lida o'zidagi barcha bilim, qobiliyat va istedadini baxshida etishga tayyor turgan yetuk insonlar, uddaburon yoshlar, ayniqsa bulg'usi o'qituvchilar, fidoiylar bo'lmasa, O'zbekistonni dunyoda eng boy, ilg'or davlatga aylantirish mumkin emas. Mustaqil O'zbekistonni eng yaqin va oliy kelajak bilan bevosita bog'liq bo'lgan ana shu va boshqa vazifalarni mafkuraviy ishlarni jonlantirishda jismoniy tarbiya o'qituvchisining o'rni juda kattadir.

Milliy istiqloq mafkurasida kishilarda madaniyatning, milliy ongning, milliy g'ururning o'sishi va rivojlanishida muhim kasb ahamiyat etadi.

Boshlang'ich savodxonlik darajasi jismoniy tarbiyaning ayrim oddiy unsurlarini o'zlashtirish bilan tavsiflanadi (ertalabki badan tarbiya mashqlarini, chiniqtirish protseduralarini va boshqalarni bajarish) ularni kundaliy maishiy xarakterdagi jismoniy tarbiyaning gigienik shakli sifatida qarab chiqish mumkin. Jismoniy tarbiya yo'nalishidan foydalanish shaxsiydir.

Ma'lumotlilik darajasi jismoniy tarbiyaning muhim holatlarini bilishligini jismoniy tarbiya sport faoliyati mazmuniga predmetli qiziqishni aks ettiradi. U nafaqat individual va jamoa shakllardan foydalanishning kengayishini, balki, o'quvchilar orasida tatbiq etishni (tanaffuslar va boshqalarda, jismoniy daqiqalar, oddiy o'yinlarni tashkillashtirish va o'tkazishini) mo'ljallaydi.

Jismoniy tarbiya vositalaridan ijodiy foydalanish darajasi shaxsni xar tomonlama va gormonik rivojlanishining shakllanishi uchun jismoniy tayyorgarlikdan foydalanishi, amalda chuqur anglash va e'tiborning zarurligini aks ettiradi.

Jismoniy madaniyat soxasidagi bilish raqobati shaxsning umumiy yo'nalishda, uning xayotini maqsadi va rejalari tizimida qo'shilgan.

Mana shu darajada o'qituvchining professional shaxs sifatida jismoniy tarbiya bilimlari, uning o'quv-tarbiyaviy faoliyatida ijodiy pedagogik vazifalari qo'shish va yechish mahoratida, ijtimoiy faollikning xilma-xil shakllarida namoyon bo'lishi to'laqonli amalga oshirilishi kuzatiladi. Oliy pedagogika maktabda ta'lim jarayonining pirovard va qonuniy natijasi uni tugatuvchilar pedagogik faoliyatga kasbiy tayyorgarligi bo'lib hisoblanadi. Bu tayyorgarlik o'zaro zich bog'langan komponentlarining murakkab sintezida ko'rinadi. Bunday komponentlarga quyidagilar taaluqli:

Ruxiy tayyorgarlik: u o'qituvchining mehnatga bo'lgan motivatsion-qadr munosabatini ochib beradi, u tanlangan yo'nalishning pedagogik faoliyatini qadrini asosi bo'lib hisoblanadi. O'z navbatida bu qadriyat pedagogning ijtimoiy va kasb faolligini rag'batlantiradi. Motivatsion-qadr munosabati jarayonini shakllanishi pedagogik faoliyatning maqsadlari, ijtimoiy ahamiyatligi va bu kasb faoliyatida ularning shaxsiy ahamiyatini bevosita amalga oshirishni tubdan o'zgartirish bilan bog'langan.

Pedagogik faoliyatning vazifalari va maqsadlarini anglash ijobiy faoliyatning rivojlanishi pedagogik g'oyalarni shakllanishi, raqobatlar, kasb extiyojlar darajasi bilan bog'liq. Psixologik tayyorgarlik o'qituvchida ma'lum bir pedagogik ta'sirchanlik qobiliyati va uni bajarishga ongni muhim yo'naltirishning shakllantirilganligi bilan belgilanadi. U o'ziga vazifalarning turli xillarini extimollik fe'l-atvor moxiyatini, maxsus faoliyatini bilish, o'z imkoniyatlarini, kelajakdagi qiyinchiliklarini va ma'lum darajadagi yutuqlarga erishish zarurligini tushunishi, uni baxolay olishini, o'rgatishni qo'shib oladi. Bunday tayyorgarlik faoliyatning muvaffaqiyatli bajarilishini zarurligi uchun albatta aniq emotsional tajribani ko'zlaydi. Emotsional-iroda sifatida shaxsning faolligi o'zini rivojlantirish, o'zini tartibga solish qobiliyatini, o'z fe'l-atvorini boshqarishda ongini safarbar qila olishida ifodalanadi.

Talabalar jismoniy tarbiya jarayonida turli xarakterdagi pedagogik faoliyatlarini (majmuali jismoniy mashg'ulotlar, mashg'ulotlarning ayrim qismlarini o'tkazish, o'rtoqlariga yordam ko'rsatishi, harakatlantiruvchi ta'sirini egallash va boshqalar) bajarishni muntazam qo'shib olib borishi ular pedagogik amaliyotda jismoniy tarbiyadan, o'quvchilarni tarbiyalash bo'yicha topshiriqlarni faol, ijodiy bajarishi, bo'lajak o'qituvchilik kasbiga psixologik tayyorgarlik darajasini oshirishi, tarbiyaviy ishlarda jismoniy tarbiya va sport vositalaridan foydalanish zarur.

Ilmiy-nazariy tayyorgarlik kasb faoliyati uchun zarur bo'lgan ma'lum miqdordagi ijtimoiy-siyosiy, psixologik – pedagogik va maxsus ta'limlar bilan tavsiflanadi. Pedagogik nazariya o'qituvchi tarbiyasini yagonalik va umumiylik, tasodifan va zaruriy xodisa va moxiyatning dialektik o'zaro munosabatini tekshirish uslubi bilan qurollantiradi.

O'qituvchini tayyorlash jarayoni ayni vaqtda uning madaniyati xar tomonlama rivojlanishiga (siyosiy, mafkuraviy, kasbiy, axloqiy, ilmiy, xayotiy, jismoniy) muvofiq bilimlar olishga, e'tiqodning

shakllanishiga, mahorat, ijodiy qobiliyat, axloq me'yori va ijtimoiy xissiyotga mo'ljallangan.

Pedagogik kasbga tayyorlash natijasida talabning ilmiy-pedagogik tafakkur shakllangan bo'lishi, uning asosini falsafiy tafakkur madaniyatini tashkil etadi. Bunday tafakkur o'qituvchida tarkib topgan pedagogik voqelikning ilmiy manzarasi va uning kasbiy dunyoqarashi o'rtasida vositachi zveno vositasini o'ynaydi.

Xozirgi zamon ilmiy pedagogik tafakkur uslubining fundamental tamoyillari bo'lib: tarbiya va ijtimoiy-iqtisodiy tamoyillarning barligi; uzliksiz ta'limning shakllanishida majmual yondoshuv; amaliy faoliyat va munosabat birligi; tarbiya maqsadining birlamchiligi va boshqalar hisoblanadi. Ularning mualliflari pedagogik ongda hali ham kundalik uchrab turadigan stereotiplardan: funksionalizm (majmual yondoshuvga qarama-qarshi); tarbiya va ta'limni aynan birday deb hisoblash; tarbiyaning ayrim vosita va uslublarini birlashtirish: pedagogik jarayonni butunligi, bir-biridan ajratib qo'yilgan tadbirlar summasi bilan almashtirish va xokazolarga qarashdilar.

Bo'lajak o'qituvchilarning jismoniy tarbiya jarayonida ilmiy-nazariy tayyorgarligini oshirishning imkoniyati fanlararo mashg'ulotlarda aloqalarni amalga oshirish bilan; jismoniy tarbiya mashg'ulotlarda talabalar dunyoqarashi jarayonini oshirish, yuqori umumta'lim darajasi bilan aniqlanadi.

Amaliy tayyorgarlik kelajak o'qituvchilarda kasb mahorati va ko'nikmalari talab qilinadigan daraja shakllanganligi bilan tavsiflanadi. U tarbiyaviy vazifalarni yechishda ta'minlaydigan vositalar tizimini tashkil etadi, o'zining barcha qiyinchiliklariga qarab bunday vazifalarni uchta turga keltirish mumkin:

1. Shaxs va jamoa sifatlarini shakllantiruvchi holatlarni aniqlash vazifalari.
2. Shaxs va jamoa sifatining shakllanishida ro'y beradigan o'zgarishni oldindan bilib olish (bashorat qilinishi) vazifalari:
3. Shaxs va jamoa sifatini shakllanishini yangi yanada yuqoriroq darajada rivojlantirishga o'tkazishdagi vazifalar.

Bu vazifalarni bilimdonlik bilan yechishga tayyorlik pedagogik faoliyati uchun o'quvchilar faoliyatini xilma-xil turlarini tashkillashtirishda maxsus «mehnat vositalarini» egalkashni mo'ljallaydi. Tarbiyaviy ishni bilimdonlik bilan bajarishga tayyorgarlik o'qituvchining aniq pedagogik vaziyatda tarbiyaviy maqsadga keltiradigan topshiriqlarni bajarishda eng samarali xillardan umumiy foydalanish va aniqlashni uddalay olishligini bildiradi. Pedagogik mahorat ularning faoliyati davomida o'qituvchi – tarbiyachining modellashtiruvchi imkoniyati bo'yicha shakllanadi.

O'quvchilar jismoniy tarbiyasini amalga oshirish uchun, talablarni amaliy tayyorgarligini takomillashtirish, ular pedagogik mahoratini va ko'nikmalarini uzluksiz o'zlashtirishlari, butun o'quv davrida jismoniy tarbiya bo'yicha ijtimoiy va pedagogik faoliyatida muntazam ravishda ishtirok etishlari bilan ta'minlanadi.

Ruxiy fiziologik tayyorgarlik pedagogik faoliyati uchun mavjud dastlabki shart-sharoiti egallashni, shaxs sifatining kasbiy ahamiyatini ochib beradi: tashkilotchilik (ishchanlik, mas'ullik, boshqaruvchanlik, o'zini tartibga solishni uddalash talabchanlik, tashabbuskorlik, mehnatga layoqatlik); kommunikativlik (dilkashlik, adolatchilik, xushmuomalalik, xayrixoxlik, kamtarlik, sezgirlik, odoblilik); ekspressivlik (emotsional moyillik, mexribonlik, tashabbuskorlik, optimizm, yumor sezgisi, o'zini tuta bilishlik, ishontirishni uddalash va boshqalar).

Ruxiy fiziologik tayyorgarlik o'qituvchining mehnatga layoqatliligining shunday darajasini tavsiflaydiki, u o'qituvchiga markaziy asab funksiyalarining optimal vaziyatida, yetarli daraja pedagogik faoliyat bilan uzoq va samarali shug'ullanishiga imkon beradi. Shu bilan birga ish kunidan keyin qayta tiklanish jarayoni odatdagidek o'tadi.

Ruxiy fiziologik tayyorgarlikning shakllanishi talabalarni pedagogik mehnat madaniyatini egallashliklari bilan bog'liq (dam olish va mehnatni navbatma-navbat oqilona tashkillashtirish, mehnatga layoqatlikni samarali qayta tiklash va jadallashtirishga yordam beradigan, faoliyatni faollashtiradigan jismoniy tarbiya vositalaridan pedagogik faoliyatning shakllari va turlaridan ko'p martali mashqlardan foydalanish, ular oliy o'quv yurtlarida shaxs sifatining kasbiy ahamiyatini uzluksiz tarbiyalash bo'yicha o'quv-tarbiya jarayonini ta'minlaydi va xokazolar).

XULOSA. Jismoniy tayyorgarlik pedagogik faoliyati va kasbiy mehnatga layoqatliligiga talablarni tayyorlanganligi va jismoniy rivojlanishi, salomatligining holatiga muvofiqligi bilan aniqlanadi. O'qituvchi qo'yilgan talablarga rioya qilgan taqdirdagina pedagogik mehnatida o'zining ijodiy imkoniyatini uzoq vaqt davomida to'la qonli ravishda amalga oshirish mumkin. Jismoniy tarbiya bo'yicha oliy o'quv yurti

dasturi, shu jumladan professional pedagogik tayyorgarlik bo'yicha «Alpomish va Barchinoy» majmua me'yorlari talablarini bajarish. Sog'lom turmush tarzini tashkillashtirish o'qituvchilar sog'lig'ini mustaxkamlash ularning kasbda uzoq ishlashi va layoqatligini, mahorat va ko'nikmalarni egallashning keng shart-sharoitini, o'quvchi bilan shakl va mazmun jihatidan turli xil mashg'ulotlar, jismoniy mashqlar sport va turizmni o'tkazish zaruriy asos bo'lib hisoblanadi.

Bo'lajak o'qituvchining kasb faoliyatiga jismoniy tayyorgarlikning eng muhim omili, unda kasbi bo'yicha o'z-o'zini tarbiyalashning shakllantirish bo'lib hisoblanadi. Faqatgina yana o'qituvchiga uzoq vaqt davomida professional mehnatga layoqatligini saqlab qolishini ta'minlaydi.

Foydalanilgan adabiyotlar ro'yhati

Варданян А.Н. Педагогика физического воспитания и спорта. Методические рекомендации. –М., 2010.

Воробьева Е.В. и др. Педагогическая практика по физическому воспитанию в школе: Учебно-методическое пособие. –М., 2013.

Губа В.П. и др. Измерения и вычисления в спортивно- педагогической практике: Уч.пособие. - М.: ФиС,2006.

Кайнова Э.Б. Общая педагогика физической культуры и спорта: учебное пособие. – М.: ИД «Форум»: ИНФРА-М, 2009.

Карпушин, Б.А. Педагогические основы воспитательной деятельности при занятиях физической культурой и спортом./ Б.А. Карпушин - СПбГАФ- Ким.П.Ф. Лесгафта, 2003.

Колодезникова С.И., Колодезникова М.Г. Формирование управленческой компетентности специалиста в сфере физической культуры и спорта // Вестник Бурятского государственного университета. - 2010. - № 13. - С. 75-80.

Неверкович С., Аронова Т., Баймурзин А. Педагогика физической культуры. –М.: Академия, 2010.

Неверкович С.Д. Педагогика физической культуры и спорта. – М.: «Академия», 2010.

Пружинин К.Н. и др. Педагогика физической культуры и спорта. Программа дисциплины. – Иркутск, 2011.

BOJXONA XIZMATI XODIMINING KASBIY KOMPETENSIYASINI TAKOMILLASHTIRISHNING AXAMIYATLI JIHLTLARI

Qodirov Mirzaakram Sobirjonovich

*Davlat bojxona qo‘mitasining Bojxona instituti “Psixologik tayyorgarlikni rivojlantirish”
markazi boshlig‘i, psixologiya fanlari bo‘yicha falsafa doktori (PhD)
<https://doi.org/10.53885/edinres.2024.02.1.042>*

Annotatsiya. Ushbu maqolada bojxona xizmati xodimining kasbiy kompetensiyasini takomillashtirishning ahamiyatli jihatlari va kasbiy kompetentlikni shakllantirish yo‘nalishlari hamda mexanizmlari, uni rivojlantirishning shart-sharoitlari va imkoniyatlaridan unumli foydalanish haqidagi fikr va mulohazalar ko‘rib chiqilgan.

Kalit so‘zlar: bojxona xizmati xodimi, kompetensiya, bojxona nazorati, bojxona huquqi, bilim, malaka, ko‘nikma.

ВАЖНЫЕ АСПЕКТЫ ПОВЫШЕНИЯ ПРОФЕССИОНАЛЬНОЙ КОМПЕТЕНТНОСТИ ТАМОЖЕННИКА

Аннотация. В данной статье рассмотрены важные аспекты повышения профессиональной компетентности работника таможенной службы, направления и механизмы формирования профессиональной компетентности, условия и возможности ее развития и эффективного использования мнений и комментариев.

Ключевые слова: таможенник, компетенция, таможенный контроль, таможенное право, знания, квалификация, умение.

IMPORTANT ASPECTS OF IMPROVING PROFESSIONAL COMPETENCE OF THE CUSTOMS OFFICER

Abstract. In this article, the important aspects of improving the professional competence of the customs service employee, the directions and mechanisms of professional competence formation, the conditions and opportunities for its development and the effective use of the opinions and comments are considered.

Keywords: customs officer, competence, customs control, customs law, knowledge, qualification, skill.

Kirish. Dunyo mamlakatlari o‘rtasida kechayotgan iqtisodiy hamkorlik masalalar masshtabining kengayib borishi natijasida yangi talablarning yuzaga kelayotganligi ularni amalga oshirish va dunyo hamjamiyati bilan teng qadam qo‘yish respublikamiz nufuzini yangi pog‘onaga olib chiqish zaruriyati bojxona tizimida faoliyatni tizimli tashkil etish, zamonaviy dunyoqarashli va istiqbolli, bilim va ko‘nikmalar hozirgi globallashtirish jarayoniga mos bojxona xodimlarini tayyorlashni taqozo etadi.

Kadrlarning kasbiy ta‘limida, shuningdek, iqtisodiyotda sodir bo‘layotgan global tendensiyalarni e‘tiborsiz qoldirish muqarrar ravishda salbiy oqibatlariga olib keladi. Bojxona tizimi faoliyati samaradorligi, uni doimiy takomillashtirish kadrlar salohiyati bilan har tomonlama bevosita bog‘liqdir. Bojxona organlari uchun yuqori malakali xodimlarni tayyorlash va ularning kasbiy malakasini oshirishni tubdan yaxshilash bojxona ishini jahon standartlari darajasida tashkil etishning eng muhim shartlaridan biridir.

Yuqoridagilar bojxona xizmati tizimining o‘z funksional vazifalarini to‘g‘ri va oqilona amalga oshirishga qodir bo‘lgan turli xil vaziyatlarga tez moslasha oladigan mutaxassislariga bo‘lgan ehtiyojini oshiradi. Bojxona xodimlari zimmasiga yuklatilgan majburiyat va vazifalarning vijdonan ijro etilishi, shuningdek yuqori axloqiy va kasbiy fazilatlariga ega bo‘lishning asosi bojxona kadrlarini tayyorlash tizimining qanchalik to‘g‘ri tashkil etilganligiga bog‘liq. Bojxona xodimlariga yangi talablar qo‘yilayotgani bois, O‘zbekiston Respublikasi bojxona organlari uchun kadrlar tayyorlash samaradorligiga mutanosib

ravishda bojxona ma'muriyatchiligining maqsad va vazifalarini to'g'ri tashkil etishga bog'liq bo'lgan bojxona organlarida inson salohiyatidan foydalanish samaradorligining dolzarbligi oshib bormoqda. Ya'ni, bojxona ishi sohasida ko'rsatilayotgan xizmatlarning samaradorligi va sifatining asosiy ko'rsatkichi bo'lgan bojxona xodimi ishining sifatiga bo'lgan talablarni oshirish uchun ijtimoiy ehtiyoj paydo bo'ldi. Bu esa bojxona tartib-taomillarini amalga oshirish tezligini oshirish, muayyan darajada tadbirkorlar va tovarlar yakuniy iste'molchilarining xarajatlarini kamaytirish, tashqi savdo sohasida iqtisodiy xavfsizlikni oshirish imkonini beradi. Shu bilan birga, dunyo iqtisodiyotining integratsiyasi bir vaqtning o'zida zamonaviy axborot-kommunikatsiya texnologiyalaridan foydalangan holda jarayonlarni boshqarishni talab etib, davlatlarning "raqamli iqtisodiyot"ni jadal sur'atlarda rivojlanishiga ta'sir ko'rsatadi. Bojxona organlarining faoliyati mamlakat iqtisodiyotining ajralmas tarkibiy qismi sifatida bir vaqtning o'zida bojxona xodimlarining xizmat faoliyatidagi jarayonlarni operativ boshqarish, shuningdek, tashqi iqtisodiy faoliyat subyektlari faoliyatini yengillashtirish imkonini beruvchi "raqamli bojxona"ning shakllanishi uchun qulay sharoitni yaratadi.

Bularning barchasi bojxona sohasidagi islohotlarning talablaridan biri — bojxona xizmati uchun yuqori malakali mutaxassislar, yuksak intellektual, ma'naviy-axloqiy salohiyatga ega bo'lgan, kasbiy kompetensiyasi yuqori darajada shakllangan kadrlarni tayyorlash zaruriyatini yuzaga keltiradi.

Globalashuv sharoitida mutaxassisning kasbiy tayyorgarligi, boshqaruv sohasida yuksak madaniyatli, odamlar bilan muloqot qila oladigan, xalqning dardi bilan yashaydigan xodimni shakllantirish — islohotlarning samaradorligini ta'minlashga xizmat qiluvchi taktik va strategik maqsad sifatida kun tartibiga chiqdi. Bu borada samarali ishlash barcha xodimlar zaruriyat sifatida e'tirof etilib, bu jarayon shaxs kasbiy va axloqiy madaniyatida "Tanqidiy tahlil, qat'iy tartib-intizom va shaxsiy javobgarlik — har bir xodimning faoliyatining kundalik qoidasi bo'lishi kerak" [4], degan yangi kasbiy faoliyatga doir bo'lgan kompetensiyalarni yuzaga keltiradi.

Adabiyotlar tahlili.

MDH mamlakatlarida bojxona tizimida kadrlar salohiyatini oshirish, bojxona xodimlarini kasbiy tayyorlashning psixologik, pedagogik, axloqiy masalalari, ijtimoiy-kompetentligini shakllantirish, kasbiy saralashning psixo-pedagogik jihatlari bo'yicha С.И.Василов, Э.И.Белеский, Р.И.Женжеруха, А.К.Крупченко, С.А.Тарусина, В.В.Макрусев, В.В.Рогачев, А.С.Исаева, М.В.Федетова kabi olimlar tomonidan o'rganilgan, bojxona xodimlarining o'zaro hamkorliklari muammolari bo'yicha esa А.А.Богомоллова, Л.Н.Блохина, О.В.Софронова, Е.Н.Остапенко va boshqa tadqiqotchilar ilmiy-tadqiqot ishlarini olib borishgan, bojxona xodimlari faoliyatidagi muomala jarayonining o'ziga xos tomonlari tadqiqoti bo'yicha А.А.Максимов, М.А.Горячева, А.А. Солопов, В.А.Рыбаковlar tomonidan ilmiy izlanishlar olib borilgan.

Bojxona xodimlarining kasbiy muloqot yuritish kompetensiyalari, mafkuraviy immunitetini rivojlantirish, muomala psixologiyasi va axloqiy jihatdan tayyorlash muammolari bo'yicha O'zbekistonda S.Alimboyev, N.I.Aslonov, X.M.Alimov, G'.Hamroqulov, O.Zayniddinov, Sh.U.Raimov, T.Rahmonov, A.Saidov, G.A.Asilova, Sh.AAkromovalar tomonidan bajarilgan ilmiy ishlari bojxona organlari tizimining ilmiy jihatdan rivojlanishida o'zining salmoqli hissasini qo'shgan [5].

"Kompetensiya" va "kompetentlik" tushunchalari "insonning bilimlariga asoslangan, ijtimoiy-kasbiy hayoti faoliyatida belgilangan shaxsiy va intellektual tajribasi" sifatida talqin etilmoqda [8]. Amerikalik olim N.Xomskiy asarlarida kompetensiya insonning biror faoliyatini amalga oshirish layoqati sifatida talqin etilgan [3]. Aynan bizning tadqiqotimizda ham asosiy vazifalardan biri bojxona xodimining postdagi har xil vaziyatlarda o'zini tuta olish layoqatlari shakllanganlik darajasini, xodimlarda ushbu kompetensiyalar shakllanganlik darajasini aniqlashdan iborat bo'lganligi sababli biz shu yondashuvga alohida e'tibor qaratamiz.

"Kompetensiya", "kompetentlik", «kompe-tentli» tushunchalari adabiyotlarda va lug'atlarda quyidagicha keltirilgan. Inglizcha- o'zbekcha lug'atda quyidagicha ta'rif keltiriladi: "kompetensiya" "kompetent" (lot. competence – omilkorlik, xabardorlik) biror belgilangan sohani tushunadigan, biladigan; competent – bilimdon; o'zining qonuniy huquqiga ega bo'lgan, biror ishni hal qilish yoki bajarish ma'nolarida keltiriladi [3].

E.F.Zeer va boshqalar tomonidan berilgan ta'riflarga asoslanib, kompetensiyani bilim, ko'nikma va tajribani muayyan faoliyat natijasiga safarbar qilish va faoliyat jarayonida qo'llay olish qobiliyati deb tushunish mumkin [9].

N.V.Tarasova kompetensiya tushunchasini muammoni hal etishga qaratilgan bilim va vaziyat, bilim

va harakat o'rtasida aloqadorlikni ta'minlash imkonini beruvchi bilim, qadriyatlar va idrokka asoslangan umumiy qobiliyat sifatida talqin etadi [10].

Bojxona ishiga doir kasbiy kompetensiyalarning ayrim jihatlari malayziyalik tadqiqotchilar tomonidan o'rganilgan bo'lib, unda Kuala Lumpur Xalqaro aeroporti xodimlarining faoliyati misolida bojxona xodimlarining kasbiy kompetensiyasi ularning o'z kasbini ado etishga bo'lgan motivatsiyasi hamda xizmat faoliyatidan qoniqishi darajasi bilan bevosita aloqador ekanligi ta'kidlanadi [6]. Malayziya bojxona boshqarmaci xodimlarining kasbiy kompetensiyasi ish samaradorligiga qanday ta'sir etishi masalasi ham shaxslararo munosabatlar, ishni bajarishni rejalashtirish va tashkil etish, muammolarni hal qilish, qaror qabul qilish, muloqot yuritish ko'nikmalari aspektida o'rganilgan [7].

K.Miropolskaya bo'lajak bojxona ofitserlarining kasbiy kompetensiyalarini o'rganib, kuyidagi: o'z oldiga maqsad qo'ya olish; asosiy, funksional, tashkiliy jihatlarni belgilay olish; yakuniy natijani aniqlash va baholash bloklaridan iborat kasbiy kompetentlik modelini ishlab chiqadi. Shuningdek, tadqiqot ishida bojxona xodimlarida tez sur'atlarda o'sib borayotgan kasbiy kompetentlikni rivojlantirishning tashkiliy-pedagogik shart-sharoitlari ishlab chiqilib, bojxona xodimlarini ta'limning faol shakllari va usullari yordamida o'qitish va ularning mustaqil ta'limini tashkil qilish taklif etilgan [2].

Yuqoridagi kompetensiya, kompetentlik tushunchalariga mutaxassis olimlar tomonidan berilgan ta'rif va tasniflarga asoslangan holda biz bojxona xodimlarining kasbiy kompetensiyasiga – bojxona xodimining xizmat talablariga muvofiq ish bajara olish qobiliyati, deb qaraymiz. Xizmat talablari bu – BQ Markaziy apparati yoki boshqarmalar tomonidan qabul qilingan vazifalar va ularni amalga oshirish standartlaridan kelib chiqadi.

Muhokama va natijalar.

Zarur axborotni olish uchun tinglovchilar o'rtasida so'rov o'tkazdik (qayta). Ushbu jarayon davomida respondentlarga bojxona ishi mutaxassislari uchun muhim bo'lgan kasbga oid tavsiflarning tarkibini aniqlash va ularni ahamiyatiga ko'ra tartiblashtirish tavsiya qilindi. Bizningcha, bojxona xizmati tuzilmalarida ishlaydigan mutaxassislarning bu boradagi fikrini aniqlash muhim ahamiyatga ega. Shu munosabat bilan, "Qayta tayyorlash va malaka oshirish" fakultetiga 2023-2024-yillar oralig'ida kelgan 100 nafar hududiy bojxona postlari xodimlari orasida so'rov olib bordik. Biz o'tkazgan tadqiqot natijalarini taqqoslash va tahlil qilish natijasida hamda komponentli ekspertlarning xulosalari asosida kursantlarning o'zbek zamonaviy bojxonachi qiyofasi to'g'risidagi tasavvurga mos keladigan muhim kasbiy tavsiflarning tarkibi to'g'risidagi bildirgan fikrlari ancha shakllangan va mustahkamligini to'la ishonch bilan aytishimiz mumkin. Olingan ma'lumotlarni matematik va statistik qayta ishlash yordamida (1-jadval) aniqlanishicha, eng muhim kasbiy tavsiflar o'ntaligiga asosan shaxsiy-ishchan sifatlar kiradi.

1-jadval.

Bojxona xizmati xodimlarining professigrammasining tarkibiy qismidagi zaruriy kasbiy kompetensiyalarni ekspert baholash natijalari

Ahamiyatli darajasiga ko'rsatkichlar	Kasbiy kompetensiya mazmuni
1-o'rin	Muloqotga kirishuvchanlik
2-o'rin	Mustaqil fikrga egalik
3-o'rin	Kuzatuvchanlik
4-o'rin	Diqqat va idrokning barqarorligi
5-o'rin	Mustahkam xotira
6-o'rin	Kreativlik va ijodkorlik
7-o'rin	Xushmuomalalik, emotsional barqarorlik
8-o'rin	Fidokorlik, bilimdonlik
9-o'rin	Ma'suliyatlilik, talabchanlik
10-o'rin	Halollik, vijdoniylik

Biz quyidagi O'zbekiston Respublikasi Davlat bojxona qo'mitasining bojxona instituti mutaxassislik ta'lim yo'nalishlari uchun yangidan yaratiladigan malaka talablariga kiritiladigan kadrlar iste'molchilarining mutaxassislik ta'lim yo'nalishlari bitiruvchilari kasbiy faoliyatlariga qo'yiladigan umumiy malaka (kasbiy kompetentlik) talablarini ishlab chiqdik (2-jadval).

2-jadval.

“Yurisprudensiya (iqtisodiy xavfsizlikni huquqiy ta'minlash)” mutaxassislik ta'lim yo'nalishi bo'yicha (shifri 60420100) umumiy malaka (kasbiy kompetentlik) talablari

Soha	Umumiy malaka (kasbiy kompetentlik) talablari
Kasbiy faoliyatining sohalari	Yurisprudensiya (iqtisodiy xavfsizlikni huquqiy ta'minlash) ta'lim yo'nalishi – huquq sohasidagi yo'nalish bo'lib, u o'z ichiga davlat va xo'jalik boshqaruvi, sud va huquqni muhofaza qiluvchi organlar, advokatlik tuzilmalari, shuningdek tijorat va notijorat tashkilotlarida yuridik faoliyatni amalga oshirishni qamrab oladi.
Kasbiy faoliyatining obyektlari	Iqtisodiy xavfsizlikni huquqiy ta'minlashda bojxona nazoratini olib borish, tashqi iqtisodiy faoliyatni tartibga solish, kontrabanda va bojxona to'g'risidagi qonun hujjatlari buzilishiga qarshi kurashish, ma'muriy ish yurituv, tergovga qadar tekshiruv, surishtiruv va tezkor-qidiruv faoliyati sohasidagi ijtimoiy munosabatlar ta'lim yo'nalishi bo'yicha kasbiy faoliyatning obyektlari hisoblanadi. Huquqni qo'llash. Huquqni muhofaza qilish. Tezkor-qidiruv. Yuridik xizmat.
Kasbiy faoliyatining turlari	
Kasbiy faoliyatining umumiy malaka talablari:	Huquq subyektlari tomonidan qonunlarga rioya etilishini ta'minlash, qonun va qonunosti hujjatlarini to'g'ri qo'llash, kasbiy faoliyat jarayonida protsessual huquq normalarini tatbiq etish ko'nikmalariga ega bo'lish.
Huquqni qo'llash sohasida	Davlat, jamiyat va shaxs xavfsizligi, fuqarolarning hayoti va sog'lig'iga tahdid soluvchi holatlarni oldini olish va aniqlash, jinoyat va ma'muriy huquqbuzarlik sodir etgan shaxslarni aniqlash va qo'lga olish, jinoyat va ma'muriy huquqbuzarliklar shohidlarini aniqlash, jinoyat va ma'muriy huquqbuzarliklar to'g'risidagi ariza shikoyatlarni qabul qilish, ro'yxatga olish, huquqbuzarliklarni oldini olish va ularni sodir etilishiga imkon yaratgan sabablar va sharoitlarni aniqlash hamda bartaraf etish, jinoyat va ma'muriy huquqbuzarliklarga oid ishlarni yuritish, maxsus vositalar va o'q otar qurolini qo'llash ko'nikmalariga ega bo'lish.
Huquqni muhofaza qilish sohasida	TQFni amalga oshiruvchi organlar va ularning vakolatlarini bilish, TQFni amalga oshiruvchi organlarga ko'maklashuvchi shaxslarni ijtimoiy-huquqiy jihatdan himoyalash, tezkor-qidiruv tadbirlarini o'tkazish, tezkor-qidiruv ishlarini yuritish, tezkor-qidiruv faoliyatining vositalarini qo'llash, bojxona organlarining TQFda hamkorlikni tashkil etish, TQF natijalaridan foydalanish, tahliliy hujjatlarni tayyorlash, jinoyat va ma'muriy huquqbuzarlikni fosh qilish, oldini olish, ularni sodir etgan yoki sodir etishga tayyorgarlik ko'rayotgan shaxslarni aniqlash, shuningdek, huquq va manfaatlarni ishonchli himoya qilish uchun zarur bo'lgan nazariy bilimlar va amaliy ko'nikmalariga ega bo'lish.
Tezkor-qidiruv faoliyat (TQF) sohasida	
Yuridik xizmat faoliyati sohasida	Qonun hujjatlariga muvofiq yuridik shaxs faoliyatining qonuniyligini ta'minlash, yuridik shaxs faoliyati sohaslarining tashkiliy, shu jumladan moliyaviy va mehnat intizomini mustahkamlash, yuridik shaxs mol-mulkini saqlanishini ta'minlash bo'yicha tadbirlarini ishlab chiqish va amalga oshirishda ishtirok etish hamda shaxslarga huquqiy va boshqa masalalar bo'yicha yuridik maslahatlar berish, mulkiy-huquqiy xususiyatga ega hujjatlarni rasmiylashtirishda ko'maklashish ko'nikmalariga ega bo'lish.

Huquq subyektlari tomonidan qonunlarga rioya etilishini ta'minlash, qonun va qonunosti hujjatlarini to'g'ri qo'llash, kasbiy faoliyat jarayonida protsessual huquq normalarini tatbiq etish ko'nikmalariga ega bo'lish.

Davlat, jamiyat va shaxs xavfsizligi, fuqarolarning hayoti va sog'lig'iga tahdid soluvchi holatlarni oldini olish va aniqlash, jinoyat va ma'muriy huquqbuzarlik sodir etgan shaxslarni aniqlash va qo'lga olish, jinoyat va ma'muriy huquqbuzarliklar shohidlarini aniqlash, jinoyat va ma'muriy huquqbuzarliklar to'g'risidagi ariza shikoyatlarni qabul qilish, ro'yxatga olish, huquqbuzarliklarni oldini olish va ularni sodir etilishiga imkon yaratgan sabablar va sharoitlarni aniqlash hamda bartaraf etish, jinoyat va ma'muriy huquqbuzarliklarga oid ishlarni yuritish, maxsus vositalar va o'q otar qurolini qo'llash ko'nikmalariga ega bo'lish.

TQFni amalga oshiruvchi organlar va ularning vakolatlarini bilish, TQFni amalga oshiruvchi organlarga ko'maklashuvchi shaxslarni ijtimoiy-huquqiy jihatdan himoyalash, tezkor-qidiruv tadbirlarini o'tkazish, tezkor-qidiruv ishlarini yuritish, tezkor-qidiruv faoliyatining vositalarini qo'llash, bojxona organlarining TQFda hamkorlikni tashkil etish, TQF natijalaridan foydalanish, tahliliy hujjatlarni tayyorlash, jinoyat va ma'muriy huquqbuzarlikni fosh qilish, oldini olish, ularni sodir etgan yoki sodir etishga tayyorgarlik ko'rayotgan shaxslarni aniqlash, shuningdek, huquq va manfaatlarni ishonchli himoya qilish uchun zarur bo'lgan nazariy bilimlar va amaliy ko'nikmalariga ega bo'lish.

Qonun hujjatlariga muvofiq yuridik shaxs faoliyatining qonuniyligini ta'minlash, yuridik shaxs faoliyati sohalarining tashkiliy, shu jumladan moliyaviy va mehnat intizomini mustahkamlash, yuridik shaxs mol-mulkini saqlanishini ta'minlash bo'yicha tadbirlarini ishlab chiqish va amalga oshirishda ishtirok etish hamda shaxslarga huquqiy va boshqa masalalar bo'yicha yuridik maslahatlar berish, mulkiy-huquqiy xususiyatga ega hujjatlarni rasmiylashtirishda ko'maklashish ko'nikmalariga ega bo'lish.

Bojxona xodimining kompetentligi bojxona xodimiga muayyan lavozim vazifalarni bajarish uchun xos bo'lgan maxsus bilim va ko'nikmalar tizimini o'z ichiga oladi. Shuningdek, kasbiy ma'naviy va axloqiy sifatlarni o'zida mujassam etadi.

Bojxonachining o'z kasbiga sadoqati jamoasiga, jamiyatiga va davlatiga sodiqlik bilan xizmat qilishida bilinadi. Shaxs o'z kasbi orqali jamiyatning ulug' maqsadlari va g'oyalariga qo'shiladi. Shu ma'noda, kasbiy sadoqat tashabbus va faollikdir. Har bir ishda tashabbuskorlik ko'rsatish, qo'yilgan vazifalarni bajarishda faol bo'lish, so'z va ish birligida namoyon bo'ladi.

Bojxona organlari kompetensiyasi – davlatning bojxona organlariga bir-biridan ajralmagan holda mas'uliyat bilan topshirilgan hokimiyat vakolati, funksiyalari va masalalari tizimidir. Bojxona organlari vakolati boshqariladigan obyekt va shaxs, jamiyat va davlat oldidagi majburiyatlariga nisbatan munosabat bo'yicha ularning huquqlari majmuasi ta'lim-tarbiya va bojxona xizmati kasbiy faoliyatining real va modellashtirilgan (amaliyot davri) jarayoni integrallashtiruvi hamda loyihalashtirish texnologiyasi ishlab chiqish jarayonida yuzaga keladi [1].

Shunday qilib, bugungi zamonaviy sharoitda bojxona xizmatini malakali kadrlar bilan ta'minlash muammosini samarali hal qilishda, birinchi navbatda, hozirgi kun talablariga javob bera oladigan, o'z kasbining ustasi bo'lgan, qo'l ostidagi shaxsiy tarkibni har qanday sharoitda boshqara oladigan, ularni o'qitib, tarbiyalab, o'z Vataniga sadoqatli, harbiy burch va qasamyodga sodiq qoladigan bojxonachi qilib tarbiyalashda chuqur bilimga ega bo'lgan tarbiyachi ofitser-pedagoglarning o'rni kattadir. Shu ma'noda bugungi globallashtirish sharoitida kadrlar tayyorlashning milliy modelini ro'yobga chiqarish, har tomonlama kamol topgan, ta'lim-tarbiyani ongli ravishda idrok eta oladigan, davlat va jamiyat oldida javobgarlik hissini yuragida tuya oladigan bojxona xizmatchilarini tarbiyalashni nazarda tutish bilan birga, bojxona sohasini tubdan isloh qilish.

Xulosa.

Xulosa qilib aytganda, zamonaviy jamiyatimizning jadal sur'atlarda rivojlanishi va yangilanishi harbiy-siyosiy vaziyat tez o'zgarib, iqtisodiy xavfsizlik sohasidagi xatar va tahdidlar tobora kuchayib borayotganligi bilan ajralib qolmoqda. Shu boisdan, professional bojxona sohasida kadrlarni tayyorlash ularning intellektual salohiyati, kasbiy kompetentligini rivojlantirish, jahon hamjamiyatida rivojlangan demokratik davlatlar darajasida, yuksak ma'naviy va axloqiy talablarga javob beruvchi yuqori malakali professional bojxona sohasida kadrlarni tayyorlash tizimini yaratish masalasi ustuvor mezon sifatida muhim rol o'ynaydi. Shularni inobatga olgan holda quyidagilarni bayon etishimiz mumkin:

1. Kadrlarni tayyorlash masalalari, ularni o'z-o'zini rivojlantirish va tarbiyalashni o'rganishni bir shaklga keltirish lozim, bu esa muammolarning ilmiy-tadqiqot ishlanmasi O'zbekiston Respublikasi bojxona xizmati kadrlar salohiyatini rivojlantirishga imkon beradi.

2. Bojxona xodimlarining kasbiy kompetensiyalarini oshirish Davlat Bojxona Qo'mitasi Markaziy apparatda faoliyat olib borayotgan rahbariyatning diqqat markazida bo'lishi lozim.

3. Bojxona xizmati sohasida kasb faoliyatining o'ziga xosligini inobatga olib, xodimlarning kasbiy faoliyatlarini bajarish jarayonini tuzishda ularning kasbiy kompetentligi sifatiga qo'yiladigan talabchanlikni oshirish orqali ustuvor yo'nalish mas'uliyatni qaror toptirishdan iborat bo'lgan ishlarni takomillashtirish.

4. O'quv mashg'ulotlarini kasbiy ahamiyatga ega va talab qilinayotgan, shuningdek bojxona ishi mutaxassisi egallashi lozim bo'lgan shaxsiy-ishchanlik sifatlarini ham rivojlantirishga yo'naltirish lozim.

FOYDALANILGAN ADABIYOTLAR RO'YXATI:

Akramova Sh.A. Bo'lajak bojxona xizmati xodimlarida mafkuraviy immunitetni rivojlantirish. Ped.fan.dok. ...dis.Avtoref. – T.: 2017. - 19 b.

Asilova G.A. Bojxona va soliq yo'nalishlari talabalarining davlat tilida kasbiy muloqot yuritish kompetensiyasini rivojlantirish (rus guruhlarida): Ped.fan.dok. ...dis. - T.: TDPU, 2017. – 17 b.

Nazarov S., Nazarova F., Adizova N., Poltayeva D. English-Uzbek Dictionary. - T.: 2013. - 27 b.

O'zbekiston Respublikasi Prezidenti Shavkat Mirziyoyevning mamlakatimizni 2016-yilda ijtimoiy-iqtisodiy rivojlantirishning asosiy yakunlari va 2017-yilga mo'ljallangan iqtisodiy dasturning eng muhim ustuvor yo'nalishlariga bag'ishlangan Vazirlar Mahkamasining kengaytirilgan majlisidagi ma'ruzasi. - <https://www.norma.uz/>

Qodirov M.S. Bojxona xizmati xodimlarida profayling asosidagi kasbiy kompetensiyalarni shakllantirish : psix.fan.falsafa.dok ...dis. - T.: TDPU, 2022. – 22 b.

Siti Hafizah binti Daud/ Motivation and job satisfaction among customs officers: a case study of Kuala Lumpur International Airport (KLIA), Kulliyah of Islamic Revealed Knowledge and Human Scinces, International Islamic University Malaysia, 2012, - 98 p.

Tai, Lee Ming/ The influence of workers' competencies on job performance of royal Malaysian Customs department, University Utara Malaysia, 2011, - 86 p.

To'rayev B.Z., Muqimova G.X. Ta'limda kompetentli yondashuv: o'qituvchining kasbiy kompetentligini shakllantirish. // "O'zbekiston oliy ta'lim tizimida kadrlar resurslarini boshqarish va rivojlantirish" mavzusidagi Respublika seminari materiallari. – T.: "Iste'dod" jamg'armasi, TDPU. 2014. - 52 b.

Василов С.И. Формирование и развитие профессиональных компетенций работников в системе государственной гражданской службы. : Дис. ... канд. экон. наук. – Москва.: Рос. гос. соц. ун-т, 2016. – 19 с.

Тарасова Н.В. Стратегия реализации компетентностного подхода в образовании: историко – педагогический аспект. – М.: ФИРО, 2007. – 52 с.

Qodirov M.S. Bojxona xizmatida kasbiy kompetentlikni shakllantirish // Zamonaviy ta'lim. № 9 (94) 2020. B. 17-24.

Qodirov M.S. Bojxona xizmati xodimlari kasbiy faoliyatida profayling texnologiyasini rivojlantirish masalalari // Zamonaviy ta'lim. № 11(84) 2019. B. 34-41.

TALABA-YOSHLARDAGI KASBIY YO'NALGANLIKNI RIVOJLANTIRUVCHI IJTIMOIY-PSIXOLOGIK PREDIKATLAR

Qoryog'diyev Sherzod Shuxrat o'g'li
O'zbekiston Respublikasi Jamoat xavfsizligi universiteti magistranti
<https://doi.org/10.53885/edinres.2024.02.1.043>

Annotatsiya: Jamiyat yuksak darajada rivojlangan shaxslarga, tashabbuskor mutaxassislarga, ijodkor odamlarga muhtoj. Ushbu o'rnatish ba'zi ijtimoiy tizimlarni, shu jumladan ta'lim tizimini qayta qurishni talab qiladi. Ta'lim doirasida motivatsion jihat alohida ahamiyatga ega bo'lib, oliy ta'lim jarayonida talabalardagi ehtiyoj hamda shaxsiy sifatlarni tahlil etish ularning kasbiy yo'nalganligini belgilash hamda optimallashtirishda muhim element bo'lishi mumkin.

Kalit so'zlar: kasbiy yo'nalganlik, kasb, talabalik davri, psixologik xususiyatlar, motiv, ehtiyoj, kasbiy identifikatsiya, professional mahorat.

СОЦИАЛЬНО-ПСИХОЛОГИЧЕСКИЕ ПРЕДИКАТЫ РАЗВИТИЯ ПРОФЕССИОНАЛЬНОЙ НАПРАВЛЕННОСТИ У СТУДЕНТОВ МОЛОДЕЖИ

Қорёғдиев Шерзод Шухрат угли
Магистрант Университета Общественной Безопасности Республики Узбекистан

Аннотации: Обществу нужны высокоразвитые личности, предприимчивые специалисты, творческие люди. Эта установка требует перестройки некоторых социальных систем, в том числе системы образования. В рамках образования мотивационный аспект имеет особое значение, а в процессе высшего образования анализ потребностей и личностных качеств студентов может стать важным элементом определения и оптимизации их профессионального направления.

Ключевые слова: профессиональная направленность, профессия, студенческий период, психологические особенности, мотив, потребность, профессиональная идентичность, профессиональные навыки.

SOCIO-PSYCHOLOGICAL PREDICATES DEVELOPING PROFESSIONAL ORIENTATION IN YOUTH STUDENTS

Koryog'diyev Sherzod Shukhrat Oglu
Graduate of the University of public security of the Republic of Uzbekistan

Annotation: Society needs highly developed individuals, enterprising specialists and creative people. This installation requires the restructuring of some social systems, including the education system. In the framework of education, the motivational aspect is of particular importance, and in the process of higher education, the analysis of the needs and personal qualities of students can be an important element in determining and optimizing their professional orientation.

Key words: professional orientation, profession, student period, psychological characteristics, motive, need, professional identity, professional skills.

Kirish (Introduction). Jahonda yuz berayotgan ijtimoiy-iqtisodiy vaziyat va mehnat bozorida zamonaviy o'zgarishlar professional, oliy ta'lim tizimini mustahkamlash, raqobatbardosh mutaxassislar tayyorlash zaruriyatini belgilab bermoqda. Professional kasb-hunar ta'limi muassasalarida va oliy ta'lim muassasalarida o'quv jarayonini sifat jihatidan yaxshilash insonning kasbni o'zlashtirish jarayonida va butun mehnat faoliyati davomida to'liq kasbiy o'zini o'zi anglash uchun sharoitlarni ta'minlashga qaratilgan jarayon bo'lib, mazkur jarayon shaxsning

kasbiy rivojlanishi va ijtimoiylashuvining samaradorligini oshirishga yordam beradi. Shaxsning egallayotgan kasbiy faoliyatiga muvaffaqiyatli moslashishi va samarali kasbiy sirlarni o'rganishi uchun birinchi navbatda shaxsning kasbiy yo'nalishini shakllantirish va rivojlantirish muhim hisoblanadi.

Shaxsning yo'nalganligi deganda shaxs faoliyatini yo'naltiruvchi va mavjud vaziyatdan nisbatan mustaqil bo'lgan barqaror motivlar to'plami tushuniladi. Shuni ta'kidlash kerakki, shaxsning yo'nalganligi doimo ijtimoiy jihatdan shartlangan va ta'lim jarayonida shakllanadi. Yo'nalganlik - bu shaxs xususiyatlariga aylangan va joziba, istak, intilish, qiziqish, mayl, ideal, dunyoqarash, e'tiqod kabi shakllarda namoyon bo'ladigan munosabatlar tizimidir. Bundan tashqari, shaxs yo'nalganligidagi barcha shakllarining asosini faoliyat motivlari tashkil qiladi [1].

Motiv - subyektning ehtiyojlarini qondirish bilan bog'liq faoliyat uchun motivatsiyadir. Motiv, shuningdek, ko'pincha harakat va harakatlarni tanlashning sababi, subyektning faolligini keltirib chiqaradigan tashqi va ichki sharoitlar majmui sifatida ham tushuniladi. "Motivatsiya" atamasi "motiv" atamasidan kengroq tushunchadir. Ko'pincha ilmiy adabiyotlarda motivatsiya inson xatti-harakati, uning boshlanishi, yo'nalishi va faoliyatini tushuntiruvchi psixologik sabablar to'plami sifatida qaraladi [2].

Metodlar (Methods). Xulq-atvorning har qanday shakli ichki va tashqi sabablar bilan izohlanishi mumkin. Birinchi holda, tushuntirishning boshlang'ich va yakuniy nuqtalari xatti-harakat subyektining psixologik xususiyatlari, ikkinchisida esa uning faoliyatining tashqi sharoitlari va holatlari hisoblanadi. Birinchi holda, ular motivlar, ehtiyojlar, maqsadlar, niyatlar, istaklar, manfaatlar va boshqalar haqida gapirsa, ikkinchisida mavjud vaziyatdan kelib chiqadigan rag'batlantirishlar haqida gapiradi. Ba'zida odamning xulq-atvorini ichidan belgilaydigan barcha psixologik omillar shaxsiy dispozitsiyalar deb ataladi. Keyin, shunga ko'ra, ular xatti-harakatning ichki va tashqi belgilanishining analoglari sifatida dispozitsion va situatsion motivatsiyalar haqida gapiradilar [3].

Universitet talabalarining kasbiy yo'nalganligini o'rganib, T.B.Kurbatskaya shaxsiy professionallashtirishning quyidagi bosqichlarini belgilaydi: ariza beruvchi bosqichi; talaba moslashuvi (1-kurs, ikki oylik o'qishdan keyin); talabalik (2-4 yil); talaba-professional (universitetni tugatish va ish joyini tanlash). Bunday tasnif insonning kasbiy yo'nalganligini rivojlantirishning asosiy bosqichlarini aniqlash va bu jarayonni bir butun sifatida ko'rsatish imkonini beradi.

Yu.P.Povarenkov tomonidan olib borilgan tadqiqotda talabalar kasbiy rivojlanishining ikki davrini ajratib turadigan, asosi kasbiy rivojlanishning ijtimoiy holatining mazmunini tashkil qiladigan shakllar ajratiladi. Birinchi davr - ta'lim va o'quv - 1-3-yillarni qamrab oladi va o'quvchi shaxsini shakllantirish, maktabni yengish va o'quvchi shaxsini egallash, o'quv faoliyatining akademik shaklini shakllantirish va kasbiy faoliyat uchun o'quv va kognitiv motivatsiyani amalga oshirish va aktuallashtirish uchun zarur bo'lgan kognitiv qobiliyatlar tuzilishi bilan tavsiflanadi. Talabalarining kasbiy rivojlanishining ikkinchi davri - ta'lim va kasbiy rivojlanish bo'lib, 3-bosqich, shuningdek, 4-5-kurslarni qamrab oladi. Bu davr kasbiy motivatsiyani aktuallashtirish, kasbiy-pedagogik faoliyat tizimining elementlarini shakllantirish va o'quv faoliyatini uni shakllantirishga qayta yo'naltirish, kasbiy o'ziga xoslik elementlarini o'zlashtirish, professional intellektualizatsiya, kasbiy-pedagogik faoliyat tizimini shakllantirish bilan tavsiflanadi.

Natijalar (Results). Xorijiy psixologik adabiyotlarda XX asr o'rtalaridan boshlab insonparvarlik, kognitiv yondashuvlar va individual psixologiyaga muvofiq muvaffaqiyat fenomenologiyasi insonning asosiy ehtiyojining muhim tarkibiy qismi sifatida rivojlana boshladi. Ikki asosiy psixologik tendensiya aniqlangan. Birinchi yo'nalish muvaffaqiyat va muvaffaqiyatga erishish shartlarini o'rganish bilan bog'liq, shaxsning o'zini o'zi anglash va yo'nalganligi jarayonida (A.Adler, A.Maslou, K.Rojers, K.G.Yung va boshqalar). Ikkinchidan, tadqiqotchilarning sa'y-harakatlari shaxsiy muvaffaqiyat mohiyatining psixologik mazmuniga qaratilgan. Muvaffaqiyatga erishish motivatsiyasi, intilish darajasi, o'z-o'zini samaradorligi, o'zini o'zi qadrlash, lokus nazorati, maqsadni belgilash, aks ettirish, hayot mazmuniga yo'naltirilganlik, ijtimoiy intellektni

o'rganishga alohida e'tibor beriladi (J. Atkinson, A. Bandura, R. Bern, T. Dembo, V. Jeyms, A. Komba, K. Levin, D. MakKlelland, D. Rainis, T. Rotter, L. Festinger, F. Xoppe, A. Xoffman va boshqalar).

N. Feter va T. Rotter faoliyat natijasi shaxs uchun ijobiy yoki salbiy belgiga ega bo'ladi, shundagina u o'z yutug'i uchun ahamiyatlidir. J. Atkinson inson xatti-harakati va faoliyatidagi muvaffaqiyatni muvaffaqiyat motivatsiyasining turli shaxsiy modellari bilan izohlaydi. Boshqa mualliflardan farqli o'laroq, u muvaffaqiyat motivini avtonom ehtiyoj sifatida ko'rib chiqadi, bu shaxsning qolgan tuzilishi va uning qiymat yo'nalishlari bilan deyarli bog'liq emas. R. Rotter muvaffaqiyatning psixologik tarkibiy qismlaridan biri bu nazorat o'chog'i - shaxsning o'z hayotini boshqarish manbalarini birinchi navbatda tashqi muhitda (tashqi) yoki o'zida (ichki) ko'rish tendensiyasidir, deb hisoblagan. Shunday qilib, zamonaviy xorijiy manbalarda muvaffaqiyat kasbiy faoliyatning eng muhim xususiyatlaridan biri hisoblanadi.

Tadqiqotchilar kasbiy faoliyatni baholash uchun turli mezonlarni taklif qilishadi. Masalan, N. A. Aminov va M. V. Molokanovlar faoliyat muvaffaqiyatini baholashning yetakchi mezon sifatida quyidagilarni ajratib ko'rsatadilar:

individual muvaffaqiyat – shaxsning vaqt o'tishi bilan o'ziga nisbatan erishgan yutuqlari;

ijtimoiy muvaffaqiyat - boshqa odamlarning yutuqlariga nisbatan bir kishining yutuqlari.

Faoliyatning professionalligi - bu mehnat subyektining yuqori kasbiy malakasi va malakasini, turli xil samarali kasbiy ko'nikmalar va ko'nikmalarni, shu jumladan ijodiy yechimlarga asoslangan sifat xususiyatlarini, kasbiy muammolarni hal qilishning zamonaviy algoritmlari va usullarini bilishga imkon beradigan sifat belgisidir.

Muhokama (Discussion). Zamonaviy fanda "shaxs yo'nalganligi" mavzusiga bo'lgan katta qiziqish, mazkur muammoning yetarli darajada rivojlanmaganligi bilan bog'liq. Shaxs yo'nalganligi sohasi shaxsning barcha namoyon bo'lishining universal asosi bo'lgan va insonning butun hayoti va faoliyatini yo'naltiruvchi yetakchi shaxsiy tuzilma sifatida qaraladi. Shaxs yo'nalganligining xususiyatlari orqali uning barcha xossalari va fazilatlarini sinadi, ularni "sof ko'rinishida", ya'ni ularning orientatsiya ta'sirida o'zgarishini hisobga olmasdan o'rganish yoki o'lchash deyarli mumkin emas. Shuning uchun shaxs orientatsiyasi va uning alohida komponentlarini o'rganish ham amaliy, ham nazariy jihatdan psixologiyaning dolzarb muammosidir.

Birinchi marta "shaxs yo'nalganligi" tushunchasi ilmiy foydalanishga S. L. Rubinshteyn tomonidan insonning asosiy qiziqishlari, ehtiyojlari, moyilliklari va intilishlarining xarakteristikasi sifatida kiritilgan. Uning ta'kidlashicha, "yo'nalganlik muammosi, birinchi navbatda, motiv sifatida inson faoliyatini belgilaydigan, o'z navbatida, uning maqsad va vazifalari bilan belgilanadigan dinamik tendensiyalar masalasidir" [3].

Aytishimiz mumkinki, shaxsning yo'nalganligi - bu jamiyatda shaxsiy rivojlanish jarayonida yagona bir butun sifatida shakllanadigan va o'zgarib turadigan shaxsning ehtiyojlari, ma'nolari, maqsadlari, motivlari va aks ettirish tizimi. Shaxsning yo'nalganligi doimo ijtimoiy shart-sharoitga ega bo'lib, asosan tarbiya (oilada, maktabda, sport seksiyasida va boshqalarda) shakllanadi. Shunday odamlar borki, ularning yo'nalishi sharoitlar bosimi ostida (ham ijobiy, ham salbiy) juda erta shakllangan, aniq tuzilgan va hayot davomida ozgina o'zgaradi. Bunday shaxslar hayotda tezda o'z o'rnini topib, shaxsan ham, kasbiy jihatdan ham o'zini anglaydi. Shunday shaxslar borki, ular uchun orientatsiyani rivojlantirish jarayoni o'zaro bog'langan va o'zaro ta'riflovchi tarkibiy qismlar tizimi sifatida hayot davomida davom etib, shaxsning o'zi va uning atrofida uchun muammolarni keltirib chiqaradi.

Hozirgi zamon psixologiyasi (B. F. Lomov, V. I. Kovalev, K. K. Platonov, V. K. Vilyunas) shaxsning motivatsion sohasini ierarxik tarzda tuzilgan, shaxsning u yoki bu yo'nalishini aks ettiruvchi barqaror motivlar majmuasi sifatida tushunadi. Shaxsning motivatsion sohasining tarkibiy qismlari maqsadlar, ehtiyojlar va moyilliklar - haqiqiy motivlardir. Dispozitsiyalar turli ehtiyojlarda amalga oshirilishi mumkin. Ehtiyojlarni qondirish uchun faoliyatni aniq maqsadlarga mos keladigan faoliyatga bo'lish mumkin [4].

Insonning qadriyatlari va ehtiyojlari inson hayotidagi hodisalar yoki narsalarning joylashishini belgilaydigan ma'nolarni tashkil qiladi. Shaxsiy ehtiyojlar va qadriyatlarni amalga oshirish bilan bog'liq hodisalar yoki obyektlar ma'noga ega. Odamlarning ehtiyojlari va qadriyatlari har xil, individual va ularni amalga oshirish usullarida o'ziga xosdir. Motivatsion soha, shuningdek, kuch motivi, altruizm motivi, tajovuzkorlik va aloqadorlik (muloqotga bo'lgan ehtiyoj) kabi dispozitsiyalarni o'z ichiga oladi. Muloqot, o'ziga xos kompaniyada bo'lish istagi va ular bilan hissiy jihatdan ijobiy munosabatlar o'rnatish istagi mansublik hodisasini ifodalaydi. Shaxsning motivatsion tuzilishida mansublik motivlari alohida o'rin tutadi. Ular faoliyat motivlari bilan chambarchas bog'langan, chunki muloqot birgalikdagi faoliyatdan boshlanadi.

Shaxsning motivatsion sohasi uchun barqarorlik va motivlarning kuchi ham katta ahamiyatga ega. Motivatsiya ham o'ziga xos faoliyat tamoyiliga ko'ra farqlanadi. Masalan, talabani ta'lim faoliyati doirasida motivlar umumiy, umumiy bilimga qaratilgan va aniq fanlarga qiziqish uyg'otadigan o'ziga xos bo'lishi mumkin. Rag'batlantirish motivatsiya mexanizmining ishlashiga yordam beradi.

Ta'lim faoliyati talaba shaxsini va uning psixologiyasini o'zgartirishga qaratilgan. Umuman olganda, universitetda o'qishning dastlabki bosqichlarida kasbiy tayyorgarlik sifati ham, xususan, talabani professional bo'lishi ham bevosita ta'lim faoliyati jarayonida uning motivatsiyasining xususiyatlariga bog'liq. Ular orasida: ijodiy yutuqning kognitiv, kasbiy va motivlari, ijtimoiy tartib motivlari - shaxsiy obro'-e'tibor, maqomni saqlash va oshirish, o'zini o'zi anglash, o'zini o'zi tasdiqlash, moddiy motivlar muhim o'rin egallaydi [5].

Yoshlik - bu o'z-o'zini tasdiqlash va hukmronlik qilish zarurati faol rivojlanishda davom etadigan shaxs rivojlanishidagi davr. Bu o'zini boshqa odamlarga ta'sir qilish, hokimiyatga ega bo'lish, ishonchli bo'lish va boshqalarni nazorat qila olish istagida namoyon bo'ladi. Shuningdek, o'z didi va qarashlarini, turli muammolarni hal qilish haqidagi qarashlarini o'z ijtimoiy guruhining boshqa a'zolariga yuklash imkoniyatida. Kasbiy tayyorgarlik holatida bu ehtiyoj o'qishdan qoniqishni oshiradi va o'rganishga nisbatan mas'uliyat hissini oshirishi mumkin. Bundan tashqari, raqobat elementi va yutuqlarga mos keladigan motiv mavjud bo'lganda, o'quv jarayonining samaradorligi sezilarli darajada oshadi. Zamonaviy fanda motivlar ikkita asosiy guruhga bo'linadi:

- bilim motivlari - o'quv faoliyati mazmuni va uni amalga oshirish jarayoni;
- ijtimoiy motivlar – o'quvchi subyektining boshqa subyektlar bilan turli ijtimoiy aloqalari.

O'z navbatida, bilish motivlarini quyidagilarga bo'lish mumkin:

- talabani yangi ma'lumotlarni izlashga va o'zlashtirishga yo'naltiruvchi kognitiv motivlar;
- o'quvchini bilim olishning o'quv va kognitiv usullarini o'zlashtirishga yo'naltiruvchi motivlar. Bu talabani mustaqil ravishda bilim olishi, o'quv faoliyatini mustaqil tartibga solish va o'quv jarayonini oqilona tashkil etishi mumkin bo'lgan usullardan foydalanishga shaxsiy qiziqishini anglatadi;

- o'quvchini bilim izlash usullarini takomillashtirishga yo'naltiruvchi o'z-o'zini tarbiyalash motivlari.

Demak, motivatsiya ta'lim jarayonining samaradorligiga ko'proq darajada, talabani motivi aniq kognitiv bo'lsa bevosita ta'sir qiladi. Biroq, bu har doim ham shunday degani emas. Shu sababli motivlarni ichki va tashqi turlarga ajratish kerak. Olingan bilimlar bilan bevosita bog'liq bo'lgan birinchi tur. Ikkinchi holda, o'quv jarayoni talabani ma'lum maqsadlarga erishish vositasidir. Bilimni o'zlashtirish - o'rganish maqsadi, lekin agar talaba bu bilimga muhtoj bo'lmasa, bu maqsadga erishib bo'lmaydi. Shu bilan birga, u bilvosita bilim olish ortida turgan boshqa ehtiyojlarga ega bo'lishi mumkin. Masalan, talaba obro'li kasbga ega bo'lishni maqsad qilgani uchun bilim o'rganishga intiladi [6].

Universitetda bilim olish jarayoni talaba uchun turli xil shaxsiy ma'nolarni anglatishi mumkin. Agar tadqiqotchilarning maqsadi ta'lim jarayonining samaradorligini oshirish masalasini hal qilish bo'lsa, motiv turi katta ahamiyatga ega. Har ikki turdagi motivlar bir xil darajada zarur: faqat bilim uchun motivatsiyani rivojlantirish insonda snobizm kabi narsalarni yaratishi mumkin.

Bunday holda, subyekt o'zining ijtimoiy mas'uliyatini chetga surib, faqat o'zining fanlarni o'zlashtirishga bo'lgan ehtiyojini hal qilishni maqsad qiladi. Shuning uchun ta'lim va kognitiv motivatsiya jarayoni doimo ijtimoiy motivatsiya orqali bog'lanishi kerak. Zero, talaba jamiyatga foyda keltirishi uchun bilimga intilishi kerak.

Xulosa (Conclusion). Shunday qilib, kasbiy yo'nalganlik kasbiy o'zini o'zi belgilash bilan birgalikda, asosan, talabaning hayot yo'lini tanlashni belgilaydi. O'quv va kasbiy faoliyatning mahsuldorligi, samaradorligi, subyektning o'z ishidan qoniqishi, oliy o'quv yurtida yuqori kasbiy tayyorgarlikka va kelajakda malaka oshirishga e'tibor qaratish - bularning barchasi inson hayotidagi professional yo'nalishda eng muhim muammoni hal qilishga bog'liq.

Kasblar insonning kasbiy faoliyatning ma'lum bir sohasi yoki ma'lum bir sohadagi mumkin bo'lgan pozitsiyasining ahamiyatini tushunishi kabi sabablarga ko'ra tanlanadi. Motivatsiyalarning butun doirasi kasbning ma'lum xususiyatlari, kelajakdagi mehnat faoliyatining xususiyatlari va shartlari bilan bog'liq. Muhimi, odamlarni, jarayonlarni, resurslarni boshqarish istagi, rahbarlik qilish, tashkil etish, jamoada ishlash va hokazo.

Zamonaviy talabalar motivatsiyasining tuzilishi va xususiyatlari oliy o'quv yurtida o'qishning dastlabki bosqichida ularning kasbiy tayyorgarligi muvaffaqiyatining o'zaro bog'liqligi sifatida puxta va keng qamrovli tadqiqotlarni talab qiladi. Talabalarda muvaffaqiyatga erishish uchun motivatsiyani tarbiyalash, ularda o'z faoliyatida muvaffaqiyatga erishish zarurligini rivojlantirish kerak. Buning natijasi talabalarning birinchi yillarda universitetdagi o'qishlaridan qoniqish holati bo'ladi. Bu o'quv jarayonini osonlashtiradi, ta'lim maqsadlariga erishish va ta'lim dasturini o'zlashtirish samaradorligini oshiradi. Shuningdek, mansublik motivi va kognitiv ehtiyoj talabalarning kasbiy tayyorgarligiga sezilarli ta'sir ko'rsatadi.

Foydalanilgan adabiyotlar ro'yxati (References):

Волжина Ж.А. Влияние «Образа тела» на формирование личности подростка: Сб. ст. междунар. науч.-практ.конф. «Проблемы и перспективы развития современной науки: экономика, политика и право». М., 2014.

Князева Г.Н. Акмеологические условия для творческого самовыражения субъектов учебной деятельности в образовательном процессе. «Психологические проблемы самореализации». Сб. науч. тр. Выпуск 6. Краснодар, 2001, с. 140.

Керимбеков М.А., Жунисбекова Ж.А., Килибаев А.А., Нуржигитов А.С., Акимбаев А.А., Момбиева Г.А. Психологические основы направленности и мотивации деятельности спортсмена // Международный журнал экспериментального образования. – 2015. – № 1. – С. 24-28.

Рубинштейн С.Л. Основы общей психологии. СПб. : Питер, 1999. 125 с.

Ильин Е.П. Мотивация и мотивы. СПб. : Питер. 2003. 509 с.

Berne E. What do you say after you say hello? N.Y. : Grove Press, 1972. 76 p.

SHAXSGA YO'NALTIRILGAN TA'LIM MUHITINING NAZARIY-METODIK ASOSLARI**Ro'ziyeva Sadoqat Xasanovna****Buxoro davlat pedagogika instituti "Maktabagcha ta'lim" kafedrasida dotsenti, p.f.f.d. (PhD),
<https://doi.org/10.53885/edinres.2024.02.1.044>**

Annotatsiya: Shaxsga yo'naltirilgan ta'lim muhiti bugungi kun ta'lim tizimining eng zarur texnologiyasidir. Shaxsga yo'naltirilgan ta'lim o'z mohiyatiga ko'ra ta'lim jarayonining barcha ishtirokchilarini to'laqonli rivojlanishlarini ko'zda tutadi. Ushbu texnologiya ta'lim oluvchilarni raqobatbardosh kadrlar qilib tayyorlashi va ularda mustaqil-ijodiy fikrlash qobiliyatini shakllantirishi haqida atroflicha fikr yuritilgan.

Kalit so'zlar: shaxs, ta'lim, tarbiya, shaxsga yo'naltirilgan ta'lim, ta'lim turlari, ta'limning innovatsion shakllari, ijodiy fikrlash, tanqidiy fikrlash, ijmoilashtirish.

**ТЕОРЕТИЧЕСКИЕ И МЕТОДОЛОГИЧЕСКИЕ ОСНОВЫ
ПЕРСОНАЛИЗИРОВАННОЙ ОБРАЗОВАТЕЛЬНОЙ СРЕДЫ****Рузиева Садокат Хасановна****Бухарский государственный педагогический институт, доцент кафедры «Школьное образование», кандидат педагогических наук (PhD),**

Аннотация: Персонализированная среда обучения – самая необходимая технология современной системы образования. Личностно-ориентированное образование по своей сути предусматривает всестороннее развитие всех участников образовательного процесса. Тщательно продумано, что данная технология подготовит студентов как конкурентоспособные кадры.

Ключевые слова: личность, образование, воспитание, личностно-ориентированное образование, виды образования, инновационные формы обучения, творческое мышление, критическое мышление, социализация.

**THEORETICAL AND METHODOLOGICAL FOUNDATIONS OF PERSONALIZED
EDUCATIONAL ENVIRONMENT****Ruziyeva Sadokhat Khasanovna****Bukhara State Pedagogical Institute, associate professor of the «School Education» department,
(PhD)**

Abstract: Personalized learning environment is the most necessary technology of today's education system. Person-oriented education, by its essence, provides for the full development of all participants of the educational process. It has been carefully considered that this technology will prepare students as competitive personnel.

Key words: personality, education, upbringing, person-oriented education, types of education, innovative forms of education, creative thinking, critical thinking, socialization.

Kirish. Shaxsga yo'naltirilgan ta'lim texnologiyasi ta'limning kelajagi. Ilm-fan va ta'lim — aynan shular mamlakatning raqobatbardoshligi, uning innovatsion rivojlanishini ta'minlovchi inson kapitalini yaratishi lozim. Bizning kelajagimiz ham aynan shunga bog'liq. Globallashuv sharoitida ta'lim shaxsni har tomonlama voyaga yetkazishni, unda komillik va malakali mutaxassisga xos sifatlarni shakllantirish kabi muhim sifatlarni nazarda tutadi. Bugungi tezkor davr talablarni ham qisqa muddatda va asosli ma'lumotlar bilan qurollantirish, ular tomonidan turli fan asoslarini puxta o'zlashtirilishi uchun zarur shart-sharoitni yaratishni taqozo etmoqda. Zamonaviy sharoitda ta'lim jarayonining barcha imkoniyatlariga ko'ra shaxsni rivojlantirish, ijtimoiylashtirish va unda mustaqil, tanqidiy, ijodiy fikrlash qobiliyatlarini tarbiyalashga yo'naltirilishi talab qilinmoqda. O'zida ana shu imkoniyatlarni namoyon eta olgan ta'lim shaxsga yo'naltirilgan ta'lim deb nomlanadi.

Hozirgi davr ta'lim taraqqiyoti yangi yo'nalish - innovatsion faoliyatni maydonga olib chiqdi. Axborot - yuksak rivojlangan texnologiyalar asri deb yuritilayotgan XXI asrga kelib, ta'lim jarayoniga

innovatsiyani keng joriy qilish masalasiga e'tibor yanada kuchaytirildi. O'zbekistonda ham so'nggi yillarda innovatsiya boshqa sohalariga qaraganda birinchilardan bo'lib ta'lim tizimiga kirib keldi va innovatsiyani ta'lim jarayonida qanday o'z aksini topganligini quyidagilarda ko'rishimiz mumkin

O'qitishning zamonaviy texnologiyalarini qo'llash, o'qitish jarayonini yagona shaklga keltirish va yuqori samaradorlikka erishishga imkon yaratadi. Bugungi kunda shaxsga yo'naltirilgan texnologiyalarning dolzarb bo'lib boryapti, mazkur texnologiyalar ta'limning hozirgi kuni, kelajagi bo'lib qolyapti

Metodlar. Shaxsga yo'naltirilgan ta'lim talabani ta'lim tizimiga moslashtirishni emas, aksincha, uning individual xususiyatlarini inobatga olgan holda har tomonlama rivojlanishi, shaxs sifatida kamolotga yetishi uchun zarur shart-sharoitlarni yaratishni nazarda tutadi. Bu turdagi ta'lim talabalarni o'z-o'zini rivojlantirishga, mustaqil bilim olishga, o'zining ichki imkoniyatlari, qobiliyatlarini to'la namoyon eta olishi, bilish faolligini oshirish uchun zarur sharoitni vujudga keltirishi zarur. Talabalar shaxsga yo'naltirilgan ta'lim jarayonida o'quv materialini o'zlashtirishga ijodiy, tanqidiy yonashishni, yangi g'oyalarni ilgari surish, ularni asoslash, o'z fikrini himoya qilish, muammoli vaziyatlarda samarali yechimni topish ko'nikma, malakalarini o'zlashtirish imkoniyatiga ega bo'ladi.

Pedagog tomonidan ta'lim jarayonida innovatsion xarakterga ega turli faol metodlarning qo'llanilishi talabalarni rivojlantirish, qobiliyatlarini yanada o'stirishga xizmat qiladi. Xususan:

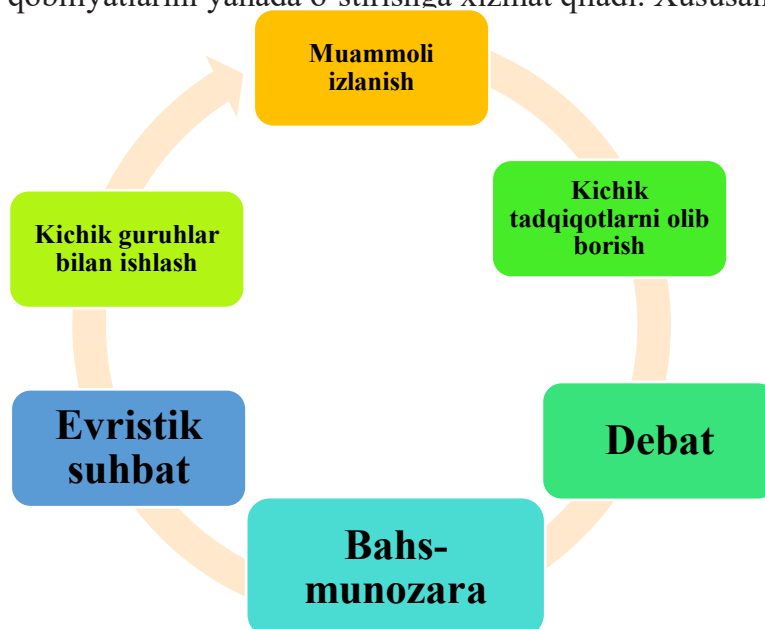

Mashg'ulotlarini tashkil etishda pedagoglar o'quv axborotlarining talabalar bilim, ko'nikma, malaka va tajribalariga tayangan holda ularni qiziqitira oladigan, fikrlashga, ijodiy yondashishga undaydigan imkoniyatga ega bo'lishini ta'minlashga alohida e'tibor qaratishlari zarur.

An'anaviy o'qitish texnologiyasida pedagogikaning ta'lim oluvchiga munosabati avtoritar xarakterga ega, ya'ni ta'lim jarayonida u yagona subyekt sifatida namoyon bo'ladi, ta'lim oluvchilar esa faqatgina obyekt vazifasini bajaradi, xolos. Boshqacha qilib aytganda, avtoritar o'qitish texnologiyasida ta'lim oluvchining tashabbusi va mustaqilligi deyarli yo'qoladi, o'qitish majburiy yo'sinda amalga oshiriladi. Hanuzgacha jahonda eng ko'p tarqalgan o'qitishning sinf-dars tizimida mashg'ulotlari asosiy birligi dars bo'lib, u bitta fanning bitta mavzusiga bag'ishlanadi va o'qituvchi tomonidan boshqariladi.

Shaxsga yo'naltirilgan o'qitish texnologiyalarining kommunikativ asosi – pedagogik jarayonda ta'lim oluvchiga insoniy-shaxsiy yondashishdir. Ta'lim oluvchi shaxsga yo'naltirilgan ta'lim – ta'lim oluvchiga shaxsiy imkoniyatlariga moslashtirilgan pedagogik muhitni hamda ta'lim-tarbiya jarayonini tashkil etishni nazarda tutadi.

Bu texnologiyada kommunikativ metodlardan keng foydalaniladi, ularning ayrim asosiy belgilari:

1. Har bir ta'lim oluvchiga buyuk shaxsdek qarash, uni hurmat qilish, uni tushunish, qabul qilish, unga ishonish.

2. Ta'limning shunday muhitini yaratish kerakki, unda ta'lim oluvchi o'zini shaxs deb sezsins, unga bo'lgan e'tiborni tuysin.

3. Bolaga tazyiq o'tkazmaslik hamda uning kamchiligini bo'rttirmaslik; bilimlarni o'zlashtirmasligi, o'zini yomon tutishi sabablarini aniqlash va ularni bolaning shaxsiyatiga zarar yetkazmaydigan tarzda bartaraf etish;

4. Ta'limda "muvaffaqiyat muhiti"ni tashkil etish, bolaga o'qishda muvaffaqiyat qozonishga yordam berish, uning o'z kuchi va iqtidoriga ishonchini orttirish. Ta'lim oluvchiga atrofdagilarning har biri o'zi kabi ekanligini anglatish, unda jamoaga aloqadorlik hissini rivojlantirish.

5. Ta'lim oluvchining hurmati va ishonchini qozonish, o'ziga ham shaxs nuqtai nazaridan qarash.

Shaxsga yo'naltirilgan texnologiyalarning yo'nalishi - bu o'z imkoniyatlarini maksimal darajada oshirishga intilayotgan (o'zini o'zi realizatsiya qilish), yangi tajribani idrok etish uchun ochiq bo'lgan, turli xil hayotiy vaziyatlarda ongli va mas'uliyatli tanlov qilishga qodir bo'lgan o'sib borayotgan odamning o'ziga xos yaxlit shaxsidir. Shaxsga yo'naltirilgan ta'lim texnologiyalarining asosiy so'zlari "rivojlanish", "shaxs", "individuallik", "erkinlik", "mustaqillik", "ijodkorlik" dir.

Shaxsiyat - insonning ijtimoiy mohiyati, uning o'zi uchun hayot davomida rivojlanib boradigan ijtimoiy fazilatlari va xususiyatlarining umumiyliigi.

Rivojlanish- yo'naltirilgan, tabiiy o'zgarish; rivojlanish natijasida yangi sifat paydo bo'ladi.

Shaxsiylik - har qanday hodisaning, shaxsning o'ziga xos o'ziga xosligi; umumiyga qarama-qarshi, tipik.

Yaratilish- Mahsulotni yaratish jarayoni. Ijod insonning o'zidan, ichkaridan kelib chiqadi va bu bizning butun mavjudligimizning ifodasidir.

Shaxsiy yo'naltirilgan texnologiyalar har bir bolaning individual xususiyatlariga mos keladigan ta'lim va tarbiya usullari va vositalarini topishga harakat qilmoqda: ular psixodiagnostika metodlarini qabul qilishadi, bolalarning munosabati va faoliyatini tashkil qilishni o'zgartiradilar, turli xil o'quv qo'llanmalaridan foydalanadilar va ta'limning mohiyatini tiklaydilar.

Shaxsga yo'naltirilgan yondashuv - bu o'zaro bog'liq tushunchalar, g'oyalar va harakatlar usullari tizimiga tayanib, bolaning shaxsini anglash va o'zini anglash jarayonlarini ta'minlash va qo'llab-quvvatlash, uning o'ziga xos individualligini rivojlantirishga imkon beradigan pedagogik faoliyatda uslubiy yo'nalish.

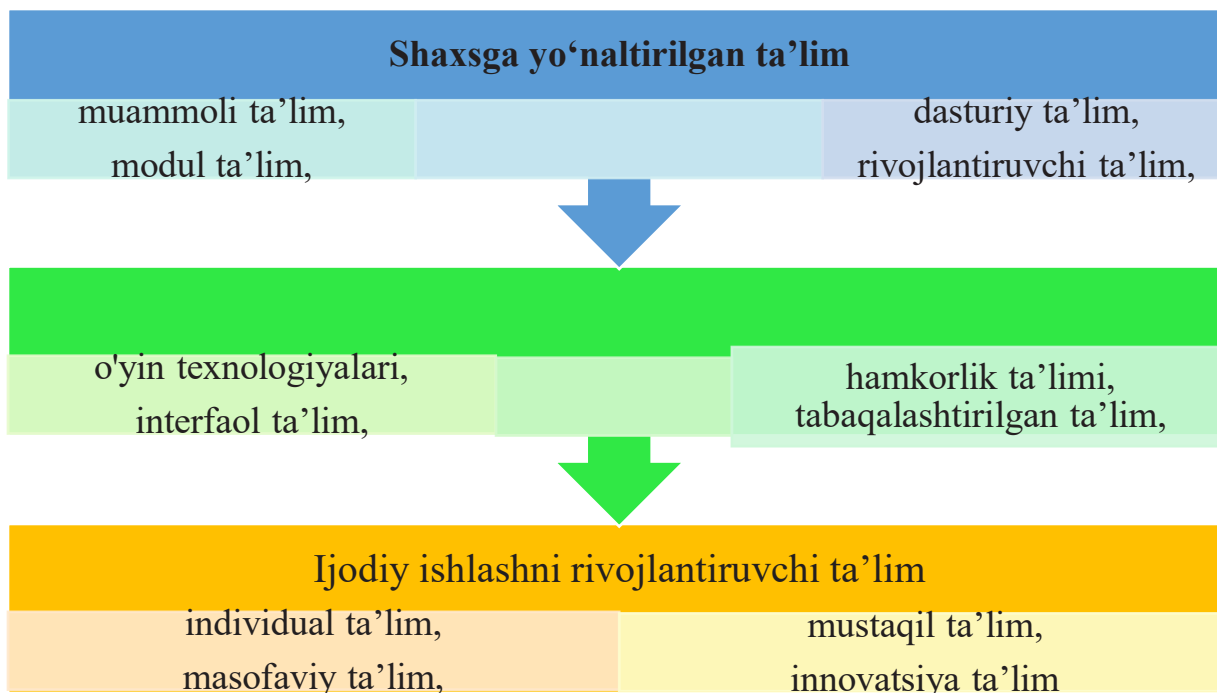

Shaxsga yo'naltirilgan yondashuvning texnologik arsenalini, professor E.V. Bondarskayaning so'zlariga ko'ra, quyidagi talablarga javob beradigan usul va metodlardan iborat: dialogik xususiyat, faollik-ijodiy xarakter, bolaning individual rivojlanishini qo'llab-quvvatlashga yo'naltirilganligi; talabaga kerakli

makon, mustaqil qarorlar qabul qilish erkinligi, ijodkorlik, ta'lim mazmuni va uslublarini tanlash va o'zini tutish.

Eng muhimi pedagoglar o'quv mashg'ulotlarining nafaqat axborot berish, balki rivojlantirish xarakteriga ega bo'lishlariga e'tiborni qaratishlari zarur. Shuningdek, muhokama qilinayotgan masala, muammo, o'rganilayotgan mavzu yuzasidan talabalarning mustaqil fikr bildirishlari (noto'g'ri bo'lsa-da, fikr bilirishlari)ga imkon berish, nima bo'lganda ham ularni o'ylashga, fikrlashga undash shaxsga yo'natirilgan ta'limga xos muhim belgilardan biri sanaladi

Natija. Butun XX asr va hozirgi asr bizdan shaxsga yo'naltirilgan ta'limga o'tishni taqozo qilmoqda. Uning asosida esa ma'naviy, muloqot va kognitiv (yaratuvchan, tanqidiy, tizimli va nostandart fikrlash, keng dunyoqarash, hissiy idrok, katta va o'zgaruvchan ma'lumotlar bazasi bilan ishlay olish qobiliyati va hokazo) sifatleri doimiy o'zgarib borayotgan muhitda shaxsning rivojlanishi yotadi. Shaxsga yo'naltirilgan ta'limda ta'lim oluvchi shaxsi pedagogik jarayon markaziga qo'yiladi, uning rivojlanishiga va tabiiy imkoniyatlarini ro'yobga chiqarishga qulay shart-sharoitlar yaratiladi. Ta'lim jarayonida shaxsga yo'naltirilgan ta'limning quyidagi turlari farqlanmoqda: - ijodiy topshiriqlar; - kreativ yondashishni taqozo etuvchi vazifalar; - muammoli vaziyatlar; - roli va ishbilarmonlik o'yinlari; - bahs-munozara, debat; - musobaqa ko'rinishidagi bellashuvlar

Shaxsga yangicha qarash quyidagilardan iborat bo'ladi:

pedagogik jarayonda shaxs obyekt emas, subyekt hisoblanadi;
har bir ta'lim oluvchi qobiliyat egasi, ko'pchiligi esa iste'dod egasi hisoblanadi;
yuqori etik qadriyatlar (saxiylik, muhabbat, mehnatsevarlik, vijdon va boshqalar) shaxsning ustuvor xislatlari hisoblanadi.

Munosabatlarni demokratlashtirish quyidagilarni o'z ichiga oladi

ta'lim oluvchi va pedagog huquqlarini tenglashtirish,

ta'lim oluvchining erkin tanlab olish huquqi;

xatoga yo'l qo'yish huquqi;

o'z nuqtai nazariga ega bo'lish huquqi

pedagog va ta'lim oluvchilar munosabati zayli:

taqiqlamaslik;

boshqarish emas, birgalikda boshqarish;

majburlash emas, ishontirish;

buyurish emas, tashkil etish;

chegaralash emas, erkin tanlab olishga imkon berish.

Yangi munosabatlarning asosiy mazmuni, hozirgi zamon sharoitida samarali natija bermaydigan va g'ayri insoniy hisoblanadigan zo'ravonlik pedagogikasidan voz kechishdir. Muammo bu tamoyilni mutlaqlashtirishda emas, balki uning oqilona mezonlarini aniqlashdadir. Umuman olganda tarbiya jarayonida zo'ravonlik mumkin emas, ammo jazolash insonni kamsitadi, ezadi, rivojlanishini susaytiradi, unda qulchilik xususiyatlarini shakllantiradi.

Shaxsiy yondashishda birinchi navbatda quyidagilar zarur:

har bir ta'lim oluvchi qiyofasida noyob shaxsni ko'rish, uni hurmat qilish, tushunish, qabul qilish, unga ishonish. Pedagogda barcha ta'lim oluvchilar iste'dodli degan ishonch bo'lishi kerak.

shaxsga, yutuqni ma'qullovchi, qo'llab-quvvatlovchi, xayrixoh vaziyatlar yaratish, ya'ni o'qish qoniqish va xursandchilikni olib kelishi kerak.

bevosita majburlashga yo'l qo'yimaslik, qoloqlikka va boshqa kamchiliklarga urg'u bermaslik, uning nafsoniyatiga tegmaslik.

pedagogik jarayonda, ta'lim oluvchilarga o'z qobiliyatlarini ro'yobga chiqarishga imkoniyat yaratish va ko'maklashish.

Shaxsga yo'naltirilgan ta'lim o'z mohiyatiga ko'ra ta'lim jarayonining barcha ishtirokchilarini to'laqonli rivojlanishlarini ko'zda tutadi. Bu esa ta'limni loyihalashtirilayotganda, albatta ma'lum bir ta'lim oluvchining shaxsini emas, avvalo, kelgusidagi mutaxassislik faoliyati bilan bog'liq o'qish maqsadlaridan kelib chiqqan holda yondoshishni nazarda tutadi. Ko'p hollarda fan tamoyili emas, balki fanlararo mezondan kelib chiqqan holda dars beriladi. Bu esa tor soha mutaxassislarining qo'lidan kelmaydi. Shu sababdan pedagogik oliy ta'lim muassasalarida (maktab bitiruvchilarining sifati nuqtayi nazaridan) kimlar o'qitilishi, kim o'qitishi, nimalar, nima maqsadda va qanday o'qitilishi - bizning

kelajagimiz, boringki, milliy xavfsizligimiz masalasidir.

Munozara. Xulosa qilib aytganda, oliy ta'lim tizimida shaxsga yo'naltirilgan ta'limni to'g'ri tashkil etish ta'lim jarayonida sezilarli o'zgarishlarga olib keladi. Ta'limning innovatsion shakllari. Zamonaviy sharoitda talabalarning o'quv-bilish faolliklarini kuchaytirish, o'qitish sifatini oshirish va samaradorligini yaxshilash maqsadida innovatsion xarakterga ega ta'lim shakllaridan foydalanish maqsadga muvofiqdir. Bugungi kunda amaliy o'yinlar, muammoli o'qitish, interfaol ta'lim, modulkredit tizimi, masofali o'qitish, blended learning (aralash o'qitish) va mahorat darslari ta'limning innovatsion shakllari sifatida e'tirof etilmoqda. Ayni o'rinda ta'limning innovatsion xarakterga ega ushbu shakllari to'g'risida so'z yuritiladi. O'qituvchi har bir bolaning qiziqish va qobiliyatiga ko'ra ta'lim berishga yondashsa auditoriyada fanni yaxshi va mukammal o'rganuvchi o'quvchi-talabalar soni yanada oshadi, bu esa shak-shubhasiz ta'lim jarayonining rivojlanishiga, o'quv dargohlarida iste'dodlar sonining ko'payishiga, mamlakatda salohiyatli, bilimli, ma'lum bir kasb egasi bo'lgan fuqarolar kesimini shakllanishiga sabab bo'ladi.

Muhimi, bizning shunchaki sifatli ta'lim tizimi yoki yangi pedagogik texnologiyalar, yangi kadrlar va darsliklarga emas, balki to'la kelajakka qaratilgan yangi ta'lim tizimiga ehtiyojimiz bor.

Foydalanilgan adabiyotlar ro'yxati:

1. Axunova G.N., Golish L.V., Fayzullayeva D.M. Pedagogik texnologiyalarni loyihalashtirish va rejalashtirish. / B.Yu.Xodiyev tahriri ostida. - T.: "Iqtisodiyot", 2009.

2. Indiaminov N. va b. Ta'lim samaradorligini oshirishda shaxsga yo'naltirilgan ta'lim. Ta'lim texnologiyalari. 2014.

3. Kestle, F.: Einführung in die Didaktik des Geographieunterrichts. Wiesbaden: Klinkhardt. 2002.

4. Reich K.: Konstruktivistische Didaktik. Lehr- und Studienbuch mit Methodenpool. 4.Auflage. Weinheim: Beltz Verlag. 2008.

**FOLKLOR AN'ANALARI ASOSIDA BOLA SHAXSINI SHAKLLANISHINING
PEDAGOGIK-PSIXOLOGIK XUSUSIYATLARI****Rajabova Go'zal Zarifovna****Buxoro davlat universiteti erkin tadqiqotchisi****<https://doi.org/10.53885/edinres.2024.02.1.045>**

Annotatsiya: Ushbu maqolada folklor an'analar asosida bola shaxsini shakllantirish bilan bog'liq psixologik bilimlar, bola shaxsini shakllantirishda folklor an'analarni o'rni borasida xorij hamda o'zbek olimlarining qarashlari borasida so'z boradi. Folklor an'analar asosida bola shaxsida qanday ijobiy o'zgarishlar paydo bo'lishi qanday usullar yordamida aniqlash mumkinligi borasida so'z yuritilgan.

Kalit so'zlar: folklor, bola, she'r, musiqa, pedagogika, psixologiya, adabiyotshunoslik, san'atshunoslik, ezgulik, yovuzlik, donolik, botirlik, kamtarlik, adolatlilik, baxt, do'stlik, shafqatlilik, burch, ayb.

**ПЕДАГОГИКО-ПСИХОЛОГИЧЕСКИЕ ОСОБЕННОСТИ ФОРМИРОВАНИЯ
ЛИЧНОСТИ РЕБЕНКА НА ОСНОВЕ ФОЛЬКЛОРНЫХ ТРАДИЦИЙ****Раджабова Гозал Зарифовна****исследователь****Бухарского государственного университета**

Аннотация: В данной статье рассматриваются психологические знания, связанные с формированием личности ребенка на основе фольклорных традиций, взгляды зарубежных и узбекских ученых на роль фольклорных традиций в формировании личности ребенка. На основе фольклорных традиций обсуждалось, как с помощью методов можно определить положительные изменения в личности ребенка.

Ключевые слова: фольклор, ребенок, поэзия, музыка, педагогика, психология, литературоведение, искусствоведение, добро, зло, мудрость, храбрость, смирение, справедливость, счастье, дружба, доброта, долг, вина.

**PEDAGOGICAL AND PSYCHOLOGICAL FEATURES OF FORMATION OF A CHILD'S
PERSONALITY BASED ON FOLK TRADITIONS****Radjabova Go'zal Zarifovna****Researcher Bukhara State University**

Abstract: This article discusses psychological knowledge related to the formation of a child's personality based on folklore traditions, the views of foreign and Uzbek scientists on the role of folklore traditions in the formation of a child's personality. Based on folklore traditions, it was discussed how methods can be used to determine positive changes in a child's personality.

Key words: folklore, child, poetry, music, pedagogy, psychology, literary criticism, art criticism, good, evil, wisdom, courage, humility, justice, happiness, friendship, kindness, duty, guilt.

Kirish. Davlat taraqqiyoti va jamiyat ravnaqi ko'p jihatdan uning intellektual potentsiali bilan belgilanadi. Chunki, ilmiy potentsiali yuqori darajada rivojlangan mamlakat barcha sohalarda doimo ilg'or bo'ladi.

Vatanimiz kelajagi islohotlarning taqdiri va ularning natijalari, xalqimizning bilim darajasi davr talabiga va taraqqiyotiga qanchalik mosligiga, qanday mutaxassislar yetkazib berib, o'rnimizni egallashlariga bog'liqdir. Shuning uchun mamlakatimiz rahbariyati ta'lim tizimini tubdan isloh qilishga katta e'tibor qaratayapti. Shunga ko'ra, yuqori malakali kadrlar tayyorlash davlat siyosati darajasidaga ko'tarilmoqda. O'qituvchi agar ijodkor bo'lsa, ta'lim tarbiyaviy ishini tashkil etishda nostandart yo'ldan boradi. Ya'ni u ishni odatdagi ishdan boshqacharoq tashkil qiladi. Ana shundagina bolalar ijodkorlik faoliyati takomillashib boradi. Bolalarda ijodiylikni shakllantirish bir qancha talablardan iborat:

Birinchidan, bolalarning kasbiy bilimlarni o'zlashtirish darajasi davlat tarmoq ta'lim standartlari

talablariga mosligini ta'minlash. Ikkinchidan, bolalarning mustaqil ijodiy faolligini davlat ta'lim standartlarida belgilangan bilim, ko'nikma va malakalari doirasini to'liq qamrab olishiga erishish.

Bolalarning folklor orqali ijodiy faoliyatini ijtimoiy-psixologik muammo sifatida o'rganilishi ishning dolzarbligini ta'minlaydi.

Boshqa xalqlarda bo'lgani kabi o'zbek bolalar adabiyotida ham uning ilk namunalari folklor asarlari tarzida yuzaga kelgan. Allalar, qo'shiqlar, ovutmachoqlar, erkatmalar, sanamalar hali go'dakligidanoq bolalar qulog'iga quyib boriladi. Keyinchalik ular ertaklar, topishmoqlar, maqol va masallar, dostonlar tarzida bevosita bolalarning o'zlari tomonidan mutolaa qilinadi.

Adabiyotlar tahlili. O'zbek bolalar adabiyoti so'z san'ati sifatida uzoq yo'lni bosib o'tgan bo'lsa-da, fan sifatida shakllanishi XX asrning 20-30 yillariga to'g'ri keladi. O'zbek bolalar adabiyotining so'z san'atiga tegishli maxsus adabiyot va fan sifatida shakllanish tarixi yuzasidan P.Shermuhammedov, O.Safarov, G'.Jahongirov, O'.Rashid, A.Suyumov, R.Barakaevlarning turlicha qarashlari mavjud. Ulardan R.Barakaevning fikr-mulohazalari eng so'nggi davrdagi ilmiy izlanishlar mahsuli bo'lsa-da, ayni muammo bo'yicha haligacha qat'iy to'xtamga kelinmagan. R.Barakaevning «O'zbek bolalar adabiyoti va Abdulla Avloniy ijodi» nomli kitobida bolalar adabiyotining shakllanish tarixi, so'z san'ati va fan sifatidagi o'ziga xos xususiyatlari Abdulla Aloniy va Hamza ijodi misolida to'g'ri qayd qilingan. Bolalar adabiyoti tarbiyaviy mohiyatiga ko'ra pedagogika, psixologiya, adabiyotshunoslik, san'atshunoslik, tarix kabi fanlar bilan chambarchas bog'liqdir.

Bolalar adabiyotining ijodiy qonuniyati kattalar adabiyoti qonuniyatlaridan deyarli farq qilmaydi. Asosiy farq asarlarining kitobxonlarning yosh xususiyatlariga ko'ra tasniflanishidadir. Ayni shu jihatdan kichkintoylar adabiyoti kattalar adabiyotidan alohida ajralib turadi.

Bolalar adabiyoti tarbiyaga xizmat qilishiga ko'ra pedagogika fani yutuqlariga tayanadi. Ammo, asarlar tahlili, qahramonlar xarakter-xususiyatlarini baholashda adabiyotshunoslik va mantiq fanlar nuqtai nazaridan yondoshadi.

O'zbek bolalar adabiyotining shakllanish tarixini sho'ro mafkurasi tan olgan ijodkorlar va avvalo, Hamza Hakimzoda Niyoziy nomi bilan bog'lash an'anasi ana shunday qilib maydonga keldi. Shu sababli ham o'zbek bolalar adabiyoti revolyusiyadan ancha oldin tashkil topib, ma'lum traditsiyalarga ega bo'lganini e'tirof etgan professor H.Abdusamatov bu adabiyot shakllanishining ilk qadamlarini Hamza nomi bilan bog'laydi: Hamza boshchiligidagi progressiv kuchlar asosan dunyoviy ilmlar, estetik prinsiplar haqida jiddiy narsalar yozib, ularni asta-sekin bolalar ongiga singdirib borishni afzal ko'rdilar. Burjua hamda jadid adabiyoti vakillari esa, aksincha, o'quv darsliklari hamda bolalar uchun yoziladigan asarlar, asosan, ertaklar, yengil-yelpi hikoyalar, oldi-qochdi cho'pchaklar, diniy rivoyatlardan iborat bo'lishini qat'iy talab qilib, amaliy ishlarida ham shunga rioya qildilar, – deb yozadi u.

XX asr boshlarida A.Avloniy, Hamza, M.Abdurashidxonovlar ijodi misolida asosan ma'rifatparvarlik adabiyoti sifatida shakllangan o'zbek bolalar adabiyoti 20-yillar oxiri 30-yillar boshida o'sha davr muammolarining real tasviri orqali yangicha bosqichga ko'tarildi.

Bu davr adabiy jarayoniga Zafar Diyor, Sulton Jo'ra, Shukur Sa'dulla, Quddus Muhammadiy, Ilyos Muslim, G'ayratiy kabi professional bolalar yozuvchilarining kirib kelishi bilan ajralib turadi. Necha-necha avlodlar tarbiyasiga xizmat qilgan Zafar Diyorning «Kitob mening do'stimsan», «Sentyabr qo'shig'i»,

«Bog'chamiz», Sulton Jo'raning «A'lo» va «Yaxshining maqtovi», «Harflar paradi», «Tinish belgilarining majlisi», «Ikki baho», «Kimning xati chiroyli», «Mamatning kechirmishi» she'rlari shu davr mahsulidir.

30-yillar bolalar adabiyotining o'ziga xos xususiyatlaridan yana biri G'.G'ulom, H.Olimjon, Oybek, Uyg'un kabi kattalar adabiyoti vakillarining ham kichkintoylar uchun barakali ijod qilishlari bilan bog'liq. Jumladan, G'.G'ulomning «O'rdak va Turg'un», «Bilib qo'yki, seni Vatan kutadi», «Shum bola», Oybekning «Temirchi Jo'ra», «Gulnor opa», «Zafar va Zahro», «Qonli barmoqlar» nomli asarlari bolalar adabiyotining shundan keyingi taraqqiyotiga sezilarli ta'sir ko'rsatdi.

20-yillar o'zbek bolalar adabiyotida umumadabiyot singari «yangi hayot» tantanasini kuylash keng miqyosda yo'lga qo'yildi. 1932 yil V.K.P.B markaziy komitetining «Adabiy badiiy nashriyotlarni qayta tuzish haqida»gi qaroridan keyin barcha yozuvchilar yagona uyushmaga birlashdilar. Shu yillari G'.G'ulom

«Shum bola», «Turksib yo'llarida», «Nortojining kurak tishi», «Ahmad yomon bola emasku, ammo»,

«Tirilgan murda», «Ko‘kan», «Yodgor», «Netay» kabi qissa va hikoyalarni, she‘rlarni dostonlarini yaratdi. XX asrning 20-30 yillarida Ilyos Muslim, H.Olimjon, G‘ayratiy, Dorjiya Oppoqova, Zafar Diyor, Sulton Jo‘ra kabi shoir va yozuvchilar bolalarga bag‘ishlab turli janrdagi asarlarni yaratishdi. Ularning ichida H.Olimjonning «Oygul bilan Baxtiyor», «Semurg‘ bilan Parizod» kabi ertak poemalari dunyo yuzini ko‘rdi. Oybek esa «Temirchi Jo‘ra», «Gulnor opa», «Baxtigul va Sog‘indiq», «Zafar va Zahro» kabi asarlari bilan bolalar adbiyotining rivojiga munosib hissa qo‘shdi.

XX asrning 30-yillarida Z.Diyor kichik yoshdagi bolalarga mo‘ljallangan «Yashna Vatan», «Gunafsha» kabi ixcham misrali o‘yinoqi she‘rlarini yaratgan bo‘lsa, Sulton Jo‘ra «Tinish belgilarining majlisi», «Zangori gilam», «Kimning xati chiroyli», «Harflar paradi» kabi she‘r va ertaklarida didaktik g‘oyalarni ilgari surdi. Bir qo‘lida qalam, bir qo‘lida qilich bilan jangga otlangan S.Jo‘ra urush yillarida ham, jang maydonlarida jon olib jon berish bilan birgalikda «Yovga o‘lim», «Muhammad to‘pchi» kabi asarlari bilan vatanparvarlik g‘oyalarini targ‘ib etdi.

Tahlil. Xozirgi kunda yoshlar tarbiyasi o‘ta dolzarb masala bo‘lib, u ta‘lim – tarbiyada uzluksizlikni, qat‘iylik va talabchanlikni, ishlashning zamonaviy va ta‘sirchan uslub va vositalarini talab etadi. Chunki ma‘naviyati kuchli bulmagan shaxsdan xech kachon yetuk, insonparvar, uz kasbini sevadigan xalqchil mutaxassis tayyorlab bulmaydi.

Buning uchun nimalarga e‘tibor berish kerak.

-yoshlarning xar kungi o‘qish va yashash sharoitining nazorati;
-yoshlarning kiyinish madaniyati, dars jarayonidagi, jamoa orasida va uyidagi odob- xulking nazorati;

-jamoatchilik ishlariga bulgan munosabatlari;

-ijtimoiy va foydali mexnatga jalb kilish va unga munosabatining nazorati;

-yoshlarning xayot tarzini e‘tiborga olib ayrim olingan shaxsiy sifatlarni shakllantirish yoki yukotish;

-yashash sharoitiga mos tarzda ayrim sifatlarni shakllantirish yoki yukotish;

-ommaviy axborot va targ‘ibot vositalari;

-suxbatlar uyushtirish va uchrashuvlar tashkil etish;

- baxs- munozara tashkil etish va kurik – tanlovlar utkazish;

-akl-idrok bilan ish tutib,xamisha komillikka intilishni uktirish;

-ota-ona, el- yurtni kadriga yetish va xamisha unga sodik farzand bo‘lib kolishni uqtirish;

-internet va internet tizimidan samarali foydalanishni yo‘lga kuyish

-o‘zaro munosabat normalari(maktab, oila va xokazo);

-tarbiyalanuvchining individual va shaxsiy jixatlari va xokazo;

Bu vazifalarni bajarish mas‘uliyati bugungi barkamol avlod zimmasiga tushadi va bularning barchasi amalda to‘g‘ri tadbik kilinsa, yoshlar dunyokarashi kengayadi va ma‘naviy – axloqiy yetuk inson bulishiga asos bula oladi.

Bolalarning ma‘naviy-axloqiy tarbiyalanganligining qiyosiy darajasi.

Bolalarning ma‘naviy-axloqiy tarbiyalanganligi	Tajriba-sinov avvalida		Tajriba-sinovdan keyin	
	Nazorat guruhi – 60 bola		Tajriba guruhi – 60 bola	
	bola soni	Foiz hisobida	bola soni	Foiz hisobida
Har tomonlama tarbiyalangan	20	38%	30	50%
Nisbatan har tomonlama tarbiyalangan	25	23%	18	15%
Bir tomonlama	10	18%	4	20%
Sust rivojlangan	3	17%	5	8%
Salbiy xatti-harkatlarga ega	2	4%	3	7%

Ma'naviy tushunchalarning rivojlanganlik darajasini o'rganish uchun ularga quyidagi tushunchalarning ma'nosini tushuntirish va ularga misollar keltirish vazifasi berildi.

Ezgulik, yovuzlik, donolik, botirlik, kamtarlik, adolatlilik, baxt, do'stlik, shafqatlilik, burch, ayb.

Bolalarning har bir javobiga tushunchaning ma'nosini anglanganlikning to'liqligidan kelib chiqqan holda uch daraja baholandi.

1) birinchi daraja (+) – bola tushunchaga aniq va to'g'ri izoh beradi, to'g'ri misollar keltiradi.

2) ikkinchi daraja (–) – bola tushunchani izohlay olmaydi yoki tushunchaga mos kelmaydigan izohlar keltiradi, keltirgan misollari tushunchaning mohiyatiga mos emas.

3) uchinchi daraja (0) – javob berishdan bosh tortadi.

Natijalarni jadvalga kiritish jarayonida ularni matematik qayta ishlashga qulay shaklga keltirish uchun 1-chi darajani 1 ball, 2-chi darajani 2 ball va 3-chi darajani 3 ball ko'rinishiga o'tkazib yozildi.

Demak xulosa qilib aytadigan bo'lsak, ijodkorlik inson aql zakovatining barcha ijobiy sifatlarini o'ziga mujassamlashtirilgan yangilik yaratish bilan bog'liq bo'lgan alohida faollik va mustaqil faoliyat turi. Ijodiylik fan, texnika, madaniyat, san'at va ishlab chiqarish sohalarida namoyon bo'ladi. Ijodiylik muammosi xorij tadqiqotlarida keng doirada o'rganilgan. Bu asosan tafakkurdagi ijodiylik masalasida o'rganilgan. Ijodiylikni mustaqil muammo sifatida ajralib chiqishiga aqlning an'anaviy testlari va muammoning yechimi muvaffaqiyati o'rtasida bog'lanish yo'qligi haqida ma'lumot turtki bo'lgan. Bu sifat mohiyatan aqlning berilgan vazifalarni hal qilishda tez va turli tarzda usullardan foydalanish qobiliyatiga bog'liqligini ifodalaydi. Tadqiqotchilarning ta'kidlashicha ijodiylikning nimaligini tushuntirishning o'zi ijodiy harakatni talab qiladi. So'nggi tadqiqotlar mualliflaridan biri ijodiylikni qandaydir ahamiyati va yangi narsaga erishish deb, ya'ni boshqacha aytganda bu insonlarning dunyoni o'zgartirish uchun qilingan harakatlari sifatida ta'riflaydi. Ko'pincha muammolar ijodiylik jarayonining tarkibini turlicha talqin qiladilar. Unga ko'ra, ijodiylikni tafakkur atamalariga ifodalaydi, ijodiy tafakkurni “qiyinchiliklarni, muammolarni, ma'lumotdagi yetishmovchiliklarni, yetishmaydigan elementni, qandaydir kamchilikni his qilish sharoitida bu yetishmovchiliklarga taalluqli tahlil qilish va farazni ifodalash bu tahlil va farazlarni sanash hamda baholash, ularni qayta ko'rib chiqish, tekshirish va oxirida natijalarni umumlashtirish sharoitida ta'riflaydi”.

F.Barron ijodiylik mezoni sifatida sonli va simvulli belgilarni ko'rsatadi. Ijodiylikni o'z-o'zidan harakatda davom etadigan ichki jarayon sifatida ta'riflaydi, mahsulotning yo'qligi, ijodiylikning mavjud emasligidan dalolat beradi.,-deb ta'kidlaydi. Ijodiylik jarayoni turli xil yo'l bilan yuzaga kelishi mumkin bo'lgan ichki g'ayratni talab qiladi. Ijodiy jarayonning har bir bosqichida an'anaviy va yangi narsa o'rganishdagi nizo, fikrda turli usul bilan hal qilish yoki butun jamiyat ichidagi mahsuldorlikni tashkil etishning yuqoriroq darajasida intilish o'rtasida yaratilishi mumkin. Ijodiy jarayonning har bir bosqichida an'anaviy va yangi narsa o'rganishdagi nizo, fikrda turli usul bilan hal qilish yoki taklif etilgan mahsulotni, u noaniqlik va individuallik yoki butun jamiyat ichidagi mahsuldorlikni va tashkil etishning yuqoriroq darajasida intilish o'rtasida yaratilishi mumkin.

Kichik maktab yoshi davrida ijodkorlik imkoniyatini o'rganish maqsadida Ye.Tunikning “Shaxs ijodkorligini 4 yo'nalishini aniqlovchi metodikasi”dan foydalanildi. Mazkur metodikaning maqsadi shaxs ijodkorligini, bilimga qiziquvchanlik, tasavvur, murakkablik va tavakkalchilikka moyillik kabi ko'rinishlarini namoyon bo'lish darajasini aniqlashdan iborat.

Shaxs ijodkorligining 4 yo'nalishini aniqlashga qaratilgan metodika sinaluvchilar guruhida o'tkazilib natijalar miqdor va sifat jihatidan tahlil qilindi.

Bugungi kunda qudratli qurol bo'lgan adabiyotdan keng foydalanmay turib, yangi jamiyat quruvchisini har tomonlama yetuk inson qilib tarbiyalash mumkin emas. Shu sababli magistrantimiz tomonidan tayyorlangan tadqiqotda bu dolzarb mavzu ilgari surilgan bo'lib, bolalar kitobxonligi bolalarning pedagogik-psixologik xususiyatlariga ko'ra quyidagicha guruhlarga ajratilgan:

Maktabgacha ta'lim yoshidagi bolalar kitobxonligi (2 yoshdan 7 yoshgacha)

Maktab yoshidagi kichik bolalar kitobxonligi (7 yoshdan 10-12 yoshgacha).

O'rta va katta yoshdagi bolalar kitobxonligi (13-14 yoshdan 15-17 yoshgacha);

Kichik maktab yoshi davrida ijodkorlik imkoniyatini o'rganish maqsadida Ye. Tunikning “Shaxs ijodkorligini 4 yo'nalishini aniqlovchi metodikasi”dan foydalanilgan, ushbu metodika sinaluvchilar guruhida o'tkazilib, natijalar miqdor va sifat jihatidan tahlil qilingan.

Ushbu bobda “Bola shaxsini folklor an’analari asosida shallantirishning namoyon bo’lishi, ijtimoiy–psixologik xususiyatlari” ilmiy jihatdan asoslab berildiki, bu o‘quv mashg‘ulotlarida nazariy ma’lumot sifatida foydalanish imkonini bergan, shuningdek, bobda “Bola shaxsini folklor an’analari asosida shallantirishning yoshga bog‘liq jihatlari” to‘g‘risidagi ilmiy bilimlar mazmuni va mohiyati, nazariy va amaliy jihatdan asoslab berilganligi undan tasviriy faoliyat va adabiyot fanlarini o‘qitishda foydalanish imkonini yaratib beradi;

“Kadrlar tayyorlash milliy dasturi”da shaxsni rivojlantirishga berilgan juda katta e’tiborning boisi shundaki, faqat shaxsning kamoloti uning intellektual zakovatigina jamiyat taraqqiyotining omili bo‘la oladi. Shaxsdagi intellektual zakovat, ijodiylik yaxshi tashkil etilgan ta’lim-tarbiya jarayonidagina uyg‘onishi, taraqqiy etishi va shaxs kamolotini ta’minlashi mumkin. Har bir pedagog bolalarning ijodiy imkoniyatlarini maksimal ishga solish yo‘lini izlab topishi lozim. Chunki, bolaning aniq bir kasb-korga yoki mutaxassislikka qiziqishi, ma’lum ijodiyot bilan bandligi barcha o‘quv jarayonini qamrab ola olmaydi. Har bir ijtimoiy jamiyatda tarbiyaning maqsad va vazifalari, axloq me’yorlari, madaniy boyliklar, jamiyat a’zolarining didi, axloqiy qarashlari, dunyoqarashlari, e’tiqodlari o‘zgarib boradi va ular tarbiya vositasida bolalar ongiga singdirilib boriladi.

“Folklor an’analari asosida bola shaxsini shakllantirishning psixologik mexanizmlari” mavzusi bo‘yicha magistr darajasini olish uchun yozilgan tadqiqot ishni bajarish davomida to‘plangan ma’lumotlar, olingan natijalar quyidagi xulosa bandlarini shakllantirish imkonini berdi:

1. Tadqiqot ishida bola shaxsini folklor an’analari asosida shakllantirishning ilmiy-nazariy muammolari, maqsad va vazifalari, uslubiy-amaliy jihatlari atroficha asoslab berildi.
2. Ushbu tadqiqot ish shunisi bilan ahamiyatliki, bola shaxsini folklor an’analari asosida shakllantirishning ijtimoiy-psixologik xususiyatlari, amaliy usul va vositalari aniqlandi.
3. Tadqiqotda bola shaxsini folklor an’analari asosida rivojlantirish to‘g‘risidagi chet el, rus va o‘zbek psixologlarining nazariy qarashlari asoslab berildi.
4. Ishda bola shaxsini folklor an’analari asosida rivojlantirishga oid mashqlar ishlab chiqildi.
5. Bola shaxsini folklor an’analari asosida rivojlantirishni to‘g‘ri yo‘lga qo‘yish uchun bolalar ijodiy faoliyatini amalga oshiruvchi tadbirlarni belgilab ularni ikki guruhga ajratildi:

Foydalanilgan adabiyotlar ro‘yxati

O‘zbekiston Respublikasi Prezidenti Sh.Mirziyoevning 2017-yil 22-dekabrda Oliy Majlisga murojaatnomasi. – Xalq so‘zi, 2017-yil 23-dekabr. - №258(6952)

Mirziyoev Sh.M. Adabiyot va san’at, madaniyatni rivojlantirish – xalqimiz ma’naviy olamini yuksaltirishning mustahkam poydevoridir. O‘zbekiston Respublikasi Prezidentining 2017-yil 3-avgust kuni mamlakatimiz ijodkor ziyolilari vakillari bilan o‘tkazgan uchrashuvida s o‘zlagan nutqidan.

Nishonova Z.T. Ijodiy mustaqil fikrni tarbiyalashda o‘qituvchining rolini yanada oshirish // Ta’lim va tarbiya. – 2001. -№1-2 . -B.

V.M.Karimova, R.Sunnatova. «Mustaqil fikrlash» o‘quv qo‘llanmasi bo‘yicha mashg‘ulotlarni tashkil etish uslubiyoti. Toshkent «Sharq» 2000

FAOLIYATGA YO'NALTIRILGAN YONDASHUV ASOSIDA O'QITISH JARAYONINI LOYIHALASH TEXNOLOGIYASI

Savriyeva Iqbol Bahodirovna

Buxoro muhandislik-texnologiya instituti tayanch doktoranti

<https://doi.org/10.53885/edinres.2024.02.1.046>

Annotatsiya: Maqolada ta'lim jarayonining darajali ierarxiasini qurish va ekologik madaniyatni shakllantirish, ta'lim muassasasi bitiruvchisiga Davlat ta'lim standartlari bilan belgilangan mavjud talablarni tahlil qilishdan boshlanishi kerakligi hamda har bir mutaxassislik bo'yicha davlat ta'lim standartlari texnik OTM ni bitirgan mutaxassislariga qo'yiladigan talablarni maqola mazmuni o'z ichiga olgan.

Tayanch so'zlar: ekologik ta'lim, ierarxiya, mantiqiy konstruksiya, ekologik vaziyat, ekologik mezonlar, differensial xarakter, ekologik ko'nikmalar, ekologik dunyoqarash.

ТЕХНОЛОГИЯ ПРОЕКТИРОВАНИЯ УЧЕБНОГО ПРОЦЕССА НА ОСНОВЕ ДЕЯТЕЛЬНОСТНО-ОРИЕНТИРОВАННОГО ПОДХОДА

Савриева Икбол Бахадировна

Базовый докторант Бухарского инженерно-технологического института

Аннотация: В статье содержатся сведения о том, что построение многоуровневой иерархии образовательного процесса и формирование экологической культуры следует начинать с анализа существующих требований к выпускнику образовательного учреждения, установленных государственными образовательными стандартами, а также требований к специалистам, окончившим технический ВУЗ государственного образовательного стандарта по каждой специальности.

Ключевые слова: экологическое воспитание, иерархия, логическая конструкция, экологическая ситуация, экологические критерии, дифференциальный характер, экологические навыки, экологическое мировоззрение.

TECHNOLOGY FOR DESIGNING THE TEACHING PROCESS BASED ON AN ACTIVITY-ORIENTED APPROACH

Savriyeva Iqbol Bahodirovna

Base doctoral student of Bukhara Institute of engineering and technology

Annotation: The article included the content of the article on the construction of a level hierarchy of the educational process and the formation of an ecological culture, the need for a graduate of an educational institution to begin with an analysis of the existing requirements established by state educational standards, and the requirements for specialists who graduated from the state educational standard technical

Keywords: environmental education, hierarchy, logical construction, environmental situation, environmental criteria, differential character, environmental skills, ecological worldview.

Kirish. Texnik OTM da ekologik ta'lim olishning an'anaviy tizimini takomillashtirish muammosining o'tkazilgan kompleks tadqiqoti ta'lim jarayonida innovatsion texnologiyalardan foydalangan holda yangi texnologik asosda ta'lim muhitini yanada rivojlantirish zaruriyati mavjudligini aniqladi.

Texnologik innovatsiyalar pedagogik uslub va usullarning sezilarli kengayishiga olib keldi, pedagogik faoliyat xarakteriga ta'sir ko'rsatdi. O'qituvchining funksiyasi ham o'zgarib, uning vazifasi o'quvchini qo'llab-quvvatlash, katta va xilma-xil axborotni o'zlashtirishga yordam berish bo'ldi [1].

Kasbiy-shaxsiy ekologik ta'limning o'quv muhitini yanada rivojlantirish uchun yangi texnologik asosda o'qitishni rivojlantirish, bo'lajak mutaxassislikka yo'naltirilgan moslashuvchan o'quv jarayonini tashkil qilish zarur bo'ladi.

Ilmiy tadqiqotning usullaridan biri bo'lib modellashtirish hisoblanadi.

Model – sxemalar, jismoniy konstruksiyalar, belgili shakllar yoki formulalar ko'rinishidagi sun'iy

yaratilgan obyekt bo‘lib, u o‘rganilayotgan obyektga (yoki hodisaga) o‘xshash bo‘lib, ushbu obyekt elementlari tuzilishini, xossalarni, elementlar orasidagi bog‘liqliklarni va munosabatlarni soddaroq va qo‘polroq shaklda aks ettiradi [2].

Modellar odatda shartli ravishda uch turga bo‘linadi: jismoniy (asl nusxaga o‘xshash tabiatga yega); moddiy-matematik (ularning jismoniy tabiati prototipdan farq qiladi, lekin asl nusxa atvori matematik tavsifini berish mumkin); mantiqiy-semiotik (maxsus belgilar va tuzilish sxemalaridan yasaladi). Modellarning ko‘rsatilgan turlari o‘rtasida qat‘iy chegaralar yo‘q. Pedagogik modellar asosan sanab o‘tilgan turlarning ikkinchi va uchinchi guruhlariga kiradi [3,4].

An’anaviy pedagogik model deb ko‘nikmaga aylanib ketadigan qobiliyatlarni aks ettiradigan bilimlarni jamlovchi modelga aytiladi. Pedagogik modelning yakuniy mahsuloti bo‘lib ko‘nikma hisoblanadi [5].

Modellashtirish pedagogik tadqiqotlardagi empirik va nazariy ishlanmalarni birlashtiradi, ya’ni pedagogik obyektning o‘rganish jarayonida tajribani mantiqiy konstruksiyalar va ilmiy abstraksiyalarni tuzish bilan birlashtiradi. G.V.Suxodolskiy ilmiy ishlarida modellashtirish “modellar ierarxiyasini yaratish jarayoni bo‘lib, unda ma’lum bir real tizim turli jihatlarida va turli vositalar yordamida modellashtiriladi” ta’riflanadi [6].

Ye.E. Smirnova “Oliy ma’lumotli mutaxassis modelini shakllantirish yo‘llari” ishida model ichiga quyidagilarni kiritadi:

- mutaxassisning kasbiy faoliyatida hal qilishi kerak bo‘lgan vazifalar;
- muammolarni hal qilish uchun qo‘llaniladigan uslublar va usullar;
- kasb talablariga muvofiq asosiy majburiyatlar;
- mutaxassis o‘z faoliyatida qo‘llaydigan nazariy va amaliy xarakterdagi bilimlar;
- kerakli natijalarga erishishga yordam beradigan qobiliyatlar va ko‘nikmalar;
- tanlangan sohada faoliyati muvaffaqiyatini ta’minlaydigan shaxsiy xususiyatlar;
- qadriyat yo‘nalishlari va ko‘rsatmalari.

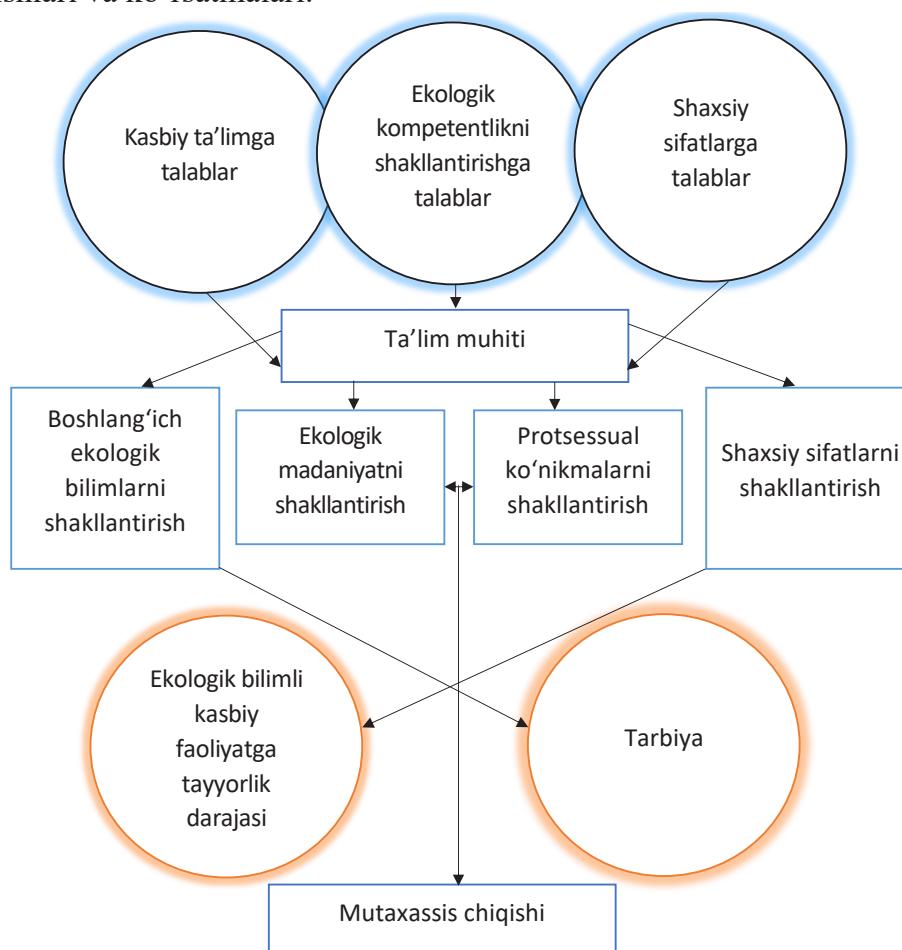

1-rasm. Oliy ta'lim muassasasida ekologik ta'lim modeli

Ekologik vaziyatning og'irlashishi ekologik jihatdan kompetent muhandislarga bo'lgan ijtimoiy buyurtmani belgilab berdi. Ta'lim jarayonining darajali ierarxiyasini qurish va ekologik madaniyatni shakllantirish ta'lim muassasasi bitiruvchisiga Davlat ta'lim standartlari bilan belgilangan qo'yiladigan mavjud talablarni tahlil qilishdan boshlanishi kerak [7]. Har bir mutaxassislik bo'yicha davlat ta'lim standarti texnik OTM ni bitirgan mutaxassislarga qo'yiladigan talablarni o'z ichiga oladi. Talablar ekologik mezonlarni ham o'z ichiga oladi. Tadqiqot shuni ko'rsatdiki, tayyorgarlik o'quv jarayonining muayyan shart-sharoitlarini va uni tashkil etishni talab qiladi.

Oliy o'quv yurtlarida ekologik bilimlarni egallash integral va differensial xarakterga ega bo'lib, ta'limning har bir bosqichida sodir bo'ladi. Har qanday kursni o'rganish ekologik rakursdan ko'rib chiqilishi kerak. Ekologik ta'lim olish samaradorligini kuzatish va baholashni modellashtirish usuli yordamida amalga oshirish mumkin.

Tizimlarning umumiy nazariyasiga rioya qilgan holda biz texnik OTM da kasbiy yo'naltirilgan ta'lim modelini tuzamiz. Bunday modelni yaratishdan maqsad – bo'lajak muhandisning ekologik kompetentligini shakllantirish.

Texnik OTM da ekologik ta'lim faqat tizimda amalga oshirilishi mumkin, faqatgina bu holda pedagogik harakatlar o'z samarasini beradi. Elementlar to'plami sifatida har qanday tizimni qismlarga ajratish mumkin. Tizimning tuzilishi va xususiyatlarini uning modeli bo'yicha ko'rib chiqish va o'rganish qulayroq bo'ladi.

Uzluksiz kasbiy-shaxsiy ekologik ta'lim tizimining modeli ta'lim maqsadlari tizimining yaxlit birligi va pedagogik jarayonning ushbu maqsadlarga erishishga yordam beradigan barcha omillari ko'rinishida beriladi. Ushbu tizimning strukturasi, mazmuni va funksiyalari ko'p darajali xarakterga ega. Har bir bo'g'in umumiy maqsad uchun ishlaydi.

Kasbga-shaxsga yo'naltirilgan pedagogik texnologiyalar bo'lajak mutaxassislarning ekologik ko'nikmalari va qobiliyatlarini shakllantirishda katta ahamiyatga ega [8].

Ushbu modelning o'ziga xosligi bo'lib har bir bosqichda nazorat qiluvchi momentni kiritish, materialni nazariy taqdim qilish va amaliyotni birlashtirish bo'lib hisoblanadi.

Ta'lim jarayonini takomillashtirishga nafaqat o'qitishning innovatsion texnologiyalaridan foydalanish, balki yana ta'lim muhitini boshqarish jarayonini takomillashtirish orqali ham erishish mumkin.

Ekologik madaniyatni faoliyatni tashkil etishning maxsus shakli sifatida bilim, qobiliyat, ko'nikma, qadriyat yo'nalishlari asosida shakllantirish ekologik tarbiyaga bo'lgan ehtiyojni belgilaydi. An'anaviy o'quv mashg'ulotlari, amaliy mashg'ulotlar va mavzuga oid suhbatlar ham ekologik madaniyatni tarbiyalash shakli bo'lib xizmat qiladi [9].

Nazariy va amaliy bilimlarni o'zlashtirish jarayonida talabalarda tabiatga yaxlit munosabat, o'zining kasbiy faoliyatiga mas'uliyatli munosabat va o'zlarini tabiatning bir qismi sifatida hissiyot rivojlanadi. Ekologik madaniyat darajasi – tarbiya natijasining aksidir [10]. Bo'lajak muhandis nafaqat ekologik jihatdan bilimli bo'lishi, balki yana ekologik madaniyatning tashuvchisi, ekologik jihatdan kompetent ham bo'lishi kerak [11,12].

Ekologik jihatdan bilimli mutaxassisni tayyorlashning yaxlit jarayonini bosqichlarga ajratish shartlidir, qobiliyat va ko'nikmalarni shakllantirish bilimlar tizimining sifat jihatidan o'zgarishi bilan birga boradi va ekologik dunyoqarashni shakllantirishga yordam beradi, bilimlarning kerakli darajasiga erishish esa ularni kasbiy faoliyatda qo'llashni talab qiladi.

Uzluksiz kasbiy-shaxsiy ta'lim modeli amaliyotda qo'llanildi. Tajribada 12 ta guruh talabalari ishtirok etishdi. O'qishning butun davri davomida talabalar asosiy ta'lim bilan birga kasbiy yo'naltirilgan ekologik bilimlarga ham ega bo'lishdi. Ma'ruzalarni o'qish laboratoriya mashg'ulotlarini o'tkazish bilan birlashtirildi. Bilimlarni o'zlashtirish darajasi va sifati ustidan doimiy nazorat olib borildi. Ishlab chiqilgan baholash mezonlari bitiruvchi mutaxassisning ekologik kompetentligini baholashga yordam berdi.

Xulosa qilib aytadigan bo'lsak, ishlab chiqilgan modelni amaliyotda qo'llash uning samaradorligini namoyish qildi. Talabalarining yakuniy test sinovlari va so'rovlari ekologik kompetentlik oshganligini va o'quv natijalaridan qoniqish hosil bo'lganini ko'rsatdi.

Foydalanilgan adabiyotlar

Олимов, К. Т., Назимова, Ф. Р., & Алимов, А. А. (2012). Личностно-деятельностно-ориентированные технологии в непрерывном профессиональном образовании. Образование через всю жизнь: непрерывное образование в интересах устойчивого развития, 10(2), 219-221.

Olimov, K. T., Khimmataliev, D. O., Ashurova, S. Y., Gaffarov, F. H., & Karimova, N. N. (2020). Competent training of future specialists on the basis of acmelogical approach. Journal of Critical Reviews, 7(15), 2476-2483.

Abdurasulovich, K. J., Abdurasulovich, K. O., Yangiboevich, K. M., Anvarovich, A. A., & Xolmurodovich, G. A. (2020). Opportunities and results to increase the effectiveness of multimedia teaching in higher education. Journal of Critical Reviews, 7(14), 89-93.

Олимов, К. Т., Гаффаров, Ф. Х., & Расулов, А. А. (2015). Регистрация качества эффективности учебников по специальным дисциплинам профессионального образования. Молодой ученый, (10), 1244-1246.

Anvarovich, A. A., & Faxritdinova, T. S. (2021, October). FOREIGN EXPERIENCES IN MODERN TEACHING OF SPECIALTIES IN ENGINEERING. In Archive of Conferences (pp. 192-198).

Olimov, K. T., Sayfullaeva, D. A., Khimmataliev, D. O., Ashurova, S. Y., & Gaffarov, F. H. (2019). Teaching Special Subjects for Students with Disabilities in Preparation for the Profession by Using Innovative Educational Technologies. International Journal of Innovative Technology and Exploring Engineering (IJITEE), 9, 425-429.

Alimov, A. A., Olimov, K. T., & Gaffarov, A. K. (2018). Preparing Future Teachers of Vocational Education for Innovative Activity in Uzbekistan. Eastern European Scientific Journal, (2).

Abdurasulovich, K. J., Anvarovich, A. A., Mamatkulovich, Y. U., Yangiboevich, K., & Sobirovna, M. M. (2020). The advantages of the methodology of preparing students for innovative activity on the basis of visual teaching of special disciplines. Journal of Critical Reviews, 7(14), 1244-1251.

TAMOYILLARI, B. A. O. D. MASOFAVIY TA'LIM ORQALI UMUMKASBIY VA IXTISOSLIK FANLARINI KOGNITIV-VIZUAL YONDASHISH ORQALI, TALABALAR.

Olimov, K. T., Tulaev, B. R., Khimmataliev, D. O., Daminov, L. O., Bozarov, D. U., & Tufliyev, E. O. (2020). Interdisciplinary integration—the basis for diagnosis of preparation for professional activity. Solid State Technology, 246-257.

Alimov, A. A., Savrieva, I. B., & Amonov, E. I. (2019). METHODS OF IMPROVING THE QUALITY OF TRAINING OF QUALIFIED ENGINEERING STAFF ON THE BASIS OF PERSONALITY-ORIENTED INNOVATIVE TECHNOLOGIES. Информация и образование: границы коммуникаций, (11), 76-78.

Олимов, К. Т., Гаффаров, Ф. Х., & Расулов, А. А. (2015). Регистрация качества эффективности учебников по специальным дисциплинам профессионального образования. Молодой ученый, (10), 1244-1246.

KICHIK MAKTAB YOSH DAVRIDAGI BOLALARINING BILISH JARAYONLARINI RIVOJLANISHIDA O'QISH FAOLIYATINING O'ZIGA XOS AHAMIYATI

Tolipova Ozoda

Qo'qon davlat pedagogika instituti o'qituvchisi PhD

<https://doi.org/10.53885/edinres.2024.02.1.047>

Annotatsiya: Maqolada Kichik maktab yoshi o'quvchilarida o'quv faoliyatiga munosabat motivatsiyasining shakllanishi juda ko'plab ijtimoiy – psixologik omillar bilan, jumladan, shaxs umumiy yo'nalganligi bilan ham bevosita bog'liq ekanligi yoritilgan.

Kalit so'zlar: maktab, o'qish faoliyati, motiv, yo'nalganlik, ta'lim, tarbiya, shaxs.

ОСОБОЕ ЗНАЧЕНИЕ ЧИТАТЕЛЬСКОЙ ДЕЯТЕЛЬНОСТИ В РАЗВИТИИ ПОЗНАВАТЕЛЬНЫХ ПРОЦЕССОВ ДЕТЕЙ МЛАДШЕГО ШКОЛЬНОГО ВОЗРАСТА

Толипова Озода

Преподаватель Коканского государственного педагогического института.

Аннотация: В статье поясняется, что формирование мотивации отношения к учебной деятельности у детей младшего школьного возраста напрямую связано со многими социальными и психологическими факторами, в том числе с общей направленностью личности.

Ключевые слова: школа, учебная деятельность, предмет, направленность, образование, воспитание, личность.

THE SPECIAL IMPORTANCE OF READING ACTIVITY IN THE DEVELOPMENT OF COGNITIVE PROCESSES IN CHILDREN OF PRIMARY SCHOOL AGE

Tolipova Ozoda

Teacher of the Kokan State Pedagogical Institute, Ph.D

Abstract: The article explains that the formation of a motivational attitude towards learning activities in children of primary school age is directly related to many social and psychological factors, including the general orientation of the individual.

Key words: school, educational activity, subject, focus, education, upbringing, personality

Kirish. Ilmiy adabiyotlar tahlili shuni ko'rsatdiki, o'quv faolligiga munosabat eng avvalo o'z – o'ziga, o'zgalarga va faoliyat natijalariga munosabatdan boshlanadi va rivojlanadi. Albatta, bu jarayonda shaxsning o'z – o'ziga talabchanligi, ta'lim – tarbiya jarayoni, shaxsning o'ziga xos individual hususiyatlari, o'quv faoliyatining pedagogik – psixologik talablar asosida to'g'ri tashkil etilishi ham muhim ahamiyat kasb etadi. Yuqoridagi boblarda ushbu jarayon haqida va ushbu jarayonni tadqiq qilishga qaratilgan usullar haqidagi ma'lumotlar batafsil bayon etilgan (birinchi va ikkinchi boblar). Ushbu paragrafda esa biz tegishli metodik yondashuvlar va usullar orqali qo'lga kiritilgan empirik ma'lumotlarni tahlil qilish va shu asosda ma'lum darajadagi ijtimoiy – psixologik mulohazalar yuritish masalasiga ko'proq e'tibor qaratdik. Albatta, shaxs umumiy yo'nalganligiga asoslangan munosabat motivatsiyasining shakllanishi keng qamrovli jarayondir [1]. Bu jarayon batafsil va har tomonlama tadqiq qilish masalasini faqat bitta tadqiqot natijalari orqali to'liq hal qilib bo'lmaydi. Shu nuqtai nazardan mazkur tadqiqotda biz masalaning bir jihatiga ya'ni faqat munosabat motivatsiyasining shakllanish zamirida yotuvchi shaxs umumiy yo'nalganligi va qadriyatlarigagina jiddiy e'tiborni qaratdik. Tadqiqot davomida har bir mezonni aniqlaydigan maxsus anketa savollari, testlar, individual va guruhviy suhbatlar, qisqa hamda uzoq muddatli longityud kuzatishlar, taniqli psixologlarning ilmiy matbuotda ma'lum qilingan amaliy – metodik ishlanmalaridan o'rni bilan foydalandik.

Tadqiqot metodologiyasi. Har bir olingan birlamchi va ikkinlamchi natija shartli ravishda maxsus tartibda qabo'l qilingan ballar tizimi orqali tahlil qilindi. Mazkur tartibdagi tahlillar esa quyidagi ma'lumotlarga ega bo'lish imkonini berdi:

- Munosabat jarayonini shaxs umumiy yo'nalganligi va tegishli qadriyatlar ob'ekti sifatida talqin

qilish.

- Munosabat motivatsiyasi va o'quvchi shaxsi faolligi o'rtasidagi mutanosiblikka empirik baho berish.

- Shaxs umumiy yo'nalganligi (o'z – o'ziga, odamlarga, faoliyatga) asosida shakllangan munosabat motivatsiyasi ko'rsatkichlarini aniqlash.

- Qo'lga kiritilgan empirik materiallar tahliliga asoslanib tegishli ijtimoiy-psixologik xulosalarni bayon etish[2].

O'ylaymizki, yuqorida qayd etilgan barcha vazifalar tadqiqotning umumiy talqinini ifodalovchi munosabat motivatsiyasining ko'rsatkichlari haqida tegishli ilmiy xulosalar chiqarish imkonini beradi.

Tahlil va natijalar. Bolaning o'sishi, uning psixikasi va ongining taraqqiyoti, jamiyat a'zosi sifatida voyaga yetishi muayyan qonuniyatlarga bo'ysunadi. Kichik maktab yoshi davri 1-4 sinf o'quvchilarining yosh oralig'ini o'z ichiga oladi. Bu davrda bola psixikasida muayyan o'zgarishlar sodir bo'lishini kuzatish mumkin. Bolani birinchi bor maktab ostonasiga qadam qo'yishi bilan unda bir qator psixologik qiyinchiliklar yuzaga kela boshlaydi. Kichik maktab davrida bolaning birinchi bor maktab ostonasiga qadam qo'yishi unda o'quv faoliyatining boshlanishi hisoblanadi. Bu davrni bola uchun qiziqarli, ta'sirchan o'tkazish talab etiladi[3].

Kichik maktab yoshidagi o'quvchilarning barcha o'qish faoliyati qat'iy ravishda maqsadga muvofiq lashtirilgandir. Birinchidan, o'quvchilar o'qish, yozish, va hisoblash malakasini egallashlari, arifmetika, ona-tili, tarix, geografiya va tabiyatshunoslikdan geometriyaning elementar asoslaridan ancha katta hajmda bilimni orttirishlari kerak[4]. Ikkinchidan, bolaning bilim darajasi va bilish qiziqishlari kengayadi hamda rivojlanadi. Uchinchidan bilim jarayonlarining taraqqiyoti, aqliy rivojlanishi yuzaga keladi. Faol mustaqil ijodiy faoliyat uchun qobiliyat tarkib topadi va nihoyat o'qishga bo'lgan yo'nalish, o'qishga nisbatan ma'suliyatli munosabat hissi tarkib topa boshlaydi. Kichik maktab yoshidagi o'quvchilarning bilim jarayonlari va ularning faoliyatida bir qator o'zgarishlarni kuzatish mumkin: Jumladan, bola idrokining o'tkirligi, sofligi bilan farq qiladi. Kichik maktab yoshidagi o'quvchilar diqqatining asosiy xususiyati sifatida esa uning ixtiyoriy zaifligini keltirish mumkin. Shuningdek, aynan shu yoshda diqqatni iroda kuchi bilan moslash va uni boshqarish imkoniyati cheklangan bo'ladi. Kichik maktab yoshidagi o'quvchilarda xotira jarayoni haqida so'z yuritadigan bo'lsak, bu davrda so'z mantiq xotirasining va ma'nosiga tushunib esda olib qolishning roli va uning salmog'i kuchayadi, tartibga solish imkoniyatlariga bo'ladi. Birinchi signal sistemasi faoliyatining nisbatan ustunligi tufayli kichik maktab yoshidagi o'quvchilarda so'z mantiq xotirasi deb atalgan xotiraga qaraganda ko'rgazmali-obrazli xotira ko'proq rivojlangan bo'ladi. Kichik maktab yoshidagi o'quvchilar qoida va tushuntirishlarga qaraganda konkret ma'lumotlarni, voqeliklarni, qiyofalarni narsalarni va faktlarni yaxshi tez esda olib qoladilar va xotiralarida mustahkam saqlaydilar[5]. Xayol bilish faoliyatida esa o'quvchining xayoli uning o'quv faoliyatining ta'siri va talablari bilan tarkib topadi. SHuning bilan bir qatorda bevosita taassurotlar (muzeylarga sayohat, kartinalarni ko'rish, ekskursiyalarga borish, maktab yer uchastkasida ishlash va boshqalar) ham xayolni rivojlantiradi. Axloqiy normalar va xatti-harakatlar qoidalarini o'zlashtirish jarayoniga kichik maktab yoshidagi davrda axloqiy xatti-harakat poydevori qo'yiladi, axloqiy normalar va xatti-harakat qoidalari o'zlashtiriladi. SHaxsning ijtimoiy yo'nalishi tarkib topa boshlaydi. Kichik maktab yoshidagi o'quvchilarning axloqiy onglari 1-sinfdan 4- sinfgacha bo'lgan davr mobaynida muhim o'zgarishlarga uchraydi.

Kichik maktab yoshdagi bolalarda namayon bo'ladigan xarakter xususiyatlarini, xatti-harakatlarni tahlil qilar ekanmiz, hamma vaqt ham munosabatlar amalga oshiriladigan barqaror va mustahkam xatti-harakat formalari deb bo'lavermaydi. Kichik maktab yoshidagi bolalarda xarakter jiddiygina tarkib topa boshlaydi. Kichik maktab yoshidagi bolalar xarakteri, xatti-harakatlari o'zining beqarorligi va qaramaqarshiligi bilan farq qilishi mumkin. SHu munosabat bilan ba'zan ulardagi o'tkinchi psixik holatlarni xato ravishda xislatiga qo'shib yuborish mumkin. Maktab ta'limining dastlabki yillarida qiziqishlar, xususan, bilishga bo'lgan qiziqish, tevarak-atrofdagi olamni bilishga bo'lgan qiziqish ko'proq bilimga bo'lgan tashnalik va intellektual qiziquvchanlik juda sezilarli ravishda rivojlanadi. Kuzatuvlarga qaraganda, qaraganda dastavval ayrim faktlarga, boshqa narsalardan ajratib olingan yolg'iz hodisalarga nisbatan qiziqishlar bo'ladi. Undan keyin esa sabablarini, qonuniyatlarini, hodisalar o'rtasidagi aloqa va o'zaro bog'liqliklarni bilib olish uchun bo'lgan qiziqishlar rivojlanadi. Agar 1-2 sinf o'quvchilarini «bu nima?» degan savol qiziqтира birmuncha kattaroq yoshdagi bolalar uchun «nima sababdan», «qanday

qilib?» degan savollar tashkil bo'lib qoladi. O'qish malakasining rivojlanishi bilan kitob o'qishga, qiziqarli bo'lgan muayyan adabiyotlarni, ertaklarni o'qishga, bundan ham so'ngroq qiyin bo'lmagan ilmiy fantastik va sarguzashtlar haqidagi kitoblarni o'qishga qiziqish paydo bo'ladi. Texnikaga, ayniqsa, hozirgi zamon texnikasiga, raketalariga, eng yangi tipdagi avtomobil va samolyotlarga bo'lgan qiziqish tez tarkib topadi.

O'quv faoliyati kichik maktab yoshidagi o'quvchi uchun nafaqat bilish jarayonlarining yuqori darajada rivojlanishi, balki, shaxsiy xususiyatlarini rivojlantirish uchun ham imkoniyat yaratadi. SHuni alohida ta'kidlash lozimki, yetakchi bo'lgan o'quv faoliyatidan tashqari boshqa faoliyatlar-o'yin, muloqot va mehnat faoliyati ham o'quvchi shaxsi rivojiga bevosita ta'sir ko'rsatadi.

Xulosa o'rnida shuni aytish mumkinki, bu yoshdagi bolalarda mavjud bo'lgan ishonuvchanlik, ochiqlik, tashqi ta'sirlarga beriluvchanlik, itoatkorlik kabi xususiyatlari ularni shaxs sifatida tarbiyalash uchun yaxshi imkoniyat yaratadi. Kichik maktab yoshi davrini bolaning turli faoliyatlarda muvaffaqiyatga erishishini belgilab beruvchi asosiy shaxsiy xususiyatlarning yuzaga kelish va mustahkamlanish davri deb hisoblash mumkin. Mustaqillikni shakllantirish uchun bolaga mustaqil bajaradigan ishlarni ko'proq topshirish va unga ishonch bildirish nihoyatda muhimdir. SHuningdek, shunday bir ijtimoiy psixologik muhit yaratish lozimki, unda bolaga biron bir ma'sul vazifani mustaqil bajarishni topshirish, bu ishni bajarish jarayonida bola o'zini tengdoshlari, kattalar va boshqa odamlarning lideri deb his qilishiga imkon yaratib berish lozimdir. Ana shu his bolada keyinchalik mustaqil bo'lishga undovchi motivlarni yuzaga keltirishda asosiy rol o'ynashi mumkin.

Foydalanilgan adabiyotlar:

1. O'zbekiston Respublikasining Ta'lim to'g'risidagi qonuni.
2. Berdiyeva A. Jismoniy rivojlanishida muammolari bo'lgan bolalarni maktab ta'limiga tayyorlash. Maktabgacha ta'lim j., 2007. 5-son. -10-11 b.
3. Maktabgacha tarbiya pedagogikasi. Bolalar bog'chasida tarbiyaning mazmuni (Ikki qismli. Birinchi qism. V.I.Loginova va P.G.Samorukova tahriri ostida. Tuzatilgan va to'ldirilgan nashridan tarjima. - T.: O'qituvchi, 2012. - 156 b.
4. F.R.Qodirova. R.M Qodirova. «Bolalar nutqini rivojlantirish nazariyasi va metodikasi». T., «Istiqol», 2006.
5. F.R.Qodirova. R.M Qodirova. «Maktabgacha yoshdagi bolalarga ikkinchi tilni o'rgatish metodikasi». T., «Sano-Standart», 2004.

SPECIFIC CHARACTERISTICS OF ORGANIZING STUDENT INDEPENDENT ACTIVITY

*Umarov Eldor Dosyarovich,
Tashkent University of Information Technologies named after Muhammad al-Khorazmi,
Samarkand branch, Department of Information Technology
<https://doi.org/10.53885/edinres.2024.02.1.048>*

Abstract. Independent learning is of great importance in the development of skills and abilities to create problems, perform problem-type tasks, consolidate acquired knowledge, and use previously acquired knowledge. The article describes the specific features of organizing students' independent activities at all stages of educational activity.

Keywords. Independent education, educational activity, knowledge, task, skill, skill, tool.

TALABALAR MUSTAQIL FAOLIYATINI TASHKIL ETISHNING O'ZIGA XOS XUSUSIYATLARI

*Umarov Eldor Do'syarovich,
Muhammad al-Xorazmiy nomidagi Toshkent axborot texnologiyalari universiteti, Samarqand filiali, Axborot texnologiyadari kafedrası*

Annotatsiya. Mustaqil ta'lim bilish muammolarni yaratish, muammoli turdagi topshiriqlarni bajarish, olingan bilimlarni mustahkamlash, ilgari egallangan bilimlardan foydalanish ko'nikma va malakalarini rivojlantirishda katta ahamiyatga ega. Maqolada o'quv faoliyatining barcha bosqichlarida talabalar mustaqil faoliyatini tashkil etishning o'ziga xos xususiyatlari yoritilgan.

Kalit so'zlar. Mustaqil ta'lim, o'quv faoliyati, bilish, topshiriq, ko'nikma, malaka, vosita.

ОСОБЕННОСТИ ОРГАНИЗАЦИИ САМОСТОЯТЕЛЬНОЙ ДЕЯТЕЛЬНОСТИ СТУДЕНТОВ

*Умаров Эльдор Досярович,
Ташкентский университет информационных технологий имени Мухаммада аль-Хорезми, Самаркандский филиал, кафедра информационных технологий*

Абстракт. Самостоятельное обучение имеет большое значение в развитии умений и навыков ставить задачи, выполнять задачи проблемного типа, закреплять полученные знания, использовать ранее полученные знания. В статье описаны особенности организации самостоятельной деятельности студентов на всех этапах учебной деятельности.

Ключевые слова. Самостоятельное обучение, учебная деятельность, знание, задача, умение, навык, инструмент.

Kirish. "Ta'limning zamonaviy an'analari talaba shaxsini rivojlantirish, buning uchun zarur shart-sharoitlarni yaratishga qaratilgan. Talaba faqatgina ta'lim muhitining ta'sir ob'ekti emas, balki ta'lim jarayonining faol sub'ekti hisoblanadi" [1].

Bugungi kunda kasb ta'limini modernizatsiyalash ta'limning asosiy maqsadiga erishish - ma'naviy, axloqiy, kasbiy munosabatlarda har tomonlama rivojlangan shaxsni shakllantirish qilishga qaratilgan. Ta'limni modernizatsiyalash bilish faolligini shakllantirish, ta'lim oluvchilarning fikrlash faoliyatini o'zgartirish, dialektik tafakkur ko'nikmalarini singdirish, mustaqil ta'lim olish qobiliyati, uzluksiz ta'lim va intellektual rivojlanishga bo'lgan talab zarurligiga qaratilgan.

Ta'limni ko'p bosqichli, ko'p darajali kadrlar tayyorlashga qayta moslashtirish, barcha ta'lim tizimi, shu jumladan darsliklar tuzilishi va mazmunini shunga mos holda yangilashni taqozo etadi. Zamonaviy ta'limning insonparvarlikka yo'naltirilishi, yangi pedagogik nazariyalarni rivojlanishi va ularni amaliyotda qo'llash, ilg'or pedagogik texnologiyalarning paydo bo'lishi bilim va uning tarkibiy qismlarini kengaytirish; ta'lim jarayoniga ilg'or axborot texnologiyalarini keng joriy etish; talabalarning mustaqil ta'lim faoliyatini sifat jihatidan yaxshilashni talab qiladi. Ilmiy bilimlar hajmining ortishi, fanda nazariy holatlar ulushining ortishi va uning ishlab chiqarish faoliyatiga ta'siri, ilmiy yangiliklar

va ularni amaliyotda qo'llash o'rtasidagi vaqtning qisqarishi, ma'lumotlarning ustunligi bo'lajak mutaxassisda mustaqil ta'lim faoliyati bilan shug'ullanish imkoniyati va istagini rivojlantirish zaruratini keltirib chiqaradi. Mustaqil ta'lim o'quv faoliyatining barcha bosqichlarida katta ahamiyatga ega. Ular qatoriga: bilish muammolarni yaratish; muammoli turdagi topshiriqlarni bajarish; olingan bilimlarni mustahkamlash; ilgari egallangan bilimlardan foydalanish ko'nikma va malakalarini rivojlantirish va boshqalarni kiritish mumkin. Aynan bilimlarni mustaqil egallash jarayonida shaxsning mustaqilligi shakllanadi, bu murakkab vazifalar va muammoli vaziyatlarni hal qilishda amalga oshiriladi va shaxsning ichki o'zini o'zi boshqarish tizimining mexanizmlarini rivojlantirish, shu jumladan bilish va aqliy faoliyat natijasi hisoblanadi. "Aqliy mustaqillik shaxs mustaqilligining ajralmas qismi bo'lib, u o'z navbatida hayotiy faollikning shakllanishi va namoyon bo'lishining asosini tashkil etadi, ular uchun zaruriy shart bo'lib xizmat qiladi" [2].

Yangi ijtimoiy sharoitlarda, axborot maydonining sezilarli darajada kengayishi, yangi manbalar va axborot tashuvchilarning paydo bo'lishi bilan bilim olish shartlari shunga mos ravishda o'zgardi, mustaqil ta'lim metodikasi va didaktikasi sezilarli darajada rivojlandi, shuningdek mustaqil ta'lim jarayonining tashkiliy-pedagogik shartlarini ham o'zgartirish kerak bo'lib qoldi. Aytish mumkinki, kerakli bilimlar miqdorini o'zlashtirishga shaxsning o'z faolligi, bilim olishga intilishi, o'z faoliyatiga ijodiy munosabati orqali erishish mumkin.

Mavzuga oid adabiyotlarning tahlili. Mustaqil ish masalalari ko'plab tadqiqotchilar tomonidan o'rganilgan. Yu.K.Babanskiy, M.G.Garunov, B.P.Yesipov va boshqalar talabalarning mustaqil ishlarini tashkil etish, rejalashtirish, faollashtirish, rag'batlantirish masalalarini o'rganganlar. Maxsus adabiyotlar tahlili shuni ko'rsatdiki, mustaqil ish mohiyatini tushunishda umumiy nuqtai nazar mavjud emas. Masalan, B.P.Yesipov mustaqil ishni tashkiliy nuqtai nazaridan ko'rib chiqadi, uni o'qituvchisiz, lekin uning ko'rsatmasi bo'yicha belgilangan vaqt ichida bajariladigan ish deb belgilaydi; bunda talabalar qo'yilgan maqsadga erishishga intiladilar [3]. Boshqa olimlar talabalarning mustaqil ishlariga o'qituvchining bevosita rahbarligi kerakligini ta'kidlaydilar. O.A.Nilsonning [4] fikriga ko'ra, mustaqil ishning mohiyati talabalar o'qituvchining bevosita rahbarligida o'quv topshiriqlarini mustaqil bajarishida ifodalanadi. Pedagogik adabiyotlarda mustaqil ish tashkiliy, didaktik, psixologik, fiziologik va boshqa belgilari bilan ajratiladi. Buning natijasida, tadqiqotlarda mustaqilish muammosini o'rganishga: tashkiliy, didaktik, psixologik, fiziologik yondashuvlar mavjud. Ba'zi mualliflar mustaqil ishni ta'lim metodi sifatida ta'riflaydilar (L.V.Jarova [5]), boshqalari bilish faoliyatini tashkil etish shakli sifatida belgilaydilar (M.I.Moro [6] va boshqalar), uchinchilari – ta'lim vositasi sifatida (P.I.Pidkasist'yy [7]), to'rtinchilari - faoliyat turi sifatida ta'riflaydilar. Yana boshqa g'oyalarda - mustaqil ish bilish faoliyatini tashkil etish vositasi (O.V.Doljenko, V.L.Shatunovskiy [8]) va o'quv faoliyati shaklining sintezi, faoliyat turi va tashkiliy shakli, o'quv faoliyati turi va ta'lim metodi (L.I.Ruvinskiy, I.I.Kobylyaskiy [9]) sifatida ta'riflanadi.

I.V.Xaritonova mustaqil ishni ta'lim jarayonining ko'p qirrali hodisasi sifatida ko'rib chiqish mumkin deb hisoblaydi, u quyidagi xususiyatlarga ega: 1) ta'lim metodlaridan biri hisoblanadi; 2) bilish faoliyatni tashkil etish shakllaridan biri bo'lishi mumkin; 3) ta'lim vositalaridan biri bo'lishi mumkin; 4) faoliyat turlaridan biri hisoblanadi; 5) mustaqil o'rganish faoliyati bo'lishi mumkin [10].

Mustaqil ta'lim olishning asosiy motivlaridan biri bu yangi, noma'lum narsaga intilish bo'lib, tashqi rag'batlantirish va shaxsning ichki sifatleri bilan bog'liq. Mehnat bozorida to'plangan tajribani foydali tarzda amalga oshirish imkoniyati va ijodiy fikrlash qobiliyati bilimlarni ijodiy o'zlashtirish uchun asosiy rag'bat hisoblanadi; yana bir rag'bat esa - ob'ektiv voqelikni yanada chuqurroq anglash va albatta, talabalar tomonidan olingan bilimlar ijtimoiy-shaxsiy va kasbiy rivojlanishning asosi ekanligini tushunish zarurati hisoblanadi.

1-jadval

Mustaqil ta'lim ko'rsatkichlari

Mezonlar	Belgilari	Ko'rsatkichlari
Ijodkorlik qobiliyati namoyon bo'lishi	- Bilishga qiziqishni paydo bo'lishi; - 3-qtiv qobiliyatlarni shakllantirish	Bilishga bo'lgan qiziqish, ishni tasavvur qilish, o'yinlar, o'qish, rasm chizish va boshqalardagi faollik
O'z-o'zini anglash zarurati	- O'z-o'zini rivojlantirish qobiliyati; - O'z imkoniyatlaridan foydalanish	Fikrlash jarayonlarini faollashtirish, bu yoshga mos qiziqishning namoyon bo'lishi
Tizimli mustaqil ta'lim olishga intilish	- O'z-o'zini anglashning yuqori darajasi; - Kelajakdagi faoliyat, tayyorgarlik hajmi va davomiylik darajasini aniqlash	shaxsiy qiziqishlarga asoslangan yakuniy natijaga erishish usullarini belgilash
Ijodiy fikrlashning namoyon bo'lishi	- Olingan bilimlarni yangi qarashlar, g'oyalari, tasavvurlarga aylantirish; - Yuqori ehtimollik bilan ishlash	Bilimlarni tanlash va o'zlashtirishda mustaqillik, yangi materialni o'zlashtirishdagi yuqori samaradorlik
Ijodiy faoliyatning namoyon bo'lishi	Kelajakdagi faoliyat, uning hajmi va tayyorgarlik ko'rish davomiyligini aniqlash	Amaliy qarorlar qabul qilish
Individual bilimlar tizimini takomillashtirish	- Mashg'ulotlarni rejalashtirish; maqsadga erishish yo'llari va vositalarini aniqlash	Mustaqil ta'lim mashg'ulotlari samaradorligini oshirish
Kelajakdagi mustaqil faoliyat motivlarini rivojlantirish	- kelajakdagi ma'naviyat rivojlanish; - Hissiy va erkinlik sifatlarining shakllanishi	Shaxsning har tomonlama rivojlanishiga bilimlarning ta'siri

Reproduktiv shakldagi o'z-o'zini anglash (o'tilgan materiallarni takrorlash, topshiriqlarni bajarish va boshqalar) ijodiy bilim olish va o'zlashtirish jarayonining birinchi darajasidir. Ijodiy mustaqillikning yuqori darajasi - ilgari o'rganilgan va yangi materialni birlashtirish hisoblanadi. Ikkinchi bosqich mustaqillikning yuqori darajasiga xos bo'lib, tanlangan material olingan axborotni qayta ishlash va tahlil qilishning yangi usullari bilan bog'lanadi va qayta tiklanadi. Keyingi, yuqori darajadagi ijodiy mustaqillik darajasi, talabning o'z oldiga qo'yilgan vazifalarni hal qilishi, yangi bilimlarni o'zlashtirishi va ma'lumotni izlash, tanlash va o'rganishning qulay usullaridan foydalangan holda yangi ko'nikmalarni egallashi bilan belgilanadi. Mustaqil ta'limning eng yuqori darajasi muammolarni mustaqil ravishda shakllantirish va ularni mustaqil hal qilishga intilish bilan belgilanadi. Oxirgi darajaga erishish uchun birinchi ikkita daraja o'zlashtirilgan bo'lishi kerak. Mustaqil ishlashning barqaror ko'nikmalariga ega bo'lish jarayoniga ijodiy fikrlash ham kiradi. Ijodiy fikrlashning namoyon bo'lishi uchun iste'dod talab qilinadi, bilim olish, qiziqtirgan muammoni o'rganish jarayoni ijodkorlik va fikrlash bilan bog'liq bo'lib, ijodiy fikrlash ko'nikmasi shakllanadi.

Mustaqil ta'limning asosiy mezoni talabalarning o'z darslarini rejalashtirish ko'nikmasi hisoblanadi. Bu ularning o'z faoliyati maqsadini, uni amalga oshirish yo'llari va vositalarini belgilash, shaxsiy ishlarni rejalashtirish bilan bog'liq. O'quv topshirig'i sxemasini rejalashtirishda ketma-ketlik, ma'lum mehnat vositalarining mavjudligi, ish joyini tashkil etish va o'quv jarayonining borishi haqida tasavvurlar aniqlanadi. Bunday faoliyatni mustaqil rejalashtirish uchun bosqichda amalga oshiriladi. Birinchi, yo'nalish bosqichi - talaba ongida o'z imkoniyatlarini, maqsadga erishishning muvofiqligini anglash, o'ylash va baholash yuz beradi. Bu bosqichda mustaqil faoliyatni davom ettirishni yoqlovchi va unga qarshi fikrlar paydo bo'ladi. Agar ijobiy motivlar g'alaba qozonsa, mustaqil faoliyatni rejalashtirish keyingi bosqichga - kelgusi faoliyatning shart-sharoitlari va holati haqida fikr yuritish bosqichiga o'tadi. Rejalashtirishning oxirgi, uchinchi bosqichida bajarishni rejalashtirish amalga oshiriladi, ya'ni faoliyat tizimini va topshiriqni bajarish sxemasining ketma-ketligi hayolan tasavvur qilinadi [11]. Talabalarning o'z ishini rejalashtirishi o'z-o'zini nazorat qilish ko'nikmalarining rivojlanishi, ya'ni o'z harakatlarining to'g'riligini nazorat qilishi, rejalashtirilgan rejadan chetlanishlarni o'z vaqtida aniqlash va oldini olish, o'z harakatlarini

tartibga solish va to'g'rilash, maqsadga erishish ko'nikmalari bilan uzviy bog'liqdir. O'z-o'zini nazorat qilish o'quv ishlarini mustaqil bajarish uchun muhim vosita bo'lib xizmat qiladi [11]. Talabalarning o'zini o'zi nazorat qilish ko'nikmalarini barqaror egallashi shaxsning yuqori sifatli rivojlanish bosqichiga o'tganligini anglatadi. Fiziolog olim, akademik I.P.Pavlov dastlab inson faoliyatini tartibga solish, harakatlarni amalga oshirish usullarini nazorat qilish bo'yicha tashqi faoliyat tajriba to'planishi birga, ichki faoliyatga aylanadi va o'zini o'zi nazorat qilish usullariga, inson faoliyati yo'naltiruvchi asosga aylanadi, deb ta'kidlaydi [12]. O'z-o'zini nazorat qilish qobiliyatini rivojlantirish qiyinchiliklarni yengishda kuchli iroda, sa'y-harakatlar, qat'iyatlilik, qobiliyatni talab qiladi, natijada o'z-o'zini nazorat qilish iroda, qat'iyat kabi shaxsning ijobiy sifatlarini tarbiyalashning eng muhim shartlaridan biri hisoblanadi. O'z-o'zini nazorat qilish ko'nikmalarini muvaffaqiyatli o'zlashtirish talabalarning o'ziga bo'lgan ishonchini oshirish, o'ziga yuqori baho berish, mustaqillik va yuqori darajada bilish faolligiga erishish imkonini beradi.

O'rganilayotgan fanga qiziqishni shakllantirmay mustaqil ta'lim faoliyatini amalga oshirish mumkin emas (ya'ni, "shaxsning fanga bo'lgan qadriyatli munosabati..." [13]. Bilimga qiziqish bir necha sabablarga ko'ra uyg'onadi. Qoidaga ko'ra, ma'lum bir muammoning yechimini topish jarayoni; talabalarning o'qituvchidan tayyor holda olish emas, balki o'z kuchlari bilan muvaffaqiyatga erishishga intilishlari qiziqishni uyg'otadi. O'rganish mavzusiga qiziqish, materialni yodlashga e'tibor qaratmagan holda tushunish istagini keltirib chiqarishi mumkin. K.D.Ushinskiy qiziqish muvaffaqiyatli o'zlashtirishning asosiy mexanizmi, qiziqish bo'lmasa tashqi mexanizmlar orqali istalgan natijaga erishish mumkin emas, deb hisoblaydi [14].

Mustaqil ta'lim talabalarning ehtiyojlari ortib borishi va ularni qondirishning aniq imkoniyatlari o'rtasidagi ziddiyatga asoslanadi. Shaxsning bilish faoliyatining muvaffaqiyati ko'p jihatdan nafaqat yangi bilim olishga bo'lgan qiziqishga, balki ularni izlash jarayoniga ham bog'liq. Bilish faoliyatining muvaffaqiyati, yangi bilimlarni izlash yo'nalishini belgilash va bilishning keyingi jarayonini rejalashtirish uchun shaxsning ma'lum darajadagi intellektual rivojlanishi va bilim talab qilinadi. Mustaqil ta'limning dastlabki bosqichida qiziqtirgan materialni izlash va tanlashda ko'nikmalari yuqori bo'lmaydi yoki umuman yo'q bo'ladi. Bu holda talabalarga tashqi kompetentli yordam kerak bo'ladi.

Yangi bilimlarni o'zlashtirish jarayonida hissiy omilning o'rni, ta'lim muassasasidagi umumiy psixologik muhit va uning talabalarning intellektual faoliyatiga ta'sir darajasi juda muhim, bundan tashqari, alohida tashkil etuvchilar (ijtimoiy muhit, oila, yaqin atrofdagilar va boshqalar)ning ajratish muammolari mavjud, ular har bir shaxsning manfaatlari va rivojlanish ehtiyojlariga turli xil ta'sir ko'rsatadi. Mustaqil ta'lim faoliyati quyidagilarga asoslanadi: keyingi mustaqil ta'lim uchun motivatsiya; paydo bo'lgan savollarga mustaqil ravishda javob izlashga qiziqish: har qanday faoliyat turiga e'tibor qaratish [14].

Xulosa. Shunday qilib, talabalarning mustaqil ta'limi eng muhim pedagogik muammodir. Ta'limning asosiy vazifasi nafaqat ijobiy fikrlash qobiliyatini, balki nostandart, notanish vaziyatlarda harakat qilish yoki talabalar hali o'zlashtirmagan harakat usullarini kashf qilishga o'rgatishdir. Mustaqil fikrlaydigan talabalar - bu erkin va mustaqil fikrlaydigan, ijodiy yechimlar va muammolar dunyosida to'liq yashay oladigan bo'lg'usi katta odamlardir. Mustaqil ta'lim zarurati o'z-o'zini rivojlantirish qobiliyatini belgilaydi, shaxsning o'zini o'zi anglash vositasi hisoblanadi.

Olingan nazariy xulosalarning mohiyati shundan iboratki, mustaqil ta'limning an'anaviy tamoyillari jamiyat taraqqiyotining hozirgi bosqichida qo'llanilishi mumkin va shart, ammo ishlab chiqarish quvvatlari, axborot hajmi va uning tarqalish tezligining ortib borayotganligini e'tiborga olish kerak. Axborot xizmatlarini ishlab chiqarishning yangi shartlariga kirish imkoniyati, hajmning to'liqligi, axborotni tez olish va o'rganish, ma'lumotlarni izlash va tanlashga ijodiy yondashish tamoyillari ham kiritilishi kerak. Mustaqil ta'lim natijasida talabalarda ma'naviy qadriyatlar, yangi bilim, ko'nikma va malakalarni o'zlashtirishga bo'lgan munosabat shakllanishi kerak. Mustaqil ta'lim jarayonining yuqoridagi mezonlaridan kelib chiqib aytishimiz mumkinki, talabalarning axborot bilan ishlash bilim, ko'nikma va malakalarini shakllantirish ta'lim-tarbiya jarayonining bir qismi bo'lib, uning samaradorligini shakllantirish va nazorat qilish mumkin va zarur.

Foydalanilgan adabiyotlar ro'yxati

1. Гузеев В.В . Инновационные идеи в современном образовании // Школьные технологии. - 1997. - № 1. - С. 3-4.
2. Самостоятельная работа и самоконтроль знаний учащихся на уроке математики в

- средних профтехучилищах. - М.: Изд-в Академия Пед. Пау РСФСР, 1979.-159 с .3. Есипов Б.П. Самостоятельная работа учащихся на уроке. - М.: Учпедгиз, 1961
4. Нильсон О.А. Теория и практика самостоятельной работы учащихся. - Таллин: Валгус, 1976. - 240 с.
 5. Жарова Л.В. Организация самостоятельной учебно-познавательной деятельности учащихся: учебное пособие. - Д.: ЛГПИ. - 1986. - 78 с.
 6. Морро М.И. Самостоятельная работа учащихся на уроке арифметики в начальных классах. - М.: Изд. Акад. Пед. наук РСФСР, 1963. - 160 с.
 7. Пидкасисты П.И. Пути активизации самостоятельных работ студентов по педагогически дисциплинам. - М., 1976.
 8. Долженко О.В., Шатуновски В.Л. Современные методы и технологии обучения в техническом вузе : Метод, пособие . - М.: Высшая школа.-1990.-191. с .20.
 9. Рувинский Л.И., Кобыляцкий И.И. Основы педагогики : учебное пособие для слушателей И.П.К. преподавателей пед. дисциплин университетов и педвузов . - М.: Просвещение , 1985. - 244 с.
 10. Харитоновна И.В. Организация самостоятельной работы студентов при обучении математики в вуз - Дис. канд. пед. нау . - Саранск, 1996. - 173 с.
 11. Самостоятельная работа студента. - СПб.: Образование, 1994. - 152 с.
 12. Павлов И. П. Методика физиологических исследований. - М.: Паука, 1952.-415 с .
 13. Вишняков С.М. Профессиональное образование: Словарь. Ключевые понятия, термин , актуальная лексика. - М.: НМ СПО, 1999. - 538 с.
 14. Раджанов К.А. Развитие познавательной деятельности студентов в процессе обучения с использованием вычислительной техники. - М.: Знания, 1990.-121 с.

BOSHLANG'ICH SINIF O'QUVCHILARIDA MILLIY G'URURNI O'STIRISHDA TARBIYA FANLARINING O'RNI

*Umarova Shahnoza Maxmutdjonovna,
Toshkent amaliy fanlar universiteti o'qituvchisi
<https://doi.org/10.53885/edinres.2024.02.1.049>*

ANNOTATSIYA. Maqolada boshlang'ich sinflarda tarbiya fanini o'qitish orqali o'qituvchilarda milliy g'ururni rivojlantirishda interfaol metodlar va ta'limiy o'yinlardan, zamonaviy axborot-kommunikatsiya texnologiyalaridan foydalanish o'quvchilarni mustaqil fikrlashga, ijodiy izlanish va mantiqiy fikrlash doiralari kengaytirish bilan birga ularni darslarda o'rganganlarini hayot bilan bog'lashga, qiziqishlarini oshirishga yordam beradigan usul va vositalardan foydalanish haqida muhim xulosaviy fikrlar bayon qilingan.

Kalit so'zlar: interfaol usullar, texnikaviy, axborotli, audiovizualli faol fuqarolik pozitsiyasi, mas'uliyat, majburiyat, huquqiy ong va madaniyat.

THE ROLE OF EDUCATIONAL SCIENCES IN DEVELOPING NATIONAL PRIDE IN PRIMARY CLASS STUDENTS

*Umarova Shahnoza Makhmudjonovna
Teacher of Tashkent University of Applied Sciences*

ANNOTATION. In this article, the use of pedagogical technology in the classroom, interactive methods and educational games in primary school, the use of modern information and communication technologies in teaching elementary education in primary school helps students to think independently, creative research and logical thinking. along with the expansion, ideas are articulated that help them relate what they learn in the lessons to life, increasing their interest.

Key words: interactive methods, technical, informational, audiovisual active citizenship position, responsibility, obligation, legal consciousness and culture.

РОЛЬ ОБРАЗОВАТЕЛЬНЫХ НАУК В РАЗВИТИИ НАЦИОНАЛЬНОЙ ГОРДОСТИ У УЧАЩИХСЯ НАЧАЛЬНЫХ КЛАССОВ

*Умарова Шахноза Махмуджоновна
преподаватель Ташкентского университета прикладных наук*

АННОТАЦИЯ. В статье использование интерактивных методов и обучающих игр, современных информационно-коммуникационных технологий в развитии у учителей национальной гордости при преподавании педагогической науки в начальных классах позволяет учащимся мыслить самостоятельно, расширяя при этом объем творческих исследований и логических мышление, важные заключительные замечания об использовании методов и средств, которые помогают им связать изученное на занятиях с жизнью и повысить интерес.

Ключевые слова: интерактивные методы, техническая, информационная, аудиовизуальная активная гражданская позиция, ответственность, обязанность, правосознание и культура.

“Tarbiya” fani O‘zbekiston Respublikasi Prezidentining tashabbusi bilan umumiy o‘rta ta‘lim muassasalarida 2020-2021-o‘quv yilidan boshlab joriy qilindi. Ushbu fan Uzluksiz ma‘naviy tarbiya konsepsiyasining bir qismi sifatida o‘quvchilarda “Milliy tiklanishdan – milliy yuksalish sari” g‘oyasini singdirish, ularni ijtimoiy muvaffaqiyatli hayotga tayyorlash, faol fuqarolik pozitsiyasi, mas‘uliyat, majburiyat, huquqiy ong va madaniyat, teran dunyoqarash, sog‘lom e‘tiqodlilik, ma‘rifatparvarlik, bag‘rikenglik kabi fazilatlarni shakllantirishni maqsad qilib qo‘ygan. Boshlang‘ich sinflarning tarbiya darslari orqali o‘quvchilarda milliy g‘ururni rivojlantirish bugungi ta‘limning ustuvor vazifalaridan hisoblanadi. Har bir kishi odamlar orasida farovon yashashi uchun u yaxshi ta‘lim-tarbiya ko‘rgan bo‘lishi kerak. Zero, yurtboshimiz ham “Yoshlarimizning mustaqil fikrlaydigan, yuksak intellektual va ma‘naviy salohiyatga ega bo‘lib, dunyo miqyosida o‘z tengdoshlariga hech qaysi sohada bo‘sh kelmaydigan insonlar bo‘lib kamol topishi, baxtli bo‘lishi uchun davlatimiz va jamiyatimizning bor kuch

va imkoniyatlarini safarbar etamiz”, deya ta’kidlaydilar.

Tarbiya fanini o’qitishda didaktik o’yinlardan, interfaol usullardan foydalanish ta’lim jarayonida o’quvchilarni o’qitish, tarbiyalash va kamol toptirishda muhim ahamiyat kasb etadi. Didaktika – ta’lim nazariyasi hisoblanadi. Didaktik o’yinlar esa o’quvchilarning ijodiy ish faoliyatini kuchaytiradi, ixtiyoriy diqqatini jamlashga yordam beradi, shuningdek xotirani takomillashtiradi. Didaktik o’yin jarayonida o’quvchilar o’zlari sezmaganda juda ko’p harakatlarni, mashqlarni bajaradilar, turli masalalarni yechadilar.

Milliy g’urur tushunchasi “Mustaqillik: ilmiy-ommabob lug’at”da “Milliy g’urur – millatning o’z-o’zini anglashi natijasida sodir bo’ladigan doimiy ichki ruhiy ko’tarinkilik. U o’z ona zamini, avlod-ajdodlari tomonidan qoldirilgan moddiy, ma’naviy merosdan, o’z millatining jahon sivilizatsiyasiga qo’shgan ulushlaridan, o’zga millatlar oldidagi qadr-qimmatini, obro’-e’tiboridan faxrlanish hissiyotidan iborat. Milliy g’urur o’z millatining chinakam fidoyisi bo’lgan har bir insonga xos ichki ruhiy tuyg’udir... milliy g’urur har bir kishida o’z millatining moddiy, ma’naviy meroslarini o’zlashtirish, urf-odatlarini, an’analari, qadriyatlarini va tarixini mukammal bilish hamda uni o’zga millatlarniki bilan qiyoslash natijasida shakllanadi”.

Amerikalik tadqiqotchilar G. Almond va S. Verbalarning fikricha, milliy g’urur siyosiy madaniyatning asosiy komponentlaridan biri sanaladi. Amerikalik rus sotsiologi va madaniyatshunosi P. Sorokin ichki ijtimoiy va xalqaro miqyosdagi muhim shart sifatida yaxlit hamda barqaror qadriyatlar tizimini taklif etgan. “Agar qadriyatlar umumiy tavsifga ega bo’lsa, ularni o’zlashtirish va uyg’unligini ta’minlash osonlashadi – jahon yoki fuqarolik urushlarining oldini olish imkoniyati kengayadi”. Milliy g’ururni rivojlantirishni boshlang’ich sinflardan boshlash bu borada olib boriladigan ishlarning sifatini belgilab beradi. Shu ma’noda, boshlang’ich sinflarda tarbiya darsini o’qitish orqali milliy g’ururni o’stirish usullariga to’xtalamiz.

Quyidagi savollarga javob bering:

1. Mazkur rivoyatdagi madaniy merosni nimaga qiyoslash mumkin?
2. Madaniy meros bizga nima uchun zarur?
3. Rivoyatda siz uchun qanday muhim qadriyat haqida so’z yuritilgan?

Shashmaqom – vokal-cholg’u-asboblari musiqiy asarlarining bir turi

Katta ashula – Farg’ona vodiysi an’anaviy ashulachiligi

Ichan -qal’a

Askiya – xalq hozirjavoblik san’ati

Buxoro tarixiy markazi

Navro’z – Sharq Yangi yil bayrami

Boysun tumani madaniy muhiti

Shahrisabz tarixiy markaz

To’quvchilik – to’qimachilik texnikasi

Dorbozlik – dorda yurish san’ati

Qo’l mehnati bilan ishlangan o’zbek milliy idish-tovoqlari – butun jahonda ma’lum. Ular nima uchun shunday mashhurlikka ega? Keling, o’ylab ko’ramiz:

Idish-tovoqlari qo’lda sharqning mahir ustalari tomonidan tayyorlangan. Ikkita bir xil naqshlar umuman mavjud bo’lmaydi. Shakl va ranglar xilma-xilligi. Ming yillik kulolchilik tajribalari, bilimlar avlod-dan-avlodga o’tib keladi. Bo’yoqlarda tabiiy giyohlar va minerallardan foydalaniladi. Idish-tovoqlarni o’tda toblash o’tinli (1000 yillar avvalgidek) amalga oshiriladi. Bu ayni haqiqat, barcha mahsulotlar o’z ishini juda yaxshi ko’rgan va butun hayotini bu ishga bag’ishlagan o’zbekistonlik mohir ustalar tomonidan tayyorlangan. Nodir bezaklar, yorqin jonli ranglar, o’nlab avlodlarning ming yillik tajribasi. Bularning barchasi afsonaviy o’zbek idish-tavoqlaridir.

Topshiriq.

Keltirilgan misollardan nimalar moddiy, nimalar nomoddiy madaniy merosga taalluqligini aniqlang. Nima uchun o’zbek idish-tovoqlari butun dunyoga mashhur? Sizningcha, nima sababli madaniy merosni saqlay kerak?

Bu qiziq:

1994 yilda Britaniyada mamlakatning madaniy merosini qo’llab-quvvatlash uchun The Heritage Lottery Fund (HLF) tashkil etildi. Mamlakat olimlari tadqiqotlar o’tkazib, quyidagi xulosalarga keldilar:

93% so'ralganlar mahalliy madaniy meros mamlakat uchun muhim ahamiyatga ega deb hisoblaydilar. Bundan tashqari, madaniy meros mahalliy hayotga ijobiy ta'sir ko'rsatadi. Masalan, 80% odamlar mahalliy diqqatga sazovor joylar yashash joylarini bezatadi deb sanaydilar. Bundan tashqari, 81% so'ralganlar madaniy meros shaxsan o'zlari uchun muhim ahamiyat kasb etishiga ishonadilar. Shunday qilib, so'rovnomada ishtirok etganlar fikrga ko'ra, madaniy meros: aholining o'ziga bo'lgan bahosi va g'ururini oshiradi; joylarga jozibadorlik qo'shib, o'ziga jalb etadi; dam olish uchun imkoniyatlar paydo bo'ladi; sayyohlarni jalb etib va yangi ish o'rinlarini yaratib, mahalliy iqtisodiyotni qo'llab-quvvatlaydi. Yakun yasaymiz

Daftaringizga yozing va quyidagi jummalarni yakunlang:

1. Endi men _____ ekanligini bilaman.
- Endi men _____ qila olaman.
- Endi men _____ qilishni xohlayman.
- Endi men _____ qilaman.

Mustaqil tayyorgarlik uchun topshiriq:

Quyidagi iboraning mazmunini tushuntiring:

“Kelajakka qanchalik ko'p nazar tashlasak, o'tmishimizni shunchalik qadrlaymiz”

2. Siz xalqimizning qanday madaniy va mehnat an'analarini bilasiz?
3. Sizning mintaqangizda qanday madaniy qadriyatlar mavjudligini aytib bering? Ular haqida nimalar bilasiz?
4. O'zingiz uchun qadrlil bo'lgan ashyolar haqida so'zlab bering. Nima uchun uni qadrlaysiz? Sizning qadriyatingiz ko'plab asrlar davomida saqlanishi va avloddan-avlodga qoldirilishini xohlarmidingiz? O'z javobingizni izohlab bering.

5. Ajdodlarimizdan bizga boy madaniy meros qolgan. Nima deb o'ylaysiz, sizdan avlodlaringizga qanday madaniy meroslar qoladi?

Milliy g'urur –vatanparvarlik tuyg'usini o'stiradi

Bugun buni bilib olasiz

1. O'z yurtining vatanparvari kim?
2. Vatanparvarlik qanday va qayerda namoyon bo'ladi?
3. Vatanparvar bo'lish nimani anglatadi?

Matn tahlili

O'zbekiston ko'p millat va elatlarning vatani hisoblanadi. O'zini haqiqiy vatanparvar deb bilgan har bir kishi o'z vatanini sevadi va uni har doim himoya qilishga va muhofaza qilishga tayyor. Insonda har doim bitta vatan bor. Agar u ikki yoki undan ko'p Vatanga ega deb da'vo qilsa, unda umuman Vatan yo'q va u vatanparvarlik ruhiga ega emas. “Vatanparvarlik” so'zi har bir fuqaro o'z vatanini himoya qilishi kerak bo'lgan harbiy vaziyat bilan bog'liq bo'ladi. Baxtimizga, urushlar juda kam uchraydi va fuqarolar urushda vatanga bo'lgan sevgisini isbotlashlari shart emas. Ammo bu tinchlik davrida vatanparvarlik kundalik hayotda o'zini namoyon qilmaydi degani emas. Tinchlik davrida vatanparvarliksiz yashash shaxsiy manfaatlaringizni jamoat manfaatlaridan ustun qo'yish, xudbinlik va faqat o'zi haqida o'ylashni, boshqalarni unutishni anglatadi.

Tinchlik davrida vatanparvarlik O'zbekistonning manfaatlariga qaratilgan turli xil xatti-harakatlarda o'zini namoyon qilishi mumkin, bu sportchilarning Olimpiadadagi g'alabasi, bu fuqarolarimizning tinchligi va osoyishtaligini ta'minlash uchun vatanimiz chegaralarini himoya qilish, bu olimlarning katta daromad evaziga chet ellarda ishlashidan bosh tortishdir. Vatanni tashqi dushmandan himoya qilishga tayyorlik vatanparvarlik belgisidir; harbiy xizmatni tanlagan odam - vatanparvarlikni namoyish etadi. Vatanparvarlik – Vatanga muhabbat, unga sodiqligi, uning manfaatlariga o'z xatti-harakatlari bilan xizmat qilishga intilish. Amir Temur ibn amir Tarag'ay 1336 yil 9 aprelda Kesh viloyatining Xo'ja Ilg'or qishlog'ida dunyoga kelgan. Uning otasi amir Muhammad Tarag'ay barlos ulusiga mansub beklardan, bahodir jangchi, ulamoyu fuzaloga ixlosmand, ilm ahliga homiy va ishtiyoqmand kishi bo'lgan. Amir Temurning yoshligi haqida ma'lumotlar kam uchrasa-da, ayrim manbalarga qaraganda, u yoshligida xat-savod chiqarib, o'z davrining tibbiyot, riyoziyot, falakiyot, me'morchilik va tarix ilmlarini o'rgangan. Amir Temur bilan suhbatlashish sharafiga muyassar bo'lgan buyuk arab faylasufi Ibn Xaldun jahongir turk, arab, fors xalqlari tarixini, diniy, dunyoviy va falsafiy bilimlarning murakkab jihatlarigacha yaxshi o'zlashtirganini ta'kidlaydi. Amir Temur siyosat maydoniga kirib kelgan paytda, Movarounnahr mo'g'ullar

istibdodi ostida bo'lib, Chingizxon va Botuxon bosib o'tgan shahar va qishloqlar vayronaga aylangan, suv inshootlari buzib tashlangan yoki ishga yaroqsiz holga keltirilgan, Chingizxon Movarounnahrni o'zining ikkinchi o'g'li Chig'atoyxonga suyrug'ol sifatida in'om qilgan edi. Amir Temurning hayoti va faoliyatida ikki davr yaqqol ko'zga tashlanadi. Birinchi davri Movarounnahrni mo'g'ul xonligidan ozod qilib, yagona markazlashgan davlat tuzish, o'zaro urushlarga barham berish. Ikkinchi davri esa ikki yillik, uch yillik, besh yillik, deb ataluvchi boshqa mamlakatlarga yurishlari bilan xarakterlanadi. 1360-yillardan boshlab Amir Temur Movarounnahrda ichki nizo, urushlarda ishtirok eta boshladi va Mo'g'uliston hukmdori Tug'luq Temurxon, uning o'g'li Ilyosxo'jaga qarshi kurashlardan so'ng, Amir Husayn ustidan g'alaba qozongach, 1370 yilda Movarounnahr taxtining haqiqiy sohibi bo'ldi va Samarqandni hokimiyat poytaxti etib belgiladi. Amir Temur taxtga o'tirgach, Chig'atoy ulusining barcha yerlariga o'zini voris deb bildi va Sirdaryoning quyi havzasidagi yerlarni, Toshkent viloyatini, Farg'ona vodiysini, Xorazmni o'z hukmronligi ostiga kiritdi. Natijada, Movarounnahr va Xurosonda yirik markazlashgan davlat vujudga keddi. Sohibkiron so'nggi yillarda Eron, Iroq, Zakavkazy mamlakatlari, Hindiston, Oltin O'rda va Turkiya bilan bo'lgan janglarda g'olib chiqib, saltanat hududini sharqda Xitoy devoriga qadar, g'arbda — O'rta yer dengiziga, janubda esa Hindiston chegaralariga qadar kengaytirdi. Temur faoliyatida muayyan siyosiy yo'l — mayda feodal hukmronligini tugatish, muhim xalqaro karvon yo'llarida ustunlik qilib turgan Oltin O'rda, Eron va boshqa mamlakatlarning raqobatini yengib, Movarounnahrning siyosiy-iqtisodiy quvvatini ta'minlay oladigan markazlashgan davlat tashkil etish edi. Amir Temur avvalambor mamlakatda davlat tizimini mustahkamlash, boshqarishdagi tartib-intizom, qonunchilikni kuchaytirish, savdo-sotiq, hunar-mandchilikni kengaytirishga imkoniyat yaratish, soliqlarni tartibga solish, mamlakat himoyasini ta'minlash yo'lida qo'shinning qudratini oshirish kabilarga katta e'tibor berdi.

Milliy g'ururi baland, vatanparvar insoldardan biri haqida qisqacha yozib keling. Boshlang'ich sinflarda milliy g'ururni rivojlantirish uchun mana shunday o'quvchini fikrlashga undaydigan o'quv topshiriqlar ustida ishlash yaxshi samara beradi. Bunday mashg'ulotlar orqali o'quvchilar o'zlari uchun muhim bo'lgan tuyg'ularni his etadilar. Ayniqsa, milliy g'urur tuyg'usini o'stirish – tarbiya darslarning asosiy vazifasi. Mashg'ulotlarda jamoa bilan ishlash, hamkorlik, individual yondashish usullari samarador ekani aniqlandi

Foydalanilgan adabiyotlar:

Mirziyoev Sh. Erkin va farovon demokratik O'zbekiston davlatini birgalikda barpo etamiz. –T.: O'zbekiston, 2016. – 14-b.

M.Quronov, Y.Risyukova, O.Tigay, O.Usmanova, S.Xafizov 5-sinf Tarbiya darsligi. T.G.Gulom nomidagi nashriyat matbaa uyi. T. 2020 yil 105 bet.

M.Quronov, Y.Risyukova, O.Tigay, O.Usmanova, S.Xafizov 6-sinf Tarbiya darsligi. T.G.Gulom nomidagi nashriyat matbaa uyi. T. 2020 yil 108 bet.

4. Pirnazarova A. Tarbiya fanini o'qitishda yangi pedagogik texnologiyalarni qo'llash va unda ta'lim va tarbiyaning uzviyligi: tarbiya fanini o'qitishda didaktik o'yinlar//Yangi O'zbekiston talabalari axborotnomasi 2022. 77-78b.

5. Sapayev V. Tarbiya fanini o'qitishning ayrim dolzarb masalalari// Oriental Renaissance: Innovative, educational, natural and social sciences (E) ISSN: 2181-1784 www.oriens.uz SJIF 2023 = 6.131 / ASI Factor = 1.7 3(8), August, 2023

6. M.E.Axmedova. Pedagogika. Darslik.T. Tibbiyot matbaa nashriyat uyi 2022 y. 207 b.

7. Qodirov B. Komil inson tarbiyasining pedagogik asoslari. –T.: Mehnat, 2001. - 195 b.

8. Quronov M. Maktab ma'naviyati va milliy tarbiya. –T.: Fan, 1995. - 118 b.

9. O'zbek tilining izohli lug'ati. 5 jildlik. 5-jild. – T.: O'zME, 2020, – 150 b.

10. Xasanova Sh. Tarixiy obidalar bilan tanishtirish jarayonida tarbiyalanuvchilarda milliy g'ururni shakllantirish// International scientific journal volume 1 issue 7 uif-2022: 8.2 | issn: 2181-3337

11. Mustaqillik: ilmiy-ommapob lug'at. –Toshkent, Sharq. 2006. 125 b.

**LIBOS DIZAYN TA'LIMI: TALABALARDA KASB MALAKALARINI
SHAKLLANTIRISHNING AKTUAL MUAMMOLARI**

Umarova Zuxra Sa'dullaevna

*Kamoliddin Behzod nomidagi Milliy rassomlik va dizayn instituti o'qituvchisi, mustaqil
tadqiqotchi*

Abdullayeva Fotima Sagdullayevna

*Kamoliddin Behzod nomidagi Milliy rassomlik va dizayn instituti o'qituvchisi, mustaqil
tadqiqotchi*

<https://doi.org/10.53885/edinres.2024.02.1.050>

Annotatsiya: Maqolada O'zbekiston Oliy ta'lim tizimlarida "Libos dizayni" yo'nalishi bo'yicha talabalarning kasbiy malakalarini shakllantirishda ta'lim tarkibidagi ijodiy, texnik va nazariy fanlarning o'rni va samarasi haqida so'z yuritilmoqda. Shu maqsadda Milliy rassomlik va dizayn instituti hamda "Kimyo" xalqaro universitetidagi soha ta'limlarida ijodiy, texnik va nazariy fanlarning fan dasturlari darajasiga doir solishtirma tahlili amalga oshirilgan.

Kalit so'zlar: Libos dizayni, dizayner, badiiy ishlov berish ustasi, Kamoliddin Behzod nomli Milliy rassomlik va dizayn instituti, Kimyo Xalqaro Universiteti.

**ОБРАЗОВАНИЕ ДИЗАЙНА ОДЕЖДЫ: АКТУАЛЬНЫЕ ПРОБЛЕМЫ
ФОРМИРОВАНИЯ ПРОФЕССИОНАЛЬНЫХ НАВЫКОВ У СТУДЕНТОВ**

Умарова Зухра Садуллаевна

*Национальный институт искусства и дизайна Камолитдина Бехзода, преподаватель,
независимый исследователь*

Абдуллаева Фатима Сагдуллаевна

*Камолитдин Национальный институт искусства и дизайна Бехзода, преподаватель,
независимый исследователь*

Аннотация: В статье говорится о роли и эффективности творческих, технических и теоретических предметов, в формировании навыков профессионализма выпускников по направлению «Дизайн одежды» действующих вузах в Узбекистане. Одновременно в статье проведен сравнительный анализ места и значения творческих, технических и теоретических предметов в профильном образовании в Национальном институте художеств и дизайна имени Камолитдина Бехзода и в Ташкентском Международном Университете Кимё.

Ключевые слова: Дизайн одежды, дизайнер, мастер художественной обработки, Национальный институт художеств и дизайна имени Камолитдина Бехзода, Ташкентский международный университет Кимё.

**CLOTHING DESIGN EDUCATION: CURRENT PROBLEMS OF FORMING
PROFESSIONAL SKILLS IN STUDENTS**

Umarova Zuxra Sadullaevna

Kamoliddin Behzod National Institute of Art and Design, teacher, independent researcher

Abdullayeva Fatima Sagdullayevna

Kamoliddin Behzod National Institute of Art and Design, teacher, independent researcher

Abstract: The article talks about the role and effectiveness of creative, technical and theoretical subjects in the formation of professional skills of graduates in the direction of "Fashion Design" at existing universities in Uzbekistan. At the same time, the article provides a comparative analysis of the place and importance of creative, technical and theoretical subjects in specialized education at the National Institute of Arts and Design named after Kamoliddin Bekhzod and at the Tashkent International

Chemical University.

Keywords: Fashion design, designer, master of artistic processing, National Institute of Arts and Design named after Kamoliddin Bekhzod, Tashkent International University Kimyo.

Dizayner faoliyatining ob'ekti - bu inson hayotiy faoliyatining barcha sohalariga oid har qanday mahsulot turlarini qamrab oladi. Ijodkor-rassomlardan farqli o'laroq, dizaynda faoliyat olib boruvchi mutaxassislar o'z g'oyalarini maqsadli qo'llashga e'tibor qaratgan holda rivojlantiradilar. Dizayn sohasining aktual yo'nalishlaridan biri bo'lgan libos dizayni sohasida kasbiy malakaga ega bo'lish uchun badiiy did va libos eskizlarini chizish ko'nikmalarining o'zi yetarli emas. Dizayn murakkab badiiy-texnik soha bo'lganligi sababli, uni faqatgina ta'lim dasturlarida belgilangan auditoriya soatlari mobaynida o'zlashtirib bo'lmaydi. Shu bilan birga malakali libos dizayneri bo'lishi uchun iste'dodning o'zi ham kamlik qiladi.

Metodlar va o'rganilganlik darajasi. So'nggi yillarda O'zbekistonda dizayn metodologiyasining XX asr mobaynida shakllantirilgan asoslari hamda, uning XXI asr davomida aktuallik kasb etib kelayotgan aspektlarini tadqiq etish dolzarblik kasb etmoqda. Aytish mumkinki, shu kunga qadar yurtimiz tadqiqotchilari tomonidan dizayn metodologiyasi asoslarining soha amaliyotidagi ustuvor jihatlari yetarli darajada tadqiq etilmagan. Natijada, bugungi kunda mamlakatimizdagi dizayn sohalar doirasida mutaxassislarning "dizayn-loyihalash" faoliyatlarini ob'ektiv tadqiq etish borasida muammolar mavjudligi ko'zga tashlanmoqda. XX asrning taniqli dizayn nazariyotchilaridan biri bo'lgan Tomas Maldonadoning ta'rifi bo'yicha: "Dizayn - ijodiy faoliyat, uning maqsadi sanoatda ishlab chiqarilgan ob'ektlarning tashqi qo'rinishiga doir sifatlarini aniqlash; shaklning bu sifatleri uning nafaqat tashqi ko'rinishga, balki, tizimni yaxlit birlikka aylantiruvchi (ishlab chiqaruvchi va iste'molchi nuqtai nazaridan) tarkibiy va funksional bog'lanishlarga taalluqlidir. Dizayn sanoat ishlab chiqarishi natijasida yuzaga keladigan inson muhitining barcha aspektlarini qamrab olishga intiladi" [1]

Lotin tilidan kelib chiqqan italyancha disegno so'zi uzoq vaqt davomida "chizma, tasvir" so'zlarining tavsifi uchun hamda, "g'oya, loyiha, reja" ma'nolarida qo'llanilgan. XVI -asr Italiya Uyg'onish davri san'atida, "disegno intero" iborasi rassom tomonidan shakllantirilgan san'at asari g'oyasi - konsepsiyasini anglatgan. 1588 yilgi Oksford lug'ati so'zning quyidagi talqinini beradi: "mutaxassis tomonidan amalga oshirilishi kerak bo'lgan narsa uchun o'ylab topilgan reja yoki jadval, kelajakdagi san'at asarining birinchi qoralama tasviri - eskizi". Richard Redgreyvning fikricha: "Dizayn ikki tomonlama hususiyatga ega. Birinchi navbatda -yaratilgan ob'ektning foydalanish maqsadiga qat'iy rioya qilish. Ikkinchisi - bu foydali tizimning go'zalligi yoki bezaklari [1].

Jahon miqosidagi dizayn amaliyotida - "dizayn-loyihalash" faoliyati ta'kidlab o'tilgan birinchi hususiyat asosida ya'ni, dizayn maxsulotlarining foydalanish hususiyatlarini takomillashtirish maqsadi ustunlik qiladi. Mamlakatimiz dizayn amaliyotida Rossiyadagi soha amaliyotidagidek, ikkinchisi hususiyat aniqrog'i, dizayn ob'ektlarining tashqi go'zalligini shakllantirish ustunlik qiladi.

XX asrning o'rtalarida professional leksikonda sanoat ishlab chiqarish sharoitlarida shakl hosil qilish jarayonlariga "industrial dizayn" (sanoat dizayni) atamasi qo'llanilgan. So'ngra, XX asrning so'nggida sanoat ishlab chiqarish uchun shakl hosil qilish jarayonlaridagi badiiy -loyihalash faoliyati "dizayn" deb nomlana boshlagan.

Dizayn faoliyatining predmetini "insonni o'rab turgan uyg'un, mazmunli va ifodali buyumlar - fazoviy muhitini yaratish" tashkil etadi. Dizayn-loyihalash faoliyatining ob'ekti turli xil ob'ektlar bo'lishi mumkin. Ularga: texnik maxsulotlar, ijtimoiy ishlab chiqarish mahsulotlari, ularning "inson-ob'ekt-muhit" munosabatlar tizimidagi komplekslari, shuningdek, "ob'ektning nafaqat tashqi ko'rinishi, balki, asosiy o'rinda, ishlab chiqarish, iste'mol va ijtimoiy munosabatlar samaradorligini oshirishga xizmat qiladigan funksional va kompozitsion yaxlitlik" jihatlari tashkil etadi.[1]

Dizayn loyihalash faoliyati - loyihalashtirilgan ob'ektning barcha itimoiy zaruriy xususiyatlarining yaxlit tuzilishi va kombinatsiyasidan tashkil topadi. Dizaynning asosiy ishchi kategoriyalari quyidagilardan iborat:

Obraz - dizaynerning ijodiy yondoshuvi asosida loyihalangan badiiy obrazli model;

Funksiya - buyum bajarishi lozim bo'lgan vazifa;

Morfologiya - maxsulot shaklining funksiyasi, tayyorlash materiali va usuliga mos ravishda tashkil etilgan hamda dizaynerning g'oyasini mujassamtirilgan tuzilishi;

Texnologik shakl - ishlab chiqarish texnologiyasiga mos texnik hususiyatlari;

Estetik qiymat - obe'ktning sub'ektning estetik idealiga mos kelishi.

Dizayn xaqidagi yuqoridagi fikrlar uning yo'nalishlaridan biri bo'lgan "Libos diayni" sohasiga ham taaluqlidir. Shu sababli, soha ta'limida bo'lajak mutaxassislarining liboslardagi konstruktiv-texnologik va badiiy-ijodiy hususiyatlarni mutanosiblikda qo'llash bo'yicha kasb malakasini shakllantirish ta'limning asosiy maqsadlaridan biri hisoblanadi. Xususan, bugungi kunda O'zbekistonda "Libos dizayni" sohasida ta'lim jarayonlarini olib boruvchi Oliy ta'lim dargohlari – Kamoliddin Behzod nomidagi Milliy rassomlik va dizayn institutining "Libos dizayni" kafedrasini; Toshkent to'qimachilik va yengil sanoat institutining "Kostyum dizayni" kafedrasini; hamda, Toshkentdagi Kimyo universitetining "Libos dizayni" kafedralarida soha doirasidagi ta'lim jarayonlari yuqorida tadqiq etilgan dizayn-loyihalash faoliyatini qamrab olgan ta'lim dasturlari asosida olib borilmoqda. Shuningdek, viloyatlardagi universitetlar qoshida tashkil etilgan libos dizayni yo'nalishlarida ham ta'lim jarayonlari ushbu ta'lim dasturlariga muvofiq yo'lga qo'yilgan. Toshkent shahridagi Singapur menejmentni rivojlantirish institutining "Fashion product and promotion" fakultetida sanab o'tilgan nazariy-amaliy faoliyatlar libos dizayni sohasidagi fashion marketing bilim va ko'nikmalari bilan uyg'un holda olib borilmoqda.

Kamoliddin Behzod nomidagi Milliy Rassomlik va dizayn institutining "Libos dizayni" kafedrasini. Mazkur institut va unda olib borilayotgan dizayn ta'limi jarayonlarining tashkil etilishi O'zbekiston Respublikasi Prezidentining 1997 yil 23 yanvardagi "O'zbekiston Badiiy Akademiyasini tashkil etish haqidagi Farmoni, Vazirlar Mahkamasining 1997 yil 11 martdagi 131-sonli Qaroriga asosan Mannon Uyg'ur nomidagi Toshkent davlat san'at institutining (hozirgi O'zbekiston san'at va madaniyat instituti) Rassomlik fakulteti negizida Kamoliddin Behzod nomidagi Milliy rassomlik va dizayn institutini tashkil topishi bilan shakllantirilgan. O'sha davrda institutining nomida "dizayn" atamasining qo'llanilishi bilan ushbu soha rasmiy maqomga ega bo'lgan hamda dizayn ta'limini tez suratlarda bilan shakllanishiga yo'l ochgan desak mubolag'a bo'lmaydi.[2]

"Respublikamizda dizayn sohasi bo'yicha malakali mutaxassis kadrlar tayyorlashga talab yuqoriligi sababli 1999-2001 yillar mobaynida ushbu institutning rektori vazifasida faoliyat olib borgan professor S.Abdullaev tomonidan Kamoliddin Behzod nomidagi Milliy rassomlik va dizayn instituti amaliy san'at fakulteti tarkibida "Dizayn" kafedrasini tashkil etilgan. Uning tarkibida 5120900 - Dizayn ta'lim yo'nalishidagi ko'plab ixtisosliklar qatorida "Libos dizayni" sohasi bo'yicha ham professor X.Kamilova bilan hamkorlikda libos dizaynerlarini tayyorlaydigan ta'lim tizimi yo'lga qo'yilgan.

2001 yildan "Dizayn" kafedrasidan "Liboslar dizayni" kafedrasini ajralib chiqqan. 2003 yilda "Dizayn" fakulteti tashkil etilgan".[3] "Kafedrada hozirgi kunda quyidagi ta'lim yo'nalishlari bo'yicha malakali mutaxassis kadrlar tayyorlanadi:

Bakalavr ta'lim yo'nalishlari:

60210400 - "Dizayn (libos va gazlamalar)"

60112400 - "Professional ta'lim: dizayn (libos va gazlamalar)

Magistratura yo'nalishida:

"Dizayn (libos va gazlamalar)" mutaxassisligi bo'yicha oliy ma'lumotli kadrlar tayyorlanadi.

"Libos dizayni" kafedrasida bakalavr ta'lim yo'nalishlarida quyidagi: Libosda kompozitsiya va rang, Dizayn - loyihalash, Tikuv buyumlari texnologiyasi, Kiyimni konstruksiyalash, Zamonaviy moda va uslublarning tarixi, Dizayn metodologiyasi asoslari, Feyshn illustratsiya, Bosh kiyim va aksessuarlarni loyihalash, Dizayn va reklama, Kostyum va uning bichimi tarixi, Dizayn ob'ektini kompyuterda loyihalash mutaxassislik fanlari o'qitiladi.

Magistratura ta'lim yo'nalishida esa Kreativ loyihalash, Moda dizaynida tadqiqot, Turli materiallarda badiiy loyihalash, Feyshn marketing kabi mutaxassislik fanlari o'qitiladi".[4]

Mazkur tadqiqotda Kamoliddin Behzod nomidagi Milliy rassomlik va dizayn institutining "Libos dizayni" kafedrasida olib borilayotgan ta'lim jarayonlari - nazariy, texnik, ijodiy (amaliy) fanlar hamda mustaqil ta'lim faoliyati kesimida tahlil etildi. Tahlil xulosalari qayd etib o'tilgan yo'nalishda o'qitiladigan fanlar nisbati asosida shakllantirildi. (1-jadval). Xususan, xulosada kafedra faoliyatida "Libos dizayni" sohasining nazariy aspektlarini o'z ichiga olgan fanlar, ushbu soha doirasida talabalarining kasb malakalarini shakllantirishlarida asosiy o'ringa ega bo'lgan texnik yo'nalishdagi fanlar nisbatidan ortiq ekanligi qayd etildi. Bu esa, "dizayn-loyihalash" faoliyatini samarali tashkil etishda zarur bo'lgan dizayn kategoriyalarining uch bosqichini (ob'ektning funksiyasi, morfologiyasi va texnologik shakl berish jarayonlari) qamrab olgan bilim va ko'nikmalarning talabalarda yetarli darajada

shakllantirilishida muammolar mavjudligini ko'rsatadi. Shuningdek, tadqiqot davomida ijodiy (amaliy) fanlar nisbati ta'lim jarayonlarida o'qitiladigan nazariy va texnik yo'nalishdagi fanlarga nisbatan ortiq ekanligi aniqlandi. Mazkur xulosadan kelib chiqadiki, kafedrada o'qitilayotgan ijodiy (amaliy) fanlar nisbati bo'lajak mutaxassislar ya'ni, talabalarining liboslarni loyihalash faoliyatlaridagi estetik, loyihaviy va amaliy jarayonlarni talab darajasida amalga oshirishlariga yordam beradi. Shuningdek, tahlil natijalari asosida kafedra faoliyatida mustaqil ta'lim faoliyatiga ham keng o'rin berilayotganligi qayd etildi. Bu esa, libos dizayni sohasi ta'limining asosiy talablaridan biri bo'lgan malakali - "amaliyotchi dizayner" mutaxassislarni shakllanishida muhim jihatlardan hisoblanadi. Sababi, dizayn-loyihalash faoliyati doirasidagi kasb malakalarini ta'lim dasturlarida belgilangan auditoriya soatlari mobaynidagina o'zlashtirib bo'lmaydi. Bu jarayonda talabalar tomonidan mustaqil ta'lim mashg'ulotlari davomida olib boriladigan texnik-ijodiy faoliyatlar malakali mutaxassislar shakllanishida aktual ahamiyat kasb etadi.

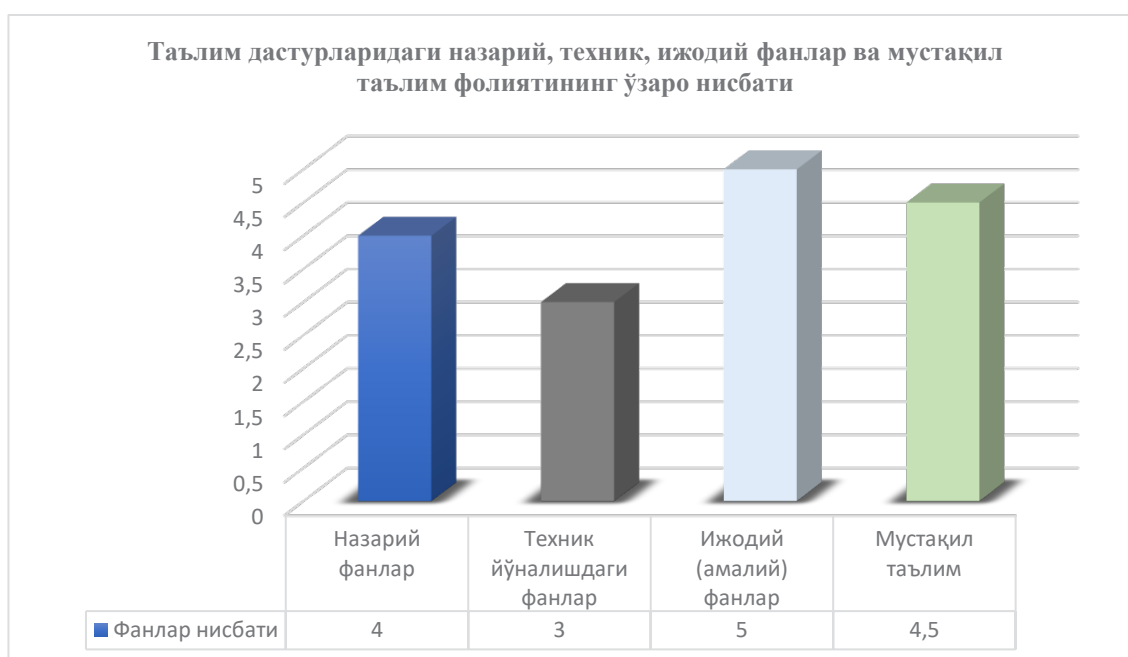

1-jadval. Ta'lim dasturlaridagi nazariy, texnik, ijodiy (amaliy) fanlar hamda mustaqil ta'lim faoliyati kesimidagi tahlil natijalari.

Toshkentdagi Kimyo universitetining "Libos dizayni" kafedrasida hozirgi kunda quyidagi ta'lim yo'nalishlari bo'yicha malakali mutaxassis kadrlar tayyorlanadi: Bakalavr ta'lim yo'nalishi: 60210400 - Dizayn (kostyum). "Libos dizayni" kafedrasida ta'limi 4 yilni (8 semestr) tashkil etadi. Talabalar ta'lim jarayonlarida liboslarni loyihalash, moda illustratsiyalarini yaratish, modellashtirish, materiallarga badiiy bezak berish, libos yaratishning texnologik bosqichlarini o'rganish, kompyuter dasturlari yordamida dizayn – loyihalar yaratish va modellashtirish kabi bilim va ko'nikmalarni egallaydilar.

"Libos dizayni" kafedrasida bakalavr ta'lim yo'nalishlarida quyidagi: Libos dizayni, Loyihalash, San'at tarixi, Rangshunoslik, Kostyum tarixi, Materialshunoslik, San'at psixologiyasi, Eksperimental grafika, Modellashtirish, Moda tarixi, Kompyuter dizayni (Clo 3D), Moda mediasi, Modadagi fotografiya, Dizayn metodologiyasi mutaxassislik fanlari o'qitiladi" [5].

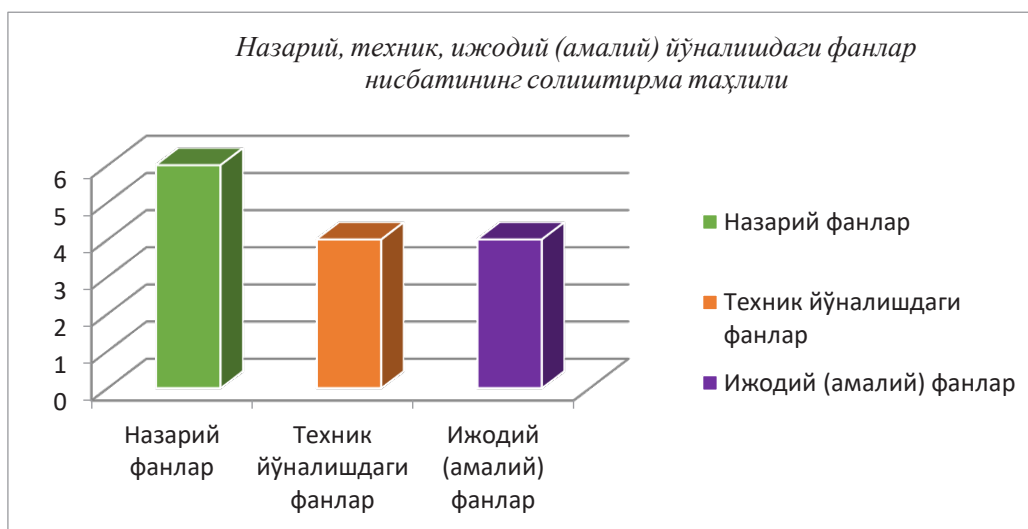

2-jadval. Ta'lim jarayonlarida o'qitiladigan nazariy, texnik, ijodiy (amaliy) fanlar nisbatining solishtirma tahlili natijalari.

Mazkur tadqiqotda Toshkent shahridagi Kimyo universitetining “Libos dizayni” kafedrasida ta'lim tizimidagi nazariy, texnik, ijodiy (amaliy) fanlar nisbatining tahlili olib borildi (2-jadval). Tahlil davomida ta'lim jarayonlaridagi texnik va ijodiy (amaliy) fanlarning o'zaro nisbati teng ekanligi aniqlanishi bilan bir qatorda, nazariy fanlarning texnik va ijodiy (amaliy) fanlar nisbatidan 1 barobar ortiq ekanligi xulosa qilindi. Libos dizayni sohasining amaliy sohalar qatoriga kirishini inobatga olgan holda ta'lim jarayonlarida amaliy va texnik fanlarni o'qitish soatlari soha nazariyasiga doir fanlar uchun belgilangan me'yordan ortiq bo'lishi zarurligini qayd etish joiz.

Xulosa. Kamoliddin Behzod nomidagi Milliy rassomlik va dizayn instituti hamda Toshkent shahridagi Kimyo xalqaro universitetining “Libos dizayni” kafedralari ta'lim tizimidagi nazariy, texnik va ijodiy (amaliy) fanlarning ta'lim jarayonidagi o'rnini solishtirma tahlili natijasida quyidagi xulosalar qayd etildi:

ushbu oliy ta'lim tizimlarida libos dizayni sohasining nazariy aspektlari shakllanishi va rivojlanish jarayonlarini o'qitishga yetarli darajada e'tibor berilmoqda. Ammo, ta'lim jarayonlarida moda tarixining ijtimoiy, iqtisodiy va ma'naviy aspektlar doirasidagi rivojlanish mexanizmlari, dizayn metodologiyasi asoslarining zamonaviy ilm-fan nuqtai nazaridan ustuvor bo'lgan prinsiplari, hamda talabalarning ushbu bilimlardan dizayn-loyihalash amaliyotida samarali foydalanishiga doir bilim va ko'nikmalari tor doirani qamrab olmoqda;

shu bilan bir qatorda O'zbekistonda dizayn metodologiyasi asoslari bo'yicha olib borilayotgan ilmiy tadqiqotlar, nashr etilayotgan ilmiy maqolalar sanoqli bo'lib, ularda soha metodologiyasining uning amaliyoti rivojidadagi ustuvorligi masalalari mutaxassislar e'tiboridan chetda qolmoqda.

Bundan kelib chiqadiki, o'zbek moda industriyasining istiqboldagi rivojlanish faktorlari birinchi galda mazkur soha bo'yicha sifatli bilimga ega bo'lgan malakali kadrlar yetishtirish mexanizmlarini qayta ko'rib chiqish va bu borada moda industriyasi rivojlangan davlatlar ta'lim tizimidagi nau xaularni amalga tadbiq etish jarayonlariga to'g'ridan to'g'ri bog'liq.

Ushbu yo'nalishlar doirasida ta'lim tizimlarini tashkil etish jarayonlarida asosiy e'tiborni qayd etib o'tilganidek, nazariy, texnik, ijodiy (amaliy) yo'nalishdagi fanlarning nisbatlarini dizayn-loyihalash amaliyoti talablaridan kelib chiqqan holda tizimli shakllantirish hamda ta'lim tizimini to'g'ridan to'g'ri amaliyotga bog'langan holda olib borish vazifalariga qaratish maqsadga muvofiq hisoblanadi.

Foydalanilgan adabiyotlar ro'yxati

<https://ru.wikipedia.org/Design>

Хасанова Н.С. XX аср Ўзбекистон бадиий таълими (тарихи ва ривожининг асосий тенденциялари)/ Илмий муҳаррир санъатшунослик доктори, профессор К. Б. Оқилова; – Тошкент: “San`at” журнали нашриёти, 2014. – 324 б. (Монография).

Умарова З., М.Иргашева. Ўзбекистонда дизайн таълими: шаклланиш ва ривожланиш

босқичлари. Ozbekiston badiiy akademiyasi Kamoliddin behzod nomidagi Milliy rassomlik va dizayn Instituti “Dizayn - sanat va fan tutashuvidagi faoliyat sifatida” Mavzusidagi Xalqaro ilmiy-amaliy konferensiva materiallari to’plami. 2023 y. 131-b.

<https://mrdi.uz/institut/fakultetlar/amaliy-sanat-va-dizayn/libos-dizayni-kafedrasi/>

<https://kiut.uz/uz/institute/submenu/academic-departments/libos-dizayni/>

Абросе Е. Индустрия моды в условиях глобализации культуры: автореферат дисс. ... кандидатакультурологических наук.24.00.01/теория и история культуры(культурология). –Санкт-Петербург.: 2006. – с. 7.

Гофман А.Б. Мода и социальные группы / А.Б. Гофман // Тр. ВНИИ техн. эстетики. М., 1988. - Вып. 54. - С. 67-80.

Зырина М. А. Современные аспекты проектной деятельности дизайнера Текст. // Мода и дизайн: исторический опыт новые технологии/ пер. С. Н. Зенкина. М.: Издательство им. Сабашниковых, 2004. 512 с.5:

TARIX DARSLARIDA O'QUVCHILARNI MILLIY VA UMUMINSONIY QADRIYATLAR RUHIDA TARBIYALASH METODIKASINI TAKOMILLASHTIRISH YO'LLARI

Usmonova Matluba Nosirovna

O'zbekiston Respublikasi Ichki ishlar vazirligining ixtisoslashtirilgan maktab-internat oliy toifali tarix fani o'qituvchisi, mustaqil tadqiqotchisi
<https://doi.org/10.53885/edinres.2024.02.1.051>

Annotatsiya. Jahon taraqqiyotida globallashtirish tobora avj olib borayotgan, shiddatli o'zgarishlar sodir bo'layotgan murakkab zamonda, axloqiy tarbiyada milliy va umuminsoniy fazilatlarining o'rnini o'rganish, tahlil qilish va aniqlash, yosh avlodni tarbiyalash tarixiy zarurat va davr talabidir. Mamlakatimiz fuqarolari va o'quvchilari orasida milliy-mafkuraviy tarbiya ishlarini takomillashtirish, shuningdek, bugungi kunda jamiyatda kuchayib borayotgan loqaydlik, beparvolik, milliy qadriyatlarimizga bepisandlik kabi ijtimoiy illatlar jamiyat va davlat uchun zararli ekanligini yoritib berish g'oyat dolzarb. Ushbu maqolada avloddan avlodga meros bo'lib qoladigan milliy va umuminsoniy qadriyatlarni tarix darslarida tarbiyalash usullari haqidagi fikrlar ilgari surilgan.

Kalit so'zlar; Milliy va umuminsoniy fazilatlar, milliy urf-odatlar, oila, mahalla, ahloqiy madaniyat.

НАЦИОНАЛЬНЫЕ И ОБЩЕЧЕЛОВЕЧЕСКИЕ ИДЕИ, ОСНОВАННЫЕ НА БОГАТОМ НАСЛЕДИИ ПРЕДКОВ

Усмонова Матлуба Носировна

Внутренние дела Республики Узбекистан специалист министерства школа-интернат высшей категории преподаватель истории, независимый исследователь

Аннотация. Сложные времена, когда в мировом развитии ускоряется глобализация, где происходят кардинальные изменения, изучение, анализ и определение места национальных и общечеловеческих качеств в нравственном воспитании, воспитании подрастающего поколения является исторической необходимостью и требованием раз. Весьма актуально совершенствовать национально-идеологическое воспитание среди граждан и студентов нашей страны, а также пролить свет на то, что такие социальные пороки, как равнодушие, безразличие, неуважение к нашим национальным ценностям, которые сегодня возрастают в обществе, наносят вред обществу и государству. В данной статье выдвигаются идеи о методах воспитания национальных и общечеловеческих ценностей, которые передаются из поколения в поколение на уроках истории.

Ключевые слова. Национальные и общечеловеческие качества, национальные традиции, семья, соседство, нравственная культура.

PEDAGOGICAL OPPORTUNITIES FOR CULTIVATING NATIONAL AND UNIVERSAL QUALITIES IN STUDENTS OF SPECIALIZED BOARDING SCHOOLS

Usmonova Matluba Nosirovna

Internal Affairs of the Republic of Uzbekistan specialized of the ministry the boarding school is of the highest category history teacher, independent researcher

Abstract. In the complex times, when globalization is accelerating in the world development, where drastic changes are taking place, studying, analyzing and determining the place of national and universal qualities in moral education, educating the young generation is a historical necessity and a demand of the times.

It is very urgent to improve national-ideological education among the citizens and students of our country, as well as to shed light on the fact that social evils such as indifference, indifference, disrespect for our national values, which are increasing in society today, are harmful to society and the state. In this article, ideas about methods of education of national and universal values that are inherited from generation to generation in history lessons are put forward.

Keywords; National and universal human qualities, national traditions, family, neighborhood, moral culture

Kirish. O‘zbekiston Respublikasida amalga oshirilayotgan islohotlarning bosh negizida zamonaviy, bilimlarni mustahkam egallagan, intellektual-salohiyatli, bilimli, iqtidorli raqobatbardosh kadrlarni tayyorlashda o‘quvchilarni milliy va umuminsoniy qadriyatlar ruhida tarbiyalash, ularning ma’naviy-ahloqiy tarbiyasi, aqliy salohiyati hamda individual-shaxsiy fazilatlarini rivojlanishi alohida ahamiyatlidir. Demak, ixtisoslashtirilgan maktab-internat o‘quvchilarini milliy va umuminsoniy qadriyatlarga sodiqlik ruhida tarbiyalash orqali ta’lim-tarbiyaviy faoliyatda ijtimoiy munosabatlarga kirishishini hisobga olgan holda milliy o‘zlikni anglashi, millat taqdiri va kelajagi uchun qayg‘ura oladigan, vatanparvar yoshlarni tarbiyalash masalasi muhim o‘rin tutadi.

Mamlakatimizda ta’lim-tarbiya sohasida olib borilayotgan ishlar samaradorligini oshirish hamda o‘quvchilarning bilimi milliy va umuminsoniy qadriyatlarga sodiqlik ruhida tarbiyalanishiga bugungi kunda umumiy o‘rta ta’lim muassasalarini bilan bir qatorda ixtisoslashtirilgan maktab-internatlarida o‘quv-tarbiya jarayoni samarali tashkil qilish, yoshlarning zamonaviy ta’lim talablari darajasi bo‘yicha o‘zi bilimni muntazam oshirib borishi, yuksak ahloqiy-ma’naviyatli, ma’naviy yetuk, barkamol avlodni, jismonan sog‘lom shaxsni ta’lim-tarbiya asosida kamolga yetkazish, ularning kreativ-ijodkorligini, kasbiy-ahloqiy, ma’naviy-tarbiyaviy sifatlarini uyg‘unlikda rivojlantirish orqali oshirish borasida tizimli ishlar amalga oshirib kelinmoqda.

Jumaladan, O‘zbekiston Respublikasi Prezidenti Shavkat Mirmonovich Mirziyoyev[1; 39-b.] jamiyat hayotida yosh-avlod va ularning xalq oldida mas’uliyatiga e’tibor berar ekan: “Yoshlarimiz, jamiyatimiz va mamlakatimizning kelajagi uchun strategik ahamiyatga ega[1]” deb ta’kidlar ekan mamlakatimiz ta’lim va fan sohasida amalga oshirilayotgan tub islohotlarda ham o‘z samarasini ko‘rsatmoqda. Shuning uchun, yosh-avlodning jamiyatda o‘z intellektual salohiyati va o‘z iste’dod va iqtidorini namoyon etishi uchun barcha imkoniyatlar yaratib berilmoqda.

Ma’lumki, ixtisoslashtirilgan maktab-internatlar o‘quvchilarini ulug‘ ajdodlarimizning munosib vorislari ekanliklari, ayni vaqtda, jahon va zamonning umumbashariy yutuqlarini egallash ruhida tarbiyalash muhim ahamiyat kasb etmoqda. Mustaqillik yillarida ajdodlarimizning sh’ani-shuxrati qayta tiklandi va e’zozlandi, ta’lim muassasalarida ularning ijodlari, mehnat faoliyatlari, hayotiy kechinmalari va hikmatli hamda fazilatli ishlari haqida o‘rganish va tadqiqotlar olib borish keng yo‘lga qo‘yildi. BMTning “Yoshlar strategiyasi”da ta’kidlanganidek: “Yoshlar siyosida eng qimmatli va o‘ta muhim resurslar mujassam topgan bo‘lib, unga har qancha investitsiya kiritilsa arziydi, chunki bu sarmoyalar bir necha barobar ziyoda bo‘lib qaytadi”. [2;251-b]

Jumladan, hozirgi vaqtda respublikamiz umumta’lim ta’lim muassasalarida o‘quvchilarning milliy va umuminsoniy qadriyatlar ruhida tarbiyalashini rivojlantirishda ma’naviy-ahloqiy, tarbiyaviy mezonlarga, ta’limning shakl, metod, vositalari, mexanizmlarini rivojlantirish muhim ahamiyat kasb etmoqda. O‘quvchilarga ta’lim va tarbiya berishning barcha bosqichlarini texnologik jihatdan modernizatsiyalashtirish, hozirgi zamonaviy ta’lim sharoitidan kelib chiqib ta’lim tizimida muhim strategik ustuvor yo‘nalishlarda olib borilayotgan islohotlar hamda milliy qadriyatlarga sodiqlik ruhida tarbiyalash bo‘yicha muhim ustuvor vazifalarni bajarish masalasini davrning o‘zi taqozo etmoqda. Bunda “Yangi O‘zbekistonning taraqqiyot strategiyasi”ning ma’naviy yo‘nalishlari va bugungi shiddatli, globallashtirish jarayonlarida yuzaga kelayotgan muammolarni bartaraf etish yo‘llari hisobga olingan. Milliy va umuminsoniy qadriyatlar o‘zi tug‘ilib o‘sgan Ona yurtga ehtirom, unga sadoqatlik, kamtarlik, mardlik, ota-onaga va kattalarga doim hurmat ko‘rsatish, intizomlilik, yordamga muhtojlarga shafqatli bo‘lish kabi ezgu fazilatlarini, adolatparvarlik, insonparvarlik, halollik, tinchlikni qadrlash kabi ezgulikka yo‘g‘rilgan qadriyatlarni ixtisoslashtirilgan maktab-internat o‘quvchilarida singdirish orqali tarbiyalashning pedagogik jarayon modelini aratishni belgiladik.

Ixtisoslashtirilgan maktab-internat o‘quvchilarini milliy va umuminsoniy qadriyatlar ruhida tarbiyalash bo‘yicha o‘quvchilarni ahloqiy-tarbiyalash, uning milliy g‘ururi, ongini oshirish muhim o‘rin tutmoqda. Jumladan, yosh avlod tarbiyasi, uning ertangi kunga ishonch ruhida tarbiyalashi, kelajak masalasi ma’naviy kamoloti, balki jamiyat taraqqiyotini ham belgilashda muhim ustuvor vazifalardandir. Bizga ma’lumki, o‘quvchilarini milliy va umuminsoniy qadriyatlar ruhida tarbiyalash ma’naviy-ahloqiy qadriyatlarining egallanganligi, ta’limning barcha sohalari bo‘yicha bilimga ega bo‘lishi, ijtimoiy-gumanitar fanlar o‘qitish jarayonida bilim, ko‘nikma, malakalarga ega bo‘lishi, milliy qadriyatlarga sodiqlik, odob-axloq tamoyillarini egallashi, shaxsning mustaqil rivojlanishiga motivli intilishi, milliy iftihar ruhida tarbiyalashda vatanparvarlik tuyg‘usini shakllantirish, o‘ziga ishongan raqobatbardosh

kadrlar etib tarbiyalashda ta'limning shakl, metod va vositalarni o'quv-tarbiya jarayonida qo'llashni taqozo etadi.

Hozirgi vaqtda ta'lim tizimining samaradorligini oshirish maqsadida zamonaviy texnika va innovatsion ta'lim texnologiyalarini amaliyotda qo'llashda milliy va umuminsoniy qadriyatlardan foydalanish alohida ahamiyat kasb etadi. Ijtimoiy gumanitar fanlar tizimida "Tarbiya" fani tizimi metodik asosini yaratish maqsadida ijtimoiy-gumanitar fanlar bo'yicha bilimlarini yanada chuqurlashtirish va mustahkamlash bo'yicha, bilim, ko'nikma va malakalar hosil qilish, mantiqiy tafakkuri va kreativ – ijodiy sifatlarini rivojlantirish, o'quvchilarni emotsional-irodaviy tafakkurini oshirib borish bo'yicha ishlarni takomillashtirish zarur.

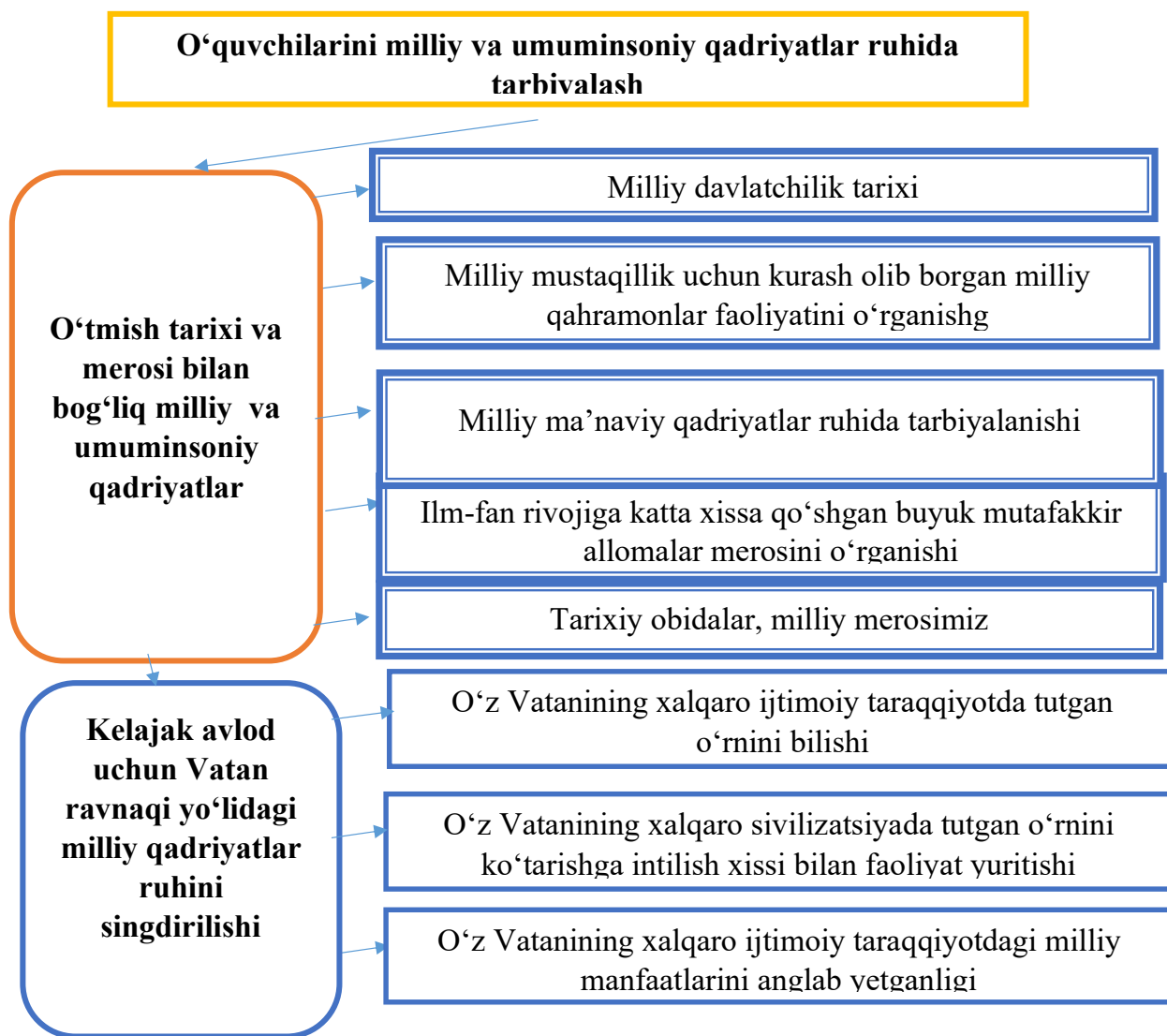

1-rasm O'quvchilarini milliy va umuminsoniy qadriyatlar ruhida tarbiyalashning ta'sir jihatlari

Ushbu rasmda o'quvchilarini milliy va umuminsoniy qadriyatlar ruhida tarbiyalashda, milliy ongning har tomonlama millat yagona tili, urf-odatlarini, an'analari, qadriyatlari va ma'naviyati yuqoriga, oddiydan murakkabga tomon rivojlanib borishining muhim mezonini ekanligi ko'rsatilgan. O'quvchilarini milliy va umuminsoniy qadriyatlar ruhida tarbiyalashni ham har bir millatning o'z-o'zini anglashi vatan kelajagi yo'lidagi mas'uliyatligiga tarixiy bilimlar orqali munosabatini oshirish bilan alohida o'rin tutadi.

Bu borada tadqiqotlar olib borgan H.Giesecke o'z tadqiqotlarida maktablarda milliy va umuminsoniy qadriyatlar ta'limi o'quvchilarda shakllantirilishi kerak bo'lgan qadriyatlarni uzatishga qanday hissa qo'shishi mumkinligining uchta jihatini ko'rsatib o'tadi. Unga ko'ra, birinchi navbatda, bolalarda milliy va umuminsoniy qadriyatlarning shakllanishining asosiy qismi ularning yoshi va zamon modasidan kelib chiqadigan tanlovlar bilan bog'liq bo'lib, ularning bir qismi ommaviy axborot vositalari, ya'ni bolalar o'z hayotlarini olib boradigan ijtimoiy sohalar, faqat kichik bir qismini o'qituvchilar tashkil etadi. Boshqacha qilib aytganda, o'qituvchilar o'quvchilarda milliy va umuminsoniy qadriyatlarni shakllantirish jarayonini mustaqil shaklda yarata olmaydilar, ular faqat to'ldiruvchi va tuzatuvchi pozitsiyada aralashishlari mumkin. O'qituvchilarning milliy va umuminsoniy qadriyatlar ruhida tarbiyalash va qadriyatlar nuqtai nazaridan maktabdan tashqarida ta'sir o'tkaza olmasligi bu sohadagi pedagoglarning ta'sirini cheklaydi. [4;236-b]

Ikkinchidan, xolislik tamoyiliga ko'ra, o'qituvchilar mafkuradan yuqori darajada, asosan kasbiy tashvishlar bilan ishlaydilar. Maktabning maqsadi "to'g'ri" qadriyatlarni targ'ib qilish yoki ularni o'quvchilarning ongi va qalbiga o'tkazish bo'lishi bilan birga, maktablar davlat muassasasi bo'lganligi sababli, ular konstitutsiya ko'rsatmalarga, umumiy huquqiy qoidalar va qarorlarga va shundan kelib chiquvchi qadriyatlar va me'yorlarga bog'liqdir. Ammo bu milliy va umuminsoniy qadriyatlar ruhida tarbiyalash masalasida maktablarning rolini ikkinchi darajali ahamiyatga ega ekanligini anglatmaydi. Maktablar vositachi va tarbiyachi rolida mustahkam pozitsiyada qolaveradi.

Va nihoyat, milliy qadriyatlar ijtimoiy munosabatlar va xatti-harakatlarda qanchalik mujassamlangan bo'lsa, ular tushunarli va tajribali bo'ladi. Maktabning qadriyatlarni tarbiyalash jarayoniga ta'siri qo'llab-quvvatlash va yordam berishga asoslanadi.

Milliy va umuminsoniy qadriyatlar bolalikdan mavhum emas, balki ularni hayotda ijtimoiy xatti-harakatlar sifatida idrok etishi mumkin. Shu nuqtai nazardan qaraganda, ijtimoiy ta'lim va qadriyatlar ta'limi ikki xil tushuncha sifatida bir-biriga bog'langan. Qadriyatlarni o'rganish, asosan, shaxsiy harakatlar chegaraga, ya'ni qoidalar va me'yorlarga yetib kelganida va o'zaro ta'sir bilan muvozanatlashganda sodir bo'ladi. Ota-onalar va o'qituvchilar bolaning ichki dunyosini xushmuomalalik bilan bog'laydigan ichki hisob-kitoblarga yordam beradi. Shu nuqtai nazardan, maktablarda milliy va umuminsoniy qadriyatlar ta'limi maxsus va yangi soha emas, u allaqachon qilingan yoki qilinishi kerak bo'lgan narsalarni, mavzularni ta'kidlash va tushuntirishdan iboratdir. [4;238-b]

Tarix darslarini zamon talablari asosida o'qitishda pedagoglar asosan o'quvchilarda mavzuga nisbatan diqqatini kuchaytirib, e'tiborni tortish ko'nikmasini hosil qiladilar. Darsning barcha bosqichida muloqat qilish orqali o'quvchilarda fikrlash ko'nikmasini shakllantiradilar. Ma'lumotlarni emotsional ya'ni hissiy, ta'sirchan qilib tanishtirish: hissiyotlar qanchalik turli-tuman bo'lsa, dars shuncha samarali bo'ladi. O'qituvchi o'z darsini mustaqil tahlil etolmas ekan, u darslarning bir butun tizimini tuzish va rejalashga, o'z pedagogik mahorati saviyasini tanqidiy baholashga erisholmaydi. Tarix fanini o'qitish jarayonida o'qituvchi o'quvchilarga ta'lim va tarbiya berish hamda ularni rivojlantirishdek bir-biri bilan uzviy bog'liq vazifalarni hal etishi kerak. Bilimlarni chuqur egallash esa faktlarni tahlil qilish va umumlashtirish, voqea va hodisalarni taqqoslash, ularni mustaqil baholash hamda xulosa chiqarish ko'nikmalarini rivojlantirishni, shuningdek, tarixiy manbalar, xaritalar bilan mustaqil ishlash bo'yicha amaliy ko'nikmalarni hosil qilish, og'zaki va yozma nutqni rivojlantirishni taqozo etadi. [5;5-b]

Xulosa shuki, ta'lim-tizimining samaradorligini oshirishda avvalo o'quvchilarini milliy va umuminsoniy qadriyatlar ruhida tarbiyalash yuzasidan bilim darajasini oshirish zarur, chunki, kreativ qobiliyatini rivojlantirish orqali tafakkuri doirasi xarakteri chiniqqanligi, ma'naviy-axloqiy tarbiyaviy xislati, emotsional-irodaviy psixologik sifatleri, o'quvchilarini milliy va umuminsoniy qadriyatlar ruhida tarbiyalash bo'yicha bilim, ko'nikma va malakalarga ega

ekanligi, o'quvchining kasbiy-ijtimoiy pedagogik faoliyat jarayoniga tayyorgarligi asosida o'quvchilarga o'z bilim sohasida bilish va ta'lim olish jarayonini shunga nisbatan tashkil etish bo'yicha ishlarni samarali yo'lga qo'yish maqsadga muvofiq. Jamiyatdagi ma'naviy tiklanish milliy va umuminsoniy qadriyatlar ruhida tarbiyalanishi, kelajakka nigoh tashlashi, o'zlikni anglash tufayli inson o'tmishini xotirlaydi, buguni bilan taqqoslaydi, xulosa chiqaradi va shu asosida rivojlantiradi. Ya'ni o'quvchilarini milliy va umuminsoniy qadriyatlar ruhida tarbiyalash orqali ularni shaxs darajasiga ko'tarib, jamiyatning ma'naviy rivojida o'ziga xos ahamiyat kasb etib, ma'naviy kamolot sari yetaklaydigan ruhiy kuch bo'lib tarbiyalanishi ham muhimdir.

Adabiyotlar/Литература/References:

1. Mirziyoyev Sh.M. Qonun ustuvorligi va inson manfaatlarini ta'minlash – yurt taraqqiyoti va xalq farovonligining garovi. –T.: O'zbekiston, 2017. – 30 b.
2. Mirziyoev Sh.M. Yangi O'zbekiston strategiyasi. – T.: O'zbekiston, 2021. 262, 251-b.
3. Mirziyoyev Sh.M. Konstitutsiya – erkin va farovon hayotimiz, mamlakatimizni yanada taraqqiy ettirishning mustahkam poydevoridir. – T.: O'zbekiston, 2018. – 30 b.
4. Giesecke H. Was kann die Schule zur Werteerziehung beitragen?, (Eds: Sabine Gruehn, Gerhard Kluchert, Thomas Koinzer), Was Schule macht: Schule, Unterricht und Werteerziehung. Basel:Beltz Verlag, 2004, p. 236.
5. O'qituvchilar uchun metodik qo'llanma - T.: Yangi nashr, Respublika ta'lim markazi, 2022, - 252 b.

**UMUMTA'LIM MAKTABLARI FIZIKA DARSLARIDA ZAMONAVIY ENERGIYA
MANBALARIGA DOIR MULTIMEDIALI TA'LIM VOSITALARINING QO'LLANILISHI**

Xaliyarov Jasur Xidirovich
Termiz davlat universiteti o'qituvchisi

Yuldoshov Boysori Abduxoliqovich
Termiz davlat universiteti o'qituvchisi
<https://doi.org/10.53885/edinres.2024.02.1.052>

Annotatsiya. Maqolada maktab fizika kursida o'quvchilarga zamonaviy energiya manbalariga oid ma'lumotlarni multimedial ta'lim vositalari orqali tashkil etishning metodik tavsiflari o'rin olgan bo'lib, ushbu ta'lim vositalarini dars jarayoniga qo'llash natijasida erishilgan yutuqlar haqida tahliliy ma'lumotlar o'rin olgan.

Kalit so'zlar: Multimedia texnologiyasi, multimedia resurslari, animatsiya, zamonaviy energiya manbalari, elektron o'quv simulyatorlari, elektron axborot resurslari, ilmiy tasavvur, bilish faoliyati.

**ИСПОЛЬЗОВАНИЕ МУЛЬТИМЕДИЙНЫХ СРЕДСТВ СОВРЕМЕННЫХ
ИСТОЧНИКОВ ЭНЕРГИИ НА УРОКАХ ФИЗИКИ В ОБЩЕОБРАЗОВАТЕЛЬНЫХ
ШКОЛАХ**

Халияров Джасур Хидирович
*Преподаватель кафедры теоретической физики Термезского государственного
университета*

Юлдошов Бойсори Абдухоликович
*Преподаватель кафедры теоретической физики Термезского государственного
университета*

Аннотация. В статье содержатся методические описания организации информирования учащихся о современных источниках энергии в школьном курсе физики посредством мультимедийных образовательных средств, а также аналитические сведения о достигнутых успехах в результате применения этих учебных средств в учебном процессе.

Ключевые слова: Мультимедийные технологии, мультимедийные ресурсы, анимация, современные источники энергии, электронные образовательные тренажеры, электронные информационные ресурсы, научное воображение, познавательная деятельность.

**USING OF MULTIMEDIA EDUCATIONAL TOOLS ABOUT MODERN ENERGY
SOURCES IN PHYSICS LESSONS OF GENERAL EDUCATION SCHOOLS**

Xaliyarov Jasur Xidirovich
Teacher of the Department of Theoretical Physics of Termiz State University

Yuldoshov Boysori Abduxoliqovich
Teacher of the Department of Theoretical Physics of Termiz State University

Annotation. The article contains methodical descriptions of organizing information about modern energy sources for students in the school physics course through multimedia educational tools, analytical information about the progress of applying these educational tools to the teaching process is included.

Keywords: Multimedia technology, multimedia resources, animation, modern energy sources, electronic educational simulators, electronic information resources, scientific imagination, cognitive activity.

Kirish. So'nggi o'n yillikda dunyo ta'lim tizimi tub o'zgarishlarni boshdan kechirdi va bunda odamlar o'rtasida vizual aloqani ta'minlaydigan bir qancha yangi texnologiyalar rivojlandi. Texnologiyaga

asoslangan ta'limning bir qancha afzalliklari, masalan, foydalanish imkoniyati, o'z-o'zidan o'rganish va kengaytirilishi kompyuterga asoslangan ta'limni yuqori bosqichga olib chiqdi [1].

Ma'lumki, fizika fanida tabiat turli o'lcham va masshtablarda o'rganiladi. Dunyo atom va astronomik darajada o'rganilib, milliardlab yorug'lik yili uzoqlikdagi galaktikalar kuzatiladi. Atomlararo to'qnashuvlar kabi o'ta tezkor jarayonlarni o'rganish talab etiladi. Fizika mavjud muammolarini hal qilishda ko'pincha uch o'lchovli fazoda sodir bo'ladigan hodisalarni tushunishimiz kerak. Fizika ta'limida video va multimedia resurslaridan foydalanish o'quvchilarga fizik hodisalarning bir nechta tasvirlarini yaratishga yordam beradi va ularni uch o'lchovda tasavvur qiladi [2].

O'quvchilarning fizikaga oid tushunchalarni bilishi, tushunishi va egallashi fizik hodisalarni idrok etishga tayanadi. Fizika o'qitishda multimedia texnologiyasini samarali qo'llash axborot shaklini o'zgartirishi, kompyuterda grafik, matn, tovush va tasvirni birlashtirish, o'qitish mazmunining ifodali kuchini oshirish, shu bilan o'quvchilar multimediali faoliyatda faol ishtirok etishlari mumkin. Bilimlarni takomillashtirish bilan bir qatorda, multimediani qo'llash yagona to'g'ridan-to'g'ri o'qitish mazmunini boyitib, o'quvchilarning ishtiyoqini uyg'otadi, ta'lim sifati va samaradorligini oshiradi [3].

Multimedia texnologiyasini qo'llash o'quvchilarni sinfda jonli, aniq, real material bilan ta'minlashi mumkin, shunda o'quvchilar kuzatish qiyin bo'lgan hodisalarni to'liq, aniq va tasvirlashlari mumkin.

Virtual laboratoriya Easy Java/Javascript Simulations (EjsS) ochiq manba vositasi yordamida yaratilgan. Ushbu ishda ishlab chiqilgan Quyosh panellari laboratoriyasi foydalanuvchiga parametrlarni o'zgartirish va tavsifli egri chiziqlarni olish uchun slayderlar va maydonlar to'plamini taqdim etadi. Foydalanuvchi o'zgartirishi mumkin bo'lgan ba'zi sohalarga quyidagilar kiradi:

nurlanish va harorat kabi atrof-muhit o'zgaruvchilari; kenglik, uzunlik, sana va mahalliy soat kabi geografik va vaqt bilan bog'liq parametrlar; aks ettirish uchun qilingan Quyosh panelining oriyentatsiya burchaklari [4].

PowToon multimedia ilovalaridan biri sifatida media o'rganish sifatida ishlatilishi mumkin bo'lgan turli xil animatsiya xususiyatlariga ega bo'lib, u juda qiziqarli, qo'lyozma animatsiyalari va yanada yorqinroq o'tish effekti, juda oson vaqt jadvalini sozlashni o'z ichiga oladi. Ko'rsatilgan rag'batlantiruvchi savollar o'quvchilarning fikrlash tarzini rivojlantiradi, shunda mavzuga qiziqish paydo bo'ladi. Bu mavzu bilan bog'liq kundalik hayotda sodir bo'lgan voqealarni ko'rsatish uchun asos hisoblanadi. Videoning ko'rinishi yoqimli o'quv muhitini yaratish uchun o'quvchilarning ta'lim va xususiyatlariga mos kelishini bilish juda muhimdir. Shundan so'ng, u o'rganilayotgan mavzuning asosiy qismiga o'tadi.

Animatsiya o'quv faoliyatida yangi tajriba yaratadi. Bundan tashqari, animatsiya o'quvchilarga mavzuga oid bilimlarni uzoq muddatga xotirada saqlashga olib keladi. Shuning uchun asosiy material bo'limida to'liq tushuntirish bilan ko'proq yordamchi animatsiyalar ko'rsatiladi. Ushbu energiya manbasini o'rganishdan maqsad o'quvchilarda hozirgi energiya muammolarini bilish va yechimlarni topish uchun fikrlarni shakllantirish. Oxirgi qismda zamonaviy energiya manbalaridan foydalanish va rivojlangan mamlakatlarda energiyani rivojlantirish bo'yicha ma'lumotlar taqdim etiladi (1-rasm).

Audio, vizual va animatsiyalarning qiziqarli aralashmasi mavzuga oid ma'lumotlarni qulay shaklda namoyish qiladi va o'quvchilarda materiallarni tushunishga qiziqish uyg'otadi.

Multimedaning amaliy ish tartibi – bu axborotni kiritish, qayta ishlash, saqlash, kompyuterga uzatish hamda matn, chizmalar, video, tovush va nutqni zarur, qulay sharoitda insonga yetkazishdan iborat.

Maxsus saytlarda fanga oid multimedia darsliklarining mavjud emasligi, shuningdek, muayyan fanga oid mavzularni to'liq yoritib bo'lmashligi ta'limda zamonaviy multimedia dasturlarini yaratish va ulardan foydalanishni taqozo etmoqda.

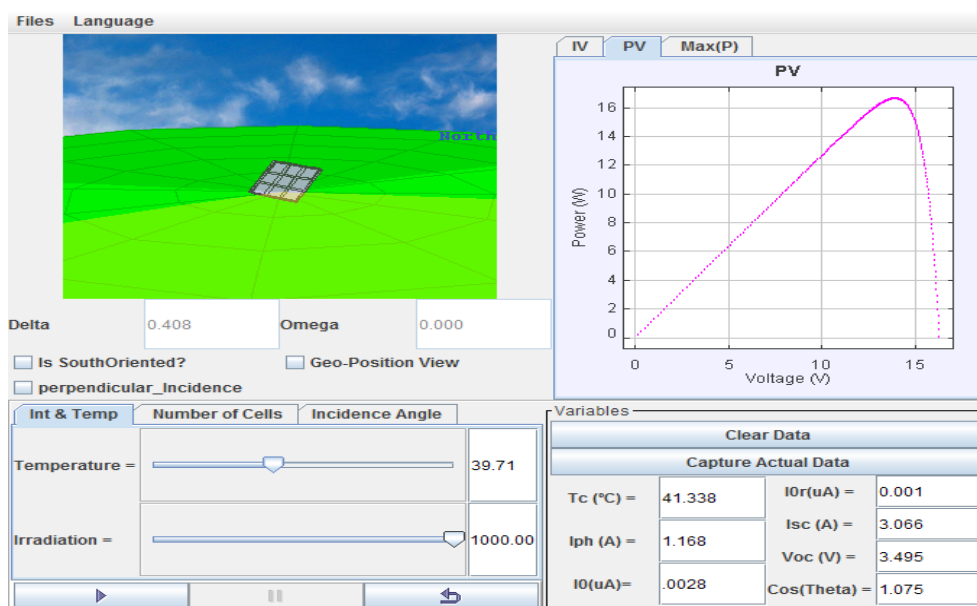

1-rasm. Uch bo'lim, menyu, tizim ko'rinishi va foydalanuvchi ilovasining asosiy ko'rinishining tadrijiy (evolyutsion) grafiklari

Multimedia dasturiy ta'minotidan foydalanish o'qituvchilar uchun bir qator qulayliklar yaratadi. Chunki fanga oid audio dasturlar, illyustratsiyalar, animatsiyalar (prezentatsiyalar), animatsiya ko'rinishida suratga olingan filmlar, animatsiyalar o'quvchi uchun qiziqarli yangilik bo'lib, o'quvchi e'tiborini tortadi, ta'lim-tarbiya sifati va samaradorligini oshiradi.

Zamonaviy energiya ta'limi jarayonida multimedia dasturlari, ya'ni elektron darsliklar, elektron o'quv materiallari, virtual laboratoriya stendlari, 3D animatsiyalar, elektron o'quv simulyatorlari va kompyuter boshqaruv tizimlaridan foydalanish o'quvchilarning qiziqishini sezilarli darajada oshirmoqda va bu ta'lim sifatiga xizmat qiladi [5].

Elektron axborot resurslarining xilma-xilligi o'quvchilarning alohida qiziqishlari va imkoniyatlarini hisobga olish uchun sharoitlar yaratadi. Ularning darslarda ishlatilishi o'quvchilarning ijodiy motivatsiyalarini kuchaytiradi, ta'lim oluvchilarning bilish faoliyatiga intilishlarini faollashtiradi.

O'quv jarayonining muvaffaqiyatli ta'lim olish uchun zarur bo'lgan individuallashtirish va tabaqalashuvi, tafakkurni, fikrlashni rivojlantirishga yo'naltirish uchun cheksiz imkoniyatlar paydo bo'ladi. Multimedia texnologiyalari shaxsga taqdim etilayotgan axborotlarni an'anaviy o'qitishdagi asta sekinlik bilan emas, balki bir necha sezgi organlari orqali qabul qilish imkonini beradi. O'quvchiga ko'rish, eshitish va uni faol harakatga chorlovchi o'zaro qo'shilgan holda ta'sir qilish orqali o'quv materiallarini 75 % gacha o'zlashtirishga erishish mumkin [6].

Multimedia vositalari asosida ijtimoiy-siyosiy jarayonlarni bilish, voqelikni inson ongida shakllanishi, qolaversa, o'quvchilarga ta'lim-tarbiya berish va kadrlarni qayta tayyorlashni yo'lga qo'yish hozirgi kunning dolzarb masalalaridan hisoblanadi.

Multimedia vositalari asosida axborotni auditoriyaga yetkazish va voqelikni shakllantirish quyidagi afzalliklarga ega:

- berilayotgan materiallarni chuqurroq va mukammalroq o'zlashtirish imkoniyati bor;
- ma'lumot olishning yangi sohalar bilan yaqindan aloqa qilish ishtiyoqi yanada ortadi;
- ma'lumot olish vaqtining qisqarishi natijasida vaqtni tejash imkoniyatiga erishish; olingan ma'lumot ta'lim oluvchi xotirasida uzoq muddat saqlanib, kerak bo'lganda amaliyotda qo'llash.

Multimediali ta'lim texnologiyalarining qo'llanilishi o'quvchilarda xotira, ilmiy tasavvur, intellektual salohiyat va bilish faoliyatining rivojlanishiga xizmat qiladi [7].

Multimediali ta'lim vositalari: videoroliklar, audiyozuvlar, animatsiyalar asosida o'quvchilarda Quyosh fotoenergetikasining fundamental va amaliy tushunchalarni o'zlashtirish darajalarining bir necha barobar oshganligi aniqlangan va tahlil etilgan [8].

Xulosa. Shunday qilib, fizika darslarida zamonaviy energiya manbalariga oid multimediali ta'lim vositalarining qo'llanilishi o'quvchilarda energiya manbalarida yuzaga kelayotgan fizik hodisalar va qonuniyatlar haqidagi tasavvurlar keng doirada shakllanishiga xizmat qiladi.

Foydalanilgan adabiyotlar ro'yxati

1. Stephen J. Fonash. Solar Cell Device Physics. USA, Elsevier Inc. 2010. – 367 p.
2. Vasudeva R.A. Video and multimedia in Physics education //Engineering and Science Education. 2016. – P. 1-2.
3. Алексеева, Л. П., Шаблыгина, Н. С. Преподавательские кадры: состояние и проблемы профессиональной компетентности. – М.: НИИВО, 1994. – 141 с.
4. Jacobo Saenz, Luis de la Torre and Sebastian Dormido. A Solar Panel Virtual Laboratory. Proceedings of the 20th International Conference on Multimedia in Physics Teaching and Learning. Germany, LMU Munich. 2015. – 400 p.
5. Jamilov Y., Baxranova U. Possibilities of using multimedial software in the process of education on alternative energy // Proceedings of Global Technovation 2nd International Multidisciplinary Scientific Conference. U.K., Hosted from London. 2020. – P. 137–140.
6. Ergashev Sh., Kolantarov A. Umumta'lim maktablarida axborot-kommunikatsion muhitni shakllantirish va rivojlantirishda elektron axborot-ta'lim resurslarining o'rni va ahamiyati. Xalq ta'limi – Toshkent, 2016. – 4-son – B. 84-92.
7. Kurbonov M., Kurbonov K. Amaliy mashg'ulotlarni bajarish jarayonida olingan natijalarni MAPLE dasturi asosida tahlil qilish // T.: Educational Research in Universal Sciences.-2023 – B.4–7.
8. Xaliyarov J.X. Maktab o'quvchilarda energiya tejamkorlik madaniyatini shakllantirish va rivojlantirish metodikasi // Ilim ham jamiyet – Nukus, 2022. – 5-son – B. 58-62.
9. qizi Otamurodova M. X., Narbayev A. Astronomiya o'qitishda multimediali dasturiy-pedagogik vositalardan foydalanish avfzalliklari //GOLDEN BRAIN. – 2023. – T. 1. – №. 18. – С. 132-138.
10. Нарбаев А. Б. Медиаталим асосида ишлаб чиқилган “атом физикаси” электрон ўқув қўлланмасининг тузилиши ва дидактик имкониятлари: doi: <https://doi.org/10.53885/edinres.2021.74.77.051> Нарбаев Азамат Бахрамович Термиз давлат университети, Педагогика фанлари бўйича фалсафа доктори (PhD) //Образование и инновационные исследования международный научно-методический журнал. – 2021. – №. 1-Махсус сон. – С. 160-164.
11. Khidirovich K. J. Explanation of information about modern energy sources using models //Innovation in the modern education system. – 2023. – T. 3. – №. 30. – С. 515-518.
12. Khaliyarov J. H. Improving the content of physics education based on the formation of elementary concepts of solar energy in the circle //Asian Journal of Multidimensional Research. – 2021. – T. 10. – №. 10. – С. 732-734.

MAKTABGACHA YOSHDAGI BOLALARNING EMOTSIONAL RIVOJLANISHIGA OID XORIJIY TENDENSIYALAR

Xurvalieva Tarmiza Latiovna

Chirchiq davlat pedagogika universiteti, Maktabgacha ta'lim metodikasi kafedrası, pedagogika fanlari doktori (DSc), professor
<https://doi.org/10.53885/edinres.2024.02.1.053>

Annotatsiya. Maqolada emotsiya va uning rivojlanishiga oid psixolog olimlarning qarashlari keltirilgan. Maktabgacha yoshdagi bolalarda emotsional holat va uning namoyon bo'lishi, hissiy jarayonlarning ro'y berishi borasidagi olimlarning g'oyalari tahlil qilingan. Bolalarda ijobiy emotsiyalarni rivojlantirishning psixologik jihatlari bayon etilgan.

Tayanch iboralar: emotsiya, individ, shaxs, affekt, hissiyot, kayfiyat, stress, zo'riqish, motiv, motivatsiya, instinkt, ehtiyoj, psixik, intensiv, xulq-avtor, mimika, jest, reaksiya, hissiy ton, perpestiv obraz.

ЗАРУБЕЖНЫЕ ТЕНДЕНЦИИ В ЭМОЦИОНАЛЬНОМ РАЗВИТИИ ДЕТЕЙ ДОШКОЛЬНОГО ВОЗРАСТА

Xurvalieva Tarmiza Latipovna

д.п.н.(DSc), профессор Чирчикский государственный педагогический университет

Аннотация. В статье представлены взгляды психологов на эмоции и их развитие. Проанализированы представления ученых относительно эмоционального состояния и его проявления у детей дошкольного возраста, возникновения эмоциональных процессов. Описаны психологические аспекты развития положительных эмоций у детей.

Ключевые слова: эмоция, индивид, человек, аффект, чувство, настроение, напряжение, напряжение, мотив, мотивация, инстинкт, потребность, психическое, интенсивное, поведение, мимика, жест, реакция, эмоциональный тонус, перцептивный образ.

FOREIGN TRENDS IN THE EMOTIONAL DEVELOPMENT OF PRESCHOOL CHILDREN

Khurvalieva Tarmiza Latipovna

Doctor of Pedagogical Sciences (DSc), professor Chirchik State Pedagogical University

Abstract. The article presents the views of psychologists on emotions and their development. Scientists' ideas regarding the emotional state and its manifestations in preschool children and the emergence of emotional processes are analyzed. The psychological aspects of the development of positive emotions in children are described.

Key words: emotion, individual, person, affect, feeling, mood, tension, strain, motive, motivation, instinct, need, mental, intense, behavior, facial expressions, gesture, reaction, emotional tone, perceptual image.

Kirish. So'nggi yillarda "emotsiya" tushunchasi va uning vujudga kelishi borasida qator nazariya va mulohazalar ilgari surilgan. Psixologiya fanida emotsiya kategoriyasi olimlar tomonidan XX asrda o'rganila boshlangan. Bu davrgacha emotsiya va hissiyotlar olimlar tomonidan tadqiq etilmagan. Biroq psixolog olimlar emotsional holatni affekt, hissiyot, kayfiyat, stress bilan ifodalanishini asoslaydi. Emotsiya lotincha so'z bo'lib, "hayajon, hissiyot, tashvishlanish" kabi ma'noni anglatadi. Ya'ni emotsiya psixologik jarayonlarni kechishi bilan bog'liq bo'lib, instinkt, ehtiyoj, motiv va individning hayot faoliyatidagi voqea-hodisalar ta'sirida namoyon bo'ladi. Hissiyot esa, shaxs rivojlanish bilan bog'liq ravishda insonning borliqdagi narsa va hodisalarga munosabatining eng yuqori shakli bo'lib, barqarorlik, umumiylik, qadriyat va ehtiyojlarga mos ravishda ifodalanadi.

Mavzuga oid adabiyotlarning tahlili. Bolani ijtimoiy hayotga nafaqat har tomonlama moslashtirish,

balki mana shu darajaga tayanish kelajakda uning rivojlanishiga zamin yaratadi. Turli yosh bosqichlarida tarbiyaning asosiy vazifalarini amalga oshirishda bolaning emotsional holatni yaxshilash uchun maktabgacha ta'lim tashkilotida yaratilgan pedagogik-psixologik sharoitlar muloqot hamda faoliyatga mos kelishiga e'tibor berishni taqozo etadi. Bolaning faoliyati juda muhim hisoblanib, "umuminsoniy" ahamiyatga egadir. Faoliyat jarayonida bola turli xil buyum va narsalardan foydalanishni o'rganadi, o'z harakatlarini rejalashtiradi, fikrlarini tizimlashtiradi, o'zlashtirgan bilimlarini amaliyotga tatbiq etadi. Psixolog olimlarning fikricha ilk va maktabgacha bolalik davrida psixik xususiyat hamda qobiliyatlar shakllanishiga poydevor yaratiladi.

Affekt tushunchasi ham lotincha so'z bo'lib, hayajonlanish, qo'rquv, havotir, qisqa muddatli va kuchli emotsional holat bo'lib, inson hayotiy vaziyatlar ta'siridagi keskin o'zgarishlar bilan bog'liq ichki tana a'zolari funksiyalaridagi o'zgarishlardir [9, s. 65]. Affekt insonlarni xavfli va kutilmagan vaziyatlardan chiqish yo'llarini topa olmaslik natijasida paydo bo'ladi. Bunday holatda insonning diqqat e'tibori affektni chaqiruvchi murakkab vaziyat va holatga qaratiladi. Biroq affekt inson ongiga ta'sir qiladi va xotirani pasayishiga olib keladi yoki amneziya holatiga tushib qoladi. Shunday ekan, maktabgacha yoshdagi bolalar bilan muloqot jarayonida tabiiy ohangda so'zlash, ularning yosh va individual xususiyatini inobatga olish muhim. Affektning emotsiyadan farqi shundaki, unda bola shaxsida qo'rquv va xavotir kuchli ifodalanadi. Hissiyot esa voqea-hodisalar ta'sirida o'zgaradi va inson faoliyati yo'nalishlariga ta'sir qiladi.

Hissiyot bevosita kayfiyatga ta'sir qiladi. Kayfiyat emotsional holatning barqarorligi yoki jadallikni kuchsizlanishi, individning psixik holati asosida namoyon bo'ladi [7;445-b]. Kayfiyat asosan tashqi omillar ya'ni ob-havo, hayotiy vaziyatlar, inson sog'ligi, fiziologik holati, muloqot, uchrashuv va muvaffaqiyatlar ta'sirida o'zgaradi. Maktabgacha yoshdagi bolalarda kayfiyatni o'zgarishi ularning hissiy holati bilan bevosita bog'liq. Agarda kattalar ularga noto'g'ri munosabatda bo'lsa, ortiqcha o'quv yuklamasi berilsa, sog'lom turmush tarzi to'g'ri yo'lga qo'yilmasa emotsional stress ro'y beradi. Ya'ni bolaning tanasiga salbiy tashqi muhit ta'sir ko'rsatsa, zo'riqish yoki salbiy emotsiyalarni uzoq muddat davom etishi natijasida ro'y beradi [7; 810-b].

K.E. Izard va S.Tomkinslarning fikricha, "emotsiyalar motivatsion tizimni yaratadi. Emotsiyalar inson xulq-atvoriga ijobiy ta'sir qiladi va motivatsiyasini oshiradi" [7; 811-b]. Ayrim olimlar emotsiyalarni qisqa muddatli deb hisoblaydi, boshqalari esa, insonlar doim emotsiya ta'sirida bo'ladi xulq-atvor va affekt boshqa-boshqa emas degan fikrni tasdiqlaydi. Ma'lumki, emotsiyalar inson xulq-atvoriga salbiy ta'sir ko'rsatadi va psixosomatik kasalliklarga sabab bo'ladi.

Tabiiyki, maktabgacha yoshdagi bolalarda fiziologik va psixologik rivojlanish intensiv ravishda ro'y beradi. Bolaning tanasida ko'p o'zgarishlar kechadi masalan, ichki tana a'zolari hajmi kattalashadi. Muskullar mustahkamlanadi, bosh va orqa miya faoliyati murakkablasha boradi. Ko'rish, eshitish va teri-tuyush hamda harakat sezgilari rivojlanadi. Mazkur jarayonlarning barchasi bolaning psixik, shaxsiy va emotsional rivojlanishiga ta'sir qiladi.

Yuqorida sanab o'tilgan dalillar, maktabgacha yoshda emotsiyalar bola hayotida muhim ahamiyat kasb etishini asoslaydi.

T.A.Danilinaning ta'kidlashicha, "ushbu yosh davrida emotsional reaksiyalar impulsiv va bevosita tavsifga ega bo'ladi. Maktabgacha yosh davriga nisbatan ilk yoshda emotsiyalar ko'proq ifodalanadi. Chunki, bola ilk yoshda o'z hissiyotlari va xavotirlanishini boshqara olmaydi. Emotsiyalar ularning xulq-atvorini boshqaradi. Shuning uchun emotsiyalar kuchliroq va ixtiyorsiz ravishda yuz beradi" [5; 77-b]. Kattalar bolalarning emotsional holatini osongina aniqlashi mumkin, boisi ular bolaning mimikasi va hatti-harakatlarini tezgina anglaydi.

Ilk go'daklik davrining oxirlari va uch yoshda krizis boshlanadi, ya'ni bir yoshdan ikkinchi yoshga o'tish davridagi qiyinchiliklar paydo bo'ladi. Bu esa ba'zan bolalarda affektiv xulq-atvorni keltirib chiqaradi. Mazkur emotsional holat bola biror faoliyatni mustaqil ravishda bajarishni xohlaganda va uni yonida kattalar bo'lmagani ular tomonidan yordam ko'rsatilmagani sababli yuzaga keladi. Kattalarning diqqat e'tiborini yetishmasligi bois, bolada salbiy hatti-harakatlar namoyon bo'ladi. Agarda kattalar bolaning harakatlarini kuzatib, unga ko'mak berib tursa, affektiv xulq-atvor oson kechadi. Maktabgacha ta'lim-tarbiya mazmunli tashkil etilgandagina, bolalarda affektiv xulq-atvor keskin namoyon bo'lishi yoki intensivligi pasayishi mumkin. Bolaning emotsional holati asta-sekin barqaror bo'la boshlaydi.

P. M. Yakobson izlanishlarida ilk yoshlikdan maktabgacha davriga o'tish jarayonida bolaning hissiyotlari va emotsional holati o'zgarib boshlashi tadqiq etilgan. Yuzaga kelgan hissiyot birdan

boshqasiga almashadi va emotsional holatning yangi turlari paydo bo'ladi. Avval bolada atrofidagi narsa va hodisalarga qiziqish paydo bo'lgan bo'lsa, keyinchalik qiziqishi so'nadi. Uning o'rniga yangi voqea-hodisalar bolaning diqqat-e'tiborini o'ziga tortadi [9; 114-b]. Maktabgacha yosh davrida bolaning emotsional dunyosi o'zgaradi va turli xil ko'rinishda namoyon bo'ladi. Bola yoshi o'zgarigan sari hissiyotlar murakkablasha boradi, quvonch, jahl, qo'rquv va boshqalar o'rniga hayratlanish, zaqlanish, xamardlik, xafalik, qizg'onish kabilar ro'y beradi. Yuz bergan o'zgarishlar bolaning tashqi hissiy holatida aks etadi. Bolalar sekin-asta o'z hissiyotlarini kulgu, qarashlar, mimika va jestlar orqali namoyon qiladi.

A. V. Zaporozhes fikricha, "maktabgacha yoshda yangi emotsiyalarni paydo bo'lishi, bola faoliyati turlari va mazmuni o'zgarishi bilan bog'liq. Uch yoshga to'lganda bolada emotsional reaksiyalar paydo bo'ladi, uning his-hayajonlari va atrofdagilarga munosabati ta'sir ko'rsatadi. Ilk yoshlikda dastlab bolalar kattalarga taqlid qiladi" [6;97-98-b.]. Kattalar bolalar diqqatini narsa va buyumlarning tuzilishi, rangiga qaratadi. Ilk yoshdagi bolalar yaltiroq va yorqin narsalarga qiziqish bilan qaraydi. Maktabgacha yosh davrida bolalar atrofidagi voqea-hodisalarni anglaydi, narsalarni rangi va shakliga qarab ajratadi hamda kattalar bilan muhokama qila boshlaydi. Bolalar rangli narsa va buyumlar (kiyimlar, o'yinchoqlar)dan zavqlanadi, san'at asarini tushuna boshlaydi. Mashg'ulot va didaktik o'yinlar intellektual emotsiyalarni rivojlantiradi, ya'ni hayratlanish, qiziquvchanlik, o'zining xulosalariga ishonch yoki ikkilanish hamda yechim topganidan quvonish kabilar amalga oshadi.

L.M.Vekker emotsiyalarni kognitiv jarayonlardan ajratmadi va bu esa emotsional jarayonlarni aniqlash imkonini berdi.

1. Hissiy ton ya'ni turli narsa va buyum, hodisalarni sezish.
2. Perpektiv obrazlar va tasavvur orqali sezish. Sezgilar: vizual, audial, kinestetik, og'riqli.
3. Intellektual emotsiya.
4. Axloqiy hislar. Kognitiv komponent murakkab tuzilishga ega bo'lib, ijtimoiy qadriyatlarni his qilish orqali ifodalanadi [1;150-b].

Maktabgacha yosh davrida atrofdagi vaziyatlarga mustaqil fikr bildiradi, o'zi anglamagan holda bolaning xulq-avtori motivlar asosida shakllanadi.

Tahlil va natijalar. Maktabgacha yosh davrida bolalar emotsiyalarini farqlay boshlaydi (quvonish, zavqlanish, qo'rquv va hafalik). Ayniqsa mimika bilan ifodalangan hissiyotlarni anglaydi, ayrim emotsional holatlarni ifodalaydi, ba'zan esa qiynaladi. Bolalar quvonch hissini tez ilg'aydi, qayg'u va jahlni keyinchalik tushuna boshlaydi. Kichkintoylarda yuz ifodasi va mimika bilan emotsiyalarni namoyon etish imkoniyati keng bo'ladi. Ayrim bolalar salbiy hissiyotdan ko'ra, pozitiv hissiyotlarni sekinroq anglaydi.

Bolalarda turli vaziyatning ta'siri natijasida motivlar namoyon bo'ladi. Biroq, bolaning istaklari chegaralansa, erkin xatti-harakatlarini o'zi boshqara olsa ham kattalarning ruxsat bermasligi ular faoliyatini sustlashtiradi. Kichik maktabgacha yoshda (3-4 yosh) odob-axloq me'yorlari ichki xissiyotlar asosida shakllanadi, asta-sekin irodaviy sifatlar rivojlana boshlaydi. 6-7 yosh bolalar irodaviy kuchini his qila boshlaydi. Bolalarda vaqti kelganda harakatlar maqsadga yo'nalgan holda rivojlanadi.

Vaziyatdan tashqari hollarda motivlar bolalarni o'z istak va xohishlarini amalga oshirishga sabab bo'ladi va axloqiy motiv ya'ni "kerak" tushunchasi ixtiyoriy harakatning muhim mexanizmlaridan biri bo'lib xizmat qiladi. Axloqiy hislar boshqa motivlarga nisbatan qo'zg'otuvchi kuch sifatida ta'sir qiladi. O'z-o'zini anglash, "MEN" konsepsiyasi shakllanadi. Kichik maktabgacha yosh bolalarda impulsiv harakat ustun bo'ladi, katta maktabgacha yoshda esa ixtiyoriy xulq-atvor yuqori darajada namoyon bo'ladi,

O'yin motivlari bolalarda bilish va kommunikativ motivlarini ham faollashtiradi. O'yin bolalarda emotsional jarayonlarni rivojlantirish vositasi hisoblanadi. Maktabgacha yosh davrida o'z-o'zini anglash, o'zi haqida tasavvurga ega bo'lish, shaxsiy sifatlar, qobiliyat, muvaffaqiyatsizlik sabablarini anglash rivojlanadi va "MEN" obrazi shakllanadi. Avval bolalar o'zining belgilari jinsi, ismi, yashab turgan joyi, keyinchalik esa ijtimoiy hayotdagi faoliyatini so'zlay boshlaydi.

O'z-o'zini baholash ba'zan barqaror, ba'zida anglamagan holda yuz beradi. Vaziyatdan kelib chiqib, bajarilayotgan faoliyatdan qoniqish yoki umuman qoniqmaslikni keltirib chiqaradi. Bola shaxsini psixik taraqqiyotini o'rganish ularning individual va shaxsiy sifatlarini bir-biridan farq qilishini tasdiqladi. Individual sifat avvalo bolaning qobiliyati va xususiyati bilan bog'liq. Bolalarning shaxsiy sifatлари

ijtimoiy muhit ta'sirida shakllanadi. Shuning uchun bolaning qobiliyatini rivojlantirishga e'tibor qaratish, individual xususiyatlariga tayangan holda faoliyat va muloqotni tashkil etish orqali ijobiy fazilatlarni shakllantirishga erishiladi.

Xulosa. Tarbiyachi-pedagoglar bolalarning individual xususiyatini ularning xarakteriga asoslanib aniqlaydi. Bola impulsiv harakatda bo'ladi, ya'ni tashqi muhit yoki hissiyotlar ta'sir qilishi mumkin. Maktabgacha yoshdagi bolalarda ixtiyorsiz diqqat ustun bo'lib, bir faoliyatdan boshqasiga tez almashadi. Kayfiyati xam o'zgaruvchan bo'ladi ba'zida esa o'zgarishlarga moslasha olmaydi. Bir faoliyatni qiyinchilik bilan boshlaydi. Bolalarning ayrimlari butun borliqni qabul qiladigan, munosabatlarga tez kirashadigan, atrofdagilarga ishonadi yoki introvert turli vaziyat va notanish odamlarga qiyinchilik bilan kirishadi. Turli vaziyatlar yuz bergan vaqtida bolani o'z-o'zini baholash va reflektiv faoliyatga undash lozim. Natijada ularda ijobiy emotsiyalar rivojlanadi.

Har bir bolaning individual sifatleri uning odobi, xulq-avtori, xakteri atrofdagilar bilan muloqoti, o'z-o'ziga munosabatida namoyon bo'ladi. Sanab o'tilgan sifatlar bola shaxsi tuzilishini shakllanishida muhim hisoblanadi. Bolalarning psixik rivojlanishida muammolar ham uchraydi ya'ni ularda agressivlik va xavotir yuz berishi mumkin. Agressivlik yoki havotir bola hayotida yuz bergan qiyinchilik va to'siqlarni yengish natijasida vujudga keladi. Unga o'z faoliyatini tashkil etish, yuqori natijaga erishishga harakat qiladi. Mazkur sifatlar liderlik uchun zarur komponent sanaladi. Agressiv xulq-atvor salbiy bo'lib, bolada xulqi og'ishga moyillikni keltirib chiqaradi. Agressiv xulq-atvor ko'pincha nizodan kelib chiqadi, o'zi xohlagan narsaga kuch bilan intilish, shavqatsizlik ta'sirida ro'y beradi, jahldorlik esa, havotirlanish, o'zini himoya qilish, urush-janjal, xulq-avtor qoidalariga rioya etmaslik natijasida ro'y beradi. Bolalarda uchraydigan havotir va hayajonga oilaviy nosog'lom muhit, muammoli vaziyatlar, yaqinlari bilan munosabat buzilishi sabab bo'lishi mumkin. Biroq havotirlanish va tashvish bolada kuzatuvchanlikni oshiradi, uning reaksiyalarini qo'zg'otadi, faoliyatini tizimli tashkil etishga undaydi, kutilmagan va xavfli vaziyatlarni oldini olishga o'rgatadi. Eng muhimi bolalarda bilim va ko'nikmalarni shakllanishiga asos bo'ladi. Bola shaxsini rivojlanishida ijobiy natijaga erishish uchun o'z-o'ziga ishonch va ijobiy hissiy munosabatda bo'lishi lozim. Har bir bola o'zining ijobiy va salbiy sifatlarini anglashi, yutuqlari va kamchiliklarini tahlil qilishi o'zini baholay olish ko'nikmasiga ega bo'lishi muhim.

Foydalanilgan adabiyotlar.

Веккер, Л. М. Психические процессы. М.: Смысл Академия, 2009. - 544 с.

Дарвиш О.В. Возрастная психология. Учеб.пособие для студ. высш. учеб. Заведений. М.: Владос-пресс, 2003.-341 с.

Davletshin M.G., Sh.Do'stmuhamedova va boshq. Yosh davrlari va pedagogik psixologiya.O'quv metodik qo'llanma.-T.: 2004-129 b.

Дошкольное образование. Практикум по дисциплинам профессионального учебного цикла: учеб.пособие для вузов/под.ред.О.М.Газиной, В.И.Яшиной.-2-е изд., испр и доп.-М.: Издательство Юрайт, 2018.-111 с.

Данилина Т.А. В мире детских эмоций. Пособие для практических работников ДОУ/ Т. А. Данилина, В. Я. Зедгендзе, Н. М. Степина. - М.: Айрис-пресс, 2004. - 160 с.

Запорожец А. В. Воспитание эмоций и чувств у дошкольника. М.: ТЦ Сфера, 1985. - 176 с.

Зинченко В. П. Большой психологический словарь. М.:Прайм-Еврознак; Москва; СПб, 2008. - 826 с.

Psixologiya qisqacha izohli lug'at.T.:1998-201 b.

Якобсон П. М. Психология чувств и мотивации: избранные психологические труды. М.:Институт практической психологии; Воронеж, 1998.- 304 с.

ТЕОРЕТИЧЕСКИЕ ОСНОВЫ РАЗВИТИЯ ПРОФЕССИОНАЛЬНЫХ КАЧЕСТВ БУДУЩИХ УЧИТЕЛЕЙ НА ОСНОВЕ КОММУНИКАТИВНОГО ПОДХОДА

Худайбердыева Махлиё Зайниддин кизи

Докторант Самаркандского государственного института иностранных языков

<https://doi.org/10.53885/edinres.2024.02.1.054>

Аннотация: В данной статье рассматриваются теоретические аспекты развития профессиональных качеств будущих учителей с использованием коммуникативного подхода. Коммуникативный подход в образовании признается эффективным методом формирования навыков общения и взаимодействия, что играет ключевую роль в профессиональной деятельности учителя. В статье анализируются основные принципы коммуникативного подхода и их влияние на развитие ключевых компетенций учителей.

Ключевые слова: коммуникативный подход, развитие коммуникативных навыков, педагогическая подготовка, интеграция коммуникативного подхода, структура коммуникативных компетенций.

KOMMUNIKATIV YONDASHUV ASOSIDA BO'LAJAK O'QITUVCHILARNING KASBIY SIFATLARINI RIVOJLANTIRISHNING NAZARIY ASOSLARI

Xudayberdiyeva Mahliyo Zayniddin qizi

Samarqand Davlat Chet Tillari Instituti Doktoranti

Annotatsiya: Ushbu maqolada kommunikativ yondashuvdan foydalangan holda bo'lajak o'qituvchilarning kasbiy fazilatlarini rivojlantirishning nazariy jihatlari ko'rib chiqiladi. Ta'limdagi kommunikativ yondashuv o'qituvchining kasbiy faoliyatida asosiy rol o'ynaydigan muloqot va o'zaro ta'sir ko'nikmalarini rivojlantirishning samarali usuli sifatida tan olingan. Maqolada kommunikativ yondashuvning asosiy tamoyillari va ularning o'qituvchilarning asosiy vakolatlarini rivojlantirishga ta'siri tahlil qilinadi.

Kalit so'zlar: kommunikativ yondashuv, muloqot qobiliyatlarini rivojlantirish, pedagogik tayyorgarlik, kommunikativ yondashuvning integratsiyasi, kommunikativ kompetensiyalarning tuzilishi.

THEORETICAL APPROACH FOR THE DEVELOPMENT OF PROFESSIONAL QUALITIES OF FUTURE TEACHERS BASED ON THE COMMUNICATIVE APPROACH

Khudayberdiyeva Mahliyo Zayniddin kizi- Doctoral student of the Samarkand State Institute of Foreign Languages

Abstract: This article discusses the theoretical aspects of the development of professional qualities of future teachers using a communicative approach. The communicative approach in education is recognized as an effective method of developing communication and interaction skills, which plays a key role in the professional activity of a teacher. The article analyzes the basic principles of the communicative approach and their impact on the development of key competencies of teachers.

Key words: communicative approach, development of communication skills, pedagogical training, integration of the communicative approach, structure of communicative competencies.

Введение. Современное образование ставит перед будущими учителями не только задачу передачи знаний, но и требование обладать высоким уровнем коммуникативных навыков для эффективного взаимодействия с учениками, коллегами и образовательным сообществом в целом. В этом контексте, научное исследование теоретических основ

развития профессиональных качеств будущих учителей на основе коммуникативного подхода представляет собой актуальное и важное направление в области педагогической науки.

Коммуникативный подход в образовании выходит за рамки простого обучения языку и предполагает формирование навыков эффективного общения, понимания потребностей и особенностей каждого ученика, а также создание благоприятной образовательной среды. Развитие коммуникативных навыков у будущих учителей становится ключевым аспектом их подготовки, позволяя создавать учебные сценарии, ориентированные на взаимодействие, и вносят значительный вклад в процесс формирования личности студентов.

Цель данной статьи заключается в анализе теоретических основ развития профессиональных качеств будущих учителей, основанных на принципах коммуникативного подхода. Мы предлагаем рассмотреть влияние коммуникативного подхода на формирование эмпатии, межличностного взаимодействия, а также создание эффективной образовательной среды в процессе подготовки учителей.

Данная статья предоставит обзор современных исследований в данной области, выявит ключевые аспекты коммуникативного подхода и предложит практические рекомендации для внедрения этих принципов в учебные программы и педагогическую практику.

Анализ литературы и Методы.

В своей работе Н.М.Арчакова и В.А.Гребенюк(2018) исследуют процессы формирования коммуникативной компетентности будущих учителей в контексте профессиональной подготовки. Анализируются методы и подходы, применяемые в учебных программах для эффективного развития коммуникативных навыков студентов.

М.И.Гусева(2017) в своей работе подробно рассматривает концепцию коммуникативного подхода в профессиональной подготовке будущих учителей. Освещаются теоретические основы и практические аспекты внедрения коммуникативного подхода в учебный процесс, а также его влияние на развитие профессиональных качеств педагогов.

Е.Н.Волкова(2020) рассматривает взаимосвязь между коммуникативными навыками и развитием профессиональной самоидентификации в контексте образовательной среды. Статья посвящена роли коммуникативных навыков в формировании профессиональной идентичности будущих учителей.

О.В.Михайлова и Е.Г.Смирнова(2019) представляют результаты исследования эффективности данной педагогической практики. Статья описывает опыт интеграции коммуникативного подхода в учебный процесс вуза с целью формирования профессиональных компетенций у будущих учителей.

Т.В.Жукова(2016) исследует структуру коммуникативных компетенций учителя и выделяет ключевые аспекты их формирования. Статья предоставляет обзор современных теорий и методов развития коммуникативных навыков, необходимых для успешной профессиональной деятельности в образовательной сфере.

Эти научные работы предоставляют обширный анализ теоретических основ развития профессиональных качеств будущих учителей на основе коммуникативного подхода, предлагая практические рекомендации и подходы к интеграции данного подхода в учебный процесс.

Основные принципы коммуникативного подхода

Коммуникативный подход в образовании базируется на идее взаимодействия и обмена информацией между учителем и учениками. Он акцентирует внимание на развитии коммуникативных навыков, таких как слушание, говорение, чтение и письмо. Эти навыки считаются неотъемлемой частью успешной профессиональной деятельности учителя, поскольку обеспечивают эффективное общение в учебной среде.

Влияние коммуникативного подхода на развитие профессиональных качеств учителей

Развитие эмпатии и понимания учеников: Коммуникативный подход способствует

улучшению эмпатических навыков учителей, что позволяет лучше понимать потребности и особенности каждого ученика.

Формирование навыков межличностного взаимодействия: Учителя, обученные с использованием коммуникативного подхода, лучше справляются с межличностными взаимодействиями, создавая позитивный и поддерживающий учебный климат.

Создание эффективной образовательной среды: Коммуникативный подход способствует созданию стимулирующей образовательной среды, в которой ученики чувствуют себя комфортно для выражения своих мыслей и идей.

Результаты и Обсуждение

Современные проблемы в сфере образования требуют от будущих учителей не только обширных знаний в своей предметной области, но и развития высокоэффективных коммуникативных навыков. Коммуникативный подход в профессиональной подготовке учителей становится неотъемлемым элементом, акцентируя внимание на формировании умений общения, понимания разнообразных социокультурных контекстов и успешного взаимодействия с разнообразными обучающимися.

Один из основных аспектов коммуникативного подхода заключается в развитии эмпатии у будущих учителей. Эмпатия играет ключевую роль в установлении эмоциональной связи с учениками, что, в свою очередь, содействует более глубокому пониманию их индивидуальных потребностей и особенностей. Недостаток эмпатии может привести к недопониманию, а, следовательно, затруднить успешное обучение и воспитание.

Межличностное взаимодействие играет важную роль в успешной профессиональной деятельности учителя. Коммуникативный подход способствует формированию навыков эффективного взаимодействия, созданию положительной и поддерживающей учебной среды. Важность этого взаимодействия влияет не только на успех обучения, но и на формирование позитивного отношения к учебному процессу.

Коммуникативный подход не только развивает навыки общения, но и способствует созданию стимулирующей образовательной среды. Ученики, обученные с использованием этого подхода, чувствуют себя более комфортно для выражения своих мыслей и идей, что содействует развитию их творческого потенциала и активного участия в учебном процессе.

Анализ теоретических основ развития профессиональных качеств будущих учителей на основе коммуникативного подхода позволяет выделить его ключевые аспекты – развитие эмпатии, межличностного взаимодействия и создание стимулирующей образовательной среды. Эти аспекты не только предоставляют основные принципы формирования профессиональной компетентности учителей, но также обеспечивают эффективное обучение и воспитание в современной образовательной среде.

Заключение

В заключение данной статьи о теоретических основах развития профессиональных качеств будущих учителей, основанных на коммуникативном подходе, мы обобщим ключевые аспекты, выявленные в ходе анализа.

Коммуникативный подход в педагогической практике представляет собой неотъемлемый элемент формирования профессиональных компетенций учителей. Развитие эмпатии, понимания учеников и межличностного взаимодействия оказывают существенное влияние на успешность педагогической деятельности. Эти аспекты позволяют учителям лучше адаптироваться к разнообразию индивидуальных потребностей учеников, создавая поддерживающую и стимулирующую образовательную среду.

Важным результатом нашего исследования является подчеркивание того, что коммуникативный подход не только развивает учителей как профессионалов в области образования, но также способствует созданию гармоничного и вдохновляющего образовательного пространства. Ученики, обученные с учетом принципов коммуникативного

подхода, обладают не только глубокими знаниями, но и способностью успешно взаимодействовать с окружающим миром, проявляя инициативу и креативность.

Необходимо подчеркнуть важность интеграции коммуникативного подхода в учебные программы педагогических вузов. Такие программы должны уделять достаточное внимание развитию коммуникативных навыков, эмпатии и межличностного взаимодействия в контексте образовательной деятельности.

Наше исследование выдвигает идею для дальнейших исследований и педагогической практики в области профессиональной подготовки учителей. Расширение базы знаний в этой области может способствовать более эффективной адаптации учителей к изменяющимся образовательным требованиям и созданию более успешных педагогических стратегий.

Список использованной литературы

1. Арчакова Н.М., Гребенюк В.А. (2018). «Развитие коммуникативной компетентности будущих педагогов в процессе профессиональной подготовки».
2. Гусева М.И. (2017). «Коммуникативный подход в профессиональной подготовке будущих учителей».
3. Волкова Е.Н. (2020). «Роль коммуникативных навыков в формировании профессиональной идентичности будущих учителей».
4. Михайлова О.В., Смирнова Е.Г. (2019). «Интеграция коммуникативного подхода в учебный процесс вуза для формирования профессиональных компетенций будущих учителей».
5. Жукова Т.В. (2016). «Коммуникативные компетенции учителя: структура и особенности формирования».

KOMPYUTERDA AXBOROTLARNI QAYTA ISHLASHNING ARIFMETIK ASOSLARINI O'QITISH METODIKASI

Zaripov Nozimbek Nayimovich

Buxoro davlat pedagogika instituti doktoranti (DSc), p.f.f.d. (PhD), dotsent

<https://doi.org/10.53885/edinres.2024.02.1.055>

Annotatsiya: Ushbu maqolada kompyuterda axborotlarni qayta ishlashning arifmetik asoslarini o'qitish metodikasi keltirilgan. Shuningdek, maqolada adreslar shinasi va berilganlar sohasi bilan ishlay olish imkoniyatlari, razryad tushunchasi, qo'zg'almas nuqtali va qo'zg'aluvchan nuqtali sonlarni 32 xonali ko'rinishida tasvirlanishi yoritib berilgan. ASCII va UNICODE jadvallari farqi hamda axborotlarni kodlashga doir masalalar bajarish metodlari keltirilgan.

Tayanch tushunchalar: unicode, razryad, protsessor, mantiq, adreslar shinasi, berilganlar shinasi, amd, format, tizim, intel.

МЕТОДИКА ОБУЧЕНИЯ АРИФМЕТИЧЕСКИМ ОСНОВАМ ОБРАБОТКИ ИНФОРМАЦИИ НА КОМПЬЮТЕРЕ

Зарипов Нозимбек Найимович

Докторант (DSc) Бухарского государственного педагогического института,

д.ф.п.н.(PhD), доцент

Аннотация: В данной статье представлена методика обучения арифметическим основам обработки информации на компьютере. Также в статье описаны возможности работы с адресной шиной и полем данных, понятие разряда, представление чисел с фиксированной и плавающей запятой в виде 32 цифр. Приведены различия между таблицами ASCII и UNICODE, а также способы решения задач по кодированию информации.

Основные понятия: Юникод, разряд, процессор, логика, адресная шина, шина данных, AMD, формат, система, Intel.

METHODOLOGY FOR TEACHING THE ARITHMETIC FUNDAMENTALS OF INFORMATION PROCESSING ON A COMPUTER

Zaripov Nozimbek Nayimovich

Bukhara State Pedagogical Institute Doctoral student (DSc), Doctor of Philosophy in

Pedagogical Sciences (PhD), Associate professor

Abstract: This article presents a methodology for teaching the arithmetic fundamentals of information processing on a computer. The article also describes the possibilities of working with the address bus and data field, the concept of digit, and the representation of fixed and floating point numbers in the form of 32 digits. The differences between ASCII and UNICODE tables are given, as well as ways to solve information encoding problems.

Basic concepts: Unicode, bit, processor, logic, address bus, data bus, AMD, format, system, Intel.

Hozirgi kunda informatika va raqamli texnologiyalar fanini o'qitishda talabalarga kompyuterda axborotlarni qayta ishlashning arifmetik asoslari o'qitish, nazariy asoslarini tushuntirishda yangi pedagogik metodlarni ishlab chiqish dolzarb masalalardan biri hisoblanadi. Talabalarga kompyuter xotirasidagi barcha axborotlar qanday ikkilik sanoq sistemasida saqlanishi hamda o'n oltilik sanoq sistemasida yozilgan kompyuter dasturlari maxsus kompilyator dasturlari yordamida qanday usul orqali ikkilik sanoq sistemasiga o'tkazilishini tushuntirish muhim vazifalardan biridir. Bo'lajak informatika va raqamli texnologiyalari o'qituvchilarini kompyuter ishlashining nazariy bilimlari bilan boyitish, mantiqiy va arifmetik asoslarini o'qitish ularning kelajakda o'z o'rnini topishga, jamiyat uchun muhim kadr bo'lib yetishishiga sabab bo'ladi.

Kompyuter foydalanuvchilari kompyuterda bajargan ishlariga ko'ra quyidagi guruhlarga ajratiladi: oddiy foydalanuvchi – brauzerda turli veb-sahifalarni ko'rib chiqadi, elektron pochtdan foydalanadi, musiqa tinglab, videokliplar tomosha qiladi;

ilg'or foydalanuvchi – brauzerda turli veb-sahifalarni ko'rib chiqadi, elektron pochtdan foydalanadi, matn muharrirlari, elektron jadvallardan faol foydalanadi, o'z faoliyatida oddaroq grafik muharrirlarni qo'llaydi, flash-texnologiyalar asosida yaratilgan oddiy o'yinlarni o'ynaydi, musiqa, video va ko'p rejimli tizimda ishlaydi;

professional foydalanuvchi/geymer, grafik dizayner, dasturchi – katta resurs talab qiluvchi o'yinlar, multimedia, yuqori imkoniyatli video, grafik dizayn tahrirlovchilari bilan ishlaydi, 3D loyihalash va keng ko'p vazifalilik rejimida ish olib boradi, dasturlar tuzadi.

Kompyuterning asosiy qurilmalaridan biri bu protsessor. Protsessorning asosiy vazifasi tezkor xotira qurilmasida joylashgan dasturdan buyruqlarni o'qiydi, amallarni bajaradi, natijalarni yozib qo'yadi va keyingi buyruqni o'qiydi. Protsessor tezkor xotiradan ma'lumotlarni bo'laklarga bo'lib o'qiydi va qayta ishlaydi. U har gal qayta ishlash uchun olishi mumkin bo'lgan bo'lakdagi bitlar soniga protsessorning razryadi deyiladi. Dastlabki kompyuterlar razryadi 4 ga teng bo'lgan bo'lsa, ko'pchilik kompyuterlarda 16, 32 razryadli va hozirgi kunda 64, 128 razryadli protsessorlarni ko'rish mumkin. Biz odatda ko'pchilik protsessorlarda "i80386, 16/32" mana shunga o'xshash yozuvlarga duch kelamiz. Mana shu yozuv qanday ma'noni anglatishiga ko'pincha e'tibor qaratmaymiz. Bu manumada keltirilgan yozuvda "i" belgisi bu intel kompaniyasini nomini anglatadi. Hozirgi kunda ikkita yirik kompaniyalar protsessor ishlab chiqarishida. Bular: Intel va AMD hisoblanadi. 80386 bu protsessor raqami ya'ni versiyasi nomini anglatadi. 16/32 esa foydalanuvchi uchun eng asosiy tushunchalardan biri sanaladi. 16 yozuvi – ushbu protsessor 16 razryadli berilganlar shinasini, 32 yozuvi – 32 razryadli adreslar shinasiga ega ekanligini anglatadi. Boshqacha aytganda, 16 yozuvi bir vaqtning o'zida 16 bit axborotni qayta ishlay oladi degani. 32 yozuvi esa 2^{32} hajmdagi adreslar sohasi bilan ishlay olish imkoniyatini bildiradi.

Kompyuter xotirasidagi barcha axborotlar ikkilik sanoq sistemasida saqlanadi. O'n oltilik sanoq sistemasida yozilgan kompyuter dasturlari maxsus kompilyator dasturlari yordamida ikkilik sanoq sistemasiga o'tkaziladi va amallar bajarilishi uchun markaziy protsessorga yuboriladi. Bir sanoq sistemasidagi sonni boshqa sanoq sistemasiga o'tkazish uchun maxsus kodlash usullaridan foydalaniladi [5, 13-b.].

Kompyuterda haqiqiy sonlarni ifodalashning qo'zg'aluvchan nuqtali va qo'zg'almas nuqtali tasvirlash usullari mavjud. Butun sonlar kompyuter xotirasida qo'zg'almas nuqtali sonlar usulida tasvirlanadi [5, 19-b.]. Ikkilik sanoq sistemasida berilgan sonlarni 32 xonali ko'rinishda ifodalashiga doir quyidagi misolni ko'rib chiqamiz. Masalan: 18,125 o'nlik sanoq sistemasida berilgan, ushbu sonni kompyuterda 32 xonali ko'rinishda ifodalashini ko'rib chiqamiz. Bunda 18,125(10) sonini ikki qismga bo'lib, ikkilik sanoq sistemasiga o'tamiz. Bunda sonning butun qismi 2 ga bo'lish yoki yoyib yozish orqali, kasr qismi 2 ga ko'paytirish orqali ikkilik sanoq sistemasiga o'tiladi.

$$18 = 1 * 2^4 + 1 * 2^1 = 10010(2)$$

Berilgan sonning butun qismi ikkilik sanoq sistemasida 10010(2) ko‘rinishini oladi.

$$\begin{array}{r} 0,125 \\ * 2 \\ \hline 0,250 \\ * 2 \\ \hline 0,500 \\ * 2 \\ \hline 1,000 \end{array}$$

Natijada 18,125 o‘nlik sanoq sistemasida berilgan sonning ikkilik sanoq sistemasidagi ko‘rinishini quyidagicha ko‘rinishga ega bo‘ladi.

$$10010,001(2)$$

Hosil bo‘lgan natijani 32 xonali ko‘rinishida tasvirlash uchun quyidagi ishlarni amalga oshiramiz. Avvalo 10010,001(2) sonidagi vergulni butun qismi 0 hosil bo‘lgunga qadar suramiz. Ya’ni $0,10010001 * 10^5$ ko‘rinishini oladi. Darajadagi 5 raqamini ham ikkilik orqali ifodalaymiz (1-rasm). $0,10010001 * 10^{101}$

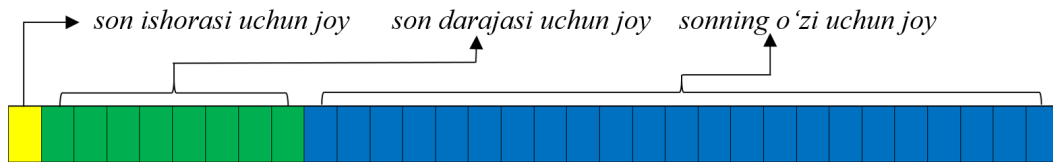

1-rasm. Sonning 32 xonali ko‘rinishida ifodalash jadvali.

Yuqorida keltirilgan 1-rasmdan ko‘rinadiki, berilgan masala natijasi quyidagicha ko‘rinishda bo‘ladi.

0 0 0 0 0 0 1 0 1 1 0 0 1 0 0 0 1 0

Kompyuter xotirasida tasvirlanadigan raqam, matn, grafik, audio, videoaxborotlar fayl ko‘rinishida saqlanadi. Fayllar esa kompyuter xotirasidan ma’lum bir hajmdagi joyni egallaydi. Kompyuter xotirasi axborotlarni saqlash uchun mo‘ljallangan kataklardan iborat [5, 21-b.]. Har bir holat 0 yoki 1 holatda bo‘lishi mumkin hamda kompyuter xotirasida bitta katakni egallaydi va razryad (bit) deb ataladi.

Odatda, matnlar harflar, raqamlar, tinish va boshqa belgilardan iborat bo‘ladi. Matnlar axborotning boshqa shakllari singari kompyuter xotirasida ikkilikda kodlanadi. Belgilarni kodlash jadvallarining turli ko‘rinishlari mavjud. Aksariyat hollarda ASCII va Unicode tizimlaridan foydalaniladi [5, 26-b.].

ASCII jadvali kodning uzunligi 8 ga teng bo‘lgan ikkilik kodlar asosida ishlaydi, ya’ni har bir belgi sakkizta 0 va 1 ning ASCII jadvali asosidagi ketma-ketligidan iborat. Har bir belgi 8 bit kod uzunligiga teng va u xotiradan 1 bayt joyni egallaydi. ASCII kodlash tizimi yordamida o‘nlik sanoq sistemasidagi 0 dan 255 gacha bo‘lgan sonlar orqali jami $2^8 = 256$ ta belgi kodlanadi. ASCII jadvalidan foydalanib, “Bilim” so‘zini ikkilik sanoq sistemasida kodlang.

Belgi	O‘nlik	Ikkilik
B	66	01000010
i	105	01101001
l	108	01101100
i	105	01101001
m	109	01101101

Natija “Bilim” so‘zi kompyuter kodi quyidagi ko‘rinishni oladi:

0100001001101001011011000110100101101101

Klaviaturada harf, raqam, tinish belgilari va boshqa belgilarga mos tugmachalar berilgan. Bir so'z bilan ularni belgi deb olish mumkin. Biror tugmacha bosilganida, o'sha tugmachaga mos belgi ikkilik kod shaklida kompyuter xotirasida ifodalanadi. Uni monitorida aks ettirish uchun, u yana ikkilik koddan avvalgi ko'rinishga o'tkaziladi.

Unicode – yozuv tillarining deyarli barcha belgilarini kodlash standarti. Unicode kodlash jadvalida oddiy belgilardan boshlab, xitoy iyerogliflari, matematik belgilar, grek, kirill va lotin alifbolari harflari, musiqaning nota belgilari hamda boshqa belgilargacha kodlangan.

Jadvalda kodlangan belgilar kodining uzunligi 16 bitga teng, ya'ni har bir belgi xotiradan 2 bayt joyni egallaydi. Unicode jadvali belgilarini kodlash ASCII jadvaliga mos tushadi, bundan tashqari, u ASCII da mavjud bo'lmagan belgilar bilan to'ldirilgan [5, 27-b.]. Yuqorida keltirilgan ASCII va UNICODE jadvallariga tegishli masalani ko'rib chiqamiz.

A5 formatdagi hujjat 20 bet bo'lib, har bir sahifada 30 ta satr va har bir satrda 40 ta belgi mavjud. Belgilarni kodlash uchun ikki baytli Unicode ishlatilgan. Hujjat bir baytlik ASCII yordamida qayta kodlanganda, sahifadagi satrlar soni ikki barobarga oshgan va satrdagi belgilar soni 15 ga kamaygan. Hosil bo'lgan hujjatdan bir nechta sahifalar olib tashlandi va hujjatdagi ma'lumotlarning hajmi Unicode da kodlangan hujjatidan 31500 baytga kam bo'ldi. O'chirilgan sahifalar sonini (ASCII-da kodlangan) aniqlang.

ASCII jadvali yordamida hosil qilingan matn umumiy hajmi:

$$20 \cdot 30 \cdot 40 = 24000 \text{ bayt}$$

Ushbu matn Unicode da kodlanganda har bir belgi 2 bayt joyni egallaydi.

$$24000 \cdot 2 = 48000 \text{ bayt}$$

Masala shartida berilgan hujjat bir baytlik ASCII yordamida qayta kodlanganda, sahifadagi satrlar soni ikki barobarga oshgan va satrdagi belgilar soni 15 ga kamaygan.

$$30 \cdot 2 = 60 \text{ bayt,}$$

$$40 - 15 = 25 \text{ bayt}$$

Bitta varoqdagi hajmni topish uchun satrlar va belgilar sonini ko'paytiramiz.

$$60 \cdot 25 = 1500 \text{ bayt}$$

Hosil bo'lgan hujjatdan bir nechta sahifalar olib tashlandi va hujjatdagi ma'lumotlarning hajmi Unicode da kodlangan hujjatidan 31500 baytga kam bo'ldi. Ushbu jumladan quyidagi natijaga erishamiz:

$$48000 - 31500 = 16500 \text{ bayt}$$

Jami qolgan belgilar soni 16500 baytni tashkil etmoqda. Nechta varoq qolganligini topish uchun jami qolgan hajmni bitta varoqdagi hajmga bo'lamiz.

$$\frac{16500}{1500} = 11 \text{ ta}$$

$$20 - 11 = 9 \text{ ta}$$

Oxirgi natijadan ko'rish mumkinki, yuqorida berilgan masala natijasi 9 ga teng ekanligini ko'rish mumkin.

Xulosa qilib aytganda, kompyuterda barcha axborotlar ikkilik asosida xotiraga saqlanadi ya'ni 0 va 1 bitlar asosida. ASCII kodlash tizimi yordamida har bir belgi 1 bayt ya'ni 8 bitni, Unicode tizimida har bir belgi 2 bayt ya'ni 16 bitni tashkil etadi. Butun sonlar kompyuter xotirasida qo'zg'almas nuqtali sonlar usulida tasvirlanishida berilgan son ikkilik sanoq sistemasiga o'tkaziladi hamda 32 xonali ko'rinishda ifodalanadi.

FOYDALANILGAN ADABIYOTLAR RO'YXATI

1. Кобайло А.С. Логические основы цифровых вычислительных машин. – Минск: БГТУ, 2010. – 95 с.
2. Лысыков Б.Г. Арифметические и логические основы цифровых автоматов. – Минск: Вышэйшая школа, 1980. – 268 с.
3. Савельев А.Я. Прикладная теория цифровых автоматов: учеб. для вузов по специальности ЭВМ. – М.: Высшая школа, 1987. – 462 с.
4. Кобайло А.С. Арифметические и логические основы цифровых вычислительных машин: учеб. -метод. пособие для студентов специальности «Информационные системы и технологии (издательско-полиграфический комплекс)» заочной формы обучения. – Минск: БГТУ, 2014. – 76 с.
5. Fayziyeva M. R., va boshqalar. Informatika va axborot texnologiyalari: Darslik / – Toshkent: Respublika ta'lim markazi, 2021. – 160 b.
6. Zaripov N.N. Methods of Teaching Programming Languages in General Secondary Schools //» Online-Conferences» Platform. – 2021. – С. 38-40.

7. Zaripov N.N. Pedagogical problems and solutions in the use of programming environment in the teaching of computer science and information technology //International conference on multidisciplinary research and innovative technologies. – 2021. – Т. 1. – С. 95-98.

ПЕДАГОГИКО-ПСИХОЛОГИЧЕСКИЕ КРИТЕРИИ МАСТЕРСТВА БОРЦА ВОЛЬНОГО СТИЛЯ В СОВРЕМЕННЫХ УСЛОВИЯХ

Якупбаев Алишер Алымбаевич

**Соискатель Нукусский филиал Ўзбекского государственного университета
физического воспитания и спорта**

<https://doi.org/10.53885/edinres.2024.02.1.056>

Аннотация. В данной статье рассмотрены педагогические аспекты гуманизации спортивной подготовки в вольной борьбе, а также эффективность разработанной педагогической технологии физического воспитания на основе вольной борьбы и спорта. Кроме того, широкое распространение получила отечественная школа борьбы, а также детально изучены особенности технико-тактического мастерства основных соперников. Проанализированы показатели уровня специальной физической подготовки у спортсменов.

Ключевые слова: борьба, дзюдо, медико-биологическая помощь, системы индивидуальной подготовки, физическая культура, индивидуальные физические особенности, спортивная подготовка, вольная борьба.

ZAMONAVIY SHAROITDA ERKIN KURASHCHI MAHORATINING PEDAGOGIK-PSIXOLOGIK MEZONLARI

Yakupbayev Alisher Alimbayevich

O‘zbekiston davlat jismoniy tarbiya va sport universiteti Nukus filiali tadqiqotchisi

Annotatsiya. Ushbu maqolada zamonaviy sharoitda erkin kurashchi mahoratining pedagogik-psixologik mezonlari, hamda erkin kurashga va sportga asoslangan jismoniy tarbiyaning ishlab chiqilgan pedagogik texnologiyasi samaradorligi o‘rganilgan. Bundan tashqari kurashning jahon sport mahorati saviyasining jadal yuksalib borishi, uning harakatchanligini oshirish sport yutuqlari bog‘liq bo‘lgan mashg‘ulotlarning barcha jabhalarini takomillash borasida so‘z boradi.

Kalit so‘zlar: musobaqa, mudofaa va qarshi hujum, kurash, individual tayyorgarlik tizimlari, jismoniy madaniyat, sport tayyorgarligi, erkin kurash.

PEDAGOGICAL AND PSYCHOLOGICAL CRITERIA FOR THE SKILL OF A FREE WRESTLER IN MODERN CONDITIONS

Yakupbayev Alisher Alimbayevich

Uzbekistan State physical University of education and sports Nukus branch researcher

Annotation. This article explores the pedagogical aspects of humanizing sports training in freestyle wrestling and the effectiveness of the developed pedagogical technology of physical education based on freestyle wrestling and sports. In addition the prevalence of the local wrestling school is also studied in detail the characteristics of its technical and tactical skills to the main competitors. Indicators of the level of special physical fitness in athletes have been analyzed.

Key words: wrestling, judo, medical and biological support, individual training systems, physical culture, individual physical characteristics, sports training, freestyle wrestling.

Введение. Современная вольная борьба зародилась в конце XIX века в Великобритании, а затем распространилась в другие страны Европы, Азии, Америки, Африки. Вольная борьба получила широкое распространение в нашей стране лишь в годы Советской власти,

когда были созданы необходимые условия для развития физической культуры и спорта. В 1924 г. был организован первый чемпионат СССР по классической борьбе, в котором приняли участие 40 спортсменов, выступавших в пяти весовых категориях. В программу Олимпийских игр вольная борьба входит с 1904 года. В нашем городе знают и любят этот вид спорта. Поэтому вполне закономерно, что в городе Лесосибирске воспитаны такие замечательные борцы вольного стиля как: Наталья Лаушкина, Эдуард Косинский, Пётр Роза, Геннадий Березуцкий, Антон Шипицин, Галина Долженко, Ксения Буракова. Вольная борьба - это единоборство двух спортсменов. С помощью различных технических приемов - захватов, бросков, переворотов, подножек, подсечек и многих других приемов, каждый из соперников стремится положить другого на лопатки и добиться победы. Естественно, вольная борьба интересует очень многих активных людей. Так уж повелось, что человек должен во всем полагаться только на себя. И каким бы правовым ни было наше государство, защитить на улицах тёмной ночью оно может не всегда. Именно по этой причине спорт постепенно стал методом самозащиты. Вольная борьба - уникальный вид защитных мероприятий, которые позволяют получить уникальные особенности рациональной и адекватной защиты. Тем не менее, практически невозможно моментально начать заниматься борьбой, нужна соответствующая подготовка. В нашем городе работает 8 специалистов в этом виде спорта, которые умело и грамотно ведут свою тренерскую деятельность с детьми. Различные стороны подготовленности спортсмена (техническая, тактическая, морально-волевая), в конечном счете, реализуются им одновременно с проявлением двигательных качеств - силы, быстроты, выносливости, координации, гибкости. Специалисты считают, что физическая подготовка должна быть под контролем. Самосовершенствование борца выражается в его способности самому принимать решения и выполнять их, в стремлении к новому. Это очень важное качество, помогающее ему выдвинуться в число ведущих и стать победителем в соревнованиях, в которых тренер не имеет возможности подсказать правильное решение. Самосовершенствование должно развиваться постепенно, по мере накопления у занимающихся достаточного опыта, основанного на знаниях. Убеждать в том, что борцы сильные люди вряд ли кого нужно. Хороший борец физически силен, ловок, смел, вынослив, сообразителен. Вольная борьба один из наиболее интересных и сложных видов спорта. В схватке на ковре приходится преодолевать сопротивление противника. Схватка борцов порой длится 6 минут. Нужно держать натиск противника, самому атаковать, преодолевать сопротивление. 6 минут силового поединка выдержит только выносливый. Вольная борьба хорошо развивает выносливость. Поэтому важным моментом в тренировочной работе спортсмена является силовой показатель физических возможностей человека. В вольной борьбе важна силовая подготовка в сочетании с разными физическими качествами (силовая выносливость, силовая ловкость и сочетание гибкости и силы).

Выносливость играет большую роль. Дыхательная система и общая выносливость развивается с помощью бега на длительные дистанции и подвижными играми, особенно популярен баскетбол по правилам регби. В современных условиях один из важнейших критериев мастерства борца - стабильное проведение оцениваемых приемов на всех стадиях соревновательного поединка. Достижение высоких результатов по борьбе невозможно без совершенствования системы начального обучения, где важно заложить основы правильного выполнения технико-тактических действий. При подготовке технико-тактическим действиям следует руководствоваться правилами:

- рационально строить тренировочное занятие в зависимости от его задач и условий тренировки;
- планировать нагрузку юным спортсменам в соответствии с уровнем физической и двигательной подготовленности;
- учитывать уровень мобилизации чувств, мышления и воли юных спортсменов в

становлении сознательного отношения к учебно

- тренировочному процессу;
- активизировать деятельность спортсменов по ходу решения задач тренировки, повышать эмоциональность занятия, вводя подвижные и спортивные игры, эстафеты;
- в подготовке юных борцов основное внимание уделять расширению арсенала технических действий, совершенствованию связок и комбинаций;
- строить отношения со спортсменами на принципе взаимоуважения и взаимопонимания;
- педагогически оправдано использовать комплекс дисциплинарных воздействий, пресекать нарушение дисциплины;
- корректировать деятельность в зависимости от успешности учебно-тренировочного процесса.

Разгадать замысел противника, быстро оценить обстановку, принять решение, всё это в доли секунды, ведь схватка протекает бурно и обстановка меняется быстро. Для этого нужна мгновенная реакция и сообразительность. Вольная борьба развивает способность быстро и точно мыслить. Чем с большим количеством движений знаком борец, тем легче ему перейти от одного действия к другому, тем выше его ловкость. А ловкость для борца имеет немаловажное значение. Если проследить в течение нескольких лет за одним и тем же спортсменом, специализирующимся в борьбе, нетрудно увидеть, как растет богатство его движений, умение пользоваться ими. Лучше всего развивать ловкость в учебно-тренировочных схватках с партнером. Развитию ловкости способствуют: занятия акробатикой, гимнастикой, специальными упражнениями с партнером и без него, имитационные упражнения. Много требований предъявляется в вольной борьбе, кто решил ею серьёзно заниматься. Здесь нечего делать слабовольным, ленивым. Для таких путь к успеху закрыт. Но вольная борьба не только предъявляет требование ко многим человеческим качествам, а необыкновенно интенсивно развивает их. Воспитание борца сложный продолжительный процесс. От первого занятия до тех пор, пока станет спортсмен настоящим мастером своего дела проходит не один год. Начиная тренировки по борьбе нужно помнить, что результат придёт лишь тогда, когда владеешь современной и рациональной техникой, разовьёшь силу, выносливость, ловкость, смелость, волевые качества и ещё многое, что нужно для достижения на борцовском ковре. Нужны знания основных вопросов теории и методики тренировки в вольной борьбе.

Занятия вольной борьбой развивают в юном спортсмене такие качества как:

Выносливость и стойкость;

Целеустремленность;

Воля к победе и сильный характер;

Быстрота реакции;

Способность быстро оценивать ситуацию и принимать решения;

Навыки самообороны.

Помимо этого занятия спортом положительно сказываются и на физическом здоровье спортсменов. Борцы отличаются атлетическим телосложением, крепкой сердечно-сосудистой и иммунной системой.

Из негативных моментов занятий многие родители считают повышенные риски травматизма. Конечно, нельзя отрицать, что борцы часто сталкиваются с различными травмами во время тренировок и соревнований. Но, по мнению профессионалов, вольная борьба не является спортом с высоким риском травматизма, ведь, несмотря на, то, что этот контактный вид спорта, здесь нет болевых и удушающих приемов.

Весовые и возрастные категории.

Весовые и возрастные категории в вольной борьбе установлены Федеральными стандартами спортивной подготовки.

Соревнования среди спортсменов проводятся в следующих категориях:

До 16 лет: на ринг выходят мальчики в весовых категориях от 32 до 120 кг. Девочки соревнуются в весовых категориях от 30 до 62 кг;

До 18 лет: юноши соревнуются в категориях от 42 до 120 кг, девушки от 38 до 70 кг;

До 21 года: юноши соревнуются в весовых категориях от 50 до 120 кг, а девушки от 44 до 72 кг.

Как выбрать секцию вольной борьбы для детей.

Вольная борьба – один из самых популярных видов спорта в России. Секции этого вида спорта есть в каждом городе и практически в каждом районе. Выбрать секцию вольной борьбы для детей в своем городе недалеко от дома вы можете в нашем каталоге.

При выборе школы обратите внимание на техническое оснащение, профессионализм тренеров и успехи воспитанников. Если вы отдаете в вольную борьбу ребенка дошкольного или младшего школьного возраста, поинтересуйтесь, есть ли у тренера опыт работы с дошкольниками и педагогическое образование.

Заключение. Тренеры советуют родителям не бояться этого вида спорта, и если ребенок решил пойти именно в эту секцию, приходите с ним на пробный урок и Вы убедитесь, что борцы – это элита олимпийского спорта.

Список использованной литературы:

1. Шахмурадов Ю.А. Вольная борьба: Научно-методические основы многолетней подготовки борцов. - М.: Высшая школа, 1997. - 189 с.

2. Миндиашвили Д.Г., Завьялов А.И. Энциклопедия приемов вольной борьбы. - Красноярск: Ин-т спорт. единоборств им. И. Ярыгина Краснояр. гос. пед. ун-та, 1998. - 236 с.

3. Матвеев Л.П. Основы общей теории спорта и системы подготовки спортсменов / Л.П. Матвеев. - К.: Олимпийская литература, 2006. - 318 с.

4. Бойко В.Ф. Влияние изменений правил соревнований в вольной борьбе на количество, специфику и результативность применяемых атакующих действий / В.Ф. Бойко, З.Ю. Чочарай, М.А. Шахов // Теория и практика физической культуры. - 1989. - № 8. - с.20-23.

5. Платонов В. Н. Общая теория подготовки спортсменов в олимпийском спорте. - К., 1997. - 583 с.

6. Пилюян Р. А. Индивидуализация подготовки спортсменов в видах единоборств : автореф. дис. ... д-ра пед. наук : спец. 13.00.04 «Теория и методика физ. воспитания и спорт. тренировки» / Р. А. Пилюян; ГЦОЛИФК.- М.,1985. -50 с.

7. Олзоев К. С. Показатели стиля спортивной деятельности борца / К. С. Олзоев, В. А. Геселевич // Спортивная борьба. - М.: Физкультура и спорт, 1983. - с. 59-60.

AN'ANAVIY VA KOOPERATSIYA TAMOYILI ASOSIDA INGLIZ TILINI O'QITISHNING QIYOSIY TAHLILI

Sharopov Sh.Sh.

BuxDU tadqiqotchisi

<https://doi.org/10.53885/edinres.2024.02.1.057>

Annotatsiya. Ushbu maqolada ingliz tilini o'qitishda an'anaviy va kooperatsiya tamoyili asosidagi yondashuvning qiyosiy tahlili berilgan. Shuningdek ushbu maqolada ingliz tilini kooperatsiya tamoyili asosida o'qitishda mashq va topshiriqlarning o'rni, retseptiv, produktiv til ko'nikmalarini o'rganishga mo'ljallangan texnologiyalar to'g'risida ma'lumotlar berilgan.

Tayanch so'z va iboralar: ta'lim, o'qitish jarayoni, an'anaviy o'qitish, kooperatsiya tamoyili, retseptiv, produktiv, til ko'nikmalari, mashq va topshiriqlar, tanqidiy fikrlash.

СРАВНИТЕЛЬНЫЙ АНАЛИЗ ТРАДИЦИОННОГО И СОВМЕСТНОГО ОБУЧЕНИЯ АНГЛИЙСКОМУ ЯЗЫКУ

Шаропов Ш.Ш.

научный сотрудник БухГУ

Абстрактный. В данной статье проводится сравнительный анализ традиционного и кооперативного подходов к обучению английскому языку. Также в данной статье представлена информация о роли упражнений и заданий в обучении английскому языку по принципу сотрудничества, технологиях обучения рецептивным и продуктивным языковым навыкам.

Ключевые слова и фразы: образование, учебный процесс, традиционное обучение, принцип сотрудничества, рецептивные, продуктивные, языковые навыки, упражнения и задания, критическое мышление.

COMPARATIVE ANALYSIS OF TRADITIONAL AND COOPERATIVE ENGLISH LANGUAGE TEACHING

Sharopov Sh.Sh.

Researcher of BukhSU

Abstract. This article provides a comparative analysis of the traditional and cooperative approaches to teaching English. Also, this article provides information on the role of exercises and tasks in teaching English based on the principle of cooperation, technologies for learning receptive and productive language skills.

Key words and phrases: education, teaching process, traditional teaching, cooperative principle, receptive, productive, language skills, exercises and tasks, critical thinking.

Bugungi kunda eng ko'p tarqalgan ta'lim tizimlaridan biri an'anaviy ta'limdir. An'anaviy ta'lim atamasi 17-asrda shakllangan bo'lib, o'qitishning o'quv xonasida tashkil etishni anglatadi. Y.A. Komenskiy tomonidan yaratilgan va hozirgacha dunyo maktablarida keng tarqalgan ta'lim tizimidir. An'anaviy o'qitishning shubhasiz afzalligi - qisqa vaqt ichida katta hajmdagi ma'lumotlarni etkazish qobiliyatidir. Bunday o'qitish bilan o'quvchilar bilimlarni uning haqiqatini isbotlash usullarini ochib bermasdan, tayyor shaklda egallaydilar. Bundan tashqari, u bilimlarni o'zlashtirish va qayta ishlab chiqarishni va ularni o'xshash vaziyatlarda qo'llashni o'z ichiga oladi, qisqa vaqt ichida jamlangan shaklda talabalarni fan asoslari bilimlari va faoliyat uslublari namunalari bilan qurollantirish imkonini beradi;

- bilimlarni o'zlashtirishning mustahkamligini va amaliy ko'nikma va malakalarning tez shakllanishini ta'minlaydi;

- bilim va malakalarni o'zlashtirish jarayonini bevosita boshqarish bilimda bo'shliqlar paydo bo'lishining oldini oladi; An'anaviy ta'limning afzalliklari bulgani kabi uning bir qator kamchiliklari bor ayniqsa, bunday kamchiliklar ingliz tilini o'qitishda yaqqol ko'zga tashlanadi.

- fikrlashdan ko'ra xotiraga ko'proq e'tibor qaratish («xotira maktabi»);

- ijodkorlikni, mustaqillikni, faollikni rivojlantirishga ko'p hissa qo'shmaydi;
- axborotni idrok etishning individual xususiyatlari yetarlicha hisobga olinmagan;
- o'qituvchi va talabalar o'rtasidagi munosabatlarning subyektiv-ob'ektiv uslubi ustunlik qiladi.

Kooperativ ta'limning ingliz tilini o'rganuvchilar muvaffaqiyatiga ta'sirini aniqlash uchun O'zbekistonda to'rtta o'rta maktabda 12 haftalik tadqiqot o'tkazildi. Ushbu tadqiqot samaradorligini tekshirishga qaratilgan ingliz tilini chet tili sifatida o'quvchilarga nisbatan kam o'rganilgan kontekstda grammatik kompetensiyasini rivojlantirishda hamkorlikda o'rganish metodidan qo'llanildi. Xususan, ushbu tadqiqot ingliz tili grammatikasini o'rganish bo'yicha an'anaviy o'qitish bilan solishtirganda hamkorlikda o'rganishning talabalar muvaffaqiyatiga ta'sirini o'rganishga qaratilgan. Ushbu tadqiqot an'anaviy sinflarda (kichik guruhlarda) ishlaydigan tengdoshlari bilan solishtirganda hamkorlikda o'rganish guruhlarida hamkorlikda ishlashda talabalar ingliz grammatikasini chet tili sifatida qanday o'rganishlari haqidagi bilimlarga hissa qo'shdi. Ushbu tadqiqotda Buxoro shahridagi to'rtta o'g'il bolalar o'rta maktabining 14-15 yoshli 139 nafar o'ninchi sinf o'quvchilari ishtirok etdi. Natijalar shuni ko'rsatdiki, ingliz tilini hamkorlikda o'qitish muhitida (eksperimental guruh) va ingliz tilini an'anaviy kichik guruh usulida (nazorat guruhi) o'rgangan talabalarning o'rtacha ballari o'rtasida statistik jihatdan sezilarli farq bor. Bu farq eksperimental guruh foydasiga. Biroq, natijalar shuni ko'rsatdiki, eksperimental sinf o'quvchilari va nazorat guruhi o'quvchilari o'rtasida ingliz tilidagi imtihondan oldingi ballari o'rtasida statistik jihatdan ahamiyatli farq yo'q. Hozirgi kundda hamkorlik metodi bo'yicha ko'plab tadqiqotlar keng miqyosda olib borilyapti. "Ingliz tilshunosi Slavin o'rta va boshlang'ich maktablarda to'rt haftadan ko'proq vaqt davomida hamkorlikda o'rganish usullaridan foydalangan holda 70 ta tadqiqotni ko'rib chiqdi va tadqiqotlarning 61 foizi o'quvchilar hamkorlikda o'rganganlarida o'zlariga qaraganda yaxshiroq natijalarga erishganligini ko'rsatdi" [1,275]. Bundan tashqari, "Tayvanda o'tkazilgan tadqiqotlar, ko'plab tadqiqotchilar tomonidan ijtimoiy munosabatlarni yaxshilash, motivatsiyani oshirish va hamkorlikda o'rganish orqali maqsadlarga erishish mumkinligi tasdiqlangan" [2,389].

Tadqiqotlardan tushunishimiz mumkinki, o'quvchilarning hamkorlikda o'rganish orqali motivatsiyasi va nutq qobiliyatlarini oshirish mumkinligini ko'rish mumkin. Kooperativ o'rganishdagi tadqiqotlar dunyoning bir qator rivojlangan davlatlarida ham olib borildi. Buning yorqin ifodasi sifatida Tayvanda o'tkazilgan tadqiqotlar motivatsiya va nutq qobiliyatlarini hamkorlikda o'rganish orqali oshirish mumkinligini ko'rsatdi. Ushbu tadqiqotlar Tayvandagi kichik va yuqori sinf o'quvchilarida ularning hamkorlikda o'rganishlari va ularning o'qish motivatsiyasiga ta'siri bo'yicha o'tkazildi. Vetnamda esa "tilshunos Dang va Pham o'rta darajadagi talabalar o'rtasida hamkorlikda o'qitish bo'yicha turli xil tadqiqotlar o'tkazdi, ular talabalarning tajribalari va idroklarini tahlil qildilar. Natijalar shuni ko'rsatdiki, hamkorlikda o'rganish natijasida til ko'nikmalari yaxshilangan, shaxslararo munosabatlar rivojlangan va ijodiy fikrlash rag'batlantirilgan". [3,97]. Biroq, Bockning fikricha barcha tadqiqotlar hamkorlikdagi ta'limni qo'llab quvvatlamaydi. Uchinchi darajali Vetnam EFL sinflarida hamkorlikda o'qitish pedagogikasi bo'yicha tadqiqotlar o'tkazildi va talabalar o'qituvchilar bilan hamkorlik qilishni istamasligini aniqlandi.

Ma'lumki, chet tili mashq va topshiriqlar yordamida o'rganiladi, shuning uchun ham an'anaviy ta'limni samarali tashkil etish uchun taklif etilgan texnologiyalarda mashqlar tizimi yaxshi samara berganligini ko'rish mumkin. Bunda har bir kishi bilan alohida alohida ish olib boriladi. Biroq, kooperatsiya tamoyilida esa guruh bilan ishlash orqali ta'lim sifatiga erishiladi.

Ingliz tilini o'qitishda mashq va topshiriqlarning o'rni D. Nunan, [4,211] J. Uillis (12), J. Richards va T. Rodjers, [5,254] V.A. Buxbinder (4), A.N. Shukin (11), I.L. Bim (2), V.I. Andriyanova (1), V.A. Brilova (3), J.J. Jalolov (6), M. Djusupov (5), S. Saidaliyev (10) va E. Lagaylar tomonidan ilmiy tadqiq etilgan.

Ingliz tilini samarali o'qitish uchun mashqlarni to'g'ri tizimlash va munosib ketma-ketlikda bajarish lozim, bu esa, albatta, ilmiy izlanishlar asosida amalga oshiriladi. Ingliz olimi D. Nunan chet tilini o'rganish uchun topshiriqlarni ularning maqsadidan kelib chiqqan holda quyidagi ikki turga bo'lishni taklif qiladi: 1) autentik mashqlar — real hayotda tilni amaliy qo'llashga mo'ljallangan topshiriqlar; 2) pedagogik mashqlar — o'quvchilarning bilimini maqsadli ravishda takomillashtirishga mo'ljallangan topshiriqlar [6,211].

Ko'pgina manbalarda olimlar topshiriqlarni dizayni va tavsifiga ko'ra tasniflashgan. Bunday olimlardan, T. Pika topshiriqlarni quyidagicha tasniflaydilar: 1) Jigsov mashqlar (Jigsaw tasks) — talabalar aralashtirilgan ma'lumotning turli qismlarini birlashtirib, uni yaxlit holga keltirishlari lozim; 2) ma'lumot tushirib qoldirilgan mashqlar (information gap) — o'quvchilarning birinchi guruhida ma'lumotning

bir qismi bor bo'lsa, ikkinchi guruhda to'liq shaklda bo'ladi. Ma'lumot to'liq bo'lishi uchun birinchi guruh a'zolari tushirib qoldirilgan bo'shliqlarni ikkinchi guruhdan ma'lumotlarni so'rab to'ldirishlari lozim; 3) muammoni hal qilish mashqlari (Problem-solving) — o'quvchilarga muammo beriladi va ular buning yechimini topishlari lozim bo'ladi; 4) qaror qabul qilish mashqlari (decision-making) — bunday topshiriqni bajarishda ham muammo hal qilinadi, lekin muammoni hal qilish mashqlaridan farqi shundaki, talabalar yechim sifatida har xil variantlardan birini tanlashi kerak bo'ladi. Ya'ni o'quvchi/talabaga taklif qilingan yechimlar variantlari beriladi; 5) fikr almashuvchi mashqlar (Opinion exchange) — talabalar muhokama qilinayotgan mavzu bo'yicha o'z fikrlarini almashadilar [7,235].

Ingliz tili darslarini an'anaviy o'qitishda olim J. Uillis o'quvchilarga topshiriqlar berish orqali ularning salohiyatini oshirish mumkinligi haqida ilmiy mulohaza yuritadi. U tadqiqotida topshiriqlarni oltita guruhga ajratadi: 1) ro'yxat (listing); 2) tartibga solish va saralash (ordering and sorting); 3) taqqoslash (comparing); 4) muammolarni hal qilish (problem solving); 5) shaxsiy ma'lumotlarni bo'lishish (sharing personal information); 6) ijodiy mashqlar (creative tasks) J. Richards va T. Rodgerslar ham mashqlarni tasnifini beradi: 1) bir tomonlama yoki ikki tomonlama (one way or two way) — topshiriq bir tomonlama ma'lumot almashishni o'z ichiga oladimi yoki ikki tomonlama almashishni; 2) konvergent yoki divergent (convergent or divergent) — talabalar umumiy maqsadga erishadimi yoki bir necha xil maqsadlarga erishadimi; 3) hamkorlik yoki raqobat (collaborative or competitive) — talabalar topshiriqni bajarish uchun hamkorlik qiladimi yoki topshiriqni bajarish davomida bir-biri bilan raqobatlashadimi; 4) bitta yoki bir nechta natijalar (single or multiple

outcomes) — bitta natija bo'ladimi yoki har xil natijalarga erishish mumkinmi; 5) aniq yoki mavhum til (concrete or abstract language) — topshiriq aniq tilni yoki mavhum tildan foydalanishni nazarda tutadimi; 6) oddiy yoki murakkab jarayon (simple or complex processing) — topshiriq nisbatan oddiy yoki murakkab kognitiv jarayonni talab qiladimi; 7) sodda yoki murakkab til (simple or complex language) — topshiriqning lingvistik talablari nisbatan sodda yoki murakkabmi; 8) voqelikka asoslangan yoki voqelikka asoslanmagan (reality-based or not reality-based) — topshiriq hayotiy faoliyatni aks ettiradimi yoki pedagogik faoliyatnimi. A.N. Shukin esa mashqlar tizimini 1) taklif etishiga ko'ra; 2) tavsifiy xarakteriga ko'ra; 3) bajarilish usuliga ko'ra kabi kategoriyalarga ajratadi. Olim mashqlar tizimi kategoriyasini aniq va tushunarli bo'lishi uchun har bir kategoriyani ham o'z navbatida quyidagicha guruhlariga ajratadi: 1) taklif etishiga ko'ra: a) nazorat, b) kompleks, d) reseptiv mashqlar; 2) tavsifiy xarakteriga ko'ra: a) dialogik, b) monologik mashqlar; 3) bajarilish usuliga ko'ra: a) og'zaki yoki yozma, b) sinfdan yoki uyda, d) yakka yoki jamoa bo'lib bajariladigan mashqlar. E.A. Lagay ham chet tilini o'qitishda mashqlarni quyidagicha uch turga ajratib, foydalanish maqsadga muvofiq deb ta'kidlaydi: 1) reseptiv mashqlar: a) tayyorlov, b) analitik, d) imitativ; 2) reproduktiv mashqlar: a) sintetik, b) yarimkonstruktiv; 3) produktiv mashqlar: a) konstruktiv, b) transformatsion J. Jalolov "Chet til o'qitish metodikasi" kitobida "Vulf Abramovich Buxbinder esa informatsion, operatsion va motivatsion mashqlar haqida tadqiqot olib borgan. Sodda qilib, ularni bilim, ko'nikma, malaka berish mashqlari, deyish joizdir", — deb yozadi. Ya'ni information mashqlar bu bilim beruvchi mashqlar bo'lsa, operatsion mashqlar talabada ko'nikmani shakllantiradi. Motivatsion mashqlar esa o'z navbatida o'rganuvchining til bilish malakasini rivojlantiradi. J. Jalolov metodist olimlar mashqlarni shakllantiruvchi, rivojlantiruvchi va takomillashtiruvchi mashq turlariga ajratgan bo'lib, mazmuni o'zlashtirishda shakllantiruvchi, o'rgangan bilimni qo'llashda rivojlantiruvchi, produksion jarayonda esa takomillashtiruvchi mashqlar qo'llanishini ta'kidlab o'tadi. M. Djusupov esa mashqlarni: 1) til sistemalarida bilimlarni shakllantirishga doir; 2) til dinamikasida bilimlarni shakllantirishga doir; 3) nutq faoliyatida ko'nikma va malakalarni shakllantiruvchi mashqlar kabi guruhlariga ajratadi hamda chet tilini o'qitishda birinchi va ikkinchi guruh mashqlarini tayyorlov, uchinchi guruhni esa asosiy mashq sifatida foydalanish mumkin deb hisoblaydi (5). Yana bir o'zbek olimi S. Saidaliyev mashqlarni: tilga oid va tayyorlov mashqlariga ajratadi. Olimning ta'kidlab o'tishicha, birinchi guruhga kiruvchi tilga oid mashqlar o'quvchiga tildan muomala vositasi sifatida foydalanishiga o'rgatuvchi mashqlar hisoblansa, tayyorlov mashqlari tilning fonetikasi, grammatikasi, leksikasini hamda nutq mexanizmlarini shakllantiruvchi mashqlardir.

Olimlar tomonidan mashq va uning turlari ustida olib borilgan ilmiy izlanishlarni tahlil qilish chog'ida chet tilini o'qitishda mashqlarni ma'lum bir sistema asosida tashkil etish muhimligiga hech bir shubha qolmadi. Topshiriq va mashqlarning tasnifi borasidagi tadqiqot ishlarini o'rganib chiqib, biz filologik yo'nalish talabalariga ingliz tilini o'qitishda an'anaviy (offlayn) ta'limni samarali olib

borish uchun quyidagi mashqlar tasnifini ishlab chiqdik: 1) motivatsion mashqlar; 2) sinov mashqlari; 3) tanqidiy fikrlash mashqlari. Chet tilini, xususan, ingliz tilini o'qitishda mashqlardan shu ketma-ketlikda, ya'ni dars boshida motivatsion, undan so'ng mavzuga doir sinov, keyin esa tanqidiy fikrlash mashqlaridan foydalanish maqsadga muvofiq. 1) Motivatsion mashq (motivational task) — o'quvchilarni asosiy mashqqa tayyorlab, dars davomidagi keyingi jarayonlarda talabalarni yuqori qiziqish bilan faol bo'lishga undovchi topshiriqlar. Ba'zida talabalar topshiriqlarni bajarishdan zerikishlari mumkin, bunday vaziyatda mazkur mashqlar talabalarga motivatsiya berib, yana yangidan topshiriqlarni qiziqish bilan bajarishga undaydi. Motivatsion mashqlar talabalarni ingliz tilini o'rganishga qiziqishini oshiradigan mashqlar bo'lib, mashg'ulot oxirida talabalar chet tilini o'rganishga ishtiyoqlari oshib, qiziqish bilan o'quv jarayonini davom ettiradilar. Misol sifatida tajriba-sinov davomida talabalar tomonidan qiziqish bilan bajarilgan quyidagi motivatsion mashqlarni keltirib o'tamiz.

Motivational task This task can be played individually or with two teams. To set up the task, pass out an index card and a pen for each participant. Ask each person to write down something interesting they have done. Try to instruct students to write a fact that most people don't already know – the sillier (or more unbelievable) the better. Collect all the cards (separate them into two piles if two teams are playing). Shuffle the cards and then pass them back out. Each person (or team) takes turns reading aloud their card and then the reader must guess whose fact he or she read. After he or she guesses, the guessed student simply says «yes» or «no». If the person guesses correctly, the guessed person can briefly explain what they wrote (if desired). The guessing continues until all cards are exhausted. Everyone reveals who wrote which card at the end. 2) Sinov mashqlari — yangi mavzuni o'rganish uchun bajariladigan topshiriqlar. Sinov mashqlari quyidagi ikki usulda foydalanilishi mumkin: 1) mavzu o'qituvchi tomonidan tushuntirilmasdan, aksincha talabalarining o'zlari anglab yetishlariga undash maqsadida yangi mavzu doirasidagi bir necha mashqlar o'quvchilarga beriladi. Bu topshiriqlarni bajarib, o'qituvchidan xatolari haqida fidbek olgandan so'ng, o'quvchilar yangi mavzuni o'zlari tushunib yetadilar. 2) Yoki sinov topshiriqlarini o'qituvchi yangi mavzuni tushuntirgandan so'ng, konsepsiyani amalda qo'llash va yaxshiroq tushunish uchun berish mumkin.

Ingliz tilini samarali o'qitishda sinov mashqlarini quyidagi texnologiya orqali bajarish maqsadga muvofiq. Talabalarining mustaqil ingliz tilini o'rganishga undash maqsadida darslikdagi tayyor mashqlar emas, balki ularni moslashtirib foydalanish lozim. Retseptiv til ko'nikmalarini rivojlantirish uchun tinglab tushunish va o'qib tushunish mashqlarini quyidagicha moslashtirish lozim: talabalar ingliz tilidagi matnni tinglab yoki o'qib bo'lgach, o'qituvchi tomonidan tayyorlangan yoki darslikda berilgan savollarga javob berish o'rni, o'quvchilar o'zlari matn yuzasidan savollar, to'g'ri/noto'g'ri mashqi uchun matn asosida to'g'ri/noto'g'ri gaplar tuzadilar. So'ng talabalar tengdoshlarining ingliz tilidagi matnni tushunganini tekshirish uchun o'zlari tuzgan savollarni so'rashlari va tengdoshlarining savollariga javob berishlari lozim bo'ladi. Albatta, avval tayyor, faqat javobini topadigan mashqlarni bajargan talabalar uchun bunday mashqlar qiyin va zerikarli tuyulishi tabiiy. Bunday qiyinchilikni bartaraf etish uchun dars davomida moslashtirilgan mashqlardan birdaniga to'liq emas, balki har bir darsda birma-bir foydalanish maqsadga muvofiq. Shunda talabalar moslashtirilgan sinov mashqlarini qiyinchiliksiz bajara oladi. Bunday mashqlarni bajarish orqali filologik yo'nalish talabalari nafaqat ingliz tilini o'rganadilar, balki bo'lajak o'qituvchi sifatida o'zlari mashqlarni til o'rganuvchilarga moslab o'zgartirishlar kiritish kabi kasb mahoratini ham rivojlantiradilar. Sinov mashqlariga misol sifatida quyidagilarni keltiramiz: An'anaviy foydalanilayotgan tinglab tushunish mashqi: Moslashtirilgan tinglab tushunish mashqi: Listen to a song "9 to 5". Make 5 comprehension questions based on the song. Ask and answer created comprehension questions in pairs to check that your partner understood the song. An'anaviy foydalanilayotgan o'qish mashqi:

Produktiv til ko'nikmalari uchun taklif qilingan texnologiyada gapirish va yozishni, shu bilan birga bo'lajak ingliz tili o'qituvchilarining muhim kasb mahoratlaridan biri baholash ko'nikmasini rivojlantirish uchun sinov mashqlari quyidagicha moslashtiriladi: talabalarga gapirish/yozishlari uchun mavzu, mashqni bajarishlari uchun yo'riqnoma va baholash mezonini beriladi. Mashqlar yakka tartibda yoki kichik guruhlarda bajarilishi mumkin. Talabalar berilgan mavzu va baholash mezonini asosida topshiriqni bajargandan so'ng, partadoshlari yoki boshqa guruh vakillari bilan bajargan mashqlarini almashadilar. Ya'ni yozish ko'nikmasini rivojlantirish mashqlarida yozgan insho yoki xatni almashsalar, gapirish mashqlarida bir-birlariga nutq so'zlaydilar. Talabalar bir-birlarini berilgan baholash mezonini asosida tekshirib, fidbek beradi. Tengdoshlarining fikr-mulohazalarini inobatga olgan holda talabalar

yoza ishlarini qayta yozib, keyin o'qituvchiga tekshirish uchun topshiradi. Gapirish mashqlarida esa tengdoshining fikr-mulohazasini inobatga olib, xatolarni tuzatib, o'qituvchiga yaxshiroq nutq so'zlash imkoniga ega bo'ladi. Bu, albatta, talabning xatolari kamayishiga, bir-biridan o'rganib bilimlari oshishiga va o'z navbatida yuqoriroq baho olishiga hamda eng muhimi ingliz tilini mustaqil ravishda o'rganishiga olib keladi. Gapirish ko'nikmasini rivojlantirish uchun namuna sifatida quyidagi mashqni keltiramiz. Moslashtirilgan gapirish mashqi: You are given following topic and one to two minutes for preparation. Firstly, practice the speech with your partner for 4-6 minutes, and give feedback. Next, the teacher examines you. Remember: in task one, you are scored how appropriately evaluating and giving feedback on your partner's speech (in the peer feedback section). In task 2, You are scored on how well you speak. Task 1. Answer the questions to your partner. Evaluate peer speech according to the given rubric and write your feedback in the peer feedback section. Appearance and personality What does your closest friend look like? Do you and your friends have similar personalities?

How important is it for you to look good? What makes good friend? Are you good at keeping secrets? Task 2. Exclude errors from your speech and develop it considering your peer's feedback in task 1. Speak to the teacher about the chosen topic and answer the questions. Talabalar yuqoridagi kabi moslashtirilgan og'zaki nutqni rivojlantiruvchi mashqni bajarganda bir-birlarini tekshirish uchun baholash mezonini ishlab chiqildi. Mazkur baholash mezonida og'zaki nutqni quyidagi beshta mezon asosida tekshirish talab etiladi: 1) aniq va tushunarli nutq so'zlash; 2) grammatik tuzilmalardan oqilona foydalanish va grammatik xatolar; 3) so'z boyligining yetarliligi va so'zlarni kontekstga mos ravishda to'g'ri qo'llay olish; 4) ravon nutq so'zlay olish va to'g'ri talaffuz; 5) berilgan vaqt ichida fikrni to'liq bayon etish va o'ziga ishonch bilan nutq so'zlash. Ushbu mezonlarning har biriga maksimal uch ball dan ajratilgan va har bir baholash mezoniga qay holatda bir, ikki yoki uch ball qo'yilishi batafsil tavsiflangan bo'lib, umumiy hisobda talaba maksimal 15 ball olishi mumkin.

Yuqoridagi bo'lajak ingliz tili o'qituvchilarining gapirish ko'nikmasini rivojlantirish uchun tavsiya etilayotgan baholash mezonining "Peer feedback" bo'limiga talabalar tengdoshlarining nutqi borasidagi o'z fikr-mulohazalarini yozadilar va buning uchun ham baholanadilar. Bizning fikrimizcha, bu kabi baholash mezonidan foydalanish bo'lajak ingliz tili o'qituvchilarining kelajakda o'quvchilarining og'zaki nutqlarini tekshirish chog'ida hech bir qiyinchilikka duch kelmasligini ta'minlaydi.

O'quvchilar moslashtirilgan yozish mashqni bajarganda bir-birlarining ishlarini tekshirish uchun maxsus baholash mezonini ishlab chiqildi (2-jadvalga qarang). Mazkur baholash mezonida yozish ko'nikmasini quyidagi beshta mezon asosida tekshirilish talab etiladi: 1) tuzilma (inshoning barcha tarkibiy qismlarining mavjudligi va to'g'ri tartibda berilganligi); 2) berilgan savol yoki mavzuga to'g'ri va mos javob berish; 3) so'z boyligining yetarliligi va so'zlarni kontekstga mos ravishda to'g'ri qo'llay olish; 4) Grammatik

tuzilmalardan kontekstga mos ravishda oqilona foydalanish va grammatik, texnik xatolar; 5) mualliflik fikrning mavjudligi va uni to'g'ri bayon eta olish. Ushbu mezonlarning har biriga maksimal uch ball dan ajratilgan va har bir baholash mezoniga qay holatda bir, ikki yoki uch ball qo'yilishi batafsil tavsiflangan bo'lib, umumiy hisobda talaba yozilgan insho uchun maksimal 15 ball olishi mumkin.

Yozma nutqni tekshirish uchun tavsiya etilgan rubrikada ham an'anaviy foydalanilayotgan rubrikadan farqli o'laroq, tengdoshlarning bir-birlarining insholari borasidagi fidbeklari uchun "Peer feedback" bo'limi mavjud. Bu esa, o'z navbatida, talabalarni (Linguodidactics and Methods Technologies of Teaching Languages Avazmatova M. M. DOI: 10.36078/1665033917 63 O'zbekistonda xorijiy tillar, 2022, № 4 (45), 53-66) tengdoshlarining ishlarini tekshirish uchun chuqur mulohaza yuritishga, analiz va sintez qilishga undaydi. Tengdoshlarning bir-birini baholashi bo'lajak ingliz tili o'qituvchilarining baholash va fidbek berish malakalarini rivojlantiradi. Yuqorida ko'rsatib o'tilgan moslashtirilgan gapirish va yozish mashqlarida talabalar mashqni bajarish bilan birgalikda, tengdoshlarini ham baholashlari va fikr-mulohazalarini berishlari lozimligi talabalarni o'z-o'zidan tanqidiy fikrlashga undaydi. 3) Tanqidiy fikrlashni rivojlantiruvchi mashqlar. Tanqidiy fikrlash chuqur o'rganishni rag'batlantiradi va rivojlantirish kerak bo'lgan asosiy ko'nikma hisoblanadi, shuning uchun mazkur mashqlar o'quvchilarga bu ko'nikmani shakllantirish va rivojlantirish uchun beriladi. Sinov topshiriqlarini bajargandan so'ng, talabalar mavzuni o'zlari tushunganlarida, berilgan mavzuni samarali o'zlashtirish va real hayotda qo'llash uchun tanqidiy fikrlash mashqlarini bajarishlari lozim. Tanqidiy fikrlash mashqiga namuna sifatida quyidagi mashqni keltirib o'tamiz. Critical Thinking Task You need to agree on when to have classes and how to prepare

for the exam. Suggest solution to the situation. Student: You are doing an English language course and want to take the exam. There is an exam in two weeks' time but you haven't finished the course. The next exam is in six months' time, but you don't want to wait; you want to do the exam soon. You would like the teacher to give you extra lessons so you are ready for the exam in two weeks' time. Teacher: You are the teacher of the English course. The course ends in one month. You also teach another course in the evenings. You do not have much free time and you don't really want any more work. Yuqorida keltirilgan texnologiya va mashqlar sistemasidan foydalanib olib borilgan an'anaviy (offlayn) ingliz tili darslaridan so'ng talabalardan darslar haqida fikrlarini bilish maqsadida Google form orqali onlayn tarzda anketa-so'rovnomaga o'tkazildi va quyidagi natijalar olindi. Anketa-so'rovnomaning to'liq shakli bilan quyidagi havola orqali tanishishingiz mumkin:

Anketa-so'rovnomaga natijasidan ko'rinib turibdiki, 62,2% (130 ta) talaba an'anaviy ingliz tili darslarining samarali bo'lishida bajarilgan motivatsion mashqlar, 61,7% (129 ta) talaba sinov mashqlari, 59,3% (124 ta) talaba esa tanqidiy fikrlash mashqlarini, 53,6% (112 ta) i tengdoshlarni baholashni a'lo darajada deb ta'kidlagan. Bu esa, o'z navbatida, mashqlarni motivatsion, sinov va tanqidiy fikrlash kabi tasniflash va shu tartibda qo'llashning samarali ekanligini ko'rsatadi [8,53].

Xulosa qilib aytganda yuqorida olingan natijalardan ko'rinib turibdiki, an'anaviy (offlayn) ingliz tili darslarining samarali bo'lishi uchun taklif qilingan metodikani 49,8% tajriba ishtirokchilari a'lo, 18,7% i juda yaxshi, 26,8% i yaxshi deb qayd etgan bo'lsa, bor yo'g'i 3,3% (7 ta) qoniqarli va 1,4% (3 ta) talaba yomon deb ta'kidlagan. Bundan xulosa qilish mumkinki, tajriba davomida an'anaviy (offlayn) ingliz tili darslarini samarali o'tishini ta'minlash uchun taklif qilingan texnologiya va mashqlar tizimi borasida tajriba ishtirokchilarining fikrlari ijobiy.

Foydalanilgan adabiyotlar

Holliday, D. C. (2005). *Cooperate and feel great: Cooperative learning training manual*. Lanham: University Press of America.

Liao, H. C. (2005). *Effects of cooperative learning on motivation, learning strategy utilization, and grammar achievement of English language learners in Taiwan*. Dissertation/Thesis.

Kao, E. S. (2003). *The effectiveness of small-group discussion on the improvement of EFL learners' reading ability in large*. Taipei, Taiwan: Tamkang University Press.

Nunan D. *Designing Tasks for the Communicative Classroom*, New York: Cambridge University Press, 1999, 211 p.

Richards J.C. and Rodgers T.S. *Approaches and Methods in Language Teaching, A description and analysis*, Cambridge: Cambridge University Press, 2010, 254 p.

Lagai E.A. *Lingvometodicheskie osnovy obucheniya uchashchikhsya bilingvov 5-6 klassov sredstvam vyrazheniya opredelitel'nykh otnoshenii v russkom yazyke (Linguometodic Foundations of Teaching Bilingual Students Grades 5-6 by Means of Expressing Definitional Relations in the Russian Language)*, candidate's thesis, Tashkent, 2005, 196 p.

Richards J.C. and Rodgers T.S. *Approaches and Methods in Language Teaching, A description and analysis*, Cambridge: Cambridge University Press, 2010, 234 p.

Muxtorjonovna M.A. *Filologik yo'nalishlarda ingliz tilini an'anaviy (offlayn) tarzda samarali o'qitish texnologiyalari* // Scientific-methodological electronic journal "Foreign Languages in Uzbekistan", 2022, No 4 (45), 53-66 <https://journal.fledu.uz> ISSN: 2181-8215 (online) Toshkent, O'zbekiston., -B. 53-66.

19.00.00 – PSIXOLOGIYA FANLARI

SPORTCHI FAOLIYATINING INDIVIDUAL PSIXOLOGIK XUSUSIYATLARI

Arzimbetov Tileubergen Tilebergenov

O‘zbekiston davlat jismoniy tarbiya va sport universiteti Nukus filiali tadqiqotchisi

<https://doi.org/10.53885/edinres.2024.02.1.058>

Annotatsiya. Ushbu maqolada sportchi faoliyatining individual psixologik xususiyatlari va sportchining musobaqadan oldingi ruhiy holati uning oldingi turli xil musobaqalarda erishgan muvaffaqiyatlariga bog‘liq tomonlarini o‘rganilgan hamda sportchining musobaqaga tayyorgarlik holatiga asab tizimining ta’sirchanligiga ham bog‘liqligi to‘g‘risida kuzatishlar olib borilgan. Biz ushbu tadqiqotimizda sportchining musobaqaga tayyorgarlik va musobaqadan oldingi holatini psixologik xususiyatlari o‘rganilgan.

Kalit so‘zlar: individuallik, sotsiogramma, sport faoliyati, musobaqa, psixologik xususiyatlar, temperament, jismoniy tarbiya, jismoniy fazilatlar, jismoniy kuch, chidamlilik, tezlik, yengillik, iroda kuchi, jasurlik, qat‘iylik.

ИНДИВИДУАЛЬНО-ПСИХОЛОГИЧЕСКИЕ ОСОБЕННОСТИ ДЕЯТЕЛЬНОСТИ СПОРТСМЕНА

Арзимбетов Тилеуберген Тилебергенов

*Узбекского государственного университета физического воспитания и спорта
Нукусский филиал кафедры теории физического воспитания и гуманитарных наук*

Аннотация. В данной статье исследованы индивидуально-психологические особенности деятельности спортсмена и аспекты предсоревновательного психического состояния спортсмена, связанные с его успехами в различных предыдущих соревнованиях, а также сделаны наблюдения о зависимости состояния подготовки спортсмена к соревнованиям от чувствительности нервной системы. В данном исследовании мы изучили психологические особенности подготовки спортсмена к соревнованиям и его состояние перед соревнованиями.

Ключевые слова: индивидуальность, социограмма, спортивная активность, соревнования, психологические особенности, темперамент, физическая подготовка, физические качества, физическая сила, выносливость, скорость, легкость, сила воли, смелость, стойкость.

INDIVIDUAL PSYCHOLOGICAL CHARACTERISTICS OF ATHLETE ACTIVITY

Arzimbetov Tileubergen Tilebergenov,

*Uzbek State University physical education and sports Nukus branch Associate Professor of the
Department of Theory of Physical Education and Humanities*

Annotation. This article explores the individual psychological characteristics of an athlete’s activity and the aspects of an athlete’s pre-competition mental state that depend on his success in various previous competitions, and also conducts observations about the dependence of the athlete on the state of preparation for the competition on the effectiveness of the nervous system. In this study, we studied the psychological characteristics of the athlete’s pre-competition condition in preparation for the competition.

Key words: individuality, sociogram, sports activity, competition, psychological characteristics, temperament, physical education, physical qualities, physical strength, endurance, speed, lightness, willpower, courage, determination.

Kirish. Respublikamizda sportning davlat siyosati darajasiga ko‘tarilganligi, sog‘lom va barkamol avlodni tarbiyalashga ustuvor ahamiyat berilayotganligi hamda buning har tomonlama mukammal qonuniy va tashkiliy asoslari yaratilganligi tufayli sport talaba yoshlar o‘rtasida sog‘lom turmush tarzini shakllantiruvchi, ularni jismoniy hamda ma‘nan barkamol etib tayyorlash borasida asosiy omilga aylanib borayotgani muhim ahamiyat kasb etmoqda.

Xuddi shuningdek, yoshlarni jismoniy tarbiya va sport mashg‘ulotlariga uzluksiz jalb qilishni

ta'minlash maqsadida, Kadrlar tayyorlash milliy modeliga asoslangan va uning talablariga uyg'unlashgan uzluksiz ta'lim tizimida sport musobaqalarining ham uzluksizligini ta'minlash borasida qator tadbirlarni amalga oshirib kelayotgani fikrimizning dalilidir.

Adabiyotlar tahlili. Mustaqil Davlatlar Hamdo'stligi (MDH) mamlakati olimlari C.L.Rubinshteyn, A.S.Puni, L.R.Pravdina, V.L.Marishuk, Ye.P.Ilin, M.A.Kotik, P.A.Rudik, Yu.L.Xanin, I.P.Volkov, N.B.Stambulova, A.B.Alekseyev, V.F.Sopov, L.S.Vigotskiy, D.A.Leontev, A.B.Petrovskiy, R.M.Zagaynov, V.N.Lebedev, A.M.Stolyarenko, V.N.Tomalinsev, V.I.Medvedev va boshqalarning sport psixologiyasi bo'yicha olib borgan zamonaviy tadqiqotlarida sportchi faoliyatining individual psixologik xususiyatlari muammolari o'rganilgan.

Insonni hayotga yoki biror faoliyat sohasiga tayyorlash hayotining o'zi kabi rang-barang, keng qamrovli, murakkab, ko'p bosqichli jarayon bo'lib, turli usullar, vositalari yordamida amalga oshiriladi. Masalan, o'quvchini o'qishga va mehnatga tayorlash, harbiy askarni texnik, taktik va irodaviy tayorgarlik sifatlarini rivojlantira borib, jismoniy, ruhiy, siyosiy jihatdan og'ir sharoitlarda jongovar mashqlarga, ona-Vatanni himoya qilishga tayorlash ko'p bosqichli, turli xil usullar vositasida amalga oshiriladigan qiyin va qizg'in ijodiy-tarbiyaviy jarayondir. Shuningdek, o'quv, tarbiyaviy va amaliy faoliyatda sportchilarni jismoniy mashqlarga hamda sport musobaqalariga ruhan tayyorlash, musobaqaga g'alaba qilishga, yangi rekordlar o'rnatishga yo'llash usullari ham rang-barangdir. Sportchi yoki komanda a'zolarining sport musobaqalarida yuqori natijalarga erishishi, birinchi navbatda, ularning ma'naviy, mafkuraviy, irodaviy, jismoniy, texnik, taktik tayyorgarligiga bog'liq. Sport amaliyotida bo'lajak musobaqalarga psixologik jihatdan alohida tayyorgarlik ko'rgan sportchilarning ko'pincha g'alaba qozonishi ilmiy isbotlangan. Demak, sport mutaxassislari va murabbiylar sportchilarni musobaqaga psixologik jihatdan tayyorlashga alohida e'tibor berishlari maqsadga muvofiqdir. Buning uchun ulardan sportchining musobaqaga ruhan tayyorlash bosqislarini nazariy va amaliy jihatdan puxta bilishlari talab qilinadi. Sport turlarining o'ziga xos xususiyatlaridan kelib chiqib.

Tahlil va natijalar. Sportchilarni musobaqaga psixologik tayyorlashni quyidagi bosqichlarga bo'lish mumkin.

sportchilarga raqibi va bo'lajak musobaqalarning shart-sharoitlari haqida yetarlicha ma'lumotlar berib borish;

sport mashg'ulotlari va musobaqalar haqida olingan ma'lumotlarni tekshirib ko'rish, ishonchlilik darajasini aniqlash, musobaqaning boshlanish vaqti yoki kutilmagan o'zgarishlarning alohida sportchilar yoki komandaga g'alaba keltirish imkoniyatlarini o'rganish;

sportchilarga musobaqada qatnashishdan ko'zlangan maqsad va vazifalarni aniq belgilab olishlari haqida ko'rsatmalar berish;

sportchining musobaqaga ishtirok etish sababi, mohiyati va aniq maqsadini aniqlash, g'alabaga erishishning ijtimoiy ahamiyatini tushuntirish;

sportchining bo'lajak musobaqa jarayonidagi faoliyatini rejalashtirish, aqliy sifatlarini oshirishga e'tibor berish, musobaqaga taktik va texnik jihatdan ruhiy tayyorgarligini takomillashtirish;

sportchini musobaqaga ruhan tayyorlash maqsadida kutilmagan maxsus to'siqlar vujudga keltirish, ularda bu to'siqlar va qiyinchiliklarni yenga oladigan malaka va ko'nikmalar hosil qilish uchun qo'shimcha mashg'ulotlar uyushtirish;

sportchiga musobaqa jarayonida paydo bo'ladigan ichki ruhiy holatni boshqarish uslublaridan foydalanishni o'rganish;

sportchini musobaqaga boshlanishida ruhiy ko'tarinkilikka, asab tizimi faoliyatini boshqarishga, ruhan charchamaslikka odatlantirish hamda musobaqa jarayonida yanada faol harakat qilishga erishishga undash.

So'nggi yillarda respublikamiz sportchilari erishayotgan natijalar yuqorilab bormoqda. Shundan ko'rinib turibdiki, inson imkoniyatlari cheksiz. Sportchi faqat ko'zlangan maqsadga erishish uchun o'zining ruhiy, jismoniy imkoniyatlarini safarbar qilish yo'llarini bilishi lozim. Sportchilarda bunday bilib, malaka va ko'nikmalarni shakllantirish, mutaxassislar, o'qituvchilar va murabbiylarning doimo diqqat markazida bo'lishi shart. Ular sportchilarni jismoniy mashq va sport musobaqalariga psixologik tayyorlashning tavsiya etilayotgan quyidagi uslublaridan foydalansa, shogirdlari yanada yuqoriroq natijalarga erishishlari mumkin.

Sportchi diqqatini boshqarish. Sport kuchli hayojonda bo'lganligi bois, musobaqa jarayonida sodir bo'layotgan ko'pgina voqeya va hodisalarning kelib chiqish sabablarini diqqat bilan aqlan hal qilishga

kutilmagan qiyinchiliklarga uchraydi. Masalan, ayrim sportchilar balandlikka sakrashda langarcho'p orqali balandlikka ko'tarilishi natijasida hayajonlanish, bezovtalanish, tashvishlanish holatini oshirib yuboradi. Natijada ularda fikrini bir nuqtada to'plab, uni aniq bir obektga yo'naltirishda ishonchsizlik bilan harakatlanish holati sodir bo'ladi. Shuningdek, bokschi ketma-ket zarbani qo'yib yuborishi sababli, hujumdan ko'ra ko'proq himoyaga o'tadi va unda diqqat bilan turli xil jangovar usullardan yaxshiroq foydalanish holatlari pasayib ketadi, jang olib borishda raqibining zaif himoya usullarini aniqlash harakatlari susaydi, raqib imkoniyatlari, harakatlari to'g'risida vaqtida yetarli ma'lumot ololmaydi, aniq vaziyatni hisobga olib fikran jang rejasini tuzishda, mustaqil bir qarorga kelishda qiynaladi. Shuning uchun sportchilar bilan diqqatni murakkab vaziyatlarda ham aniq zaruriy obyektga to'plash va yo'naltirishga yordam beradigan har xil mashqlar o'tkazish orqali ularda o'z diqqatini boshqarish malakalarini rivojlantirish zarur.

Hissiy obrazlar vositasida fikrlash. Sportchi bu uslub yordamida bo'lajak musobaqada o'z harakatini xayolan obrazlar vositasida tafakkurida mushohada etib, fikran tasavvur etadi, mashq qiladi. Natijada sportchi xayolan mashq qilgan harakatlarini musobaqa jarayonida (amalda) tez, shiddatli, yuqori darajada aniq bajarish imkoniyatiga ega bo'ladi. O'z harakatlarining boshlanish, o'rta va keyingi qismlari izchilligini saqlagan holda bir necha obrazlarda xayolan takror va takror ishlab chiqadi. Sportchi fikran oddiy hissiy obrazlardan murakkab obrazlarga o'tadi. Bu obrazlar real hayotda, sport amaliyotida (jismoniy mashqlar va musobaqa jarayonida) kuzatilgan, orttirilgan tajribalarga ko'ra mushohadalar natijasida yuzaga keladi. Jumladan, qachondir qozonilgan g'alaba, o'rnatilgan yangi rekord yoki muddatidan oldin o'z raqibi ustidan qozonilgan g'alaba to'g'risidagi turli aniq-tiniq obrazlar yordamida fikran mashq qilish ham sportchining musobaqalarda g'oyat aniqlik bilan harakat qilishini ta'minlaydi.

Ta'sirli so'zlar orqali o'zini ishontirish. Sport mashg'uloti va musobaqa jarayonida murabbiy va boshqa kishilarning ta'siri so'zlari yordamida ham sportchilarda dadil harakatlanish holati vujudga keladi. Sportchi sha'nini ulug'laydigan, olqishlaydigan, faol harakatga undaydigan ta'sirli so'zlar uning ruhini ko'taradi, tetiklashtiradi. Natijada sportchi o'zini bardam tutib, raqibiga bo'sh kelmay, qat'iy harakat qiladi, g'alaba qilishga intiladi. Chunki ta'sirli so'z asab tizimiga ijobiy ta'sir etib, organizmida psixofiziologik o'zgarishlarni vujudga keltiradi. Bu holat miyaning tormozlanish va qo'zg'alish qonuniyatlarga muvofiq miya katta yarim sharlar po'stlog'idagi to'qimalarda bo'ladigan muayyan o'zgarishlar natijasida sodir bo'ladi. Shuningdek, sport jismoniy mashg'ulotlar va sport musobaqalari jarayonida faol qo'llaydigan zarur harakatlarni xayolida fikran takrorlaganida ham uning miyasida funksional o'zgarishlar vujudga keladi. Sportchi so'zlar yordamida o'zini-o'zi ishontirish paytida uning organizmida birmuncha o'zgarishlar paydo bo'lgani seziladi: o'zini tetik his qiladi, harakatlarni yengil bajaradi, muskullari bo'shashadi, unda ishchanlik darajasi qaytadan tiklanadi. Akademik I.P.Pavlov ta'limotiga ko'ra, so'z ikkinchi signal tizimidagi eng muhim unsur hisoblanib, insonning yurish-turishi va xulq-atvorining oliy boshqaruvchisi hamdir. Chunki inson o'z faoliyati, muayyan holati yoki xulqini tashkil etishida, qiyin sharoitlarda o'ziga-o'zi buyruq berganida, gapirganida asab tizimida bo'ladigan fiziologik o'zgarishlar pasayishi yoki ko'tarilishi mumkin. Sportchi o'ziga-o'zi fikran gapirganida so'zlar qisqa va oddiy bo'lishi lozim. Masalan, nafas olinayotgand birorta so'z talaffuz qilinsa, nafas chiqarganda boshqa sekin aytiladi. Shu tartibda talaffuz qilinadigan har bir so'z zarurligiga qarab, 2-3 marta yoki undan ko'proq tarorlanishi mumkin.

Sportchi tana-muskul harakati yoki birorta a'zosining jismoniy faollik darajasini oshirishda yoki nafas olishni to'g'ri boshqarishda o'ziga-o'zi gapirib va buyruq berish uslublaridan foydalanishi mumkin.

Muskullarning faollik darajasini boshqarish. Sport faoliyati jarayonida sportchining o'z muskullari faolligini boshqarishi hozirgi zamon «autogen» mashg'ulotining asosiy vazifasidir. Tana muskullarining harakatchanligini oshirish sportchidan maxsus malaka va ko'nikmalarni talab etadi. Sportchi barcha mushak, tana muskullarini bo'shashtirishda autotrenong uslubidan foydalanadi.

Sportchi muskullarini bo'shashtirganida, taranglikni zaiflashtirganida, organizmida ruhiy va jismoniy ishchanlik holati tiklanadi. Ayrim sportchilar yugurganida yoki jismoniy mashqlar bajarganida muskullarini tarang ushlashga odatlanib qoladi. Agar sportchida bunday holat uzluksiz takrorlanaversa, u hych qachon maromiga yetkazib dam ololmaydi. Hatto, sportchi uxlaganida ham uning muskullari tarang holatda bo'ladi. Bunda sportchilarda asabiy zo'riqish holati tezlashadi, bu holat ular organizmida funksional kasalliklarni keltirib chiqarishi mumkin. Shuning uchun murabbiylar shogirdlariga yugurganida, jismoniy mashqlar bajarganida, dam olganida, uxlashga yotayotganida, tana mustakullarini

bo'shashtirish mexanizmlarini o'rganishlari zarur.

Nafas olish ritmi (marosi)ni boshqarish. Sport faoliyatida sportchilarga to'g'ri nafas olish mashqlarini bajarishni o'rgatish yordamida ulardagi ruhiy tayyorgarlik darajasini o'stirishga alohida e'tibor berilishi lozim. Sportchining nafas olish ritmi (marosi)ni quyidagi 3 davrga bo'lib o'rganish maqsadga muvofiq: 1) nafas olish; 2) nafas chiqarish; 3) to'xtab nafas olish.

Sportchi nafas olganida ruhiy faolligi o'sadi, nafas chiqarganida muskullari bo'shashadi, ya'ni organizmi tinchlanadi. Sport mashg'uloti va musobaqalarda tez-tez nafas olish, nafasi cho'zib chiqarish, nafas olish jarayonida sportchining asab tizimida va butun organizmida ishchanlik va ruhiy faollik darajasi o'sadi, sportchida ruhan faol harakat qilish imkoniyatlari oshadi.

Sport faoliyati quyidagi psixologik xususiyatlardan iborat:

1. Mushaklar aktivligini namoyish etish sportchidan o'z tanasini jismonan chiniqtirish, sistemali va doimiy ravishda tayyorgarligini talab etadi.

2. Tanlagan sport turi bo'yicha jismoniy mashqlarni yuksak mahorat bilan bajarishga erishish. Sport shug'ullanuvchidan doimiy maxsus trenirovkani talab qiladi. Chunki bular orqali turli xil jismoniy fazilatlar, ya'ni jismoniy kuch, chidamlilik, tezlik, engillik, iroda kuchi, jasurlik, qat'iylik, g'alabaga intilish va boshqalarga erishadi.

3. Tanlangan sport turidan yuksalishga intilish, jismoniy mashqlarni bajarishda eng yuksak natijalarga erishish sportchining asosiy maqsadlaridandir. Sportchi hech qachon erishilgan natijalardan qoniqib bir joyda to'xtab qolishi mumkin emas, u yanada oldinga intilishga harakat qilishi lozim.

4. Sport kurashi. U sport musobaqalarida alohida o'rin tutadi. Sport kurashi sportchidan o'z jismoniy kuchi, ichki kechinmalari, yaxlit psixik jarayonlarni maksimal darajada bir nuqtaga jamlashni talab qiladi.

5. Yuksak natijalarga aniq erishishni anglash tuyg'usi. Sport faoliyatida sportchi shaxsining turli xil psixik funktsiyalari va psixologik fazilatlar alohida ahamiyatga egadir. Sport faoliyati informatsiyalarni qabul qilish va uni qayta ishlab chiqish jarayoni, sportchining xotirasi va diqqati, uning irodasini chiniqqanligini talab qiladi.

Keyingi yillarda har xil mehnat faoliyati bilan shug'ullanuvchi kishilarning mehnat unumdorligini oshirishda jismoniy mashqlarning ta'sirini o'rganishga kirishildi va bu hozirgi kunda ham davom etmoqda. Masalan, ishlab chiqarish gimnastikasi, jismoniy mashq daqiqalari ta'sirida mehnat faoliyatining o'zgarishini o'rganishga bag'ishlangan psixologik izlanishlar olib borildi va ular asosida ijobiy natijalar olindi. Sport psixologiyasi muammolari bilan bir qator jismoniy tarbiya institutlarining olimlari boy tajriba orttirishdiki, natijada u alohida Fan sifatida o'zining tuzilishi, manbasi va xususiyatiga ega bo'ldi

Sport psixologiyasi fanining umumiy strukturasi quyidagi ko'rinishga ega:

Sport faoliyati psixologiyasi		Sportchi psixologiyasi	
Sport faoliyatining umumiy psixologik xarakteristikasi	Ayrim sport turlarining psixologik xarakteristikasi	Sportchining maxsus sifatlari	Sportchi shaxsining umumiy xislatlari
Ta'lim va shug'ullantirishning psixologik asoslari		Sportchi irodasini tarbiyalashning psixologik asoslari	
Sportchi mahoratining psixologik asoslari			

Sport psixologiyasi o'rganishi zarur bo'lgan masalalarni hal etish, sportchilarning har qanday mashtabdagi musobaqalarda g'alabalarga erishishlarini, mahoratlarini tinmay oshirishlarini ta'minlashga yordam beradi hamda xalqqa, Vatanga, yurtga sadoqat ruhida tarbiyalashga qaratilgandir.

Xulosa va takliflar. Xulosa qilib aytadigan bo'lsak qayd etilgan barcha vazifalar bir-biri bilan dialektik ravishda chambarchas bog'liqdir. Sport musobaqalarida qatnashish esa sportchidan nafaqat

maxsus texnik va taktik tayyorgarlikni balki har tomonlama psixologik tayyorgarlik ko`rishni talab etadi. Sport turlari turli-tuman, lekin ular hammasi ham sport musobaqalarida qatnashish va doimiy mashg`ulot bilan shug`ullanishni talab qiladi. Sport mashg`ulotlarining samarali usullarini ishlab chiqish Sport faoliyatining qatnashchisi – sportchi – shaxsini o`rganmay mumkin emas. Boshqa fanlar qatori Sport psixologiyasi sport faoliyatining turli tomonlarini tahlil qiladi va ular bilan bog`lik muammolarni echishga ko`mak beradi.

Foydalanilgan adabiyotlar ro`yxati

Vazirlar Mahkamasining 1996-yil 17-yanvardagi 27-sonli “O`zbekiston futbolining rivojlantirishning tashkiliy asoslari va prinsiplarini tubdan takomillashtirish chora-tadbirlari to`g`risida»gi qarori. «XXI asr psixologiyasining nazariy va amaliy muammolari”ni o`rganishga bag`ishlangan. Respublika ilmiy-amaliy konferensiyasi. Toshkent-2007.

Masharipov Y. Sport psixologiya. Leksiya to`plami. Samarqand-2007.

Xalilov K. Ma`naviyat ruhiyat va moddiyat. Toshkent. O`zbekiston Fanlar akademiyasi «Fan» nashriyoti. 2005.

J.Eshnazarov. Jismoniy madaniyat tarixi va boshqarish. –T.: Fan va texnologiya. 2008y. 388-b.

E.N.Sattarov. Oila salomatligi. “XXI Asr psixologiyasining nazariy va amaliy muammolari”ni o`rganishga bag`ishlangan, Respublika ilmiy-amaliy konferensiyasi. Toshkent 2012. 313-bet.

J.Eshnazarov. Jismoniy madaniyat tarixi va boshqarish. –T.: Fan va texnologiya. 2008y. 388-b.

Internet saytlar:

www.psixologiya.uz

www.google.uz

www.psy.ru

www.ziyonet.uz

www.doc.uz

www.koob.ru

O'SPIRINLARDA KOGNITIV TIZIMNI RIVOJLANISHINING NAZARIY ASOSLARI

Ashrapov Nodirbek Namoz o'g'li

Buxoro davlat universiteti psixologiya va sotsiologiya kafedrasida o'qituvchisi

<https://doi.org/10.53885/edinres.2024.02.1.059>

Annotatsiya. Ushbu maqolada o'spirinlarda kognitiv faollikni shakllantirish masalalari, o'quv jarayonining samaradorligi va sifatini oshirish muammosi, kognitiv faoliyat, o'spirinlarning kognitiv faolligi takomillashtirishning muhim omili va ayni paytda o'quv jarayonining samaradorligi va samaradorligi ko'rsatkichlari boyoni keltirilgan. Shuningdek, o'spirinlarda kognitiv tizimning rivojlanishi hamda kognitiv faollikni shakllantirish masalalari bo'yicha bir qator olimlarning nazariy tahlillarining bayoni keltirib o'tilgan.

Kalit so'zlar: Shaxs, bilish, kognitiv rivojlanish, kognitiv jarayonlar, ehtiyoj, faoliyat, metod, konsepsiya, kompetensiya, qobiliyat, bilim, ko'nikma, hissiy aql, muloqot.

ТЕОРЕТИЧЕСКИЕ ОСНОВЫ РАЗВИТИЯ ПОЗНАВАТЕЛЬНОЙ СИСТЕМЫ У ПОДРОСТКОВ

Аннотация. В данной статье рассматриваются вопросы формирования познавательной активности у подростков, проблема повышения эффективности и качества образовательного процесса, познавательная активность, когнитивная активность подростков как важный фактор совершенствования и одновременно как показатель эффективности и результативности образовательного процесса.

Ключевые слова: Личность, познание, познавательное развитие, познавательные процессы, потребность, деятельность, метод, понятие, компетенция, способности, знания, умения, эмоциональный интеллект, общение.

THEORETICAL FOUNDATIONS OF THE DEVELOPMENT OF THE COGNITIVE SYSTEM IN ADOLESCENTS

Annotation. This article lists issues of the formation of cognitive activity in adolescents, the problem of improving the effectiveness and quality of the educational process, cognitive activity, an important factor in improving the cognitive activity of adolescents, and at the same time a rich list of indicators of the effectiveness and effectiveness of the educational process, as well as a description of the theoretical

Keywords: Personality, cognition, cognitive development, cognitive processes, need, activity, method, concept, competence, ability, knowledge, skill, emotional intelligence, communication.

KIRISH. O'spirinlarda kognitiv faollikni shakllantirish masalalari zamonaviy psixologiya fani va amaliyotining eng dolzarb muammolaridan biridir. Ta'limda faollik tamoyilini amalga oshirish ma'lum ahamiyatga ega, chunki ta'lim va rivojlanish tabiatan faoliyatga asoslangan bo'lib, o'spirinlarni o'rganish, rivojlantirish va tarbiyalash natijasi psixologik faoliyat bog'liq.

O'quv jarayonining samaradorligi va sifatini oshirish muammosini hal qilishning asosiy muammosi o'spirinlarning bilim olishini faollashtirishdir. Uning alohida ahamiyati shundaki, o'qitish aks ettiruvchi-o'zgartiruvchi faoliyat bo'lib, nafaqat o'quv materialini idrok etishga, balki o'quvchining kognitiv faoliyatning o'ziga bo'lgan munosabatini shakllantirishga qaratilgan. Faoliyatning o'zgaruvchan xarakteri doimo sub'ektning faoliyati bilan bog'liq. O'quv jarayoni samaradorligini oshirish muammosini hal qilish o'spirinlarda kognitiv tizimni faollashtirishning amaliyotda sinab ko'rilgan sharoitlari va vositalarini ilmiy tushunishni talab qiladi.

Kognitiv faoliyat - bu o'quv faoliyatiga, bilimlarni egallashga, fanga qiziqish. Kognitiv faoliyatning paydo bo'lishi, birinchi navbatda, bolaning rivojlanish darajasiga, uning tajribasiga, bilimiga, qiziqish uyg'otadigan materialni taqdim etish usuliga bog'liq.

Kognitiv faoliyatni ta'lim jarayonidagi eng muhim omillardan biri sifatida e'tirof etish kerak, uning ta'siri ham yorqin va quvnoq o'quv muhitini yaratishga, ham o'spirinlarning kognitiv faolligining intensivligiga shubhasizdir.

Adabiyotlar tahlili. Zamonaviy rus tadqiqotchilari o'spirinlarda kognitiv faoliyatning xususiyatlarini va uni faollashtirish usullarini o'rganadilar. Bular: A.K.Markova., V.I.Lofovaya, J.N.Telnova G.I.Shchukina. Mashg'ulotning ta'siri va uning intellektning bilish faoliyatini rivojlantirish bilan bog'liqligini o'rganishga Sh.A.Amonashvili, S.L.Rubinshteyn, A.M.Matyushkin, A.V.Brushlinskiy kabi olimlar o'z hissalarini qo'shishgan.

Kognitiv faoliyatning mohiyatini tushunishning uchta yondashuvi ishlab chiqilgan bo'lib: ba'zi tadqiqotchilar (M.A.Danilov, D.S.Golovikova, A.V.Zaporjets, T.M.Zemlyanuxina va boshqalar) buni faoliyat deb bilishsa, boshqalari (A.A.Abasov, V.S.Ilyin, G.I.Shchukina) faoliyatni sifatli, shaxsiy ta'lim deb hisoblasa, boshqalari (M.N.Skatkin, R.S.Cherkasov va T.I.Shamova) kognitiv faoliyatni ham faoliyat maqsadi sifatida, ham erishish vositasi sifatida va natija sifatida ko'rib chiqish kerakligini ta'kidlaydilar.

Ayrim olimlarning (V.E.Shtaynberg, N.N.Manko, G.K.Selevko va boshqalar) xulosasiga ko'ra, o'spirinlarning bilish faoliyatini rivojlantirish vositalaridan biri mantiqiy-semantik modellardir. Ushbu modellar ko'p funktsiyali, chunki o'rganishning turli bosqichlarida qo'llanilishi mumkin:

- yangi material bilan tanishishda, uni mustahkamlashda, bilimlarni umumlashtirish va tizimlashtirishda, uni tuzatish va nazorat qilishda.

Psixologik va pedagogik adabiyotlarda «kognitiv faoliyat» tushunchasi quyidagicha izohlanadi. Kognitiv faoliyatni shakllantirish muammosi uzoq vaqt oldin paydo bo'lgan va bugungi kunda ham eng dolzarb muammolardan biri hisoblanadi. O'sprinning kognitiv faolligi darajasi o'quv, rivojlantiruvchi va tarbiyaviy vazifalarni hal qilish samaradorligini belgilaydi.

I.F.Xarlamov ta'limni "o'spirinlarning ilmiy bilim, qobiliyat, ko'nikma, ijodiy qobiliyatlarni rivojlantirish, dunyoqarash hamda axloqiy-estetik g'oyalar va e'tiqodlarini rivojlantirishga qaratilgan faol o'quv-kognitiv faoliyatini tashkil etish va rag'batlantirishning maqsadli psixologik jarayoni" deb ta'riflaydi [16].

Faoliyatni aniqlashda ular uning dinamik tarkibiy qismiga yoki shaxsiy qismiga tayanadilar. Birinchi holda, V.A.Petrovskiy, V.I.Sekun tomonidan faoliyat shaxs tomonidan belgilanadigan harakatlar majmui sifatida tavsiflanadi.

Ikkinchisida K.A.Abulxanova-Slavskaya, G.S.Kostyuk, G.I.Shchukina tomonidan faoliyat shaxsning sifati, sub'ektning ajralmas mulki sifatida talqin qilinadi, uning asosini har xil ishlarni samarali amalga oshirish imkonini beruvchi ma'lum munosabat tashkil etadi. Ushbu yondashuvdagi faoliyat darajasi va karakterini belgilaydi.

O'spirinlarning kognitiv faolligi takomillashtirishning muhim omili va ayni paytda o'quv jarayonining samaradorligi va samaradorligi ko'rsatkichidir, chunki u mustaqillikni, ta'lim mazmunini o'zlashtirishga izlanish va ijodiy yondashuvni rivojlantirishni rag'batlantiradi. o'z-o'zini tarbiyalashda namoyon bo'ladi.

Muhokama. Kognitiv faoliyat murakkab psixologik-pedagogik hodisadir. Uning mohiyatini turli mualliflar tomonidan talqin qilish noaniqdir. Bir qator adabiyotlarda quyidagi tushunchalarga quyidagi ta'riflarni beradi:

Faoliyat (lotincha *activus* - faol) – anglanilgan maqsad bilan boshqariladigan ichki (psixik), tashqi (jismoniy) harakatdir. Faoliyatning ijtimoiy ma'nosi uning yo'nalishi va motivlari bilan belgilanadi. Ushbu mezonga ko'ra, faoliyat ijobiy va salbiyga bo'linadi.

Ijobiy faoliyat faqat chuqur kompetentsiya bilan birgalikda yuqori ijtimoiy ahamiyatga ega natijalarni beradi. Buning aksi passivlikdir.

Kognitiv faollik - bu o'spirinlarning o'quv faoliyatining sifati bo'lib, u ta'lim mazmuni va jarayoniga bo'lgan munosabatida, bilim va ko'nikmalarni samarali o'zlashtirishga intilishida, maqsadlarga erishish uchun ma'naviy va irodaviy sa'y-harakatlarni safarbar etishda, qabul qilish qobiliyatida namoyon bo'ladi.

Faoliyat - insonning atrofidagi dunyoga faol munosabati shakli; ma'lum ijtimoiy ahamiyatga ega maqsadlarga erishish uchun ma'lum vazifalarni bajarishga qaratilgan tabiiy ravishda o'zaro bog'langan xatti-harakatlar va ketma-ket bajariladigan harakatlarning motivatsiyalangan majmui.

Bilish faoliyati o'spirinlarning bilim olishga intilishi, aqliy zo'riqish va bilimlarni o'zlashtirish jarayonida ixtiyoriy sa'y-harakatlarning namoyon bo'lishi bilan ifodalanadigan faol holati sifatida belgilanadi. Kognitiv faoliyatning fiziologik asosi hozirgi holat va o'tmishdagi tajriba o'rtasidagi nomuvofiqlikdir. Kognitiv faoliyatning uch darajasi - takrorlash, talqin qilish, ijodiylikdir.

L.V.Mardaxayev "Ijtimoiy psixologiya lug'ati"da ushbu tushunchalarning quyidagi talqinlarini beradi:

Faoliyat - bu shaxsning rivojlanishida, uning shaxsiyatini shakllantirishda yetakchi rol o'ynaydigan voqelikni aks ettirish va o'zgartirishning jadal faol holati.

Idrok - bu bilimlarni egallash, ob'ektiv dunyo qonuniyatlarini anglashdir.

Kognitiv faoliyat - bu shaxsning faol holati bo'lib, u o'rganishga intilish, aqliy zo'riqish va bilimlarni egallash jarayonida ixtiyoriy harakatlarning namoyon bo'lishi bilan tavsiflanadi. Bular: kognitiv faoliyatning reproduktiv darajasi, izohlash darajasi va ijodiy darajasi [11].

Kognitiv faoliyat - faoliyat turlaridan biri; bilimlarni o'zlashtirish, mustaqil o'rganish va olingan bilimlarni amaliyotda qo'llash ko'nikma va malakalarini egallashdan iborat .

Zamonaviy pedagogika lug'atida berilgan ta'rifga ko'ra, E.S.Rapatsevichning ta'kidlashicha, kognitiv faollik - bu o'quvchi shaxsining mulki bo'lib, u o'quv mazmuni va jarayoniga ijobiy munosabatda, bilim va faoliyat usullarini maqbul vaqtda samarali o'zlashtirishda, ma'naviy va irodaviy kuchlarni safarbar qilishda namoyon bo'ladi. tarbiyaviy va kognitiv maqsadga erishish [20].

«Kognitiv faoliyat» tushunchasining ta'riflarini tahlil qilish bizga kognitiv faoliyatni o'spirinlarning shaxsiy xususiyati sifatida aniqlashga imkon beradi, bu uning kognitiv ehtiyojlari (kognitiv motivlar) va kognitiv qobiliyatlari (bilim tizimlari va harakat usullari) sintezidir. Ta'lim va kognitiv faoliyat sifatini belgilovchi yondashuv bizga psixologik-pedagogik hodisa sifatida kognitiv faoliyatning umumiy bog'liqligini (shaxsiy sifat uning barqarorligiga bog'liq), uning murakkab tuzilishini (motivatsion, mazmun va protsessual komponentlarning birligi) va asosiy funksiyasini (sifatini yaxshilash) qayd etishga imkon beradi.

Kognitiv faoliyatning tuzilishiga kelsak, bu masala ham yagona yechimga ega emas. T.L.Pavlovetsning fikriga ko'ra, kognitiv faoliyatning asosiy tarkibiy qismlari:

- kognitiv ehtiyoj;
- kognitiv faoliyatni o'z-o'zini tartibga solish [23].

A.M.Matyushkin tafakkurning ta'lim muammolarini hal qilish g'oyasiga asoslanib, aqliy harakat va unga mos keladigan kognitiv faoliyatning tuzilishini quyidagicha ifodalaydi:

- muammo yaratish va aqliy vazifani shakllantirish;
- muammoni hal qilish;
- topilgan yechimning asoslanishi [9].

Sh.A.Amonashvili faoliyat tuzilishidan kelib chiqib, bilish faoliyatining tarkibiy qismlarini belgilaydi:

- motiv bu faoliyatni harakatga keltiruvchi kuch sifatida;
- didaktik jihatdan tashkil etilgan shaklga ega bo'lgan bilim ob'ekti;
- ob'ektni o'zlashtirish uchun unga ta'sir qilish usullari va usullari;
- o'qituvchi va o'quvchining kognitiv kuchlari va ta'lim ob'ekti o'rtasidagi vositachilik roli;
- kognitiv faoliyat natijasi [1].

T.P.Mixnevichning dissertatsiya tadqiqotida kognitiv faoliyatning tuzilishi quyidagi tarkibiy qismlar to'plamini ifodalaydi:

- motivatsion (u kognitiv motivlarning mavjudligi bilan ajralib turadi);
- mazmunga asoslangan (bilimning mavjudligini, birinchi navbatda o'quv materialining etakchi g'oyalari va tushunchalarini, shuningdek o'quv materialini o'zlashtirish darajasini nazarda tutadi);
- protsessual (kognitiv faoliyat usullarini, ya'ni ta'lim ko'nikmalarini va aqliy operatsiyalarni o'zlashtirish bilan tavsiflanadi);
- hissiy (kognitiv faoliyatning ijobiy hissiy fonini nazarda tutadi) [8].

Kognitiv faoliyat pedagogik-psixologik hodisa sifatida ikki tomonlama o'zaro bog'liq jarayondir: bir tomondan, bu o'quvchining o'zini o'zi tashkil etish va o'zini o'zi anglash shaklidir; ikkinchi tomondan, bu o'qituvchining o'quvchining bilish faoliyatini tashkil etishdagi alohida harakatlarining natijasidir. Shu bilan birga, shuni unutmashimiz kerakki, o'qituvchining sa'y-harakatlarining yakuniy natijasi talabaning maxsus tashkil etilgan faoliyatini o'ziga o'tkazishdir. Ya'ni, kognitiv faoliyatning ikkala turi bir-biri bilan chambarchas bog'liqdir.

Xulosa. Shuningdek, o'spirinlarda kognitiv tizimning rivojlanishining nazariy asoslarini ko'rib chiqar ekanmiz, quyidagi xulosaga kelishimiz mumkin. Psixologik hodisa sifatida bu jarayon murakkab tizimli shakllanish bo'lib, muayyan tuzilishga ega. U (faoliyat) o'spirinlarning atrofdagi voqelikka munosabatini ham, shu voqelik doirasidagi intensiv, baquvvat faoliyatni ham o'z ichiga oladi. Shaxsning faoliyati tashqi (maqsad, vazifalar, faoliyat) va ichki (shaxsning motivlari, munosabatlari, intilishlari, uning

qobiliyatlari) omillarining o'zaro ta'siri natijasida shakllanadi.

Foydalanilgan adabiyotlar ro'yxati:

Amonashvili Sh.A. Talabalarining bilish qiziqishlarini rivojlantirish.- M., 2005y. 68 b.

Vishnevetskaya Z.P. Kichik yoshdagi maktab o'quvchilarining kognitiv faoliyatini faollashtirish usullari. - M., 2007. 79 b

Gorenkov E.M. va L.V.Zankovaning didaktik tizimida o'qituvchilar va talabalarining birgalikdagi faoliyatining texnologik xususiyatlari. - M., 2004 yil 90 b

Govor T. Darsning tarbiyaviy "dozasi".- M., 2005 y 70 b

Drujinin V.N. Umumiy qobiliyatlar psixologiyasi.- M., 2007 76 b

Qaynova A.L. Talabalarining kognitiv faolligini oshirish uchun o'yin texnologiyalaridan foydalanish xususiyatlari.- M., 2008 y. 95 b

Qodjaspirova G.M., Qodjaspirov A.Yu. Pedagogik lug'at: Oliy va o'rta pedagogika muassasalari talabalari uchun - M., 2005y. 77 b

Mixnevich T.P. Talabalar uchun o'quv vazifasini qanday qo'yish kerak.- M., 2004 y. 66 b

Mojar E.N. Maktab o'quvchilarining o'quv va kognitiv faoliyati pedagogik tushuncha sifatida.- M., 2005 y. 68 b

PEDAGOGIK JAMOA EMOTSIONAL MUNOSABATLARNING IJTIMOIIY PSIXOLOGIK OMILLARI

Botirova Yorqinoy Dilshod qizi

Guliston davlat pedagogika instituti stajyor-o'qituvchisi

<https://doi.org/10.53885/edinres.2024.02.1.060>

Annotatsiya: ushbu maqolada pedagogik jamoa emotsional munosabatlarning ijtimoiy psixologik omillari: ma'lumki, emotsional intellekt shaxsning yuqori darajada rivojlangan o'z histuyg'ularini va boshqa odamlarning his-tuyg'ularini tushunish, ularni boshqarish qobiliyati bo'lib, uni tadqiq etish psixologiya fanida emotsional intellekt muammosiga doir qator yangicha yondashuvlarni yuzaga keltirishi kabi fikrlar yoritilgan.

Kalit so'zi: kasbiy faoliyat, pedagogik aloqa, kasbiy charchash, korrelyatsion tahlil.

ПЕДАГОГИЧЕСКИЙ КОЛЛЕКТИВ СОЦИАЛЬНО-ПСИХОЛОГИЧЕСКИЕ ФАКТОРЫ ЭМОЦИОНАЛЬНЫХ ОТНОШЕНИЙ

Ботирова Ёркиной Дилшод қизи

Стажер-преподаватель Гулистанского государственного педагогического института

Аннотация: В данной статье педагогический коллектив рассматривает социально-психологические факторы эмоциональных отношений: известно, что эмоциональный интеллект — это высокоразвитая способность индивида понимать собственные эмоции и чувства других людей, управлять ими, и освещаются такие моменты, как то, что его исследование порождает в психологической науке ряд новых подходов к проблеме эмоционального интеллекта.

Ключевое слово: профессиональная деятельность, педагогическое общение, профессиональное выгорание, корреляционный анализ.

PEDAGOGICAL COMMUNITY SOCIAL PSYCHOLOGICAL FACTORS OF EMOTIONAL RELATIONS

Botirova Yorqinoy Dilshod qizi

Intern-teacher of Gulistan State Pedagogical Institute

Annotation: In this article, the teaching staff examines the socio-psychological factors of emotional relationships: it is known that emotional intelligence is a highly developed ability of an individual to understand and manage his own emotions and feelings of other people, and highlights such points as the fact that his research generates a number of new approaches to the problem of emotional intelligence in psychological science.

Keyword: professional activity, pedagogical communication, professional fatigue, correlation analysis.

Kirish. Ta'lim muassasi ishini har jihatdan to'g'ri tashkil qilish, uning samaradorligi natijasi garovidir. Bu esa jamoa mehnati jarayonlarini oqilona yo'lga qo'yishni taqazo etadi. Binobarin, yoshlarni tarbiyalash ko'plab kishilarning umumiy mehnati jarayonida hal qilinar ekan, demak bu mehnatning muvaffaqiyati ko'p jihatdan ularning kuchlari qanchalik to'g'ri yo'naltirilganligiga, maqsadlar birligi va harakatlar muvofiqligi qanday ta'minlanayotganligiga bog'liqdir. Aks holda birgalikda qilinayotgan jamoa mehnatining samaradorligi pasayib ketishi mumkin. Maqsadlarni tushunish birligini amalga chiqarish, so'ngra bu maqsadlarga erishish jarayonida o'zaro aloqalarni ta'minlash maktabni boshqarishning muhim vazifasi bo'lib, bu vazifaning pirovard natijasi asosan rahbarning faoliyatiga bog'liq.

Ma'lumki, emotsional intellekt shaxsning yuqori darajada rivojlangan o'z histuyg'ularini va boshqa odamlarning his-tuyg'ularini tushunish, ularni boshqarish qobiliyati bo'lib, uni tadqiq etish psixologiya fanida emotsional intellekt muammosiga doir qator yangicha yondashuvlarni yuzaga keltirishi ehtimoldan holi emas. Psixologik mazmunga ko'ra, emotsional intellekt- bu boshqa odamlarning his-tuyg'ularini

yengil tushunish yoki intellektual jarayonlarga asoslangan emotsiyalarning asoslanishu hamdir. Insondagi emotsional ongning barcha tarkibiy qismlari bir-biri bilan uzviy bog'liq bo'lib, ularning o'zaro bog'liqligi shaxslararo munosabatlarning samarali kechishiga yordam beradi [7, 3].

Kasbiy faoliyatida o'qituvchi hamkasblari bilan muloqot qiladi, talabalar va ularning ota-onalari. Pedagogik aloqa quyidagilar bilan tavsiflanadi quyidagi omillar: hissiy to'yinganlik, intensivlik; birgalikda ishlash natijalari; vaqt o'tishi bilan. Muvofiq pedagogik faoliyat mahalliy mutaxassislardan biridir kasbiy faoliyatning inson shaxsini deformatsiya qiluvchi turlari. Uchun afsuski, hozirgi paytda mamlakatimizda kompleks mavjud iqtisodiy muammolar (o'qituvchilarning kam ish haqi, etarli emas maktablarning texnik jihozlari), shuningdek, ijtimoiy-psixologik (o'qituvchilik kasbining obro'sining pasayishi). Bularning barchasi o'qituvchining ishini bajaradi mamlakatimiz juda psixologik jihatdan stressli. Ma'lumotlar kasbiy deformatsiyalar o'qituvchining ishiga xalaqit bera boshlaydi, uning qarindoshlari va do'stlari bilan muloqot qilishni qiyinlashtiradi. Bu tushuntiriladi tezis mavzusini tanlashning dolzarbligi.

Tadqiqotning maqsadi: pedagogik aloqaning xususiyatlarini o'rganish o'qituvchilar, ularning professional belgilarining og'irligiga qarab yonish.

Tadqiqot ob'ekti: shaxsning kasbiy charchashi pedagogik faoliyat. Tadqiqot mavzusi-psixologik darajaga qarab pedagogik aloqa omillari o'qituvchining kasbiy charchashi.

Tadqiqot vazifalari:

1. Muammo bo'yicha nazariy tadqiqotlar o'tkazing pedagogik faoliyatda shaxsning kasbiy charchashi.
2. Pedagogik tadqiqotga zamonaviy yondashuvlarni o'rganish aloqa.
3. Empirik tadqiqot jarayonida uslubni aniqlang pedagogik aloqa va shaxslararo o'zaro ta'sirning xususiyatlari kasbiy charchashning turli darajalariga ega o'qituvchilar.
4. Xususiyatlarni belgilaydigan psixologik omillarni o'rganish turli darajadagi professional o'qituvchilar o'rtasida pedagogik aloqa yonish.

O'qituvchilarning kasbiy charchash muammosi. Tahlil nashrlar kasbiy charchashni quyidagicha aniqlashga imkon berdi stress sindromi-salbiy ta'sir ko'rsatadigan alomatlar to'plami mavzuning ishlashi, farovonligi va shaxslararo munosabatlari kasbiy faoliyat. Yonish-bu alohida jihat kasbiy stress va javoblar to'plami sifatida qaraladi surunkali professional stress omillariga reaksiyalar. Ruhiiy charchashbu quyidagi hollarda yuzaga keladigan disfunktsiya kasbiy faoliyatning shaxsga ta'siri natijasida inson. Uni anti-tizim deb hisoblash mumkin shaxsiy faoliyatning turli tizimlari va ta'sir qiluvchi kasbiy rivojlanish parametrlariga salbiy va inson hayoti. Qayta tiklash hodisasi sifatida, kasbiy charchash funktsiyalar majmuasi bilan belgilanadi: anti-motivatsion, antikognitiv va tartibga soluvchi.

O'qituvchi kasbi eng qizg'in turlardan biridir psixologik jihatdan ijtimoiy faoliyat.

Xususiyatlari pedagogik faoliyat-bu turli xil to'yinganlik paydo bo'lishiga yordam beradigan stress omillari professional charchash. Pedagogik faoliyat kasbiy omil sifatida yonish. Pedagogik faoliyat turli xil narsalar bilan birga keladi ko'p jihatdan aniqlaydigan o'qituvchining hissiy holatlari o'qituvchining samaradorligi. Bundan tashqari, o'ziga xos xususiyatlar pedagogik faoliyat-bu turli xil to'yinganlik paydo bo'lishiga yordam beradigan stress omillari professional charchash. Ta'sir qiluvchi asosiy sabablardan biri o'qituvchilarning kasbiy charchashining paydo bo'lishi yuqori talabalarining hayoti va sog'lig'i uchun javobgarlik. Professional charchash o'qituvchilarning faoliyatiga salbiy ta'sir qiladi va shuning uchun o'qituvchi psixolog profilaktika ishlarini olib borishi kerak kasbiy charchash diagnostikasi.

Pedagogik muloqotning xususiyatlari. Pedagogik asos faoliyat-bu pedagogik aloqa. Har bir o'qituvchi kerak yuqori darajada rivojlangan kommunikativ ko'nikmalarga ega bo'lish. Qiyinchiliklar, o'qituvchilar o'zlarining professionallarini bajarish jarayonida boshdan kechiradilar vazifalar ko'pincha pedagogik aloqaning buzilishi bilan bog'liq va shuning uchun pedagogik muloqotning mohiyati va tuzilishi eng ko'p biridir pedagogika fanining dolzarb masalalari. Pedagogik aloqa «o'qituvchi» tizimidagi shaxslararo munosabatlarni tartibga solishga qaratilgan - shogird». Muloqot jarayonida o'qituvchi to'g'ridan-to'g'ri yoki bilvosita shaklda ijtimoiy-rol va funksional vazifalarini amalga oshiradi o'quv jarayonini boshqarish va shuning uchun samarali pedagogik aloqa butun ta'lim va tarbiya jarayoniga bog'liq, talabalarning shaxsiyatini rivojlantirish va shaxslararo shakllanishning xususiyatlari sinfdagi munosabatlar.

MUHOKAMA

Boshqaruv tizimi deyilganda boshqaruv apparati va ular o'rtasidagi bog'lanish tushuniladi. Boshqaruv tizimining tarkibini bir-biri bilan bog'langan teng huquqli birliklar va bo'g'inlar tashqil qiladi. Har bir bo'linma o'z vazifasiga ega bo'lib, bo'linma boshqaradigan vazifalar doirasini, uning faoliyat

chegaralarini, vakolatlari va javobgarligini belgilaydi.

O'qituvchilar orasida kasbiy charchash yuqori darajada namoyon bo'ladi hissiy charchoq va depersonalizatsiya ko'rsatkichlari (ijtimoiy psixologik begonalashtirish). Shaxsiy pasayish ko'rsatkichi ikkala guruhdagi yutuqlar past darajada ifodalanadi, ya'ni. o'qituvchilar orasida kasbiy charchash darajasidan qat'i nazar, hech qanday alomat yo'q o'z-o'zidan norozilik va begonalashgan munosabat talabalar va hamkasblar. Turli darajadagi o'qituvchilarning shaxsiy xususiyatlarini tahlil qilish kasbiy charchash ko'rsatkichlarda sezilarli farqlarni aniqladi: «talabalarga nisbatan gumanistik munosabat» va «hamkasblar bilan munosabatlar» dan ustuvor qadriyatlar guruhlari; pozitivlik va beqarorlik o'z-o'zini hurmat qilish; sub'ektiv nazoratning past darajasi; muvaffaqiyatli va disfunktsional psixo-emotsional holat; quvonch, qo'rquv va qayg'u o'qituvchilarning dominant hissiy usullari guruhlari. O'qituvchilarning kasbiy faoliyati omillarini har xil tahlil qilish kasbiy charchashning jiddiyligi sezilarli darajada aniqlandi mehnat sharoitidan qoniqishdan tashqari barcha ko'rsatkichlardagi farqlar, barcha o'qituvchilar teng darajada ifodalangan.

XULOSA

O'qituvchi alohida e'tibor talab qiladigan obyektidir. Amaliyot shuni ko'rsatadiki, odatda o'qituvchilar psixolog bilan hamkorlik qilishga tayyor bo'ladilar. Hamma gap psixolog o'zini qanday tutishiga borib taqaladi. Bunda psixologning o'qituvchilarga nisbatan egallaydigan pozitsiyasi juda muhim rol o'ynaydi.

Psixolog pozitsiyasining asosiy komponentlari quyidagilardan iborat: a)pedagog bilan bo'lgan munosabatga ustanovka;

b) pedagoglarni qanday bo'lsa shundayligicha qabul qilishga ustanovka

v)subyekt – subyekt munosabatlaridan iborat tenglik va hamkorlik xarakteridagi munosabatlarga ustanovka.

Mana shunday pozitsiya pedagoglar bilan bo'lgan konstruktiv hamkorlikni ta'minlay oladi.

FOYDALANILGAN ADABIYOTLAR

1.G'oziyev, E. (2010). Umumiy psixologiya. Yangi asr avlodi. 2.Davletshin, M. (2002). Umumiy psixologiya. TDPU.

3.Suyarov, A. (2017). The present condition of tourism in Samarkand, the results of research survey from tourists in region. SCOPE Acad. HOUSE BM Publ. 103, 41–46.

4.Samarova Shoxista Rabi'djanovna, Rakhmonova Muqaddas Qahramanovna, Mirzarahimova Gulnora, Ikromovna, Maratov Temur Gayrat ugli, Kamilov Bobir Sultanovich. (2020). Psychological aspects of developing creative personality and the concept of reduction of creativity to intellect. JCR. 7(17): 498-505. doi: 10.31838/jcr.07.17.69

5.Jabbor Usarov. (2019, June). Using Teaching Methods for Development Pupil Competencies. International Journal of Progressive Sciences and Technologies, 15(1), 272-274.

SPORTCHILARDA PSIXOLOGIK MUHOFAZA IMKONIYATLARI SHAKLLANISHINING O'ZIGA XOS XUSUSIYATLARI

Elmuratova Aysulu Usaxonova

O'zbekiston davlat jismoniy tarbiya va sport universiteti Nukus filiali tadqiqotchisi p.f.n dotsent
<https://doi.org/10.53885/edinres.2024.02.1.061>

Аннотация. sportchilarda psixologik muhofaza imkoniyatlari shakllanishining o'ziga xos xususiyatlari, sportchilarda psixologik muhofaza shakllanishiga ta'sir etuvchi ijtimoiy-psixologik mexanizmlar aniqlangan. Bundan tashqari sportchilardagi psixologik muhofaza barqarorligini ta'minlovchi shaxs tiplari va xususiyatlarini tadqiq etish va sportchilarda psixologik muhofazani shakllantiruvchi va rivojlantiruvchi ijtimoiy-psixologik omillar va mexanizmlarini ishlab chiqish haqida so'z boradi.

Kalit so'zlar: hissiy barqarorlik, qat'iyatlilik, xotirjamlik, muvaffaqiyatga erishish, regressiya, kompensatsiya, proeksiya, kognitivlik, giperkompensatsiya.

ОСОБЕННОСТИ ФОРМИРОВАНИЯ У СПОРТСМЕНОВ ВОЗМОЖНОСТЕЙ ПСИХОЛОГИЧЕСКОЙ ЗАЩИТЫ

Элмуратова Айсулув Усаховна

*Ўзбекского государственного университета физического воспитания и спорта
Нукусский филиал Доцент кафедры теории физического воспитания и гуманитарных наук*

Аннотация. выявлены особенности формирования возможностей психологической защиты у спортсменов, социально-психологические механизмы, влияющие на формирование психологической защиты у спортсменов. Далее речь идет об исследовании типов и особенностей личности, обеспечивающих устойчивость психологической защиты у спортсменов, и разработке социально-психологических факторов и механизмов, формирующих и развивающих психологическую защиту у спортсменов.

Ключевые слова: эмоциональная стабильность, настойчивость, спокойствие, достижение успеха, регресс, компенсация, проекция, когнитивность, гиперкомпенсация.

FEATURES OF THE FORMATION OF PSYCHOLOGICAL PROTECTION OPPORTUNITIES IN ATHLETES

Elmuratova Aysulu Usaxonova

*Uzbek State University physical education and sports Nukus branch Associate Professor of the
Department of Theory of Physical Education and Humanities*

Annotation. the peculiarities of the formation of psychological protection opportunities in athletes, socio-psychological mechanisms affecting the formation of psychological protection in athletes have been identified. It will also talk about the research of personality types and characteristics that ensure the stability of psychological protection in athletes and the development of socio-psychological factors and mechanisms that shape and develop psychological protection in athletes.

Key words: emotional stability, perseverance, calmness, success, regression, compensation, projection, cognitivism, hypercompensation.

Kirish. Dunyoda sportchilarning psixologik muhofazasiga ta'sir etuvchi tashqi va ichki omillar tadqiq etib kelinmoqda. Sportchilarda psixologik muhofazani shakllantirish va uni rivojlantirishning ijtimoiy-psixologik xususiyatlari, hissiy-emotsional holatlari, psixologik mexanizmlari, psixologik treninglar ta'siri bilan bog'liq muammolarni o'rganish tadqiqotlarning dolzarb yo'nalishi hisoblanadi.

Yurtimizda jismoniy tarbiya va sportni rivojlantirish, ommalashtirish hamda uni umummilliy harakatga aylantirish insonlar salomatligini mustahkamlash, yosh avlodning barkamol voyaga yetishida muhim omil hisoblanadi. Jismoniy tarbiya va sport davlatimizda ta'limning ajralmas qismi hisoblanadi. O'zbek sportchilarining xalqaro maydonlarda yuksak natijalarga erishib kelayotganlarining muhim

omillaridan biri bu talaba-yoshlar o'rtasida ommaviy sportga alohida e'tibor berilishi natijasidir. Sport sohasida erishilgan yutuqlar mamlakatni dunyoga tanitadi, barcha xalqlarga g'urur-iftixor bag'ishlaydi. Chunki, sport aholi salomatligini mustahkamlash, yosh avlodni sog'lom va ruhan barkamol qilib, tarbiyalash orqali jamiyatda sog'lom turmush tarzini qaror toptiradi. Shuni, alohida ta'kidlash joizki, sportchi o'zining psixologik imkoniyati, yutug'i va kamchiliklari haqida yetarli ma'lumotga ega bo'lsa, bu ularning musobaqaga tayyorgarlik ko'rish hamda musobaqa jarayonida uchraydigan har qanday muvaffaqiyatsizliklarni bartaraf etishga, o'z imkoniyatlaridan samarali foydalanish imkonini beradi. Boshqa mutaxassislar kabi psixologlar ham sportchilarda uchraydigan psixologik muammolarni o'rganib kelmoqda. Shu nuqtai nazardan, sportchi shaxsini shakllantirish masalasi nafaqat psixologiyaning, ayniqsa, sport psixologiyasining dolzarb muammolaridan biri ekanligini ko'rsatadi. Tadqiqotimizda sportchilarda psixologik muhofazani o'rganish, muhofaza bilan bog'liq ilmiy asoslarni ishlab chiqish va shu orqali sportchilarda psixologik muhofaza imkoniyatlarini shakllantirishdan iborat.

Adabiyotlar tahlili. Xorijiy olimlar tomonidan psixologik muhofaza borasida bir qancha izlanishlar olib borilgan bo'lsa-da, ammo ular qo'lga kiritgan natijalarni mahalliy sharoitda to'g'ridan-to'g'ri qo'llash ijobiy samara bermasligi mumkin. Mazkur muammoni yechishga bag'ishlangan xorijlik olimlarning bir qator izlanishlarida bayon etilgan. Jumladan, 3.Freyd, A.Freyd, A.Adler, E.Fromm, K.Xorni, G.Sele, E.Bern, F.Perlz, R.Plutchik, A.Lazarus, K.Rodgers, A.Louen, D.Mayerslarning olib borilgan ilmiy izlanishlarida psixologik muhofaza to'g'risida sharhlar berilgan.

Mustaqil Davlatlar Hamdo'stligi (MDH) mamlakati olimlari C.L.Rubinshteyn, A.S.Puni, L.R.Pravdina, V.L.Marishuk, Ye.P.Ilin, M.A.Kotik, P.A.Rudik, Yu.L.Xanin, I.P.Volkov, N.B.Stambulova, A.B.Alekseyev, V.F.Sopov, L.S.Vigotskiy, D.A.Leontev, A.B.Petrovskiy, R.M.Zagaynov, V.N.Lebedev, A.M.Stolyarenko, V.N.Tomalinsev, V.I.Medvedev va boshqalarning sport psixologiyasi bo'yicha olib borgan zamonaviy tadqiqotlarida psixologik muhofaza muammolari o'rganilgan.

Sportchilarda psixologik muhofazaning shakllanish darajasi, barqarorligi, moslashuvchanligi, o'zgaruvchanligi va samaradorligi ularning muvaffaqiyatga erishishi yoki musobaqalarda muvaffaqiyatsizlikka uchramaslikka intilishi, sportchining taktik qobiliyatlariga bog'liqdir. Psixologik muhofazaning mexanizmlari tipik, individuallashtirilgan ko'rinishlari bilan xarakterlanadi va ularning individual psixologik xususiyatlariga sezilarli darajada ta'sir ko'rsatadi. Olib borilgan tadqiqot natijasiga ko'ra, psixologik muhofazani shakllantirish va rivojlantirish sportchi faoliyatida juda muhim, shu bilan bir qatorda zarur ekanligi aniqlandi. Nafaqat sport musobaqalariga tayyorgarlik ko'rish paytida, balki sportchilarning shaxsiy hayotida ham psixologik muhofazaning zarurligi tadqiqotda aniqlangan. Tadqiqotimizda sportchilardagi psixologik muhofazaning qiyosiy tahlili va ularning gender farqlari ochib berilgan. O'g'il sportchilarda psixologik muhofaza turlari o'rtasidagi munosabatlarning tuzilishi, samaradorligi va ayollarga nisbatan kuchliroq va yuqori ekanligi tadqiqot jarayonida aniqlandi.

Psixologik muhofaza - zamonaviy psixologik tushuncha bo'lib, shu bilan bir qatorda psixoanalizning eng muhim yo'nalishlaridan biri sanaladi. Psixologik muhofazani shakllantirishga doir psixologik manbalarni tahlil qilish, ushbu hodisaning ilmiy tadqiqot obyekti sifatida o'rganilayotgan muammoni aniqlash murakkabligi va nomuvofiqligini bir qancha sabablarini aniqlashga imkon beradi. Avvalom bor, psixologik muhofaza fenomenini ilmiy jihatdan birinchi marotaba psixoanalitik nazariyalarida qayd etilgan va keyinchalik Z.Freyd tomonidan psixologiyaning turli tarmoqlarida chuqur o'rganilgan. Psixoanalizdan voz kechishga olib kelgan sabablar qatorida zamonaviy tadqiqotchilar mafkuraviy omillarni birinchi o'ringa qo'yadilar.

G.A.Ilin shunday deydi: "Freydning ijtimoiy pessimizmi, boshqariladigan jamiyatga, odamlarning xulq-atvorini shakllantirish, insonni qayta tarbiyalash imkoniyatiga, uning ishonchsizligi". Bu holat zamonaviy dunyo ehtiyojlariga qarshi bo'lib, unda jamiyat va odamlarni boshqarish muammosining hal etilishi nafaqat maqsadga muvofiq, balki hayotiy ahamiyatga ega hisoblanadi.

Insoniyat tarixi davomida ongsiz harakatlarning o'zgarishligi, ularning doimiy va murosasiz ravishda ijtimoiy normalarga qarshiligi, psixoanaliz g'oyalarini dunyoga tarqalishini sezilarli darajada chekladi. Zamonaviy psixologiyada yangi jamiyatning yaratilishini nazarda tutgan psixoanalitik tushunchalar ko'p mamlakatda salbiy qabul qilingan. Psixoanalizga tanqidiy munosabat, uning muayyan metodologik yondoshuvi: reduksionizm, shaxsning ruhiy va ijtimoiy hayotini biologizatsiyalash, klinik, shaxsning psixopatologik omillarni, xulq-atvorni shakllantirishga doir bir qancha tadqiqotlar o'tkazilgan. Ongsizlikning ustunligiga doimiy e'tibor berish, ong va ongsizlik o'rtasidagi ziddiyatlarni eksperimental tarzda sinab ko'rish qiyin bo'lgan.

B.G.Ananev – “Shaxsning ontogenetik evolyutsiyasi qarama-qarshiligi turli tizimlar va ularning regulyatorlarining notekis rivojlanishida” – deb hisoblagan. U “agar barcha hayvonlarda shu jumladan, primatlarda jismoniy yetuklik butun organizmning global yetukligi, uning hayotiy faoliyati va o‘zini tutish mexanizmlarini anglatga, shaxslarda esa, neyropsixologik rivojlanish jismoniy yetuklik doirasiga to‘g‘ri kelmaydi” – deb yozgan edi. Shaxsning faoliyati va geteronom atrof muhitning ba‘zi jihatlariga qarama-qarshi yo‘naltirilgan “javobi”da ifodalanadi. Bunday uzoq muddatli o‘zaro ta‘sirning buzg‘unchi oqibatlarini maqsadli ijtimoiylashuv orqali tashqi darajada, ichki darajada esa, muayyan tartibga soluvchi tizimlarni shakllantirish, psixologik muhofaza orqali amalga oshiriladi.

R.Plutchik bo‘yicha, psixologik mexanizmlar tuzilma nazariyasining shubhasiz kuchli tomonlarini o‘rgangan: uning universalligi, integrativligi, empirik hamda nazariy ilmiy yangilik sifatida ishonchligi, taqdim etilgan modulning namoyishkorligi, uni psixologik muhofazaning tizimli konsepsiyasining asosi sifatida qabul qilish imkoniyatini yaratadi.

Tahlil va natijalar. Ontogenez tayanch ehtiyojlarining to‘rtta guruhiga muvofiq bo‘lgan moslashishning to‘rtta universal muammolari, mohiyati jihatidan bir vazifani yechadi: hayotning turli bosqichlarida qanday qilib shaxs o‘ziga eng kam miqdorda o‘ziga zarar yetkazgan holda atrof muhit bilan eng ko‘p samaradorlik bilan o‘zaro hamkorlik qila oladi. Salbiy qaror qabul qilinganida muammolarning har qaysida shaxsning biologik darajada buzilishi va psixologik darajada psixikasining buzilishi kuzatiladi. Odatda psixologik zararni ijobiy “Men” - qiyofasining xavfi bilan bog‘laydilar, ushbu xavf shaxsiy tajribasi yoki boshqa subyekt tomonidan kelib chiqishi mumkin deb ta‘kidlaydi.

Psixologik mexanizmlarning qarama-qarshiligini R.Plutchik tadqiqotidagi quyidagi ba‘zi bir misollarni keltirish mumkin.

1- jadval

R. Plutchik bo‘yicha psixologik muhofaza mexanizmlari

Tayanch mexanizmlar	Tavsifi
O‘rnini almashtirish	O‘rnini bosadigan, nimadirga hujum qiling
Proeksiya	Buni ayblash
Kompensatsiya	Buni sotib olishga harakat qiling
Identifikatsiya	Bu kabi bo‘lishga harakat qiling (uni yo‘qotmaslik uchun)
Fantaziya	Bu haqida xayol suring
Regressiya	Bu haqida yig‘lang
Harakat faolligi	Biror nima qiling
Bosilish	Bu haqida eslamang
Introeksiya	Bilmaysiz, qayerdan bu sizga kelgan
Yakkalanish	Buni his etmang
Inkor etish	Bunga e‘tibor bermang
Reaksiya hosil bo‘lishi	Buni teskarisiga aylantiring
Kognitivlik	Buni qaytadan belgilab, qaytadan fikrlang
Giperkompensatsiya	Buni oqlang
Nolga tenglashtirish	Buni bekor qiling, o‘chirib tashlang
Sublimatsiya	Buning shaklini o‘zgartiring

Ba'zan ijobiy "Men" - qiyofasida xavfni ko'rib chiqadi, ushbu tushunchaga guruh a'zosi sifatida subyektning ijtimoiy identifikligini va boshqa guruh a'zolari bilan subyektning o'zaro hamkorligida identifiklikka xavfni kiritadilar.

R.Plutchik bo'yicha muhofaza mexanizmlarining me'yoriy ishlashi tartiblashtirilgan shaxsiy ichki jarayonlarining barqarorligini ta'minlaydi, u esa, umumiy qabul qilingan talablar qanchalik belgilagan bo'lsa, shunchalik haqiqiy va shunchalik yolg'on bo'lishi mumkin. Shaxsning xulq-atvori maqsadiga yo'naltirilganligi va ketma-ketligi bilan tavsiflanadi va u jamiyat tomonidan me'yorida deb hisoblanadi. Kundalik hayotning ichki shaxsiy ziddiyatlari esa, ijobiy "Men"- qiyofasiga xavf tug'dirmaydi va ichki shaxsiy ziddiyatlarga o'tmaydilar, chunki muhofaza mexanizmlari ularni bartaraf etadi. Boshqa tomondan, agar emotsional zo'riqish favqulotda kuchli namoyishkorona darajasiga yetsa, ba'zi bir muhofaza mexanizmlari me'yoridan ko'proq tez-tez qo'llaniladi yoki aksincha, uni bartaraf eta olmaydi. Shaxsda "toliqish jarayoni" boshlanadi. U ham, bu ham ijtimoiylashishdan orqada qolishning turli xil shakllariga olib keladi.

Sport psixologiyasi uchun psixologik muhofaza zamonaviy konsepsiyalari psixolog olimlarning nazariy mulohazalarida adashmaslik muhimdir, chunki, sport nafaqat sport qahramoni yoki g'olibning ideali uchun hayot falsafasi, balki sport maydonlarida, sport musobaqlarida shaxsiy fazilatlarini rivojlantirish orqali hayot uchun kurashish modelidir.

Sportchini nimadan psixologik muhofaza qilish lozim?. Ularni musobaqalarda g'alaba qozonish uchunmi?, Psixologik muhofaza sportchiga o'zi nima beradi?, Psixologik muhofaza sportchiga kerakmi?, Musobaqalarda muhofaza va aldash harakatlarining taktik-texnik usullarini qo'llay oladilarmi? Ushbu savollarga javoblarni, nafaqat ushbu muammo bo'yicha adabiyotlarni o'rganish yo'li bilan topish mumkin, balki sportchilarning harakatlarini empirik kuzatish yo'li bilan, ularning shaxsni o'rganish, sportda muvaffaqiyatga erishish va nom chiqarishgacha kechgan qiyinchiliklari, mashaqqatlarini o'rganish orqali o'rganish mumkin. Malakali sportchilarning psixologik muhofazasi sport hayoti davomida orttirilgan shaxsiy tajribasini o'rganish usullari orqali ham aniqlanadi.

Sportchini psixologik muhofaza qilish - sport hayotining ekstremal sharoitlarida shakllangan sportchining ongi va xulq-atvorini ruhiy jihatdan o'zini boshqarish va o'z-o'zini tartibga solish usul va usullari tizimidir.

Sportchini musobaqaga psixologik tayyorlashda quyidagilarga amal qilish lozim:

raqiblari va kelgusi musobaqalarning ijtimoiy psixologik shart-sharoitlari to'g'risida to'liq va aniq ma'lumotlarni yig'ish.

sportchining psixologik imkoniyatlari, raqibining ular qay darajada musobaqaga tayyorgarligi, kamchiliklari to'g'risidagi ma'lumotlarni o'rganish, tahlil qilish va musobaqa boshlangunga qadar ularni o'zlashtirish va tuzatish.

sportchilarning musobaqada nima sababdan qatnashish maqsadini aniqlash ham muhim omillardan biri sanaladi.

Ana shu nuqtai nazardan, biz "Sportchilarda psixologik muhofaza imkoniyatlarini shakllantirishning ijtimoiy-psixologik mexanizmlari" mavzusida olib borayotgan ilmiy tadqiqot ishimizda psixologik mexanizmlarga tayanib, bir qator tizimli vazifalarni bir necha bosqichda amalga oshirdik.

Ushbu dissertatsiyamizda sportchilarning psixologik muhofaza usullari va xususiyatlari 6 qismga bo'lib o'rganiladi. Bular quyidagicha tavsiflanadi:

- 1.Muhofazalangan xatti-harakatlar dasturi.
- 2.Psixologik muhofaza qilish texnikasi.
- 3.Shaxs xususiyatlari.
- 4.Maxsus muhofaza qilish usullari.
- 5.Jismoniy muhofaza usullari.
- 6.Psixologik muhofaza holatlari va tadqiqot usullari.

Psixologik jihatdan muhofazaga ega bo'lgan sportchilar boshqalar ta'siriga tushib qolishidan va faoliyatini mustaqil rejalashtirish imkonini beradi. Ijobiy psixologik va jismoniy tayyorgarlikka ega bo'lgan sportchi o'zini boshqarishi, faoliyatini tartibga solib turishi va stressga tushish vaziyatlarini kamaytiradi.

Xulosa va takliflar. Psixologik muhofaza muammosiga tarixda va bugungi kunda turli xil qarashlar mavjud bo'lib, bu fikrlar turli manbalarda Sharq va G'arb olimlarining tadqiqotlarida, ilg'or psixologiya

vakillarining ilmiy tadqiqotlarida yillar davomida o'rganilib kelinmoqda. Psixologik muhofaza muammosi psixologiyada o'zining muayyan darajada nazariy-metodologik asoslariga ega bo'lsada, ushbu muammoga doir tadqiqotlar ko'lami hali o'zining mukammal va aniq yechimini topmagan. Xorij psixologiyasida psixologik muhofaza va hissiy-emotsional holatlarning yuzaga kelishi, himoya mexanizmlarining namoyon bo'lishi, shakllanishi tadqiq qilingan. Ushbu muammoni o'rgangan olimlar tomonidan psixologik muhofazani keltirib chiqaruvchi omillari, uni rivojlantish modellari, usul va mexanizmlari to'liq tadqiq qilinmagan.

Foydalanilgan adabiyotlar ro'yxati

O'zbekiston Respublikasi Prezidentining "Yoshlarga oid davlat siyosati samaradorligini oshirish va O'zbekiston yoshlar ittifoqi faoliyatini qo'llab quvvatlash to'g'risida"gi Farmoni. – T., 2017. – B. 1-3.

Берн Э. Введение в психиатрию и психоанализ для непосвященных / Э.Берн. – СПб.: МФИН, 1992. – 448 с.

Грановская Р.М. Психологическая защита у детей / Р.М.Грановская, И.М.Никольская. – СПб.: Речь, 2005. – 507с.

Леонгард К. Акцентуированные личности / К.Леонгард. – Киев: Вища шк., – 2010. – 375 с.

Оила психологияси / Г'Б. Шоумаров тадр. остида. – Т.: Шарк, 2001.

Петровский А.В. Личность. Деятельность. Коллектив / А.В.Петровский. М.: Изд-во политической литературы, 1982. - 254 с.

Internet saytlari

<https://www.norma.uz>

<https://www.apoiri-nauka.ru>

<https://www.koob.ru>

BOSHLANG'ICH TA'LIM O'QITUVCHISI SHAXSINING IJTIMOIIY PSIXOLOGIK XUSUSIYATLARINI TAKOMILLASHTIRISH

Erkayeva Dilfuza Muxtor qizi
Osiyo Xalqaro universiteti 1-bosqich magistranti

Ismatova Dilafruz Tuymuratovna
BuxDU psixologiya va sotsiologiya kafedrasi dotsenti, (PhD)
<https://doi.org/10.53885/edinres.2024.02.1.062>

Anotatsiya: Ushbu maqolada boshlang'ish sinf o'qituvchisining jamiyatdagi roli, pedagogik ta'siri, o'qituvchi shaxsining psixologik xususiyatlari hamda o'qituvchi shaxsining kasbiy ahamiyatli xususiyatlari to'g'risida fikr-mulohazalar keltirilgan. Shuningdek, psixolog olimlarning o'qituvchi shaxsiga va pedagogik qobiliyatlari to'g'risida ilmiy nazariyalari ham keltirib o'tilgan. Bundan tashqari, Har bir boshlang'ich sinf o'qituvchisi qanday pedagogik qobiliyatlarni bilishi va o'qitish qobiliyati modellari to'g'risida ham ma'lumotlar ko'rsatib o'tilgan.

Kalit so'zlar: intellektual, motiv, individual uslubi, pedagogik qobiliyat, perseptiv qobiliyat, akademik qobiliyat, ekspressiv, suggestiv qobiliyat.

ПОВЫШЕНИЕ СОЦИАЛЬНО-ПСИХОЛОГИЧЕСКИХ ХАРАКТЕРИСТИК УЧИТЕЛЯ НАЧАЛЬНЫХ КЛАССОВ

Эркаева Дилфуза Мухтаровна
Международного Азиатского университета

Исмадова Дилафруз Туймуратовна
Доцент кафедры психологии и социологии БухГУ, (PhD)

Аннотация: В статье представлены мнения о роли учителя начальных классов в обществе, педагогическом влиянии, психологических особенностях учителя и профессиональных характеристиках учителя. Также упоминаются научные теории психологов о личности и педагогическом мастерстве учителя. Кроме того, показана информация о том, какими педагогическими навыками владеет каждый учитель начальных классов и модели педагогического мастерства.

Ключевые слова: интеллектуальный, мотив, индивидуальный стиль, педагогические способности, перцептивная способность, академическая способность, экспрессивная, suggestивная способность.

IMPROVING THE SOCIAL PSYCHOLOGICAL CHARACTERISTICS OF THE PRIMARY EDUCATION TEACHER

Erkayeva Dilfuza Mukhtar's daughter
1st stage graduate student of International University of Asia

Ismatova Dilafruz Tuymuratovna
Associate Professor of the Department of Psychology and Sociology of BukhSU, (PhD)

Annotation: This article presents opinions on the role of the elementary school teacher in society, pedagogical influence, psychological characteristics of the teacher and professional characteristics of the teacher. Also, the scientific theories of the psychologists about the teacher's personality and pedagogical skills are mentioned. In addition, information on what pedagogical skills each primary school teacher knows and models of teaching skills is shown.

Key words: intellectual, motive, individual style, pedagogical ability, perceptive ability, academic ability, expressive, suggestive ability.

Kirish. Ma'lumki, ta'lim va tarbiya tizimi jamiyatning intellektual salohiyatini oshirishning asosiy

manbai hisoblanadi. Ushbu tizimda asosiy o'rinni o'qituvchi egallaydi, chunki u o'rta maktab taraqqiyotini belgilaydi. Ta'lim muvaffaqiyati bevosita o'qituvchi shaxsiga, uning kasbiy va umumiy madaniy tayyorgarligiga, ijodiy salohiyatiga bog'liqdir. Ta'limda hamma narsa tarbiyachi shaxsiga asoslanishi kerak, chunki tarbiyaviy kuch faqat inson shaxsiyatining tirik manbasidan kelib chiqadi. Hech qanday nizom yoki dastur, biron bir muassasaning sun'iy organizmi, qanchalik ayyorlik bilan o'ylab topilgan bo'lmasin, ta'lim masalasida shaxsning o'rnini bosa olmaydi.

Maktab o'quvchilarining aqliy va shaxsiy rivojlanishi qanchalik to'liq bo'lishi, ularning motivlari va ehtiyojlari, qiziqishlari va mayllarining rivojlanishi, mustaqil ijodiy fikrlashi, o'z-o'zini anglashi, ijtimoiy faolligi va axloqiy tarbiyasi ko'p jihatdan o'qituvchiga shaxsiy sifatlari hisoblanadi. O'qituvchining o'quvchiga amaliy pedagogik ta'siri, bola shaxsini rivojlantirishning psixologik mexanizmlarini hisobga olmasdan amalga oshiriladi, nafaqat ko'zlangan maqsadga olib keladi, balki bolaning shaxsiyatining rivojlanishini sekinlashtiradi. Bizga umumta'lim maktablarining boshlang'ich sinflarida ishlaydigan o'qituvchi shaxsining psixologik xususiyatlarini o'rganish imkoniyatini beradi. Maxsus usullardan foydalanib, o'qituvchilar orasida qanday qobiliyatlar ustunligini, kasbiy yo'nalish turini, o'qitishning individual uslubini, muloqotchanlik darajasini, faoliyatda hissiy o'z-o'zini boshqarish darajasini aniqlash mumkin.

Mavzu bo'yicha adabiyotlar tahlili. O'qituvchi shaxsining kasbiy ahamiyatli xususiyatlarining tarkibi juda keng u bir necha o'nlab ijtimoiy xususiyatlar bilan bir qatorda bir necha psixologik xususiyatlarni o'z ichiga oladi. Tadqiqotlar tahlili F.N.Gonobolin, V.N.Krutetskiy, N.V.Kuzmina, Yu.N.Kulyutkin, G.S.Suxobskayalar o'qituvchi shaxsining quyidagi asosiy kasbiy fazilatlarini aniqlash imkonini beradi. Bundan tashqari pedagogik psixologiya pedagogik mehnat psixologiyasi sohasida ko'plab tadqiqot keltirilgan. P.P.Blonskiy, L.S.Vygotskiy, F.N.Gonobolin, V.A.Kan-Kalik, S.V.Kondratyeva, V.A.Krutetskiy, N.V.Kuzmina, Yu.N.Kulyutkin, N.D.Levitov, A.K.Markova, L.M.Mitina, A.V.Petrovskiy, V.A.Slastenin, I.V.Straxov, G.S. Suxobskaya, A.I.Shcherbakov bu muammoni o'rganishda fundamental asoslarini ochib bergan.

Har bir boshlang'ich sinf o'qituvchisi pedagogik qobiliyatlarni o'rganishga - umumiy (o'qitilayotgan fandan qat'iy nazar, barcha o'qituvchilar uchun zarur) va maxsus (o'qitilayotgan fanning o'ziga xos xususiyatlarini hisobga olgan holda) qobiliyatlarga katta e'tibor berildi.

Pedagogik qobiliyatlar - bu shaxsning muayyan psixologik xususiyatlari bo'lib, u o'qituvchi rolda bolalarni o'qitish va tarbiyalashda yuqori natijalarga erishish uchun shartdir. Pedagogik qobiliyatlar shaxsning ham aqliy, ham hissiy-irodaviy tomonini tavsiflaydi. Bu fazilatlarining barchasi bir-biri bilan chambarchas bog'liq bo'lib, bir-biriga ta'sir qiladi va bir butunlikni tashkil qiladi. Pedagogik qobiliyatlar tarkibida muhim o'rin egallagan bir qator tarkibiy qismlarni aniqlash mumkin (F.N. Gonobolin tomonidan taklif qilingan sxemaga asos qilib olingan).

Didaktik qobiliyatlar - o'quv materialini o'quvchilarga etkazish, uni bolalar uchun qulay qilish, ularga material yoki muammoni aniq va tushunarli qilib berish, mavzuga qiziqish uyg'otish, o'quvchilarda faol mustaqil fikrni uyg'otishdan iboratdir. Didaktik qobiliyatga ega bo'lgan o'qituvchi, agar kerak bo'lsa, o'quv materialini to'g'ri qayta qurish va moslashtirishni, qiyin narsalarni oson, qiyin narsalarni oddiy va tushunarsiz narsalarni tushunarli qilishni biladi.

Akademik qobiliyatlar - fan sohasidagi tegishli faoliyat qobiliyati (matematika, fizika, biologiya, adabiyot va boshqalar). Qobiliyatli o'qituvchi fanni faqat o'quv dasturi doirasidagina emas, balki ancha kengroq va chuqurroq biladi, o'z fanidagi kashfiyotlarni doimo kuzatib boradi, o'quv materialini ravon o'zlashtiradi, ilmiy tadqiqot ishlariga qiziqish bildiradi.

Perseptiv qobiliyatlar - o'quvchining ichki dunyosiga kirish qobiliyati, o'quvchi shaxsini nozik tushunish bilan bog'liq psixologik kuzatuv hisoblanadi. Qobiliyatlarining tarkibiy qismi empatiyaga tayyorlik deb hisoblanishi mumkin, ya'ni. o'quvchilarning ruhiy holatini tushunish va ularga hamdard bo'lish.

Ekspressiv qobiliyatlar - nutq, shuningdek, yuz ifodalari va pantomimalar orqali o'z fikr va his-tuyg'ularini aniq va aniq ifodalash qobiliyati. Qobiliyatli o'qituvchi nutqi yorqin va ta'sirchan, hissiyotli, aniq diksiya, mo'tadil imo-ishora va harakatlarga ega.

Tashkiliy qobiliyatlar, birinchidan, talabalar jamoasini tashkil etish, uni birlashtirish, muhim muammolarni hal qilishda ilhomlantirish qobiliyati va ikkinchidan, o'z ishini to'g'ri tashkil etish qobiliyatidir. O'z ishingizni tashkil qilish uni o'zingiz to'g'ri rejalashtirish va boshqarish qobiliyatini

nazarda tutadi.

Suggestiv qobiliyatlar - bu o'qituvchining shaxsiy fazilatlarining butun majmuasiga, xususan, uning irodaviy fazilatlariga (qat'iyatlilik, chidamlilik, qat'iyatlilik, talabchanlik va boshqalar), shuningdek, talabalarga bevosita hissiy va irodaviy ta'sir ko'rsatish qobiliyatlari. maktab o'quvchilarini o'rganish va tarbiyalash uchun mas'uliyat hissi.

Konstruktiv qobiliyatlar - bu o'z harakatlarining oqibatlarini oldindan ko'rishda, o'quvchining ma'lum fazilatlarini rivojlanishini bashorat qilish qobiliyatida ifodalangan qobiliyatdir. Ushbu mahoratning asosini jonli tasavvur va mantiqiy fikrlash kabi aqliy fazilatlar, shuningdek, umumiy rejalashtirish qobiliyatlari tashkil etadi.

Shuningdek, diqqatni bir vaqtning o'zida bir nechta faoliyat turlari o'rtasida taqsimlash qobiliyati o'qituvchi faoliyati uchun alohida ahamiyatga ega. Qobiliyatli, tajribali o'qituvchi materialning mazmuni va taqdimot shaklini diqqat bilan kuzatib boradi, shu bilan birga barcha o'quvchilarni diqqat-e'tibor sohasida ushlab turadi, charchoq, e'tiborsizlik, noto'g'ri tushunish belgilariga sezgir munosabatda bo'ladi va o'z xatti-harakatlarini nazorat qiladi.

Kommunikativ qobiliyatlar - bolalar bilan muloqot qilish qobiliyati, o'quvchilarga to'g'ri munosabatda bo'lish, ular bilan pedagogik nuqtai nazardan maqsadga muvofiq bo'lgan munosabatlarni o'rnatish va pedagogik taktning mavjudligi.

Ko'pgina o'qitish qobiliyati modellari to'rtta kichik guruhga bo'linadi:

- tizim modellari;
- konstruktiv modellar;
- psevdo-prognozli;
- bashoratli modellar.

Gonobolin boshlang'ich sinf o'qituvchilarini individuallik xususiyatlarini aniqladi, uning tuzilishi pedagogik qobiliyatlarning asosiy tarkibiy qismlarining haqiqiy tuzilishini tashkil qiladi:

- 1.o'quv materialini o'quvchilar uchun ochiq qilish qobiliyati;
- 2.o'qituvchining o'quvchi haqidagi tushunchasi;
- 3.mehnatdagi ijodkorlik;
- 4.bolalarga pedagogik irodaviy ta'sir;
- 5.bolalar jamoasini tashkil etish qobiliyati;
- 6.bolalarga qiziqish;
- 7.nutqning mazmuni va yorqinligi;
- 8.uning tasviriyligi va ishonarliligi;

O'qituvchi kasbining o'ziga xos xususiyati shundaki, u odamlar bilan muvaffaqiyatli o'zaro munosabatda bo'lgan bilim, ko'nikma va ko'nikmalarga muhtoj: o'quvchilar, hamkasblar bilan munosabatlarini tashkil etish, sinfdoshlarning bir-biri bilan munosabatlarini normallashtirishga yordam berish, muloqot qobiliyatlarini rivojlantirish kabilarni o'z ichiga oladi. O'qituvchi psixologik madaniyatining o'zagini hamkorlik pedagogikasida amalga oshirilgan pedagogik muloqot tashkil etadi, desak mubolag'a bo'lmaydi.

Pedagogik rahbarlik uslubi bu o'qituvchi va talabalarning birgalikdagi faoliyat va muloqot jarayonida o'zaro munosabatlarining barqaror usullari to'plami tushuniladi. Ularning xatti-harakatlarini nazorat qilish uchun o'qituvchi ko'pincha ishontirish, talab va takliflardan foydalanadi. Ishontirish faktlar va bog'liqliklarni birgalikda tahlil qilish orqali talabaning me'yoriy xatti-harakati motivlarini rivojlantirishga qaratilgan. Ba'zi tadqiqotchilar muloqotning me'yoriy funksiyasini ta'kidlaydilar, buning natijasida bolalar xulq-atvorning axloqiy tamoyillarini bilish, tegishli harakatlar misollari, o'zaro ta'sir va munosabatlar usullarini tartibga solish orqali axloqiy me'yorlarni o'zlashtiradilar. Talab odatda kategorik shakllarda - buyruqlar, taqiqlar, ko'rsatmalarda ifodalanadi. Hissiy ohang jihatidan u tajovuzkor, bostirish (majburlash shaklida) yoki iliq, xayrixoh (rag'batlantirish shaklida) bo'lishi mumkin. Taklif ko'rsatma, nasihat, eslatma, ogohlantirish, qoralash, qoralash yoki qoralash shakllarida ifodalanadi. Hissiy ohang (mehribon yoki tajovuzkor) o'qituvchi tomonidan turli yo'llar bilan ifodalanadi: mazmunda, ovoz intonatsiyasida, yuz ifodalarida va pantomimada. Zamonaviy psixologik-pedagogik adabiyotlarda pedagogik rahbarlik uslublarining turli tasniflari mavjud. Ko'pincha uchta asosiy nav ajralib turadi: avtoritar uslub, demokratik va liberal (sinonimlar sifatida siz liberal-ruxsat beruvchi va nomuvofiq-qarama-qarshi belgilarni topishingiz mumkin).

Avtoritar uslub o'qituvchining majburlash talablari va tajovuzkor takliflarini ustun qo'llashi natijasida

rivojlanadi. Talab maktab o'quvchilari o'rtasidagi tartibsizlikni bartaraf etishga qaratilgan. Agressiv taklif ko'rsatma, ogohlantirish, tahdid, qoralash shaklida bo'lib, o'qituvchining noroziligi, g'azabi, g'azabi va nafratini keltirib chiqaradi. Ovoz va yuz ifodalarning norozi, g'azablangan, g'azablangan, masxara qiluvchi, bezovta qiluvchi intonatsiyalari bilan birga keladi. Avtoritar uslub talabning o'qituvchiga to'liq bo'ysunish ko'nikmalarini rivojlantiradi; xulq-atvorni o'z-o'zini tartibga solish qobiliyatini rivojlanishiga to'sqinlik qiladi (agar o'qituvchi nazorat qilmasa, intizom yo'qoladi). Maktab o'quvchilarining kayfiyati pasayadi, tashvish, tashvish, g'azab, norozilik, dushmanlik, qo'rquv, tajovuzkorlik paydo bo'ladi.

Agar o'qituvchi ishontirishga, rag'batlantiruvchi talablarga va xayrixoh taklifga tayansa, demokratik etakchilik uslubi paydo bo'ladi. Ishontirish orqali u bolalarga qoidalarga rioya qilish foydaliligini tushuntiradi va ularda ularning qadriga ishonch hosil qiladi. Talabning odatiy shakllari - buyruqlar, taqiqlar, ko'rsatmalar demokratik uslubda rag'batlantirishga aylantiriladi. Issiq ovoqli intonatsiyalar, xotirjam yuz ifodalari va o'quvchilarga ism bilan murojaat qilish o'qituvchining ular bilan yaqinligini oshiradi. Yaxshilik taklifi maxfiy ko'rsatma, nasihat, iltimos, qoralash, ogohlantirish, eslatish, qoralash, qoralash shakllarini oladi. Ular o'qituvchining bolalarga bo'lgan ishonchini, roziligini yoki tashvishini bildiradilar. Bunday munosabatlar tizimi bilan o'quvchilarda xatti-harakatlarni o'z-o'zini tartibga solish ko'nikmalari, o'ziga ishonch, optimistik kayfiyat, ijobiy his-tuyg'ular, o'qituvchiga yaqin bo'lishdan qoniqish va quvonch holati (biz bilan yashaydi) muvaffaqiyatli rivojlanadi. O'zaro munosabatlarning bunday usullari uning vakolatini oshiradi.

Liberal rahbarlik uslubi pedagogik muloqotda eng noqulay hisoblanadi. Uni liberal-situatsion deb atalishi bejiz emas, chunki muloqot asosan vaziyat va kayfiyat bilan belgilanadi. Maktab o'quvchilari bunday o'qituvchilarni yoqtirmaydilar, chunki ularning muloqot uslubiga moslashish qiyin: ular juda yumshoq, bolalarga yumshoq; kuch ularni tark etayotganini his qilganda, ular juda qattiq. Liberalizmdan avtoritarizmga va orqaga keskin o'tish liberal o'qituvchilar uchun odatiy rasmdir. Ushbu etakchilik uslubi bolalarda o'qituvchiga bo'ysunish ko'nikmalarini ham, xatti-harakatlarni o'z-o'zini tartibga solish ko'nikmalarini ham rivojlantirmaydi. Bu, bir tomondan, asossiz zavq va eyforiyani keltirib chiqaradi; boshqa tomondan, norozilik, qayg'u, befarqlik, befarqlik hissi. Talabalarga munosabat neytral. Sinfidagi o'qituvchining qat'iyatsizligi va ikkilanishi tufayli, qoida tariqasida, uning tashkiliy funktsiyalarining bir qismini asta-sekin o'z zimmasiga oladigan eng baquvvat talabalarining bir nechitasi ajralib turadi. Eng qiyin vaziyatlarda ular boshqa o'qituvchilarga murojaat qilishadi va shu bilan bu o'qituvchiga mas'uliyatli qarorlar qabul qilishni osonlashtiradi.

MUHOKAMA VA NATIJALAR. Ko'pincha amaliy maktab psixologlari o'qituvchining kasbga jalb qilish darajasini baholash, kasbiy faoliyatning shaxsga ta'sir qilish mexanizmlarini aniqlash va shaxsning tipik pedagogik deformatsiyalarini aniqlash muammolariga duch kelishadi. Biroq, o'qituvchilarni yozish uchun juda ko'p sonli mezonlar va asoslarning mavjudligi ko'pincha bu qidiruvni murakkablashtiradi. Shu bilan birga, ba'zi o'qituvchilar o'zlari uchun mutlaqo boshqa faoliyat yo'nalishlarini topish orqali muvaffaqiyatga erishadilar: biri yoshlarning do'sti va maslahatchisi bo'ladi, boshqasi a'lo o'quvchilarda mustaqil va jasoratli fikrlashni rivojlantirishga yordam beradi, uchinchi zaif o'quvchilarni o'z-o'zidan yo'q qilishga yordam beradi. ularning kamchiliklari sabablari. Faoliyatning ushbu sohalarining har biri boshqasidan yaxshiroq deb aytish mumkin emas - ularning barchasi zarur.

Boshlang'ich sinf o'qituvchisining kasbiy yo'nalishini aniqlash uchun biz «O'qituvchi shaxsining kasbiy yo'nalishini baholash» so'rovnomasidan foydalangan holda, har xil turdagi o'qituvchilarni baholash va taqqoslash g'oyasi ilgari surildi.

Anketa natijalariga ko'ra, biz o'qituvchi shaxsining 5 ta parametrini aniqlashimiz mumkin: xushmuomalalik, tashkilotchilik, mavzuga e'tibor, aql-zakovat, tasdiqlash uchun motivatsiya kabilarni kiritish mumkin.

Natijalar shuni ko'rsatadiki, «Intellekt» va «Motivatsiya va ma'qullash» shkalalari eng yuqori ball oldi. Motivatsiya va ma'qullash shkalasi bo'yicha yuqori ball ijtimoiy hayot me'yorlariga moslashish va hamma narsada namuna bo'lish istagi bilan bog'liq ballar normasining eng yuqori chegarasini ko'rsatadi. Shuning uchun deyarli har bir kishi (80%) aniq belgilangan «Aql» turiga ega (7 dan 9 ballgacha). «Muloqot» (o'rtacha ball 5,8) va «Tashkilot» (o'rtacha ball 5,7) shkalalari bo'yicha ancha yuqori ball. «Mavzuga yo'naltirilganlik» shkalasi bo'yicha nisbatan past ball, boshlang'ich sinf o'qituvchilari o'z faoliyatini faqat ta'lim faoliyatiga yo'naltirishlari qiyinligini ko'rsatadi, chunki ular o'z faoliyatida tashkiliy va tarbiyaviy ishlarga katta e'tibor beradilar. O'quv faoliyati doirasi bir nechta fanlarni o'qitishni o'z ichiga

oladi, shuning uchun o'quv faoliyatida asosiy mavzuni ajratib ko'rsatish qiyin. O'qituvchilar yuksak ijodiy salohiyati, turli tadbirlarda ishtirok etishi, to'garak ishlarini olib borishi bilan e'tiborga sazovordir.

Xulosa. Har doim ham ta'limning muvaffaqiyati bevosita o'qituvchi shaxsiga, uning kasbiy va umumiy madaniy tayyorgarligiga, ijodiy salohiyatiga bog'liq. O'qituvchi faoliyatining muvaffaqiyati nafaqat uning arsenalida mavjud bo'lgan ta'lim va tarbiya usullari bilan belgilanadi, lekin ko'p jihatdan uning shaxsiyati, xarakteri va mahorati, o'quvchilar bilan munosabatlari, mehnatga ijodiy munosabati bilan belgilanadi. Ko'pincha maktab o'quvchilarining aqliy va shaxsiy rivojlanishi qanchalik to'liq bo'lishi, ularning motivlari va ehtiyojlari, qiziqishlari va moyilliklari, mustaqil ijodiy fikrlash, ularning o'z-o'zini anglashi, ijtimoiy faolligi va axloqiy tarbiyasi ko'p jihatdan o'qituvchi shaxs sifatida ham, kasb egasi sifatida ham bog'liqdir. Hozirgi bosqichda o'qituvchining, ayniqsa boshlang'ich sinf o'qituvchisining kasbiy mahoratining asosi, bizning fikrimizcha, uning boshqa odamlarni, xususan, o'quvchilarni o'zlarining individual xususiyatlari bilan, o'zlari kabi qabul qilish qobiliyati va tayyorligi kabi o'ziga xosliklarini o'rgatish mumkin. Boshlang'ich sinf o'qituvchilari o'z o'quvchilariga nisbatan o'ziga xos iliqlik va mehr-oqibat, onalik mehri bilan ajralib turadi. Bizning tadqiqotimizga ko'ra, boshlang'ich sinf o'qituvchisi yuqori aql-zakovat, umumiy madaniyat va so'zsiz axloqiylik bilan ajralib turadi, ular kommunikativ va tashkiliy faoliyatga faol intiladi, qiyin vaziyatlarda tezda harakat qiladi, mustaqil qarorlar, har xil o'yinlarni, tadbirlarni tashkil qilishni yaxshi ko'radi. Pedagogik faoliyat uslubida ular ko'plab afzalliklari bilan ajralib turadi. Shuningdek, yuqori darajadagi bilim, aloqa, tushuncha, yuqori metodiklik, talabchanlik, o'quv materialini qiziqarli tarzda o'qitish qobiliyati, o'quvchilarni faollashtirish qobiliyati, mohirona foydalanish va o'zgaruvchanlik. o'qitish shakllari va usullari albatta sezilarli darajadagi mahorat hisoblanadi.

Foydalanilgan adabiyotlar ro'yxati

- 1 Абрамова Г.С. Практическая психология – Екатеринбург, 1998. – 365с.
- 2 Афанасев В.Г. Проектирование педагогических технологий // Высшее образование в России. – 2001. № 4. – С. 147-150.
- 3 Бабанский Ю.К. Избранные педагогические труды.–М.:Педагогика,2008.– 500с.
- 4.Ахмедова З.Ж. “Педагогико-психологические особенности адаптации младших школьников к учебной деятельности” Вестник интегративной психологии 2023 Выпуск 29
- 5A.Z.Djamilovna Study of the formation of crime motivation in adolescents as a problem of psychological research, I.H.Bakhtiyorovna - ResearchJet Journal of Analysis and Inventions, 2022
- 6.Ismatova D.T.Oilaviy psixologik xizmatda shaxslararo munosabatlarni empirik tahlili Ta'lim va innovatsion tadqiqotlar (2023 йил №5) 338-343 b.
- 7.Ismatova D.T.Oilaviy munosabatlarda emotsional zo'riqishlarni korreksiyalashning ijtimoiy-psixologik xususiyatlari —Pedagogik mahorat ilmiy-nazariy va metodik jurnal. 2023, № 596-101b

SPSS DASTURI YORDAMIDA MA'LUMOTLARNI QAYTA ISHLASHNING IJTIMOIIY PSIXOLOGIK XUSUSIYATLARI

Jalolov Tursunbek Sadriddinovich
Osiyo xalqaro universiteti o'qituvchisi
<https://doi.org/10.53885/edinres.2024.02.1.063>

Annotatsiya. Ushbu maqolada SPSS dasturi yordamida ma'lumotlarni qayta ishlashning ijtimoiy psixologik xususiyatlari hamda SPSS dasturi imkoniyatlaridan keng qo'llanilishi kabi xususiyatlar o'rganilgan. Bundan tashqari zamonaviy psixodiagnostikada kompyuterlar qo'zg'atuvchi materialni (test, anketa, savolnoma) ko'rsatish, natijalarni yig'ish, saqlash, ularni matematik qayta ishlash, matematik va grafik usullarda tahlil qilish holatlari o'rganilgan.

Kalit so'zlar: kompyuter texnologiyalari, normal taqsimlanish, moda, mediana, dispersiya, standart og'ish, identifikatsiya, ijtimoiy-psixologik tadqiqotlar.

СОЦИАЛЬНО-ПСИХОЛОГИЧЕСКИЕ ОСОБЕННОСТИ ОБРАБОТКИ ИНФОРМАЦИИ С ПОМОЩЬЮ ПРОГРАММЫ СПСС

Жалалов Турсунбек Садриддинович
Преподаватель Азиатского международного университета

Аннотация. В данной статье рассматриваются такие особенности, как социально-психологические особенности обработки информации с помощью программы SPSS, а также широкое использование возможностей программы SPSS. Кроме того, в современной психодиагностике изучаются случаи, когда компьютеры показывают возбуждающий материал (тест, анкету, анкету), собирают, хранят результаты, математически обрабатывают их, анализируют математическими и графическими методами.

Ключевые слова: компьютерные технологии, нормальное распределение, мода, медиана, дисперсия, стандартное отклонение, идентификация, социально-психологические исследования.

SOCIAL PSYCHOLOGICAL FEATURES OF DATA PROCESSING USING THE SPSS PROGRAM

Jalolov Tursunbek Sadriddinovich
Asia International University lecturer

Annotation. This article explores features such as the social psychological characteristics of data processing using SPSS software as well as the widespread adoption of SPSS software capabilities. In addition, in modern psychodiagnostics, cases are studied in which computers show the triggering material (test, questionnaire, questionnaire), collect, store results, process them mathematically, analyze them in mathematical and graphic methods.

Key words: computer technology, normal distribution, fashion, median, dispersion, standard deviation, identification, socio-psychological research.

Kirish. Aqliy va ijodiy mehnatini avtomatlashtirish va turli xil tadqiqotlarni o'tkazishda kompyuterlarning keng imkoniyatlaridan foydalanish boshqa sohalar kabi psixologiya oldida turgan muammolardan biriga aylanganligiga bir necha o'n yil bo'ldi. Psixodiagnostik, ijtimoiy-psixologik tadqiqotlar o'tkazish va ularning natijalarni qayta ishlash, xulosa chiqarish boshqa tadqiqotlardan tubdan farq qiladi. Shuning uchun kishilarning psixologiyasini, ularning turli xususiyatlarni o'rganishda kompyuterlardan foydalanish ham o'ziga xos yo'l, yo'nalishga va talabga ega.

Psixodiagnostika sohasidagi taniqli olim A.Anastazi – "Kompyuterlar o'zining ma'lumotlarni yuqori tezlikda tahlil va qayta ishlash imkoniyatlari bilan test o'tkazishning aytarli barcha bosqichlarini, testni yaratishdan boshlab to uni qo'llash, birlamchi natijalarni qayd qilish, hisoblash va interpretatsiya qilishgacha o'zgartirdi"-deb ko'rsatgan edi.

Ma'lumki, zamonaviy psixodiagnostikada kompyuterlar qo'zg'atuvchi materialni (test, anketa, savolnoma va h.k.) ko'rsatish (taqdim qilish), natijalarni yig'ish, saqlash, ularni matematik qayta ishlash,

matematik va grafik usullarda tahlil qilish maqsadida qo'llaniladi.

Psixodiagnostika, ayniqsa zamonaviy psixodiagnostika olingan eksperimental materiallarni umumlashtirish va ko'p tomonli, murakkab matematik statistika metodlari yordamida qayta hisoblashga asoslangan. Bunday murakkab va sarmashaqqat ishlarni amalga oshirish uchun maxsus kompyuter dasturlari, majmualar ishlab chiqilgan. Bu tizimlar olingan eksperimental materiallarni tez, aniq qayta ishlash, ulardan iloji boricha ko'p ma'lumot olish va olingan natijalarini aniq, ko'rgazmali va ishlatishga qulay holga keltirish imkonini berishga mo'ljallangan.

Keyingi yillarda eksperimental natijalarni qayta ishlash uchun bir qancha maxsus statistik paketlar yaratilgan. Ular orasida keng tarqalgan BMDP, SAS, SPSS, shuningdek sosiologik va psixologik tadqiqot natijalarini qayta ishlash uchun qo'llaniladigan - OSIRIS paketlarini ko'rsatish mumkin.

Rivojlangan mamlakatlarda, shu jumladan AQSHda psixolog talabalarni hisoblash texnikasi va dasturlashtirish asoslariga o'qitish XX asrning 60 yillarida boshlangan. Hozirgi vaqtda kompyuterlar universitetlarning psixologiya fakulteti bitiruvchilari uchun oddiy va zaruriy vositaga aylangan. Ular dasturlashtirish tillari, dasturiy ta'minot yaratishning zamonaviy texnologiyasini biladilar va turli amaliy paketlar, shu jumladan matematik statistika, bilan ishlash ko'nikmalarga egalar.

Mamlakatimizdagi psixologlar tayorlovchi oliy o'quv yurtlarida psixologik ma'lumotlarni qayta ishlashda kompyuter dasturlaridan foydalanish bilan bog'liq o'quv predmetlarining o'quv rejalariga kiritilishi bu borada katta qadam bo'ldi. Bo'lajak mutaxassislar turli eksperimental natijalarni qayta ishlashda Microsoft Office tarkibiga kiruvchi dasturlardan (masalan Excel) va maxsus dasturlardan foydalanish ko'nikma va malakalariga ega bo'lishlari lozim. Shunday maxsus dasturlardan biri SPSS dasturidir.

Shuni ta'kidlash joizki, psixologik ma'lumotlarni qayta ishlashda kompyuter dasturlaridan, shu jumladan SPSS dasturidan foydalanish bo'yicha o'zbek tilida materiallar mavjud emas.

SPSS dasturi – hozirgi kunda statistik dasturlar orasida sifatli va yetakchi dasturlardan biridir. Bu dasturdan ma'lumotlarni kiritish va tahlil qilish, jadval, grafiklarni yaratishda ham foydalanish mumkin.

Adabiyotlar tahlili. X.Barnet, Dj.Basset, D.Gamilton, N.Gross, R.Karlson, M.Mayez, A.Xeyvlok, D.Chen, R.Edem ishlarida innovatsion jarayonlarni boshqarish, ta'limdagi zamonaviy texnologiyalardan foydalanishni tashkil etish, innovatsiyaning «hayoti va faoliyati» uchun zarur bo'lgan shart-sharoitlar masalalari tahlil qilingan.

Yangilik kiritishning ijtimoiy-psixologik aspekti amerikalik innovatik E.Rodgers tomonidan ishlab chiqilgan. U yangilik kiritish jarayoni qatnashchilarining toifalari tasnifini, uning yangilikka bo'lgan munosabatini, uni idrok qilishga shayligini tadqiq etadi.

Muhokama. Psixodiagnostik tadqiqotlarda axborot kommunikatsion texnologiyalarning qo'llanilishi ijtimoiy psixologik eksperiment (tadqiqot) ning sifatini, olingan natijalarning ob'ektivligini oshirishi, natijalarni qayta ishlashning tezligi va aniqligini ta'minlashi, shu asosda psixodiagnostik natijalardan klinik sharoitlarda tezkor foydalanish, o'quv jarayonida individual yondashishni amalga oshirish, qisqa vaqt oralig'ida bolalar va kattalarning aqliy rivojlanganlik darajasini baholash, ularning kasbga qobiliyatlarini aniqlash imkonini berishini qayd qilish lozim.

Kompyuterlashtirilgan diagnostikaning ustunlik tomonlari uning o'ziga xos metodikalarni ishlab chiqish muammosini qo'yadi. Bu borada yechilmagan juda ko'p masalalar mavjud. Shunday masalalardan biri qo'llanilib kelayotgan, o'zining samaradorligini amalda isbotlagan metodikalarni kompyuterlashtirishdir. Shu sababli an'anaviy va avtomatlashtirilgan (kompyuterlashtirilgan) metodikalarning natijalarini taqqoslashga doir tadqiqotlar o'tkazish juda muhim.

Kompyuterlashtirilgan diagnostikaning ustunlik va bir qator chegaralanganligini tahlil qila turib shuni aytish mumkinki, to'g'ri tashkil qilingan holda an'anaviy va kompyuterlashtirilgan (avtomatlashtirilgan) metodikalar natijalari orasida yuqori korrelyatsiya mavjud.

Ijtimoiy psixologik tadqiqotlarda zamonaviy axborot kommunikatsion texnologiyalarning ma'lumotlarni tejimli ko'rinishda saqlash, tezda chaqira olish, tezkor va har tomonlama tahlil qilish va ko'rgazmali ravishda aks ettira olish imkoniyatlaridan foydalanish turli sifat, miqdor ko'rinishda samaralar beradi.

Birinchi toifa miqdor samaralar asosan an'anaviy psixodiagnostik eksperimentdagi ko'rsatma berish, qo'zg'atuvchi materiallarni taqdim qilish va tekshiriluvchining javoblarini qayd qilish, eksperiment bayonini olib borish, turli hisoblashlarni amalga oshirish va natijalarni berish va shunga o'xshash mashaqqatli, qiyinchiliklarni avtomatlashtirish bilan bog'liq. Bunday avtomatlashtirish natijasida klinik

tadqiqotlar yoki psixologik maslahatlar uchun zarur diagnostik natijalarning standartlik darajasi, aniqligi, va olinish tezligi oshadi.

Shunday qilib, hozirgi vaqtda tadqiqotlarda axborot kommunikatsion texnologiyalarning qo'llanilishi asosan maxsus metodikalarning kompyuterlashtirilgan variantlarini yaratish tariqasida olib borilmoqda.

Pedagogik konsepsiyamizning maqsadi psixologlar, amaliyotchi psixologlar va psixodiagnostlar uchun ma'lumotlarni kompyuterda qayta ishlash bo'yicha metodik va amaliy yordam tizimini yaratish, shuningdek, oliy ta'limi jarayonida fanlararo integratsiya asosida tadqiqot usullarni axborot kommunikatsion vositalar orqali dasturiy ta'minot manbalariga doir ma'lumotlardan psixologiya fanlarini o'qitishda foydalanib, ta'lim- tarbiya berish mazmuni, shakl va metodlari, pedagogik shart-sharoitlarini aniqlash, o'qitish metodikasini yaratishdan iborat.

Yuqoridagi maqsadga erishish uchun quyidagi vazifalarni amalga oshirishni taqozo qiladi:

Zamonaviy informatsion va pedagogik texnologiyalardan foydalanib noan'anaviy o'quv mashg'ulotlarini ishlab chiqish va uni o'tkazish. Psixodiagnostika va eksperimental psixologiya fanining zamonaviy muammolarini metodologik jihatdan tahlil qilish;

Psixodiagnostika va eksperimental psixologiyada hamda sohaga oid tadqiqot ishlarini olib borishda shaxsni ob'ektiv baholash uchun axborot kommunikatsiya vositalaridan foydalanish maqsadida psixodiagnostik metodlardan EHM uchun dasturlar yaratish va ularni amaliyotga kengroq joriy etish; Psixodiagnostik tadqiqot natijalarini matematik-statistik tahlil qilish maqsadida sof psixologik qayta ishlash dasturini ishlab chiqish va korrelyatsion bog'lanishlardagi aniqlikka erishish (hozirda ma'lumotlarni qayta ishlashga mo'ljallangan SPSS dasturi mavjud bo'lsada, u sof psixologik jihatlarini to'liq izohlab bera olmaydi);

Psixodiagnostika va eksperimental psixologiya fani bo'yicha elektron darslik va o'quv qo'llanmalar yaratish:

Yangi psixodiagnostik metodikalarni ishlab chiqish, moslashtirish, modifikatsiya qilish va ularni psixometrik mezonlar asosida tekshirish;

Talabalarda mustaqil va ijodiy fikrlash qobiliyatlarini shakllantirish yuzasidan fan bo'yicha uslubiy ko'rsatma va tavsiyalar ishlab chiqish;

Ta'lim sohasida yuqori dajaradagi xorijiy ta'lim tajribalarini joriy etishni yanada takomillashtirish;

Dolzarb psixologik mavzularda ilmiy-tadqiqot ishlarini olib borish;

Psixologik tadqiqotlar olib borish va yechimlarni amaliyotga tadbiq qilish;

Joriy va davriy ko'rsatkichlar va zarur resurslardan kelib chiqqan holda loyihalar ishlab chiqish, ularni optimallashtirish, shuningdek, zarur ma'lumotlar bazasini shakllantirish;

Inson shaxsini o'rganishning psixologik o'lchov vositalarini shakllantirish va ularni amaliyotga tadbiq etish;

Inson kamolotiga ta'sir qiluvchi psixologik rivojlantiruvchi dastur (trening) larni ishlab chiqish va uni amaliyotda qo'llash;

Buyurtmachilarning talablari asosida talabalarda kasbiy ko'nikma va malakalarini shakllantirish va rivojlantirish maqsadida kasbiy faoliyat sohalarida malakaviy amaliyotlarni yuksak darajada tashkil qilish va uni o'tkazish, tegishli ko'rsatma va tavsiyalar ishlab chiqish;

Nazariy va amaliy mashg'ulotlarini yuqori darajada tashkil etish, o'tkazishda soha bo'yicha ilg'or xorijiy va mahalliy tajribalardan, psixologiya fanining yutuqlariga asoslangan holda innovatsion pedagogik va axborot kommunikatsion texnologiyalarini ishlab chiqish va ulardan mashg'ulotlarda samarali foydalanish;

Sohaga oid loyihalar ishlab chiqish, ularni amalga oshirish ishlarida ishtirok etish;

Ta'lim-tarbiya jarayonida psixologik ta'sir ko'rsatish usullarini qo'llash;

Ta'lim va tarbiya jarayoniga zamonaviy innovatsiyalarni olib kirish;

Huquq-tartibot organlari bilan hamkorlikni yanada jonlantirish, shuningdek, sud- psixologik ekspertizalarni lozim darajada takomillashtirib borish;

Psixologiya bilan fanlararo integratsiyani (aloqadorlik) yanada takomillashtirish. Keyingi o'n yilliklarda psixologik tadqiqotlarda kompyuterlarni keng qo'llash yanada rivojlandi. Psixologik eksperimentlarda kompyuterlarning qo'llanilishi an'anaviy usulga qaraganda bir qancha ustunliklarga ega. Ularga quyidagilar kiradi:

barcha vazifalarni tekshiriluvchilarga bir xil berishi;
tekshiriluvchining javoblarini xolis va aniq qayd qilishi;
psixologni mashaqqatli, bajarilishi og'ir ishlardan (vazifalarni taqdim qilish, tekshiriluvchining javoblarining to'g'riligini tekshirish, eksperiment bayonini olib borish, test natijalarini qayta ishlash) ozod qilishi;

eksperimental materiallarni randomizatsiya qilish (tasodifiy ketma-ketlikda taqdim qilish);
qisqa vaqt oralig'ida keng masshtabli psixologik tadqiqotlar o'tkazish imkoniyati;
olingan natijalarni qayta ishlash va umumlashtirishda o'ta kuchli matematik apparatdan foydalana olish imkoniyati;

juda ko'p qo'shimcha ma'lumotlarni (javob berishga ketgan vaqt, yo'l qo'yilgan xatolar soni va toifasi, tekshiriluvchining ko'rsatmaga murojati soni va boshq.) qayd qilish imkoniyati;

eksperiment o'tkazishda yuqori malakali xodimlarning bo'lishi talab qilinmasligi;
diagnostik natijalarni tez olish, bu, ayniqsa, klinik holatlar va psixologik maslahat berish uchun zarur;
dinamik va ko'p modalli qo'zg'atuvchilarni taqdim qilish. Zamonaviy kompyuterlarning ekranida dinamik (o'zgaruvchan, harakatdagi) ob'ektlarni aks ettirish mumkin. Stimullar dinamik, real hayotdagi ob'ektlarning modellari bo'lishi mumkin. Shu bilan bir vaqtda ta'sir polimodal – tovush, tasvirlar va boshqa qo'zg'atuvchilarni birgalikda berish imkoni paydo bo'ldi;

kompyuterlar eksperiment davomida test vaqtini oshirish, chegaralash, qo'zg'atuvchilarni berish tempini tezlashtirish, sekinlashtirish, tekshiriluvchiga moslashtirish imkoniyatiga ega. Bu tekshiriluvchi eksperiment vaqtida ilhomlanib ketganda, qo'rqqanda, shoshib qolgandan o'zini yo'qotib qo'yganda, yoki muvaffaqiyatsizlikdan esankirab qolganda, tekshiriluvchilarning individual templari turli bo'lganda muhim ahamiyatga ega. Vaqtning o'zi ham alohida diagnostik parametrga aylanadi. Tajribani qo'lda o'tkazganda vaqt parametrlarini bosqichma-bosqich, to'liq qayd qilishning iloji yo'q. Kompyuterlar yordamida vaqtni to'liq qayd qilish tekshiriluvchining individual tempini, charchashini, qo'zg'atuvchining shaxs xotirasi va fikrlash jarayonlariga ta'sirini o'rganish imkonini beradi;

kompyuter yordamida psixolog oldin o'ta murakkab bo'lgan statistik metodlardan foydalana oladi;
ma'lumotlar banki (bazasi)ni yaratish.

Ma'lumotlar bazasining mavjudligi, undagi ma'lumotlarni saralash, tahlil qilish imkoni psixodiagnostika uchun katta yutuq hisblanadi. Ma'lumotlar bankini yaratish qisqa vaqt oralig'ida ishonchli, empirik jihatdan asoslangan test me'yorlarini shakllantirish imkonini beradi. Ma'lumotlar banki psixodiagnostika uchraydigan kutilmagan, g'ayritabiiy holatlarni ajratib olish, tahlil qilish imkoni beradi.

Pedagog mashg'ulot jarayonini integratsiyalashgan ta'lim vositalaridan foydalangan holda tashkil etsa, talabalar darsda o'tiladigan mavzularni tez va oson tushunib oladilar. Integratsiyalashgan ta'lim vositalari asosida mashg'ulot o'tilayotganda talabalar berilayotgan bilimlarni puxta o'zlashtirishi bilan birga olgan bilimlarini xalq xo'jaligining barcha sohalariga bilan bog'lashni tushunib yetadilar. Integratsiyalashgan ta'lim vositalari orqali tushuntirishda psixodiagnostik manbalariga oid ma'lumotlardan foydalanish pedagog shaxsiga ulkan imkoniyatlar yaratib beradi.

FOYDALANILGAN ADABIYOTLAR:

1. Айвазян С. А. Прикладная статистика. Классификация и снижение размерности. М., 1989.
2. Анализ социологических данных с помощью пакета SPSS : учеб. пособие для вузов / А. О. Крыштановский; Гос. ун-т — Высшая школа экономики. — М. : Изд. дом ГУ ВШЭ, 2006. — 281с.
3. Анастаси А. Психологическое тестирование. В 2-х книгах. Книга I. - М.: Педагогика, 1982. - 340.
4. Анастаси А., Урбина С. Психологическое тестирование. 7-е изд. - С-Пб.: Питер, 2003. - 688 с.
5. Agreri, Alan (1996). An Introduction to Categorical Data Analysis. New York: Wiley.
6. Arbuckle, J. L. Amos 7.0 user's guide. Chicago, IL: SPSS, 2006. 583 p.
7. Bentler, P. M. EQ S 6 Structural Equations Program Manual. Encino, CA: Multivariate Software, Inc., 2006. 418 p.
8. Xarakter aksentuatsiyasi tushunchasining ijtimoiy-psixologik tahlili EDUCATION Scientic journal Mart 2022. 663 bet
9. Ashurov R. Комплексный подход к изучению ценностных установок 10. выпуск 2022 г 48-50 стр.



11. 10.Yoshlarda irodaviy sifatlarni shakllantirishning psixologik xususiyatlari EDUCATION Scientific journal Mart 2022.663 bet
12. 11 Ashurov R.R.XARAKTER AKSENTUATSIYASINING O'QUVCHILAR ORASIDAGI ...
13. <https://zenodo.org/record/5673781>. Eurasian Journal of Academic Research, 1(8), 14-16.
12. Ashurov Ramzidin Ramazonovich, Abduraxmonova N. Quziyeva D. Maktab davridagi o'quvchilarda zo'ravonlik holatlar(Profilaktika,diagno^ika, korreksiya) 2021.09.10 Qo'llanma.
14. Ashurov R.R Влияние акцентуаций характера подростков на межличностны отношения, 2021.XXI-asr psixologiyasi konferensiya materiallari. 1-tom.

DEVIANT XULQ-ATVORLI O'SMIRLARNI O'RGANISHNING AMALIY ASOSLARI*Kalillayeva Ulbosin Ayapbergenovna**O'zbekiston davlat jismoniy tarbiya va sport universiteti Nukus filiali Jismoniy tarbiya nazariyasi va gumanitar fanlar kafedrasida tadqiqotchisi*
<https://doi.org/10.53885/edinres.2024.02.1.064>

Annotatsiya. Mazkur maqolada deviant xulq-atvorli o'smirlarni o'rganishning amaliy asoslari hamda deviant xulq-atvor ko'rinishlari, aynan deviant tipdagi odamlar mihitida aks etish naraziy tahlil qilingan. Bundan tashqari deviant xulq-atvorli o'smirlarning turli kasblarga psixologik moslashuvchanligini rivojlantirish jamiyat oldida turgan muammolari ularning boshqa shaxslar bilan o'zaro ijtimoiy munosabatlarga yo'naltirish xususiyatlari haqida so'z boradi.

Kalit so'zlar: individuallik, deviant xulq-atvor, kasbiy rivojlanish, jamiyat, ijtimoiy norma, o'smirlik, qobiliyat, determinizm, tashabbus, motivatsiya, ehtiyoj, qadriyat, ijtimoiy muhit, profilaktika.

ПРОБЛЕМА ВЫБОРА ПРОФЕССИИ У ПОДРОСТКОВ С ДЕВИАНТНЫМ ПОВЕДЕНИЕМ*Калиллаева Улбосин Аяпбереновна**Ўзбекского государственного университета физического воспитания и спорта Нукусский филиал Соискатель кафедры теории физического воспитания и гуманитарных наук*

Аннотация. В данной статье рассмотрены практические основы изучения подростков с девиантным поведением, а также неудовлетворительный анализ проявлений девиантного поведения, а именно отражения в сознании людей девиантного типа. Кроме стоящих перед обществом проблем развития психологической адаптации подростков с девиантным поведением к различным профессиям, речь идет об особенностях их ориентации на взаимодействие с другими индивидами в социальных отношениях.

Ключевые слова: индивидуальность, девиантное поведение, профессиональное развитие, общество, социальная норма, подростковый возраст, способности, детерминизм, инициатива, мотивация, потребность, ценность, социальная среда, профилактика.

THE PROBLEM OF CHOOSING A PROFESSION IN ADOLESCENTS WITH DEVIANT BEHAVIOR*Kalillayeva Ulbosin Ayapbergenovna**Uzbekistan State physical Nukus branch of the University of education and sports Theory of physical education and humanities researcher of the Department of Sciences*

Annotation. In this article, the practical basis for the study of adolescents with deviant behavior and deviant behavioral manifestations, the reflection in the mihiti of people of the deviant type, is narasiyly analyzed. In addition, the development of psychological adaptability of adolescents with deviant behavior to various professions speaks about the features of their orientation towards social relations with other individuals, the problems facing society.

Key words: individuality, deviant behavior, professional development, society, social norm, adolescence, ability, determinism, initiative, motivation, need, value, social environment, prevention.

Kirish. Jamiyatda deviant xulq-atvorning yuzaga kelishining dastlabki obyektlari jamiyatimizning asosiy qismini tashkil etuvchi yoshlardir. Turli darajadagi ijtimoiy o'zgarishlar ota-onalarimizning, oilalarimiz, maktablar, mahallalar va boshqa ijtimoiylashuv agentlarinig ishni to'g'ri tashkil eta olmasligi, jadal o'zgarishlarga moslashuvchanlik darajasi pastligi oqibatida asosan yoshlarda, bolalik chog'idan boshlab og'ma xulq-atvorning shakllanishi kuzatiladi. Deviant xulq-atvor tengdoshlar bilan munosabatda qo'pollik, oila a'zolariga va ustozga quloqsizlik, yolg'onchilik kabi illatlardan iborat nojo'ya hatti - harakat hisoblanadi. Bugungi kunda jahonning rivojlangan mamlakatlarida, deviant xulq-atvor tipdagilar soni o'sib borayotganligini bu achinarli. Voyaga yetmaganlar orasida jinoyatchilikning

kuchayishi, giyohvandlik, ichkilikbozlik, fohishabozlik kabi og‘ma xulq-atvor tiplar shakillanib jamiyat taraqqiyoti, ma‘naviy rivojlanishiga xavf solmoqda.

Deviant xulq-atvorga ega o‘smirlarni tarbiyalashda professional o‘zini o‘zi belgilash asosiy muammo hisoblanadi. Ular, boshqalarga qaraganda, ko‘pincha kasb tanlash bilan bog‘liq muammolarga duch kelishadi, bu turli sabablarga ko‘ra yuzaga keladi: disfunktsiyali oilalar, inqirozli vaziyatlar, ijtimoiy xavfli vaziyatlar, o‘smirning alohida ta‘lim ehtiyojlari, bu u yoki bu darajada hal bo‘lmagan taqdirga olib keladi.

Ko‘rinib turibdiki, o‘smirlarning kasbiy o‘zini o‘zi belgilash jarayoniga turli omillar ta‘sir qiladi. Deviant xulq-atvori bo‘lgan voyaga etmaganlar bilan kasbga yo‘naltirish bilan shug‘ullanadigan mutaxassis uchun ushbu omillar haqida tasavvurga ega bo‘lish, ularning ta‘sirini o‘rganish va kerak bo‘lganda ularni tuzatish va o‘quvchilarning yoshi va individual xususiyatlariga moslashtirish muhimdir.

Mavjud tajribani tahlil qilib, deviant xulq-atvori bo‘lgan o‘smirlarda kasbiy o‘zini o‘zi belgilash qobiliyatini shakllantirishga salbiy ta‘sir ko‘rsatadigan asosiy omillarni aniqlashimiz mumkin.

Adabiyotlar tahlili. Respublikamizva jahon olimlari ham o‘smirlar orasidagi deviant xulq muammolariga o‘z ilmiy ishlarida murojaat qilganlar. A.I.Ostrovskiy, Sh.A.Isroilov, O‘.Q.Tolipov, Yu.M.Asadov, S.Fayziev, K.Normatov, D.Sharipova, G.Xudoyarova, G.T.Yadgorova, O.U.Avloyevlar o‘z ilmiy izlanishlarida deviant xulqli o‘smirlar xulq-atvoriga xos salbiy illatlarning oldini olish, unga qarshi kurashish, ularni qayta tarbiyalashning psixologik, pedagogik, huquqiy masalalarini o‘rganish bo‘lsalar, respublika faylasuflari E.Yusupov, X.Shayxova, Q.Nazarov, N.Komilov, M.Xolmatova, M.Imomnazarovlar shaxs tarbiyasida ma‘naviy-axloqiy tarbiya masalalarini, sotsialog M.Bekmurodov shaxs axloqini shakllantirishda hamda axloqiy buzilishlarni oldini olishda jamoatchilik fikrining tutgan o‘rni masalalarini, huquqshunoslar O.Oqilov, A.Qulahmetov, M.Usmonaliev, R.A.Turdiyevlar jinoyatchilik, jumladan o‘smirlar jinoyatchiligi masalalarini ilmiy o‘rganishgan.

O‘smir moslashmaganligining turli ko‘rinishlarida ifodalanuvchi xulqi og‘ishganlik nofarovon psixoiijtimoiy rivojlanish va ijtimoiylashuv jarayonining buzilishi natijasidir. Axir o‘smir bu davrda o‘z-o‘zini har tomonlama anglashga, boshqa odamlar orasidagi o‘z o‘rnini topishga intilarkan, atrofidagi katta odamlarning qiliqlari, harakatlaridagi bir qancha sifatlarga havas bilan qaraydi, bu sifatlarni o‘zida topa olmay qiynaladi. Ba‘zida hatto o‘zini to‘laqonli emasday his qiladi. Shunday paytda bolaga birinchi yordam qo‘lini atrofidagi yaqin odamlari, avvalo, ota-onasi, ustoz-murabbiyi cho‘zmoqligi darkor. Ma‘lumki, bola dastlab ota-onasidagi xislat va fazilatlarini ko‘radi, keyin esa boshqa atrofdagilar bilan solishtirishni boshlaydi. Shunday ekan, ota-onalar farzandlari qalbiga yo‘l topa bilishlari lozim. Xulqi og‘ishgan (maktabdan qochib ketadigan, tengdoshlariga doimiy xalaqit qiladigan, sinfdoshlarining jig‘iga tegadigan) bolalar kattalarning har qanday qo‘llab-quvvatlashlariga muhtoj bo‘ladilar. Ota-onalar sinf rahbari, o‘qituvchi va maktab psixologlari yordamida bolaga ma‘naviy yordam berishlari lozim bo‘ladi.

Tahlil va natijalar. Voyaga yetmaganlarning kattalar bilan va o‘zaro kelishmovchiliklari (oilada, maktabda, istiqomat joyida);

- Voyaga yetmaganlarning ko‘chadagi o‘zaro va boshqa norasmiy guruhlariga qo‘shilishi va ular faoliyatida ishtirok etishi, ushbu guruhlarining rahbarlari tomonidan ularga tazyiq o‘tkazilishi;

- Voyaga yetmaganlarning ularni u yoki bu qonunbuzarlikka yoki jinoyatga boshlovchi kattalar (ko‘pincha ilgari sudlangan), shu-ningdek, ularni muntazam spirtli ichimlik va narkotik moddalar iste‘mol qilishga jalb etuvchilar bilan o‘zaro munosabatda bo‘lishlari;

- Voyaga yetmaganlarni alohida (oilada) va ko‘pchilik tarbiyasi (maktabda) jarayonida yo‘l qo‘yilgan xatolar; tarbiyachilar (ota-onalar, o‘qituvchilar)ning o‘smirlar yoshi va ijtimoiy-psixologik xususiyatlarini bilmaslik yoki yetarli angliay olmasliklaridir.

Ruhiy-faol moddalar orasida narkotiklar, zaharli va psixotrop ta‘sir ko‘rsatuvchi dori vositalari alohida ajralib turadi. Narkotik deganda, odatda, quyidagi mezonlarga mos keluvchi modda tushu-niladi: ruhiy jarayonlarga o‘ziga xos - sedativ, rag‘batlantiruvchi, gallyutsinogen va shu kabilar (tibbiy mezon) ta‘sir ko‘rsatadi;

moddani oqibati ijtimoiy ahamiyatga ega bo‘lgan, ulkan ko‘lamlarga yetadigan darajada notibbiy iste‘mol qilish (ijtimoiy mezon);

Psixologik tashxis qo‘yish (diagnostika) - bu maxsus nazariy bilimlar majmuasi bo‘lib, u amaliy psixologiyaning asosiy yo‘nalishlaridan biridir. Demakki, uning ma‘no-mohiyati ikki tarmoqqa bo‘linadi:

1) bunda shaxsning individual-psixologik holatlari, shaxsiy xususiyatlari o‘rganiladi;

2) amaliyot ruhshunoslarining tashxis qo'yish ishlarida ishlatadigan yo'nalish, maxsus kurs.

Psixologik tashxis - bu sinalayotgan shaxsning shaxsiy-ruhiy xususiyatlarini o'rganishning yakuni. Bunday aniq tashxis qo'yish ahamiyatli, chunki aynan shu xulosa shaxsning ruhiy holatini, uning fe'lidagi xossalarni, temperamentini baholashga imkon yaratadi.

Ijtimoiy-psixologik tashxis - bu o'smirlarning o'zaro oilada, «kichik guruhlarda, to'garakda, sport jamoalarida va boshqalarda shakllangan ijtimoiy-psixologik xususiyatlarini to'g'ri baholash». Deviant xulqli o'smirlarning ijtimoiy-ruhiy holatlarini quyidagi usullarda tashxislash keng qo'llaniladi. AQSh, Olmoniya, Fransiya, Rossiya, Yaponiya kabi davlatlarda ruhiy tashxis qo'yish uslublari bilan mutaxassislar izchil faoliyat olib boradilar. Bunday izlanishlar natijalari bo'yicha ilmiy, tibbiy, ma'rifiy maskanlarda tatbiq etishga ruxsat oladilar. Tashxisni belgilashda psixolog aniq va alohida bo'lgan ijtimoiy-ruhiy xususiyatlarni aniqlashi darkor. Psixolog nafaqat yuqoridagi xususiyatlarni aniqlashi, balki ularning kelib chiqish sabablarini ham o'rganishi maqsadga muvofiq bo'ladi. Kuzatuv, suhbatlar, intervyu, anketa so'rovnomasi, ekspert baholash usuli, o'z-o'zini baholash uchun shaxsiy so'rovnomalar, ruhiy testlar, ijtimoiy baholash usullari.

1. Psixodiagnostika davomida deviant xulqli o'smirlarning quyidagi ijtimoiy-psixologik xususiyatlarini hisobga olish kerak:

o'smirning hayotiy mezonlari;

ma'naviy va huquqiy me'yorlar haqida tushunchaga ega bo'lish;

o'qituvchilar, ularning ota-onalari va sinfdoshlari bilan muloqot;

psixodiagnostika qilishdagi qiyinchiliklar, ular bilan kelisha olmaslik;

o'zining imkoniyatlari, qobiliyatlari, xususiyatlarini baholash;

deviant xulqqa moyilligi;

O'z kelajagiga, o'qish va kelgusi hayotiga bo'lgan munosabatlar.

2. Deviant xulqli yoshlarning hayotiy mezonlarini tahlil qilish.

Hayotiy qadriyatlarni aniqlash o'smirlar bilan suhbat qilish, test metodini qo'llash orqali ham o'rganiladi.

O'smirlar quyidagi qadriyatlarga moyilligi kuchliroq bo'ladi:

o'z do'stlarini tengdoshlari jamoasidan topish, bu bilan o'ziga o'xshash tengdoshlari bilan bir guruhda bo'lish;

boshqalarga o'xshash, ammo o'z qadrini bilish;

«takrorlash», «taqlid qilish» guruh ichida ularga xos bo'lgan me'yorlarni qo'llash;

og'ir holatlarda, tengdoshlar orasidagi kelishmovchiliklarda bir-biriga yordam qo'lini cho'zish;

guruh ichida o'zini kuchli, adolatli inson sifatida namoyon etish;

ota-ona, vasiylardan mustaqil bo'lish istagi;

ko'pgina holatlarda huquqbuzarlik, tajovuzkorlik bilan bog'liq jismoniy kuch, iroda namoyishlari;

kattalar huquqiy me'yorlar talablarini inkor etsa ham agarda huquqbuzarlik bilan bog'liq faoliyatga so'z bergan bo'lsa, uni albatta bajarish;

chet elning bizga yot bo'lgan madaniyat mahsullarini o'zlashtirish, musiqa, kiyim-kechak, bezak vositalari;

qanday yo'l bilan bo'lmasin «moddiy farovonlikka erishish» va boshqalar.

Voyaga yetmaganlar bilan individual va guruhli psixologik ish quyidagi dasturlarga muvofiq amalga oshiriladi:

Psixoaktiv moddalarni iste'mol qilish tajribasiga ega bo'lgan o'smirlar uchun ijtimoiy moslashuv dasturi «Yoting va qarshilik ko'rsating». Dastur o'smirlarda ichki shaxsiy resurslardan foydalangan holda paydo bo'lgan muammolarni muvaffaqiyatli hal qilish va o'z xohish va ehtiyojlarini ro'yobga chiqarish imkonini beradigan ko'nikmalarni rivojlantirishga qaratilgan.

«O'smirlarning kasbiy o'zini o'zi belgilashi voyaga yetmaganlarda huquqbuzarlik tendentsiyasining oldini olish vositasi sifatida» dasturi. Kasbga yo'naltirish bo'yicha mutaxassislar «xavf ostidagi» voyaga yetmaganlar o'rtasida o'qish va kasbiy faoliyat profilini tanlashga psixologik tayyorgarlikni, kasbiy muhitning o'zgaruvchan sharoitlariga moslashish qobiliyatini shakllantirishga yordam beradi.

«Mening professional tanlovim» dasturi mavjud bo'lib, ushbu dastur talabalarning kasbiy o'zini o'zi belgilash jarayonini ularning faoliyatini maxsus tashkil etish orqali yangilash imkonini beradi, shu jumladan o'zlari haqida, kasbiy ish dunyosi haqida bilimga ega bo'lish va talabalarning zamonaviy ijtimoiy-iqtisodiy sharoitlarda kasbiy moslashish qobiliyatini rivojlantirish va sharoitlar yaratish lozim.

«Kattalar hayoti kodeksi» dasturining maqsadi: o'smirlarning o'zini o'zi bilish istagini shakllantirish, muloqot qilish qobiliyatini rivojlantirish, tinglash, o'z nuqtai nazarini ifoda etish, murosaga kelish va tushunish qobiliyatini shakllantirish orqali shaxsiy o'sishi uchun sharoit yaratish. Shuningdek, his-tuyg'ular va hissiyotlar haqidagi bilimlarni kengaytirish orqali quyidagi jarayonlarni o'zlarida shakllantirish.

Markazimiz mutaxassislar tomonidan maktabgacha yoshdagi bolalardan to o'rta maktabgacha yoshdagi bolalar uchun qo'shimcha umumiy ta'lim va umumiy rivojlanish dasturlari va kasbiy yo'nalishlar amalga oshiriladi.

Ular axborot, tarbiyaviy va profilaktik maqsadlarga ega. Maqsad - o'z-o'zini bilishda qiymat va semantik ko'rsatmalarni shakllantirishga qaratilgan shaxsiy va kommunikativ kompetensiyani oshirish, bu esa o'z navbatida talabalarni kasbiy o'zini o'zi belgilashga tayyorlashga yordam beradi. Ushbu dasturlarda turli ro'yxatga olish turlari bo'yicha bolalar ham qatnashadilar.

Xulosa. Xulosa qilib aytadigan bo'lsak, deviant xulq-atvorga ega o'smirlar bilan kasbga yo'naltirish ishining mazmuni o'smirni jamiyatdagi faol hayotga, ijtimoiy foydali mehnatga jalb qilish bilan chambarchas bog'liq. Psixologlarning faoliyati ijtimoiy xulq-atvorning ijobiy tajribasini, muloqot qobiliyatlarini va atrofdagi odamlar bilan o'zaro munosabatlarni rivojlantirishga qaratilgan bo'lishi kerak; shaxsiy inqiroz holatlarini yengib o'tishga yordam beradigan psixologik va pedagogik yordam ko'rsatish, ta'lim olish va normal rivojlanish imkoniyatini ta'minlash. O'smir bilan muloqot ishonch va o'zaro hurmat asosida qurilishi kerak, sabr-toqat va chidamlilik muhimdir. O'ziga bo'lgan ishonchni oshirish uchun muvaffaqiyat holatlarini yaratish, o'smirni u uchun mazmunli bo'lgan ijtimoiy foydali faoliyatga jalb qilish, shu bilan o'zini o'zi tasdiqlash va o'zini o'zi anglash uchun imkoniyatlar yaratish muhimdir.

Foydalanilgan adabiyotlar ro'yxati

O'zbekiston Respublikasi Prezidentining 2022 yil 28 yanvardagi «2022–2026 yillarga mo'ljallangan Yangi O'zbekistonning taraqqiyot strategiyasi to'g'risida» gi PF-60-sonli Farmoni.

O'zbekiston Respublikasi Prezidentining “Yoshlarga oid davlat siyosati samaradorligini oshirish va O'zbekiston yoshlar ittifoqi faoliyatini qo'llab quvvatlash to'g'risida”gi Farmoni. –T.: 2017. -B 1.

Galaguzova M.A. Sotsialnaya pedagogika: Kurs leksiy, m.; Vlados, 2000. Psixologicheskie mexanizmi regulyatsii sotsialnogo po-vedeniya. M.: Nauka, 1979.

Tolstix N.N. Podrostkoviy voзраст // Rabochaya kniga shkolnogo psixologa. Pod. red. I.V. Dubrovinoy. – M.: Prosve-щenie, 1991. S.124 – 145.

Sharipova D., Xudoyarova G. Narkomaniya - ugroza seme, strane, miru. –Tashkent, 2008. -64 s.

G'oziev G'.E. O'smirlar to'g'risida umumiy tushuncha Psixologiya. -T : O'qituvchi. - 1994. - .133-137 - betlar.

Sharipova D., Xudoyarova G. Narkomaniya - ugroza seme, strane, miru. –Tashkent, 2008. -64 s.

Oila psixologiyasi : Akademik litsey va kasb-xunar kol-lejlari uchun. –T: Shark, 2001. -272 s.

ZARDUSHTIYLIK, ISLOM DINLARIDA NIKOH VA OILA HAQIDAGI QARASHLAR

Komilova Zulfiyaxon Poziljonovna

“University of economics and pedagogy” Iqtisodiyot va pedagogika fakulteti, Pedagogika kafedrasi o‘qituvchisi

<https://doi.org/10.53885/edinres.2024.02.1.065>

Annotatsiya. Ushbu maqolada nikoh, oila munosabatlari haqida zardushtiylik va islom dinidagi qarashlar, oilada er va xotinning o‘zaro huquqlari, burch va majburiyatlari hamda oilani mustahkamligi bo‘yicha ma‘lumotlar keltirilgan.

Kalit so‘zlar: nikoh, oila, er-xotin, zardushtiylik dini, Avesto, islom dini, Qur‘oni Karim, hadislar, ayolning huquq-burchlari, erkakning huquq-burchlari

ВЗГЛЯДЫ НА БРАК И СЕМЬЮ В ЗОРОАСТРИЗМЕ, ИСЛАМЕ

Комилова Зулфияхан Позиленовна

«Университет экономики и педагогики» экономико-педагогический факультет, преподаватель кафедры педагогики

Аннотация. В этой статье представлены сведения о браке, семейных отношениях в зороастризме и исламе, о взаимных правах, обязанностях и обязанностях супругов в семье, а также о прочности семьи.

Ключевые слова: брак, семья, супружеская пара, зороастрийская религия, Авеста, ислам, Коран, хадисы, права и обязанности женщины, права и обязанности мужчины

VIEWS ON MARRIAGE AND FAMILY IN ZOROASTRIANISM, ISLAM

Komilova Zulfiyakhan Poziljonovna

«University of economics and pedagogy» faculty of economics and pedagogy, teacher of the department of pedagogy

Annotation. This article presents information about marriage, family relations on views on Zoroastrianism and Islam, on the mutual rights, duties and obligations of husband and wife in the family, and on the strength of the family.

Keywords: Marriage, Family, couple, Zoroastrian religion, Avesto, Islamic religion, Quran Karim, Hadith, rights of a woman, rights of a man

Kirish. Mamlakatimizda barcha axolining 97 foizi oilalarga birlashib yashaydi. Shu ma'noda oila - inson o'z baxti va saodati, orzu-xavaslarini, maqsad-muddaolarini mushtarak qilgan, o'zini inson sifatida idrok etib xayot nashidasini suradigan muqaddas makondir. Oila - ijtimoiy institutlarning eng qadimgisidir. Oila - jamiyatning ajralmas bo'lagi. Biror bir xalq, millat yoki jamiyat yoki, u o'zining rivojlanish tarixida va taraqqiyot istiqbolini belgilashda oila va uning atrofidagi muammolarni, qadriyatlarini inobatga olmagan bo'lsa. Har qanday istiqbol oilaning manfaatlaridan ayro tasavvur qilinmaydi. Zero, har bir inson uchun oila - bu umrning boshlanishi, barcha narsalarning muqaddimasidir. Qolaversa, har bir inson o'z baxti va saodatini eng avvalo oilasi bilan bog'laydi, ya'ni o'z uyi, oilasida baxtli bo'lgan insongina o'zini to'laqonli baxtiyor xis etadi.

Nikohga va yaqin qarindoshlikka asoslangan axloqiy mas'uliyat, o'zaro hurmat, bir-birini tushunish va mehr-muhabbat umumiyligi bilan bog'langan kichik ijtimoiy guruh oila deb ataladi. Oila boshqa kichik guruhlardan o'zining bir qator xususiyatlari bilan ajralib turadi. Ular quyidagilar:

oila uzoq muddatli bo'ladi;

oilada shaxslararo munosabatlarning amalga oshadi. Oilaviy munosabatlarda tarbiyaviy, psixologik, jinsiy va boshqa vazifalarning amalga oshiriladi.

oiladagi ayrim munosabatlar ta'sirida salbiy yoki ijobiy holatlar yuzaga kelishi mumkin.

Adabiyotlar. Jamiyatdagi ota-ona va bola, er va xotin, qaynona-kelin kabi oila a'zolarining o'zaro munosabatlari bilan bog'liq bo'lgan muammolar aynan oila negizida yuzaga keladi. Oilaviy munosabatlar qadim zamonlardan boshlab donishmand va mutafakkirlari tomonidan o'rganilgan bo'lib, ularning asarlarida shaxs va shaxslararo munosabatlar, uning kamolotida yuzaga kelishi mumkin muammolari asosiy masalalar sifatida o'rganilgan. Sharqning buyuk allomalari Abu Nasr Forobiy, Abu Rayhon Beruniy, Abu Ali ibn Sino, Yusuf Xos Hojib, Maxmud Qoshg'ariy, Kaykovus, Alisher Navoiy, Zahiriddin Muhammad Bobur, Muqimiy, Furqat, Zavqiy, Uveysiy, Nodira, Fitrat, A. Avloniy kabi olim va yozuvchilar oila masalasiga to'xtalib o'taganlar. Ularning asarlarida oila va oilaviy munosabatlarga ham alohida e'tibor berilgan. Olimlarning barchasi shaxs tarbiyasi va kamolotida oilaviy tarbiyaning rolini hamda oiladagi rollar taqsimoti haqida fikrlar berilgan bo'lib, ayniqsa, shaxsning aqliy va axloqiy kamolotida oilaning o'rni, ota-ona va yaqin kishilarning yo'naltiruvchi va tarbiyalovchi vazifalariga alohida e'tibor berganlar. Olimlar faqat oiladagina rivojlanishi mumkin bo'lgan sifatlar — halollik, poklik, mardlik, mehr-oqibatlilik, rostgo'ylik kabi qator fazilatlar dastlab ota-onadan bolaga o'tishi va ularning jamiyat taraqqiyotiga ta'sirini o'z falsafiy-axloqiy, sotsiologik va pedagogik-psixologik qarashlarida ifodalab berganlar.

Tahlil va natijalar. Oila va oilaviy munosabatlar haqidagi qarashlar nafaqat mutafakkirlarining asarlarida, balki diniy manbalarda ham yoritib berilgan. Xususan, Zardushtiylikning qadimiy kitobi — «Avesto»da oila muqaddas dargoh, oila barqaror va farovonligida er va xotinning mas'uliyati teng ekanligi to'g'risidagi fikrlar berilgan bo'lib, oilada ota yetakchi bo'lgani ma'qul deb hisoblangan. Shuningdek, unda oila va oilaviy munosabatlarda hamma rioya etishi lozim bo'lgan qoidalar berilgan bo'lib, unda er-xotinni o'zaro sodiq, bir-biriga g'amxo'r va mehribon bo'lishlari kerakligi va ayolning haq-huquqini himoya qilish kerakligi ko'rsatib o'tilgan. Zardushtiylik davridanoq oilaga katta e'tibor berilgan bo'lib, bu esa o'z navbatida oilaning jamiyatda tutgan mavqeyini mustahkamlash uchun qadimgi davridayoq zamin yaratilgan. Zardushtiylik dinida nikoh munosabatlariga mas'uliyat bilan yondashilgan bo'lib, nikoh yoshiga yetgan yigit va qizlar oila qurishni uzrli sababsiz ortga sursa jamiyat tomonidan jiddiy jazolangan. Zardushtiylikda ko'pxotinlik qat'iy man etilgan. Oiladagi hiyonat ham o'sha paytdagi eng og'ir gunohlardan sanalgan. Shuningdek, «Avesto»da oilada er va xotinning vazifalari belgilab berilgan. Erkak kishi asosan oilaning ta'minoti bilan shug'ullangan bo'lsa, ayollar uy ishlari va farzandlar tarbiyasi bilan band bo'lgan. Er kishining molini asrash hamda behuda sovrilmasligi uchun ham ayol kishi javobgar bo'lan.

Muqaddas islom dinimizning asosiy manbalari hisoblangan Qur'oni Karim va hadislarda oila va er-xotin munosabatlarining barcha tomonlari to'g'risida juda qimmatli ma'lumotlar yoritilgan. Islomda yangi oilaning vujudga kelishiga ham alohida e'tibor berilgan. Xususan, Qur'oni Karimda barcha jonzoatlarning juft qilib yaratilgani hamda juftliklar o'rtasida o'zaro mehr va muhabbat paydo qilingani haqida qimmatli fikrlar bayon etilgan. Nikohga kirishishda o'ziga xos qoidalarga amal qilingan bo'lib, ular quyidagilar:

1. Nikohlanuvchilarning o'zaro roziligi, bunda yigit va qizning o'zaro nikohga roziligi talab etilgan.

2. Nikoh yoshiga to'lish, yigit va qizning balog'atga yetishi.

3. Nikohni guvohlar ishtirokida tuzish. Guvohlarning eng kamida ikki kishi bo'lishi belgilangan.

4. Kelin uchun qalin va mahr to'lash. Mahrning eng kam miqdori belgilab qo'yilgan bo'lib, bu kelinning haqqi hisoblangan.

5. Diniy e'tikod birligi.

6. Nikohlanuvchilar yaqin karindosh bo'lmasligi.

7. Tabaqa bo'yicha tenglik.

8. Nikohlanuvchilarning ruhiy jihatdan sog'lom bo'lishi.

Yuqoridagi shartlarga rioya qilinib tuzilgan nikoh xaqiqiy hisoblangan. Tomonlar esa tegishli huquq-majburiyatlar bilan ta'minlagan. Qur'oni Karimda oilada er va xotinning o'ni va mavqeyi belgilab berilgan. Unga ko'ra, er oilaning barcha moddiy va ma'naviy tomonlariga javobgar bo'lib, unga mas'uliyatli bo'lish talab etilgan. Erkak kishi og'ir-bosiq, ruzgor tebratishda tadbirkor bo'lishi talab etilgan. Xotindan esa dinu diyonatli, erning uyini, ro'zg'orini obod qiladigan va umr yo'ldoshiga sadoqatli bo'lish talab etilgan. Shu o'rinda shariat hukmida er va xotinning quyidagi haq-huquqlari belgilab qo'yilgan:

Er va xotinning o'zaro yaxshilik ila yashamoqlari. Er va xotin bir umrga birgalikda yashashni maqsad qilgan ekan ular bir-birlariga faqat yaxshilikni ravo ko'rib, qo'llaridan kelgancha muruvvatli bo'lib yashashlari ikkovlarining orasidagi eng asosiy haqlaridan biridir.

2. Er-xotinlik hayoti halol bo'lishi talab etiladi. Bunda har ikki taraf ham bir-biridan lazzat hamda orom topishi zarur. Bu huquq oilaviy munosabatlardagi asosiy ehtiyojlardan bo'lib, uning tag zahirida oilaning kelajakdagi mustahkamligi masalasi yotadi.

3. Quda-andalik munosabatlarida hurmatning joriy qilinganligi. Bunda kiyov tomon ham, kelin tomon ham bir-birlarini o'zaro hurmat qilishlari talab etiladi.

4. Er-xotin bir-birlariga merosxo'r bo'ladilar.

5. Agar oilada farzand tug'lsa, nasabi ikkovlaridan bo'ladi.

6. Er-xotin o'zaro sirlarini fosh qilmaslik.

7. Har ikkalasi ham bir-birlarining ota-onalarga yaxshilik hamda qarindoshlarga silai rahm qilish, ularning holidan xabar olish.

Islomda er-xotin o'rtasidagi munosabatning uzoq muddatli bo'lishini ta'minlash uchun o'ziga xos tartib va qoidalar tizimi joriy qilingan bo'lib, bunda oilaviy hayotda er va xotinning har biriga o'ziga xos burch va vazifalar yuklangan. Oilada er va xotinning o'zaro bir-biriga nisbatan haq-huquqlari, mas'uliyat va majburiyatlari ham belgilab berilgan. Bu haqda Qur'onning bir qator suralarida oyatlar keltiriladi: "Erkaklar xotinlar ustidan (oila boshlig'i sifatida doimiy) qoim turuvchilardir. Sababi – Alloh ularning ayrimlari (erkaklar)ni ayrimlari (ayollar)dan (ba'zi xususiyatlarda) ortiq qilgani va (erkaklar o'z oilasiga) o'z mol-mulkularidan sarf qilib turishlaridir" (Niso surasi, 34-oyat) [4:390]; "Va yaxshilik ila ularning burchlari muqobilida haqlari ham bordir" (Baqara surasi, 228-oyat) [3:398]. Agar er va xotin islom axkomlariga amal qilib yashasa, o'zaro burch va mas'uliyatini his qilsa, bunday oila baxt va saodat qasriga aylanadi. Xotinning er zimmasidagi haqqi erning o'ziga ham, moliga ham tegishlidir. Xotinning eri zimmasida mahr va nafaqa singari shaxsiy va moliyaviy haqlari bor. Ular quyidagilar:

1. Xotinning er zimmasidagi haqlaridan birinchisi er tomonidan unga yaxshi va adolatli muomala qilinishidir. Zero, Alloh taolo O'z Kitobida: "Ayollar bilan yaxshilik ila turmush kechiring. Agar ularni yoqtirmasangiz, shoyadki, Alloh siz yoqtirmagan narsada ko'plab yaxshiliklarni paydo qilsa!", deya amr etgan (Niso surasi, 19-oyat) [3:402]. Bu amr erning xotonga yaxshi muomalada bo'lishini, tabiatidagi ayrim noqisliklarga sabr qilishini, ba'zi xatolariga ko'z yumishini taqozo etadi. Shuningdek, ayolni tarbiyalash va unga dunyoyu oxiratda foydasi tegadigan narsalarni o'rgatib, ta'lim berishni ham nazarda tutadi. Nabiy sollallohu alayhi vasallamning bir hadislarida: "Mo'min er mo'mina xotindan nafratlanmasin, agar uning bir xulqini yomon ko'rsa, boshqa xulqi tufayli undan rozi bo'lib ketaveradi", deyiladi (Imom Muslim rivoyati). Ya'ni, er xotining ayrim xulq atvordagi kamchiligidan ig'azablansa, oilani buzish uchun shoshilmasligi, xotinini yomon ko'rib qolmasligi, balki uning yaxshi xususiyatlari haqida ko'proq o'ylab, shu bilan ayoliga muhabbatini oshirish usullarini o'ylab topishi va oilasini saqlab qolish choralarini ko'rish lozim. Shuningdek, er xotiniga mehribon bo'lishi, u bilan xushmuomala qilishi, birga ofiyatda hayot kechirishi, zulm etmasligi kerak. Bu bilan er Payg'ambarimiz sollallohu alayhi vasallamning hadislariga amal qilgan bo'ladi.

2. Ayolning eri zimmasidagi ikkinchi haqqi mahrdir. Alloh taolo Qur'oni karimda ularni ayollarning bu haqqiga rioya qilishga chaqirib: “Xotinlarga mahrlarini mamnunlik bilan beringiz” (Niso surasi, 4-oyat), deb amr etgan.

3. Er xotinning ozorini ko'tarishi, u g'azablanganida va jahli chiqqanida muloyim bo'lishi, uning xatolarini kechirishi kerak.

4. Erkak ayolining or-nomusini saqlashi kerak.

5. Er xotining oziq-ovqat va kiyim-bosh kabi ehtiyojlarini isrof etmay, yetarli ta'minlashi kerak. Er oilasiga sarflagan xarjlari uchun ajr va savobga erishadi. Imom Buxoriy va Muslimning “Sahih”larida bunday keltirilgan: “Sa'd ibn Abu Vaqqos roziyallohu anhuning rivoyat qilishicha, Payg'ambarimiz (S.A.V.) dedilar: ” Alloh taolo roziligini istab qilgan har qanday xarj uchun ajr olasan. Hatto xotining og'ziga solgan taoming uchun ham senga ajr bor». Alloh taolo Qur'oni karimda bunday marhamat qiladi: “Boy-badavlat kishi o'z boyligidan (ya'ni, o'z boyligiga yarashadigan tarzda) nafaqa bersin. Kimning rizqi tang qilingan (kambag'al) bo'lsa, u holda Alloh o'ziga ato etgan narsadan (o'z holiga yarasha) nafaqa bersin. Alloh hech bir jonga O'zi unga ato etgan narsadan boshqa narsani yuklamas. Alloh tanglik – kambag'allikdan so'ng engillik – boylukni ham paydo qilur” (Taloq surasi: 7-oyat) [2:559].

6. Er xotining iffatini saqlashi lozim. Xotinini haromdan himoya qilish erga vojibdir. Ayniqsa, bu vazifa oilaning tinchligi va mustahkamligiga ta'sir etadi.

7. Er xotinini yaxshi ko'rsa, juda hurmatlashi lozim, yomon ko'rsa, zulm qilmasligi kerak. Istasa, chidab yashasin yo yaxshilikcha ajrashsin.

Erning ham o'z xotini oldiga shar'iy haq-huquqlari belgilangan. Zero, oilaning davomiyligi er-xotinning bir-biridan roziligi va haqlarini ado etishiga bog'liq. Erning xotin zimmasidagi eng muhim haqlari quyidagilar:

1. Xotinning er oldidagi eng birinchi burchi yoxud erning o'z ayolidagi eng birinchi haqqi – bu ayol kishining eriga hurmatli va itoatkor bo'lishidir.

2. Erning ayol ustidagi bu haqqi, ya'ni ayol kishi muboh ishlarda eriga itoat qilishi doirasiga ayol kishi erining ruxsatisiz nafl ro'za tutmasligi, uning ruxsatisiz nafl haj qilmasligi, unga aytmasdan uydan chiqmasligi, uning roziligisiz uydagi narsalardan birovlariga sadaqa va ehson qilmasligi ham kiradi.

3. Ayol kishi asosiy vaqtini farzand tarbiyasi bilan o'tkazishi lozim. Nabiy sollallohu alayhi vasallam: “Barchangiz rahbardsiz va barchangiz qo'l ostingizdagilardan so'ralursiz. Amir rahbardir. Er kishi o'z oilasiga rahbardir, ayol kishi erining uyida va uning farzandlariga rahbardir”, deydilar [4:358].

4. Xotin erining haqqini hurmat qilishi kerak. Chunki zimmasidagi erining haqqi kattadir. Abu Hurayra roziyallohu anhudan rivoyat qilingan hadisi sharifda Rasululloh sollallohu alayhi vasallam bunday marhamat qilganlar: “Ayol kishi uchun eri borida uning iznisiz uyiga begona erkakni kiritishi halol bo'lmaydi” (Imom Buxoriy, Muslim rivoyat qilgan).

5. Xotin kishi Alloh taolo bergan nasibaga rozi bo'lishi, eriga injiqlik qilmasligi kerak. Xotin kishi nochorligi uchun g'azablanmasligi va oh-voh urmasligi lozim. Balki xushnudlik va qanoat libosini kiyib, erining rizq topishdagi mashaqqatlarini qadrlashi, harom kasbga o'tishidan qo'rqib, undan hojatdan ortig'ini talab qilmasligi lozim. Aksincha, erini ham qanoatga undab, harom yo'llardan ogohlantirishi zarur. Momolarimiz ularni kuzatayotib bunday derdi: «Harom kasbdan saqlaning! Biz ochlik va qiyinchilikka chidaymiz, ammo do'zax oloviga chiday olmaymiz».

Ayol kishi erining tuyg'ularini hurmat qilishi, u yoqirmaydigan yoki unga ozor beradigan ishlardan yiroq bo'lishi va erining moliyaviy sharoitini hisobga olishi, erining uydan tashqaridagi mas'uliyatini qadrlab, uyga kech kelishidan bezovta bo'lmasligi yoki bu borada eriga bosim o'tkazmasligi lozim. Shuningdek, eri toqat qilolmaydigan darajada pul talab qilmasligi kerak. Ba'zi ayollar nuqul boshqa oilalarda erning xotiniga sarflagan narsalarini misol qilib, eridan xuddi shunday ta'minot talab qiladi. Ayol kishi erini qadrlasa, unga minnatdorlik tuyg'ularini o'zining

muomalasi va xatti-harakatlari bilan izhor qilsa, Alloh unday ayoldan rozi bo'ladi.

6.Xotin erining do'stiga notanishdek bo'lishi lozim. Eri uyida bo'lmaganida, uning do'sti eshik qoqsa, u bilan so'zlashmasin. Aks holda, bu rashk va janjalga sabab bo'lishi mumkin.

7.Xotin go'zalligi bilan eriga faxrlanmasligi, eri xunuk bo'lsa, yomon ko'rmasligi, agar boy bo'lsa, moli bilan g'ururlanmasligi kerak. Erning qarindoshlarini hurmat qilishi va qadrlashi lozim.

8.Xotin farzandlarini ham hurmat qilishi, ularni urishib, la'natlashdan tiyilishi lozim. Bu farzand tarbiyasi va ruhiyatiga salbiy ta'sir ko'rsatadi.

Quyida oila haqidagi hadislardan namunalar keltiramiz:

«Tangri nazdida bandalarning eng yaxshisi o'z ahli-ayoliga foydasi ko'p tegadigan kishidir» /18-hadis/ ,

«Odamlar ichida xotin kishiga nisbatan haqlirog'i uning eridir. Erkak kishiga nisbatan odamlarning haqlirogi-bu uning onasidir» /34-hadis/; «Farzandlaringizni izzat-ikrom qilish bilan birga axloq- odobini ham yaxshilangiz» /38-hadis/;

«Qachonki er o'z xotiniga va xotin o'z eriga qarashsa, Tangri ham ularga rahmat nazari bilan qaraydi, bordi-yu kaftini kaftiga qo'ysa, barmoqlari orasidan gunohlari duv-duv to'kiladi» /44-hadis/;

«Sizlarning bar biringiz bamisoli cho'pondirsizlar va o'z qo'l ostingizdagilarga mas'uldirsizlar, Podshoh o'z fuqarolariga, er o'z ahli ayoliga, xotin erining uyiga, xodim o'z xojasi moliga, farzand o'z otasi mulkiga mas'uldir. Demak har birlaringiz mas'uldirsizlar» /116-hadis/;

«Hech bir ota o'z farzandiga xulqu odobdan buyukroq meros berolmaydi /136-hadis/. [6:16]

Xulosa o'rnida aytish mumkinki, diniy manbalarda oilaning naqadar muqaddas ekanligi, erkak va ayolning oiladagi burchi va majburiyatlari, ota-onaning bola oldidagi vazifalari hamda farzandning ota-onasi oldidagi burchlari, er-xotinning o'zaro hurmat va ehtiromi muqaddas qadriyatlar sifatida qaralgan. Bu g'oyalarning nikoh yoshidagi yigit va qizlarga singdirilishi oilalarning mustahkamligi hamda ofiyati uchun asos bo'lib xizmat qiladi.

FOYDALANILGAN ADABIYOTLAR RO'YHATI

1. Abdurauf Fitrat. Oila yoki oila boshqarish tartiblari. –T.: Ma'naviyat, 2000.
2. Qur'oni Karim ma'nolarining tarjima va tafsiri. –T.: Toshkent Islom universiteti, 2004.
3. Burxonuddin Marg'inoniy. Hidoya, I-jild, Nikoh kitobi: –T.: Adolat, 2002.
4. Islom odoblari ensiklopediyasi. –T.: Hilol-Nashr, 2019.
5. <https://hidoyat.uz/49437>
6. G'.Shoumarov va boshqalar. Oila psixologiyasi T;Sharq-2008

TURMUSH QURISHGA NISBATAN IJTIMOIIY FOBIYA FENOMENINING IJTIMOIIY PSIXOLOGIYADA TADQIQ ETILISHI

Nasrullayeva Asolat Abdumalik qizi

*“Oila va gender” ilmiy-tadqiqot instituti 19.00.05 -Ijtimoiy psixologiya. Etnopsixologiya
ixtisosligi 2-bosqich tayanch doktoranti (PhD)*

<https://doi.org/10.53885/edinres.2024.02.1.066>

Annotatsiya: Yetarli darajada moslashuvchanlikka ega bo‘lgan oila tashqi ko‘rinishini o‘zgartirib, bir vaqtning o‘zida innovatsiyalarni uyg‘un qabul qilish uchun resurslarni sotib olish bilan birga, o‘ziga xos funksiyalarni saqlab turishga qodir. Qanday bo‘lmasin, savol hozircha ochiq qolmoqda, bu bizga nikoh va oila sohasidagi risklar va yangi imkoniyatlar haqida gapirishga imkon beradi, bu munosabatlar sohasining o‘zgarish va o‘zgaruvchan tomonlarini ochib beradi. Maqolada turmush qurishga nisbatan ijtimoiy fobiya fenomenining ijtimoiy-psixologik jihatidan tadqiq etilishiga bag‘ishlangan qiyosiy adabiyotlar tahlili bayon etiladi.

Kalit so‘zlar: oila qurish motivi, yoshlar; ijtimoiy fobiya, maskulinlik, femininlik, androgoniya, ijtimoiy tasavvur, ijtimoiy ustanovka, turmush yoshi.

ИССЛЕДОВАНИЕ ФЕНОМЕНА СОЦИАЛЬНОЙ ФОБИИ В СВЯЗИ С БРАКОМ В СОЦИАЛЬНОЙ ПСИХОЛОГИИ

Насруллаева Асолат Абдумаликовна

Научно-исследовательский институт «Семья и гендер»

*19.00.05-Социальная психология. Базовый докторант (PhD) фазы 2 по
специальности этнопсихология*

Аннотация: Обладая достаточной степенью гибкости, семья, меняя свой облик, способна сохранять специфичные функции, обретая одновременно ресурсы для гармоничного принятия инноваций. В любом случае вопрос пока остается открытым, позволяя говорить как о рисках, так и новых возможностях в сфере брака и семьи, раскрывая как инвариантные, так и вариативные стороны этой сферы отношений. В статье описан анализ сравнительной литературы, посвященной социально-психологическому изучению феномена социофобии в отношении брака.

Ключевые слова: мотив построения семьи, молодость, социофобия, мужественность, женственность, андрогония, социальное воображение, социальный институт, брачный возраст.

RESEARCH OF THE PHENOMENON OF SOCIAL PHOBIA IN RELATION TO MARRIAGE IN SOCIAL PSYCHOLOGY

Nasrullayeva Asolat Abdumalik qizi

Research institute” family and gender»

*19.00.05 - Social Psychology. Ethnopsychology specialism Phase 2 Foundation doctoral
student (PhD)*

Abstract: A family with sufficient flexibility is able to change its appearance and maintain its original functions while simultaneously acquiring resources to accommodate innovations. In any case, the question remains open for now, which allows us to talk about risks and new opportunities in the field of marriage and family, which reveals the fixed and changing aspects of the field of relationships. The article describes the analysis of comparative literature devoted to

the socio-psychological study of the phenomenon of social phobia in relation to marriage.

Key words: family building motive, young people, social phobia, masculinity, femininity, androgyny, social imagination, social institution, marriage age.

Kirish (Introduction). Zamonaviy globallashuv sharoitida jamiyat hayotining barcha jabhalarida jiddiy transformatsiyalar ro'y berishi an'anaviy oila va nikohda o'zgarishlarga olib kelmoqda. Oila muammosini o'rganishning ahamiyati oilaning turmush tarzi va uning funksiyalarining zamonaviy ijtimoiy ehtiyojlarga mos kelishini (yoki nomuvofiqligini) aniqlash zarur bo'lganda namoyon bo'ladi. I.V.Grebennikov ta'kidlaganidek, oilaviy muammolar uning funksiyalari amalga oshirilmaganda yoki yomon amalga oshirilganda paydo bo'ladi. Buni sotsiologik, statistik va jurnalistik materiallar tasdiqlaydi. An'anaviy jamiyatdan zamonaviy axborot jamiyatiga o'tish oilaning ijtimoiy instituti funksiyalarining o'zgarishiga olib keldi, bu butun jamiyatga ham, shaxsga ham ta'sir ko'rsatdi. Jamiyatda hukmron bo'lgan deyarli barcha hayotiy g'oyalar, ustuvorliklar tizimi, ratsionallik turi va shaxsiyatning ruhiy tuzilishi o'zgaradi [1].

Erkinlik darajasining oshishi, ta'limning ahamiyati va shaxsiy o'zini o'zi anglash bilan bog'liq tendensiyalar zamonaviy jamiyatdagi ijtimoiy-madaniy o'zgarishlarga yordam beradi. Ijtimoiy tabaqalanishning kuchayishi va ijtimoiy keskinlikning kuchayishi oila muammolarining paydo bo'lishiga yordam beradi. Oila shaxsni birlashtiruvchi markazdir. Inson uchun oila hissiy aloqa, tan olish va o'zini o'zi anglash ehtiyojlarini qondirish sohasi bo'lib qoladi. Shu sababli, oilaning rivojlanishi va o'zgarishi bilan oilaviy qadriyatlarining ijtimoiy va shaxsiy ahamiyati saqlanib qoladi. Zamonaviy jamiyatda oilaviy qadriyatlar yo'nalishidagi o'zgarishlar, birinchi navbatda, bir sivilizatsiya turidan ikkinchisiga o'tish bilan bog'liq global tendensiyalar bilan belgilanadi. Ikkinchidan, oilaviy qadriyatlar yo'nalishlarining o'zgarishi asosiy ijtimoiy institutlar va umuman ijtimoiy tashkilotdagi chuqur va sifatli o'zgarishlar bilan bog'liq [2].

Shunday qilib, zamonaviy jamiyatda oilada sodir bo'layotgan o'zgarishlar nuqtayi nazaridan turmush qurishda ijtimoiy fobiyalar muammosini o'rganish alohida ahamiyatga ega. Ushbu muammoni shakllantirish butun oila institutining qadriyatlar tizimini, shuningdek, yoshlarni oilaviy hayotga tayyorlashda kerak bo'ladigan psixologik indikatorlarni shakllantirish mexanizmlarini tushunishga yordam beradi. Shunday qilib, zamonaviy oilada qarindoshlik ijtimoiy-iqtisodiy faoliyatdan uzoqlashib, shaxsning iqtisodiy ehtiyojlariga ustuvor ahamiyat beradi.

Metodlar (Methods). Ijtimoiy fobiya hodisalari bilan bog'liq holatlar XIX -asrning o'rtalaridan boshlab psixiatriya adabiyotida qayd etilgan. N.Duboux, P.Janet, P.Hartenberg, E.Kraepelm, R. Janet, V.Yastrebov kabi olimlar odamlar doirasidagi axloqiy pozitsiyadan tashvish paydo bo'lishiga olib keladigan jamoat harakatlari orqali qo'rqishdan kelib chiqadigan fobiyalarni o'rgangan. Xorijiy izlanishlardan ko'rishimiz mumkinki ijtimoiy fobiya tushunchasiga, fobiyaning qanday nomoyon bo'lishi va fobiyaning kelib chiqish sabablariga tobora qiziqish uyg'ondi va xorijda bir qator olimlar tomonidan fobiya tushunchasiga izoh berib o'tildi. Eng yirik etimolog-slavyan M.Fasmerning fikriga ko'ra, «fobiya» so'zi dastlab «qo'rquv» ya'ni «biror narsadan qo'rqish ma'nosini anglatadi» degan fikrni bildirib o'tdi [3].

Fobiyalarning birinchi klinik tavsiflari qadimgi mualliflarda, xususan, Gippokrat tomonidan fobiyaga quydagicha fikr bildirgan, uning fikricha balandlik qo'rquidan aziyat chekkan bemorni tasvirlagan, adabiyotda fobiya tushunchasi obsessiyaning bir qismi sifatida tasvirlangan. Obsessiya tushunchasini birinchi bo'lib, XVII-asrda Feleks Plater bergan. Obsessiya (lot. obsessio - «qamal», «o'rab olish») - vaqti-vaqti bilan, cheksiz vaqt oralig'ida, odamda paydo bo'ladigan obsessiv, istalmagan ixtiyoriy fikrlar yoki g'oyalar sindromi. Biror kishi bunday fikrlarga bog'lanishi mumkin; ular salbiy his-tuyg'ularni yoki qayg'ularni keltirib chiqaradi va bunday fikrlardan qutulish yoki boshqarish qiyin. Tabiatan obsessiv bo'lgan o'limdan qo'rqish E.Berton asarida o'rganilgan. K.P.Moritz bemorning apopleksiya bilan kasal bo'lib qolishdan qo'rqishdan azob chekayotgan klinik holatni nashr etdi [4].

Apopleksiya bu (yun. Apoplezzo zarb bilan shikast yetkazish) bosh miyaga qon quyilishi

natijasida bemorning tez xushdan ketib, yiqilishi bilan davom etadigan kasallik holati. Pinel ishlarida ruhiy kasalliklarning 5 guruhini, shu jumladan «deliryumsiz maniya» ni ajratadi, bu fobik holatlarga o'xshash dib tavsiflaydi. Pinelning shogirdi E.Esquirol «shubha kasalligi» (folie de doute) ni ajratib ko'rsatdi, u «monomania» atamasini kiritdi. Bu konsepsiya, boshqa narsalar qatorida, turli xil obsessiv holatlarni, shuningdek, fobiyalarni o'z ichiga olgan, ularni muntazam ravishda o'rganishga harakat qilingan. Ijtimoiy vaziyatlardan qochish bilan bog'liq ruhiy buzilishning tavsifi «ereutofobiya» atamasi J.Kasper tomonidan taklif qilingan, shunga o'xshash holat H.Duboux tomonidan tekshirilgan [5].

Odamlar oldida qizarib ketishdan qo'rqib, ular bilan muloqot qilishdan qochgan 21 yoshli yigitning voqea tarixi keltirilgan. Rus adabiyotida obsesyonlar birinchi marta I.M.Balinskiyning asarlarida qayd etilgan u «majburiy holatlar» atamasini taklif qildi. Uning fikricha, bu davlatlar uchun umumiy narsa «ongni begonalashtirish» edi. K.Vestfal birinchi marta obsesyonlar guruhidan fobiyalarni bir qator fenomenologik farqlar mavjudligi sababli ajratib ko'rsatdi, ularning klinik ko'rinishi va dinamikasini har tomonlama tahlil qildi, rivojlanish, kuchayish tendensiyasini aniqladi. U birinchi marta yunoncha «kvadratlardan qo'rqish» so'zma-so'z tarjima qilingan «agorafobiya» atamasini taklif qildi, kengroq ma'noda jamoat joylarida bo'lish qo'rquvi. 19-asrda obsesyonlar va fobiyalar asosan B.Morel tomonidan «degeneratsiya ta'limoti» doirasida tahlil qilindi, unga ko'ra har bir keyingi avlodda aqliy va fobiyalarning barqaror o'sishi kuzatiladi. jismoniy og'riqli ko'rinishlar kuzatiladi. B.Morel fobiyalarni his-tuyg'ularning buzilishi deb hisoblagan va ularni «emotiv aldanishlar» deb atagan [6].

P.B.Gannushkin va S.A.Suxanov fobiyalar asosan tashvishli va shubhali belgilarga ega bo'lgan odamlarda rivojlanadi, deb hisoblagan. Ularning fikriga ko'ra, astenik va shizoid psixopatiyasi bo'lgan bemorlarda o'ta og'ir ruhiy travma obsesyonlar va fobiyalar ham rivojlanishi mumkin.

Z.Freyd qo'rquv holatlarining tasnifini taklif qildi, unda quyidagi shakllardan iborat.

- 1) «erkin qo'rquv» (tashvish) - o'ziga xos mazmundan mahrum bo'lgan ma'nosiz qo'rquv;
- 2) qo'rquv - qandaydir xavfni kutish holati;
- 3) qo'rquv - muayyan ob'ektdan qo'rqish
- 4) fobiya - muayyan ob'ekt yoki hodisadan yengib bo'lmaydigan obsessiv qo'rquv.

Z.Freydning fikriga ko'ra, fobiyalarning paydo bo'lishining asosi, bolalik davrida olingan psixologik jarohatlardir. (Ego) tomonidan psixologik himoya tufayli ongsiz impulslarni (Id) amalga oshira olmaslik fobiyalarning paydo bo'lishiga olib keladi. Z.Freyd fobiyalar qulay sharoitlarda yo'qolishi va yomonlashishi va rivojlanishi mumkinligini ta'kidlab o'tgan. Psixoanalizning yana bir vakili A.Adler fobiyalar bolalik davridagi pastlik kompleksi natijasida paydo bo'ladi, deb hisoblagan. U fobiyalarning paydo bo'lishida yetakchi rol ni oila ichidagi munosabatlarga yuklagan. Neofreydizm vakillari (K.Xorni, H.S.Sallivan,) fobiyalarning sababi ona va bola o'rtasidagi noto'g'ri munosabatda, xususan, onalik mehri va mehrining yo'qligida deb hisoblashgan [7].

I.P.Pavlov fobiya to'g'risida boshqacha fikrda edi. U fobiyalarni patologik passiv-mudofaa reaksiyalari deb hisoblagan. Ushbu reaksiyalarning kuchayishi natijada fobiyaga moyillikning kuchayishini aytib o'tgan. Pavlovning so'zlariga ko'ra, shartsiz reflekslarning o'zaro ta'siri paytida yuzaga kelishi mumkin, bunda unga qo'zg'alishning nurlanishi tufayli passiv himoya refleksi kuchayadi yoki boshqa shartsiz refleksdan ijobiy induksiya. M.M.Asatiani fobiyalar patologik shartli refleksli bog'lanish mexanizmiga asoslanadi, bu juda barqaror bo'lib, bu o'z navbatida qo'zg'alish jarayonlarining inertsiyasining natijasidir. Bixeviorizm vakillari ham xuddi shunday g'oyalarga amal qilishgan (J.Wolpe, J.Uotson) fobiyalar shartsiz qo'zg'atuvchi bilan birgalikda shartli neytral qo'zg'atuvchiga patologik tashvishli reaksiyani aniqlash natijasida rivojlanadi, deb hisobladi. Noxush vaziyatdan fobik qochish yengillik tuyg'usini keltirib chiqaradi va bunday xatti-harakatlarning yanada mustahkamlanishiga olib keladi.

Ivanov-Smolenskiy obsessiv holatlar bir-biridan unchalik farq qilmaydigan 2 guruhga bo'lingan deb hisoblagan. Birinchisiga u qo'zg'alishning obsessiv hodisalarini kiritgan, bu esa o'z

navbatida intellektual sohadagi buzilishlarga (obsessiv qo'rquvlar, g'oyalar va boshqalar), hissiy sohaga (obsessiv qo'rquvlar) va harakat sohasiga (obsessiv harakatlar) bo'lingan.

Natijalar (Results). Nikoh munosabatlari sohasi zamonaviy jamiyatning o'zgarish jarayonlari tomonidan sezilarli bosim ostida bo'lgani uchun ham o'z dolzarbligini yo'qotmagan. Turli mamlakatlardan kelgan psixologlar va sotsiologlar ro'yxatga olinmagan nikoh va nikohdan tashqari tug'ilishning tobora ommalashib borayotganini, bir jinsli nikohlar va yolg'iz yashash madaniyatining tarqalishini, gender rollarining yemirilishi va tug'ilish darajasining pasayishini o'rganishmoqda [2]. Ta'lim darajasi oshgani sayin turmush qurish istagining kamayish tendensiyasi ko'proq ayollarda kuzatilmoqda [1]. Tadqiqotlarga ko'ra, 18 yoshdan 34 yoshgacha bo'lgan yoshlarning 12,5 foizi hayotlari davomida romantik sherik bo'lmaganligini tan olishadi [8]. Nikoh va ishqiy munosabatlar muammolari mahalliy va xorijiy fanlarda juda chuqur o'rganilgan, ammo ko'pgina tadqiqotlar obyekti talabalardir.

Oilaning rol tuzilmasi haqidagi tasavvurdagi o'zgarishlar yoshlarning nikoh haqidagi ijtimoiy g'oyalarini shakllantirishda muhim rol o'ynaydi [3]. Yosh oilalarni o'rganishda tadqiqotchilar ijtimoiy-rol blokiga e'tibor berishadi, sheriklar uchun oilaviy hayotning muayyan sohalari: jinsiy, ota-onalik va tarbiyaviy, maishiy, ijtimoiy faollik, hissiy va psixoterapevtik, umumiy manfaatlar muhimligini aniqlaydilar. Xususan, 18-25 yoshdagi o'quvchi qizlar turmush o'rtog'i bilan hissiy aloqaga ko'proq e'tibor qaratgan bo'lsa, o'sha yoshdagi erkak talabalar ijtimoiy faollikka, oilani moddiy qo'llab-quvvatlashga, ota-onalik va tarbiyaviy funksiyalarni amalga oshirishga ko'proq e'tibor qaratayotgani aniqlandi [8].

Muhokama (Discussion). Erkaklik va ayollik o'zgarishi tendensiyalari o'rganilib, erkak va ayol jinsi rollarining qutblanishini zaiflashtirish tendensiyasi aniqlandi. Ideal ayol an'anaviy "ayollik" fazilatlaridan (g'amxo'rlik, tejamkorlik, kamtarlik) tashqari, jamoat ongida "erkak" fazilatlarini egallashni boshlaydi: energiya, tadbirkorlik, mustaqillik, muvaffaqiyatga erishish qobiliyati [9]. Shu bilan birga, nikohni va bolalar tug'ilishini kechiktirish tendensiyasi talabalikdan keyingi yoshlarga bo'lgan qiziqishni belgilaydi, chunki aynan shu yoshda sherik tanlash, oilaning shakllanishi va turmush o'rtog'i haqidagi o'zlarining ijtimoiy g'oyalari va haqiqat o'rtasidagi ziddiyatga yoshlar duch kelishi mumkin.

J.K.Abrikning fikricha, ijtimoiy vakilliklarning o'zagi asosiy me'yorlar va qadriyatlar bilan bog'liq bo'lgan ijtimoiy vakillikning semantik mohiyatini, shuningdek, guruhning jamoaviy xotirasini belgilovchi yetarlicha barqaror shakllanishdir. Tadqiqotning nazariy asosi S.Moskovichning ijtimoiy tasvirlar nazariyasi bo'lib, V.Shtraus va N.Xou tomonidan ishlab chiqilgan avlodlarning davrlanishi va E.Shamis va E.Nikonov tomonidan rus madaniy-tarixiy voqeligiga moslashtirilgan. Bir avlodga mansublik umumiyliги bilan belgilanadi: a) tarixiy davr; b) e'tiqod va xulq-atvor shakllari; v) avlod vakillarining tengdoshlari bilan o'rtoqlashgan tajribalari asosida shakllangan avlodga mansublik hissi. Ijtimoiy psixologiya doirasidagi avlodlar nazariyasi munozaralarni keltirib chiqaradi. Ba'zi mualliflar undan foydalanishni yetarli darajada to'g'ri deb hisoblamaydilar, boshqalari alohida hodisalarni avlodlar nuqtayi nazaridan katta ijtimoiy guruhlar sifatida o'rganish maqsadga muvofiqligini tan olib, "avlodlar keyingi avlodlarga sifat jihatidan ta'sir ko'rsatadigan jamoaviy subyekt sifatida harakat qilishlari mumkin" deb ta'kidlaydilar. Oilaviy an'analar davomiyligini buzish, o'tmishdagi avlodlar tajribasini o'tkazishdagi qiyinchiliklar, yangi rol stereotiplarini joriy etish va moda nikoh tendensiyalarini targ'ib qilish oila tizimining yaxlitligini, shu jumladan uning modelini qurish darajasida asta-sekin buzmoqda. Bu jarayonda ayniqsa yosh avlod ishtirok etadi, chunki u har qanday ijtimoiy o'zgarishlarga eng sezgir. Nikoh-oila munosabatlari sohasidagi yangi o'zgarishlarni ushbu bosqichda baholash qiyin bo'lganligi sababli, oqibatlar keyinroq paydo bo'ladi, ammo baribir jamiyat a'zolarining oilaviy farovonligiga jiddiy tahdid mavjudligini taxmin qilish mumkin. zamonaviy yoshlarning qadriyatlar tizimida ushbu munosabatlar sohasining ustuvorligini yo'qotish tendensiyalari shakllangan munosabatlar nikoh va oila haqidagi an'anaviy g'oyalarni, ularning har bir inson hayotidagi rolini qadrsizlantiradigan tegishli xatti-harakatlar shakllarini tabiiy ravishda qo'zg'atadi.

Xulosa (Conclusion). Asosiy resurs nikoh uchun noadekvat sabablarga ko‘ra yoshlar o‘rtasida turmush qurish uchun maqbul motivatsiyaning ustunligini o‘z ichiga olishi kerak. Jinsdan qat’iy nazar, o‘spirinlik davrida turmush qurishning asosiy sabablari “sevgi” va “ma’naviy yaqinlik” dir. Shu bilan birga, kelajakdagi oilaviy munosabatlarning moddiy komponenti o‘g‘il bolalarga qaraganda qizlarni ko‘proq qiziqtiradi.

Kelajakdagi turmush o‘rtog‘ining shaxsiy xususiyatlariga alohida talablar qo‘yiladi. Umuman olganda, yoshlar sherikning androgen xususiyatlarini afzal ko‘rishlariga qaramay, qizlar hali ham o‘z turmush o‘rtog‘ida erkaklik xususiyatlarining ustunligiga intilishadi, o‘g‘il bolalar esa turmush o‘rtog‘ida ham erkak, ham ayollik xususiyatlarini namoyon etishga tayyor. O‘z navbatida, erkaklik elementlariga ega bo‘lgan bunday androgen yo‘nalishi yoshlar uchun nikoh va oilaviy munosabatlarning hozirgi paytda mashhur bo‘lgan tenglik modelini amalga oshirish uchun asos bo‘lib xizmat qilishi mumkin.

Foydalanilgan adabiyotlar ro‘yxati (References):

Емельянова Т.П., Шмидт Д.А. Партнерские отношения в браке: репрезентации двух поколений // Вестник РГГУ. Серия «Психология. Педагогика. Образование». 2019. № 4. С. 63—79. DOI:10.28995/2073-6398-2019-4-63-79

Емельянова Т.П., Шмидт Д.А. Романтические отношения и брак в социальных представлениях поколений миллениалов и бэби-бумеров // Вестник Московского государственного областного университета.

Орлова И.Н., Донцов Д.А. О социально-психологической готовности современной российской студенческой молодежи к браку и созданию семьи // Социальная психология и общество. 2012. № 3. С. 58—71.

Панфилова Ю.М. Определение направленности во взаимодействии с партнером в незарегистрированном браке // Известия Иркутского государственного университета. Серия: Психология. 2020. Т. 32. С. 31—43. DOI:10.26516/2304-1226.2020.32.31.

Пищик В.И. Поколения: социально-психологический анализ ментальности // Социальная психология и общество. 2011. № 2. С. 80—88.

Солдатова Е.Л. Семейные ценности как основа межпоколенной коммуникации // Семья и современный социум. Серия: семья и дети в современном мире / Под ред. В.Л. Ситникова, С.А. Бурковой, Э.Б. Дунаевской. СПб.: «Социально-гуманитарное знание», 2017. С. 104—109.

Сорокина Т.Ю. Особенности брачно-семейных установок студенческой молодежи: дисс. ... канд. психол. наук. Самара, 2007. 240 с.

Abrie J.-Cl. La notion de noyau central: bilans et perspectives actuelles. Actes de la Cinquième conférence internationale sur les représentations sociales. Montréal, 2000. P. 87—88.

TALABALAR OILALARINING BOSHQARUV TIZIMIGA TA'SIR ETISHINI IJTIMOIY-PSIXOLOGIK TADQIQ ETISH

Ro'ziqulova Amina Totliboevna

Navoiy davlat pedagogika instituti dotsenti, (PhD) <https://orcid.org/0009-0004-9179-7330>

<https://doi.org/10.53885/edinres.2024.02.1.067>

ANNOTATSIYA: *Ushbu maqolada muallif zamonaviy oilalarni o'rganishni o'ziga xosligi va dolzarbligini tahlil asosida keltiradi va oila muammolalarni dolzard qiralariga alohida e'tibor qaratgan. Bundan tashqai ushbu toifadagi oilalardagi ijtimoiy-psixologik muhit ham hozirgi zamon ilmiy doirasida amalga oshirilayotgan tadqiqot ishlari asosida tadqiq etilgan. Maqola Psixologiya yo'nalishidagi Magistrlar amalliy psixologlar va mutaxassislar uchun qiziqarli buladi.*

Kalit so'zlar: jamiyat, qadriyatlar, oila, nikoh, qonun, rivojlanish.

СОЦИАЛЬНО-ПСИХОЛОГИЧЕСКОЕ ИССЛЕДОВАНИЕ ВЛИЯНИЯ СТУДЕНЧЕСКИХ СЕМЕЙ НА АДМИНИСТРАТИВНУЮ СИСТЕМУ

Розикулова Амина Тотлибоевна

доцент навоийского государственного педагогического института, (PhD)

АННОТАЦИЯ: *В данной статье автор анализирует своеобразие и актуальность исследования современной семьи и уделяет особое внимание семейным проблемам. Кроме того, на основе современных научных исследований исследована и социально-психологическая среда в этой категории семей. Статья «Магистры психологии» будет интересна практикующим психологам и специалистам.*

Ключевые слова: общество, ценности, семья, брак, право, развитие.

SOCIO-PSYCHOLOGICAL RESEARCH OF THE INFLUENCE OF STUDENT FAMILIES ON THE ADMINISTRATIVE SYSTEM

Rozikulova Amina Totliboevna

associate professor of Navoi State Pedagogical Institute. (PhD)

ABSTRACT: *In this article, the author analyzes the originality and relevance of the study of modern families and pays special attention to family problems. In addition, the socio-psychological environment in this category of families has also been researched based on current scientific research. The article Masters in Psychology will be of interest to practicing psychologists and professionals.*

Key words: society, values, family, marriage, law, development.

KIRISH. Barkamol avlodni tarbiyalash insoniyatning eng yorqin orzusi bo'lib kelgan. Kelajak avlod haqida qayg'urish sog'lom, barkamol, komil insonni tarbiyalab, voyaga etkazish, o'zbek xalqining milliy xususiyatlaridan biridir. Aynan mustaqillik sharofati bilan milliy qadriyatlar, an'analarning tiklanishi ajdodlarga nisbatan hurmat hissini shakllantirish bilan bir qatorda o'sib kelayotgan yosh avlodni ta'lim-tarbiyasida milliy ruhiyatning o'rni beqiyos ekanini ko'rsatib berdi.[1,296]

O'zbek xalqning eng yaxshi kunlaridan biri tuy o'tkaziladigan kunlar xisoblanadi[5,45] Ushbu ijtimoiy ustanokani asosini nima tashkil etadi. Bu g'oyani o'zgarishi va qadriyatini pasayishini sababi nimada ekanligini anglash muhim vazifa sanaladi. Ayni damda ajrimlarni soni shuni taqidlaydiki nikox munosabatlariga yoshlarning qarashi o'zgarib kelmoqda. Ayniqsa o'spirin

qizlarda ushbu g'oya aniq shaklanib qolishi va ko'zga tashlanishi mumkin. Jumladan Instagram va Tellegramm kanallarini tahlil qilish natijasida shuni aniqladikki 15 -18 yoshli o'spirin va katta o'smir qizlarda nikohga nisbatdan salbiy qarash mavjud. Buni sababi nimada ekanligini aniqlashimiz lozim. Nikoh va oila tushunchalariga to'xtalib o'tamiz.

“Nikoh” so‘zning o‘zbek tilida ikki xil lug‘aviy ma‘nosi bor. Azaldan Osiyoda nikohning diniy mamunga ega bulganligi aniq. Nikoh islomga xos diniy shakli. Uni asosini Shariatda bo‘lgan shart sharoilar va qoidalar ustun bo‘lgan. Nikohni asosiy maqsadi erkak va ayollar o‘rtasidagi munosabatlarga tartib o‘rnatish va turli hil noxush va madaniyatga zid bo‘lgan o‘zgarishlarni bartaraf etishdir. Nikoh (arab-uylanish, er-xotinning qovushishi) er-xotinlikni shariat yo‘li bilan rasmiylashtirish marosimi va shu marosimda domulla tomonidan o‘qiladigan shartnoma.[2,38] Shariat oilaviy munosabatlarni tartibga soladi va nikohga birinchi navbatda ikki tomonning majburiyati va huquqlariga asoslangan shartnoma sifatida qaraydi.[4, 139-140] Sho‘ro paytidan boshlab nikohni yangicha kurinishi ya‘ni dunyoviy mazmunga ega bo‘lgan shakli kirib keldi.

METODLAR. МЕТОДЫ (Methods). Ushbu mavzu yuzasidan so‘z yuritilganda avvalo psixologiyaning umumiy va maxsus diagnostic tadqiqot metodlaridan foydalanamaiz. Bunda albatta oilaviy munosabatlarning shartnomaviy-normativ jihatlarini o‘rganish ham alohida ahamiyat kasb etadi. Dunyoviy ma‘nosiga ko‘ra, nikoh er xotinning o‘zaro roziligi bilan huquqiy jihatdan rasmiylashtirilgan oilaviy ittifoqi; er xotinlik.[3,38] Sobiq ittifoq paytida hozirgi kungacha turmush qurayotgan erkak va ayolning fuqarolik holati dalolatnomalarini yozish organida (FHDYo) ro‘yxatdan o‘tishni anglatadi. Shu kundan boshlab oila deb xisoblanadi.

Diniy jihatdan nikoh uqitilishi saqlanabi qolgan va ota bobolardan qolgan din va meros sifatida ma‘rosimlar yashirin bo‘lsa ham olib borilgan. Mustaqillik davrdan bolshlab erkak va ayollarni erkinligi, insoniy huquqlari inobadga olinganligini asoslovchi xujjat sifatida qabul qilinganligi uchun tanlash imkoniyati paydo buldi va shaxslar aro munosabatlar turli shaklda rivojlana boshladi.

ADABIYOTLAR TAHLILI. АНАЛИЗ ЛИТЕРАТУРЫ. (Literature analysis). Oila a‘zolari o‘rtasida sodir bo‘ladigan murakkab va serqirrali o‘zaro munosabatlar ko‘plab olimlar, shu jumladan, o‘zbekistonlik olimlar (M.Davletshin, G'.SHoumarov, E.G'oziev, B.Qodirov, X.Karimov, N.Sog'inov, F.Akramova, G.Yadgarova, M.Salaeva, D.Xoliqov va boshqalar) tomonidan o‘rganilgan. Ularda ko‘proq o‘zbek oilasiga xos urf-odatlar, udumlar, an‘analar nuqtai nazaridan oilaviy munosabatlarning etnopsixologik qirralari tadqiq etilgan. Lekin oila institutini ijtimoiy voqelik sifatida uning qonuniyatlarini tahlil etar ekanmiz, bu o‘rinda biz oilaviy o‘zaro munosabatlarga xos bo‘lgan munosabatlarning psixologik tabiatiga, kelib chiqishi va dinamikasiga e‘tiborni qaratgan ko‘plab tadqiqotlarda ilgari surilgan ma‘lumotlarni keltirishni joiz deb bildik. Shu nuqtai nazardan mazkur masala bo‘yicha talabalar oilaviy munosabatlari va ularning boshqaruvga ta‘siri umumiy fenomenologiyasi ijtimoiy-psixologik izlanishlar obyekt sifatida o‘rganilgan bir qator tadqiqotlar natijalariga murojaat qilamiz.[6,68]

Sobiq ittifoq huqumatini yangi kiritgan imkoniyatlarni tug‘ri talqin qilishda Jadidlarni katta hissasi qo‘shilgan. Jumladan Nikoh nafaqat erkak va ayollarni munosabatlarni o‘z ichiga kirishi, balkim oila muqqadasligini, ayniqsa bola tarbiyasidagi alohida o‘rni borligini anglashga va milliy qadriyat darajasiga olib chiqishga zamin yaratdi (A.Avloniy, Chulpon, Fitrat A.). Shu jumladan Fitrat oilaga nisbatdan qarashlariga asos qilib erkak,er,ota, ayol, rafiq, ona tushunchalarining mazmunini ularni shaxsiy xususiyatlariga e‘tibor bergan.Nikohni ittifoq deb atab undagi o‘ziga hosligini yoritib bergan: “nikoh –bu hayotda do‘st, baxt va baxtsizlikda sherik, g‘am-qayg‘u vaqtida xamd, xushnud damlarda bir birlariga yor bulishni istagan erkak va ayolning shaxsiy va ijtimoyi vazifalarni birgalikda bajarishlari lozim bo‘lgan ittifoqdir”. [11,28] Ushbu g‘oya nafaqat Oilani qadriyatlar sifatida, balkim oilani shaxs tarbiyalashidagi alohida o‘rnini belgilab bergan.

NATIJALAR. Mulohaza. РЕЗУЛЬТАТЫ. (Result and Discussion). Fuqaro sifatida o‘z shaxsini yaxshi tomonlarini yuzaga iqarishda oila ideallashtirilganligi aynan “Fozil insonlar shahri” da ham ifodalangan. Oila bu iddeallardan yiroq ekanligi ayollarni mavqei past bo‘lgan sharoitda Sobiq

ittifoq paytida ular rivojlanishiga zamin yaratiladi deb va'dalar va erkinliklar berilgan. Ta'lim olish huquqi, ijtimoiy hayotda ishlab maosh olish. Rahbarlik lavozimlarda eshtiroq etish, turmush o'rtog'ini tanlash kabi huqqlarni kirib kelishi uz uzidan ajrimlarni keltirib chiqishi aniq bulgan. Shuni oldini olgan holda Sobiq ittifoq davrda ajrimlarni qabul qilmasdan majburiy yashashga kuproq da'vad etilgan. "Nikoh er xotin o'rtasidagi tenglik va o'zaro xoxish asosida tuzilgan ahdu paymon bitimi, muxabbat va mehr bilan hayotda sherik bulish demakdir".[9,12] Bir tomondan bu g'oya ajrimlar sonini kupaytirar edi, chunki oila asosini tenglik va xoxish orasidagi nizo paydo bulishi, xoxish istaklar va majburiyatlar orasidagi nizolar tashkil eta boshladi. Nikox oilani saqlab qolish va Davlat tomondan boshqarishni asosiy yo'li bu davlat tomonidan nazoratni kuchaytirish bulgan. Nikoh jamiyat toondan tasdiqlangan nasl va jinslar o'rtasidagi munosabatlar shaklini o'zida ifoda etadi, ya'ni jinsiy aloqa va nasl qoldirishni tartiblashdir.

Mustaqillik paytidan poshlab Oila Kodeksi qayta kurilib chiqib fuqarolarning tanlash huqlari qaytarilib berilgan va nikoh ikki hil dinniy va dunyoviy mazmunga eganligi tastiqlanib kelingan.[8,46] Ushbu ikkilamchi holat ikkilanishga va qaror topishga, ma'suliyatni qay darajada o'zlashtirishga noaniqlik kiritadi va ajrimlarni sabab oqibatlarida alohida ahmayyatga egaligini isbotlaydi. Zamonaviy tushunchasiga kura Oila[7,313] bu:

Er –xotin birga yashovchi kishilar;

Er –xotin va ularning bolalari

Er –xotin va ularning bolalari va eng yaqin to'g'ishganlaridan iborat bo'lgan kishilar majmui;

Xonadon

Ijtimoiy psixologiyada oila bu kichik guruh. Ushbu guruh nikohga asoslangan bulib, uning a'zolari ro'zg'orining birligi, o'zaro yordami va ma'naviy mas'uliyati bilan bir biriga bog'langan. Sobiq ittifoq davrida Oila –jamiyat bulagi degan g'oyani asosiy maqsadi oilani boshqartirish va yagona partiyani xizmatiga buysuntirish edi: "Oila -jamiyatning bir bo'lagi (boshlang'ich guruhi) er xotin va qarindoshchilik aloqalari ittifoqi asosida tuzilgan shaxsiy hayotning muhim shakli". [10,7] Bu davrda oiladn ustun ravishda jamiyatchilik va shaxslarni erkinlarini inobadga olmaslik bilan ajralib tradi. Jumladan bir tomonlanma Oila bu qadriyat, lekin oddiy real hayotda oila bu shunchaki butun katta mexanizmni kichkina bo'lagi. Kadriyatsizlanishi oilani qashoqlashtirishga olib kelgan.

Ma'lumki ba'zi xollarda nohaq bulib Xalq dushmani deb ayblangan shaxs oila a'zolaridan o'z ota onasidan farzandidan voz kechilishi talab etilgan. Malum darajada qamoqqa tushgan inson farzandlari oliy ta'limli bulishga yo'l faqat bir holatda mumkin bular edi, kachonki oilasidan voz kechganida. Bunday holatlar oilaga bulgan bosim va oilali insonni zaif tomonlari barchaga ma'lum bulishidan qo'rqanlar esa oilada bulatgan zurikkishlarni yashirib kelishgan va shu tufayli jabrlanishgan.

Mustaqillik davrida oilani mustaxkamlashga va oilalardagi bulaetganmuammolar haqida oydin ochiq gapirishga sharoit yaratilgan. Bir tomondan oila uchun shart sharoitlarni yaratish ikkinchi tomondan muammolarni oydin muhokama etishga va maxallarda aniq va ravon hal qilishga imkoniyat aynan mustaqillik davriga tug'ri kelgan. Inson shaxs nafaqat resurs kabi qaralgan balkim, alohida qadriyat darajasiga etkazilgan. Ushbu qadriyat oila muhitida shakkilanar ekan avvalan bor oilaga imkoniyat qaratilishi lozim. Aynan shu davridagi kurilgan oilalar mustahkam deb bilamiz (1991 -2005 yil). Mustaqillik davri umumiy dunyodagi globalashuv va informaion texnologiya davriga tug'ri kelganligi ham rost. Kechagina mustaqqilikni ne'mati bulmish farzandlar voyaga etib ug'ayishdi zamonaviylashgan sari chet dunyolarga chiqish va tajriba almashish imkoni bo'ldi, yoshlarimiz aynan nafaqat chet eldan bilim, mablag', ko'nikma, tajriba balkim turmush tarzini kurib madaniyati sifatida asta sekinlik bilan olib keldi. Chet el madaniyatini uziga xos an'analari, turmush tarzi, g'oya va qadriyatlari, stereotip va ustanovkalari, barcha barchasi uz tarixidan kelib chiqqan. Bunday holatlarda o'zga halqning uziga xosligi o'zini halqining tili, turmush tarzi, qadriyatlarini hurmat qilishga qaratilgan bulsa, ikkinchisi uni qarama qarshisi.

Xulosa va tavsiyalar. ЗАКЛЮЧЕНИЕ (Conclusion). Bir so'z bilan aytganda o'zgalari

mentalitetidan olingan bir qismini o‘z va o‘zgalarni hayotiga singdirishdan iboratdir. Sekinlik bilan kirgan g‘oyalar (bir jinslik xayot tarzi, farzandlardan voz kechish va uzi uchun yashash, foxshallikni ustun qilish, qoidalarga rioya qilmaslik, ota onaga behurmatlik va oila rishtalarni inkor etish va shu kabi illatlar ham paydo bulishi boshladi. Nafaqat oila, balkim shaxsiy hayotga hurmat qolmagan va turli hil muxokamalar paydo bulishi bir tomondan ochiq oydinlikdan ikkinchi tomondan esa usaetgan yangi avlodda oilaga nisbatdan ishonchsizlikka asos bo‘lib qolgan. 2007 yildan 2018 yilgachan ajrimlarni soni yuqori ko‘rsatkichlari aniqlandi. Ajrimlarni sababi aynan Oila qadriyatini pasayishida ekanligi aniq ko‘zatiladi va bu holat umumiy qoniqmaslik darajasi bilan bog‘liq ekanligi tastiqlanadi. Demak, zamonaviy oilaga ta‘rif berishdan oldin oilaning ijtimoyi mazmuniga qarab oila odatda uch o‘zaro aloqadagi ijtimoyi guruh-oila asosi sifatida –nikoh, nikohning natijasida er xotin munosabatlari, er xotin munosabatlari natijasi sifatida farzandlardan tashkil topgan.

ADABIYOTLAR RO‘YXATI

- Atabaeva Nargis Batirovna “Talabalarda altruizm shakllanishining psixologik xususiyatlari” Ta‘lim va innovatsion tadqiqotlar (2022 yil №6) 296-b <https://doi.org/10.53885/edinres.2022.6.6.018>
- Nikoh/ O‘zbek tilining izohli lug‘ati.-B.38.
- Nikoh\ O‘zbek tilining izoxli lug‘ati. 80000 dan otriq so‘z va so‘z birikmalari. J.Sh.N-Tartibli\ Tahrir xayati: T.Mirzev(rahbar) va boshq.-Toshkent,2006.-B.38
- Nikoh/ Islom. Spravochnik/Usmanov M.A. tahriri ostida-Tashkent,1987.2-nashri.-B. 139-140
- Rasulova, Z.A. Zamonaviy o‘zbeklarning oila-nikoh munosabatlari.-T.: “O‘zbekiston milliy eniklopediyasi” Davlat ilmiy nashriyot, 2013.-45b
- Vasila Karimova “Oila psixologiyasi (darslik)” TOSHKENT – 2007 68-b
- Оила/ Ислом. Эниклопедия. А-Х/3 Хусниддинов тахр. Ост –Ташкент, 2003.-Б.313
- Rasulova, Z.A. Zamonaviy o‘zbeklarning oila-nikoh munosabatlari.-T.: “O‘zbekiston milliy eniklopediyasi” Davlat ilmiy nashriyot, 2013.- B.46
- Семья. Соиально-психологические и этические проблемқ...-С.12
- Соловьев Н. Семья в советском обўестве и её некоторке функции// Культура семейнкх отношений: Сборник статей.-М., 1980.-с.7
- Ergasheva M. Fitrat merosida nikoh va oila masalalri// Qonun himoyasida.-2003.-№4(88).-B.28.

O'SMIRLIK DAVRI INQIROZI - PSIXOLOGIK MUAMMO SIFATIDA*Rustamova Surayyo Shaxobiddinovna**Toshkent tibbiyot akademiyasi "Pedagogika, psixologiya va tillar" kafedrasida katta o'qituvchisi*
<https://doi.org/10.53885/edinres.2024.02.1.068>

Annotatsiya. O'smirlikning psixologik jihati birinchi o'ringa chiqadi. Aqliy rivojlanish hissiylik va qo'zg'aluvchanlikning kuchayishi bilan tavsiflanadi. O'zining jismoniy o'zgarishlarini his qilgan o'smir o'zini kattalar kabi tutishga harakat qiladi. Haddan tashqari faollik va asossiz o'ziga ishonchni ko'rsatib, u kattalarning yordamini tan olmaydi. Negativizm va kattalik hissi o'smir shaxsining psixologik yangilanishidir.

Kalit so'zlar: o'smirlik davri, «o'smirlik kompleksi», jinsni anglash, kattalik hissi, «Men-kontsepsiya».

ПОДРОСТКОВЫЙ КРИЗИС-КАК ПСИХОЛОГИЧЕСКАЯ ПРОБЛЕМА*Рустамова Сурайё Шахобиддиновна**старший преподаватель кафедры «Педагогика, психологии и языков» Ташкентской медицинской академии*

Аннотация. Психологический аспект подросткового возраста выходит на первый план. Развитие психики характеризуется повышенной эмоциональностью и возбудимостью. Ощущая свои физические изменения, подросток пытается вести себя как взрослый. Проявляя чрезмерную активность и необоснованную самоуверенность, он не признает поддержку взрослых. Негативизм и чувство взрослости являются психологическими новообразованиями личности подростка.

Ключевые слова: подростковый возраст, «подростковый комплекс», половая идентификация, чувство взрослости, «Я-концепция».

ADOLESCENT CRISIS AS A-PSYCHOLOGICAL PROBLEM*Rustamova Surayyo Shakhobiddinovna**senior teacher of the Department of «Pedagogy, Psychology and Languages» of the Tashkent Medical Academy*

Annotation. The psychological aspect of adolescence comes to the fore. Mental development is characterized by increased emotionality and excitability. Feeling his physical changes, the teenager tries to behave like an adult. Showing excessive activity and unreasonable self-confidence, he does not recognize the support of adults. Negativism and a sense of adulthood are psychological new formations of a teenager's personality.

Key words: adolescence, «teen complex», gender identification, a sense of maturity, «self-concept».

Kirish. O'smirlik insonni balog'atga yetish davri bo'lib, o'ziga xos xususiyati bilan kamolotning boshqa pog'onalaridan keskin farq qiladi. O'smirda ro'y beradigan biologik o'zgarishlar natijasida uning psixik dunyosida tub burilish nuqtasi vujudga keladi. Balog'at davriga 11-15 yoshli qizlar va o'g'il bolalar kiradilar. Kamolotning mazkur pallasida jismoniy o'sish va jinsiy yetilish amalga oshadi. O'smirlik yoshida qizlar va o'g'il bolalarning jismoniy qiyofasida muhim o'zgarishlar ro'y beradi. Bu davrning boshlanishida qizlar o'g'il bolalarga nisbatan tezroq o'sib ulg'ayadilar. Bu jarayon qiz bolalarning ertaroq jinsiy balog'atga yetishiga bog'liqdir.

Adabiyotlar taxlili. E.Erikson fikricha, o'smirdagi identik bosqichlar yosh o'smirlar davridan kattalar hayotiga kuzatib, insonlarga yaqinlashishni rivojlantiradi. O'smirlar emotsional munosabatlarini shakllantirib boshlaydi, bunday davrlarda katta qoniqish hissini uyg'otadi. Mihaly va Djeremi Xanter (2003) tajribalarida bu yoshdagi o'smirlar o'z tengdoshlari davrasida bo'lganda o'zlarini baxtli his qilishini aniqlaganlar. O'smirlik yoshida faqat jismoniy taraqqiyot yuzaga kelmay, balki bolaning shaxsi ham sezilarli rivojlanadi. Bola shaxsining rivojlanishi tevarak-atrofdagi voqelikning ta'siri ortida maktabdagi, ta'lim tarbiya jarayonining ta'sirida, jamoa va tarbiyachilarning g'oyaviy rahbarligi ostida amalga oshadi.

O'smirlik yoshi xatti-harakatlarida suyana boshlaydigan dunyoqarashlarning, ma'naviy e'tiqod, prinsip, qoida, idealarining, baholash, mulohazalari sistemasining tarkib topishi davridir. Agar kichik maktab yoshidalik davrida u kattalarning, ya'ni o'qituvchilar va ota-onalarning bevosita ko'rsatmalari bilan, yoki o'zining tasodifiy va impulsiv istaklari ta'siri bilan xarakat qilgan bo'lsa, endilikda uning uchun o'z xatti-harakatlarining prinsipi, o'zining qarashlari va e'tiqodlari asosiy ahamiyat kasb etadi. O'qituvchi va tarbiyachi shuni nazarda tutishi lozimki, xuddi ana shu yoshda axloqiy ong taraqqiyotiga zamin qo'yiladi.

O'smir turli narsalarni mutlaqo aniq differensiallaydi. Agar tanaffus paytida o'ynab turib stulni sindirib qo'ysa va uni ustaxonada tuzatish lozim bo'lsa, bu jazo emas. Agar o'zining iflos qilgan joyini supurishga majbur qilinsa bu ham jazo emas. Bularning mantiqi o'smir uchun ravshan, ya'ni bu jazolash emas, balki xati-harakatlarining natijalarini tuzatishdir.

Psixologlar o'z oldilariga o'smirlar ma'naviy ongining mazmunini, ularning axloqiy tushunchalari va tasavvurlarini o'rganish vazifasini qo'rganlar. Tadqiqotlar umuman o'smirlar ma'naviy ongining yuksak darajada ekanligini ko'rsatadi. O'smirlarning ko'pchilik qismi yoshlarga munosib ma'naviy tushunchalarni to'g'ri tushunadilar. Bir necha misollar keltiramiz; qat'iylik- «bu, odam eng qiyin ishlarni amalga oshirishga kirishganda, uning xech qanday muvaffaqiyatsizlikdan qo'rqmay ishini oxirigacha olib borishida ko'rinadigan xususiyatdir» (12 yosh) «qat'iylik yaxshi odamda ham rivojlanadi, ammo yomon odamda yomon ishlarga, yaxshi odamda esa yaxshi ishlarga xizmat qiladi.» (12yosh) o'smirlik yoshining oxiriga kelib chuqur anglashlik darajasi, albatta, sezilarli o'sadi. «Kamtarlik-bu, o'ziga oqilona baxo bera bilish, o'z-o'ziga va xatti-harakatlariga nisbatan tanqidiy munosabatda bo'lishdir».

E'tiqod va dunyoqarashning tarkib topishi bilan chambarchas bog'langan xolda o'smirlarning axloqiy ideallari ham yuzaga kela boshlaydi. Bu ideallar yetarli darajada chuqur, mazmundor, faoldir va bu ideallar o'ziga xos axloqiy etalon bo'lib xizmat qiladi, o'smir esa o'z xatti-harakatlarini ana shu etalon bilan tenglashtiradi. Kichik yoshdagi o'smirlar uchun odatda qandaydir konkret bir kishi ideal bo'ladi. Bu odam o'smir yuksak darajada baholaydigan sifatlarni o'zida gavdalantirgan bo'ladi. Ko'pgina bunday ideal ota-onalar, o'qituvchilari yoki yaxshi ko'radigan kitobidagi va kinofilmidagi qaxramonlardir.

O'smirlar o'zlarining kelajakdagi hayot va faoliyatlarini o'z orzularida loyihalashtiradilar. Katta ishlar va qaxramonona kasb kishilari, fan va mehnat kishilari o'smirlarimizning aql-hushini o'rab olgandir. Bu mamlakatimiz hayotidagi keng va chuqur ijtimoiy hodisalar bilan hozirgi vaqtidagi xaqiqiy qaxramonona ishlar bilan bog'liqdir. So'nggi yillarda o'smirlarning qaxramonlik haqidagi orzu va umidlari tobora ko'proq o'z hayotini fazoni zabt etishga, raketa texnikasiga, quvvatning yangi turlaridan foydalanishga, ximiya, fizika, biologiya va meditsina sohalari bo'yicha ilmiy tadqiqot ishlari olib borish bilan bog'lanmoqda. O'smirlarimizning orzulari ularning mamlakatimiz hayotida, ijtimoiy foydali faoliyatda qatnashishi uchun bo'lgan ishtilishlardan darak bermoqda.

O'smirlik yoshiga o'tish o'quvchilarning o'qish faoliyatidagi muhim qayta o'zgarishlar bilan bog'liqdir. O'qish faoliyatining yangi va yuqoriroq bosqichi uning mustaqillik darajasi bilan belgilanadi. D.B.Elkonin, T.V.Dragunova va boshqa psixologlar ishlarida ko'rsatishicha, o'smirlik yoshining dastlabki davrida o'qish faoliyati taraqqiyotining bosqichlarida juda katta xar xillikni kuzatish mumkin. Mustaqil ishlarni elementar darajada ham tashkil qila olmaydigan, nihoyatda past, quyi bosqichdan boshlab, mustaqil ishlar fakat uy vazifalarini bajarishda kuzatiladigan qator oraliq shakllardan o'tib, yangi materiallar va xatto bilimlarning yangi sohalari (astronomiya, mexanika, radiotexnika) mustaqil o'zlashtiriladigan eng yuksak bosqichlarni kuzatish mumkin. O'smirlik yoshining boshlanishi o'qish faoliyati eng yuksak bosqichining tarkib topa boshlashi bilan bog'lanadi. O'smir uchun bilish extiyojlarini qondirishga qaratilgan mustaqil bilim orttirish tarzidagi o'qish faoliyatining ma'nosi sekin-asta ochila boshlaydi.

Vokelikka bo'lgan ongli munosabatning umuman o'sishi bilan o'smirlarning o'qishga bo'lgan ongli munosabatlari sezilarli darajada kuchayadi. O'zlarining o'qish faoliyatlarida ular sekin-astalik bilan shaxsiy ma'no kasb etadigan xaqiqiy, chukur bilimlar bilan yangicha munosabatlarda bog'langan yangi, yuksakrok bosqichga ko'tariladilar. Rus psixologlarining tadqiqotlari shuni belgilab berdiki, o'smirlar o'qish faoliyatining motivlari murakkab tuzilishga egadir. O'smirlar o'qish faoliyatining motivlari tarkibiga keng ijtimoiy motivlar (bilim orttirishning ijtimoiy jixatdan muhim ekanini anglash, mustaqil hayot va mehnatga tayyorlanish uchun o'qish zarurligi), aslida muvaffaqiyatga intilish, izzat nafs bilan

bog'lik bo'lgan bilish motivlari va shaxsiy motivlar (bolalar jamoasida obro' qozonishga intilish va rahbarlik rolini o'ynash) birga ko'shib ketgandir.

Bunda ba'zan qarama-qarshilik kuzatiladi. Bilim orttirishga bo'lgan intilish maktabdagi o'qishga befarq yoki hatto salbiy munosabatda bo'lish bilan, maktabdagi baholarga «xushchaqchaq-mensimaslik» (D.B.Elkonin) munosabati bilan aralashib qo'shib ketishi mumkin. Bu o'qishdagi u yoki bu xildagi muvaffaqiyatsizlikka, o'qituvchi bilan bo'lgan nizoga nisbatan o'ziga xos reaksiya bo'lishi mumkin. O'smir odatda o'zining o'qishdagi muvaffakiyatsizliklarini qattiq ichdan kechiradi, lekin uning izzat nafi ba'zan bu muvaffakiyatsizlikka bo'lgan xaqiqiy munosabatni niqoblash xohishini tug'diradi. Natijada o'quvchi o'qishdagi muvaffakiyatlariga o'zini mutlaqo befarqdek va beparvodek tutadi, xatto soxta mardlik ko'rsatmoqchi bo'ladi.

Nihoyat, o'smirxotirasining o'zigaxosxususiyatianchamurakkabassotsiatsiyalarni, yangimaterialning eskisi bilan bog'lanishini aniqlash, yangi materialni bilimlar sistemasiga kiritishdir. Yu.A.Samarin va uning xodimlari bilimlar tizimini tarkib toptirish jarayoni xar xil darajadagi assotsiatsiyalarni belgilab olishga asoslanishini aniqlaganlar. O'smir kichik maktab yoshidagi bola uchun xarakterli bo'lgan ayrim assotsiatsiyalar. Yu.A.Samarinning fikricha, lokal assotsiatsiyalar va alohida sistemali assotsiatsiyalar bir-biridan ajralgan holda mavjud bo'ladigan alohida masalalarga doir xususiy bilimlar hosil qilishdan ancha yuqori darajada-fanlar ichidagi (sistemalar ichidagi) assotsiatsiyalarni (o'quv predmeti ichidagi bilimlarini aks ettiruvchi assotsiatsiyalarni) tarkib toptirish darajasiga o'tadi, o'smirlik yoshining oxirida eng yuksak darajaga-fanlararo assotsiatsiyalarga o'tish uchun sharoit yaratiladi. Bu turli o'quv predmetlarining materiallarini bir-biri bilan bog'lash, xar xil fanlardan beriladigan bilimlarning umumiyiligini, birligini tushunish imkonini beradi.

O'smirlik davri inqirozi rivojlanishning eng muhim va murakkabi bo'lib, an'naviy ravishda uch bosqichdan iborat:

- 1) avvalgi eski odatlar, stereotiplar, tuzilmalarni qulashi;
- 2) inqirozning avj nuqtasi (o'smirlik davrida - bu 13 yosh, lekin bu shartli);
- 3) inqirozdan keyingi bosqich, ya'ni yangi tuzilmalarning shakllanish va yangi munosabatlarni o'rnatish davri.

Katta o'smirlar o'zlariga beradigan baho bilan atrofdigilarni ularga beradigan bahosini qiyosiy tahlili natijasida o'zlarini ob'ektivroq baholay boshlaydi. Bu o'smirlik davridagi psixik yangilanishning ko'rinishi - o'z-o'zini takomillashtirish zarurati. O'z taqdirini o'zi belgilashga psixologik tayyorlikda, shubhasiz, o'z-o'zini anglash etakchi rol o'ynaydi - o'z fazilatlarini anglash va ularni baholash, o'zining haqiqiy va orzu qilingan "Men"i haqidagi tasavvurlar.

Avvaliga o'zining erkinligi, istak va intilishlarining cheklanishiga nisbatan yashirin, keyin esa ochiq norozilik bildiriladi. Bu xuddi ilgari ko'rsatilgan itoatkorlik uchun qasos sifatida boshlanadi. Shaxs ichidagi nizo-bu ichki dunyo tuzilmalari o'rtasidagi uzoq davom etgan kurash natijasida yuzaga keladigan, ijtimoiy muhitdagi qarama-qarshi aloqalarni aks ettiruvchi va qaror qabul qilishni kechiktiradigan o'tkir salbiy tajriba. M.I.Zelenkovning fikriga ko'ra, shaxs ichidagi nizoning namoyon bo'lish shakllari quyidagilardir:

- 1) Nevrasteniya. Uning belgilari kuchli toqatsizlikdir; tushkun kayfiyat, ishchanlikni pasayishi; yomon uyqu; bosh og'rig'i.
- 2) Eyforiya: namoyishkorona o'yin-kulgi; o'rinsiz vaziyatlarda xursandchilik ifodasi; «ko'z yoshlari bilan kulish».
- 3) Regressiya: xatti-harakatlarning ibtidoiy shakllariga o'tish; mas'uliyatdan qochish.
- 4) Proyeksiya: salbiy sifatlarni boshqalarga ko'chirish; ko'pincha boshqalarni asossiz tanqid qilish.
- 5) Nomadizm: yashash joyini tez-tez almashtirish; ko'pincha do'stlar bilan munosabatlarni buzish; odatlar, sevimli mashg'ulotlar, shart-sharoitni o'zgartirish.
- 6) Ratsionalizm: noto'g'ri va ijtimoiy ma'qullanmagan harakatlarini oqlash.

Xulosa. Shuni alohida ta'kidlash kerakki, o'smirlik davrida shaxsning shakllanishi jarayoni tugamaydi. Bu butun davr ilgari tashkil etilgan psixologik tuzilmalarni sezilarli darajada qayta qurish va shu paytdan boshlab ularning rivojlanishining keyingi yo'lini boshlaydigan yangilanishlarni paydo bo'lishini anglatadi. Biroq, bu erda etakchilar endi yoshga bog'liq qonuniyatlari emas, balki inson psixikasining individual shakllanishi bilan bog'liq bo'lgan qonuniyatlar bo'ladi.

Jumladan, ba'zi o'smirlarda bu davr og'ir o'tishi va bir qator muammolar paydo bo'lishi mumkin: depressiya, addiktiv xulq-atvor, o'quv motivatsiyasini pasayishi, ota-onalar, pedagoglar va tengdoshlari

bilan shaxslararo munosabatlardagi nizolar, erta va pala-partish jinsiy munosabatlar oqibatida istalmagan homiladorlik hamda turli xil og'ir kasalliklar, qoidabuzarlikdan to jinoiy xatti-harakatlargacha. Shunday ekan, ushbu muammolarni o'z vaqtida oldini olish chora-tadbirlarini amalga oshirish kechiktirib bo'lmaydigan dolzarb vazifalardandir.

Yana shuni aytish joizki, o'smirlik davrida inqirozlar bo'lishi tabiiy jarayon hisoblanib, uning qay darajada kechishi, oqibatlari o'smirlarning ota-onasi, yaqinlari va pedagoglarga bevosita bog'liq. Ushbu o'tish davrida o'smirlarni xar tomonlama qo'llab-quvvatlash, ulardagi o'zgarishlarni anglashiga yordam berish va bu yosh davrida uchraydigan muammolarni bartaraf etish bo'yicha psixologik treninglar, psixologik konsultatsiya va davra suhbatlari o'tkazish maqsadga muvofiqdir.

Adabiyotlar

1. Зеленков М. И. Социально-психологические проблемы конфликтов. Учебное пособие.- М.: Юридический институт МИИТа, 2003.
2. R.N. Melibayeva, U.A. Tashkenbayeva, N.A. Askarova. // Yosh va pedagogik psixologiya. Darslik // "TIBBIYOT NASHIRIYOTI MATBAA UYI" MChJ Toshkent – 2022, 156-158 b.
3. Прихожан А. М. Проблема подросткового кризиса // Психологическая наука и образование. — 1997.
4. Смирнов А.А. Психология ребенка и подростка // Избр. психол. тр.: В 2т. - М,1987. - Т.1.
5. David G. Myers. Psychology, 2010 by Worth Publishers. 200- p.

MAKTABGACHA TA'LIM MUASSASALARI TARBIYACHI PEDAGOGNING PSIXOLOGIK YONDASHUVLARI

Rustamova Surayo G'ofurovna
O'zbekiston davlat jahon tillari universiteti o'qituvchisi
<https://doi.org/10.53885/edinres.2024.02.1.069>

Annotatsiya. Ushbu ilmiy maqolada maktabgacha ta'lim muassasalari tarbiyachi-pedagoglarni psixologik bilimlari, bolalar bilan bo'ladigan munosabatlaridagi psixologik yondashuvlar yoritib berilgan.

Kalit so'zlar: tarbiyachi-pedagog, bola shaxsi, psixologik bilimlar, trayektoriya, psixologik ko'mak, bola tarbiyasi.

ПСИХОЛОГИЧЕСКИЕ ПОДХОДЫ ПЕДАГОГА ДОШКОЛЬНЫХ ОБРАЗОВАТЕЛЬНЫХ УЧРЕЖДЕНИЙ

Рустамова Сурайо Гафуровна
Узбекский государственный университет мировых языков – преподаватель

Аннотация. В данной научной статье освещены психологические знания педагогов дошкольных образовательных учреждений, психологические подходы в их отношениях с детьми.

Ключевые слова: педагог-педагог, личность ребенка, психологические знания, траектория, психологическое сопровождение, обучение ребенка.

PSYCHOLOGICAL APPROACHES OF THE TEACHER OF PRESCHOOL EDUCATIONAL INSTITUTIONS

Rustamova Surayo Gafurovna
teacher of Uzbekistan State University of World Languages

Annotation. This scientific article highlights the psychological knowledge of teachers of preschool educational institutions, psychological approaches in their relationships with children.

Key words: teacher-teacher, child's personality, psychological knowledge, trajectory, psychological support

Kirish. Bugungi kunda maktabgacha ta'limda amalga oshirilayotgan modernizatsiya jarayonlarida zamonaviy pedagog-tarbiyachi kadrlarni tayyorlash muammosi dolzarb hisoblanadi. Jamiyatning bo'lajak a'zosining shakllanishi bog'cha va tarbiyachidan boshlanadi. Shuning uchun bog'cha tarbiyachi bo'lish muhim, sharafli va juda muhim. Maktabgacha ta'lim muassasalarida zamonaviy bog'cha tarbiyachi-pedagogda psixologik kompetensiyaga, psixologik bilimlar, odob-axloq, bolalarga muhabbat, pedagogik mahorat, ijodiy salohiyat ham zarurdir.

O'zbekiston Respublikasining «Ta'lim to'g'risida»gi Qonunining 11-moddasida: «Maktabgacha ta'lim bola shaxsini sog'lom va yetuk, maktabda o'qishga tayyorlangan tarzda shakllantirish maqsadini ko'zlaydi. Bu ta'lim olti-yetti yoshgacha oilada, bolalar bog'chasida va mulk shaklidan qat'iy nazar, boshqa ta'lim muassasalarida olib boriladi»1, deb ta'kidlangan. Darhaqiqat, maktabgacha ta'lim tizimini takomillashtirish, barkamol avlod ta'limtarbiya jarayonining tarbiyachilar tomonidan to'g'ri tashkil etilishini ta'minlashda tarbiyachilarning kasbiy mahorati hamda ularning malakasini oshirish jarayonini samarali tashkil etish muhim hisoblanadi.

Maktabgacha ta'lim muassasalari faoliyatini tubdan isloh qilish ishlari pedagog-tarbiyachilarga mas'uliyatli vazifalarni yuklaydi. Hozirgi davr talablariga mos pedagog-tarbiyachi axloqiy-ma'naviy jihatdan yetuk, ijtimoiy faol, ijodiy faoliyatga moyillik yangicha kasbiy dunyoqarash shuningdek, o'zgarayotgan zamon talablariga moslasha olish qobiliyatiga ega bo'lishlari talab etiladi. Tarbiya berish jarayonida bolalarda nafaqat qoida va xulq-atvor me'yorlari, balki barcha ijobiy fazilatlarni, nutq va tafakkurni shakllantiriladi. Buning uchun tarbiyachida pedagogik mahorat va psixologik bilimlar shakllangan bo'lishi lozim. Pedagogik mahorat inson tarbiyasini amalga oshiruvchi o'quv-tarbiya

ishlarining samarali olib borishga yordam qilsa, bolalar psixologiyasini tushunib yoshiga bog'liq munosabatlarni, uyin mashg'ulotlarini tashkil etishga harakat qiladi.

Mavzuga oid adabiyotlarning tahlili. Maktabgacha ta'lim muassasasida rivojlanayotgan bolalar psixologiyasiga oid ilmiy tadqiqotlarni L.S. Vygotskiy, A.N. Leontyev, V.P. Zinchenko, I.A. Zimnyaya, K. Rodjers, A. Maslou, G.M.Andreeva, A.I.Donsov, A.L.Juravlev, Ya.J.Kolominskiy, R.S.Nemov, J.I.Umanskiy, A.S.Chernishevlar va zamonaviy maktabgacha ta'lim muammolari bo'yicha A.G.Asmolov, J.I.A.Venger, V.V.Davydov, A.V.Zaporozhes, V.T.Kudryavsev, V.S.Muxina, D.B.Elkoninlar ilmiy psixologik xulosalarini bildirib o'tgan. Ellen Sandler Brochus maktabgacha yoshdagi bolalarning matematik qobiliyatlariga ta'sir ko'rsatuvchi matematik o'yinlarni tajribadan o'tkazgan. A.Kuznesov va uning hamkasblari axborot texnologiyalardan foydalanishning maktabgacha yoshdagi bolalar rivojlanishiga ta'sirini o'rganishgan.

Tadqiqot metodologiyasi. Maktabgacha ta'lim kedajakda bola shaxsining shakllanishi va uni muvaffaqiyatga tayyorlashda muhim rol o'ynaydi. Hozirgi kunda bog'cha tarbiyachi pedagogdan yuqori darajadagi kasbiy mahorat, psixologik kompetensiyaga bo'lishi talab qilinadi. Bizga ma'lumki, maktabgacha ta'lim bilan bog'liq ko'plab muammolar mavjud. Asosiy muammolardan biri - malakali pedagog-tarbiyachilarning yetishmasligi bo'lsa, yana bir muammolardan biri maktabgacha ta'lim muassasalarining psixologik yagona uslubiy bazasi va standartlari yo'qligi. Maktabgacha ta'lim muassasalarda faoliyat ko'rsatayotgan pedagog-tarbiyachilarga psixologik ko'mak beruvchi o'quv-uslubiy qo'llanmalar, innovatsiyalar bilan boyitilgan pedagogik texnologiyalarni joriy etib borishimiz lozim.

Tahlil va natijalar. Zamonaviy bog'cha tarbiyachi-pedagogda bolani tarbiyalashda individual ta'lim trayektoriyasi joriy etilishi maqsadga muvofiqdir. Bola shaxsining uzluksiz tarbiya jarayonlari bilan bog'liq milliy qadriyatlarimiz o'z ichiga oladigan psixologik xizmat dasturlari bilan tanishib borishini yo'lga quyish zarurati tug'ilmoqda. Maktabgacha ta'lim muassasalarda faoliyat ko'rsatayotgan pedagog-tarbiyachilar bolalar salomatligi, ularning farovonligi haqida g'amxo'rlik qilishi, bolalarni o'rganuvchi psixologik xaritalarni, xujjatlarni saqlash va kelgusi ishlarni rejalashtirish kabi ishlar bilan band bo'ladi. Maktabgacha ta'lim muassasalarda tarbiya-pedagogning ishi doimiy ravishda o'z ustida ishlashni, ijodiy fikrlashni, izlanishlarni talab qiladigan faoliyatdir.

Bugungi kunda tarbiyachi-pedagoglarga tarbiyalanuvchilarning ota-onalari, umuman jamoatchilik tomonidan qo'yiladigan talablar yuqori, ular yaxshi ta'lim-tarbiyani yo'l quyish, shaxsiy va kasbiy fazilatlar bo'lishi, tarbiyachining malakali nutqi, tarbiyachi-pedagogning munosib ko'rinishi va qiyofasi, zarur bo'lgan maxsus bilim, ko'nikma va malakalar ega bo'lishini talab qiladi.

Maktabgacha ta'lim muassasalarida tarbiyachi-pedagogning grammatik jihatdan to'g'ri nutqi bo'lishi kerak, sababi bolaning so'z boyligi endigina shakllanayotgan, lekin juda tez o'sib borayotgan yoshda, atrofdagi til muhiti toza, to'g'ri, jarangsiz va hokazo bo'lishi kerak. Tarbiyachi-pedagogning nutqi bolaga sodda va tushunarli bo'lishi kerak, lekin ayni paytda aniq va mantiqiy bo'lishi kerak. Bolaning nutqi shakllantirish so'z boyligini boyitishni tarbiyachi-pedagog tomonidan e'tiborsiz qoldirib bo'lmaydi.

Bolalar bog'chasida bolaning tarbiyasiga ta'sir qiluvchi asosiy shaxs tarbiyachi-pedagogdir. Tarbiyachi-pedagog o'z kasbini chin dildan sevadigan, bolalarga mehri bo'ladigan, bola psixik rivojlanishiga ta'sir ko'rsatuvchi mashg'ulotlarni me'yorida olib boruvchi mutaxassisdir. Shunday bo'lsada, bolalar bog'chasi tarbiyachi-pedagogning roli juda kam baholanadi, chunki uning bolaga ta'siri har doim ham oson emas. Maktabgacha yoshdagi bolalik davrida bolaning shaxs sifatida rivojlanishi bog'cha davridan boshlanadi.

Bolaning yashash sharoitini o'zgarishi, ta'lim-tarbiya mazmuni va usullarini o'zgarishini ham taraqqiyotga ta'sir etishini alohida e'tiborga olish lozim. Bog'cha davrida bolaning turmush tajribasi deyarli yo'q bo'lgani uchun uni hamma narsa qiziqtiradi, ko'p savollar bera boshlaydi. Bog'chada bolaning barcha ko'nikmalar, kognitiv rivojlanishi va ijtimoiy xulq-atvorining dastlabki ko'rtaklari shakllanadi. Shu sababli ham tarbiyachi-pedagoglardan bola psixologiyasiga oid bilimlarni bilishi talab qilinadi. Tarbiyachi-pedagoglarning o'z tajribalaridan foydalanib to'g'ri munosabatlarni o'rnatib borishi, ijobiy emosiya muhitini yaratishi, bola mehnatini ijobiy baholashi, bolaga amaliy yordam berishi, hamdardlik bildirishi bolaning ijtimoiylashuviga yaxshi ta'sirini ko'rsatadi. Bolalar bog'chasini ko'plab otalar va onalarning sevimli joyi hisoblanadi. Ota-onalar har kuni ertalab bolasini ushbu qulay muassasaga olib borganida xotirjam va ishonib farzandini topshirib ketadi. Demak, tarbiyachi-pedagogdan katta

mas'uliyatni talab qilinishi tabiiy. Har qanday tarbiyachi-pedagogning faoliyati psixologiya bilan uzviy bog'liq, chunki ular bolalar bilan ishlashlari kerak. Yosh bolalar ish paytida e'tiborga olinishi kerak bo'lgan bir qator o'ziga xos xususiyatlarga ega, ya'ni juda zarur bo'lgan hissiyotlarini bilishi, bolani ovqatlantirish, bolani hushyor saqlash, uning xatti-harakati va ko'nikmalarini shakllantirish, uning har tomonlama rivojlanishini ta'minlash erta bolalik davrida alohida ahamiyat kasb etadi. Ilk bolalik davridagi atrof-muhitga qiziqish ixtiyoriy holda bo'lmaydi, bola ko'p narsalarni bilishini xohlayotgan paytida bir-biriga to'g'ri kelmaydigan savollarni beradi. Bolalarni savollariga to'g'ri javob berishimiz lozim. Yoshi kattalar bolaning hohish-istaklarini tushunmasligi, bolaning ixtiyorsiz xatti-harakatiga batamom qarshilik ko'rsatishi yoki bola kutgan javobni bera olmasligi kattalar bilan muloqotda psixik jihatdan qoniqmaslik hosil qiladi,

Tarbiyachi-pedagogning asosiy vazifasi maktabgacha va boshlang'ich maktab yoshidagi bolalarni ijtimoiylashtirishga yordam berishdir. Bu ko'p jihatdan bolaning yangi jamiyatga qanchalik moslashishi, tengdoshlari bilan aloqa o'rnatishi va muhim ijtimoiy ko'nikmalarga ega bo'lishi tarbiyachiga bog'liq. Bolalar bog'chalarida tarbiyachi nafaqat ijtimoiylashuvga yordam beradi. Ota-onalar bilan birgalikda u bolalarga asosiy ko'nikmalarni - mustaqil ravishda muloqotga kirishish, kiyinish, ovqatlanish, yuvinishlarni ham o'rgatadi.

Darhaqiqat, tarbiyachi-pedagog psixologiyasi uning pedagogik faoliyatini amalga oshirish jarayonida namoyon bo'ladi, shakllanadi va o'zgaradi. Pedagogik faoliyatning kasbiy maqsadi yosh avlodni tarbiyalash hisoblanadi. Maktabgacha ta'lim muassasalari faoliyati o'ziga xos tashkil etish shakllari, mazmuni va amalga oshirish usullariga ega. Maktabgacha ta'lim muassasalari pyedagogik faoliyatining mazmuni va psixologiyasi, birinchi navbatda, ijtimoiy omillar - bog'cha tarbiyachisining jamiyatdagi o'rni va funksiyalari, jamiyatning o'qituvchiga qo'yadigan talablari, so'ngra ijtimoiy-psixologik omillari, tarbiyachi atrofidagi odamlarning ijtimoiy umidlari bilan belgilanadi.

Bizga ma'lumki, ta'lim tizimini insonparvarlashtirish, uning rivojlanishining hozirgi bosqichini tavsiflovchi pedagogik kadrlarning umumiy va kasbiy tayyorgarligiga, ularning ijodiy individualligini namoyon etishga yuqori talablar qo'yadi. Faoliyatning individual uslubi kasbiy mehnatni individuallashtirish jarayonining muhim xususiyatlaridan biridir. Maktabgacha ta'lim faoliyati murakkab va ko'p komponentli, uning tarkibiy qismlarining xilma-xildir. Bog'cha hayotiga taalluqli uslubiy yondashuvlarini taqozo etmoqda.

Bolalar bog'chasi tarbiyachi-pedagogning asosiy vazifasi psixikaning rivojlanishi uchun me'yoriy shart-sharoitlarni ta'minlash, bolaning xulq-atvoriga salbiy ta'sir ko'rsatadigan sharoitlarni to'g'irlash, aqliy rivojlanish jarayonida og'ishlarni tezda aniqlash, bolaning keyingi rivojlanishini bashorat qilish, aqliy rivojlanishning mumkin bo'lgan muammolarining zarur profilaktikasini amalga oshirish, ehtimol hatto mutaxassis - psixologning yordamiga murojaat qilish zarurdir. Qolaversa, bola psixikasi haqidagi bilimlar yaxlitlik, umumiylik va tizimlilik bilan belgilanishi kerak, bu bola psixikasi rivojlanishining individual yo'nalishlari, uning faoliyati shakllari, aqliy xususiyatlari va jarayonlari, qobiliyatlari va motivlari o'rtasidagi munosabatlarni tushunish lozim. Bolalar bog'chasi tarbiyachisi tomonidan bolalarni o'rganish, ularning xatti-harakatlarining sabablarini tushunish, moyilligini aniqlash va rivojlanishi uchun sharoit yaratishga amaliy e'tibor qaratilishi talab qilinadi.

Xulosa o'rnida shuni aytish kerakki, maktabgacha ta'lim muassasalari tarbiyachi-pedagoglardan mas'uliyatli psixologik yondashuvlarni talab qiladi. Tarbiyachi-pedagoglarni psixologik bilimlarini, psixologik o'quv-uslubiy qo'llanmalar bilan ta'minlash ishlarini takomillashtirib borish maqsadga muvofiqdir.

Foydalanilgan adabiyotlar

Ўзбекистон Республикасининг қонуни. Мактабгача таълим ва тарбия тўғрисида. Т.: 2019 йил 16 декабрь, ЎРҚ-595-сон. Қонун ҳужжатлари маълумотлари миллий базаси, 17.12.2019 й., 03/19/595/4160-сон).

Мирзиёв Ш.М. Буюк келажакимизни мард ва олижаноб халқимиз билан бирга қурамиз.-Т.: Ўзбекистон, 2017-488 б.

Абдақимова М.К. Ўзбекистон Республикасида мактабгача таълим тизими тараққиётининг ташкилий –педагогик асослари (1991-2000 йй). Дисс. пед.фан.ном.-Т.: 2004.-176 б.

Быкова Н.А. Проблемы развития дошкольного образования в современном мире. Инновации в науке. – 2016. – № 6 (7). С. 25-28

Дуброва В.П. Теоретико-методические аспекты взаимодействия детского сада и семьи:

Учебное пособие. – Минск, 1997. – 74 с.

TALABALARNING O'Z USTIDA MUSTAQIL ISHLASH FAOLIYATINING IJTIMOIY-PSIXOLOGIK DETERMINANTLARI

Seytpenbetov Iqilas Janaxmed o'g'li

*NDPI san'atshunoslik fakulteti Pedagogika va psixologiya ta'lim yo'nalishi 3-j guruhi
talabasi*

Umurzoqov Dilmurod Xolmurodovich

Psixologiya fanlari bo'yicha falsafa doktori (PhD)

<https://doi.org/10.53885/edinres.2024.02.1.070>

Annotatsiya. Ushbu maqolada talabalarning o'z ustida mustaqil ishlash faoliyatining ijtimoiy - psixologik xususiyatlari hamda talabalarda o'z ustiga ishlash borasidagi nazariy ma'lumotlar tavsiyalar ishlab chiqilgan. Shuningdek yosh va pedagogik-psixologik xususiyatlarni hisobga olgan holda oliy ta'lim muassasalarida ta'lim olayotgan talabalarning bilim faoliyatini oshirish muammosi muhokama qilingan. Talabalarda o'z ustida mustaqil ishlash jarayonini tarkibiy qismlari ishlab chiqilgan: talaba tomonidan o'z oldiga o'quv topshirig'ining qo'yilishi; talaba tomonidan topshiriq yechimini qabul qilinishi; o'tilayotgan fani bilan bog'liqlikni izlash maqsadida talaba tomonidan o'quv topshirig'ining qayta ko'rib chiqilishi kabilar haqida so'z boradi. Bundan tashqari o'z ustida mustaqil ishlash bo'yicha adabiyotlar tahlili olib borilgan.

Kalit so'zlar: mustaqil ta'lim, individuallik, temperament, qobiliyat, o'quv dasturi, ko'nikma darajasi, talaba, yosh xususiyatlari, kognitiv faoliyat, kuzatish, introspeksiya, bilish jarayonlari.

СОЦИАЛЬНО-ПСИХОЛОГИЧЕСКИЕ ДЕТЕРМИНАНТЫ ДЕЯТЕЛЬНОСТИ УЧАЩИХСЯ ПО САМОСТОЯТЕЛЬНОЙ РАБОТЕ НАД СОБОЙ

Сейтпенбетов Икиласа Джанахмеда

НДПИ факультет искусств Студентка 3 группы педагогики и психологии

Умурзоков Дилмурод Холмуродович

Доктор философии (PhD) в области психологии

Аннотация. В данной статье рассмотрены социально - психологические особенности самостоятельной работы учащихся над собой, а также теоретические данные о работе студентов над собой. Обсуждалась также проблема повышения познавательной активности обучающихся в высших учебных заведениях с учетом возрастных и педагогико-психологических особенностей. У учащихся вырабатываются компоненты процесса самостоятельной работы над собой: постановка студентом перед собой учебного задания; речь идет о таких аспектах, как принятие студентом решения задачи; пересмотр студентом учебного задания с целью поиска связи с изучаемым предметом. Кроме того, был проведен анализ литературы по самостоятельной работе над собой.

Ключевые слова. самостоятельное обучение, индивидуальность, темперамент, способности, учебная программа, уровень умений, ученик, возрастные особенности, познавательная деятельность, наблюдение, самоанализ, познавательные процессы.

SOCIO-PSYCHOLOGICAL DETERMINANTS OF THE ACTIVITY OF INDEPENDENT WORK OF STUDENTS ON THEMSELVES

Seytpenbetov Iqilas Janaxmed o'g'li

NDPI Faculty of art studies Pedagogy and psychology educational direction 3-student of group j

Umurzoqov Dilmurod Xolmurodovich
Doctor of philosophy in psychology (PhD)

Annotation. This article develops recommendations on the socio - psychological characteristics of students ' independent work activities and theoretical information on working on themselves in students. Also discussed is the problem of increasing the cognitive activity of students studying in higher education institutions, taking into account age and pedagogical-psychological characteristics. In students, components of the process of independent work on oneself have been developed: the imposition of an educational assignment by a student to oneself; the acceptance of the assignment solution by the student; there is talk of such as a revision of the assignment by the student in order to seek a connection with the subject being studied. In addition, an analysis of literature on independent work on oneself has been carried out.

Keywords. Independent Education, individuality, temperament, ability, curriculum, skill level, student, age characteristics, cognitive activity, observation, introspection, cognitive processes.

Kirish. Institutning zamonaviy talabasi, birinchi navbatda, keyingi rivojlanish uchun barcha imkoniyatlarga ega bo'lgan yigitdir. Jamiyatning eng muhim intellektual salohiyati bo'lgan birinchi kurs talabasi kechagi talaba bo'lib, u zarur tajribaga ega emas va uni sotib olishga shoshilinch ehtiyoj sezadi. Shu munosabat bilan o'qituvchi birinchi kurs talabasi faoliyatini mustaqil ishlarga imkon qadar tezroq moslashishga yo'naltirishi juda muhimdir. Bu kognitiv faoliyatni rivojlantirishni nazarda tutadi. Talabaga ushbu faoliyatni nafaqat imtihonlarni muvaffaqiyatli topshirish uchun, balki bilim, ko'nikma va ko'nikmalarni egallash uchun olib borishini tushuntirish kerak.

Ta'lim psixologiyasi shaxsning bilimlarni egallash, mustahkamlash uslublaridan iborat faoliyat jarayonini qamrab oluvchi qator savollarning tuzilishini o'rganadi, shuningdek, ularning natijasida individual tajriba, bilim, malaka va ko'nikmalari shakllanadi. Inson dunyo bilan hamkorlikdan nimadir yangi narsa o'rganish va o'z ehtiyojlarini qondirish uslublarini takomillashtirib borganligi sababli ham bilim olishga bo'lgan intilish insonning butun umri davomida ta'qib etib boradi, chunki odam har bir amaliy bilimini hayotdan o'rganadi. Boshqacha qilib aytganda, ta'lim olish har bir faoliyatda mavjud bo'lib, u subyektning shakllanish jarayonini o'z ichiga qamrab oladi. Shunday qilib, ta'lim olish yetarli darajada keng tushunchadir, u o'z ichiga nafaqat ta'lim olishning uyushtirilgan shakllarini, (maktab, kurslar, oliygo'h), balki inson tomonidan kundalik hayotda egallanayotgan bilim va malakalarni ham o'z ichiga oladi.

Boshqa faoliyat turlari bo'lmish o'yin va mehnatdan o'zining maxsusligi mohiyati bilan ajralib turuvchi bu faoliyatni psixologik faoliyat sifatida yondashilganda, o'qish faoliyatining uyushgan shakllarini ko'riladi. Uning eng muhim jihati shuki, u istalgan boshqa bir faoliyatga insonni tayyorlaydi va uning asosi bo'lib hisoblanadi.

Talabalik yoshi-bu oliy o'quv yurtining rivojlanishi bilan bevosita bog'liq bo'lgan hodisa. K. D. Ushonskiy bu yoshni «eng hal qiluvchi» deb atadi, chunki aynan shu davr insonning kelajagini belgilab beradi, bu o'z ustida intensiv ishlashning juda faol davri.

L. D. Stolyarenko talabalar jamoasini oliy ta'lim instituti tomonidan tashkiliy jihatdan birlashtirilgan odamlarning o'ziga xos ijtimoiy toifasi, o'ziga xos jamoasi sifatida tavsiflaydi

[1]. I. A. Zimnaya ta'rifiga ko'ra, talabalar tarkibiga eng yuqori ta'lim darajasi, madaniyatni eng faol iste'mol qilish va kognitiv motivatsiyaning yuqori darajasi bilan ajralib turadigan bilim va kasbiy ko'nikmalarni maqsadli, tizimli ravishda o'zlashtiradigan odamlar kiradi. B.G. Ananievning fikricha, 17 yoshdan 25 yoshgacha bo'lgan hayot davri shaxsni shakllantirishning yakuniy bosqichi va professionallashtirishning asosiy bosqichi sifatida muhim ahamiyatga ega. B. G. Ananyevning so'zlariga ko'ra, 17 yoshga kelib, shaxs o'z-o'zini tarbiyalash faoliyati ko'nikmalarini shakllantirish uchun maqbul sub'ektiv sharoitlarni yaratadi.

Psixologlarning bu boradagi izlanishlariga ko'p bo'lgani yo'q va bu sohada hali u darajada sezilarli ishlar qilingan emas. Ammo o'z ustida ishlash faoliyatini tashkil qilish uchun asos yetarli darajada shakllangan va ular o'qitish nazariyasining aniq savol-muammolariga psixologiyaning bir yoqlama yondashishiga yo'l qo'yadi.

Talabalarda o'z ustida ishlash faoliyati nazariyasining asosi nima va u psixologiya o'qitish metodikalarini ishlab chiqishda qanday ahamiyatga ega?

Avvalambor, psixologiyaning qaysi sohasida ishlashdan qat'iy nazar, o'qituvchi o'qish faoliyati nazariyalarining asosiy qonun qoidalarini bilishi zarur. Bu bilim egallab olish qoidalari va o'qitish metodikalarini to'g'ri tuzish uchun juda muhim. O'qish faoliyati psixologiyada ilmiy tushuncha sifatida bir yaqqol ifodaga ega erpas. Rus pedagogikasi va psixologiyasining «klassik» nazariyalarida - bu «kichik maktab yoshdagi yetakchi faoliyat», «ijtimoiy faollikning asosiy shakli» sifatida e'tirof etiladi.

D.B.Elkonin va V.Davidovning ta'kidlashicha, o'qish faoliyati - bu talabalarning nazariy bilimlar-o'zlashtirishga qaratilgan va fikrlashning o'sishini ta'minlaydigan faoliyatlaridan biri sifatida ko'rsatiladi. O'z ustida ishlash faoliyati o'quvchining o'zi amalga oshirib o'zini o'zgartirish uchun maxsus tashkil qilingan faoliyat bo'lagidir. Talabalarda o'z ustida ishlash faoliyatining muhim qismi o'quv topshirig'i hisoblanadi. Topshiriq yechilish jarayonida, har bir amaliy mashg'ulotdagi kabi, o'quvchi tomonidan o'rganilayotgan obyektga yoki bu haqdagi tasavvurda ma'lum bir o'zgarishlar yuzaga keladi, ammo natijada subyektning o'zi o'zgaradi. O'quv topshirig'i subyektda oldindan berilgan o'zgarish sodir bo'lgandagina yechimi topilgan deb hisoblash mumkin. Talabalarda o'z ustida ishlash faoliyati jarayonida yosh avlod kattalarning tarbiyasiga tayanadi, o'rganadi. Har bir yosh avlod dunyo haqidagi bilimlarni bevosita uni o'rab turgan borliqdan oladi, ammo yoshlar bu bilimlarni o'zi yaratmaydi, balki ularni katta avlodlardan «narsa (buyumlar), maxsus tashkilot va yangi avlodning bu narsalar bilan bog'liq faoliyati orqali» oladi.

Talabalar tomonidan psixologiyani o'rganilayotganda o'qituvchi ularga inson faoliyati bilan bog'liq bir qator topshiriqlarni tuzishi va ularga berishi mumkin. Uning barcha savoli bir xil, ya'ni «Bu faoliyat bo'lib hisoblanadimi?». Buning natijasida talabalar faoliyat tushunchasini o'zlashtirib olishlari lozim. Biz bilamizki, o'quv fanlar tizimida, haqiqatan ham bilimni o'zlashtirish uchun o'quv jarayonini o'quv topshiriqlarini yechish tizimiga aylanishi lozim. Boshqacha qilib aytganda o'quv topshirig'ini yechish epizodik emas, balki o'qish faoliyatida egallangan nazariy bilimlarni amaliyotda qo'llab, o'rganishi, o'qituvchi tomonidan berilayotgan tayyor bilimlarni kitoblardan olishi emas, balki talabalarning o'zi faol faoliyat yuritishi lozim.

Talaba tomonidan o'quv topshirig'ini yechilish jarayonining o'zi - bu o'z ustida ishlash faoliyati deyiladi. Bu jarayonning tarkibiy qismi bolib, a) talaba tomonidan o'z oldiga o'quv topshirig'ining qo'yilishi; b) talaba tomonidan topshiriq yechimini qabul qilinishi; d) o'tilayotgan fani bilan bog'liqlikni izlash maqsadida talaba tomonidan o'quv topshirig'ining qayta ko'rib chiqilishi; e) ajratilgan munosabatni modellashtirish; bu munosabatni «sof holda» o'rganish uchun modelni o'zgartirish; g) umumiy usul bilan yechiladigan topshiriqlar tizimining qurilishi; h) avval bajarilgan harakatning nazorat qilinishi va keyingi harakatga o'tishi; i) baholash (o'z-o'ziga baho berish) hamma harakatlarning yaxshi bajarilish uslubini o'quv topshirig'i yechilishining umumiy uslubini o'zlashtirish va boshqalar.

Barcha yuqoridagi elementlarning ketma-ketligi o'quv topshirig'ining bajarilishida talabaning

o'qish faoliyatini tashkil etadi.

Eksperimental va nazariy tekshirishlar o'tkazilgan maktablarda o'qish faoliyatining asosiy nazariy muammolarini ishlab chiqqan jamoat psixologlari nazariyasi faoliyat va psixikaning birlik prinsipidan samarali foydalanganlar. Ammo umumiy nazariyani o'qitish mumkin, qo'llanilishi ma'lum oldini olish choralari nafaqat maktab ta'limining, balki o'qitishning boshqa turlariga talabalar tajribasi asosida qurilgan.

Talabalarda o'z ustida ishlash faoliyati tushunchasining paydo bo'lganligiga ko'p bo'lgani yo'q, ko'pi bilan 20 yil avval, bu o'quvchilarning bilim saviyasi kriteriyalari tavsiyanomasini ishlab chiqilishi bilan bog'liq bo'lgan. Talabalarda o'z ustida ishlash faoliyatining to'laligicha ko'rib chiqish zarurati bilan u nafaqat bilim, ko'nikma, malaka va ular ortidagi usullar, o'quvchilarning o'quv materiali bilan harakat operatsiyalarini, balki, o'quvchi tomonidan o'quv materialining qabul qilinishi, uning o'zi tomonidan nazorat qilinishi, o'z-o'ziga baho berishini ham o'z ichiga oladi.

O'qish - bu mustaqil faoliyatni bajarish, buni o'quv materialiga ijodiy yondashmasdan, o'quv topshirig'ini o'zini tahlil qilish va o'zini baholay bilmasdan bajarib bo'lmaydi. O'qishga o'rganish - bu o'quv faoliyatini bajarish talaba uchun zarur topshiriq bo'lib hisoblangan.

Harbi oliygohdagi psixologining oldiga qo'yilgan muhim topshiriq - talabaning o'quv faoliyatini shakllantirish yoki uni psixologiyasini o'rganishga qaratilgan. Talaba o'zi mustaqil ishlashni, o'zining idroki, aqli bilan ish yuritishni bilmas ekan, u doimo o'qituvchining og'zidan chiqqan tayyor bilim va ko'nikmalarni o'zlashtirishga harakat qiladi va kitobdagi ilmiy, tushunchalarni mexanik tarzda yodlab oladi, ammo lining o'zi biror marta ham bu bilimlarni amaliyotda qo'llay olmaydi. Bu esa uning kishilar bilan ongli, to'g'ri psixologik muloqot o'rnatishga va faoliyatni yo'lga qo'yishga, psixologik fikr yuritishga o'rgana olmasligiga sabab bo'ladi.

P.Ya. Galperin ta'kidlashicha: «Insonning har bir harakatining nazorat, bajaruv va mo'ljal qismlari mavjuddir. O'quv jarayonida o'quvchi yo'l-yo'riqni mo'ljalga qarab faoliyatni bajaradi va bu o'qituvchi tomonidan nazorat qilinadi. Yo'riqnoma ham o'qituvchi tomonidan beriladi».

Bu konsepsiya asosida o'qitish faoliyatini tashkil etishning yaxshi natija berishi nafaqat P.Ya. Galperin izdoshlari tomonidan, balki uning maktabi tomonidan ham isbotlangan.

Psixologiyani o'qitish metodikasida bu borada erishilgan imkoniyatlarni ishlatish ehtiyoji mavjud. Birinchidan, pedagogik oliygohlarda (fakultet yo'nalishiga qarab) maxsus maktab fan sohalariga moslab talabalar tomonidan laboratoriya va amaliy darslarda metodikalar ishlab chiqish;) ikkinchidan, psixologiya fanini oliygohlarda aynan shu metodika va nazariyalar asosida o'tish; uchinchidan, psixologiya o'qituvchisi tashviqot ishlarini olib borishda, yuqoridagi konsepsiya asosida va umuman o'qitishning faol metodlari asosida amalga oshirishda cheksiz imkoniyatlari mavjud.

Ta'lim psixologiyasining yana bir yo'nalishi bo'lib nazariy yuksaltirishga asoslangan subyektning faolligi shakli deb aytiladigan o'quv faoliyati hisoblanadi, u avlodlarning ijtimoiy tajribasi natijasida individual rivojlanish shartiga qaratilgan bo'ladi. D.B.Elkonin o'quv faoliyatining muhim qismi bo'lgan o'quv topshirig'ining yechimini topish natijasida faoliyatni bajaruvchi subyektning o'zgarishi, uning dunyoqarashi, bilimi, malakalarini shakllanishiga sabab bo'lishini ko'rsatib bergan. V.V.Davidov, o'quv faoliyati - bu nazariy bilimni egallashni o'zi, o'qish faoliyatining shakllanishiga esa mustaqil o'qish va ijodiy yondashish sabab bo'lishini aniqlagan.

D.B.Elkonin va V.V.Davidov 1960-1970-yillarda o'qitishni rivojlantirish tizimini ishlab chiqadilar va oliy ta'lim amaliyotida sinab ko'rdilar. Uning asl mohiyati bo'lib nafaqat o'qituvchilarni o'quv jarayonida ma'lum bir bilimlar bilan qurollantirish, balki ularni har qanday ilmiy ma'lumot bilan ishlay olishga o'rgatish bo'lib ham hisoblanadi. Bu maktab namoyondalarining asosiy maqsadi insonlarni fikr yuritishga o'rgatish lozimligidan iborat, shuning uchun talabalarda zamonaviy fikr yuritish asoslarini egallashlari ilgari suradilar. Boshqacha qilib aytganda, o'qishni shunday tashkil etish kerakki, doimo u «rivojlanuvchi xarakterga» ega bo'lishi lozim.

D.B.Elkonin - Davidov g'oyaviy tizimida o'qitish natijalari tavsifnomasi o'z ichiga quyidagi ko'rsatkichlarni oladi; a) o'qish faoliyatining shakllanganlik darajasi; b) o'quvchilarning intellektual rivojlanish darajasi; d) o'quvchilar jamoasining va shaxsni rivojlanish darajasini; e) o'qitish oxirida o'quvchilarning bilim, malaka va egallagan ko'nikmalar darajasi.

Biz ko'rganimizdek, tavsifnomalar ichida, deyarli yakka va asosiy an'anaviy tizimda o'qitishning sifati ko'rsatkichida bilim hajmi darajalari mavjud emas. Bundan ko'rinadiki, rivojlantiruvchi o'qitish tizimi tomonidan bilimning zarur va keraklilari inkor etiladimi? Albatta yo'q, bu yerda e'tibor bilim soniga emas, shaxsning qanday bilim, malaka va ko'nikmalar, uslublari va boshqa sifatli jihatlarni egallaganiga qaratiladi. Axir bilim shaxsni rivojlanishiga hissa qo'shish va faqatgina o'qitish maqsadi bo'lib qolmasligi kerak.

Shunday qilib, o'quv faoliyati - subyekt faoliyatini o'zgartiruvchi, hech narsani bilmagandan biluvchiga bilim, malaka va ko'nikmalarni egallagan shaxsga aylantirishdir. Shuning uchun ham o'quv faoliyati o'z-o'zini o'zgartirish, o'zini namoyon etish faoliyati deb aniqlanishi mumkin va buning predmeti sifatida o'quvchilarning ijtimoiy tajriba orttirish orqali egallagan tajribalarini olish mumkin. Ijtimoiy tajribaning egallangan bo'lagi va bu avvalgi tajribani o'zgartirish hisobiga o'quv faoliyatining mahsulini tashkil etadi.

Xulosa

Olib borgan tadqiqot ishimiz bo'yicha, kognitiv faoliyat keng ko'lamli vazifalarni o'z ichiga oladi. Bu tanlagan mutaxassisligi bo'yicha bilim doirasini chuqurlashtirish va kengaytirishga yordam beradigan talabalarning turli xil o'quv va sinfdan tashqari faoliyatining ajralmas qismi bo'lishi mumkin. Biz, asosan, talabada shaxsning ijodiy fazilatlarini, o'rganilayotgan materialdan tashqariga chiqish ehtiyojlari va imkoniyatlarini, o'z-o'zini rivojlantirish va uzluksiz o'z-o'zini tarbiyalash qobiliyatini shakllantirish zarurligidan kelib chiqamiz. Umuman olganda, talabalar rivojlanishining eng muhim omili bo'lib xizmat qiladigan kognitiv faoliyat umumiy ufqni kengaytirish, intellektual darajani oshirish zarurati bilan tavsiflanadi. Shunday qilib, faqat talabalarning yosh xususiyatlarini hisobga olgan holda, biz ularning bilim faolligini samarali rivojlantira olamiz. Ikkinchisi kelajakda talabaning yuqori darajadagi mustaqilligi va javobgarligini ta'minlaydigan etakchi mexanizmlardan biridir.

Foydalanilgan adabiyotlar ro'uxati

Ўзбекистон Республикаси Президентининг 2017 йил 7 февралдаги «Ўзбекистон Республикасини янада такомиллаштириш бўйича Ҳаракатлар стратегияси тўғрисида»ги Фармони.

Ўзбекистон Республикаси Президенти Шавкат Мирзиёевнинг 2020 йил 27 февралдаги “Педагогик таълим соҳасини янада такомиллаштириш тўғрисидаги чора-тадбирлар тўғрисида” ги Қарор.

Зимняя И.А. Педагогическая психология: уч. для студентов по пед. и психол. направ. и спец. — М.: Логос, 2000. — С. 384.

Павлова Л.Н. Содержание и организация самообразовательной деятельности по формированию субъективной активности студентов: Автореф. Дис .канд.пед.наук. - Красноярск, 2000. — С. 19

J.G.Yoldoshev Zamonaviy dars. Malaka oshirish; muammolar, izlanishlar, yechimlar. A.Avloniy nomidagi XTXQTMOM.-T.; 2017yil.

Azizxodjayeva N.N. Pedagogik texnologiya va pedagogik mahorat. O'quv qo'llanma.-T.; 2013yil.

В.Я.Нечаев,В.И.Добренков Российская система развития личности/ Человек и современный мир. Человек и современный мир, место издания ИНФРА-М.: 2002 , с. 387-418

O'SMIRLARDA IJODIY TAFAKKURNI RIVOJLANTIRISHNING PEDAGOGIK-PSIXOLOGIK XUSUSIYATLARI

Ummatqulova Nigora Umarqulovna

Guliston davlat pedagogika instituti stajyor-o'qituvchisi

<https://doi.org/10.53885/edinres.2024.02.1.071>

Annotatsiya: Ijodiy fikrlash – bu psixologik jarayon va psixologik faoliyat bo'lib, uning mohiyati asosiy fazilatlar – tezkorlik, moslashuvchanlik, o'ziga xoslik bilan ajralib turadigan tasvirlar, tushunchalar va aqliy harakatlarni shakllantirish orqali atrofdagi dunyoni aks ettirish va o'zgartirishning o'ziga xosligidadir. Aniqlik – ular bir vaqtning o'zida o'rganilayotgan jarayon uchun mezon bo'lib xizmat qiladi. Ijtimoiy hayotda, ta'lim jarayoni va ishlab chiqarishda odamlar o'rtasidagi aloqa va munosabatlar tafakkur yordamida namoyon bo'ladi. Ushbu maqolada o'smirlik davrida o'quvchilarning tafakkurini rivojlantirishning pedagogik-psixologik xususiyatlari haqida so'z boradi.

Kalit so'zlar: O'smirlar, tafakkur, rivojlanish, ijodiy fikrlash, fikrlash tezligi, ijodkorlik, baxs munozaralar.

ПЕДАГОГИЧЕСКИЕ И ПСИХОЛОГИЧЕСКИЕ ОСОБЕННОСТИ РАЗВИТИЯ ТВОРЧЕСКОГО МЫШЛЕНИЯ У ПОДРОСТКОВ

Умматкулова Нигора Умаркуловна

Стажер-преподаватель Гулистанского государственного педагогического института

Аннотация: Творческое мышление – это психологический процесс и психологическая деятельность, суть которой заключается в отображении и изменении окружающего мира путем формирования образов, понятий и мыслительных действий, характеризующихся основными качествами – быстротой, гибкостью, оригинальностью. Ясность – они одновременно служат критерием изучаемого процесса. Общение и отношения между людьми в общественной жизни, образовательном процессе и производстве проявляются с помощью мышления. В данной статье говорится о педагогических и психологических особенностях развития мышления учащихся в подростковом возрасте.

Ключевые слова: Подростки, мышление, развитие, творческое мышление, скорость мышления, креативность, дискуссия.

PEDAGOGICAL AND PSYCHOLOGICAL FEATURES OF DEVELOPING CREATIVE THINKING IN TEENAGERS

Ummatqulova Nigora Umarqulovna

Intern-teacher of Gulistan State Pedagogical Institute

Annotation: Creative thinking is a psychological process and psychological activity, the essence of which is to reflect and change the surrounding world by forming images, concepts and mental actions characterized by the main qualities - quickness, flexibility, originality. is characteristic. Clarity - they simultaneously serve as a criterion for the process being studied. Communication and relations between people in social life, educational process and production are manifested with the help of thinking. This article talks about the pedagogical and psychological features of the development of students' thinking during adolescence.

Key words: Adolescents, thinking, development, creative thinking, thinking speed, creativity, discussion.

KIRISH. Davlatimiz rahbari tomonidan yosh avlodni shakllantirishning dastlabki pallasida ta'lim-tarbiya masalasiga alohida e'tibor qaratilayotganligi yosh avlodning yutug'idir. Har qanday mamlakatning ertangi taraqqiyotini uning kuchli bilim va salohiyatga ega, zamonaviy bilimlarni puxta o'zlashtirgan yoshlar belgilab beradi. Ularni global rivojlanishning barcha sohalari va tarmoqlariga hayotbaxsh kuch bag'ishlovchi shiddatli lokomotiv desak ham mubolag'a bo'lmaydi. Bugun dunyo aholisining 30 foizdan ko'prog'ini yoshlar tashkil etmoqda. Ushbu foizlarning ko'p qismini o'smirlar tashkil qiladi. O'smirlar haqida yetarlicha ma'lumotga ega bo'lish va amaliyotda qo'llash yosh avlod tarbiyasiga berilgan e'tibor desak mubolag'a bo'lmaydi. O'smirlik davri 10-11 yoshlardan 14-15 yoshlargacha bo'lgan davrni tashkil etadi. Hozirgi o'smirlar o'tmishdoshlariga nisbatan jismoniy, aqliy va siyosiy jihatdan bir muncha ustunlikka ega. Ularda jinsiy yetilish, ijtimoiylashuv jarayoni, psixik o'sish oldinroq namoyon bo'lmoqda. Aksariyat o'quvchilarda o'smirlik yoshiga o'tish, asosan, 5-sinflardan boshlanadi. „Endi o'smir bola emas biroq kata ham emas” ayni shu ta'rif o'smirlik davrining muhim harakterini bildiradi. O'smirlik - bolalikdan kattalikga o'tish davri bo'lib, fiziologik va psixologik jihatdan o'ziga xos xususiyatlar bilan xarakterlanadi. Bu bosqichda bolalarning jismoniy va psixik taraqqiyoti juda tezlashadi, hayotdagi turli narsalarga qiziqishi, yangilikka intilish ortadi, xarakteri shakllanadi, ma'naviy dunyosi boyiydi, ziddiyatlar avj oladi. O'smirlik balog'atga yetish bosqichi bo'lib, yangi hislar, sezgilar va jinsiy hayotga taaluqli chigal vaziyatlarning paydo bolishi bilan ham xarakterlanadi. O'smirlar o'zlarini kattalardek tutishga harakat qiladilar. Ular o'zlarining layoqat, qobiliyat va imkoniyatlarini ma'lum darajada o'rtoqlari va o'qituvchilariga ko'rsatishga intiladilar.

ADABIYOTLAR TAHLILI VA METODLAR

O'smirlik davri „o'tish davri”, „krizis davr”, „qiyin davr” kabi nomlarni olgan psixologik ko'rinishlar bilan xarakterlanadi. O'smirlik davrida ko'pincha so'zga kirmaslik, o'jarlik, tajanglik, o'z kamchiliklarini tan olmaslik, urushqoqlik kabi salbiy hususiyatlar xosdir. O'smirlik yoshida psixologik jihatdan eng muhim hislat - voyaga yetish yoki kattalik hissining paydo bo'lishi alohida ahamiyat kasb etadi. O'smirlik yoshiga hos bo'lgan psixologik hususiyatlarini o'rgana turib, o'smirlar shaxsining shakllanib, rivojlanib, kamolotga erishish yo'llarini va unga ta'sir etadigan biologik va ijtimoiy omillarning bevosita ta'sirini tushunish mumkin. O'smirlik davrida ichki erkinlikning o'sishida, o'z- o'zini anglash layoqatlarida, mustaqil xatti- harakatlarida katta sifat o'zgarishlari yuz beradi. Bunday o'zgarishlarning yuzaga kelishida irodaning ham ahamiyati katta. Iroda oliy psixik funktsiya sifatida o'smirning erkin harakat qilish quroli, shuningdek, shaxsi rivojining magistral chizig'i bo'lib hisoblanadi. O'z-o'zini anglash hissining tarkib topishi, o'ziga nisbatan go'yo alohida mustaqil shaxs sifatidagi munosabatning vujudga kelishi bu davrdagi har ikki jinsdagi va istagan temperament tipidagi o'smirlar uchun muhim xususiyatlardir.

Psixolog L.S.Vigotskiy o'smir yoshi psixologiyasini „psixik rivojlanishdagi inqiroz” deb nomlagan. O'smirlik davridagi inqiroz-o'smir kechinmalari, uning strukturasi, mazmunining qat'iy o'zgarishi, buzilishidir. U 13 yoshni inqirozni sindiradigan nuqtasi deb atagan. Inqirozdan keyingi davrlar ota-onalar va o'qituvchilar tomonidan subektiv yanada qiyinroq deb ataladigan yangi psixologik tuzilmalar shakllanadi. O'smirlarning ehtiyojlari va imkoniyatlarining o'zaro mos kelmasligi o'smirlar bilan ota-onalar, o'qituvchilari va boshqa murabbiylari o'rtasida qarama-qarshiliklarni keltirib chiqaradi. Vigotskiy psixik rivojlanishdagi inqiroz bilan cheklanib qolmasdan, o'smirlik davridagi qiziqishlarning o'zgarishiga bog'liq ravishda ikki ya'ni salbiy va ijobiy fazani ajratib ko'rsatgan. Salbiy faza ilgari qiziqishlarning so'nishi va yangi dastlabki jinsiy qiziqishlarning paydo bo'lishi bilan bog'liq. Ijobiy faza keng, chuqur yangi qiziqishlarning paydo bo'lishi bilan xarakterlanadi. O'smir boshqalarning va o'zining psixologik kechinmalariga qiziqish paydo bo'ladi.

NATIJALAR.

Tafakkur — inson aqliy faoliyatining yuksak shakli; ob'yektiv voqelikning ongda aks etish

jarayoni. Tafakkur atrof muhitni, ijtimoiy hodisalarni, voqelikni bilish quroli, shuningdek, inson faoliyatini amalga oshirishning asosiy sharti sanaladi. U sezgi, idrok, tasavvurlarga qaraganda voqelikni to'la va aniq aks ettiruvchi yuksak bilish jarayonidir. Ijtimoiy hayotda, ta'lim jarayoni va ishlab chiqarishda odamlar o'rtasidagi aloqa va munosabatlar ham tafakkur yordamida namoyon bo'ladi. Jamoada tanqidiy qarash, o'zini o'zi tanqid, baholash, tekshirish, o'zini o'zi tekshirish, nazorat qilish, o'zini o'zi nazorat qilish, guruhiy mulohaza yuritishdan iborat Tafakkur sifatlari vujudga keladi. Insonning inson tomonidan idrok qilinishi ham tafakkur bilan uzviy aloqadadir. Ijodiy ishlar, kashfiyotlar, ixtirolar, takliflar tafakkurning mahsuli hisoblanadi. Psixologiya tafakkurning filogenetik (insoniyat paydo bo'lishi davri), ontogenetik (kishi umri davomida) bilishga oid tarixiy jihatlarini ham o'rganadi. Hozirgi zamon fanining juda ko'p murakkab masalalari tafakkurdagi mantiqiy jarayonlarni yanada chuqurroq o'rganishni taqozo etmoqda. O'mirlik yoshing o'ziga xos xususiyatlarini o'rganishga bag'ishlagan tadqiqotlarga nazar solsak, unda turli xil nazariyalar farazlar va fundamental izlanishlar borligining guvohi bo'lamiz. Bugun xalqaro hayot, kishilik taraqqiyoti shunday bosqichga kirganki endi xarbiy qudrat emas, balki intellektual salohiyat, aql-idrok, fikr ilg'or texnologiyalar xalq qiluvchi ahamiyat kasb etadi. Shuning uchun hozirgi kunda yoshlarni mustaqil fikrlashga o'rganish masalasi har qachongidan dolzarbdir. Axborot olamidagi ustunlik ko'p nasani hal etadigan bugungi vaziyatda mustaqil ong va mustaqil fikrga ega bo'lgan shaxsni tarbiyalash masalasi nafaqat ma'naviy, kerak bo'lsa, muxim siyosiy ahamiyat kasb etadi. Shuning uchun hozirgi kunda yoshlarni mustaqil fikrlashga o'rgatish masalasi har qachongidan dolzarbligidir. Axborot olamidagi ustunlik ko'p narsalarni hal etadigan bugungi vaziyatda mustaqil ong va mustaqil fikriga ega bo'lgan shaxsni tarbiyalash masalasini nafaqat manaviy, kerak bo'lsa, muhim siyosiy ahamiyat kasb etadi. Shaxsdagi mustaqil tafakkur uning aqliy qobiliyati bo'lib, shaxs o'z oldiga aniq maqsad, yangi vazifalar qo'yadi. Bu tafakkur turida shaxsda amaliy va ilmiy faraz qila olish, natijani ko'z oldiga keltira olish, qo'yilgan vazifani esa o'zi, boshqalarning ko'magisiz, ko'rsatmasiz hal qilishi kuzatiladi. Muamoni hal qilish yo'lida esa turli yo'l usul va vositalarni o'zi topadi. Yosh davrlari nuqtai nazaridan tafakkur xususiyatlarini tushuntirishda turlicha fikrlar mavjuddir. Ayni o'spirinlik davrida tafakkur tobora faol, mustaqil va ijodiy xususiyatlarga ega bo'lib boradi, lekin fikr yuritishda obyektiv va subyektiv kamchiliklar uchraydi. Bu yoshda gohida o'z fikriga ega emaslik, usul va vositalarning o'zi tomonidan tanlamaslik va qarorlar qabul qilishda boshqalar fikriga ergashish tushunilar ekan.

O'quvchilarda mustaqil va ijodiy tafakkurni shakllantirish uchun ularning nutqini rivojlantirish, o'z fikrlarni ximoya qila olishlariga, tanqid qilish va baxslashishga o'rgatish kerak.

O'quvchilardagi ijodiy tafakkur xususiyatlarni o'rgatish uchun qator psixologik usullar mavjud bo'lib, ijodiy tafakkurning tezligi, egiluvchanligini, orginalligi kabi xususiyatlarni aniqlashda "Torrens aylanalari" testi ayniqsa mashxurdir. Bu testni o'tkazish uchun respondentlarga aylanalalar chizilgan A4 formatdagi qog'oz varaqlar va qalamlar tarqaladi hamda quyidagicha ko'rsatma beriladi: "Qog'ozga tartibsiz ravishda 20 ta aylanalalar chizilgan. Sizni vazifangiz, aylana shaklidan asos ravishda foydalanib iloji boricha ko'proq rasm chizishdan iborat. Bunda chizilgan rasmingizning tagiga nomini yozishni unutmang. Topshiriqni bajarish uchun sizga 10 daqiqaga vaqt ajratiladi". O'quvchilar chizilgan rasmlar divergent tafakkurning egiluvchanligi, tezligi, orginalligi kabi sifatlar bo'yicha tasniflanadi. Tafakkur tezligi o'quvchilar chizgan rasmlarning soni, tafakkur egiluvchanligi har xil sinflarga kiruvchi predmetlarni chizilganligi, tafakkur orginalligi esa boshqalarnikiga o'xshamagan, hech kim chizmagan rasmlar soni bilan belgilanadi. Tafakkur tezligi, egiluvchanligi va orginalligi yuzasidan olingan baholarning o'rtacha arifmetik qiymati keltirib chiqariladi. O'g'il bolalarda ko'proq texnikaga oid buyum va jihozlarni, jumladan, transport vositalarini, turli yo'l harakati belgilarini, sport anjomlari shuningdek, kundalik xayotda uchraydigan narsalarni chizish kuzatildi. Tafakkur tezligining sifati yuqori darajadagi rasmlarda bolalarning ko'p narsalar chizilganligini kuzatdik. Tafakkur egiluvchanligi bo'yicha rasmlardan 5-7 ta predmet aks ettirilganligini qayd etish mumkun. Bundan ko'rinadiki,

o'quvchilarda tafakkur egiluvchanligi uning tezligiga nisbatan ancha marta kam ekan. Tafakkur yaxshi rivojlangan o'quvchilarda tafakkur egiluvchanligi ham yuqori bo'lishi mazkur metodika natijalarida ham aks etadi. Shunga qaramay, ayrim o'quvchilarning aylana shaklini birlashtirib gantel, svitafor, yo'l belgilarini chizilganligini orginallik sifati deb qabul qilish mumkun. O'quvchi qizlarda tafakkur tezligi birmuncha yuqori ekanligini ular chizgan rasmlardagi predmetlar soni ko'pligidan ko'rish mumkun. Ular chizgan rasmlarda mevalar, gullar, uy jihozlari, kulcha, gilos, soat, turli yo'l xarakati belilari aks etirilgan. Natijalardan ko'rinadiki, tafakkur egiluvchanligi bo'yicha ko'rsatkichlar ham qizlardan yuqori. Rasmlardagi orginallik o'quvchilarning sharlar bog'lami, svitafor, ko'zoynak, qaychi kabilarni chizganligida ko'rinadi. Natijalarga ko'ra, o'g'il bolalarda tafakkur tezligini yuqori, tafakkur originalligi esa xar diom ham kuzatilmasligi ayon bo'ladi. Qizlarda esa vazifalar soni va berilgan vaqt miqdori ortishi bilan tafakkur tezligi ham yuqori bo'lishi kuzatiladi. Vazifalar soni qancha ko'p bo'lsa, qizlarda tafakkur originalligi ham bir oz ortar ekan. Qizlarda ham xuddi bolalar kabi tafakkur tezligi tafakkur orginalligiga nisbatan ildamligi ko'rinadi. Umuman qaraganda tafakkur tezligi darajasi o'g'il bolalarda yuqoriroq, tafakkur egiluvchanligi jihatidan esa qizlarning ko'rsatkichi ustun ekanligi aniqlandi.

XULOSA

Xulosa qilib aytish mumkinki, yoshlarda mustaqil ijodiy fikrni rivojlantirish uchun bir qator tashkiliy chora tadbirlarni amalga oshirish lozim. Bu borada guruhning faoliyatini mazmunli tashkil etish, ya'ni munozara, diolog, o'yin metodlaridan keng va o'rinni foydalanish, o'quvchilar uchun o'z fikrlarini erkin bayon qilish sharoitini yaratish, turli psixologik treninglar, davra suxbatlarini tashkil etish, bunday tashkilotiga ko'proq ijodiy topshiriqlarni, muammoli vaziyatlarni kiritish kerakki, o'quvchilarda baxs munozara orqali o'z fikrlarini, muammo yuzasidan o'z nuqtai nazarlarini erkin bayon etish malakasini rivojlantirishga erishish mumkin. Fan o'qituvchilaridan ham o'z navbatida noan'anaviy dars usullari, o'qitishning yangi entiraktiv metodlaridan foydalanish talab etiladi.

ADABIYOTLAR RO'YXATI:

Nishonova Z.T. Mustaqil fikrlashni o'rgatish bo'yicha trening \Xalq ta'limi 2000, 16 b.

Foziyev E.F Tafakkur psixologiyasi. –T.: O'qituvchi -1990. -183 b.

Toshpo'latova, N. (2022). ЎСМИРЛИК ДАВРИНИНГ ПСИХОЛОГИК ХУСУСИЯТЛАРИНИ ҲИСОБГА ОЛГАН ҲОЛДА ЁНДОШУВНИНГ АҲАМИЯТИ. Журнал Педагогика и психологии в современном образовании, 2(3).

O'QUVCHILAR TAFAKKUR XUSUSIYATLARINI SHAKLLANTIRISHDA INTERFAOL USULLARNING O'RNI.

G'oziev E.G. Umumiy psixologiya. Toshkent. 2002.1-2 kitob.

PEDAGOGLARDA STRESSLI HOLATLARGA PSIXOLOGIK BARQARORLIKNI SHAKLLANTIRISH

Usmonova Surayyo Muhiddinovna
Buxoro davlat universiteti tadqiqotchisi
<https://doi.org/10.53885/edinres.2024.02.1.072>

Аннотация. Mazkur maqolada stress holatida shaxs o'z o'zini boshqarish imkoniyatlari va stressli holatlardan chiqish yo'llari yoritib berilgan. Bundan tashqari pedagoglarda stressli holatlarga barqarorlikni shakllantirishining ijtimoiy-psixologik omillari hamda kasbiy stressni boshdan kechirish intensivligi professional va noprofessional stress omillarini kognitiv baholash. Individual psixologik xususiyatlar, shu jumladan shaxsiy fazilatlar, o'z-o'zini namoyon qilish omillari, motivatsion tuzilma bo'lajak pedagoglarning kasbiy stressining yengish usullari yoritib berilgan.

Калит so'zlar: qobiliyat, zehn, bilish jarayoni, psixik xususiyat, tafakkur, tarbiya, Stress, shaxs, boshqarish, motivatsion.

ФОРМИРОВАНИЕ У ПЕДАГОГОВ ПСИХОЛОГИЧЕСКОЙ УСТОЙЧИВОСТИ К СТРЕССОВЫМ СИТУАЦИЯМ

Усманова Сурайя Мухиддиновна
Исследователь Бухарского государственного университета

Аннотация. Аннотация. В данной статье освещаются возможности самоконтроля личности в состоянии стресса и пути выхода из стрессовых ситуаций. Кроме социально-психологических факторов формирования устойчивости педагогов к стрессовым ситуациям, а также интенсивности переживания профессионального стресса, проводится когнитивная оценка профессиональных и непрофессиональных стрессоров. Выделены индивидуально-психологические особенности, в том числе личностные качества, факторы самовыражения, мотивационная структура способов преодоления профессионального стресса будущих педагогов.

Ключевые слова: Ключевые слова: способности, разум, познавательный процесс, психическая характеристика, мышление, воспитание, стресс, личность, контроль, мотивация.

FORMATION OF PSYCHOLOGICAL STABILITY TO STRESSFUL SITUATIONS IN EDUCATORS

Usmanova Surayyo Muhiddinovna
Bukhara State University researcher

Annotation: Annotation. In this article, the person in a state of stress is covered by his own self-control options and ways out of stressful situations. In addition, the socio-psychological factors of the formation of stability to stressful situations in educators as well as the intensity of experiencing professional stress cognitive assessment of professional and unprofessional stressors. Individual psychological characteristics, including personal qualities, factors of self-expression, motivational structure shed light on the ways of overcoming the professional stress of future educators.

Key words: ability, mind, process of cognition, psychic trait, thinking, upbringing, stress, personality, management, motivational.

Kirish. Jahon miqiyosida stress va stressga barqarorlik psixologiya sohasida ham dolzarb muammolardan biri bo'lib, tadqiqotlarda uni keltirib chiqaruvchi psixofiziologik omillarni aniqlash, stressga moyil insonlarning motivasion, emosional-irodaviy sohasiga ta'sir etib, ularning ruhiy salomatligini mustahkamlash, talabalar orasida stressning salbiy asoratlari natijasida kuzatilayotgan o'zlashtirish ko'rsatkichi va o'qish sifatining pasayishi, raqobatbardosh kadr tayyorlash masalasining oqsashi, stressga moyil shaxslarning ijtimoiy-psixologik profilaktikasi, samarali psixokorreksion ta'sir usullarining samaradorligini ta'minlash masalalari bo'yicha keng qamrovli ilmiy tadqiqotlar olib borilmoqda. Biroq, stressning salbiy asoratlari moyil yoshlarda stressga barqarorlikni oshirishning psixologik determinantlarini kompleks tarzda o'rganish, ularning kognitiv, affektiv, konativ va fiziologik sohalariga bir paytda ta'sir ko'rsatish orqali ular stressga barqaror xulqni shakllantirish imkoniyatlarini aniqlash O'zbekiston sharoitida (Jahon miqiyosida bo'lishi kerak) yetarli darajada o'rganilmagan yuzasidan tadqiqotlarga alohida ahamiyat qaratilmoqda.

Stressli vaziyatlarda shaxs xulq-atvorini o'rganishda ko'pgina ilmiy yondashuvlar mavjud. Xorij va rus psixologlari R.Lazarus, L.Merfi, S.Folkman, D.Amirxan, N.Sirota, D.A.Leontyev, Ye.I.Rasskazova, B.B.Velichkovskiy kabi tadqiqotchilar stressogen vaziyatlarda shaxsning faolligini, ishchanlik kayfiyatini tushirmaslik yoki buzmaslik uchun zarur bo'lgan stressga barqarorlikka ega bo'lish lozimligi, shaxsning stressga barqarorligi – bu o'z emosiyalarini boshqarish, o'zini qo'lga olish va ma'lum bir taktga ega bo'lish asnosida qiyinchiliklarni yengib o'ta olish ko'nikmasi ekanligi haqidagi fikrlarni tahlil qilishgan.

Professional stressni qanday engish mumkin?

“Stress” tushunchasi uzoq vaqt davomida ilmiy atamalar toifasidan umumiy foydalanish tushunchasiga o'tgan. Stress hayotimizning ajralmas qismidir, bundan tashqari, zaruriy narsa: stressli vaziyatlarsiz hayot zerikarli va monotondir. Kasbiy sohada kichik stresslar ham kerak, chunki ular xodimning tanasini muammolarni tezda hal qilish uchun safarbar qiladi va qiyinchiliklarga qaramay, maqsadlaringizga erishishga imkon beradi.

Biroq, bugungi kunda kasbiy stress muammo sifatida tobora ko'proq gapirilmoqda JSST ish joyidagi stressni «21-asr vabosi» deb hisoblaydi va statistik ma'lumotlarga ko'ra, ishchilarning uchdan bir qismi kamida bir marta faqat stress tufayli ishdan ketish haqida o'ylashgan. ishda.

Professional stressning manbalari har xil bo'lishi mumkin. Ular bog'liq bo'lishi mumkin:

- ish jarayonining o'zi bilan (yomon jismoniy mehnat sharoitlari, noqulay rejim, zararli mehnat sharoitlari va / yoki hayot uchun bevosita xavf, shoshilinch vazifalarni bajarish uchun doimiy vaqt etishmasligi, ortiqcha ma'lumotlar)

- professional rol bilan (odamlar uchun mas'uliyat, ish majburiyatlarining aniq ta'rifi, rol ziddiyatlari, yuqori kasbiy talablar)

- martaba o'sishi xususiyatlari bilan (juda tez yoki sekin martaba o'sishi, uning noaniq istiqbollari, martaba ko'tarilishning ishonchsizligi, malaka oshirish imkoniyatlarining etishmasligi)

- jamoadagi noqulay ijtimoiy iqlim bilan (boshliq, hamkasblar bilan muloqot qilishda qiyinchiliklar, bo'ysunuvchilar bilan nizolar) va boshqalar.

Shuningdek, kasbiy stressning sababi past ish haqi, kechikish, ijtimoiy ta'minotning etishmasligi bo'lishi mumkin. Bundan tashqari, ish joyidagi stressning paydo bo'lishida xodimning shaxsiy xususiyatlari, uning stressga chidamliligi, kasbiy tajribasining etishmasligi muhim rol o'ynaydi.

Xodimning hayotida yuqoridagi omillardan biri yoki bir nechtasi mavjud bo'lganda, uning ishdan noroziligi kundan-kunga kuchayadi, kasbiy faoliyat samaradorligi va unumdorligi pasayadi, jismoniy va ruhiy farovonlik yomonlashadi. Doimiy kasbiy stress ko'pincha yurak-qon tomir kasalliklarining rivojlanishi, surunkali patologiyaning asoratlari va hissiy charchash manbai hisoblanadi. Bularning barchasi «ishda yonib ketdi» iborasini tasvirlashning eng yaxshi usuli!

Kasbiy (hissiy) charchash - bu kasbiy faoliyat natijasida jismoniy, aqliy va ruhiy charchash

holati.

Kasbiy charchash fiziologik darajada (surunkali charchoq, kuchni yo'qotish, turli xil lokalizatsiyadagi asossiz og'riqlar shaklida), ijtimoiy-psixologik (ishda muloqot qilish kerak bo'lgan odamlarga nisbatan salbiy yoki befarq munosabat) va o'zini namoyon qiladi. xulq-atvor darajasida (tamaki, spirtli ichimliklar va boshqa psixofaol moddalarni haddan tashqari iste'mol qilish). Bundan tashqari, salbiy kasbiy o'zini o'zi anglash shakllanadi - o'z qobiliyatsizligi hissi, bajarilgan ishning ma'nosini yo'qotish, o'z ishining ijobiy natijalariga ishonchsizlik.

Ko'proq darajada, turli odamlar bilan ko'p muloqot qilishga majbur bo'lgan ijtimoiy kasb vakillari (sog'liqni saqlash xodimlari, o'qituvchilar, psixologlar, huquqni muhofaza qilish organlari xodimlari, ijtimoiy xizmatchilar) ish joyida charchashga moyil bo'ladilar, shuningdek, ishi to'g'ridan-to'g'ri ishlashni talab qiladigan odamlar. ekstremal sharoitlarda uzoq vaqt qolish hayot uchun xavf bilan bog'liq.

Professional o'zini o'zi saqlash omillari:

- 1) o'z sog'lig'i uchun javobgarlik;
- 2) o'z-o'zini o'zgartirishga tayyorlik - ko'nikmalarni rivojlantirish:
 - vaqtingizni boshqaring, narsalarni rejalashtiring
 - resurslarni to'g'ri taqsimlash, mazmunli va erishish mumkin bo'lgan maqsadlarni belgilash
 - Yaxshi muloqot qiling va mojarolardan qoching
 - barcha ishni o'z zimrangizga olmang, shoshilinch ishlarni hamkasblar bilan baham ko'ring
 - bir vaqtning o'zida bir nechta ishlarni qilmaslik;
- 3) kasbiy kompetentsiyani rivojlantirish;
- 4) kasbiy charchoqning oldini olish (ishda monotonlikdan qochish, faoliyat turini o'z vaqtida o'zgartirish va ishdagi tanaffuslar).

Stressning oldini olish va uni yengish. So'nggi paytlarda o'qituvchilar orasida asabiy zo'riqish, charchoq, asabiylashish va stressning boshqa turli ko'rinishlari muammosi ayniqsa keskinlashdi. Shu maqsadda seminar bo'lib o'tdi, uning batafsil xulosasi ushbu maqolada keltirilgan. U nazariy va amaliy qismlardan iborat bo'lib, ular ilmiy adabiyotlar, test va suhbatlar (muammoli vaziyatlarni muhokama qilish, fikr almashish, ushbu vaziyatlarni hal qilish variantlari) ma'lumotlarini o'z ichiga oladi.

Psixik adaptatsiya murakkab jarayon bo'lib, aynan psixik moslashish (ya'ni, psixik gomeotsazni muvozanatda tutib turish) bilan birga yana 2 ta jarayonni qamrab oladi:

- a) Individuum va tashqi muhit orasidagi doimiy tasirotni optimizatsiyalash;
- b) Psixik va fiziologik harakteristikalar orasida adekvat munosabatlarni o'rnatish; Adaptatsiya jarayonini o'rganiz emotsional taranglik va stress tushunchalari bilan uzviy aloqador hisoblanadi. Stress- organizmning mavjud ehtiyojlari va ularga umumiy adaptatsion sindrom sifatida qarash natijasida paydo bo'luvchi nospetsifik reaksiyasidir. Yaqinlashayotgan ofatni yengib bo'lmaslik hissi- asabiylik holatining kuchayishi ushbu qiyinchilikni yenga olmaslik haqidagi tasavvurlarga olib keladi. Qator olimlar tarafidan o'tkazilgan tadqiqotlardan shu narsa ma'lum bo'lganki moslashish jarayonini yoshga ham bog'liq ekan. Masalan, o'spirinlar katta yoshlilarga qaraganda ko'proq moslashuvchan va tashqi xavotir tasirlariga kamroq beriluvchan ekanlar.

Shu munosabat bilan oliy ta'lim muassasasida ta'lim olayotgan talabalarni shaxs sifatida shakllanishida quyidagi xususiyatlarni tarkib toptirish maqsadga muvofiqdir.

-Davlat, jamiyat, oila oldidagi mas'uliyatni anglovchi har tomonlama barkamol shaxs bo'lib voyaga yetkazish;

-Jismoniy baquvvat, ahloqan pok, Vatan tuyg'usi bilan sug'orilgan fidoiy inson, izlanuvchan, tashabbuskor, sog'lom avlodni shakllantirish;

-Ta'lim jarayonida faqat bilim egallash, savodli bo'lish emas, balki shu bilan birga olgan bilimlarini hayotga tadbiiq eta bilishga qodir shaxsni tarbiyalash;

-Yangi sharoitlarga tezda moslashish, yashash ko'nikmalarni o'zlashtirish, mehnat qilishni biladigan yoshlarni tarbiyalab yetkazish.

Yuqoridagi stress to'g'risidagi mulohazalardan kelib chiqqan holda stress holatida shaxs o'z o'zini boshqarishini nazariy jihatdan o'rganibgina qolmay uni amaliyotda ham tadqiq etish asosiy masalalardan biri ekanligini ko'rishimiz mumkin. Shundan kelib chiqqan holda biz ham o'z tadqiqotimizda stressni boshqarishda shaxslarning adaptiv imkoniyatlariga bag'ishlangan metodikadan foydalanishni maqsad qilib qo'ydik, uchinchi bobda yuqoridagi nazariy fikrlarni amaliy tarafdin izohlab berishga harakat qilganmiz. Shunday xulosa qilish mumkinki, inson qanchalik yosh bo'lsa, nerv tizimi qanchalik egiluvchan bo'lsa, va turli tashvishlardan holi bo'lgan ong egasi bo'lsa, adaptatsiya jarayoni shunchalik yengil kechadi va stressli holatlar asoratlarsiz o'tkaziladi.

Xulosa

Pedagoglarning kasbiy stressining shakllanishiga kasbiy va noprofessional stress omillarining kombinatsiyasi ta'sir ko'rsatadi. Eng muhim kasbiy stress omillari talabalar bilan munosabatlar, ishga munosabat, o'qituvchilar o'rtasidagi munosabatlar, jamoadagi mavqedan va undagi munosabatlardan norozilik, ta'lim muassasasi va mehnat sharoitlaridan noroziliklardan kelib chiqadi. Bo'lajak pedagoglarning sezgir bo'lgan noprofessional stress omillari quyidagilardir: makro-ijtimoiy - tibbiy yordam, ijtimoiy va huquqiy himoyasizlik, moddiy farovonlik, atrof-muhit sharoitlari, siyosiy vaziyat, uy-joy sharoitlari, mikro-ijtimoiy - buning mumkin emasligi. yaxshi dam olish, hayot istiqbollari, sevgi, sevimli mashg'ulot, jamiyatdagi mavqe, oilaviy munosabatlar, do'stlar bilan muloqot kabilardan kelib chiqadi.

Foydalanilgan adabiyotlar ro'yxati

1. Adamenko N.V. Kasbiy yo'q bo'lib ketish sindromini shakllantirish omillari: Kommunikativ va yordamchi kasblar misolida: diss. samimiy. psixolog. Fanlar: 19.00.13. Rostov-Don, 2006.- 157p.
2. Gauld R., Levinson D., Veilant D. Hayot bosqichlari // Fan va hayot, 1977, No 2 P.135-136.
3. Gluxanyuk N.S. O'qituvchini kasbiylashtirish sub'ekti sifatida rivojlantirishning psixologik asoslari.: Dis.Doktor Psixol. Fanlar: 19.00. P. Yekaterinburg, 2001.-313 b.
4. Yovvoyi L.G. Natijalar? va istiqbolli tadqiqot yo'nalishlari c. ish psixologiyasi; XXI asr.// Psixologiya jurnali, 2002, v.23, No 6. B.18-37.
5. Yovvoyi L.G. Aqliy, funktsional o'zini o'zi boshqarish? inson holati. M. : «Rossiya Fanlar akademiyasining Psixologiya instituti», 2003.- 318 b.

TALABALARDA XULQ-ATVOR BOSHQARUVINING PSIXOLOGIK XUSUSIYATLARI

Yusupova Dilorom Toshtemirovna
Navoiy davlat pedagogika instituti
<https://doi.org/10.53885/edinres.2024.02.1.073>

Annotatsiya: Ushbu maqola ta'lim muhitida o'quvchilarning xatti-harakatlarini boshqarishning psixologik jihatlarini o'rganishga bag'ishlangan. Talabalarning psixologik xususiyatlari, ularning motivatsiyasi, o'z-o'zini tartibga solish strategiyalari va ta'lim muhitida o'z xatti-harakatlarini boshqarish samaradorligi o'rtasidagi bog'liqlikka alohida e'tibor beriladi. O'rganishlar natijasida o'qituvchilar va boshqaruv xodimlariga o'quv jarayonini optimallashtirish, o'quvchilarning muvaffaqiyatli o'qishi va rivojlanishi uchun yanada qulay shart-sharoitlar yaratish bo'yicha amaliy tavsiyalar belgilandi. Talabalarning xulq-atvorini boshqarishning psixologik xususiyatlarini tahlil qilish ta'lim psixologiyasi sohasiga va universitet jamoasida samarali o'zaro ta'sir strategiyasini shakllantirishga muhim hissa qo'shadi.

Kalit so'zlar: psixologik xususiyatlar, xulq-atvorni boshqarish, talabalar, ta'lim muhiti, motivatsiya, o'z-o'zini tartibga solish, xulq-atvor namunalari, ta'lim jarayoni, xulq-atvorni boshqarish va ta'lim yutuqlari o'rtasidagi bog'liqlik, pedagogik psixologiya, pedagogik strategiyalar, talaba rivojlanishi, ta'lim, o'zaro ta'sir strategiyalari, o'quv muhiti.

ПСИХОЛОГИЧЕСКИЕ ОСОБЕННОСТИ УПРАВЛЕНИЯ ПОВЕДЕНИЕМ У УЧАЩИХСЯ

Юсупова Дилором Тоштемировна
Навоийский государственный педагогический институт

Аннотация: Данная статья посвящена исследованию психологических аспектов управления поведением студентов в образовательной среде. Особое внимание уделено взаимосвязи психологических особенностей студентов, их мотивации, стратегий саморегуляции и эффективности управления своим поведением в образовательной среде. По итогам исследований даны практические рекомендации преподавателям и управленческому персоналу по оптимизации учебного процесса, созданию более благоприятных условий для успешной учебы и развития студентов. Анализ психологических особенностей управления поведением студентов вносит важный вклад в область педагогической психологии и в формирование эффективных стратегий взаимодействия в университетском сообществе.

Ключевые слова: психологические характеристики, управление поведением, учащиеся, образовательная среда, мотивация, саморегуляция, модели поведения, образовательный процесс, управление поведением и корреляция образовательных достижений, педагогическая психология, педагогические стратегии, развитие учащихся, образование, стратегии взаимодействия, среда обучения.

PSYCHOLOGICAL FEATURES OF BEHAVIOR MANAGEMENT IN STUDENTS

Yusupova Dilorom Toshtemirovna
Navoi State Pedagogical Institute

Abstract: This article is devoted to the study of the psychological aspects of the management of student behavior in the educational environment. Special attention is paid to the relationship between students' psychological characteristics, their motivation, self-regulation strategies and the effectiveness of managing their behavior in the educational environment. As a result of the

studies, practical recommendations were made for teachers and management staff to optimize the educational process, create more favorable conditions for the successful study and development of students. The analysis of the psychological features of student behavior management makes an important contribution to the field of educational psychology and to the formation of effective interaction strategies in the university community.

Keywords: psychological characteristics, behavior management, students, educational environment, motivation, self-regulation, behavioral patterns, educational process, behavior management and education achievement correlation, pedagogical psychology, pedagogical strategies, student development, education, interaction strategies, learning environment.

Kirish. Zamonaviy ta'lim sharoitida talabalarning xatti-harakatlarini boshqarish nafaqat intizomni o'rnatish bilan bog'liq vazifa, balki talaba auditoriyasining psixologik xususiyatlarini tushunishni talab qiladigan murakkab norozilik ekanligini tushunish muhimdir. Bu holatda men o'quvchilarning xatti-harakatlarini boshqarishning asosiy jihatlarini, ta'lim muhitida o'zaro ta'sirning samaradorligiga ta'sir qiluvchi psixologik omillarga e'tibor qarataman.

Talabalarning xulq-atvorini boshqarishning asoslaridan biri motivatsiyani tushunish va rag'batlantirishdir. Turli xil psixologik mexanizmlar, asosiy va asosiy motivatsiyalar o'quvchilarning faolligi va ta'lim jarayoniga bag'ishlanishiga ta'sir qilishi mumkin. Shaxsiy motivatsion omillar bilan o'zaro ta'sir o'quvchilarda nafaqat o'quv maqsadi tuyg'usini shakllantirish, balki ularning xatti-harakatlarini samarali boshqarish imkonini beradi.

O'z-o'zini tartibga solish ko'nikmalarini egallagan talabalar o'z xatti-harakatlarini boshqarish uchun samaraliroq strategiyalarga ega. O'z his-tuyg'ularini va intilishlarini boshqarish qobiliyati kabi psixologik xususiyatlar ta'lim muhitida adaptiv xatti-harakatlarning shakllanishida muhim rol o'ynaydi. Pedagogik, kognitiv va mexanik, o'quv jarayonini faol amalga oshirish va amaliyotda qo'llash, shaxsiy strategik o'zini o'zi boshqarishni ta'minlash.

Talabalik yoshi-bu oliy o'quv yurtining rivojlanishi bilan bevosita bog'liq bo'lgan hodisa. K. D. Ushinskiy bu yoshni «eng hal qiluvchi» deb atadi, chunki aynan shu davr insonning kelajagini belgilab beradi, bu o'z ustida intensiv ishlashning juda faol davri. L. D. Stolyarenko talabalar jamoasini oliy ta'lim instituti tomonidan tashkiliy jihatdan birlashtirilgan odamlarning o'ziga xos ijtimoiy toifasi, o'ziga xos jamoasi sifatida tavsiflaydi [1, 45]. I. A. Zimnaya ta'rifi ko'ra, talabalar tarkibiga eng yuqori ta'lim darajasi, madaniyatni eng faol iste'mol qilish va kognitiv motivatsiyaning yuqori darajasi bilan ajralib turadigan bilim va kasbiy ko'nikmalarni maqsadli, tizimli ravishda o'zlashtiradigan odamlar kiradi [2, 89]. B. G. Ananievning fikricha, 17 yoshdan 25 yoshgacha bo'lgan hayot davri shaxsni shakllantirishning yakuniy bosqichi va professionallashtirishning asosiy bosqichi sifatida muhim ahamiyatga ega. B. G. Ananyevning so'zlariga ko'ra, 17 yoshga kelib, shaxs o'z-o'zini tarbiyalash faoliyati ko'nikmalarini shakllantirish uchun maqbul sub'ektiv sharoitlarni yaratadi [3, 109].

Talabalarning psixologik xususiyatlaridan kelib chiqqan holda, rolli o'yinlar va interfaol usullardan foydalanish xatti-harakatlarni boshqarishning asosiy vositasiga aylanadi. Ushbu uslub nafaqat muloqot ko'nikmalarini rivojlantirishga yordam beradi, balki o'quvchilarimga o'z his-tuyg'ularini ifodalash, yanada moslashuvchan va moslashuvchan o'zaro ta'sir strategiyalarini ishlab chiqish imkonini beradi.

Talabalar o'rtasida guruh dinamikasining psixologik xususiyatlarini tushunish o'qituvchilarga o'quv jarayonini samarali boshqarish imkonini beradi. Guruhda ijobiy muhitni shakllantirish, har bir talabaning individual xususiyatlarini hisobga olgan holda, konstruktiv melinistik munosabatlarni o'rnatishga yordam beradi va xatti-harakatlarga ijobiy ta'sir qiladi.

Talabalarning xulq-atvorini boshqarishning psixologik xususiyatlari o'qituvchilardan chuqur tushunish va yondashuvning moslashuvchanligini talab qiladi. Motivatsiyani rivojlantirish, o'z-o'zini tartibga solish, interfaol usullardan foydalanish va guruh dinamikasini hisobga olish

ta'lim muhitida samarali o'zaro ta'sirning asosiy tarkibiy qismlariga aylanmoqda. Psixologik xususiyatlarni hisobga olgan o'qituvchilar ijobiy talabalar tajribasini va muvaffaqiyatli o'rganishni yaratishga qodir.

Tadqiqot metodologiyasi. Talabalarning xulq-atvorini boshqarishning psixologik xususiyatlarini o'rganish murakkab va ko'p qirrali jarayon bo'lib, puxta uslubiy ishlab chiqishni talab qiladi. Ushbu maqolada biz psixologik omillarning ta'lim muhitida xulq-atvor strategiyasini shakllantirishga ta'sirini tushunishga qaratilgan tadqiqot metodologiyasining asosiy jihatlarini ko'rib chiqamiz.

Metodikaning birinchi va eng muhim bosqichi tadqiqot maqsadlarini aniq belgilashdir. Bu o'quvchilarning xatti-harakatlariga psixologik ta'sirlar bilan bog'liq masalalarni aniqlash va qo'shimcha o'rganishni talab qiladigan asosiy fikrlar bo'yicha farazlarni shakllantirishni o'z ichiga oladi.

Tegishli ma'lumotlarni to'plash usullarini tanlash tadqiqot sifati uchun muhim rol o'ynaydi. Anketalar, kuzatishlar, suhbatlar, psixologik testlar - bu usullarning har biri o'zining afzalliklari va cheklovlariga ega. Kombinatsiyalangan yondashuv o'quvchilarning xatti-harakatlarini boshqarishning psixologik xususiyatlarini to'liqroq tushunish imkonini beradi.

Tadqiqot metodologiyasi talabalarning madaniy, ijtimoiy va individual xususiyatlari kabi kontekstual omillarni hisobga olishi kerak. Kontekstni tahlil qilish tadqiqot natijalarini aniqroq talqin qilish va ta'lim muassasalarida haqiqiy xatti-harakatlarni boshqarish sozlamalarida qo'llash imkonini beradi.

Metodologiyaning muhim bosqichi - qo'llaniladigan asboblarni psixometrik baholash. Psixologik testlar va anketalarning ishonchliligi va haqiqiyliigi tadqiqot natijalarining to'g'riligi va asoslilikini ta'minlash uchun qat'iy sinovdan o'tkazilishi kerak.

Metodologiya to'plangan ma'lumotlarni tizimli tahlil qilish va ularni keyingi talqin qilishni o'z ichiga oladi. Natijalarning statistik ahamiyatini hisobga olish va ularni xulq-atvorni boshqarish psixologiyasi sohasidagi mavjud nazariyalar va tadqiqotlar bilan solishtirish muhimdir [4,24-36].

O'rganishning oxirgi bosqichida ta'lim muassasalari va o'qituvchilar uchun amaliy tavsiyalar ishlab chiqiladi. Ushbu tavsiyalar aniqlangan psixologik xususiyatlarga asoslanadi va ta'lim muhitida o'quvchilarning xatti-harakatlarini boshqarishni optimallashtirishga qaratilgan. Talabalarning xatti-harakatlarini boshqarishning psixologik xususiyatlarini o'rganish metodologiyasi ta'lim jarayonini tushunish va optimallashtirish uchun asos yaratishda hal qiluvchi rol o'ynaydi. Ma'lumotlarni to'plashning aniq tuzilgan usullariga rioya qilish, puxta tahlil qilish va amaliy tavsiyalarni ishlab chiqish o'quvchilarning xatti-harakatlarini boshqarishning psixologik jihatlarini chuqurroq o'rganishga va ta'lim muhitida samarali strategiyalarni yaratishga yordam beradi.

Mavzuga oid adabiyotlarning tahlili. Zamonaviy ta'lim sharoitida nafaqat o'quv jarayonlarini, balki o'quvchilarning xatti-harakatlariga ta'sir qiluvchi omillarni ham tushunish muhimdir. Talabalarning xulq-atvorini boshqarishning psixologik xususiyatlari ta'lim amaliyotining muhim jihatini ifodalaydi. Ushbu maqolada biz ushbu mavzu bo'yicha mavjud adabiyotlarni ko'rib chiqamiz, asosiy tendentsiyalarni va tadqiqot natijalarini ta'kidlaymiz.

Ko'pgina tadqiqotlar o'quvchilarning xatti-harakatlarini boshqarishda motivatsiyaning muhimligini ta'kidlaydi. Mualliflar motivatsiyaning ichki, tashqi, intruziv va ekstruziv kabi turlarini ajratib ko'rsatadilar va ular o'quvchilarning faolligi va o'quv jarayonidagi ishtirokiga qanday ta'sir qilishini muhokama qiladilar [5, 72].

Adabiyot sharhlari o'quvchilarning xatti-harakatlarini boshqarishning asosiy elementi sifatida o'z-o'zini tartibga solishning muhimligini ta'kidlaydi. Mualliflar ta'lim faoliyatida muvaffaqiyatni ta'minlashning bir usuli sifatida o'z xatti-harakatlarini rejalashtirish, kuzatish va baholash kabi shaxsiy o'zini o'zi boshqarish strategiyalarini ishlab chiqish muhimligini ta'kidlaydilar.

Tadqiqotlar talabalarning xatti-harakatlarini boshqarishda turli xil o'qitish strategiyalarining

samaradorligini baholaydi. Faol ta'lim usullari, texnologiyadan foydalanish, rolli o'yin va loyihaga asoslangan usullar, shuningdek, ularning o'quvchilar motivatsiyasi va faolligiga ta'siri muhokama qilinadi.

Adabiyot sharhlari talabalarning xatti-harakatlarini boshqarish kontekstida guruh dinamikasi masalalarini ko'taradi. Mualliflar shaxslararo munosabatlarning ijobiy yoki salbiy ta'lim tajribasini shakllantirishga ta'sirini ko'rib chiqadilar, shuningdek, jamoaviy o'zaro munosabatlarni yaxshilash strategiyalarini taklif qilishadi. Ba'zi tadqiqotlar talabalarning xatti-harakatlarini boshqarishga ta'sir qiluvchi madaniy va individual xususiyatlarni chuqurroq o'rganadi. Mualliflar madaniy kontekstlarning motivatsiya va ta'lim strategiyalarining idrokiga qanday ta'sir qilishi mumkinligini muhokama qiladilar. Talabalarning xatti-harakatlarini boshqarishning psixologik xususiyatlariga oid adabiyotlarni tahlil qilish ushbu mavzuning murakkabligini ta'kidlaydi. Motivatsiya, o'z-o'zini tartibga solish, samarali o'qitish strategiyalari va guruh dinamikasi o'rtasidagi o'zaro bog'liqlik kompleks yondashuvni talab qiladi. Kelajakdagi tadqiqotlar ushbu munosabatlar haqidagi tushunchamizni chuqurlashtirishi va turli ta'lim sharoitlarida o'quvchilarning xatti-harakatlarini boshqarish uchun yanada samarali strategiyalarni ishlab chiqishga yordam berishi kerak.

Tahlil va natijalar. Zamonaviy ta'lim jarayonida o'quvchilarning xatti-harakatlarini boshqarish o'qituvchilar va talabalar o'rtasidagi murakkab o'zaro ta'sirdir. Bu o'zaro ta'sirning psixologik jihatlari o'quv muhitini shakllantirishda asosiy rol o'ynaydi. Ushbu maqolada biz talabalarning xatti-harakatlarini boshqarishning psixologik xususiyatlarini tahlil qilish natijalarini taqdim etamiz va ularni samarali ta'limga erishish kontekstida ko'rib chiqamiz.

Tadqiqot natijalari shuni ko'rsatadiki, o'quvchilarning xatti-harakatlarini boshqarishda motivatsion omillar hal qiluvchi rol o'ynaydi. Ichki motivatsiyaga ega bo'lgan talabalar o'quv jarayoniga katta qiziqish va faollik ko'rsatadilar. Rag'batlantirishning turli shakllari motivatsiya darajasiga va shunga mos ravishda ta'lim dasturi bilan o'zaro aloqa sifatiga ta'sir qilishi mumkin [6,19].

Talabalarning o'zini o'zi boshqarishi psixologik xususiyat sifatida ham muhimdir. O'z-o'zini nazorat qilish, o'z faoliyatini rejalashtirish va baholash ko'nikmalarini rivojlantirish o'z xatti-harakatlarini yanada samarali boshqarishga yordam beradi. Ushbu ko'nikmalarga ega bo'lgan talabalar ko'pincha akademik jihatdan yaxshi natijalarga erishadilar va o'quv jarayonining salbiy tomonlariga kamroq moyil bo'ladilar.

Tadqiqotlar shuni tasdiqlaydiki, o'qitish strategiyasini tanlash o'quvchilarning xatti-harakatlariga sezilarli ta'sir qiladi. Interfaol usullardan foydalanish, rag'batlantiruvchi o'quv muhitini yaratish, shuningdek, o'quvchilarga individual yondashish o'quv jarayonini yanada ijobiy idrok etishga va samarali xulq-atvor namunalarini shakllantirishga yordam beradi. Guruh dinamikasi va shaxslararo munosabatlar jamoada talabalarning xulq-atvor strategiyalarini shakllantirishga ta'sir qiladi. Ijobiy muhit, qo'llab-quvvatlovchi o'qituvchilar va hamkasblar va hamkorlik uchun imkoniyatlar o'quvchilarning ijobiy xulq-atvorini rag'batlantiradigan qo'llab-quvvatlovchi ijtimoiy muhitni yaratadi.

Tahlil natijalari, shuningdek, xatti-harakatlarni boshqarishni o'quvchilarning madaniy va individual xususiyatlariga moslashtirish muhimligini ta'kidlaydi. Madaniy kontekstlarning xilma-xilligi va individual imtiyozlar xulq-atvorni boshqarishda moslashuvchan yondashuvni va xilma-xillikni hisobga olishni talab qiladi.

Talabalarning xatti-harakatlarini boshqarishning psixologik xususiyatlarini tahlil qilish ta'limda kompleks yondashuvning muhimligini ta'kidlaydi. Motivatsion omillar, o'z-o'zini tartibga solish, pedagogik strategiyalar, guruh dinamikasi va madaniy moslashuv - barchasi bir-biri bilan bog'liq bo'lib, ta'lim jarayonining samaradorligini ta'minlash va o'quvchilarning xatti-harakatlarini muvaffaqiyatli boshqarish uchun ehtiyotkorlik bilan ko'rib chiqishni talab qiladi.

Xulosa va takliflar. Zamonaviy ta'lim jarayonida o'quvchilarning xatti-harakatlarini boshqarish tobora muhim jihatga aylanib bormoqda, bu psixologik xususiyatlarni chuqur tushunishni talab qiladi. Ushbu maqolada biz talabalarning xatti-harakatlarini boshqarishning psixologik jihatlari

bo'yicha asosiy xulosalarni ko'rib chiqamiz va ijobiy ta'lim muhitini yaratish bo'yicha amaliy tavsiyalar beramiz.

Motivatsiya o'quvchilarning xatti-harakatlariga hal qiluvchi ta'sir ko'rsatadi. Ularning ichki motivatsiyasini aniqlash va o'rganishga qiziqishlarini rag'batlantirish ijobiy xulq-atvor namunalarini yaratadi. Bu ta'lim jarayonini shaxsiylashtirish va individual motivatsion omillarga e'tibor berish zarurligini ta'kidlaydi.

O'z-o'zini tartibga solish qobiliyatiga ega bo'lgan talabalar o'quv jarayonida yanada mas'uliyatli xatti-harakatlar va faol ishtirok etishadi. Bu ko'nikmalarni rivojlantirish pedagogik ta'sirning ajralmas qismiga aylanib, mustaqil va maqsadli shaxsni shakllantirishga yordam beradi. Pedagogik strategiyalar o'quvchilarning xulq-atvor modellarini shakllantirishga bevosita ta'sir ko'rsatadi. Interfaol usullardan foydalanish, individual rivojlanishni qo'llab-quvvatlash va rag'batlantiruvchi ta'lim muhitini yaratish ijobiy xulq-atvor va o'rganish uchun qulay shart-sharoitlarni yaratadi. Guruh dinamikasi talabalarning xatti-harakatlariga sezilarli ta'sir ko'rsatadi. Shaxslararo ijobiy munosabatlarni shakllantirish va ijtimoiy ko'nikmalarni rivojlantirishga ko'maklashish har bir o'quvchi o'zini qo'llab-quvvatlash va muhimligini his qilishi mumkin bo'lgan jamoani yaratishga yordam beradi.

Pedagogik dasturlar talabalarning motivatsiyasi, xohish-istaklari va o'zini o'zi boshqarish darajasini hisobga olgan holda individual ehtiyojlariga yo'naltirilgan bo'lishi kerak. Bunga ta'limga tabaqalashtirilgan yondashuvlarni joriy etish va o'quv dasturlarini shaxsiylashtirish orqali erishish mumkin.

O'qituvchilar interfaol usullar va amaliy topshiriqlardan foydalangan holda o'quvchilarni o'quv jarayoniga faol jalb qilishlari kerak. Faol ishtirok etish va o'zini namoyon qilishni rag'batlantiradigan o'quv muhitini yaratish ijobiy xulq-atvor namunalarini rivojlantiradi. O'quvchilarning o'zaro munosabatlarini rivojlantirishga alohida e'tibor berish kerak. Kollektiv tadbirlarni tashkil etish, jamoaviy loyihalar va empatiya va muloqotni rivojlantirish uchun treninglar ijobiy shaxslararo munosabatlarni shakllantirish uchun qulay shart-sharoitlarni yaratishga yordam beradi. Talabalarning xulq-atvorini boshqarishda madaniy sezgirlik va madaniy kontekstlarning xilma-xilligini hisobga olish kerak. Pedagoglar o'rtasida madaniy kompetentsiyani rivojlantirish va xilma-xillikni hurmat qiladigan ta'lim muhitini yaratish ko'p madaniyatli ta'lim muhitida xatti-harakatlarni samarali boshqarishga yordam beradi.

Talabalarning xulq-atvorini boshqarishning psixologik xususiyatlari o'quv amaliyotining murakkab va ko'p qirrali tomonini ifodalaydi. Taklif etilgan amaliy tavsiyalarni amalga oshirish ijobiy xulq-atvor modellarini samarali shakllantirishga yordam beradigan va talabalarning yuqori sifatli bilim olishini ta'minlaydigan o'quv muhitini yaratadi.

Foydalanilgan adabiyotlar ro'yxati:

1. Зимняя И.А. Педагогическая психология: уч. для студентов по пед. и психол. направ. и спец. — М.: Логос, 2000. — С. 45.

2. Ананьев Б.Г. К психофизиологии студенческого возраста / Современные психолого-педагогические проблемы высшей школы / Под ред. Б.Г. Ананьева, Н.В. Кузьминой. — Вып. 2. — Л.: ЛГУ, 1974. — С.89

3. Выготский Л.С. Собр. соч. в 6 т. / Под ред. А.М. Матюшкина. — М.: Педагогика, 1982—1984. — Т. 3. — С. 109.

4. Ильин В.С. О повышении системности в педагогической подготовке студентов к работе в школе / Современные задачи общеобразовательной школы и проблемы подготовки педагогических кадров: Сб. науч. тр. АПН СССР НИИ общей педагогики. — М., 1978. — С. 24—36.

5. Никитин В.А. Начало социальной педагогики: уч. пос. — М.: Флинта, 1999. — С. 72.

6. Павлова Л.Н. Содержание и организация самообразовательной деятельности по формированию субъективной активности студентов: Автореф. дис....канд.пед.наук. — Красноярск, 2000. — С. 19

Jurnal Ommaviy axborot vositasi davlat ro'yxatidan 2020 yil 6 oktyabrda o'tgan.
Jurnal har oyda bir marta o'zbek, rus va ingliz tillarida nashr etiladi.
Jurnalning hajmi 60x84, 1/8, A-4;

«Ta'lim va innovatsion tadqiqotlar» xalqaro ilmiy-metodik jurnali 2020 yil oktyabrdan nashr etilmoqda.

Pedagogika, psixologiya, filologiya va tilshunoslik, matematika, fizika va mexanika, texnika fanlari, tabiatshunoslik, tarix va falsafa, turizm va iqtisodiyot, axborot kommunikatsion texnologiyalari, geografiya sohalardagi ilmiy va ilmiy-uslubiy materi-allarni o'z ichiga oladi. Nashr qilingan materiallar mualliflari O'zbekiston Respublikasi hamda yaqin va uzoq xorijning yetakchi olimlari, tadqiqotchilari.

Jurnalning kalit so'zlari:

Oliy pedagogik ta'lim nazariyasi va amaliyoti; umumiy va maxsus pedagogika va psixologiya, pedagogika va innovatsiya, integratsiya, O'zbekiston, Rossiya va xorijiy mamlakatlarning ta'lim tizimi; ta'lim jarayoni; ko'p madaniyatli va mintaqaviy ta'lim; III Renessans, XXI asrdagi ta'lim; ta'lim va tarbiya sohasidagi milliy va qadriyat ustuvorliklari; ta'lim sifatini monitoring qilish; uzluksiz pedagogik ta'lim tizimi; ta'lim dasturlari; umumiy o'rta va o'rta maxsus, kasb-hunar ta'limining davlat ta'lim standartlari; o'qituvchilarni tayyorlash tizimidagi ta'lim texnologiyalari.

Guvohnoma raqami № 8882
Bosh muharrir: B.B.MA'MUROV

Bosishga ruxsat etildi 04.03.2024. Buyurtma №1.24
«Buxoro viloyat bosmaxonasi» MCHJda chop etildi.